



Հարգելի՛ ընթերցող.

ԵՊՀ հրատարակչությունը, չհետապնդելով որևէ եկամուտ, ԵՊՀ հայագիտական հետազոտությունների ինստիտուտի համացանցային կայքերում ներկայացնում է իր հայագիտական հրատարակությունները: Գիրքը այլ համացանցային կայքերում տեղադրելու համար պետք է ստանալ հրատարակչության համապատասխան թույլտվությունը և նշել անհրաժեշտ տվյալները:

ՀԱՅԿԱԿԱՆ ՄԱՏԵՆԱԿԱՐ
ԳԱՂՈՒՍՏ ԿԻԼՊԵՆԿԵԱՆ Հ ԻՄՆԱՐԿՈՒԹԵԱՆ

ԹՈՐՈՍ ԹՈՐԱՐԱՐԱՆՅԱՆ,

ՆՅՈՒԳԵՐ
ՀԱՅԿԱԿԱՆ
ՃԱՐՏԱՐԱՊԵՏՈՒԹՅԱՆ
ՊԱՏՄՈՒԹՅԱՆ

ԱՇԽԱՏՈՒԹՅՈՒՆՆԵՐԻ
ԺՈՂՈՎԱԾՈՒ



ԵՐԵՎԱՆ
ԵՊՀ ՀՐԱՏԱՐԱԿՉՈՒԹՅՈՒՆ
2013



FUNDAÇÃO CALOUSTE GULBENKIAN

**Հրատարակչությունը խորին շնորհակալություն է հայտնում
Գալուստ Կյուլպենկյան Հիմնարկությանը,
դոկտոր Զավեն Եկավյանին՝
գրքի տպագրությունը հովանավորելու համար**

Թորամանյան Թ.

Թ 806 Նյութեր հայկական ճարտարապետության պատմության / Թ. Թորամանյան. -
Եր.: ԵՊՀ հրատ., 2013 - 864 էջ (Հայկական մատենաշար Գ. Կիւլպէնկեան
հիմնարկութեան)

**Ժողովածուն կազմեց և հրատարակության պատրաստեց՝
Կարո Ղաֆաղարյան**

**Ընդհանուր խմբագրությամբ
ակադեմիկոս
Հովսեփ Օրբելու**

**Կազմը, ֆորգացը, անվանաթերթը,
բնագրի գլխագարդերը և վերջնագարդերը՝
Ժողովրդական նկարիչ
Հակոբ Կոջոյանի**

**Առաջաբանի և կենսագրական ակնարկի
գլխագարդերն ու վերջնագարդերը
Թորոս Թորամանյանի ռժաբերից**

ՀՐԱՏԱՐԱԿՉՈՒԹՅԱՆ ԿՈՂՄԻՑ

Հայ ճարտարապետության հմուտ գիտակ, հայկական ճարտարապետու-
թյան գիտական ուսումնասիրության հիմնադիր Թորոս Թորամանյանի «Նյու-
թեր հայ ճարտարապետության պատմության» գրքի վերահրատարակությունը
իրականացվել է սքանավորման եղանակով, բայց նոր տառատեսակով: Կատար-
վել է զգալի խմբագրական-սրբագրական աշխատանք:

Գրքի լուսանկարները և գծագրերը ուղղակիորեն բովանդակության բաղ-
կացուցիչ մասն են: Քանի որ հատորները լույս էին տեսել անցյալ դարի քառաս-
նական թվականներին, շատ կարևոր էր լուսանկարները փոխարինել ավելի
որակյալ օրինակներով: Լուսանկարների մշակման հարցում մեզ շատ օգնեց ՀՀ
Պատմության թանգարանի տնօրեն Անելկա Գրիգորյանը, ում հայտնում ենք խո-
րին շնորհակալություն: Շնորհակալություն նաև թանգարանի աշխատակից
Վռամ Հակոբյանին, ով մշակել է բոլոր պատկերները:

Քանի որ երկու հատորներն էլ լույս են տեսել Թորամանյանի մահից հետո,
նյութերը հրատարակության պատրաստելիս հսկայական է վաստակաշատ Կարո
Ղաֆաղարյանի ներդրումը, ինչպես նաև Գիտությունների ազգային ակադեմիա-
յի Պատմության ինստիտուտի դերը:

Գրքի վերահրատարակությունն իրականացել է տքնաջան աշխատանքի
շնորհիվ: Հիշատակության արժանի է հրատարակչության խմբագիր Լաուրա
Մանուկյանի, համակարգչային տարբերակը նախապատրաստողներ Նաիրա Խչե-
յանի, Նարինե Խնկիկյանի, հրատարակչության ողջ աշխատակազմի աշխա-
տանքը:

Ամեն ինչ արվել է արժանին մատուցելու Թորոս Թորամանյանի հիշա-
տակին:

Հրատարակությունը նվիրվում է Հայ ազգի հանճարեղ զավակներից մեկի՝
Թորոս Թորամանյանի ծննդյան 150-ամյակին:

ՊԵՐՃ ՍՏԵՓԱՆԹԱՆ
ԵՊՀ հրատարակչության տնօրեն

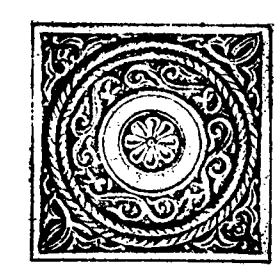

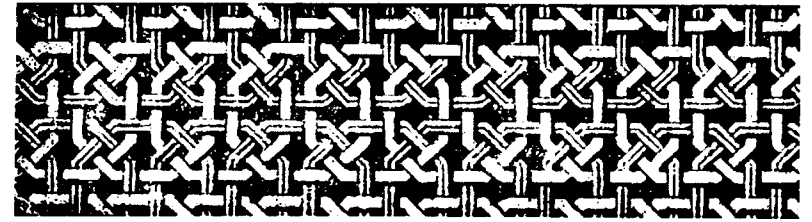

Անիում առաջին անգամ եղա 1902 թ. ամռանը: Ռափայել Պատկանյանի կառուցած տան անկյունում, սեղանի մոտ, լամպի լուսավորության տակ աշխատում էր մի մարդ: Դա Թորոս Թորամանյանն էր: Ուսումնասիրում էր Անիի ճարտարապետությունը՝ գծագրերի, թղթերի ահագին կույտի մեջ խրված: Ծանոթացանք: Մի փոքր զրուցելուց հետո, դաժան տպավորություններից հոգնած, քնեցինք...

Երբ արթնացանք, Թորամանյանը դեռ աշխատում էր:

Շրջապատի հուշարձանների նման նա ինքն էլ մի մոնումենտալ կոթող էր, պարզ ու յուրովի գեղեցիկ մի կերտվածք: Շատ տարիներ հետո, երբ ես նկարում էի Թորամանյանի դիմանկարը, վերակենդանացավ մեջս այդ առաջին տպավորությունը՝ հզոր, աննկուն, կատարյալ ու ազնիվ...

Իմ առջև նստած էր ասթմայից տանջահար մի մարդ: Աչքերիս առաջ պայքարի մեջ էին մտել մարմնի փլուզումն ու հոգևոր վեհությունը՝ ստեղծագործական հանճարը...

Եվ ահա այդ երկու ճշմարտությունների վեճի բովում ծնվեց Թորամանյանի կերպարը:

Կյանքի անասելի ծանր պայմանների, հիվանդությունների ու ցավերի հանդեպ ճակատ առ ճակատ պայքարել էր Թորամանյանը և մնացել կանգուն, ստեղծագործել, ինչպես նրան ծնող մեծ ժողովուրդը: Տիտանական ջանքերի, մտքի ու զգացմունքների լարման գնով, համաշխարհային և հայ մշակույթի իմացության հողից ելնելով, նա թափանցել էր ժամանակի խորքերը և բյուրեղյա մաքրութամբ դուրս հանել այն մարգարիտները, որոնք զուտ ազգային են: Ողջ աշխարհին ապացուցեց հայկականը...

Դժվար էր շնչում, հոգնած էր: Ցավերից դիմագծերը շղաճիգ էին, լարված: Բայց ապրելու, աշխատելու ծարավն ու ներքին մեծ ուժը երևում էին նրա դիմագծերում: Խոշոր, լայն բացված աչքերը արտացոլում էին ինտելեկտուալ անհունություն: Ահռելի մի քարածայռ էր հիշեցնում նա, և թվում էր, թե հազարամյակներից գալիս ու դեռ այդքան էլ ապրելու է: Ուստի ապրելու է իսկապես...

Հատուցել էր հայ ժողովրդին իր պարտքը, հատուցել իր հանճարեղ աշխատանքով:

Այդպիսին է Թորամանյանը իմ պատկերացման մեջ, և այդպիսին էլ աշխատել եմ դրոշմել նրան կտավի վրա:

ՄԱՐՏԻՐՈՍ ՍԱՐԹԱՆ



Ք. Ք. Ք.

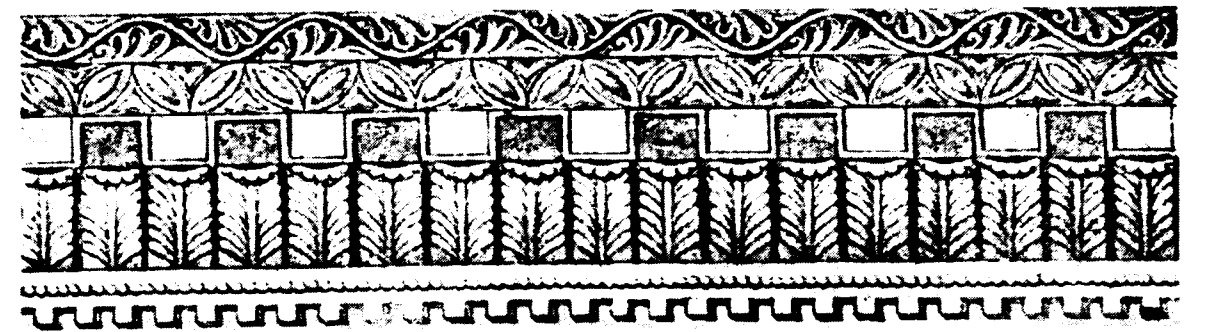

Ա Ռ Ա Ջ Ա Բ Ա Ն

Հայկական Հին ճարտարապետությունը շատերին է հետաքրքրել: Ակադեմիկոս Ն. Մառի՝ Անիում կատարած բազմամյա աշխատանքները հարուստ նյութ են տալիս մեր ճարտարապետության պատմության: Խոշոր գործ են կատարել նաև Հայաստանի և Միջինասիական գիտական Հիմնարկները վերջին քսան տարվա ընթացքում: Սակայն, մինչև օրս չկա ընդհանրացնող մի աշխատություն, որտեղ լուսարանված լինեին Հայկական ճարտարապետության զարգացման գլխավոր հարցերը:

Ն. Մառի՝ Անիին վերաբերող մեծածավալ աշխատությունը նվիրված է միայն այդ քաղաքի շինարարության հարցերին: Ստրջիգովսկու երկհատոր աշխատության մեջ, որ գրված է մեծ մասամբ Թորամանյանի նյութերի հիման վրա, հեղինակի առաջ քաշած հարցերը վերջնական լուծում չեն ստացել փաստական մատերիալի պակասության պատճառով:

Այդ բացը որոշ չափով վերացնելու նպատակով կազմել ենք ներկա ժողովածուն, որն ընդգրկում է ճարտարապետ Թորոս Թորամանյանի գրեթե բոլոր լավագույն աշխատությունները:

Այս ժողովածուն, որի մեջ տեղ են գտել ինչպես հրատարակված, այնպես էլ մինչև այժմ անտիպ մնացած աշխատությունները, բաժանել ենք չորս մասի:

Առաջին մասում գետեղել ենք Թորամանյանի անվերնագիր մի աշխատությունը, որը նվիրված է նախնադարյան շրջանից մեզ հասած ճարտարապետական մնացորդների ուսումնասիրությանը և որը պարունակում է հեղինակի տեսած կուրգանների, մեգալիթյան մնացորդների, բերդ-շենների նկարագրերը: Թորամանյանը 1920-1921 թվականներին էջմիածնում, Գիտական ինստիտուտի «Բանբեր»-ում հրատարակել է մի համառոտ հոդված՝ «Նախաքրիստոնեական ճարտարապետություն» վերնագրով: Ներկա ուսումնասիրությունը «Բանբեր»-ում հրատարակված այդ հոդվածի ընդարձակ վարիանտն է, որը հեղինակը վերամշակել և լրացրել է 1932-1933 թ.թ. ընթացքում:

Իբրև նախնական ժամանակներն ամփոփող ուսումնասիրություն, այս աշխատությունն ունի մի շարք պակասներ և որոշ չափով հնացած մասեր:

Ուսումնասիրության ձեռագիրը, հատկապես նախնադարյան կենցաղի նկարագրության մեջ, ունի որոշ չափով հնացած մասեր, որոնք մասամբ ճշտեցինք և մասամբ էլ կրճատեցինք:

Բազմաթիվ մնացորդների մանրամասն և բարեխիղճ նկարագրությունն այս ուսումնասիրության ամենաարժեքավոր կողմն է, որովհետև մեր նախնական ճարտարապետությունը համարյա թե չի ուսումնասիրված:

Ժողովածուի երկրորդ մասում տեղավորել ենք հեղինակի ընդհանուր բնույթ կրող աշխատությունները, որտեղ նա բացատրում է Հայկական քրիստոնեական ճարտարապետության ծագումը, կապը հարևան ժողովուրդների շինարվեստի հետ, կրած ազդե-

ցուցիչները և զարգացման ընթացքն ու ձևերը, գործածված շինանյութերը, ինչպես և տարբեր տիպի կառուցվածքների մանրամասների պատմական ընթացքը:

Երրորդ մասում զետեղել ենք Հեղինակի այն մոնոգրաֆիաներն ու մանր հետազոտությունները, որոնք վերաբերում են առանձին ճարտարապետական Հուշարձանների: Առաջին ուսումնասիրությունը՝ «Տեկորի տաճարը» — Հեղինակն առանձին գրքով լույս է ընծայել դեռևս 1911 թվականին: Ծիշտ է, Թորամանյանն իր ծրագրած «Նյութեր Հայ ճարտարապետության պատմության» ընդհանուր ուսումնասիրության համար ձեռնարկել էր Տեկորի տաճարի մասին գրել մի ավելի համառոտ աշխատություն, բայց այդ աշխատությունը մնացել է անավարտ և սևագիր վիճակում, ուստի այստեղ տեղավորեցինք հրատարակված ընդարձակ վարիանտը: Այս մասում տեղավորեցինք Հեղինակի «Բագարանի ս. Թեոդորոսը» հոդվածը, արտատպելով «Ախուրյան»-ի 1908 թ. 59 և 60 համարներից: Այդ նույն հոդվածին միացրինք Հեղինակի մի ձեռագիր աշխատությունը, որը հատկապես նվիրված է Բագարանի՝ 7-րդ դարում կառուցված ս. Թեոդորոս եկեղեցուն:

Ուսումնասիրությունների այս շարքում կենտրոնական տեղ են գրավում Զվարթնոցին վերաբերող անավարտ ուսումնասիրության մասերը, որոնք Հեղինակը գրել է իր կյանքի վերջին տարիներին: Նա մտադիր էր այս ուսումնասիրություններն ամբողջացնելուց հետո հրատարակել իբրև մի առանձին աշխատություն, որի ծրագիրը գտանք նրա ձեռագրերի մեջ: Նա ավարտել է այդ ուսումնասիրությունների մեծագույն մասը, ինչպես՝ Հայաստանը 5-7-րդ դարերի ընթացքում (պատմական տեսություն), ճարտարապետության դրությունն այդ ժամանակամիջոցում՝ կապված Զվարթնոցի կառուցման հետ, Զվարթնոցը կառուցող Ներսես կաթողիկոսի կյանքն ու գործունեությունը, Զվարթնոցի հիմնարկման և ավարտման թվականները: Բաց են մնում մի քանի մասեր, որոնցից ամենակարևորը Զվարթնոցի կազմության նկարագրերն է: Այդ բացը լրացնենք «Զվարթնոցի տաճարը» հոդվածով, որը 1905 թվականին լույս է տեսել «Մուրճ» ամսագրում և որի մեջ նա հիմնավորում է տաճարի իր վերակազմությունը: Բացի այդ, Զվարթնոցին վերաբերող հիմնական հարցերի շուրջը եղած ուսումնասիրություններն ամբողջացնելու նպատակով, Զվարթնոցին նվիրված բաժնի վերջում տեղավորեցինք վարպետների նշաններին վերաբերող սևագիր մի աշխատությունը, որին միացրինք Գիտության և Արվեստի ինստիտուտի «Տեղեկագրում» 1928 թվին լույս տեսած «Զվարթնոցի վարպետների նշանները» հոդվածը: Զվարթնոցին վերաբերող աշխատությունների մեջ տեղ են գտել մի քանի սխալներ, որոնք, սակայն, մենք իրավունք չհամարեցինք ուղղել: Դրանցից մեկը, օրինակ՝ Դրասխանակերտցու «Կացուցանէր ի նմա [Զվարթնոցում] ամբոխութիւնս երդ ու մարդոց ըստ պայմանի քաղաքականաց» դարձվածքի մեկնությունն է: Թորամանյանը մի տեղում այդ դարձվածքը բացատրում է՝ «Պարզապես կնշանակե քաղաքի նման շենցներ», և մի ուրիշ տեղում՝ «այսինքն նոր քաղաքը», որ երկու դեպքում էլ սխալ է:

Այնուհետև, երրորդ մասում ենք զետեղել Անիում Գագիկ Բագրատունու կառուցած եռահարկ բոլորակ տաճարի պեղումներին և վերակազմությանը վերաբերող ուսումնասիրությունը, որի մի մասը, հատկապես Գագիկաշեն տաճարի վերակազմությունը, քաղել ենք Թորամանյանի՝ Ն. Մառին ուղղված մի ձեռագիր նամակից, իսկ սկզբի մասն արտատպել ենք 1908 թվականի «Հուշարար»-ից:

Վերոհիշյալ նամակի հետ Թորամանյանը Մառին ներկայացրել է մի քանի չափազրույթություններ և լուսանկարներ, որոնք հնարավոր չեղավ վերականգնել, մանավանդ որ այդ նկարներն իրենց վրա ունեցել են զանազան մասեր ցույց տվող համարազրույթություններ:

Երրորդ մասի վերջում դրել ենք խոշոր արժեք ներկայացնող մի քանի ճարտարապետական Հուշարձանների նկարագրերն վերաբերող մանր հոդվածներ, որոնք քաղել ենք 1930-ական թվականներին Հեղինակի գրած «Երևանի Պետական Պատմական Թանգարանի ճարտարապետական բաժնի համառոտ հատկանշական ցուցակ» անտիպ

աշխատությունից: Դրանց ավելացրել ենք 1911 թվականին տպագրված «Ո՞րն է իսկական Հոռոմոսի վանքը» և «Ապուղամրենց սբ. Գրիգոր» անտիպ աշխատությունը: «Ցուցակից» դուրս ենք թողել մի քանի Հուշարձանների նկարագրեր, որոնք ավելի հիմնավոր ուսումնասիրություններով ենք ներկայացրել ժողովածուի մեջ (Տեկոր, Զվարթնոց, Էջմիածին և այլն):

Զորրորդ մասում դրել ենք աշխարհիկ ճարտարապետական մնացորդների ուսումնասիրությանը նվիրված աշխատությունները, որոնք մասամբ վերաբերում են Անիին: Առաջինը մի կարևոր աշխատություն է, որը նվիրված է մեր հին քաղաքների կազմության հարցին և որով Հեղինակը ցույց է տվել, թե Անիի պարիսպներից դուրս գոյություն է ունեցել մեծ բնակչություն: Երկրորդ ուսումնասիրությունը՝ «Հայաստանի արքունական և իշխանական ապարանքները և անոնց ներքին կենցաղը» — առանձնապես մեծ արժեք է ստանում մեր ժողովրդի ոչ միայն քաղաքական պատմության հարցերը, այլև ներքին կյանքը, նիստ ու կացը, սովորությունները պարզելու համար:

«Անվո միջնաբերդի պեղումները» հոդվածն արտատպում ենք «Հուշարար»-ից՝ իբրև այս շարքի նախորդ հոդվածները լրացնող ուսումնասիրություն:

*
* *

Այս ժողովածուի մեջ բերված լուսանկարների և չափազրույթությունների մեծ մասը ընտրել և բնագրին հարմարեցրել ենք մենք: Արտատպվող աշխատությունների լուսանկարները մեծ մասամբ պահպանել ենք Հեղինակի հրատարակածները, բայց երբեմն կրկնություններից խուսափելու համար, որոշ նկարներ կրճատել ենք: Մի քանի արտատպվող հոդվածներում, որոնք չեն ունեցել նկարներ և չափազրույթություններ, հնարավորին չափով հարկ եղածն ավելացրել ենք, սակայն օգտագործելով հանդերձ մեզ Հայտնի եղած լուսանկարների բոլոր ժողովածուները, այնուամենայնիվ չկարողացանք գտնել պահանջվող բոլոր լուսանկարները և չափազրույթությունները, այդ պատճառով էլ ժողովածուի որոշ մասերում զգացվում է համապատասխան լուսանկարների և չափազրույթությունների պակաս:

Բոլոր չափազրույթությունները վերցրել ենք Հեղինակի կատարած աշխատանքներից, բացի Աղթամարի և Բանայի հատակագծերից, որ Հեղինակն ինքը դրել էր համապատասխան հոդվածի բնագրի մեջ՝ հրատարակության համար:

Թորամանյանի արխիվում կորստից փրկված սևագիր չափազրույթությունների հարուստ կոլեկցիան հնարավոր չէր լինի օգտագործել այս հրատարակության համար, այդ պատճառով ժողովածուի վերջում զետեղել ենք նրա կատարած չափազրույթությունների և սովորանկարների ցուցակը:

*
* *

Թորամանյանի լեզուն հիմնականում արևմտահայ գրականը լինելով, իր մեջ ունի նաև արևելահայ տարրեր: Հեղինակն իր սկզբնական աշխատությունների մեջ ավելի շատ է գործածել արևմտահայ գրական լեզուն, իսկ նորերը նա աշխատել է գրել արևելյան գրականով: Իր կենդանության ժամանակ հրատարակած մի քանի աշխատությունների լեզուն խմբագիրներն աշխատել են վերածել մաքուր արևելահայերենի: Այդ աշխատությունների լեզուն մենք թողինք նույնությամբ, առանց փոփոխությունների, վախենալով, որ որոշ տեղերում կարող էր բովանդակությունը սուժել, որովհետև, ինչպես ընթերցողը կտեսնի, Հեղինակը միշտ մտածել է արևմտյան հայերենով և գործ է ածել բազմաթիվ դարձվածքներ, նախադասություններ, որոնք արևելահայերենի փոխ-

լու դեպքում Հիմնովին պիտի ձևափոխվեն: Միայն որոշ տեղերում փոխել ենք այժմ անգործածելի գրաբարյան դարձվածքներ և առանձին բառեր, որոնք կարող էին մտքի մեջ չփոթոթվուն առաջացնել կամ անհասկանալի լինել. այսպես օրինակ՝ «Հորում [գրաբար՝ յորում] Եվրոպան խարխափում էր մթովթյան մեջ» – դարձրել ենք «Երբ Եվրոպան խարխափում էր մթովթյան մեջ», «հաչա [յաչա] հայովթյան» – «հայովթյան աչքում» և այլն: Արևելահայ լեզվով թողինք միայն այն աշխատությունները, որոնք հեղինակի կենդանության ժամանակ լույս էին տեսել այդ ձևով:

Ավելի դժվար է Հարցը տեղանունների նկատմամբ. Թորամանյանը տարբեր ժամանակներում միևնույն տեղանունը տարբեր արտասանություններ է գրել. օրինակ՝ Դիրակյար – Տիրակյար – Դիրաքլար, Արդիկ – Արթիկ. մենք այդ տեղանունները վերածեցինք միօրինակության, բայց դրանով էլ Հարցը չփակվեց, որովհետև այդ անուններից շատերը ներկայումս անգործածական են և հիշված վայրերն այժմ ունեն նոր անուններ: Մենք բնագրի մեջ այդ անունները թողինք հինը և ժողովածուի վերջում գետեղված Հատուկ անունների ցանկում հին անվան կողքին փակագծերի մեջ դրինք վայրի այժմյան պաշտոնական անունը: Մի քանի տեղերում էլ կատարեցինք թվականների ուղղում. օրինակ՝ պատմական Հայ ճարտարապետության վերջնական անկման ժամանակամիջոցը հեղինակը համարել է մի տեղում 15–17-րդ, մի ուրիշ տեղում 14–16-րդ և մի այլ տեղում 15–16-րդ դարերը: Մենք բոլոր տեղերում ուղղեցինք 15–17: Ի դեպ պետք է նշել, որ 17-րդ դարը բոլորովին ուսումնասիրության նյութ չի դարձրել Թորամանյանը, չնայած որ այդ ժամանակներից ունենք մի քանի քիչ թե շատ աչքի ընկնող կառուցվածքներ, թեև նվազ հետաքրքրական, քան նախորդ դարերինը:

Ճարտարապետական մասերի անունների մեջ ևս Թորամանյանը չի պահպանել միօրինակություն: Ձեռքի տակ չունենալով Հայերեն Համապատասխան բառեր, նա հաճախ գործ է ածում ֆրանսերեն տերմիններ: Մենք այդ անունները բնագրում թողել ենք առանց փոփոխության, բայց ժողովածուի վերջում գետեղել ենք ճարտարապետական տերմինների մի փոքրիկ բառարան, որտեղ բնագրում գործածված մասնագիտական բառերի կողքին դրված են դրանց բացատրությունները:

Ժողովածուի մեջ գետեղված հոդվածների մի մասը վերնագիր չի ունեցել, դրանց վերնագրերը դրել ենք մենք, առնելով նրանք քառակուսի փակագծերի մեջ: Բնագրում քառակուսի փակագծերի մեջ առնված հավելումները ևս կատարել ենք մենք:

Ի վերջո, անհրաժեշտ ենք համարում նշել, որ Թորամանյանն ունի մի շարք հնացած և անընդունելի արտահայտություններ ու տերմիններ, որոնք, սակայն, մենք իրավունք չհամարեցինք ուղղել, նպատակ ունենալով հանգուցյալ հեղինակին հասարակությանը ներկայացնել այնպես, ինչպես որ նա եղել է:

Կ. Ղ.

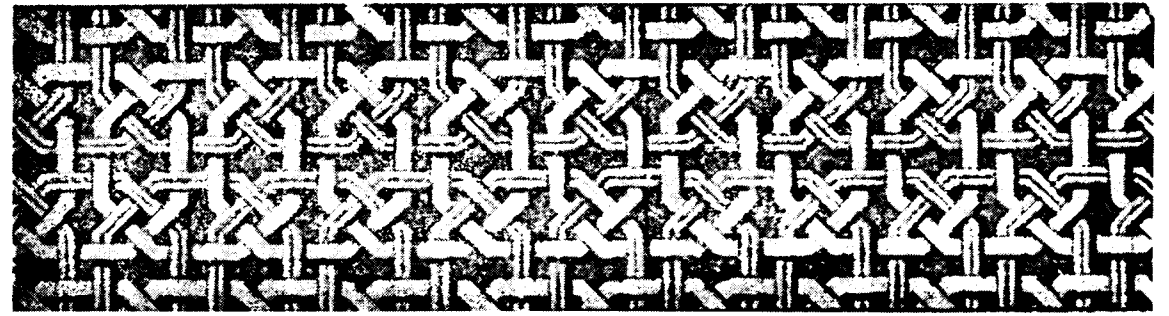
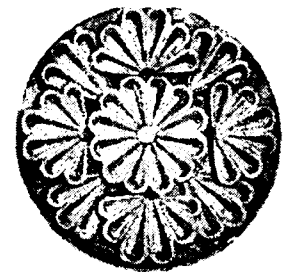

ԹՈՐՈՍ ԹՈՐԱՄԱՆՅԱՆ Կենսագրական ակնարկ

Հայկական պատմական ճարտարապետության գիտական ուսումնասիրության Հարցը սերտորեն կապված է ճարտարապետ Թ. Թորամանյանի անվան հետ: Մինչև Թորամանյանի գիտական ասպարեզ իջնելը Հայկական ճարտարապետությանը հետաքրքրվել էին մեծ մասամբ արևելյան երկրներում ճամբորդություն կատարած կրոնականներ և կարճ ժամանակով Հայաստան այցելած գիտնականներ, որոնք միայն հարևանցիորեն նկարագրել և հաճախ սխալներով չափազրել էին մեկ կամ մի քանի հուշարձաններ:

Թորամանյանն առաջինն էր, որ իր կյանքի ամբողջ ընթացքում սիստեմատիկորեն ուսումնասիրեց պատմական Հայ ճարտարապետությունը և իր կոչումն արդարացրեց նրանով, որ գիտության մեջ առաջ քաշեց մինչ այդ անուշադրության մատնված Հայկական ճարտարապետության Հարցը և մեծ հետաքրքրություն առաջ բերեց նրա շուրջ ոչ միայն մեզանում, այլև Արևմտյան Եվրոպայում: Եթե Թորամանյանից առաջ Հայկական ճարտարապետությունը գիտությանը ծանոթ էր միայն կցկտուր, հարևանցի տեղեկություններով, այժմ գիտությունն ստուգված տեղեկություններ ունի նրա հիմնական բոլոր սկզբունքների մասին:

Թորամանյանը մինչև իր կյանքի վերջին տարիներն զբաղվեց միշտ նոր և նոր օբեկտներ ուսումնասիրելով և նոր նյութեր հավաքելով, առանց ժամանակ գտնելու արդեն հավաքածը մի ընդհանուր սիստեմի վերածելու և մի կապիտալ աշխատություն հրատարակության պատրաստելու: Այդ գործը նա միշտ հետաձգեց՝ շարունակ հույս դնելով ապագայի վրա և մեծ ճիգ գործադրեց ուսումնասիրելու բոլոր ճարտարապետական մնացորդները: Սակայն, Հայաստանի ճարտարապետական բազմաթիվ և բազմատիպ մնացորդներից թեկուզ ամենակարևորների ուսումնասիրության համար շատ քիչ է մի մարդու նույնիսկ ամբողջ կյանքը: Եվ Թորամանյանը, երեսուն տարի այդ ծանր բեռի տակ ճնշված, դաշտերում, լեռներում ու ձորերում չափազրեց, հետազոտեց բազմաթիվ արժեքավոր ճարտարապետական մնացորդներ և միայն ձմռան ամիսներին, չափազրական նյութերը մաքրագրելուց, վերակազմություններն ավարտելուց հետո, երբեմն առանձին հոդվածներ և ուսումնասիրություններ գրեց այս կամ այն հուշարձանի մասին, երբեմն էլ ընդհանուր կարգի, տեսական բնույթի հետազոտություններ կատարեց, երբ այդ թելադրեց նրան հրատարակ հանված և քննության առարկա դարձած Հարցի կարևորությունը:

Միայն ծերության հասակում, երբ արդեն ֆիզիկական կարողություն չունեի շրջադաշտություններ կատարելու, նա սկսեց Համախմբել, մի ընդհանուր Հայտարարի բերել և հրատարակության պատրաստել իր աշխատությունները: Բայց արդեն ուշ էր, և գործի դեռևս սկզբներին այդ աշխատանքն ընդմիջտ ընդհատվեց նրա մահվան պատճառով:

*
* *

Թորամանյանը ծնվել է 1864 թ. մարտի 18-ին, Թյուրքիայի Շապին-Գարահիսար քաղաքում, գյուղական տնտեսությունում պարապողի ընտանիքում: 1878 թվին, երբ 14 տարեկան էր, մեռան նրա ծնողները: Սկզբնական կրթությունն ստացավ իր ծննդավայրում, իսկ 1884-ին, ծանոթների աջակցությամբ, գնաց Կ. Պոլիս՝ ուսումը շարունակելու և ճարտարապետ դառնալու: Սակայն նյութական միջոցներ չունենալու պատճառով չկարողացավ ընդունվել բարձրագույն դպրոց, ուստի ստիպված եղավ մի հյուանի մոտ աշակերտություն անել և պատրաստվել բարձրագույն դպրոցի համար: 1888-ին, որպես նկարչության ձիրք ունեցող, հեշտությունում ընդունվեց Կ. Պոլսի Գեղարվեստից ճեմարանը և հինգ տարի սովորելուց հետո հաջողությամբ ավարտեց իբրև ճարտարապետ: Սկզբում նա ձգտեց կրթական բարձրագույն դպրոցներում կատարելագործվել, բայց ոչ մի տեղ նյութական աջակցություն չգտնելով, մնաց Կ. Պոլսում, որտեղ սկսեց պարապել պրակտիկ աշխատանքով: Այդ շրջանում կառուցեց մի պալատ: 1896-ին գնաց Բուդապեշտ, որտեղ իբրև ճարտարապետ աշխատեց մինչև 1900 թվականը և մի քանի շենքեր կառուցեց՝ գլխավորապես հարուստ հայերի (Մանուկյանների, Սարգիս Չաղյանի, Դանիել Բուդապեշտ և այլոց) համար: Սակայն Թորամանյանի նպատակը ճարտարապետական պրակտիկան չէր, այլ գիտական-տեսական աշխատանքը: Նա, Բուդապեշտում տնտեսած մի փոքրիկ գումարի հույս դնելով, նախ ճամբորդեց մի քանի կլասիկ երկրներ (Հունաստան, Եգիպտոս և այլն), ապա գնաց Փարիզ՝ իր մասնագիտության մեջ կատարելագործվելու համար: Սակայն այնտեղ ևս նա չկարողացավ բարձրագույն դպրոցներից մեկում շարունակաբար սովորել: Իսկապես Փարիզում փակված կյանք անցկացրեց. լավ չտիրապետելով կենդանի ֆրանսերեն լեզվին և դժվարությամբ ապրելով Բուդապեշտում տնտեսած չնչին գումարով, այդ ծայր աստիճան համեստ, ամոթխած և չքավոր երիտասարդը մինչև վերջն էլ չփման մեջ չմտավ ֆրանսիական հասարակության հետ և միայն պատահամբ ծանոթություն հաստատեց այնտեղ ապրող մի քանի հայերի հետ, ի թիվս որոնց ծանոթացավ նաև այն ժամանակ «Բանասեր» հանդեսի խմբագիր Կարապետ Բասմաճյանին:

Իբրև ազատ ունկնդիր՝ Փարիզում Թորամանյանը լսեց նշանավոր գիտնականների դասախոսություններ, պարապեց արվեստի պատմությունում, գլխավորապես ճարտարապետության վերաբերող ֆրանսերեն գրքերի ընթերցանությունում, և թանգարաններում զբաղվեց արևելյան զանազան երկրներից բերված արվեստի հիշատակարանների ուսումնասիրությամբ:

Փարիզում երկար չմնաց: Նյութական միջոցները շուտով սպառվեցին, և նա վերադարձավ Բուդապեշտ՝ ճարտարապետական պրակտիկ աշխատանքները շարունակելու:

1903 թվականին Բասմաճյանը մի հնագիտական էքսպեդիցիա կազմակերպեց դեպի Հայաստան՝ Անիի ավերակներն ու արձանագրություններն ուսումնասիրելու նպատակով: Նա ինքը դրամական միջոցներ չունեի, բայց այդ համարձակ քայլն անում էր, հույս ունենալով, որ կովկասահայ հարուստներն իրենց քսակի բերանը լայն բաց կանեն իր առաջ՝ լսելով Անի մայրաքաղաքի անունը:

Այդ էքսպեդիցիային նա հրավիրեց մասնակցելու նաև Թորամանյանին՝ ճարտարապետական մնացորդներն ուսումնասիրելու և չափազրելու համար:

Թորամանյանը 1903 թ. եկավ Անի և հիմք դրեց իր գիտական գործունեությունը:

Թորամանյանը նախապես, ինչպես այդ իմանում ենք «Մշակ»-ում տպված նրա մի հոդվածից¹, Բասմաճյանի հետ պայմանավորվել էր Անիում մնալ ընդամենը չորս ամիս, ստանալով նրանից միայն ճանապարհածախս և սնունդ: Բասմաճյանը բոլորովին զուրկ

լինելով դրամական միջոցներից, նույնիսկ այդ չորս ամսվա սննդի գումարը չէր կարող վճարել Թորամանյանին:

Թորամանյանը, մինչև Անի հասնելը, կարելի է ասել, չէր պատկերացնում այն աշխատանքի ծանրությունը, որ հանձն էր առել կատարել չորս ամիսների ընթացքում: Ձեռնարկելով գործին, նա համոզվեց, որ այդ աշխատանքը երկար տարիներ է պահանջում: Սակայն դրանից նա բնավ չվհատեց, այլ, ընդհակառակը, մեծ եռանդով կպավ գործին, առանց նկատի առնելու նյութական պայմանները:

Այդ ժամանակները Անի եկավ Թիֆլիսահայ մի վաճառական և խոստացավ Բասմաճյանի վերադարձից հետո Թորամանյանին վճարել ամեն ամիս 30 ռուբլի, որ այդ մեծ աշխատանքի համար չնչին մի գումար էր: Սակայն հետագիտա ճարտարապետը համաձայնեց դրան, չնայած որ նա այդ գումարի կեսից ավելին վճարելու էր իրեն օգնող սեպորթ բանվորներին:

Շուտով Բասմաճյանը Թորամանյանին մենակ թողնելով Անիում, մեկնեց նախ Արեքսանդրոպոլ (Լենինական), ապա Թիֆլիս, խոստանալով դրամական նոր աղբյուրներ ճարել և ձմեռվա համար տաք հագուստ ուղարկել, բայց ոչինչ չգտնելով, մեկնեց Փարիզ և «Ասկեց հետո, ինչպես գրում է Թորամանյանը,՝ այլևս սկսավ մեր անընդհատ թղթակցությունները պ. Բասմաճյանի հետ. իմ կողմանն զանգատ, անոր կողմանն խոստում. ցուրտն ուղղալով, կարևոր պիտույքներն զրկվելով, ծանոթներու հյուրասիրությունս ապաստանած՝ ձմեռն անցուցի»¹:

Սակայն այդ համառ մարդը, առանց որևէ սպասելիքի և հեռանկարի, հաջորդ տարվա մարտ ամսին Արեքսանդրոպոլից, որտեղ նա ձմեռն անցկացրեց, մեկնեց Անի՝ իր աշխատանքները վերսկսելու: Այդ տարին առավել չարքաշ կյանք անցկացրեց այնտեղ: Թիֆլիսեցի վաճառականը դադարեց նրան ուղարկել 30 ռուբլի ամսականը, և Թորամանյանը մնաց միմիայն Անիի Միքայել վարդապետի խնամքին, որը կիսազրազետ մի պարզ մարդ էր և Թորամանյանի հետ բաժանում էր իր վերջին կտոր հացը, բայց, ինչպես ակադ. Ն. Մառն է գրում, «Ինքը՝ բարեսիրտ վարդապետը՝ հաճախ առանց կտոր հացի էր: Ապրելով ցուրտ, անվառ, անձրևի ժամանակ մինչև կոճիկները ջրով լցված սենյակում (որին վերջերում ես ականատես եմ եղել), Թորոս Թորամանյանը հասավ վերջին ծայր աղքատության, օրերով քաղցած էր մնում, վերջն էլ բոլորովին ցնցոտիների մեջ մնաց: Մինչև այդտեղ նա շարունակում էր աշխատանքը, բայց այլևս չէր կարող տանել և նա ամայի Անիի շուրջը ճարվող սրտացավ մարդկանց օգնությունը գնաց էջմիածին»²: էջմիածնում նրան վիճակվեց տանել ավելի ծանր փորձություններ: Եթե Անիում կրում էր միայն ֆիզիկական զրկանք, էջմիածնում դրան ավելացավ նաև բարոյականը: Այնտեղի միաբանները ցնցոտիների մեջ տեսնելով մեկին, որ իրեն ճարտարապետ էր անվանում, սկսեցին ծաղրել նրան վարկաբեկիչ «ուստա» և այլ մականուններով, մինչև անգամ չէին քաշվում այդ մականունները երեսին ասելուց:

Խաչիկ վարդապետ Դաղյանը, որը թեպետ չունեի համապատասխան կրթություն և պատրաստություն, բայց իր խիզախ բնավորությամբ համարձակ կերպով ձեռնարկում էր մեծ պեղումների, Թորամանյանին հրավիրեց կազմելու արդեն համարյա թե ամբողջապես պեղված Զվարթնոցի հատակագիծը: Թորամանյանը ձեռնարկեց այդ գործին, բայց շուտով տեսնելով, որ վերակազմության համար պակասում են անհրաժեշտ ճարտարապետական մասեր, առաջարկեց պեղումները շարունակել և այդ վերջին պեղումները ղեկավարեց ինքը: Այդ տարին հիմնականում վերակազմելով հայկական պատմական ճարտարապետության գլուխ-գործոց Զվարթնոցը, վերջնականապես նա այդ աշխատանքն ավարտեց 1905 թվականի դարնանը:

¹ Ibid.
² «Ախուրյան» (Ալեքսոյ), 1908 թ., № 86 և «Հայրենիք» (Թիֆլիս), 1908 թ., № 1:

¹ «Մշակ», 1909 թ., № 60:

Չափազանց մեծ ազմուկ բարձրացրեց այդ վերակազմութիւնը: Ինչպես Հայտնի է, Չվարթնոցն իր կրոր Հաստակագծով և արտաքին տեսքի եռահարկ պատկերով նման չէ սովորական եկեղեցիներին: Թորամանյանին Հալածում և ծաղրում էին նրա Համար, որ նա այդ ձևով է վերականգնել տաճարը: Իհարկե, նրա վերակազմութեան ճշտութիւնը հետագայում ապացուցվեց Անիում Գազիկ Բագրատունու՝ Չվարթնոցի նմանութեամբ և չափերով կառուցած տաճարի ավերակների (ակադ. Մառի 1905-1906 թվերին պեղած) գոյութեամբ և Համարյա թե կանգուն վիճակում գտնվող նույն ձևերն ունեցող Բանայի (Փենեկ) տաճարի գոյությունը:

Թորամանյանը, իբրև սկսնակ և դեռևս հեղինակութիւն չվայելող գիտնական, չէր կարող Համոզել իրեն շրջապատող վանականներին, որ Չվարթնոցն ունեցել է իր արտաքին տեսքից երեք Հարկաբաժիններ, արտաքին կրոր պատին զուգահեռաբար ներսում ունեցել է ութ աղեղներ, որոնցից յուրաքանչյուրն իր մեկ ծայրով Հենված է եղել մասսիվ չորս պիլոնների հետևում գտնվող արծաթաքանդակ խոյակ ունեցող սյուներից մեկի վրա, իսկ մյուս ծայրով՝ Հաստակագծի կենտրոնում խաչաձևութիւն առաջացնող սյունաշարքերի միջին երկու սյուներն իրար միացնող կամարի վրա, որով և Հնարավոր է դարձել արտաքին շրջանաձև պատին զուգահեռ տարածութիւնը ծածկել մի թաղով, որը մի կողմում Հենվել է արտաքին պատին և մյուս կողմում՝ սյունաշարքերին ու արծաթաքանակներին Հենվող աղեղների վրա:

Շինարարական արվեստը Հասակացողներին անհավատալի էր թվում թույլ Հենակետեր ունեցող կոր կամարի վրա հսկայական շենք կառուցելու խիզախ քայլը, իսկ Հասակացողներին՝ տարօրինակ էր երևում տաճարի արտաքին պատկերը:

Չափազանց ուշագրավ է վարդապետների հրավերով 1906 թ. աշնանն էջմիածին եկած ճարտարապետ Բ. Տեր-Սարգսյանի խոսակցութիւնը Թորամանյանի հետ, որ տեղի ունեցավ Չվարթնոցի վերակազմութեան շուրջը: Թորամանյանի բացատրութիւնը լսելուց հետո, այդ ճարտարապետը գիտութեանն անհամապատասխան գտնելով նրա վերակազմութիւնը, ավելացնում է.

— Ինձ նայեցեք, պարո՞ն, ես Պետերբուրգ եմ ուսել, արտասահման եմ եղել, գիտութիւնը չի՛ ընդունի այդպես բան, չի կարող լինել:

«Այս խոսքին մեջ,— գրում է Թորամանյանը,— անմիջապես զգացի այն սուր հեղուկութիւններու և արհամարհանքներու արմատը, որ հետզհետե մեծանալով պիտի փոխվեր կարգ մը ստորացուցիչ պատվանուններու: Ուստի ես ալ վիրավորված պատասխանեցի.

— Պարո՞ն, վրաս այլուրտ տեսնելով զիս ջաղացական մի՛ կարծեք, թերևս ես ալ ունենամ ձեզ պես պարծենալու առիթներ... Երբ տեղին վրա գոյութիւն ունին իրական փաստեր և ըսածներս ապացուցանող որոշ բեկորներ, ի՞նչպես կարող եմ ձեր ուզածին պես մտածել»¹:

Իհարկե, Թորամանյանին Հաջողվում է տեղում անհերքելի փաստերով ապացուցել ճարտարապետին իր վերակազմութեան ճշտութիւնը, բայց վանականներին Համոզելն անհնարին է լինում:

Էջմիածնի վարդապետները, ծաղրի ենթարկելով Թորամանյանին, Հաշվի չէին առնում նրան այն աստիճան, որ Չվարթնոցի ճարտարապետութեան մասին խոսք բացվելու դեպքում նրան իրենց հետ նույնիսկ չէին տանում ավերակների վայրը՝ տեղում ստուգումներ կատարելու Համար:

Խաչիկ վարդապետը որ, ինչպես ասացինք, միանգամայն զուրկ էր գիտական պատրաստութիւնից և գտնվում էր մյուս վարդապետների ազդեցութեան տակ, Թորամանյանի գծագրերից մկրատով կտրեց և հեռացրեց Չվարթնոցի կտրվածքի գմբեթի մասը,

ասելով, թե Հայի եկեղեցին այդ ձևը չի կարող ունենալ: Այդ գծագիրը մինչև օրս էլ մնացել է կտրված:

Այդ մասին «Բյուզանդիոն» թերթի 1908 թվականի № 3717-ում գրված է. «Բոլորը դեմ էին Ներսես կաթողիկոսի տաճարի եռահարկ լինելու մտքին, Հաստակապես վիճում էին, թե տաճարը կարող էր Հայկական թմբուկ ունենալ՝ գմբեթով և այլն: Լսելով դիպլոմավոր ճարտարապետների այսպիսի խիստ դատաստանը, Հ. Խաչիկը շտապեց կտրել վերակազմութեան թերթի Համապատասխան մասը»:

1904 թվականի Հունիսի վերջերին Թորամանյանն ավարտելով Չվարթնոցի չափումները, անմիջապես մեկնեց Անի՝ ակադ. Ն. Մառի ղեկավարութեամբ կատարվող պեղումներին մասնակցելու և այնուհետև մնաց այնտեղ երկար տարիներ ու, իբրև Հնագետ ճարտարապետ, մեծ անուն վաստակեց: Թորամանյանն Անիում Հանդիսացավ Մառի ամենակարևոր աշխատակիցը և ճարտարապետական մասի իր ուսումնասիրութիւններով Բագրատունյաց մայրաքաղաքի պեղումների արժեքը բարձրացրեց գիտութեան աչքում:

Ն. Մառն էլ իր հերթին չափազանց մեծ դեր խաղաց Թորամանյանի կյանքում իբրև նրան ուղղութիւն տվող և ղեկավարող: Այդ Հանգամանքը բազմիցս շեշտել է ինքը՝ Թորամանյանը: Իր՝ Մառին ծանոթանալու մասին Մ. վ. Տեր-Մովսեսյանի դեմ ուղղված հոդվածում Թորամանյանը գրում է. «Իսկապես շնորհակալ եմ և միանգամայն երախտապարտ, որ ձեր Հանձնարարականով ծանոթացուցիք զիս մեծանուն գիտնական պրոֆ. Մառի հետ, որուն Հովանավորութեան տակ խաղաղ ու ապահով կատարեցի ոչ միայն ինձի, այլև Համայն գիտական աշխարհի Համար շահեկան մի մեծ գործ»¹:

Իր կատարած գործի արժեքի մեծութեան գիտակցութիւնը նրան մղում էր ծայր աստիճան բարեխղճութեան, որը բազմիցս նշվել է գիտական հեղինակավոր Հաստատութիւնների և նշանավոր գիտնականների կողմից: Անիում Թորամանյանի կատարած չափագրութիւնները քննութեան առնելու Համար Պետերբուրգի Գիտութիւնների Կայսերական Ակադեմիայի կողմից 1909 թվականին ակադեմիկոսներ Կ. Գ. Չալեմանի, Ն. Պ. Կոնդակովի, Ս. Ճ. Օլդենբուրգի, ճարտարապետութեան ակադեմիկոսներ Ն. Վ. Սուլտանովի, Մ. Օ. Պրեդրաժենսկու և անձամբ Ն. Յ. Մառի անդամակցութեամբ կազմված Հանձնաժողովը մեծ գնահատութեան արժանացրեց նրա գործերը և ներկայացրեց Ակադեմիայի ուշադրութեան: Այդ Հանձնաժողովի կազմած արձանագրութեան 4-րդ կետում ասված է.

«Հանձնաժողովս միաձայն որոշեց Հայտնել ի գիտութիւն [Ակադեմիայի] պատմա-լեզվաբանական բաժնին, որ նա ճարտարապետ Թորոս Թորամանյանի նկարներին և չափագրութիւններին տալիս է գիտական-գեղարվեստական մեծ արժեք և Համարում է նրա աշխատանքի շարունակութիւնն Անիում չափազանց օգտակար գիտութեան և արվեստի Համար»²:

Հարկ չէ մոռանալ, որ Թորամանյանին Ակադեմիայի ուշադրութեան Հանձնելու գործը կազմակերպել էր Ն. Մառը, որի ջանքերի շնորհիվ Ակադեմիայից Թորամանյանն ստացավ նաև դրամական պարգև:

«Իսկ Անին,— գրում է բանաստեղծ Ավետիք Իսահակյանը,— Անին նրա Համար ապրող, շնչող իրականութիւն էր: Անիի անցյալը նրա աչքում կենդանի ներկա էր. նա տեսնում էր անցած իրերը, դեպքերը, պատկերները: Լսում էր անցյալի ձայնը, զգում էր անցյալը: Անիում նրա Համար մեռած կամ կիսամեռ կամ փլատակ իր չկար: Բոլորը նրա առաջ լրիվ կանգուն էին, անթերի և կատարյալ, որովհետև բոլորը նա վերակառուցել էր արվեստագետի իր հրաշագործ և ճշգրիտ երևակայութեան մեջ: Կարծես, նա աչքով տեսել էր այս Հոյակապ շենքերի կառուցող վարպետներին, խոսել էր նրանց հետ,

¹ «Մշակ», 1909 թ., № 60:

¹ «Մշակ», 1908 թ., № 60:

² «Բյուզանդիոն», 1908 թ., № 3717 և «Ախուրյան», 1908 թ., № 85:

աշակերտել էր, միասին աշխատել, և այսպիսով որսացել էր նրանց վարպետութեան գաղտնիքները: Ականատե՛սը միայն այսքան կարող էր գիտենալ»¹:

Անին սիրելու և այնտեղ երկար ժամանակ մնալու առաջին դրդապատճառը եղել է Հետևյալ հանգամանքը: Մինչև Հայաստան գալը Թորամանյանը ծանոթ էր Տեքսիեի և մի քանի այլ Հեղինակների կողմից Հայկական ճարտարապետական մնացորդների հրատարակված չափագրութուններին: Երբ տեղում այդ չափագրութունները համեմատութեան դրեց իրական մնացորդների հետ և տեսավ, որ միանգամայն անհարազատ ու թույլ են, որոշեց երկար ժամանակ մնալ այնտեղ և ճիշտ ձևերով ու չափերով վերարտադրել այդ խոշորագույն հուշարձանները:

1907 թվականի նոյեմբերի 25-ին Պետերբուրգի Կայսերական Ակադեմիային ուղղած իր նամակում Թորամանյանը գրում է.

«1903 թվականին Հուլիս ամսո մեջ դիպվածով մը եկա Էջմիածին, և անոր շրջակա հիշատակարանները աչքի անցնելով՝ Հետո մտա Հայոց հին մայրաքաղաք Անին, Հետաքրքրված գիտնական ճանապարհորդներու անոր մասին տված շահեկան տեղեկութուններն:

«Անակնկալ նորութիւն էր ինձի համար տեսնել այնքան գեղարվեստական թանկագին գոհարներով լեցուն անկյուն մը, ուր իբր օվասիս, Արևելքի հնադարյան խավարին մեջ ծլած ու ծաղկած էր, հակառակ գինքը շրջապատող քանդելու, ավերելու միայն ընդունակ, բազմաթիվ ցեղերու շահատակութեանց:

«Ձիս Հետաքրքրեցին անոր ոչ միայն մինչև այն ինձ գրեթե անծանոթ գեղարվեստի գեղեցիկ ու ներդաշնակ հորինվածներու անհուն հարստութիւնը, այլև մեր ներկա գիտութեան համար ալ նորութիւն համարելու չափ շինարարական արվեստի Հետաքրքրական մասերը:

«Իբր գեղարվեստի նվիրված խոնարհ մշակ՝ զոհաբերելով սեփական գործերս, և գուցե շատ բան, որոշեցի մնալ ժամանակ մը և իմ լուսաս ալ ձգել արևելյան գեղարվեստի այն գանձարանին մեջ, ուր արդեն թափված էին ինձմե առաջ շատ մը արժանավոր մասնագետներու քաղցրիկ պտուղները:

«Թղթատեցի նախ և համեմատեցի այն բոլոր Հետազոտութիւնները, որոնք զրկած էին այս քաղաքի ու շրջակայից ճարտարապետութեան և գեղարվեստի մասին:

«Բայց դժբախտաբար, ցավոք սրտի, ստիպված եմ ըսելու, որ համեմատաբար ավելի շատ էին անոնց մեջ թերի և իրականին անհամապատասխան մասերը:

«Ասոնց մեկ մասը կբաղկանար լոկ ողբերգական ներքոններե, առանց գիտական բացատրութեանց, իսկ մեկ մասն ալ քմածին և անհավատարիմ ընդօրինակութիւններե. նյութի խիստ համեստ քանակութեամբ ալ անբավական էին ուսումնասիրութիւնն համարելու մեծ արվեստի մը, որն որ ապրած էր ավելի քան տասն և հինգ դար, ունենալով իր անկուճները, վերածնութիւնները և վայելչափոխութիւնները անընդհատ:

«Ոչ ոք դեռ լրջորեն չէ Հետազոտած ծագումն ու զարգացումը, փոխանցման և ազդեցութեան շարժիչները, ինքնուրույն ստեղծագործութեանց և օտար խմորներու զանազանութիւնները այն արվեստին, որն որ բղխելով տակավին մեզ անծանոթ աղբյուրներե և ոռոգելով Այրարատյան աշխարհն ու Կովկասը, տարածվեր է Հյուսիս և հարավ անհուն փարսախներ հեռուն:

«Բնական էր, որ նախկին Հետազոտութեանց արդյունքը անբավարար մնային, քանի որ օրերու և շաբաթներու միայն պայմանական ժամանակամիջոցի մը մեջ գիտական ուղևորներ ստիպված էին, գիտութեան պահանջներու համաձայն՝ տեսնել, չափել և նկարել այն ամենը, որոնք երկար տարիներու գործ էին: Եվ ահա այս պարզ պատճառով ալ Հայ-վրացական գեղարվեստը ոչ միայն չունի յուր որոշ պատմութիւնն և ուսումնասիրութիւնը, այլև չունի գիտական ուղղութեամբ պատրաստված այն լիակատար հա-

¹ Ա. վ. Ի ս ա հ ա կ յ ա ն — «Թ. Թորամանյան» (Հուշեր), 1934 թ.:

վաքածոն, որոնց ի մի հավաքումեն ժամանակակից մեծ արվեստագետներ կարենային այս բազմադարյան կուլտուրային վրա գաղափար կազմել և զայն բնորոշող վճիռն արձակել: Եվ միևնույն ատեն ջամբել ժամանակակից գեղարվեստասեր սերունդին խնամքով ջոկելով այն մասերը, որոնք անվրեպ կենդանարար անունը կարող էին մատակարարել մեր դարու արվեստներուն:

«Հակառակ իմ համեստ և սահմանափակ միջոցներու, հանդիմանեցա, հնարավոր չափով, այս զգալի պակասներն մեկը, գեթ Անին, որուն մեջ կգտնվի գրեթե Հայոց ճարտարապետութեան ամեն դարու զարգացման նմուշներն, չափագրել, գծագրել և նկարագրել, նշանաբան ունենալով ինձ միմիայն ընդօրինակութեանց մեջ հավատարմութիւն, չափերու ճշտութիւն և նկարագրութեանց մեջ մանրամասնութիւն: Այս կերպով, հավատացած էի, որ եթե իմ կարողութենես վեր էր՝ իբր ճշգրիտ ուսումնասիրութիւն ձուներ գիտական աշխարհին, գոնե գիտնոց սեղանին վրա կդնեի բարեխիղճ և խնամոտ աշխատութեամբ պատրաստված հավաքածո մը, որով կվերանար մեծ արվեստագետներու համար ուղևորութեանց պատճառած դժվարութիւնները, և իսկականին անհամապատասխան նկարներու և նկարագրութիւններու պատճառած մոլորութիւնները:

«Երբեք չեմ հավակներ իմ գործս ըստ ամենայնի անթերի համարել, քով լիցի, սակայն բաղադատելով իմ աշխատութիւններս թե՛ մինչև հիմա երևցած օրինակներուն հետ և թե՛ տեղին վրա իսկականներուն հետ, գոնե պիտի տեսնվի այն մեծ ճիգը, որ ես անխոնջ թափած եմ եղածներն տարբեր արդյունք արտադրելու համար»¹:

1904 թվականին Ն. Մառը հիմք դրեց Անիի սիստեմատիկ պեղումներին: Թեև դրանից առաջ, 1892 և 1893 թվականներին էլ էր պեղումներ կատարել, բայց նրանք էպիգոդիկ բնույթ են կրել, իսկ 1904-ին սկսեց կանոնավորապես, տարեց տարի կատարվող պեղումներ, որոնք տևեցին մինչև 1917 թվականը:

Անին մի տեսակ դպրոց դարձավ Կովկասի Հնագետների համար: Երիտասարդ կադրերը, գերազանցապես Մառի աշակերտները, այդտեղ էին փորձ ձեռք բերում իրենց մասնագիտութեան մեջ, ծանոթանում էին պատմական հուշարձաններին և նրանց ուսումնասիրելու մեթոդներին: Այդ պեղումները Կովկասի իրականութեան մեջ բացառիկ երևույթ էին, և եթե այսօր մենք Բագրատունյաց թագավորութեան և Անիի պատմութիւնը գիտենք առարկայական տվյալների հիման վրա և պատմագիրների տված տեղեկութիւնները կարողանում ենք իսկական նյութական տվյալներով հարստացնել, ճիշտացնել և շատ դեպքերում էլ ուղղել, ապա այդ բանում պարտական ենք ակադ. Ն. Մառին, որը միաժամանակ տեղում պատրաստեց մեր կուլտուրան ուսումնասիրող Հայ, վրացի և ռուս Հնագետների մի ամբողջ խումբ: Դրանցից մեկն էր Թորամանյանը, որը 10 տարուց ավելի մնաց այնտեղ և նախ ուսումնասիրեց ու չափագրեց Անին, ապա անցավ շրջապատի ուսումնասիրութեանը: Գլխավորապես ուսումնասիրեց 5-7-րդ դարերին պատկանող ճարտարապետական մնացորդներ Շիրակի գավառում և մասամբ Արարատյան հարթավայրում: Դեկավարեց մի քանի հուշարձաններ փլատակումից ազատ պահելու նկատառումով կատարվող ռեստավրացիոն աշխատանքները:

Անիում աշխատած տարիներին Թորամանյանը մշակեց Հայկական ճարտարապետութեան զարգացման իր տեսութիւնը: Բազմաթիվ օրինակներով ցույց տվեց, որ այդ ճարտարապետութիւնն ինքնուրույն տեսք է ստանում դեռևս մեզ հայտնի հնագույն մնացորդների մեջ, այսինքն 4-5-րդ դարերում, հեթանոսական ճարտարապետութեան հիմքերի վրա, և զարգացման բարձր կետին է հասնում երկրորդ վերածննդի ժամանակ՝ 7-րդ դարում, երբ մշակվում են ձևերի և շինելակերպի բոլոր հիմնական եղանակները:

¹ Բազմաթիվ բերում ենք ձեռագրից:

Այնուհետև Հայկական ճարտարապետութունն ունեցել է վերելքներ Բագրատունյաց տիրապետության ժամանակ՝ 10-11-րդ դ.դ. և մասամբ 13-րդ դարում:

Թորամանյանի առաջադրած զարգացումների և անկումների տեսությունը սերտորեն կապված է քաղաքական իրադարձությունների հետ և պատճառաբանված է պատմական տվյալներով:

Հայկական ճարտարապետության զարգացման Թորամանյանի սքեման Հիմնված է գերազանցապես կրոնական շենքերի՝ եկեղեցիների ուսումնասիրության վրա, և քաղաքացիական կառուցվածքները մեծ մասամբ նկատի չեն առնված: Այս հանգամանքը բացատրվում է նրանով, որ անցյալի կրոնական շենքերը մեզ հասել են ավելի լավ վիճակում, քան քաղաքացիականները: Թեև մենք ունեցել ենք քաղաքացիական շատ խոշոր և աչքի ընկնող շինություններ՝ Թագավորական և իշխանական պալատներ, մեծ ու փոքր քաղաքներ, բազմաթիվ ու բազմատիպ բերդեր (քաղաքները չըջապատող ամրոցներ, միջնաբերդեր, նախարարական ամրացված բնակավայրեր, սահմանային զորակայանների ամրոցներ, ապաստարան-ամրոցներ և այլն), կամուրջներ, որոնք մեր շինարվեստի պատմության համար ունեն խոշոր նշանակություն, սակայն դրանք շատ ավելի վատ են պահպանված, քան քրիստոնեական եկեղեցիները: Կամուրջներից մնացել են մեծ մասամբ նրանց կամարների կրունկները, բերդերից մնացել են միայն չըջապատող միատիպ պարիսպներ, քաղաքներից մնացել են միայն պարիսպների և եկեղեցիների մնացորդներ: Դրան հակառակ, ունենք տարբեր ժամանակների և տարբեր ձևերի պատկանող ամբողջական և ավերակ եկեղեցիներ, որոնց համեմատական ուսումնասիրությունը տալիս է չափազանց ուշագրավ նյութ մեր շինարվեստի պատմության համար:

Ուշագրավ է այն հարցը, թե ինչու՞ կրոնական շենքերը լավ են պահպանվել և նորոգվել են շարունակ, իսկ քաղաքացիականներն այդպես անխնա ոչնչացվել են:

Դրա պատճառը հետևյալն է: Հայերն իրենց քաղաքական անկախությունը կորցնելուց հետո այլևս հոգ չեն տարել պետական նշանակություն ունեցող իրենց շենքերի նորոգության մասին, իսկ հաճախակի պատերազմներն ու ավերումները պատճառ են դարձել եղածների ոչնչացման: Դրան հակառակ, կրոնական շինությունները միշտ նորոգվել ու պահպանվել են: Եկեղեցին, իբրև պաշտամունքի վայր, որի հետ կապված են բազմաթիվ ավանդություններ, ուժեղ կերպով պահպանվել է: Նույնիսկ, երբ հնարավոր չի եղել սովորական նորոգությամբ կրոնական շենքը փլատակվելուց փրկել, այդպիսի դեպքերում շենքը պատենավորել են կրկնակի պատերով (Փարբի, Աշտարակի և այլ եկեղեցիներ): Փլատակված եկեղեցիների քարերն անգամ շատ դեպքերում պահպանվել են, և այդ վայրերը երկար դարեր ծառայել են իբրև ուխտատեղիներ: Նույնիսկ այլադաս թշնամիները շատ դեպքերում անտիապաշտական ակնածանքով են մոտեցել քրիստոնեական եկեղեցիներին, վախից ձեռք չեն տվել շենքին և ավերակներից չեն հափշտակել քարերը՝ իրենց նոր կառուցումների համար օգտագործելու: Այնինչ, դրան միանգամայն հակառակ, քաղաքացիական շենքերը, որոնք միայն իրենց բուն նշանակությանն են ծառայել և կապված չեն եղել ավանդությունների հետ, անխնա կերպով քանդվել և ոչնչացվել են: Դվինի և Անիի պեղումները ցույց տվին, որ նախկին պալատների տեղերում, նրանց փլատակների վրա հետագայում կառուցվել են մանր, ողորմելի շենքեր: Իսկ պալատների փլատակները գտնվում են միանգամայն գետնի տակ (Արուճ, Զվարթնոց, Ավան, Դվին, Անի և այլն) և միայն մեծածախս պեղումների շնորհիվ կարելի է լույս աշխարհ հանել: Այդ իսկ պատճառով ճարտարապետության զարգացման ընթացքը հնարավոր է ցույց տալ կրոնական շենքերի հիման վրա:

Անիական տարիներին (1904-1912) է պատկանում Թորամանյանի նախառևտրուցիոն ժամանակաշրջանում կատարած աշխատանքների մեծագույն մասը:



Թորոս Թորամանյանը Անիի Առաքելոց եկեղեցու գավթում, 1905թ.

Նկար՝ Արամ Վրույրի

ա) 1905 թվականին «Մուրճ» ամսագրում Թորամանյանը տպագրեց մի փոքրիկ հոդված, որտեղ նա ապացուցեց Զվարթնոցը վերակազմելու իր տեսակետի ճշտությունը: Այդ հոդվածն այժմ տպագրում ենք այս ժողովածուի մեջ, նկատի առնելով, որ հետագայում այլևս նա այդ վերակազմության ճշտությունն ավելի մանրամասն չկարողացավ ուսումնասիրել:

Զարմանալին այն է, որ Անիում 1905–1906 թվականներին բացված Գազկաշեն տաճարի վերակազմության մասին ևս Թորամանյանը չունի հիմնավոր ուսումնասիրություն:

բ) 1907 թվականին Թորամանյանը մշակեց Հայկական ճարտարապետության զարգացման իր հիմնական դրույթները, որոնք հիմնավորված կերպով հրատարակ Հանեց հետագա տարիներին:

գ) 1909 թվականին Հայերեն և ռուսերեն լեզուներով հրատարակեց Էջմիածնի տաճարի Հնագույն ձևերի և հետագայում կրած փոփոխությունների մասին իր տեսությունը «Էջմիածնի տաճարը» խորագրով: Ռուսերենը լույս տեսավ „Записки Восточного отделения Императорского Русского Археологического общества” Հանդիսի XIX պրակում՝ „О древнейших формах Эчмиадзинского храма (Архитектурно-археологический этюд)” խորագրով:

դ) 1911 թվականին հրատարակեց իր կապիտալ մոնոգրաֆիկ ուսումնասիրությունը «Տեկորի տաճարը»: Նույն թվականին տպագրեց նաև Հայկական ճարտարապետության զարգացման իր տեսությունը հիմնավորող մի քանի աշխատություններ և մի շարք այլ արժեքավոր հոդվածներ («Գավիթ և ժամատուն Հայոց Հնագույն եկեղեցիներու մեջ» և այլն):

ե) 1912 թվականին հրատարակեց «Անի քաղաք, թե՞ ամրոց» ուսումնասիրությունը, որով հերքեց այն ենթադրությունը, թե Անին սահմանափակված է եղել պարիսպների ներսում, և անհերքելի փաստերով ապացուցեց, որ հասարակ ժողովուրդը մեծ մասամբ ապրել է պարիսպներից դուրս:

Անիում եղած տարիներին նա ուսումնասիրեց և չափազանց բազմաթիվ ճարտարապետական մնացորդներ՝ ոչ միայն Անիում, այլև Արթիկի, Դուզքանդի, Թալինի, Աղինի շրջաններում և այլ տեղերում, գլխավորապես այն ամենը, ինչը նա հետագայում ուսումնասիրությունների նյութ դարձրեց, բայց ցավոք սրտի պես է նշել, որ այդ չափազանցությունների մեծագույն մասն անտիպ մնալով՝ 1919 թվականին անհետ կորավ:

Նախատվետական շրջանում մասնավոր հրատարակություններ լույս տեսնող Հայերեն պարբերականներն ի վիճակի չէին նեղ մասնագիտական հոդվածներ տպագրելու, մասնավորապես ճարտարապետական բազմաթիվ գծազրեքով ու լուսանկարներով ուսումնասիրություններ: Այդ դրությունն իր կնիքն է դրել Թորամանյանի աշխատությունների վրա, որոնք, չնչին բացառություններով, շատ քիչ գծազրեք ու նկարներ են պարունակում և շատ բանով տարբերվում են Академия Архитектуры-ի այժմյան հրատարակություններից: Այնուամենայնիվ, Հայ իրականության մեջ չափազանց մխիթարական երևույթներ էին Գ. Լևոնյանի հրատարակած «Գեղարվեստ» և Ե. Լալայանի՝ «Ազգազրական Հանդես» պարբերականները, որոնց մեջ Թորամանյանն այս կամ այն ձևով հրատարակել է իր ուսումնասիրություններից մի քանիսը: Սակայն նա երբեմն էլ ստիպված է եղել օրագրերում և այլ բնույթի պարբերականներում տպագրել իր հոդվածները: Օրինակ՝ մի շարք մանր հոդվածներ է տպագրել թատերական «Հուշարար» պարբերականում, որի խմբագիր Ա. Վրուլը Թորամանյանի աշխատանքի ընկերներից էր Անիում: Նա իր թատերական Հանդեսում գետեղել է Թորամանյանի մի քանի հոդվածները, իհարկե, որոշ գիշորություններ պահանջելով նրանից (կլիշեներ քիչ դնել, մասնագիտական տերմիններ շատ չգործածել, ծավալը փոքր անել, բոլորին հետաքրքրող նյութի մասին գրել և այլն):

Այսպիսով՝ տեսնում ենք, որ նախառնություն շրջանում Թորամանյանի Համար չափազանց դժվար է եղել ուսումնասիրություններ կատարել և այդ ուսումնասիրությունները Համապատասխան եղանակով հրատարակել: Եթե կյանքի գրկանքների գնով հնարավոր էր ուսումնասիրություններ կատարել, ապա նրանք մասնագիտական եղանակով հրատարակելը միանգամայն անհնարին էր, ակադ. Մառն առաջարկում էր Թորամանյանին առանձին հոդվածներով և ուսումնասիրություններով Հանդես գալ Գիտությունների Ակադեմիայի և Ռուսական Հնագիտական ընկերության հրատարակություններում, իսկ Թորամանյանն ուզում էր իր ունեցածը միանգամից հրատարակել, այդ պատճառով էլ, պատերազմից անմիջապես առաջ, երբ Վիեննայի պրոֆեսոր Ստրիգոլսկին ցանկություն հայտնեց Թ. Թորամանյանի հետ միասին կազմելու մի մեծ աշխատություն Հայկական ճարտարապետության մասին, որի նպատակն էր ճշտված չափազանցություններով գիտության ներկայացնել Հայկական ճարտարապետության հիմնական կոթողները, ցույց տալով Հայկական արվեստի զարգացման կարևոր օղակները և Եվրոպայի կրած ազդեցությունը, Թորամանյանն ընդունեց նրա առաջարկը:

Այդ աշխատության Համար Թորամանյանն իր հետ Վիեննա տարավ բազմաթիվ չափազանցություններ և լուսանկարներ, որոնք անձամբ ինքն էր կատարել, բայց որոշ պակասներ լրացնելու համար վերադարձավ Հայաստան և, պատերազմն սկսվելով, այլևս չկարողացավ հետ գնալ: Պատերազմի տարիներին Ստրիգոլսկին Թորամանյանի ուսումնասիրությունների հիման վրա գրեց մի աշխատություն և իր անունով հրատարակեց 1918 թվին¹:

Թորամանյանն իր ընտանիքի հետ միասին չափազանց ծանր օրեր ապրեց Համաշխարհային պատերազմի վերջին տարիներին և մասնավորապես դաշնակիցների տիրապետության օրերին: Երբ թուրքերը մտան Ալեքսանդրոպոլ, Թորամանյանը նախ գաղթեց Ղարաբաղիս (Կիրովական) և այնուհետև Լոռու սարերի վրայով փախավ Թիֆլիս:

«Մշակ»-ում (1919 թ., № 199), Ստրիգոլսկու աշխատության հրատարակության մասին ծանուցելուց հետո, ավելացված է. «Ճարտարապետ Թորոս Թորամանյանը, որի երկար տարիների աշխատանքը Հնարավոր է դարձրել այժմ պրոֆ. Ստրիգոլսկու մեծ ուսումնասիրությունը, գտնվում է ներկայումս Թիֆլիսում, իբրև գաղթական: Թողնելով Ալեքսանդրոպոլը, իսկ հետո Ղարաբաղիսան, նա ամիսներ շարունակ ստիպված էր թափառել Լոռվա գյուղերում իր կնոջ և երեք փոքրիկ երեխաների հետ և այժմ, գրկված ամեն բանից, հասել է Թիֆլիս»:

Այդ փախուստի ժամանակ նա կորցրեց իր գիտական արխիվը, բոլոր ձեռագրերը, իր մոտ գտնվող չափազանցությունները և լուսանկարների հարուստ ժողովածուի մի արժեքավոր մասը:

Այդ, կարելի է ասել, ամենամեծ հարվածն էր նրա Համար, որ հետագայում երբեք չէր մոռանում: Այնուհետև, երկար տարիների ընթացքում նա աշխատում էր վերհիշել և նորից գրել կորցրած աշխատությունները, որ ամեն դեպքում չէր հաջողվում նրան՝ ձեռքի տակ Համապատասխան նյութեր չունենալու պատճառով: Իր ասելով՝ աշխատությունների մեծ մասն անդառնալիորեն կորավ:

Թորամանյանն աշխատանքի խաղաղ պայմաններ ստացավ Հայաստանում սովետական կարգեր հաստատվելուց հետո միայն և իր կյանքի վերջին տարիներին գործունեության բեղմնավոր ժամանակաշրջան ապրեց: 1920 թվից սկսած ստացավ կենսաթոշակ և, այդպիսով, տնտեսապես ապահովվեց: 1920 թվին ընտրվեց Էջմիածնի Գիտական ինստիտուտի իսկական անդամ, 1923 թ. մինչև 1930 թ. աշխատեց Հնությունների Պահպանության Կոմիտեում իբրև անդամ և աշխատակից: Այդ տարիներին նա մասնակցեց և ղեկավարեց մի քանի վայրերի պեղումները: Երկու տարի աշխատեց Պատ-

¹ Josef Strzygowski – Die Baukunst der Armenier und Europa. Wien, 1918.

մական թանգարանում իբրև ճարտարապետական բաժնի վարիչ և գրեց «Նրևանի Պետական Պատմական թանգարանի ճարտարապետական բաժնի Համառոտ Հատկանշական ցուցակ»-ը, որից և ներկա Հրատարակության Համար քաղել ենք մի քանի հուշարձանների Համառոտ նկարագրեր: Թորամանյանն իսկական անդամ ընտրվեց մի քանի ինստիտուտների՝ Կուլտուրայի Պատմության Ինստիտուտի, Պատմության և Գրականության Ինստիտուտի և այլն: Այդ թվականներին տպագրվեց «Շինանյութները և նրանց գործածության կերպը Հին Հայաստանում» ուսումնասիրությունը:

1934 թվականին տոնվեց Թորամանյանի գիտական գործունեության 30-ամյակը և այդ առթիվ Հայաստանի կառավարությունը նրան տվեց գիտության վաստակավոր գործչի կոչում:

Կյանքի վերջին տարիներում նա սկսեց ամփոփել իր ուսումնասիրությունները, կազմելով մի ընդարձակ աշխատություն՝ «Նյութեր Հայ ճարտարապետության պատմության» խորագրով, որն ընդգրկելու էր իր ուսումնասիրությունների բոլոր հիմնական Հարցերը: Սակայն այդ խոշոր գործը չկարողացավ ավարտել:

1934 թվի մարտի 1-ին Թորամանյանը վախճանվեց յոթանասուն տարեկան Հասակում:

ԿԱՐՈ ՂԱՖԱԴՐՅԱՆ

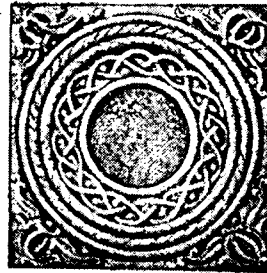

ՄԱՍՆ
Ա Ռ Ա Ջ Ի Ն

ՀԱՅԱՍՏԱՆԻ ՆԱԽՆԱԿԱՆ
ՃԱՐՏԱՐԱԴՊԵՏԱԿԱՆ
ՄՆԱՅՈՐԴՆԵՐԸ

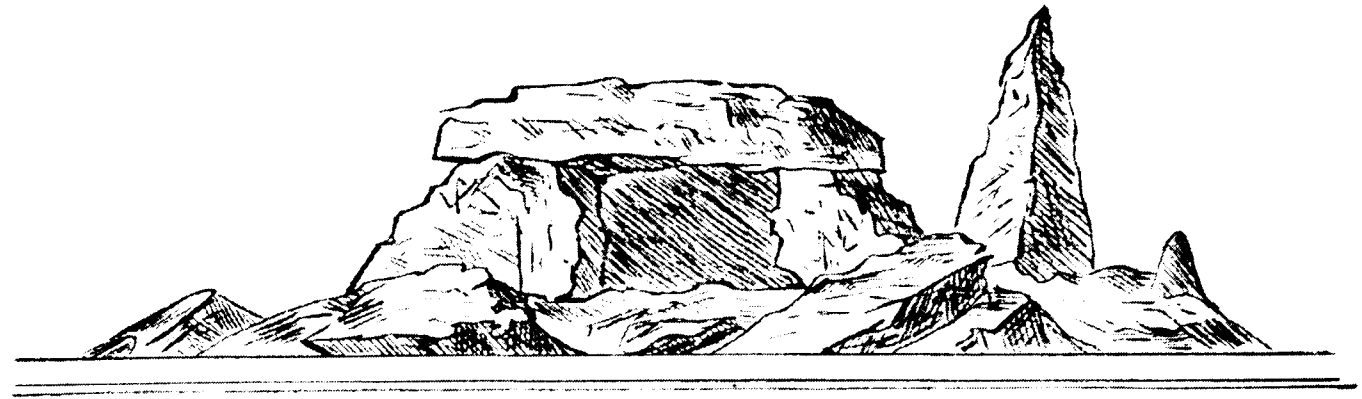

[ԵՐԿՈՒ ԽՈՍՔ]¹

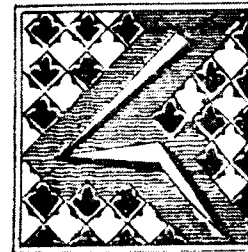

այաստանի սահմանի մեջ ոչ միայն քրիստոնեական շրջանի մեծ ու փոքր հուշարձաններ անթիվ են, այլև նախաքրիստոնեական շատ հին դարերի կիկլոպյան շինությունների մնացորդներ բազմաթիվ են, որոնց համեմատական ուսումնասիրությունով պիտի տեսնել, թե նախապատմական դարերի բոլորովին նախնական արհեստները ի՞նչպես աստիճանաբար կատարելություն հասան:

Առաջիկա շինարարական արվեստի քննություններից և բազմաթիվություններից պիտի տեսնվի, որ Հայաստանի մեջ ապրող ժողովուրդը և, թերևս քիչ ավելի ուշ, այնուամենայնիվ կատարյալ մրցակից եղավ հարևան մեծ ժողովուրդների շինարարական աշխատություններին և, որ ավելի կարևոր է, նախնադարյան շրջանի մեջ հազիվ ծագում առնող ճարտարապետական արվեստը այնչափ մեծ և բազմակողմանի զարգացման ենթարկվեց, որ միջին դարուն իսկ հրաշալիքներ համարվող կոթողներ կանգնեցրեց:

Ա

ԴՈՒՄՆՆԵՐ

Հայաստանի մեջ դրամեններ շատ կան, սակայն ուրիշ երկրներում գտնված դրամեններից բավականին կտարբերվին: Բավական երկար տևել է դրամեններ շինելու սովորությունը մեռելոց հիշատակին. այդ պատճառով ալ երկրի զանազան կետերի

վրա առաջ եկան շինարարական տարբերություններ: Օտարերկրյա դրամենները, ինչպես՝ Փրանսայի, Իռլանդայի, Հնդկաստանի, թեև շատ հին ժամանակ միմյանց նման էին, բայց հետզհետե շինությունաց տեսակետով միմյանցից տարբերվեցան: Թեև աստիճանական փոփոխման մեջ որոշ դեր կատարեցին նաև հավատալիքները, որ հետզհետե տիրապետում էին մարդկային մտքին, բնականաբար զանազան ցեղերի մեջ տարբեր հասկացողությունաց, և ուղղություն էին տալիս մեռելոց պաշտամունքի ձևերին: Եվրոպայում և Հնդկաստանում վերջին ժամանակներս գտնված դրամենները, թեև որոշ չափով շինարարական ձևերով միմյանցից կտարբերվին, այնուամենայնիվ բոլորն էլ նորաբարային շրջանին են վերաբերում:

Այդ դրամենները գեանի մեջ ցից ամրացած քարերի վրա սեղանաձև տափակ դրված մեծամեծ քարերով են ձևացած, և բոլոր քարերն անտաշ, կոպիտ և բնական վիճակի մեջ են օգտագործված, առանց որևէ գործիքի հետք տեսնվելու անոնց վրա. պարզ նկատելի է, որ մարդկային բիրտ ուժն է օգտագործված կառուցման աշխատանքի մեջ:

Ընդհանրապես զանազան ենթադրություններ եղել են դրամենների մասին, քննողներն ոմանք զոհի սեղան են կարծել, ոմանք կրոնական որոշ նշանակներ և ոմանք պարզապես համոզվեցին, որ նախամարդու գերեզմաններ էին, բայց ոչ հասարակ մարդու, այլ տոհմապետի և կամ տոհմի մեջ որոշ իշխանություն և դիրք ունեցող մարդու, որովհետև դրամեններին զուգահեռաբար կան նաև ուրիշ տիպի գերեզմաններ, որոնց մասին պիտի գրեն իրենց կարգին:

Թափառաշրջիկ կենցաղի շրջանում մարդիկ իրենց մեռելները կբերին, իսկ նստակեցություն ժամանակ սովորություն կար մեռելները գետեղել

¹ Այս ուսումնասիրությունը տպագրվում է առաջին անգամ, հեղինակի ձեռագիր օրինակից: Ձեռագիրը վերնագիր չունի: Վերնագիրը գրել ենք մենք, ելնելով աշխատության բովանդակությունից:

Կազմող

ընական քարայրերի մեջ, եթե իհարկե, իրենց բնական շրջանում կային բնական քարայրեր: Բայց պատահեցին բնակավայրեր, ուր բնական քարայրեր չկային, ուստի ըստ սովորության, բնականի փոխարեն արհեստական քարայրեր շինեցին և իրենց մեռելները այդ արհեստական քարայր-դուրմենների մեջ զետեղեցին: Շատերի համոզումն է, որ այժմյան բացօթյա դուրմենները երբեմն հողով ծածկված էին, ժամանակի ընթացքում բնական պատահարներով հողը վրաներից գնացել և մնացել են բացօթյա:

Ամենայն հավանականությամբ, նորաքարային շրջաններին պատկանող դուրմեններ շատ կան Հայաստանում, ինչպես՝ Օշական, Փերսի և այլ տեղեր, որոնք կամ կիսովին հողով ծածկված են, կամ մեծ հավանականություն են ցույց տալիս հողով ծածկված լինելու, հետևաբար անոնց հին գերեզմաններ լինելուն կասկած չի մնում, թեև անոնց մեջ, մեծ մասամբ, մարդկային կմախքներ չեն գտնվում:

Օշականում, մի փոքր շրջանի մեջ մի քանի դուրմեններ կան, որոնց օշականցիք Օղուզի տներ են ասում, որ թերևս կապ ունի այս անվանումը ընդհանուր դուրմենների համար ստեղծված ժողովրդական առասպելին հետ: Օշականի դուրմեններն թեև մեծ մասը քարուքանդ եղած են, սակայն անոնցմե պահված են երկու կամ երեք հատ, որոնց վրա կարելի է տեսնել անոնց նախնական վիճակը և գաղափար կազմել Հայաստանի դուրմենների վրա: Այս դուրմենները, ինչպես ասում է հին ավանդությունը, շինված են իբր արհեստական քարայր՝ քարի վիթխարի զանգվածներով և գրեթե ծածկված են եղած հողի ներքև: Բայց են միայն մուտքի կողմերը, որոնք թերևս նախապես հողով ծածկված էին և շատ հետո բացվել են մարդոց ձեռքով, որուն պատճառը ներկայիս մեզ հայտնի չէ: Ընդհանուր է, որ անոնց երևույթը կատարելապես քարայրի նման է, մեծազանգված վիթխարի քարերով շինված և վրաները նույնպես կիկոպյան հսկա անտաշ քարերով ծածկված: Եվ այս բոլորը, իհարկե, շինված են առանց որևիցե շաղախի:

Շինվածքի նախնականության և անկանոնության պատճառով ուղիղ չափեր հնար չէր, այնուամենայնիվ, որչափ որ հնար էր չափել, չափել եմ և չափերը մոտավորապես հետևյալներն են.

Առաջին դուրմեն

- Արտաքուստ երկարություն է 9,70 մ.
- » լայնություն է 6,40 մ.
- Ներքուստ երկարություն է — (քանդված)
- » լայնություն է 2,60 մ.

Շրջապատ պատերը կազմելու համար հսկայական քարեր առանց շաղախի միմյանց վրա դրված են. բայց որովհետև քարերը վրայի վրա հետզհետե առաջակարկառ դրված են, հետևաբար վերևի մասը բավական նեղցած է: Բարձրության միջին մասը 2,60 մ. լայնություն ունի, իսկ դեպի վերև հետզհետե նեղցած է:

Դուրմենի վրա դրված են, բացի կողմնակի մանր քարերից, մեծ քարեր, որոնց չափերը հետևյալներն են.

- ա. քար — երկարություն է 2,10 մ.
- » լայնություն է 1,37 մ.
- բ. քար — երկարություն է 2,11 մ.
- » լայնություն է 1,35 մ.

Այս առաջին դուրմենը շրջապատված է եղել որձաքար անշաղախ պատերով. դուրմենից դեպի արևելք պատի հեռավորությունն է 12,80 մ., իսկ դեպի հյուսիս՝ 11 մ., մյուս կողմի պատերն արդեն քանդած և քարերը տարած են, որովհետև տեղը հետզհետե մաքրելով, մշակելի են դարձնում և այգի տնկում:

Երկրորդ դուրմեն

Արտաքուստ երկարություն է 8,00 մ. (գուցե ավելի, որովհետև ծայրից քարերը տարված են)

- Արտաքուստ լայնություն է 4,20 մ.
- Ներքուստ երկարություն է 7,50 մ.,
- » լայնություն է 3,10 մ.

Վրան, իբրև ծածկ, դրված քարերը 172X100 սմ. մեծություն ունին և զանազան ուղղություններ տալով, փակել են գլուխը:

Երրորդ դուրմեն

(Ճշտիվ չափեր կարելի չեղավ, որովհետև քարերը մեծ մասամբ տարված են)

- Արտաքուստ լայնություն է 4,70 մ.
- Ներքուստ լայնություն է 1,10 մ.

Առհասարակ, դուրմենները թե՛ արտաքուստ և թե՛ ներքուստ երկարավուն ձև ունին. ներքուստ լայնության կողմի ճակատները, շարքերի նախնականության պատճառով, բոլորչի նմանություն են տալիս, որն առաջ է գալիս մեծամեծ քարի զանգվածների անհեթեթ ձևերից, որոնցով հնարավոր է ուղղանկյուն կազմել պատի մեջ: Այստեղ ևս, մյուս դուրմենների օրինակով, պատի քարերը առաջամասերում շարելով վերևը նեղցուցած են՝ վրաները հեշտություն մեծ կելու հարմարության համար:

Այս երեք դուրմեններն իրենց հատկություններով ժամանակակից են, միայն այս վերջինը մի քիչ փոքր է:



Նկ. 1. Օշականի դուրմեններից մեկի մուտքը

Հայաստանի դուրմենների արտաքին ձևերը առհասարակ խախտված են, իսկ ներսի երկարավուն ձևերը պահված են, եթե անոնք ևս (չգիտեմ ի՞նչ դիպվածով) մինչև բերանը քարով և հողով լցված չլինեն: Շինության ժամանակ, ավելորդ է կրկնել, որ վրայի վրա քարերը միշտ առաջակարկառ դեպի տեղված են, որ վերևը խոշոր քարերով ծածկվել են հետո, պարզապես կամարածակի տպավորություն են թողնում, և շատ հավանական է, որ այս ձևով շարված քարերը կամարակապի նախազաղափարներն են եղած:

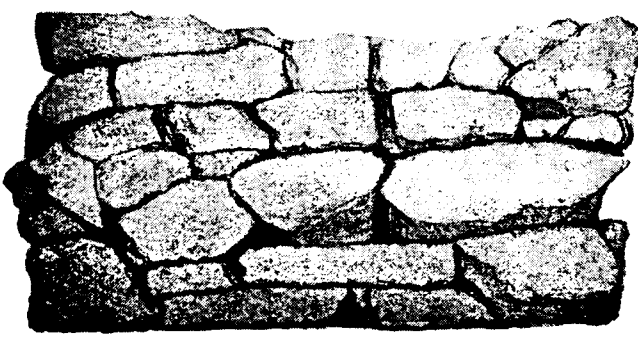

Նկ. 2. Օշականի դուրմեններից մեկի ներքին պատի անշաղախ շարվածքը

Օշականում, բացի երկարավուն դուրմեններից, եղել են նաև բոլորչի ձև ունեցողներ, որոնց մեծ մասը կամ հողին հավասար են կամ քարուքանդ արված և քարերը դարսված են, միայն թե ծածկույթների բոլորչի քարերը կմնան տեղին վրա: Օշականում, գյուղի կողմի փոքր ինչ զառիվայր տեղի վրա, դուրմենների խմբի սահմանին մեջ, ի միջի այլոց կա մի բոլորչի, վիթխարի դուրմենի ծածկույթի քար, ընկած հորիզոնական ձևով, որուն տրամագիծն է 2,40 մ.: Այս քարի շուրջը և ներքևը պետք է փորել, գուցե ներքևը դուրմենը անաղարտ մնացած է, եթե ծածկույթի այս մեծ քարը ինքնին սահած ընկած չէ, որովհետև այնպիսի անհեթեթ

մեծություն ունի, որ մարդկային ուժը բավարար չէր ուրիշ տեղից այդ մեծ քարը տեղափոխելու և այժմյան տեղը բերելու: Իր կարգին կհիշեմ Կափըլի բարձունքների վրա գտնված բոլորչի մեծ դուրմենը, որուն ծածկույթն անհայտացած է, իսկ մեջը քրիստոնեական մատուռի են վերածած հին ժամանակ:

Փերսիում, տակավին գյուղ չմտած, մի քանի բոլորչիներ ավերված դուրմեններ կան, սակայն անոնցմե երկու հատը, որ չափով ու ձևով որոշ են, միայն մեկ հատը չափազերեցի, որուն մոտավոր չափերը հետևյալներն են.

- Արտաքուստ լայնություն է 2,20 մ.
- Ներքուստ լայնություն է 1,40 մ.

Արտաքուստ երկարություն է 6,26 մ.

Ներքուստ երկարություն է (հողով լցված չափերն անկարելի է):

Վրան ծածկված է չորս քարով, Ա քարը՝ 161X117 սմ., Բ քարը՝ 161X137 սմ.:

Հյուսիսային Կովկասի մեջ մի ավանդություն ընդհանրացած է այն կողմերը գտնված դուրմենների մասին, որը Dubois արձանագրել է իր աշխատության մեջ: Ինչպես երևում է, միևնույն ավանդությունը եղել է նաև Հայաստանում և հետզհետե մոռացվելով ավանդության մանրամասնությունը, Հայաստանում մնացել է միայն «Օղուզի տներ» առասպելական անունը¹:

Թեև ոմանք պեղումներ են կատարած դուրմենների մեջ և երկաթյա բեկորներ են գտել այնտեղ, սակայն Chantre ժամանակակից չի համարում այս բեկորները դուրմենի հետ, կարևոր է համարում լուրջ պեղումներ անել անոնց ժամանակը որոշելու համար: Ես կարծում եմ, որ Ֆիլիմանովը շատ մեծ սխալ չի անում կովկասյան դուրմեններն երկաթի դարուն վերագրելու, քանի որ մենք գիտենք փաստացի, թե դուրմեններ շինելը շատ երկար դարեր է տևել և, նայելով կովկասյան դուրմենների շինարարական փոքր ինչ ավելի առաջդիմության, կարելի

¹ Օշականցիք իրենց գյուղի շրջակայքում գտնված այս հուշարձաններին «Օղուզի (հսկայի) տներ» անուն են տալիս, որ մեծ նմանություն է բերում Հյուսիսային Կովկասի մեջ տարածված ավանդության, որ հետևյալն է.

Այս հուշարձանները, իբրև թե, նույն երկրում բնակվող թզուկ ժողովրդի բնակարաններն են, որոնք Հարևան հսկա (օղուզ) ժողովուրդը, գթալով անոնց փոքրության և տկարության վրա, կատուցել է այդ հաստատուն բնակարանները թզուկ ժողովրդի համար: Սայաքարերի մեկին վրա բացված ծակը բնակարանի մուտքն էր (թեև այս մասին ևս զանազան կարծիքներ կան): Ըստ ավանդության՝ այս հսկաներն այնպիսի մեծ ուժով օժտված էին, որ այս հուշարձանների կառուցման յուրաքանչյուր քարը կարող էին իրենց ուսերի վրա փոխադրել: Տարակույս չկա, որ այս ավանդությունը մի ժամանակ տարածված էր Հայաստանի մեջ ևս, որուն հետևանքով մնացել է դուրմեններին «Օղուզի (հսկայի) տներ» անունը:

է կարծել, որ անոնք երկաթի դարուն պատկանեն: Անհուն տարբերութիւն կա Հյուսիսային Կովկասի և Հայաստանի դոլմենների շինարարական արհեստին մեջ. հետևաբար, Հայաստանի մի քանի դոլմենների շինութիւններն այնքան նախնական են, որ չէ կարելի քարի դարից այս կողմ բերել:

Ձանազան կարծիքներ հրատարակված են այս ինքնուրույն գերեզմանական ճարտարապետության սկզբնական ծագման մասին: Ենթադրում են, որ մեռելոց բնակարան կանգնելու գաղափարը, մահվանից հետո կյանքի շարունակութեան հավատացող ժողովրդի մեջ կարող էր ծագում առնել:

Բ

ՀՈՂԱԴԱՄԲԱՆՆԵՐ ԵՎ ԲԱՐԱԴԱՄԲԱՆՆԵՐ

Դոլմենների դարավոր տեղութեան գուշակութեան պետք է համարել մեծամեծ Հողադամբանները և քարադամբանները: Գերեզմանական ճարտարապետության սկզբին կազմակերպվում էին մեծամեծ Հողադամբանները և քարադամբանները, քան հասարակ դոլմեններն ու կրոմլեխները:

Իմ տեսած Հողադամբաններից ամենից մեծը և ուշադրութեան արժանին, գեթ Հայաստանի համար, պետք է համարվի Օշականի Գյուլբե-կոնդ անվանված մեծ Հողադամբանը, որը կգտնվի Օշական գյուղի հարավ-արևելյան կողմը, Դիտի-կոնդ անվանված բնական մեծ բլուրին հարավակողմը: Այս Դիտի-կոնդ անվանվածը մի փոքր լեռ համարվելու չափ մեծ բլուր է և նախաքրիստոնեական շրջանում ևս գազաթիւն եղել է ամրոց և շենքեր՝ պարիսպով փակված: Քրիստոնեական սկզբնական շրջանին ևս նույնպես շեն եղած է թե՛ գազաթիւն և թե՛ լանջերը. լանջերուն վրա շինվել են զանազան դարերի շենքեր, որոնց մասին պիտի գրեմ իրենց կարգին:



Նկ. 3. Օշականի Գյուլբե-կոնդը

Գյուլբե-կոնդը բավական մեծ Հողադամբան է: Տեղի վրա, կոնդի երևույթը ցույց է տալիս, որ արհեստական մի մեծ բլուր է և ստորին կողմն երկու կարգ որձաքար անշաղախ պատերով շրջապատված է եղել, բայց ի՞նչ բարձրությամբ են եղած շրջապատ պատերը, այժմ հայտնի չէ, որովհետև հիմերը միայն մնացել են:

Դիտի-կոնդի լանջի վրա պարզ հայտնի է այն մասը, որտեղից փորել են հողը, կրել են հանդիպակաց հարմար վայրը և կազմել են Գյուլբե-կոնդ անվանված մեծ Հողադամբան բլուրը: Եթե քննենք այս Հողադամբանի հողը կամ հողի բաղադրությունը հանդիպակաց մեծ Դիտի-կոնդի լանջի վրա փորված տեղի հողի հետ և բաղադատենք, երկուքն ալ միևնույն հողն են, կարմրագույն չեչաքարի բեկորներով խառն, որով կասկած չի մնում, որ մեծ կոնդից փորված է հողը, տարված հանդիպակաց Գյուլբե-կոնդի տեղը և կազմված է Հողադամբանը: Բացի 2 երկրաբանական նշաններից և հողի բաղադրությունից, անվիճելի կերպով հայտնի է փոսացած և խորացած այն տեղը Դիտի-կոնդի լանջի ստորոտում, որտեղից փորել և տարել են հանդիպակաց Հողադամբանի համար:

Եր. Լալայանին հայտնի եղած է այս բլուրի արհեստական լինելը և որոշած էր հարմար առթիվ պեղման ենթարկել: Սակայն, ինչպես երևում է, տնտեսական սուղ պայմանների մեջ էր ձեռնարկած պեղումը և այդ պատճառով արդյունքը մեծ չէ եղած: Անշուշտ, տնտեսական սուղ միջոցներն են պատճառ, որ փոխանակ պեղման օրենքով լանջի ներքևից, որոշ տարածություն վրա հեռվից փորելով առաջ գնալու, ուղղակի գազաթից էր սկսել պեղումը և հորի նման իջել էր ցած, որպեսզի շուտ իմանա բլուրի ներքին բովանդակությունը Մասամբ նպատակին հասել էր Եր. Լալայան. ինչպես պատմում են ականատեսներ, երբ գազաթից հորի նման փորելով իջել էր ցած, դուրս էր եկել մի մեծ դամբարան, որը շրջապատված էր նաև զանազան իրեղեններով: Բայց թաղված գերեզմանի շուրջը գտնված իրեղենները նախապես դուրս հանելի հետո է, որ իսկական գերեզմանը բաց անել հնարավոր պիտի լիներ: Ուստի տեղի խորություն պատճառով, գտնված իրեղենները, հակառակ ամեն տեսակ զգուշութեան, չեն կարողացել անվնաս դուրս հանել և մեծ մասամբ ջարդ ու փշուր եղած են: Եվ որովհետև այդ ժամանակ նյութական միջոցները ևս սպառվել էին, ուստի վերջ էր տրված պեղման, առանց իսկական գերեզմանը բաց անելու: Ի՞նչ արդյունք է ունեցել այս պեղումը և ո՞ր են փո-

խաղրված այս բլուրից հանված առարկաները, ինձ հայտնի չէ:

Օշականի Գյուլբե-կոնդի նման մեծ բլուրները, ըստ իս, պետք է համարել տոհմապետի դամբարաններ. ուստի մի շարք տեսակետներ նկատի ունենալով, պետք է վերստին հետազոտություն ենթարկել այս մեծ արհեստական բլուրը, և այս անգամ, իհարկե, պեղման պահանջած կանոններով նախաձեռնել գործին:

Նույնպես տոհմատիրական ժամանակների արհեստական մեծ Հողային բլուր է Կափըլի գյուղի մոտ Շահ-թափա անվանված նեղ ու երկար բլուրը, որի երկարությունը ավելի քան 120 մետր է, լայնությունը 30 մետր, իսկ բարձրությունը 4 մետրից ավելի է: (Գյուղացու ձեռքով մշտնջենական վարելահողի վերածված լինելուն պատճառով, իր նախկին իսկական չափերը չեն մնացել. իմ նշանակած թվերը մոտավոր չափեր են): Բնականաբար, բլուրի ներքև նիստն ավելի ընդարձակ տեղ է բռնած, որովհետև ամեն կողմից լանջերը դեպի ներս թեքված են և վերևից անշաղախ որձաքար պարիսպով շրջապատված է եղել: Այս արհեստական բարձրու-

թյան մոտ գտնվում են նույն ժամանակներին պատկանող երկու մեծ ամրոցներ և այդ երկու ամրոցների մեջ՝ քաղաքատեղ և ջրի երկար ճանապարհներ:

Այս բլուրի ավանդական Շահ-թափա անունը պետք է հետաքրքրե հնագետ-գիտնականներին, գոնե մասնակիորեն պեղելու այդ վայրը, որով հայտնի կլինի թե ինչե՞ր են թաղված այս հողաթումբին տակ: Շահ-թափայի մի ծայրն ամրացված է տեղում բնական ժայռերի վրա, իսկ մյուս ծայրը պարզ հողային ամբարտակ է կազմված: Այս ծայրին մոտ է, որ բացված են ծակեր և այս ծակերեն ներս, դեպի ցած, ավելի քան մեկ և կես մետր երկարությամբ գավազաններ մտնում են դեպի վար կամ շեղակի և ցույց են տալիս, որ ներքևը պարսպ չէ և շինարարական մի գործողություն կատարված է, և ի՞նչ կարող է լինել, քան մի ստորերկրյա դամբարան: Հայտնի չէ, թե հին ժամանակ ինչպե՞ս էր այդ բլուրի վերևի պարսպամասը. այժմ թե՛ շրջապատ հիմեր հազիվ են երևում և թե՛ վրան բոլորովին մաքրված ու վարելով արտի է վերածված:



Նկ. 4. Կափըլի գյուղի Շահ-թափա Հողաբլուրը

Մի արհեստական մեծ բլուր ևս կա Շիրակավան (Բաշ-Շորագյալ) գյուղի արևելյան ծայրին, որուն գազաթի վրա այժմ կտեսնվի 7-րդ դարու մի եկեղեցիի ավերակ: Այս արհեստական բլուրը, թեև Օշականի Գյուլբե-կոնդի ծավալը չունի, այնուամենայնիվ մի մեծ Հողադամբան է. և գուցե 7-րդ դարում իսկ, անծանոթ այս հատկության, գազաթիւն շինել են չափավոր մեծությամբ մի եկեղեցի, որուն ավերակները կերևան այժմ: Արդյոք տեղի արհեստականությունը և հողի անհաստատությունը չէ՞ր պատճառ տված գազաթի շենքի անհաստատության և անժամանակ փլուզման:



Նկ. 5. Ալիաթի դամբարանը Փոքր Ասիայում

Բաղդաստուլիան Համար դնում եմ այստեղ Լյուդացիոց Ալիաթ թագավորի մեծ Հողադամբանը (նկ. 5), որուն տակն ամփոփված էր թագավորի մարմինը: Այս ձևի Հողադամբաններ կան Փոքր Ասիայում գրեթե 7-րդ դարուց (մ. թ. ա.) սկսած. ամենայն հավանականութեամբ, բարձրաստիճան տոհմականին մեծ Հողաթմբի տակ թաղելու այս սովորութիւնը Փոքր Ասիայից է եկել Հայաստան:

Թեև ոչ այնքան մեծ, ինչպես նախորդ նկարագրածներս, այնուամենայնիվ միջակ և փոքր մեծութեամբ Հողադամբաններ շատ են գտնվում Արարատի և Արագածի շրջաններում: Դյուզքենդի շրջանում, մի քանի գյուղերի մեջ, ինչպես՝ Հոռոմ, Դիրակլար և և այլն և այլն, Բ. Խալաթիան բավական քանակութեամբ Հողադամբաններ պեղել է. թե ինչե՞ր է Հանել այդ Հողադամբաններն և ո՞ւր է տարել Հանած իրեղենները, Հայտնի չէ:

Այժմ հետաքրքրվողը կարող է տեսնել այսօրինակ Հողադամբաններ ոչ միայն նախապես Հիշված տեղերում, այլև Հաջիղարա, Հարամլու, Աղափնատուն, Ղզնափուզ, Աղջակալա և այլ գյուղերի սահմաններում, բացի Հողադամբաններից, նաև քարադամբաններ: Մասնավորապես դեպի Կոչ և Շամիրան գնալու ճանապարհների երկու կողմի վրա շատ կան Հողադամբաններ և քարադամբաններ:

Այս քարադամբանները, ինչպես երևում է, Հայաստանին Հատուկ են և երբեմն անոնցմե վիթխարի մեծութիւն ունեցողներ կան: Այս քարադամբանները, ամենայն հավանականութեամբ, շինել են մեծամեծ Հողադամբանների փոխարեն, և փոխանակ Հողով մեծ ու փոքր բլուրներ ձևացնելու, միջակ և փոքր քարեղեն քարակույտերով ձևացնել են վիթխարի դամբարաններ թե՛ երկար և թե՛ բարձր:

Սարդարապատի մոտից դեպի Թալին երկարող ճանապարհին, Թալին գյուղի մոտ գտնված բարձունքների ստորոտում, գնալիս ճանապարհի աջ կողմին, ամայի դաշտի մեջ, կգտնվին քառասունն ավելի հսկայական քարակույտ դամբարաններ. ճանապարհի ձախ կողմին ևս կան, սակայն քանակով քիչ և աջ կողմինին նման մի կարգի վրա շարված չեն: Այս դամբարանները ոչ միայն ուսումնասիրված չեն, այլև այսօրինակ քարակույտ դամբարաններ եղակի են գրեթե Համալսարանային դամբարանների մեջ: Այս դամբարանները եթե պեղվին, հետախուզվին և ուսումնասիրվին, պատմական շատ մեծ նորութիւններ պիտի մատակարարեն: Թեև գտնվել են գյուղացիներ, որոնք այդ դամբարան քարակույտերի ներքև ոսկի երագելով, ամիսներ աշխատել են մի քանի մարդոց ընկերակցու-

թեամբ, մի երկու դամբարանների քարակույտերը տեղափոխել են, սակայն, հակառակ իրենց ակնկալութեան, խիստ Հուսախաբվել են. քարաբլուրի ներքև փոխանակ ոսկի գտնելու, գտել են գետնափոր դռներ, գետնուղիներ, ստորերկրյա երկար գնացքներ, բայց չեն համարձակվել երկար հետազոտելու, մեկ խուզքով՝ վախեցել են. այսպես են պատմում Մեծ Թալինի ծերերը:

Քարակույտ դամբարաններ կան նաև Խըզնավուղից դեպի Շամիրան գնալու ճանապարհի երկու կողմի վրա. ասոնք թեև մի քիչ փոքր են, քան Թալինի քարադամբանները, սակայն միևնույն Հատկանիշներն ունին արտաքուստ և միևնույն ստորերկրյա պարունակութիւնը:

Գ
ԿՐՈՄԼԵԽՆԵՐ

Գերեզմանական ճարտարապետութեան մեջ, Հողադամբաններից, քարադամբաններից և դոլմեններից հետո, իբր մահվան մշտնջենական Հիշատակարան, կրոմլեխները եղան ժողովրդի Համար՝ Հավանականաբար նախապես նկարագրված մեծ դամբարաններին զուգահեռաբար. որովհետև եթե նախընթացները տոհմապետներին Հատուկ էին, կրոմլեխները ևս Հասարակ ժողովրդյան մշտնջենական Հուշարձանները եղան մահվանից հետո:

Կրոմլեխները ևս երկար դարեր շարունակեցին իրենց գոյութիւնը, ունեցան պարբերական զարգացում և անկում արհեստագործական տեսակետով:

Կրոմլեխների բոլորակ շրջագիծը Հայաստանի մեջ ընդհանրապես սև քարերով է կազմված. այդ գույնն անպատճառ ունեցած է իր կրոնական նշանակութիւնը, և յուրաքանչյուր գերեզմանի Համար պարտավորիչ էր այդ բոլորակ շրջագիծը, որ անշուշտ ուներ նաև կրոնական նշանակութիւն, ինչ ձև ու մեծութիւն ալ որ ունենար գերեզմանը: Հայաստանի մեջ մեծ Հողադամբանները (ինչպես՝ Օշական) ստորին կողմից կրկնակի շրջագծված են մեծազանգված անտաշ և անշաղախ քարե պատերով:

Հայաստանում ամեն շրջանի մեջ միօրինակ չեն կրոմլեխները, ոմանք բոլորովին նախնական արհեստագործութեամբ են շինված, ինչպես Հաջիղարայի մոտի մեծ գերեզմանատունը, իսկ ոմանք փոքր ի շատե որակավորված արհեստավորի կազմած են, ինչպես՝ Շամիրան գյուղին կից գերեզմանատունը և Աղափնատուն ու Հարամլու գյուղերի սահմանի վրա գտնված կրոմլեխը:

Նկ. 6-ը Աղափնատան և Հարամլուի սահմանի վրա գտնված մեկ հատիկ կրոմլեխն է, որ բացառութեամբ 3-4 քար պակասի, շատ լավ շինված է և լավ ևս պահված: Այսչափ կատարելութեամբ շինված կրոմլեխ ուրիշ տեղ ինձ չէ հաջողված տեսնել: Աղափնատնից քիչ ավելի ստորին աստիճանի վրա են Շամիրանի գերեզմանատան կրոմլեխները, որոնց մասին իհարկե չուտով կարտահայտվիմ:

Արագած լեռան շուրջը բազմաթիվ կրոմլեխներ կան զանազան տեղերու վրա և տրամագծային տարբեր չափերով: Տեղեր կան, ուր ընդարձակ գերեզմանատներ եղած են, սակայն գյուղացիք մշակութեան նպատակով տեղահան են արել և մաքրել են գերեզմանների շուրջը եղած սև քարերով շրջագծերը. և ահա, ընդարձակ գերեզմանատան մեջ հազիվ մի քանի կրոմլեխներ մնացած են: Անշուշտ, ժամանակի ընթացքում Հնացածներն ալ պիտի կորչեն:

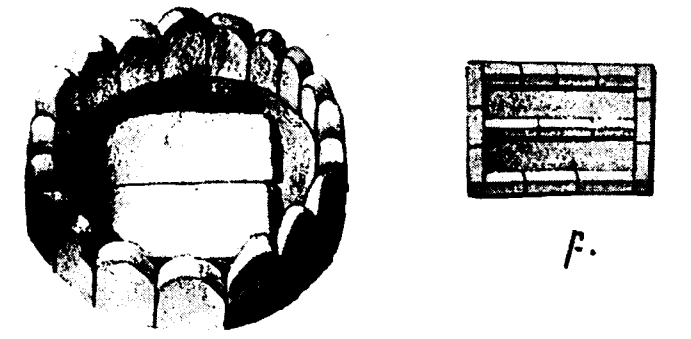

ա.
Նկ. 6. Կրոմլեխ և գերեզման՝ Աղափնատան և Հարամլուի սահմանի վրա

Հաջի-Խալի գյուղի շրջակայքում և այդ շրջանի բոլոր քրդական գյուղերում ոչ միայն դոլմեններ կան, այլև բազմաթիվ կրոմլեխներ, որոնց մանրակրկիտ ուսումնասիրութիւնն անհրաժեշտ է գիտութեան համար:

Մի ընդարձակ տարածութիւն է բռնում Հաջիղարայի մոտի Հին, նախաքրիստոնեական գերեզմանատունը, որ սկսվում է Օշականից և ընդհատումներով անցնում է Քասաղ գետը, Հասնում է մինչև Հաջիղարայի գետեզրը, այնուհետև գետի Հանդիպակաց կողմը, դարձյալ ընդհատումներով, կհասնի մինչև Շամիրան գյուղը՝ Ղզնափուզի կողմից, իսկ Աղափնատնից Կոչ գնալու ճանապարհի վրա տարածված է ավելի քան երկու կիլոմետր:

Ինչպես կերևի, այս շրջանում, անհիշատակ ժամանակի մեջ իսկ եղել է մարդկանց Հոծ բազմութիւն և վերոգրյալ տարածութիւնը շատ երկար ժամանակ ծառայել է իբրև Հասարակաց գե-

րեզմանատուն, որովհետև այս ընդարձակ գերեզմանատան մեջ է, որ կգտնվին ոչ միայն արհեստագործական տեսակետով տարբեր զարգացում ունեցող կրոմլեխներ, այլև տարբեր գերեզմանական ձևեր:

Հաջիղարայում երեք տեսակ կրոմլեխներ կան: Մի տեսակը, որ կտարածվի դեպի արևմուտք և կհասնի գետեզրը, գերեզմանները միայն մի կողմ շրջագծով են՝ սև քարից կազմված. շրջագծի քարերն անտաշ են և միմյանցից բավական հեռու շարված՝ ինչպես դրուիդներից մնացած կրոմլեխները: Այս մասն անջատված է առանձին պարիսպով: Պարիսպի արևելյան կողմը, որ բավական ընդարձակ Հողամաս է, իր մեջ կպարունակե զանազան ձևի հետաքրքրական Հուշարձաններ:

Կրոմլեխները, փոխանակ մեկ արտաքին շրջագծի, ունին երկու շրջանակ մեջմեջ. արտաքին շրջագծի քարերը բավականին խիտ շարված են և շրջագծի քարերը տնկված են բարձրութեան վրա. սակայն, առաջին շրջանակին մեջ ամփոփված երկրորդ փոքր շրջանակին քարերը թե՛ փոքր են և թե՛ տափակ դրված են. միջին բոլորակի տրամագիծը հազիվ արտաքին բոլորակ շրջագծի կեսի չափ է: Բավական խիտ են այս մասի մեջ կրոմլեխները. այստեղ կան նաև փոքրիկ քարաբլուրներ, կրոմլեխներից բոլորովին տարբեր: Այստեղ կան նաև երկու մեծ բոլորակ աշտարակների մնացորդներ, որոնց մասին կարգ կու գա խոսելու:

Գերեզմանատան այս մասը, ինչպես արևմուտքից, նույնպես և արևելքից փակված է պարիսպով. պարիսպները շինված են անշաղախ մեծամեծ որձաքարերով: Այս երկու պարիսպներն ուրուս երևում է մի երրորդ գերեզմանատուն, որը մեկ կողմն ձգվում է դեպի Օշական, մյուս կողմն դեպի Հարավ, էջմիածնի կողմը: Այս մասի մեջ գտնված կրոմլեխներն ունին նախորդներից բոլորովին տարբեր տիպ, և պետք է ըսել, որ խիստ աղճատված: Շրջապատ բոլորակների քարերը մեծ մասամբ տարել են, միայն Հողաթումբերն են մնացել մի քիչ բարձր մակերևութով, որոնցով պարզվում է այս վայրերի գերեզմանատուն լինելը: Մոտավորապես կես կիլոմետր դեպի արևելք բացել էին մի ընդարձակ քարահանք. այս քարահանքի մեջ ևս գտնվեցին հեթանոսական շրջանի գերեզմաններ և տարբեր չափերի զանազան խեցեղեն ամաններ, առանց մետաղյա որևէ իրեղենի: Գերեզմանատների այս մասի մեջ երևում են քարակույտ դամբարանների մնացորդներ, սրանցից մեկը չափազանց որոշ է, որ նման է այն մեծ քարակույտ դամբարաններին, որոնց տեղը և նկարագիրը պիտի

տամ ներկա աշխատութեանս մեջ, միայն թե այստեղ հիշած քարակույտ գերեզմանները փոքր են և հավանական է, որ սովորական մարդկային ընկերականութեան մի քիչ բարձր խավի ննջեցյալներ են այս քարակույտերի ներքև թաղվողները: Հակառակ գերեզմանատան այս մասի ընդարձակ տարածութեան, շատ ցանցառ են երևում կրոնիկների մնացորդներ, այնուամենայնիվ պարզ է, որ մշակութեան նպատակով, քարերը մաքրել և հողը արտի համար վարել են:

Աղափնատան հյուսիսային կողմը գտնված հին գերեզմանատունը, որ մասն է Հաջիդարայի ընդարձակ նախաքրիստոնեական շրջանի գերեզմանատան՝ բաժանված միայն Բասաղ գետով, հետաքրքրական է իր զանազան բովանդակությամբ:

Երկու տեսակ կրոնիկներ կան այս ընդարձակ գերեզմանատան մեջ: Մի տեսակը շատ նման է Հաջիդարայի գերեզմանատան արևմտյան մասին, նույնպես անտաշ սև քարերով շրջագծված է, բայց բոլորակի մեջտեղ, հողի ներքև, հատկապես տաշված քարով, հանգուցյալի դիրքը արկղաձև շինված է, իսկ վրան ծածկված է մի մեծ սալաքարով: Երբեմն կան փոքր ի շատե կանոնավոր տաշված մաքուր քարերով արկղաձև զույգ դիր ունեցողներ՝ ծածկված մեծ զույգ սալաքարերով: Այս տեսակի գերեզմաններ ևս ունին անպայման բոլորակ շրջագիծ (թեև մեծ մասամբ տարված են, բայց հանված տեղերը որոշ են): Շրջագծեր կազմող սև քարերն ուրիշ տեղերից ավելի բարձր են և մոտավորապես նման են Աղափնատան ու Հարամլվի սահմանի վրա գտնվածներին, բայց Աղափնատան հողի վրա գտնված կրոնիկներին ավելի նման: Շրջագծի քարերն ավելի մոտ են միմյանց, միայն թե քարերի զուգակները, փոխանակ միաչափ ուղիղ հորիզոնական կտրված լինելու, անհավասար բարձրությամբ և երբեմն մեկ կողմի վրա շեղ կտրված և դեպի ցած հակված են: Չեմ գիտեր, թե սկզբից ևս այդպես եղած են շրջագծի քարերը, թե՞ հետագային զանազան դիպվածներով փոփոխություններ կրելով, այսօրվան ձևն ստացել են:

Աղափնատան և Հարամլվի սահմանի վրա եղող կրոնիկի (նկ. 6) սև քարե շրջագիծը, բացառությամբ 3-4 քարերի, գրեթե անաղարտ մնացած է: Փոքր ի շատե անաղարտ և մաքուր տաշված բարձր շրջագծով շինված լինելն ինձ պարտավորացուց, որ նաև չափեմ այս բոլորակ շրջագծի տրամագիծը, որովհետև անաղարտ մնացած լինելը նաև գրավական էր ճիշտ չափվելուն: Պարզ աչքով թեև բոլորակ կերևա շրջագիծը, բայց չափերը ցույց են տալիս, որ փոքր ինչ ձվաձև է, որովհետև մեկ կող-

մեն չափելով կգտնենք 8, 10, իսկ մյուս կողմից չափելով կգտնենք 9, 10 մ.: Հայտնի բան է, որ բոլորակը կազմել են աչքի չափով, որով փոխանակ բոլորակի, ձվաձև է դուրս եկել: Այս շրջագծի մեջ երկու մեծ տապանաքարեր են ձգված, երկուքն ալ անտաշ սալաքարեր, և իրենց լայնութեան կրկինը երկայնութեան ունին:

Աղափնատան սահմանում կրոնիկները բազմաթիվ են, սակայն գյուղացիք, արտի և այգիի վերածելու համար, քարերը հետզհետե մաքրում և վարում են հողը. նույնիսկ վարելու ժամանակ գտնվում են զանազան չափի խեցեղեն ամաններ՝ հազիվ երևացող շրջանակի մեջ, բայց տակավին մետաղյա իրեր չեն երևցած: Այս գերեզմանատան մեջ ընդհանրապես կրոնիկների չափերը գրեթե միօրինակ են, միջին հաշվով 4-5 մետր տրամագիծ ունին: Մոտականերում կան ընդհանրապես շրջագծեր, որոնք 8-10 մետրի կհասնեն, ինչպես Հոռոմ գյուղում: Իսկ Աղափնատան շատ մոտ, Աղջակալա գյուղում թեև 8-12 մետր տրամագիծով բոլորակ շրջագծեր կան, սակայն գտնվում են նույն գյուղում նաև անկանոն բոլորակներ, որոնք 45-ից մինչև 65 մետր տրամագիծ ունին, այս ընդարձակ գերեզմանատներն են, որ գյուղացիք փորում և հողը տանում են իրենց արտերը պարարտացնելու համար. նաև այս փորումների ժամանակ հաճախ գտնում են մեծ ու փոքր խեցեղեն ամաններ, նույնիսկ կարասներ:

Տարբեր շրջանի արհեստագործություն են երևում Շամիրան գյուղի կողքի հնագույն գերեզմանատան կրոնիկները: Այս գերեզմանատան մեջ, թեև նախնական ձևով, կրոնիկներ շատ կան, բայց գոյություն ունեն նաև մաքուր տաշված քարե բոլորակ գերեզմանաշրջանակներ. բոլորակ շրջագծի քարերը թեև ցած ու երկար են, սակայն շատ ավելի կանոնավոր կերպով միմյանց միացված են և բոլորակը կազմած:



Նկ. 7. Մենաքար (մենհիր) Շամիրան գյուղում



Նկ. 8. Մենաքարի նմուշ (Հայաստան)

Կրոնիկների մեծ մասին կրկերանա (անշուշտ հնագույններին) մի մենհիր (մենաքար), որոնցմե ոմանք շրջագծի շարքին գետեղված են, իսկ ոմանք շրջագծի կենտրոնին վրա: Այս գերեզմանատան կրոնիկների ոմանց շրջագծերից երևում է, որ քարի արհեստագործությունը մի քիչ ավելի առաջ գնացած է, թեև գործիքներին ևս ունեցել են կատարելագործումներ, որովհետև ոչ միայն քարերը (շրջագծերի) որոշ չափով կանոնավոր տաշված և միացած են, այլև շրջագծերու բոլորակները ևս ավելի կանոնավոր են. իմ կարծիքով՝ Շամիրան գյուղի գերեզմանատունը ևս երկար դարեր ծառայել է իբրև գերեզմանոց, որովհետև սկսած ամենանախնականից մինչև փոքր ինչ արհեստագործական կանոնավոր ձևակերպումներ կերևան այնտեղ. այս գերեզմանատան մեջ պեղումները մեծ պարգևներ և նորություններ կուտան գիտության: Ժամանակի տեսակետով այս վերջին

կանոնավորված շրջագիծների երևույթը միանգամայն համոզիչ է, որ երկար դարեր այստեղը գերեզմանատուն եղած է, ուրեմն, մեկ խոսքով, այստեղ կգտնվին թե՛ նախնադարյան շրջանեն մնացած և թե՛ քրիստոնեության մոտիկ փոքր ի շատե կատարելագործված գործիքներով աշխատված քարագործություններ: Հին կրոնիկներուն մոտ հաճախ չեն երևում մենաքարեր, բայց գերեզմանական ընդարձակ տարածության մեջ կան մենաքարի բազմաթիվ կոտորուքներ, որ, անշուշտ, հետագա ժողովրդի քմահաճույքների հետևանքն է:

Եվրոպայի զանազան կողմերում, մասնավորապես Փրանսիական Բրետան գավառի մեջ բազմաթիվ են մենաքարեր:

7

ԲՈՒՐՈՒԿ ԱՇՏԱՐԱԿՆԵՐ

Որոշ չափով, զարգացման շրջանի գործեր են երևում այն աշտարակի մնացորդները, որոնք գտնվում են Հաջիդարայի, Օշականի, Աղափնատան և Աղջակալայի շրջաններում: Աղափնատան շրջանում, Կոչի ճանապարհի վրա գտնված աշտարակի մնացորդը, որ համեմատաբար ավելի լավ պահպանված է, և տեղացիք Օյուղ անունն են տալիս, կառուցված է բոլորովին բոլորակ և տրամագիծ ունի 8,40 մ.: Ո՛րչափ եղած է բարձրությունը, հայտնի չէ. միայն թե աշտարակի վերևի շարքի վրայից մինչև շրջապատի փլատակների վրա 4,80 մ. է, իսկ փլատակի քարերը, անշուշտ, գետնից վերև բարձրություն ունին առնվազն 3 մետր. ուրեմն, այս աշտարակն այժմ կանգուն պետք է համարենք ավելի քան 8 մետր: Մի կողմի վրա ունի մի քառակուսի դուռ, որուն լայնությունը և բարձրությունը հավասար մեկ մետր են: Աշտարակի դռնից ներս մտնել հնար չէ, որովհետև բարձրությունից քարեր, ինչպես դուրսը, բոլորտիքը թափել են, այնպես ալ թափել են մեջը՝ շրջապատի բարձրության հավասար: Բոլորակ աշտարակի շուրջը հյուսված քարերի երկարությունը, միջին հաշվով, 70 սանտիմից պակաս չէ, թեև ավելի երկարները և ավելի կարճերը ևս կգտնվին: Բոլոր քարերն անշաղախ դրված են միմյանց վրա և փոքր ի շատե որմնադիրներու մշակած գործ է երևում, քան Օշականի դղմենները և տոհմատիրական ամրոցներից ոմանք, որոնք պիտի նկարագրվին իբրև ճարտարապետական նախափորձեր: Համենայն դեպս, այս աշտարակի շինությունը և քարերի տաշվածքը բրոնզի շրջանի հատկություններ են ցույց տալիս:

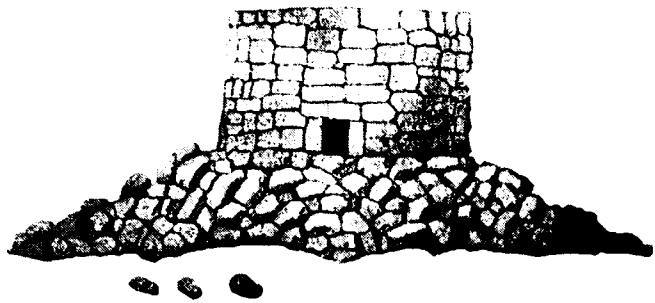

Նկ. 9. Աղափնատան մոտ՝ Օյուղ կոչվող բլուրակի աշտարակի մնացորդը

Հաջիդարա գյուղի մոտ, նախաքրիստոնեական մեծ գերեզմանատան հարավային մասի մեջ կան երկու միմյանց մոտ բլուրակ աշտարակների մնացորդներ, գրեթե նույն տրամագծով, ինչպես Աղափնատան սահմանի մեջ Օյուղ անվանված աշտարակը, սակայն այս մնացորդներն ավելի նախական և արվեստագործությունը ավելի ստորին աստիճանի վրա են: Բարձրությունից շատ փլած են. հազիվ մեկ և կես կամ երկու մետր բարձրությամբ պատեր մնացած են, իսկ փլած քարերն ամբողջովին տարված են, ինչպես ուրիշ շատ քարեր տարել են այս գերեզմանատանից: Շրջապատ պատերի համար գործածված քարերն ավելի մեծազանգված ու անկանոն են և գրեթե գործիքների հետքեր հազիվ երևում են վրաները, շարվածքը նույնիսկ կոպիտ և անշաղախ, և պարզ երևում է, որ ավելի հնագույն է, քան Աղափնատան սահմանի աշտարակը: Օյուղի աշտարակի բլուրակի հատակագիծը բավական կանոնավոր է, բայց Հաջիդարայի գերեզմանատան զույգ աշտարակների կազմության մեջ պարզ հայտնի է այն ճիգը, որ որմնադիրներ ի գործ դրել են կանոնավոր բլուրակի հատակագիծ ստանալու համար և լիովին չեն հաջողել:

Այս գերեզմանատանից դեպի հյուսիս-արևելք 3-4 կիլոմետր հեռավորության վրա կա մի բլուրակ աշտարակի մնացորդ, որ շատ նման է Աղափնատան սահմանի Օյուղ անվանված աշտարակին թե՛ արհեստագործությամբ և թե՛ մնացորդ հանգամանքներով: Դուռ ունի արևմտյան կողմից՝ մեկ մետր քառակուսի, նույնպես ներքին կողմի մուտքը խափանված է վերևից թափված փլատակ քարերով: Այս աշտարակի շուրջը ընդհանրապես քարաբլուրներ են ընդարձակ տարածության վրա և տեղ տեղ երևում են կրումիներ: Շրջակա գյուղացիք, իհարկե, անծանոթ այս աշտարակի ծագման և անոր կոչման մասին, մի ավանդություն ստեղծել են և այդ ավանդության հիման վրա արդար Դավթի աշտարակ:

Այս բլուրակ աշտարակներից մի մնացորդ ևս կա Անիի և Բագնայրի մոտերքը (եզդիաբնակ Ղոզլիճա գյուղ), Ալաջա լեռան արևելյան կողմը, վերջին բլուրի գագաթի վրա, որը նույն տրամագիծն ունի նախորդ նկարագրությունների հետ: Արհեստագործությամբ շատ նախնական է և գրեթե նման Հաջիդարայի գերեզմանատան մեջ գտնված զույգ աշտարակներին: Շուրջը մաքրված է քարաբլուրներից, միայն հեռվից կիկոպյան անշաղախ երկու շարք պարիսպներով փակված է: Այս մասին ավելի մանրամասն գրել եմ իր ժամանակին «Ազգագրական հանդեսի» մեջ:

Իմ տեսածներից վերջիններն են այս ձևի աշտարակների մնացորդները, որոնք այժմ գոյություն ունին էջմիածնի մոտ Աղջակալա գյուղի եզերքին: Բացի այն մեծ գերեզմանատանից, որ մինչև այժմ փորում և հողը տանում են արտեր պարարտացնելու համար, այս վայրին մոտ մի աշտարակի մնացորդ կա գրեթե հողին հավասարված, 10 մետր տրամագծով: Նույն ուղղությամբ դեպի հարավ-արևելք կա մի ուրիշ բլուրակ աշտարակի հիմք, որ 21 մետր տրամագիծ ունի: Այս մեծ ու փոքր բլուրակ աշտարակների մնացորդներից դեպի արևելք կա մի ուրիշ, սրբատաշ քարերով և կրաշաղախով

¹ Պերճ Պոռչյան այս վերջին ավանդությունն ընդհանրացնում է իր «Կովածաղիկ» վեպի իժ. գլխի նյութ շինելով: Պերճ Պոռչյան այս ավանդությունը պատմում է մոտավորապես հետևյալ կերպով.

Չափազանց մեծ հարգանքի արժանացած մի սուրբ ճգնավոր իր մենավոր բնակությունը հաստատել էր այս աշտարակի մեջ, և որպես թե ճգնական չափազանց ժուժկալ կյանք էր անցընում: Ամեն օր գալիս էր էջմիածնի տաճարը գետնատարած աղոթելու համար: Այդ միջոցներին էջմիածնի ուսումնարանից շարժվելով մի աշակերտ անհետ կորչում էր. միաբանների կողմից այս կորած աշակերտները գտնելու համար գործադրված ամեն հնարք և խուզարկություն անօգուտ էր անցնում: Մեծ մտահոգության և վշտի մեջ էին այդ ժամանակվա ոչ միայն միաբանները, այլ և այն ժամանակվա կաթողիկոսը: Ուստի կաթողիկոսը մի օր իր մոտ կանչելով «Արդար Դավթին», դիմում է անոր օգնությանը և ասում է. «Ի՞նչ անենք, Դավթի՛ հայր, դու սուրբ մարդ ես, մի ճար արա այս անբաղդությունին».- պատասխանը լինում է խուսափողական և կատարելապես իր անմեղությունն ապացուցանող ասում է. «Հսկում, պատարագ արեք, արժանավորաց աղոթքը բարեխոս լինի և այլև և այլև»: Բայց հետաքրքիր է, թե ինչ հետևանք է ունենում այս չափազանց մտահոգիչ պարագան: Մի օր էջմիածնի վանքի մեջ կանգնած տեղը, արդար Դավթի մեջքին կպցրած մի թուղթ են տեսնում, թղթի վրա գրված է լինում, թե՛ «Ի սեր աստուծո, ինձ ազատեցեք այս տեղից. արդար Դավթին ինձ խաբելով բերեց իր տունը. էգուց պտի ինձ մորթի ուտի, իմ բլուր ընկերներիս սա է կերել»: Էս գրողն եղել է վանքի կորած մոնիթորից մինը: Իհարկե առ ժամայն ձերբակալել են, և իր աշտարակի մեջ ձեռը, ոտը կապած ձգել են վառած կրակի մեջ ու այրել են ի պատիժ իր մարդակերության:

չինված մի բլուրակի մնացորդ, որը 4,50 մետր տրամագիծ ունի և 80 սանտ. պատերի հաստություն: Նախկին բլուրակները, ըստ Աղջակալա գյուղացիների, գերեզմաններ են, որոնց մեջ են շարունակ գտնում են զանազան մեծություններ խեցեղեն ամաններ, և հողերը տանում են արտեր պարարտացնելու, բայց այս վերջին բլուրակ շինությունը վերջերս ևս նկատված է իբրև ուխտատեղի. գուցե այս մի ավանդության շարունակությունն է, որ գալիս է նախաքրիստոնեական ժամանակներից. վերջերս ևս, նույն ավանդության հիման վրա, նորագույն ձևով, սրբատաշ քարերով և կրաշաղախով նորոգել են և ժողովրդական ուխտատեղի դարձրել են:

6

ԱՄՐՈՑՆԵՐԻ ԵՎ ՔԱՂԱՔՆԵՐԻ ՆԱԽՆԱԿԱՆ ԸՆԴՈՒԹՅՈՒՆՆԵՐ

Առանձին խմբերի բաժանված տոհմեր, երբ նստակյաց դարձան և հաստատվեցին երկրի զանազան մասերի վրա, գլխավորաբար տոհմերի հարձակումներից պաշտպանվելու համար, որ հաճախ պատահում էր, իրենց կազմած համայնքի համար մի առաջնորդողի կարիք ունեին, որուն գլխավոր արժանիքը պետք է որ լիներ կոփանքի մեջ քաջություն և պատերազմասիրություն: Իսկ երբ ընտրությունը վերջանում էր, այն ժամանակ և միշտ չափազանց խոնարհությունը և հնազանդությունը ամբողջ համայնքը հպատակվում էր առաջնորդին և անձնվիրաբար կատարում անոր բոլոր հրամանները:

Դարերի ընթացքում այս համայնքներն ոմանք մեծացան, բազմացան և որոշ չափով կրթվելով անկախ պետություններ կազմեցին:

Ճարտարապետության մի պատմաբան կենդանի և բնորոշ պատկեր է տալիս նախնադարյան ժողովրդի քաղաքական կենցաղի համար և ասում է. «Ամեն լեռ մի իշխանություն էր, ամեն ժայռ մի ամրություն և ամեն մի քարայր՝ մարդկային բնակարան. հարկը պահանջած ժամանակ շրջակա համայնքների ղեկավարներ մի միություն կազմեին արտաքին թշնամուն վանելու համար, իսկ [երբ] արտաքին թշնամուց ապահով լինեին, անդադար միմյանց դեմ կկռվեին»:

Հայաստանի սահմաններում մինչև այժմ գոյություն ունեցող բազմաթիվ կիկոպյան շենքերի մնացորդները, որոնց մեծ մասը բերդեր, տոհմատիրական ամրոցներ և բնակարաններ են, անվիճելի

կերպով ապացուցում են բազմաթիվ անկախ տոհմերի գոյությունը և միմյանց դեմ անդադար կռիվը: Այդ տոհմերն այլևս գոյություն չունեն. հին պատմության մեջ հազիվ անոնց մեկ քանի մասին պատմական հիշատակություններ կան: Այդ տոհմերի քաղաքական կյանքի չարքազ գործունեության և ինքնապաշտպանության համար գործ դրած միջոցներն են փոքր ի շատե մնացել և հասել մեզ, որոնք բերդեր, ամրոցներ են առանց նույնիսկ ներկայիս գիտցվելու, թե ո՛ւմ և ո՛ր տոհմին են պատկանում. նույնիսկ ներկա Հայաստանի մեջ այնքան խիտ տարածված, մեծազանգված քարերով կառուցված կիկոպյան ամրոցները և բերդաքաղաքները հայտնի չէ, թե ո՛ր համայնքին են պատկանել:

Նախքան իմ անձամբ տեսած և հետազոտած ամրոցների ու բերդաքաղաքների նկարագրությունը, շահեկան եմ համարում գեթ ուրվագծել այն մտածելակերպը և ձեռնարկները, որ ունեցել են նախամարդիկ, ամրոցների և բերդաքաղաքների տեսակետով, հարմար տեղերի ընտրության համար:

Ամրոց կամ բերդ շինելու համար, երևում է, որ մի ընդհանուր կանոն ունեցել են նախնիք տեղի ընտրության, և այս ընդհանուր կանոնն հազվադեպ բացառություններ չէր ունենում:

Ամրոցը պետք է շինվեր մի բարձր սարի վրա, որը միևնույն ժամանակ լիներ նաև մի հրաբխային խիտ քարաբլուր: Այս սարը գագաթից շրջապատվելուց հետո, գագաթի վրա կշինվեր տոհմապետի բնակարանը և անոր համար պետք եղած առանձին հարկաբաժինները: Սարը, իր դիրքին և հարմարության համեմատ, գագաթից մինչև ստորոտը պետք է որ շրջապատված լիներ երեքից մինչև յոթը կարգ պարիսպներով: Տոհմատիրական ամրոցի բարձր սարը հեռվից պետք է շրջապատված լիներ բարձր բլուրներով, որոնց գագաթների վրա ևս շինված էին ամրոցի պարիսպներ, բայց ոչ այնչափ զրահավորված պարիսպների խտությունը, ինչպիսին էր տոհմապետի ամրոցը: Իսկ այս մեծ ու փոքր բլուրների ընդգրկած միջավայրը քաղաքատեղին էր, որը նույնպես բարձր էր դաշտերից, անտարակույս, անմատչելիությունն ի նկատի ունենալով:

Ամրոցների և բերդաքաղաքների համար ընտրված քարաբլուր սարերն աննպատակ չեն եղած: Այն ժամանակվա պատերազմական տեսակետով, քարաբլուր սարերը մի անառիկ դիրք կստեղծեին ամրոցներին և բերդաքաղաքներին: Բացի պատերազմական անառիկ դիրքի ստեղծումը, շինարարական տեսակետով ևս անփոխարինելի

օգուտներ էին տալիս, երբ ի նկատի առնենք, որ այն ժամանակ, երբ պատերի և պարիսպների մեջ հսկայական մեծազանգված քարեր էին գործածում, ոչ միայն այս մեծազանգված, այլև փոքր քարերն անգամ փոխադրելու միջոցներ չկային, և այն ժամանակվա մարդիկ օգտվում էին քարքարուտ սարերից, նույնիսկ տեղի վրա գտնված քարերը նույնությամբ օգտագործում էին թե՛ ամրոցների, թե՛ տոհմապետի բնակարանների և քաղաքների անհատական շինությունների համար:

Մեծ սարի գագաթի վրա գտնված մեծազանգված քարերը հագիվ բավականացնում էին տոհմապետի բնակարանի և հարակից կարևոր հարկաբաժինների համար և գագաթի շրջապատ թանձր պարիսպի համար: Իսկ բլուրի լանջերի վրայի մինչև ստորոտը գանգված քարերն օգտագործում էին սարը շրջապատող մի քանի կարգ պարիսպների համար: Քաղաքը շինելու համար, նմանապես տեղի վրա գոյություն ունեցող քարերը բավական էին այն ժամանակվա տները կառուցելու համար: Հին ժամանակվա տները շատ պարզ էին. առհասարակ միահարկ էին զբեթե առանց բացառություն. ներքին մեկ բաժանում միայն ունեին, շատ հազվադեպ էին երկու բաժանում ունեցող բնակարաններ: Վրաները փայտով ծածկված երդիկներ էին: Պատուհանների մասին ոչինչ չգիտենք, որովհետև ամբողջ բարձրությամբ պահված տներ չկան, ավերակների մեջ տների պատեր հագիվ մեկ կամ մեկ ու կես մետր բարձրությամբ մնացել են, որոնց վրա պատուհանների հետքեր չկան. ամենայն հավանականությամբ լուսամուտներ կտուրից էին բացված:

Բացի շինարարական կարգերի մեջ քարքարուտ սարերի և բլուրների օգուտը, մի ուրիշ անփոխարինելի առավելություն ևս ունեին, ինչպես վերև ակնարկեցի, բերդ ու քաղաքներ անառիկ կդառնային: Եթե թշնամին հարձակում գործեր քաղաքի կամ ամրոցի վրա, այն ժամանակվա պատերազմական գործիքներով զբեթե անհնար էր մտենալ, որովհետև ամրոցը շրջապատող քարքարուտներեն շատ դժվար էր անցնել և առաջանալ պաշարող բազմություն կողմից, և որովհետև, ըստ ընտրության տեղի, առհասարակ զառիվայրի վրա էին քաղաքները, ուստի ամրացած քաղաքացիներն ինքնապաշտպանություն համար, ինչպես վկայում է մի հին պատմագիր, վերևից ցած քարեր գլորելով վնասում էին հարձակվող թշնամուն. և թշնամին սիրտ չէր անում առաջ գնալ, գիտնալով, որ անսպառ քարեր կան վերևը և շարունակ ենթակա են իրենք քարահալած լինելու:

Իմ այցելած նախապատմական բերդեր և բերդաքաղաքներ միևնույն դարաշրջանի գործեր չեն. գեթ այդպես են ցույց տալիս որմնաշինական բազմատեսակ նախնական արհեստագործությունները: Այդ պատճառով, նախաքրիստոնեական շրջանի նախնական որմնաշինությունը երեք գանազան զարգացման և բարեփոխության ենթարկված են համարում մինչև քրիստոնեական թվականը: Բոլորովին հին, նախնադարյան ժամանակի այնպիսի մեծազանգված քարերով ամրոցի պատեր կան, որոնք, կարող են ասել, թե որմնաշինական գործիքներ բնավ գործածված չեն շինության ժամանակ, պատի հսկայական քարերի վրա ոչ միայն որմնաշինական գործիքների հետքեր չկան, այլև կազմված պատի քարերը շարք չունին, միմյանց վրա ահավոր քարերի կուտակումներ են, լարածիզ ուղղության հետք չկա, աչքի չափով, տեղին վրա հարմարեցնելով շինված պատեր են: Կրաշաղախը բնականաբար անծանոթ էր, իսկ մեծազանգված չոր քարերի կուտակումով կազմված պատերն ավելի ճիշտ կլինեին, փոխանակ պատի կամ պարսպի, արգելափակ անվանել: Ահա որմնաշինության այս ձևն է, որ ես վերագրում եմ առաջին շրջանին:

Կան նաև պատեր և պարիսպներ, որոնք թեև մեծազանգված քարերով անշաղախ շինված են, սակայն փոքր ի շատե հառաջադիմություն են ցույց տալիս որմնաշինության մեջ: Հիրավի, դարձյալ քարերի կարգ չկա, այնուամենայնիվ նախընթաց շրջանի նման կուտակումներ չեն, անկանոն ձևով քարերի իրարու վրա զետեղում են առաջ եկած դասարկությունները, ըստ հնարավորության, փոքր քարերով լեցված են: Մեծամեծ քարերի պատահական անկանոն բարակ պոչերը կտրելով, անշարժ զետեղման հարմարեցրած են տեղի վրա: Սա արդեն երկրորդ շրջանն է:

Գալիս է մի ուրիշ շրջան, որի ժամանակ ոչ միայն պատի քարերը համեմատաբար փոքրանում են, այլև հատ-հատ քարերի վրա երևում են քառակուսիներ և լարածիզ ուղղությամբ պատի մեջ շարելու ճիգերը: Նույնիսկ նկատվում են քարեր, որոնք ամբողջովին տաշված են: Այս տաշված քարերը գործածված են անկյունների և դռների բարավորների համար: Ավելի կանոնավոր տաշված են ուրարտական շրջանի բեռնագիր քանդակված քարերի երեսները: Եղվարդի մոտ, Դովրի գյուղի մեջ, նախաքրիստոնեական հին ամրոցի քարերի մեջ համեմատաբար ավելի շատ են սրբատաշ որձաքարեր:

Իմ կարծիքով, քարերի այսքան մաքուր տաշվածք կարելի էր միայն երկաթի գործիքներով

ստանալ: Ուստի, բնականորեն կարելի է հետևեցնել, որ տաշված որձաքար երեսներով կառուցված շենքերը երկաթի դարու և երկաթե գործիքների արտադրած գործեր են: Իմ երկար հետախուզական ճանապարհորդության ընթացքում երկու տեղ միայն տեսած եմ մաքուր տաշված բազալտ քարեր: Այդօրինակ քարեր նախ երևում են Արմավիրի շրջանում, որ, ըստ ամենայնի մաքուր տաշելուց հետո, շատերի վրա բեռնագիր արձանագրություններ փորագրված են: Երկրորդ՝ Դովրիում. այս գյուղում բեռնագիր արձանագրություններ չեն երևում (գուցե եղել են և ժամանակի ընթացքում անհետացել են), բայց կառուցված փոքր միջնաբերդի կամ դղյակի պատերի մեծ մասը տաշված բազալտ քարից են: Այս երևույթն ինձ ենթադրել է տալիս, որ Դովրի ամրոցը շատ ուշ ժամանակ շինված է (անշուշտ ուրարտացիների օրով): Այնպես որ, այն ժամանակ, երբ որ երկաթի գործիքները բավականին կանոնավորված էին և գործածությունն ընդհանուր եղած էր:

Ինչպես վերև ակնարկեցի, արդի Հայաստանի մի փոքր սահմանի մեջ այնքան խիտ կերպով տարածված կրկուպյան ամրոցներ և ամրոցների հովանավորության տակ քաղաքատեղիներ ցույց են տալիս, թե այդ փոքր մասի մեջ քանի՞ համայնքներ կային և ի՞նչ քաղաքական ու տնտեսական հարաբերության մեջ էին միմյանց հետ:

Նախնական բերդեր և բերդաքաղաքներ գտնված շրջաններում, հետագային, մինչև մեր օրերը կյանքը շարունակող բնակիչներ հետզհետե մաշեցուցել են այդ բերդերն ու ամրոցները, և հագիվ մնացել են հաճախ շրջապարիսպների հիմքերը. պատերը հետզհետե քանդել են և քարերն իրենց անձնական պետքերի համար են գործածել: Նույն վարմունքն ունեցել են նաև քաղաքատեղիների հետ, մեծ մասամբ բնակարանների քարերը մաքրելով, վարելահող են դարձրել: Իսկ կան այնպիսի վայրեր, որոնք ոչ միայն որոշ չափով պահել են ամրոցներն իրենց պարիսպներով և պարսպապարփակ շենքերի ավերակներով, այլև մի քանի շարք պարիսպներով շրջապատված բարձր բլուրների ստորոտում՝ քաղաքատեղիներ բարձր ամրոցի հովանու ներքև: Այս մնացորդ քաղաքատեղիների մեջ պարզ կերպով կարելի է որոշել բնակարանները, քաղաքի փողոցները և ուրիշ կուտուրական մնացորդներ: Ահա այս բազմադարյան ավերակներն են, որ կարելի է որոշ չափով նկարագրել և ճարտարապետական ու շինարարական տեսակետով կարծիքներ հայտնել, որոնք պիտի պարպեն նաև շինության ժամանակը կամ դարաշրջանները:

Նախնադարյան շրջանի սկզբից մինչև քրիստոնեական թվականի նախօրյակը Հայաստանում գոյություն ունեցող ամրոցների և քաղաքատեղերի անունները հետևյալներն են, որոնց ես անձնապես այցելել և ուսումնասիրել եմ.

- | | |
|-----------------|-------------------|
| 1. Արմավիր | 15. Կոխդայիրման |
| 2. Հաջի-Նալիլ | 16. Գյավուր-ղալա |
| 3. Հոռոմ | 17. Աղջակալա |
| 4. Աղյաման | 18. Ղըզնավուզ |
| 5. Կափըլի | 19. Աղափնատուն |
| 6. Ամբերդ | 20. Աղթամուր |
| 7. Զեյվա | 21. Դովրի |
| 8. Կուլիջան | 22. Հաջիղարա |
| 9. Կանլիջա | 23. Հարամուր |
| 10. Շիրվանջուզ | 24. Ֆրանգանոց |
| 11. Օշական | 25. Ղթուր (յայլա) |
| 12. Մահմուդջուզ | 26. Շամիրան |
| 13. Թալին | 27. Կարսի շրջան |
| 14. Արմալու | |

Այս ցուցակի մեջ սահմանափակ թվով դրված են կրոնիկներ և մենհիրներ պարունակող տեղերի անունները:

Վերոգրյալ ցանկը միմիայն պատմական Այրարատյան սահմանի մեջ գտնվածների ցուցակն է, այն էլ ոչ լրիվ: Բավական թիվ կկազմեն նախնադարյան այն ավերակները, որոնք ես չեմ տեսած և չեմ կարող անոնց մասին որևէ կարծիք հայտնել: Իսկ եթե ամբողջ Հայաստանը խուզարկենք, գուցե իմ տված ցուցակի տասնապատիկն ավելի ավերակներ գտնենք, քան ինչ որ ես տեսել եմ:

Իմ վերոգրյալ ցուցակի մեջ գրված տեղերում գտնված ավերակների մասին պիտի զբաղվիմ այն ամրոցների և բերդերի նկարագրությամբ, որոնք տեղի վրա թողել են չափազանց բնորոշ հետքեր, նշանակելի չափով գոյություն ունին շրջապարիսպների երկար մասեր, բնակարանների հատակագծեր, ընդարձակ քաղաքատեղիների և բնակարանների մնացորդներ, որոնցով մոտավորապես հայտնի կլինին անոնց շինության դարաշրջանները: Իսկ այն վայրերը, ուր ամրոցների հագիվ հետքերը կան, սակայն ունին ուրիշ ուշագրավ հնություններ, ինչպես՝ դոմեններ, կրոնիկներ և այլն և այլն, մասնակի պիտի հիշատակեմ անոնց մասին:

Արմավիր.— Արմավիրը մեծ քաղաքի ավերակ է. ունի իր մեջ թե՛ բերդաքաղաքի և թե՛ քաղաքատեղիի որոշ և հետաքրքրական մնացորդներ, հավաքվել են բեռնագիր արձանագրություններ այդ ավերակներից և տեղում կան նաև մի քանի ժայռագիր հուշարձան արձանագրություններ: Մեծ

գիտնականների ձեռքով մասնակի պեղումներ եղել են այդ մեծ ավերակին մեջ. բայց, իհարկե, այդ մեծ ավերակի մեջ փոքր պեղումներ բավարար չեն: Նայելով թե՛ մասնավոր պեղումների արդյունքին և թե՛ անհատների ձեռքով գտնված պատմական անգնահատելի արժեք ունեցող իրերին, չհաշվելով բազմաթիվ բեռնագիր արձանագրությունները, որոնք այժմ գտնվում են Երևանի Պատմական թանգարանում, Արմավիրի պեղումները չափազանց կարևոր են մեր անցյալի պատմության համար:

Հաջի-Խալիլ.— Նախնադարյան ամրոցների մեջ, իմ կարծիքով, ամենից հնագույններից մեկն է Հաջի-Խալիլ գյուղի մոտի բազմադարյան բերդը և քաղաքատեղին: Այս ամրոցին Հաջի-Խալիլ գյուղացիք Ղալա իչի (միջնաբերդ) կանվանեն, առանց նշանակություն իմանալու իրենց տված անունի և տեղի պատմական անցյալը: Շատ քայքայված է այս ամրոցը, սակայն չափազանց ուշագրավ է իրեն ժամանակակից հնագույն ամրոցների հետ համեմատելով: Նախապատմական առաջին շրջանների սովորության համաձայն, ամրոցի համար ընտրված է այժմյան գյուղի մոտիկ չափազանց քարքարոտ սարերի ամենաբարձրը, որի գագաթի վրա շինված է իր ժամանակի իշխանի կամ տոհմապետի բնակարանը, ուրիշ հարակից փոքր շինություններով:

Հնագույն շրջանում, երբ որմնաշինական մշակված գործիքներից և քարերի տեղափոխու-

թյան անհրաժեշտ միջոցներից զուրկ էին, առհասարակ ընտրում էին քարքարոտ սարերն իբրև բերդատեղի և անոնց ստորոտն իբրև քաղաքատեղի՝ տեղի վրա գտնված քարերն օգտագործելու համար: Այդ քարքարոտի քարերն ևս, առանց փոխադրելու, տեղի վրա օգտագործելու համար, մենք կտեսնենք, որ արհեստ և ճարտարություն միանգամայն բացակայում է, մարդկային բիրտ ուժն է շահագործված այն ժամանակվա որմնաշինության մեջ:

Ինչպես կտեսնվի պատկերների մեջ, ամբողջ լեռը շրջապատված է զանազան հորիզոնական, միմյանցից մի քանի քայլ հեռավորության վրա, կիկլոպյան պարիսպներով: Բացի հորիզոնական շրջապատումից, տեղ-տեղ, վերևից դեպի ցած շառավիղաձև պատեր են շինված, հորիզոնական պատերի արանքում, իբր արգելափակ՝ ամրոցի լանջի մեկ մասից մյուսն անցնելու, որովհետև, գուցե պատերազմական նպատակներով, սարալանջը զանազան մասերի էին բաժանած վերևից ցած իջնող պարիսպներով:

Չափազանց հետաքրքրական են այս սարի շուրջ պարսպելու համար գործադրված ջանքերը. տեղի վրա երկար քննելով այս նախնական պարիսպների կազմության եղանակները, քննության արդյունքն այստեղ համառոտ կերպով արձանագրել հարմար կդատեմ:

Ինչպես կերևի այստեղ դրված լուսանկարներից, սարը գրեթե կոնաձև է, ուստի շրջապատ պարիսպները որոշ չափով բարձրացնելուց և անկանոն թափված քարերից մաքրելուց հետո, աստիճանավոր մի մեծ բուրգի երևույթը կստանար: Հայտնի չէ, թե վերևից են սկսած որմնաշինությունը, թե՞ ներքևից, արդյունքը նույնն է: Այժմ ենթադրենք, թե սարի ստորոտից են սկսած որմնաշինությունը, բայց որովհետև տակավին անգիտակ էին նույնիսկ կառուցելի պատին որոշ ուղղություն տալ և ուղղության համեմատ փոքր ի շատե հիմք պատրաստել մեծազանգված քարերը շուռ տալով այս այն կողմ հագիվ հազ հարդարած են հատակը: Քննությունը ցույց տվեց, որ հիմք չունին պատերը, գրեթե հողի երեսի վրա դրված են մեծ դժվարություններ, այդ պատճառով հնար չէ եղած լարածիք ուղղություն տալ պատին, այլ, ըստ հարմարության, երևույթով միայն հորիզոնական, հատակը պատրաստված է առաջին շարքով միմյանց անհամապատասխան մեծ ու փոքր քարեր միմյանց քով գետեղելով: Երկրորդ շարքի համար վերևից նորից գլորել են քարեր և իրենց հսկայական ծավալով մի կերպ տեղավորել են հատակի առաջին

շարքի վրա. բայց այս անգամ մի անհեթեթություն է դուրս եկած, որովհետև եթե մարդկային ուժով մի հնար գտել են քարը քարի վրա բարձրացնելու համար, բայց ուղիղ մի շարքի վրա բերելու հնար չէ եղած, ուստի ընկած դիրքի մեջ աշխատել են քարերի զանգվածները հաստատել, որպեսզի քարերն անշարժ լինին և հնարավոր լինի քարերի երրորդ շարքը գետեղելու: Այս նորագույն ձեռագործ շարքերով որովհետև բարձրացել էր պատը և շատ դժվար պիտի լիներ գլորված նորանոր քարեր պատի վրա հանելու, ուստի նախապես հող լեցուցել են սարի կողմի երեսի վրա շարքերի վերին մակերևույթին հավասար և այնուհետև գլորել են վերևից նոր քարեր, որոնց մի կերպ տեղավորել են նախորդ շարքերի վրա: Այս երեք շարքերը, որ այժմ կան պահված, պատը բարձրացուցել են մոտավորապես երեք մետր, սակայն վերևի մասերը քանդված լինելու պատճառով, հայտնի չէ այժմ, թե ի՞նչ բարձրության հասցուցած էին պատերը: Միայն թե նախորդ շարքերը շարելու եղանակով հաջորդաբար իրար վրա շարել են մեծազանգված քարեր մինչև որ հասել են նախապես ծրագրված բարձրության:

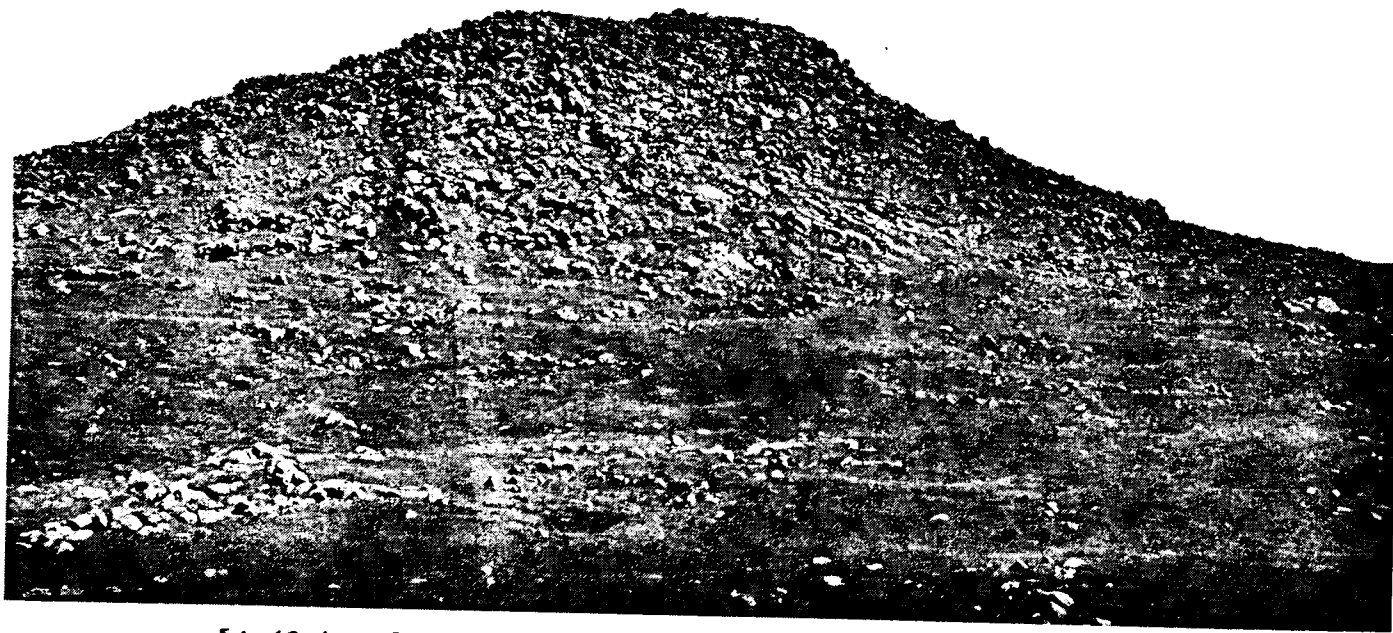

Նկ. 10. Հաջի-Խալիլ գյուղի տոհմատիրական շրջանի ամրոցը հարավ-արևելքից



Նկ. 11. Հաջի-Խալիլ գյուղի մոտ տոհմատիրական շրջանի ամրոցի քարերի կուտակումով կազմված պարիսպի նմուշ

Այս քարակուտակումներով կազմված պարիսպները մոտից նկարված են բերդասարի հարավային կողմից: Այստեղ նկարագրված ձևով կտորկտոր շինելով և միմյանց կցելով, բոլոր բերդասարը գագաթից մինչև ստորոտ մի քանի անգամ չրջապատել են: Իսկ վերևից դեպի ցած շառավիղաձև պատերը գրեթե նույն ձևով շինված են, որպես արգելափակ: Այս տեսակ որմնաշինությունը մի սուկայի տանջանք է կառուցողների համար, որ անվիճելի ապացույց է քարերը ձևավորելու և տանելի դարձնելու համար գործիքներ չգտնվելուն և մեծամեծ քարերը տեղափոխելու համար փոխադրական միջոցներ չլինելուն: Այս տեսակ որմնաշինությունը եթե բաղդատենք մեր ժամանակի որմնաշինության հետ, պիտի տեսնենք, թե հիները պատեր չէին, որ շինում էին, այլ քարակույտեր դեպի սարի գագաթ բարձրացող վերելքը խափանելու համար: Նախքան ամրոցի ստորոտի պարիսպի դռնից ներս մտնելը, պետք է անցնել ամրոցը շրջապատող քաղաքատեղիով՝ ուր տեղ-տեղ հայտնի են թե՛ փողոցներ և թե՛ բնակարանների անաղարտ մնացած հատակաձևեր: Ստորին պարիսպի արևելյան կողմի վրա է ամրոցի առաջին դռան տեղը: Այս առաջին դռնից ներս մտնելով, մի լայն ճանապարհ կառաջանա դեպի հյուսիս, մոտավորապես երեսուն կամ քառասուն քայլաչափ. այստեղ ճանապարհը երկուքի կրաժանվի, մեկ ճյուղը կառա-

ջանա դեպի հյուսիս-արևմուտք և հայտնի է, թե ուր կտանի, որովհետև սաստիկ քայքայումով խառնված են քարակույտեր, իսկ մյուս ճյուղը հյուսիսային ուղղությամբ շեղակի կբարձրանա մինչև գագաթ՝ ամրոցի վերին շրջափակի դուռը, որ կգտնվի ուղիղ հյուսիսային կողմի վրա: Դռան բարավորները քանդված են, սակայն ելումուտից մաշված ստորին շեմը տակավին կմնա: Գագաթի դռնից ներս, ամրոցի ներքինը մի երկար քառակուսի ձև ունի, մի քայլ ներսից, արևելյան կողմի վրա սկսվում է մի մեծ բնակարանի շինություն հատակաձևը զանազան բաժանումներով, որ, անտարակույս, տոհմապետի հատուկ է այս մասը: Այս բնակարանի արևմտյան կողմը, միջնաբերդի ամբողջ երկարությամբ մի անցք թողելով, շինած են հարակից շինություններ՝ հյուսիսից դեպի հարավ երկարած, որոնք դեռ բոլորովին մաքրված և վերջացած չեն և մի շարք սենյակներ բնավ ներքին հաղորդակցություն չեն ունեցել. ինչպես երևում է, յուրաքանչյուրն իրեն համար արտաքին դուռ ունեցել է և ծառայել է իբրև մառան կամ շտեմարան տոհմատիրական բնակարանին: Հարավային կողմը, բնակարաններից դեպի հարավ, դեռ չեն պայթեցրած կամ փշրած բնական ժայռերը, որոնց երկուքն ավելի քան մարդաչափ բարձրություն դեռ կմնան տեղի վրա, թե ինչո՞ւ համար կիսատ թողվել է այս գագաթի մաքրումը, մեզ անհայտ է:



Նկ. 12. Հաջի-Նալի գյուղի մոտ տոհմատիրական շրջանի ամրոցի քարերի կուտակումով կազմված պարիսպի մի այլ նմուշ

Ամրոցի հարավային կողմի վրա ևս երևում է մի փոքր դռան տեղ, բայց, ըստ իս, այս դռնից դուրս կարելի էր ազատ ման գալ միմիայն ամրոցի շուրջը, որովհետև ոչ մի կողմից անդնդային զանգվածային պատճառով ցած իջնելու տեղ կամ ճանապարհ չի երևում:

Ամրոցակիր սարի ստորոտը, արևմտյան կողմի վրա, հյուսիսից դեպի հարավ երկարող ձորանման մի տեղ կա, որի ծայրին կգտնվեր ի հնումն ամրոցի և քաղաքի արտաքին դուռը: Այս փոքրիկ ձորանման վայրի հարավ-արևմտյան կողմը կգտնվի մի պարսպապատ բլուր, որը, ինչպես երևում է, իբրև պահնորդարան կծառայեր և կպաշտպաներ արտաքին հարձակումներից թե՛ քաղաքը և թե՛ ամրոցները, որովհետև քաղաք մտնելու միակ ճանապարհն այս կողմն էր և դռնից մտնողը, դեռ քաղաք չհասած, այս պարսպապատ բլուրի կողքով պիտի անցներ:

Մեծ ամրոցի գագաթից պարզ երևում է, թե ինչպես շրջապատված է եղել թե՛ տոհմապետի մեծ ամրոցը և թե՛ քաղաքը փոքր ամրոցներով, արևելքից և հարավից, բայց այս շրջապատող փոքր ամրոցներից յուրաքանչյուրը միայն մի կիկլոպյան պարիսպ ունի:

Փոքր ամրոցներին մոտիկ, բարձր տեղի վրա կգտնվի ամրոցներին ժամանակակից արհեստական լիճը, որը շինված էր թերևս անասնոց ջուր խմելու համար: Այժմ, թեև որոշ չափով վնասված, տեղ-տեղ քայքայված, սակայն հովիվներն օգտագործում են իրենց խնամքին հանձնված անասուններն այս արհեստական լճից ջրելով: Լճի ջուրը գոյանում է մասամբ անձրևներից, սակայն գլխավորաբար այն առվից, որ կապ ունի Արագած լեռան գագաթի ջրվեժի հետ (թեև այժմ անկանոն կերպով գալիս է ջուրն առվից):

Վերջին անգամ Հաջի-Նալի այցելության միջոցին, ավելի համոզվեցի, որ այս բերդը և բերդաքաղաքը լքել են մոտակա Կոխդայիրման գյուղի մեծ ամրոցը շինվելուց հետո, և ամբողջ բնակչությունը փոխադրվել է այնտեղ իբրև ապահով վայր թե՛ քաղաքի և թե՛ ամրոցի տեսակետից: Բայց Կոխդայիրմանի մասին գրելիս պիտի տամ մանրամասնություններ բերդի և քաղաքատեղիի մասին:

Հոռոմ.— Հոռոմ գյուղին կից, բարձր բլուրների վրա կան մեծ նախնադարյան ամրոցների և քաղաքի ավերակներ, որ ունին բազմակողմանի հետաքրքրական և ուսումնասիրելի մասեր իրենց մեջ:

Գյուղի արևելյան կողմի մի մեծ հրաբխային քարքարուտ բարձունքի վրա կգտնվի այս հոյակապ ավերակը: Այս ավերակները գյուղացիք ան-

վանում են Ղալա իչի (այսինքն՝ միջնաբերդ), ինչպես Հաջի-Նալիլում և նմանօրինակ վայրերում:

Քաղաքը և բերդաքաղաքը մոտավորապես չորս քառակուսի կիլոմետր տարածություն կբռնեն: Բացի հին ու նոր ամրոցներից և, որոշ նպատակով, քաղաքի մեջ ամուր պարիսպով շրջափակված տեղերից, մասնավորների բնակություն հատկացված քաղաքը շատ ընդարձակ տարածություն ունի: Հոռոմ գյուղի անմիջապես եզերքից սկսվում է մի լեռնալանջ. այս լեռնալանջից մինչև կատարին հասնելը և կատարից դեպի արևելք և հարավ տարածված միջավայրը, նախնադարյան քաղաքատեղին է, որի մեջ շատ որոշ կերպով կտեսնվին փողոցներ և փլատակ բազմաթիվ տների հիմեր: Փողոցները մի քանի տեղեր մինչև վեց մետր լայնություն ունին, իսկ առհասարակ շատ կան փողոցներ, որ հազիվ մեկ մետր լայնություն կհասնին: Տները մեծ մասամբ մի բաժանում ունին, հազվադեպ կարելի է երկու բաժանումով բնակարան գտնել այդ ավերակի մեջ: Տների դռները, թեև առանց բարավորի, բավական լայն են, պատերը մինչև հատակ գրեթե քանդվել են, ուստի չի գիտցվիր, թե պատերի վրա լուսամուտներ կա՞ն, թե՞ ոչ: Բայց ըստ մի տեսակ հին սովորության, ապահովաբար լույսը վերից էին առնում, և տանիքները հորիզոնական ծածկված էին փայտե գերաններով:

Ըստ ժամանակի պահանջի կամ ըստ ավանդական սովորության, այստեղ ևս քաղաքի և ամրոցների շինության համար ընտրված է մի սարսափելի քարքարուտ վայր, անշուշտ, ապահովության և պաշտպանության նկատառումներով, քաղաքատեղին ու մեջի մեծ ամրոցները և հասարակական վայրերը օղակված են փոքր բլուրներով, որոնք ևս հրաբխային քարքարուտ, անհավասար բարձրությունը բլուրներ են:

Բոլոր նախնադարյան բերդաքաղաքների մեջ Հոռոմի բերդաքաղաքը միակն է թե՛ իր մեծությունը և թե՛ բովանդակությամբ: Քաղաքը տարածված է զանազան բարձրությունների վրա և միջնապարիսպներով բաժանված է այլ և այլ մասերի կամ քաղաքամասերի. ամեն մի պարսպապատ քաղաքամաս իր մեջ ունի մի շենքի կամ հաստատության ավերակ:

Հարավ-արևմտյան կողմը, ամենաբարձր տեղի վրա, կա մեծ ամրոց կամ միջնաբերդ, որի շրջապատ պարիսպները կատարելապես հիշեցնում են Հաջի-Նալիլի ամրոցի բոլորովին նախնական որմնաշինությունը: Անշուշտ, այս մասն ամենահին ժամանակ առաջին անգամն է շինված իբր ամրոց և հետո, հետզհետե տարածվել և ընդարձակվել են քաղաքը և ներքին ու արտաքին պարիսպները:

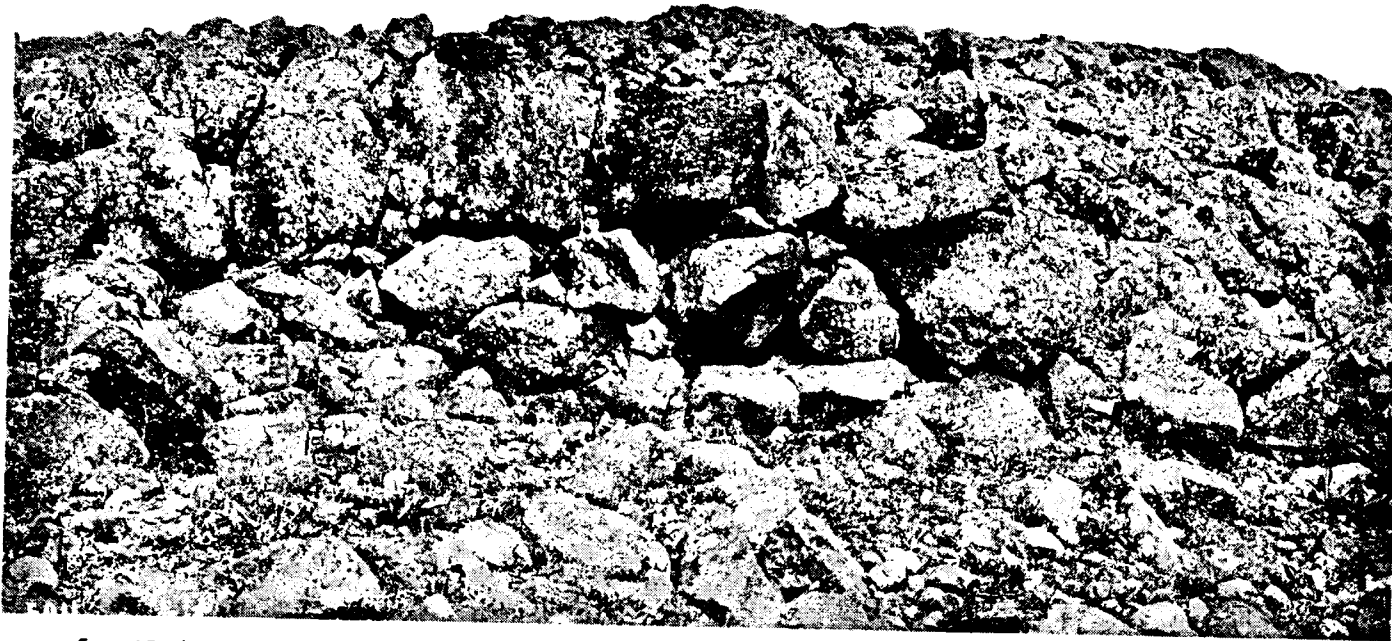

Նկ. 13. Հոռոմի հարավ-արևմտյան բարձրության վրա շինված միջնաբերդի պարիսպներից մեկի նմուշ

Քաղաքատեղիի և բերդամասերի բաղադրական հետազոտությունից երևում է, որ ոչ միայն նախնադարում գոյություն ունեցել են այս քաղաքը և բերդը, այլև շատ դարեր իրենց գոյությունը պահել են նախնական վիճակի մեջ: Ապացույցներ չեն երևում, որ որմնաշինական արհեստները մինչև քրիստոնեական թվականին մոտենալը զգալի զարգացումի ենթարկվել են, կամ շատ քիչ հառաջդիմություն եղել է, սակայն այս բերդաքաղաքի տակավին չեն և մարդաբնակ ժամանակ ծանոթացել են կրի գյուտին:

Մի շատ հետաքրքրական մնացորդ է և բավական հետնագույն Հոռոմի հյուսիս-արևելյան բարձունքի վրա գտնված մնացորդը: Այս շինության քարերը աննշան չափով իրենց վրա ցույց են տալիս թե՛ մուրճի հարվածները և թե՛ ծանոթություն կրի գործածություն. անշուշտ, մեզ անհայտ պատճառներով, այս մեծ քաղաքին մեջ կրով շինություն այս միակն է և չէ ընդհանրացել: Շենքն ունի միջակ մեծություն և հատակագիծը վարդաձևի նման է, որ Հայաստանի նախաքրիստոնեական շինությունների մեջ միանգամայն անծանոթ է: Առաջին և վերջին օրինակն է, որ տեսնում եմ այսօրինակ շինություն նախաքրիստոնեական ավերակների մեջ: Միայն արևելյան և հյուսիս-արևելյան մասերն են, որ երևում են հողից դուրս, որոշ բարձրության վրա, մնացած մասերը պեղումներով միայն կարելի է ճշտել, միայն թե պարզ է, որ անհավասար մեծու-

թյամբ կիսաբլուրակ աբսիդներով շրջապատված էր այս շենքը՝ ներսից և դրսից միանգամայն որոշ: Սև բազալտի անձև քարերով կազմված է այս շենքը և շատ աննշան չափով, մուրճի հարվածների տակ պոչերը հազիվ կանոնավորված են: Ըստ նախավանդ սովորություն, քարերը միմյանց վրա [փոխանակ] չոր շարվելու, կրաշաղախով մածուցված են: Թե ի՞նչ շենք է այս, աշտարակ, մեհյան, թե՛ մի ուրիշ հասարակական շինություն, բնավ հայտնի չէ: Համենայն դեպս մասնավոր չէ այս կրաշաղախ մեծ շինությունը, ընդարձակ քաղաքի մեջ միակն է թե՛ ձևով և թե՛ արհեստագործություն: Շուրջն ունեցել է առանձին պարիսպ, բայց այժմ փլած ու անհայտացած է:

Վերև հիշված վարդաձև խորհրդավոր շենքի ուղիղ արևելյան կողմը, քաղաքամասի պարիսպից մի քիչ դեպի հարավ-արևելք, երևում է մի մեծ հրապարակ, որի հատակը որձաքարի մեծամեծ սալերով սալահատակված է: Այս սալահատակված հրապարակի հյուսիսային կողմին մոտ կա մի մեծ բնական ժայռ, որուն վրա մոտավորապես 50-60 սանտ. երկարությամբ փորագրված է հետևյալ ձևը՝ ՈՅ, որ շատ նման են մեր գլխադիր Ո կամ Ս տառին: Միայն այս բնական ժայռը չէ, որ փորագրված է այս նշանը, կան նաև ուրիշներ՝ միևնույն ձևի փորագրություններ այս քաղաքամասի մեջ հարավ-արևելյան կողմի վրա: Սալահատակված մասի հարավային ծայրին կան անհեթեթ մեծու-

թյամբ, հազիվ իմն ձևակերպված որձաքարի ահավոր զանգվածներ, որոնք որպես թե խոյակներ կամ խարխուհներ պիտի լինին. ուզել են բոլորակ ձև տալ այս վիթխարի զանգվածներին, բայց ոչ քարն էր նպաստավոր և ոչ քարկոփների ձեռքի գործիքները, ուստի բոլորովին անձև և անկերպարան բոլորակներ կազմվել են, որոնց մոտավոր տրամագիծն է մեկ և կես մետր: Վերևի տափարակի վրա շինել են մի փոս, հավանաբար վերևի սյունը վրան կանգնեցնելու համար: Բայց ի՞նչ շինության բեկորներ են այս հետաքրքրական զանգվածները, հայտնի չէ. թերևս մի մեհյանի կամ ուրիշ մի հասարակական շինության բեկորներ են:

Միջնապարիսպները շինության տեսակետով գրեթե տարբերություն չունին արտաքին պարիսպներին: Միևնույն վայրենի ուլժը և անօրինակ տանջանալից միջոցները ի գործ դրած են ներքին պարիսպները կառուցելիս: Հետևյալ պատկերը ցույց է տալիս, թե քաղաքամասերը պարսպելու համար ինչպես հսկայական քարեր միմյանց մոտ բերելով, տեղի վրա ուղղել են, և, անշուշտ, այդ ահավոր խոշորությունները քարերի վրա հարդարել են նաև հաջորդաբար ուրիշ շարքեր:

Սալահատակված մասից ուղիղ դեպի հարավ եղել է մի ընդարձակ գերեզմանատուն դեպի արևելահարավ երկարած, որի մեջ պրոֆ. Բագրատ Խալաթյան պեղումներ կատարելով՝ բացել է երեսուն հատի չափ գերեզմաններ. ըստ վկայություն ակա-

նատեանների, բավական թվով առարկաներ հանել է այս գերեզմաններից, բայց ինձ հայտնի չէ, թե ո՞ր թանգարանն են դարսված այս առարկաներ:

Շինությունների տեսակետով, թե՛ արտաքին պարիսպը և թե՛ քաղաքը զանազան մասի բաժանող պարիսպները բոլորովին նախնական հատկանիշ ունին, հսկայական քարի զանգվածներ անշաղախ միմյանց վրա դրված են պատ ձևացնելու համար. բայց հազիվ կարելի է կարգ և ուղղություն փնտռել թե՛ քարերի և թե՛ պատերի մեջ. որմնաշինական գործիքների հետքերը գրեթե չեն երևում քարերի վրա, և անկարելի է առանց սպաշուկայան դիտել, թե ինչպիսի մարդկային արտադրող ուժ և միջոցներ ի գործ դրել են պարսպաքարերը միմյանց վրա հանելու համար: Այստեղ, Հաջի-Խալիլի նման, տեղի դիրքը ևս չէր նպաստել հեշտությամբ քարերը միմյանց վրա հանելու համար. միակ միջոցը մարդկային բիրտ ուժն ու երկարատև աշխատանքն էր այս տեսակ գործերը գլուխ հանելու համար:

Նույնաձև են ուրիշ քաղաքամասերի պարիսպներ, որոնց մեջ ոչ մի որմնաշինական արհեստ կամ ճարտարություն գոյություն չունի, այլ, ինչպես գրել եմ ուրիշ առթիվ, պատեր կան, ավելի լավ է ասել, արգելափակեր են քաղաքի մեկ մասից մյուս մասն անցնելու համար: Անշուշտ, այս պարիսպները հնումն ավելի բարձր էին և դռներ ունեին, որոնք ի հարկի կփակվեին:



Նկ. 14. Հոռոմի հյուսիս-արևելյան քաղաքամասի միջնապարիսպ

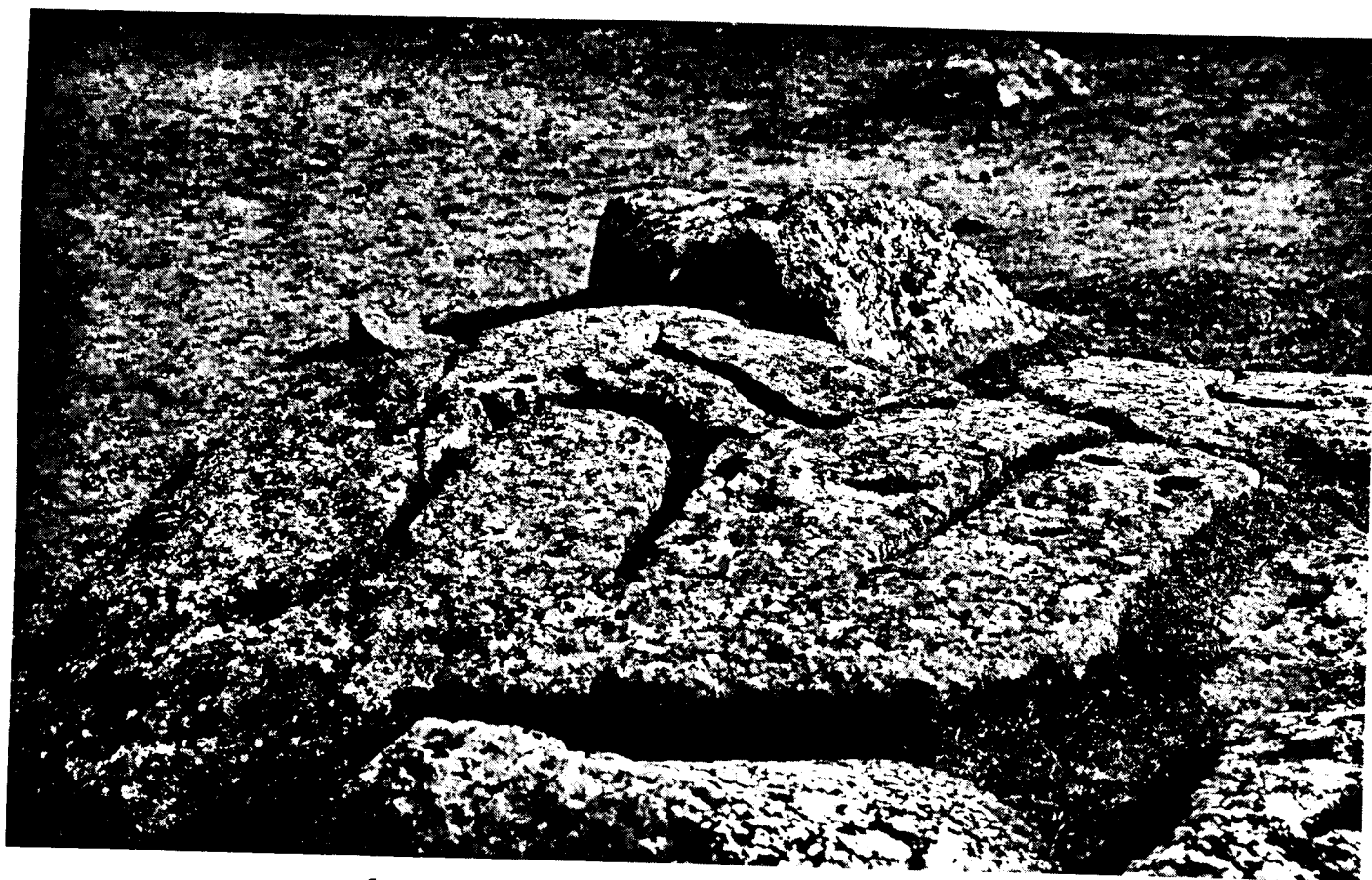

Նկ. 15. Խորհրդավոր փորագրություններ ժայռի վրա

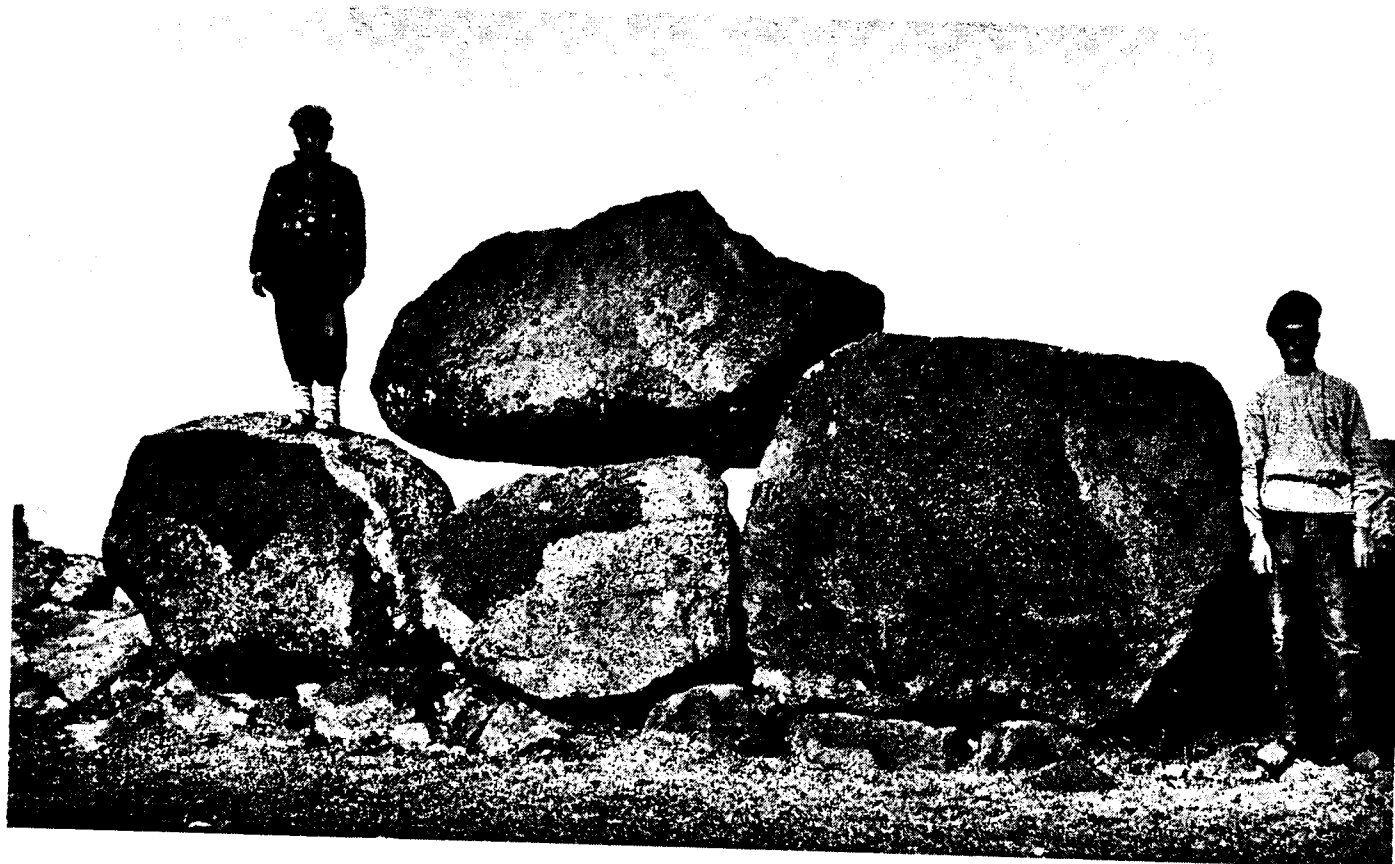

Նկ. 16. Քաղաքի ներքին պարիսպների մի մասը

Քաղաքի զանազան մասերի բաժանող պարըպամասերի մեկի անկյունը (նկ. 17) կենդակայացնե այստեղ պատկերը, որպես թե անկյունին վրա ուզել են մի բուրգ շինել, բայց միևնույն քառան է տիրում նաև բրգաշինության մեջ, բուրգի գաղափարը միայն երևում է, բայց չինվածքը տարօրինակ կերպով անկանոն մի քարակույտ է գրեթե, փոխանակ բուրգի:

Քաղաքի ավերակների արևելյան կողմը ձորանման մի տեղ կա, որն իջնում է ցած և խառնվում է Հյուսիսակողմյան ընդարձակ դաշտի հետ: Այստեղ

էր քաղաքի գլխավոր դուռը: Այս դռնից ներս մտնելով, մարդիկ կառաջանային քաղաք, և առաջին առթիվ կհանդիպեին աջ կողմից վերև նկարագրված անհեթեթ շինությունը և սալած հրապարակը, իսկ ճակատից՝ պարիսպամեջի գերեզմանատան պատը: Քաղաքի մուտքի դռան ուղղությամբ արևելքից դեպի արևմուտք երկարած էր արտաքին պարիսպը, իսկ քաղաքի արևելա-հարավ մի քիչ հեռվից շրջապատում էին քարքարուտ բլուրները:



Նկ. 17. Քաղաքի միջին բաժանումների պարիսպի մի անկյունը

Քաղաքի ամենահնագույն միջնաբերդի ստորոտից փոքր ինչ ավելի դեպի հարավ, քաղաքն ունեցել է մի ամրակուռ պարիսպ, որի այժմ հիմերը միայն մնացել են այս պարիսպից դուրս, ընդարձակ մի գառիվայրե մինչև Հոռոմ այժմյան գյուղի բանջարանոցները և այն ճանապարհը, որ կտանի Սոնգուրլի գյուղը: Անկախ ներսի գերեզմանատանից, քաղաքի հարավային պարիսպից դուրս գտնվող գառիվայրը ևս ի հնումն եղել է մի ընդարձակ գերեզմանատուն, որի մեջ այժմ իսկ կտանվին բազմաթիվ կրոնիկներ, որոնց տիպը մի քիչ տարբեր է ուրիշ տեղ գտնվածներից: Ըստ սովորականի, գերեզմանը քարերով բոլորաձև շրջապատելուց հետո, մեջտեղը մի քիչ հող լցնելով, ուտուցիկ երևույթով բարձրացրել են և այդ բարձրացրած հողի վրա մանր քարերով ծածկել են մայթանման. կրոնիկի ձևակերպման այս եղանակը մեծապես տարբերվում է ուրիշ զանազան վայրերի կրոնիկներից:

Գյուղի դիմաց, դեպի ամրոցներ և քաղաքատեղի բարձրանալու ճանապարհի վրա մի քանի քարայրեր կան, որոնց խորություններն և ներքին ձևերն ինձ հայտնի չեն, որովհետև բերանները փլատակներով խցված են. համենայն դեպս այս քարայրերը պեղմամբ հետազոտել հարկավոր է. թերևս պեղումներից պատմական մեծարժեք իրեր հայտաբերվին:

Վերջապես, այս բերդաքաղաքը թեև մեծ մասամբ քարե դարի մնացորդներով լեցուն է, և կասկած չի մնում, որ հին շրջանում երկար դարեր շեն մնացել է, սակայն նախաքրիստոնեական վերջին շրջանի մնացորդ նմուշներից ևս երևում է, որ քարե դարից հետո իսկ, երկար դարեր մարդկային հոծ բազմություն գոյություն ունեցել է այս քաղաքում:

Վերջապես, այս բերդաքաղաքը թեև մեծ մասամբ քարե դարի մնացորդներով լեցուն է, և կասկած չի մնում, որ հին շրջանում երկար դարեր շեն մնացել է, սակայն նախաքրիստոնեական վերջին շրջանի մնացորդ նմուշներից ևս երևում է, որ քարե դարից հետո իսկ, երկար դարեր մարդկային հոծ բազմություն գոյություն ունեցել է այս քաղաքում:



Նկ. 18. Քաղաքի արտաքին պարիսպը ներսի կողմից

Աղյաման.— Ժամանակագրական տեսակետով, Արագածի արևմտյան լանջի վրա, Աղյաման գյուղի մոտ կառուցված նախնադարյան բերդն ու անոր ստորոտի բերդաքաղաքն ամենահին շրջանի ծագում ունին, բայց որովհետև երկար դարեր չեն եղած այս բերդը և բերդաքաղաքը, հետագային մի բերդ ևս չինել են ավելի մեծ ու ընդարձակ, և բերդաքաղաքը գտնվում է երկու բերդերի մեջտեղը: Այս վերջին շինված բերդը, համեմատելով նախորդ շինվածի հետ, փոքր ինչ զարգացում է ցույց տալիս որմնաշինական արհեստագործության մեջ:

Ինչպես երևում է, քրիստոնեական նախնական դարերում այս շրջանը չեն և բազմամարդ է եղած, որ այս բերդաքաղաքից ցածր 7-րդ դարում կառուցված է մի մեծ և հոյակապ քրիստոնեական եկեղեցի: Լուրջ հետազոտություններ ապացուցում են, որ քրիստոնեական շրջանում բնակչություն բնավ չի լքեր Աղյամանը և շրջակայքը, որովհետև երկու շրջանի հատուկ հնություններ հավասարապես գտնվում են:

Աղյամանի բերդերի և բերդաքաղաքի տեղի ընտրությունը ևս եղած է իր ժամանակի պատերազմական պահանջների համաձայն: Այժմյան գյուղի արևելյան կողմը, բարձր դիրքի վրա կա մի քարքարոտ լեռնաշղթա, որ մոտավորապես երեք կիլոմետր երկարություն ունի, երկու ծայրերը թեքված են դեպի արևմուտք, իսկ առջև ունի մի

ընդարձակ հարթավայր. ահա այս նկարագրված դիրքով տեղն ընտրած են բերդի և բերդաքաղաքի համար: Քարքարոտ լեռնաշղթայի հարավարևմտյան կողմը կբարձրանա, համեմատաբար քան մյուսները, ավելի մեծ և ընդարձակ բլուր, որի վրա շինված է նախնադարյան հին ամրոցը, իսկ մեծ բերդակիր բլուրին դեպի հյուսիս, մակերևույթը փոքր ինչ դեպի արևմուտք թեքված հարթավայրի վրա շինված էր բերդաքաղաքը, որի այժմ հետքերը միայն որոշ կերպին: Իսկ դեպի արևմուտք քաղաքատեղիի եզերքից դեպի ցած մի դժվարամատչելի զանգվածային է մինչև այժմյան գյուղի ներքև, ուր կգտնվին գյուղի վարելահողերը: Հարավային ծայրի բերդակիր բլուրի շուրջը բնական կերպով պաշտպանված է թեք անդնդային խորություններով, որոնց տակը երևում են գյուղական վարելահողեր:

Հարավ-արևմտյան բարձր բլուրի վրա շինված սկզբնական հին ամրոցը հյուսիս-արևմուտքից շրջապատված է չորս կարգ անշաղախ կիկլոպյան պարիսպներով, իսկ հարավ-արևելյան կողմի վրա, բացի բլուրի գագաթից, ուրիշ պարիսպ չինելու կարիք չէ զգացվել, այդ կողմերի անդնդային խորությունն պատճառով: Գագաթի միջնաբերդի մեջ, որ 60 X 100 մետր մոտավորապես տարածություն ունի, չափազանց շատ փլատակների պատճառով չի նկատվում, թե ներքին ի՞նչ բաժանումներ գո-

յություն ունեցել են, եթե կուտակված փլատակներ չլինեին, գոնե կտեսնվեին միջնաբերդի ներքին շինությունների հիմերը: Միջնաբերդի արևելյան ծայրին, իբրև հավելված կցված են երեք սենյակներ՝ հավասար մեծությամբ, որոնց երեք լայնությունը հավասար է միջնաբերդի լայնության: Թե ի՞նչ ծառայություն մատուցել են այս սենյակները բերդին կամ բերդաքաղաքին, հայտնի չէ, միայն թե բոլորովին պարզ է, որ ամրոցի հետ միաժամանակ նույն քարերով և նույն կիկլոպյան ոճով շինված են:

Այս քաղաքատեղիի և հարավային ծայրի մեծ ամրոցի շրջապատ պարիսպներու շինության համար գործ դրված միջոցներն այնքան նախնական են, որ եթե որոշ չափով նկարագրության ձեռնարկեմ, գրեթե նույնը պիտի կրկնեմ, ինչ որ գրել եմ Հաջի-Նալիլի և Հոուսի նախնադարյան ամրոցների շինության կերպի մասին: Հարավ-արևմտյան թե՛ միջնաբերդի և թե՛ լանջերի վրա եղած շրջապարիսպները, կարելի է ըսել, վերելքը խափանելու համար քարակուտակ արգելափակներ էին. իսկ քաղաքատեղիի տների համար ոչ մի բնորոշում չի կարելի անել, որովհետև այնքան քայքայված են բնակարաններ, որ հազիվ հիմերի հետքերը երևում են:

Քաղաքատեղիի արևելյան կողմի վրա կսկսի մի ձոր և այնչափ կխորանա դեպի հյուսիս, որով բերդաքաղաքի հյուսիսային մասը ևս անառիկ դիրք կստանա, այս դիրքով քաղաքատեղիի հյուսիսային կողմը ևս հավասար խորությունով ու դարևանդ ճակատով պաշտպանված է, ինչպես հարավարևմտյան կողմը:

Դեռ նախաքրիստոնեական շրջանում, հարավարևմտյան բլուրի վրայի հին անառիկ ամրոցը շինելուց դարեր հետո, գրեթե միևնույն բարձրության վրա, բերդաքաղաքի հյուսիսային ծայրին, չինել են մի ուրիշ ավելի ընդարձակ ամրոց, որի ներքին տարածությունը 80 X 150 մետրի կհասնի, և մեջը բոլորովին քարերից մաքրված, վարված ու արտի է վերածված:

Այս ամրոցի որմնաշինական արվեստը բավական տարբեր է հին ամրոցի որմնաշինական արհեստագործությունից: Այս պարիսպների քարերը թե՛ համեմատաբար հին ամրոցի քարերից փոքր են, թե՛ ուղիղ գծով շարված են և թե՛ քարերի ծայրերի վրա երևում են մուրճի հարվածներ, անոնց քառակուսի ձև տալու համար, թեև բոլորովին չեն հաջողած, այնուամենայնիվ որոշ երևում է փոքր ինչ զարգացումը և նախորդներից տարբերությունը:

Ամրոցի պատերը ներկայիս տակավին մեկ մետրից մինչև մեկ ու կես մետր բարձրություն ունին շուրջանակի: Մտից դուռն արևմտյան կողմն է, դռան լայնությունը մոտավորապես չորս մետր եղած է: Դռան երկու քովի պատերի բարձրությունները երեք մետրի կհասնին, իսկ երկարություններն անորոշ են, սակայն ամբողջ ամրոցի լայնության հավասար չեն: Հարավակողման և արևմտակողման պարիսպները զույգ են, ներքին և արտաքին: Արտաքին պարիսպի դրսի երեսի վրա խիտ կերպով շարված են քառակուսի բուրգեր, իսկ հյուսիսային և արևելյան կողմից այդ հետնաշեն ամրոցը պաշտպանված էր չափազանց թեք զանգվածային և զանգվածային վրա մի քանի կարգ պարիսպներով, մինչև խորը երևացող վտակի եզերքը:



Նկ. 19. Աղյաման գյուղի արևելյան բարձունքների վրա նախնադարյան կրկնապարիսպ ամրոցը

Նախնադարյան և նախաքրիստոնեական շրջաններում կանգնված բերդաքաղաքներից շատ քչերն են, որ մինչև քրիստոնեական թվականը հասել և այս կողմը մի քանի դար միևնույն տեղում չեն մնացել են: Ուրիշ նախաքրիստոնեական ամրոցներում և բերդաքաղաքներում տեսել ենք, որ դեռ քրիստոնեական թվականի նախօրյակին շատերը լքել են բերդ, ամրոց և քաղաք ու գաղթել են ուրիշ տեղեր կամ նոր քաղաք են հիմնել: Բայց, ինչպես երևում է, Ադյամանի մեջ նույն բանը չէ տեղի ունեցել, քաղաքի բնակիչները մոտիկ տեղափոխություն մնացել են այնտեղ, չեն պահել են քաղաքը և շրջանները, և քաղաքի մեջ (այժմ Ադյաման գյուղ) 7-րդ դարում մի Հոյակապ եկեղեցի են շինել, որ կարելի է համեմատել Թալիսի մեծ կաթողիկեի, Մրենի և այլ նման մեծագործությունների հետ: Իսկ նախաքրիստոնեական վերջին շրջանին նույնիսկ ճարտարապետության մեջ մեծ հառաջադիմություն կատարած լինելու համար, թեև հետագային առիթ պիտի ունենամ խոսելու, այժմ կմատնանշեմ քանդակագործության մի նմուշ, որը գուցե անսպասելի էր հեթանոսական շրջանի համար, այն է՝ Ադյամանի շրջանում գտնված չորս ճակատից բարձրաքանդակ քառակուսի կոթողը, որի չորս ճակատեն առանձին նկարված պատկերները դրված են այստեղ: Այս նկարները (20, 21, 22, 23) ոչ միայն ցույց են տալիս այն ժամանակվա մարդկանց քանդակագործական արվեստի մեջ ունեցած հառաջադիմությունը, այլև ազդեցության այն հոսանքները, որոնք առավել կամ նվազ ներգործել են Հայաստանի ճարտարապետության և գեղարվեստի վրա: Կոթողի ստորին մասն իր արձմազիլի տերևներով հունա-հռոմեական ազդեցությունն է ցույց տալիս, իսկ մնացած զարդաքանդակները, ըստ ամենայնի արևելյան հատկանիշ ունին թե՛ ճարտարապետական տեսակետով և թե՛ վրան քանդակված խորհրդավոր պատկերներով ու նշաններով: Իհարկե, այժմ ես պիտի հրաժարվիմ կոթողի ճակատների վրա քանդակված նկարների մասին բացատրություն տալ, որովհետև անոնց ամբողջությունը խաթարված ու եղծված է, միայն ճակատի վրա քանդակված նիզակաձև քանդակը (նկ. 23) ցույց է տալիս, թե ո՞ր տեղից է գալիս և ի՞նչ ազդեցություն է [ունեցել] Հայաստանի հնագույն կոթողների վրա: Պերրո և Շիպիեի Հին արվեստների պատմության 5-րդ հատորի 533-րդ էջի վրա կտեսնենք թե՛ այս նշանի պատկերը և թե՛ Հին Պարսկաստանում գտնված տեղերը:



Նկ. 20. Ադյաման գյուղի մոտի նախաքրիստոնեական գերեզմանոցում գտնվող քառակուսի կոթողաձև

Ինչպես երևում է, սասանական շրջանին սանդուխի ափեր, շենքի կատարներ և այլ մասեր զարդարելու համար, Ասորա-Քաղզեայից ժառանգություն մնացած փոքրիկ աստիճանավոր ատամները գործածում էին կիտվածանկար և մեծ մասամբ վրան դրոշմված նիզակազիլի պատկերը: Անշուշտ մի նշանակություն ունեն այս դրոշմը, սակայն այժմ մեզ հայտնի չէ:

Կափըլի.— Նախաքրիստոնեական շրջանի բերդերի և բերդաքաղաքների գոյությունը տակավին ինձ միանգամայն անծանոթ էր, երբ մի ամրոցի հետազոտության համար գնացի Կափըլի գյուղը: Հիրավի, գյուղին կից, քրիստոնեական շրջանի չափավոր մեծությամբ մի ամրոց կար, որ բավականին հետաքրքրական ուսումնասիրելի մասեր ուներ 13-14-րդ դարերում կանգնված: Իհարկե, շատ էր քայքայված, այդ քայքայումը մասամբ դժվարացնում էր իմ ուսումնասիրությունը, այնուամենայնիվ նույն օրը ըստ արժանվույն հետազոտելի հետո, բավականացա մի քանի դիրքով լուսանկարելով:



Նկ. 21. Նույն կոթողի (նկ. 20) երկրորդ երեսը

Բերդի հետազոտությունով այս գյուղում գործու վերջացած պետք է համարել, եթե անակնկալ կերպով չտեսնեի այս քրիստոնեական շրջանի բերդի հիմը, որ կիկլոպյան քարերով, անշաղախ շինված էր: Այս հնօրյա կիկլոպյան հիմի վրա կանգնված էր 13-14-րդ դարերին շինված ամրոցը: Քրիստոնեական բերդի արևմտյան ճակատը, որ ամբողջովին փլած էր և մանր սրբատաշ քարերը ամբողջովին դարաված էին, մնում էին տեղի վրա նախնադարյան ամրոցի փլատակ մեծազանգված քարերը:

Տեսնելով և մանրակրկիտ հետազոտելով քրիստոնեական բերդի հնագույն մնացորդները, բնականորեն հետաքրքրվեցի նաև ուրիշ հնագույն մնացորդներով, որոնք կարող էին գոյություն ունենալ այս գյուղում: Իսկապես հնագույն մնացորդներով շատ հարուստ էր այս գյուղը և ապացուցում էր, որ այս գյուղում, նախնադարյան շրջաններից սկսած, մարդկային հոծ բազմություն եղել է մինչև քրիստոնեական վերջին ժամանակները: Շինել են երկու բերդեր՝ միմյանցից մոտավորապես երկու կիլոմետր հեռավորության վրա, կարիք է զգացվել

նաև մի բերդաքաղաքի շինության՝ երկու մեծ բերդերի մեջտեղ մնացած հարթավայրում: Շրջելով այս գյուղը, տեսնում էի զանազան հին տիպի նախաքրիստոնեական գերեզմաններ, հողադամբաններ, կրոմլեխներ, մանավանդ Շահ-Թափա կոչված մեծ հողաբլուրը: Պակաս չեն նաև այս գյուղում ուրիշ հին կուլտուրայի մնացորդներ, ինչպես՝ ջրի ճանապարհներ, աղբյուրներ, բազմատեսակ գերեզմաններ և այլն և այլն:



Նկ. 22. Նույն կոթողի (նկ. 20) երրորդ երեսը

Կափըլի գյուղում, նախնադարյան մնացորդները ամբողջությամբ դիտելով, պարզ կտեսնենք, որ բերդ և բերդաքաղաք շինելու համար տեղի ընտրության տեսակետով հետևել են ավանդական սովորության: Երկու մեծ բերդերի հովանավորության ներքո շինված է քաղաքը, որ շրջապատված է բարձր ու ցած բլուրներով, որոնց երկու ծայրերի վրա բլուրներն ավելի բարձր են, քան մյուս միջինները: Ամենահին ամրոցը շինվել է այժմյան գյուղի մեջ՝ հին քաղաքին կից: Թե ո՞րչափ երկար տևել է այս ամրոցի և բերդաքաղաքի գոյությունը, հայտնի չէ, բայց պարզ է, որ բերդաքաղաքը կիսաբլու-

րակ շրջապատող բլուրների և սարերի հարավ-արևմտյան ծայրի վրա շինված է մի ուրիշ ավելի մեծ ամրոց, շինվածքով և դիրքավորությամբ ավելի ամրագույն: Այս երկրորդ մեծ ամրոցը շինվելուց հետո, առաջին ամրոցը լքված կերևի, որովհետև հետագա դարերի զարգացած պատերազմական արհեստին չէր կարող բավարարել հին ամրոցը: Արդ, հետագային ավելի բարձր տեղ, անմատչելի դիրքով, բերդաքաղաքի վրա անմիջապես իշխող մի սարի կատարին շինել են ավելի ընդարձակ մի ամրոց՝ միմյանց վրա անշաղախ դրված մեծազանգված քարերով կառուցված շրջապարիսպով, որի երեք կողմերը սաստիկ թեք զառիվայր էին, իսկ մի կողմը, արևելահարավը, որ որոշ չափով մատչելի է, պարիսպը շինել են քառակուսի խիտ բուրգերով ամրացած: Արտաքին գլխավոր դուռը այս հարավ-արևելյան կողմի վրա է, թեև այժմ փլատակներով խափանված է մուտքը: Արևելյան կողմի վրա ևս ունեցել է դուռ, սակայն հայտնի չէ, թե այս դռնից դուրս ի՞նչ ճանապարհներ կային թեք զառիվայրը ցած իջնելու, որովհետև ներկայիս այս թեք դարևանդի վրա վայրէջքի ոչ մի հետք գոյություն չունի:



Նկ. 23. Նույն կոթողի (նկ. 20) չորրորդ երեսը

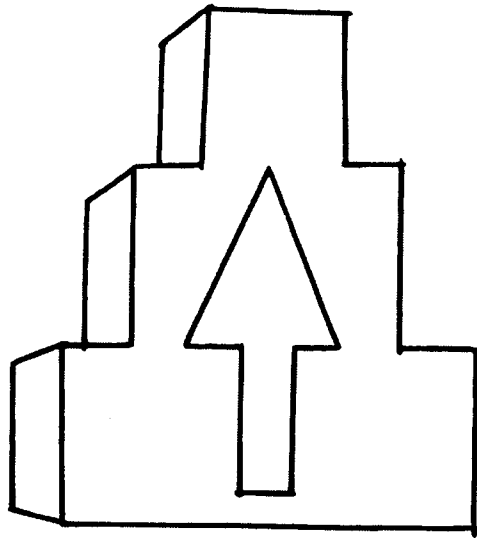

Նկ. 24. Նիզակապլիի քանդակ՝ Գերրո և Շիպիեի գրքի 533-րդ էջի վրա

Ամրոցի ներքին կողմը թեև շատ ընդարձակ է, սակայն տարօրինակ կերպով խտացած են անշաղախ շինությունների փլատակներ, կրոմեխիտներ, մենհիրների (մենաքար) բեկորներ, այնպես որ առանց կուտակվածքը մաքրելու և մի քանի տեղ փորձնական պեղումներ կատարելու, կարելի չէր չափահասակալ, թե ո՞ր մասի վրա եղած էր տոհմապետի բնակարանը և որտե՞ղ՝ տոհմապետը մոտիկից շրջապատող բարձրագույն պաշտոնից բնակարանները: Ամրոցը բարձրանալու ճանապարհը թեև խիստ զառիվեր է, այժմ քարքարուտ՝ փլուզումների պատճառով, սակայն, նախապես ևս այնքան հեշտ ճանապարհ չէր. թեև կառուցված մինչև ամրոցի դուռը կարելի էր բարձրանալ, բայց պետք է գիտնալ, որ վերելքի մատչելի միակ ճանապարհն էր, որով հնարավոր էր թե՛ ամրոց բարձրանալ և թե՛ մոտակա մի շարք կցված բնական բարձրություններ:

Ամրոցի դուռը բարձրանալով՝ չէր վերջանում նախկին քաղաքատեղիի սարերով և բարձր բլուրներով շրջապատումը. սարերը երկարում են դեպի արևմուտք և թեքվում են դեպի հյուսիս, և այս մասի վրա պակաս չեն հին, նախնադարյան ժամանակների խորհրդանշաններ, ինչպես մեծամեծ հաստատուն ժայռերի վրա՝ խորհրդավոր բոլորակ փոսիկներ, 7 սանտիմետրից մինչև 25 սանտիմետր տրամագիծ ունեցող զանազան մեծություններ կրոմեխիտներ և ուշադրության արժանի ուրիշ մնացորդներ: Կա նաև մի հին դուռնի, Օշականի դուռնիների նման, որի վրայի ծածկույթը թեև այժմ գոյություն չունի, բայց, ինչպես երևում է, քրիստոնեական շրջանում այս դուռնի մի կրոնական նվիրական հիմնարկություն նկատելով, մատուռի են վերածել: Չափազանց մեծ դժվարություններով բերել են

այնտեղ խաչքարեր և ուրիշ եկեղեցական շինությունների բեկորներ՝ կատարյալ մատուռի կերպարանք տալու համար. թեև այժմ ևս լքված է և մնում է անծածկույթ:

Հյուսիսային լանջերին կոր գծով շրջապատող բլուրների և փոքր սարերի ստորոտներից սկսած, հին բերդաքաղաքը տարածված է դեպի հարավ և մասամբ դեպի հյուսիս-արևմուտք: Բերդաքաղաքը մեծ մասամբ ավերված է և շենքերի քարերը տարված են ու հետզհետե տանում են գյուղացիներ թե՛ իրենց պետքերուն գործածելու համար և թե՛ գետինը թափթփված փլատակներից և բեկորներից ազատվելու համար, որպեսզի մաքրված գետիններ վարելահողի վերածեն:

Այս պատկերի մեջ երևցած պատերը թեև փոքր ի շատ լարածիք ուղղություն ունին, սակայն շարվածքի մեջ դարձյալ երևում է նախնականություն. համենայն դեպս պատկերում երևցող պատերը, ըստ իս, ավելի վաղ շինված են, քան երկաթի դարը: Իսկ քաղաքատեղիի մասին մի վերջնական կարծիք հայտնել շատ դժվար է, միայն թե հաստատ կարելի է ըսել, թե ոչ միայն նախաքրիստոնեական շրջանում, այլև քրիստոնեական թվականների մինչև 15-16-րդ դարերը բնակչություն միշտ եղել է այստեղ, եթե ոչ քաղաք, գոնե իբրև գյուղ: Հին քաղաքատեղիի սահմանի մեջ, նախնադարյան հնագույն բերդի հիմերի վրա շինված է 13-14-րդ դարում մի բերդ՝ կանոնավորապես քառակուսված սրբատաշ տուֆ քարերով: Նմանապես կա մի փոքր

եկեղեցիի ավերակ՝ հին քաղաքի մեջ, որի աստանդ թափթփված քանդակազարդված քարերի ոճը ցույց է տալիս, որ այդտեղ, երկու նախնադարյան բերդերի մեջտեղ, կյանքը շարունակվել է մինչև հետին դարերը: Ոչ միայն տեղը նկատվել է իբրև ռազմական կարևոր կետ և կանգնվել է մի ամրոց կամ բերդ 13-14-րդ դարերու մեջ, այլև մի եկեղեցի միևնույն դարերում, միայն խուզարկության կարոտ է, թե այս եկեղեցին իբրև քաղաքի կամ գյուղի եկեղեցի՞ շինված է, թե՞ իբրև վանք:

Քրիստոնեական վերջին շրջանի մեջ, այս գյուղի մոտավոր անցյալը ստույգ չենք կարող գիտնալ. բայց քրիստոնեական հին դարերում, մանավանդ նախաքրիստոնեական շրջանում, հետաքրքիր խուզարկուն ետ ու գեռ կյանքի ապացույցներ շատ կգտնեն: Բազմաթիվ և միևնույն ժամանակ բազմատեսակ նախաքրիստոնեական գերեզմաններ գոյություն ունեն այս գյուղի շրջանում, որ ապացույց է տարբեր դավանություններ ժողովրդի հոծ բազմություն: Այս գյուղում գտնված գերեզմանների մեջ առաջին տեղ կբռնեն կրոմեխիտները և հետո մեծ քանակությամբ քարափոր դազաղներ՝ վրաները միակտուր կափարիչով ծածկված: Այս քարափոր դազաղներն այնքան շատ են գտնված, որ ոչ միայն շատերի տների առջև դրված են իբրև գուռ անասունների ջուր խմելու համար, այլև պատմում են, որ հիտուն հատից ավելի, ջոկելով լավերը, խրկել են յայլա, նույնպես անասուններին իբր խմելու ջուրի գուռ գործածելու համար:



Նկ. 25. Միջնադարյան բերդի հյուսիսային պատը և տակի անշաղախ կիկլոպյան հիմերը



Նկ. 26. Կիկլոպյան բերդաքաղաքի մնացորդներ Կափըլի գյուղի մոտ

Գուցե նախաքրիստոնեական շրջանին են պատկանում կարասի նմանությամբ դազաղներ: Այս կարասների մեջ առհասարակ մի դիակ մտցրած ու բերանը փակած են: Բայց Կափըլիում գտնված է նաև մի գերեզման, որ երկու կարասի մեջ ամփոփած էին մի մարդկային դիակ՝ երկու կարասների բերանները միմյանց հպեցնելով: Այս ձևով մեռյալի դիակի կեսը ուրիշ մի կարասի մեջ մտցնելով՝ թաղել էին:

Քանակով պակաս չեն նախաքրիստոնեական այն գերեզմանները, որոնք հետո քրիստոնեական շրջանում ևս մի առժամանակ սովորություն է եղած, այն է՝ հանգուցյալի հասակի երկարությունը, սալերից կազմված արկղաձև գերեզմաններ, նույնպես վրաները սալերով ծածկված: Այս ձևը, եթե կրոնական օտար հարանվանությունց չի պատկանիր, անցել է քրիստոնեական սկզբնական շրջանին, որովհետև կարասի և քարափոր դազաղների մեջ թաղվածների հետ զուգընթաց գտնվում են սալերով արկղաձև շինված գերեզմաններ: Անպատճառ հաջորդականություն կա այս ձևերի մեջ:

Շատ հաճախ, տների մեջ կարելի է գտնել սև կամ դեղնագույն խեցեղեն ամաններ, գերեզմաններից դուրս եկած, [որոնք] գյուղական ընտանիքների մեջ գործածական են, եթե անփնաս են: Բացի խեցեղեն ամաններից, գյուղի հարսների և աղջիկների թևերն ու պարանոցները երբեմն պճնված են ազաթյա այլազան քարերից շինված ուղունքներով: Մի գյուղացի ինձ ցույց տվեց մոտավորապես երկու սանտիմ մեծությամբ, վրան խորհրդանշաններ քանդակված ազաթյա կնիք:

Այժմ մնում է մի փոքր տեղեկություն տալ հին քաղաքատեղիի աղբյուրների և ջրի ճանապարհների մասին, որոնք թեև այսօր մեծ մասամբ ավեր-

ված են, այնուամենայնիվ դեռ ջուրը վազում է ընդհանրապես հնօրյա խողովակների միջով: Հին ջրի ճանապարհներ երկու հատ կան, որոնք նախնադարյան քաղաքի ստորին մասում երևան են եկած, միմյանցից մի քանի մետր հեռավորություն վրա: Ուղղությունը ցույց է տալիս, որ բերդաքաղաքը կիսաբոլոր շրջապատող սարերի զանազան կետերից սկիզբ են առնում ջրերի աղբյուրներ և բերդաքաղաքի ստորին մասում մոտենում են միմյանց: Հայտնի է, թե այն տեղը, ուր երևան են գալիս ջրերը և նույնիսկ թաղված են այնտեղ մի քանի հատ քարափոր հին դազաղներ, իբրև քարե գուռ անասուններին ջուր խմելու համար, նախապես աղբյուր եղած է, թե՛ ջրի ճանապարհները խանգարվելով, այդ տեղի վրա ջուր երևան եկած է: Համենայն դեպս, գիտնալ կարևոր է, որ քաղաքի վերևից սկիզբ առնող երկու ջրի ճանապարհներ շատ էին այդ աղբյուրանման տեղի համար, անպատճառ այդ տեղից բաժանվում էին այդ երկու ջրատար գծերը: Մեկը թերևս այդտեղ վերջանում էր, սակայն մի ուրիշ գիծ երևում է խիստ խնամքով ծածկված, որ շատ հեռու է գնում, քան այն աղբյուրանման տեղը: Փորձնական պեղումներով միայն կարող են իսկական իրողությունը որոշել:



Նկ. 27. Քարափոր դազաղ Կափըլի գյուղում

Երկու ջրատար ճանապարհներ թե՛ տարբեր ոճով շինված են և թե՛ տարբեր ժամանակի գործեր են: Ասոնցմե մեկը, որ, իմ կարծիքով, ավելի հին է թերևս, նախնադարյան շրջանի գործ է, այն է՝ որ առանց խողովակի պարզ քարեղեն ճանապարհ է շինված առանց որևէ միացուցիչ շաղախի, այսինքն բնական անտաշ քարեղեն սալերով կազմված է ճանապարհը. բայց թե քարեղեն սալերն ինչպես են զետեղված միմյանց մոտ և ինչպես են ամրացած, իհարկե, քննության կարոտ է: Իսկ ջրի երկրորդ ճանապարհը հողի տակ թե՛ ավելի բարձր է շինված քան սալաշենը և թե՛ կավեղեն թրծված խողովակներով տարված է ջուրը: Ես կարծում եմ, որ այս կավեղեն խողովակներով ջրատար գիծն է, որ անցնելով աղբյուրանման տեղից, շատ հեռուներ

է գնում: Այժմյան Կափըլի գյուղը շատ քիչ էր շահագրգռված այդ ջրի հին ճանապարհներով, որովհետև գյուղում բավարար աղբյուրներ կան, սակայն նախիր գնացող անասունների ճանապարհի վրա էր այդ աղբյուրանման տեղը և շատ հարմար անասունների ջուր խմելու համար, այդ պատճառով այնտեղ իբրև գուռ թաղել են քարափոր դազաղներ, անոնց մեջը ջրերը լճացնելու համար: Իսկ այդ ջրերից մարդկանց օգտվելու համար ոչ մի հարմարություն չեն շինել: Այս հանգամանքից երևում է, որ այդ պատահական ջրից օգտվելու համար միայն գյուղի անասունների մասին է մտածել գյուղական ժողովուրդը:

Ամբերդ կամ Անբերդ՝ Իր ամուր դիրքի պատճառով չափազանց հին ծագում ունի Ամբերդ կամ Անբերդ անվանված մեծ բերդաքաղաքը, Արագածոտն գավառի մեջ: Երկու գետակների՝ Արխաշան և Ամբերդ գետակների խառնուրդից գոյացած եռանկյունաձև բարձունքի վրա շինված է այս բերդաքաղաքը: Բերդաքաղաքի երկու կողմի գետակները ահագին խորություն ունին չափազանց թեք լանջերով, այս իսկ պատճառով է, որ բերդաքաղաքը միանգամայն անմատչելի էր համարված:

Երկու տարբեր ուղղությամբ հոսող և միմյանց խառնվող գետակների պատճառով, վերևի ամբողջ բերդաքաղաքը եռանկյունի ձև ստացած է: Այս եռանկյունաձև բերդաքաղաքի հարավ-արևելյան կողմը կգտնվին նախնադարյան ամրոցի մնացորդները, որոնց հսկայական քարերի անկարգ դասավորություններն ապացուցում են, որ նախնադարյան շրջանի, անհիշատակ ժամանակի մեջ շինված են Ամբերդ ամրոցը և բերդաքաղաքը: Ինչպես քանիցս կրկնել եմ ուրիշ նախնադարյան հին ամրոցների մասին, նույնպես այստեղ, որմնաշինական ոչ մի օրենք գոյություն չունի. հսկայական քարերի անկարգ կուտակումով կազմված արգելափակներ են, քան թե պարիսպ: Բերդաքաղաքը շրջապատող այս հին քաղաքի պարիսպները տեղ-տեղ ընդհատված են և միմիայն պարիսպի հատակի շարքերը հագիվ երևում են: Դեպի արևելք և դեպի հարավ շարունակված ընդհատ պարիսպների մնացորդները բոլորովին նախնական ձևով չեն շինված, ինչպես որ նախնական են գետակների միացման մոտ եղած բարձունքների վրա: Անշուշտ, հաճախակի նորոգության ենթարկված է այս բերդաքաղաքը ոչ միայն ուրարտական շրջանում, այլև մեր թվականի մինչև 14-15-րդ դարերը: Հյուսիս-արևմտյան և հյուսիս-արևելյան մասերը ամբողջությամբ, քրիստոնեական շրջանում (հավանաբար

8-10-րդ դ.) բոլորովին նոր ձևով շինված են. մասնավորապես այս կողմերի նորոգ պարիսպների և հոյակապ դղյակի մասին պիտի գրենք հետագայում իրեն կարգին:

Շիրվանջուղ.՝ Նախաքրիստոնեական հին ամրոցների նկարագրության համար, մինչև այստեղ ես ընտրեցի այնպիսիները, որոնք անվրեպ նախնադարյան ամենահին նմուշներ էին: Թեպետ բացի Հաջի-Խալի կիկլոպյան ամրոցից, նկարագրված մյուս վայրերում, ամենահին նմուշներին կից, հաջորդ շրջաններում ևս կառուցվածքներ կան իբրև ամրոց, ինչպես Արմավիրի, Հոռոմի, Ադյամանի, Կափըլի մեջ, որոնց մասին միաժամանակ նաև խոսել եմ, որովհետև երկրորդ անգամ դժվար կլինեին անդրադառնալ միևնույն վայրերի վրա:

Իմ հետազոտած վայրերի մեջ, նախնադարյան և հետագա շրջանում երկու տեսակ կառուցվածքների վերջինն են Շիրվանջուղի մոտ գտնված մեծ հնությունց մնացորդները: Ինչպես վերև ակնարկել եմ, տարակույս չկա, որ նախնական ամրոցների և բերդաքաղաքների մեջ կյանքը երկար դարեր շարունակված լինելով, հետագային թե՛ շինարարական արվեստն է զարգացել և թե՛ մարդիկ քաղաքակրթության մեջ մասամբ հառաջադիմել են, որով պետք են զգացել, հնագույն ամրոցների մոտիկ, ավելի պատշաճ և ավելի արվեստականորեն ամրոցներ կառուցանելու, թեև դարձյալ երկաթի դարեն առաջ: Այս շարքի մեջ Շիրվանջուղ գյուղն ունի փոքր ի շատե զարգացած նախաքրիստոնեական արվեստի նմուշներ և թե նախնադարյան ամենահին որմնաշինության և բերդաշինության մնացորդներ: Այստեղ գլխավորաբար պիտի զբաղվիմ մի տարօրինակ, ամրոցանման մեծ և բարձր ձևագործ մնացորդով, որը ոչ միայն տարբեր հատկություն է ցույց տալիս մինչև այժմ հետազոտածս բերդերից, այլև թերևս նաև ունի տարբեր կոչում:

Շիրվանջուղ գյուղը, Մահմուդջուղ գյուղից դեպի հարավ-արևելք, քարքարուտ և ապառաժուտ սարերի վրա մի հայաբնակ գյուղ է և Մահմուդջուղեն հագիվ երեք կիլոմետր հեռավորության վրա է: Թեև գյուղի անմիջական շրջակայքը հնագիտական մնացորդներից մաքրված են գյուղական բնակչության ձեռքով, սակայն անվրեպ կերպով երևում է, որ այնտեղ կյանքը շարունակվել է նաև քրիստոնեական շրջանում և կանգնվել է 5-րդ դարում մի քրիստոնեական եկեղեցի: Պահել են միայն եկեղեցին և շուրջը մաքրելով՝ շինել են գյուղ:

Շիրվանջուղ գյուղի արևմտյան կողմը, մոտավորապես երկու կիլոմետր հեռավորության վրա, երկու նախնադարյան մեծ մնացորդներ կան, որոնց

տեղացիք Վերի բերդ և Վարի բերդ անունը կուտան: Վերի և Վարի բերդերը դեմ դիմաց կգտնվին, միմյանցից մոտավորապես մեկ և կես կիլոմետր հեռավորության վրա: Վարի բերդը գյուղի ուղիղ արևմտյան կողմն է, իսկ Վերի բերդը Վարի բերդից դեպի հարավ, գյուղից ևս մի քիչ հարավ-արևմուտք կգտնվի:

Գյուղի հարավ-արևմտյան կողմի Վերի բերդ անվանվածը բավական բարձր տեղի վրա է և տարածությունը ընդարձակ, բայց իբրև բերդ, անունը միայն մնացել է: Բերդի կամ ամրոցի գլխավոր դուռը արևելյան կողմի վրա է եղած, որից դեպի հարավ, մի քանի մետր երկարությամբ մեծազանգված որձաքարե անշաղախ հին պատը և տեղի բարձրությունն են մնացել ապացույց այդ բերդի մասին ժողովրդական ավանդության: Հակառակ բերդամիջի ընդարձակության, շրջապատի պարիսպը միանգամայն անհետացած է. գյուղացիներ, բերդամեջը շրջապատ պարիսպներով միասին բոլորովին մաքրելով, ընդարձակ հարթ տարածությունն արտի են վերածած: Եվ որպեսզի ցանքի ժամանակ ճարակ որոնող թափառական անասուններից բերդամիջի ցանքն ապահովեն, մանր քարերով չոր պատով շրջապատել են ամբողջ գագաթը: Ահա այսօր ևս է ամբողջ Վերի բերդի նկարագրությունը, ուրիշ ամեն մի հատկանշական բերդի ապացույցներ անհետացած են:

Այժմ խոսենք Վարի բերդ անվանվածի մասին, որ, ըստ ամենայնի, տարօրինակ է իմ տեսակետով և ես դժվարանում եմ բերդ անվանելու: Համոզված եմ, որ այս բարձունքն իր շրջապատ մի քանի կարգ պարիսպներով ուրիշ նպատակի համար շինված է, քան բերդի, որովհետև բովանդակությունը և անմիջական շրջապատի երևույթները չեն համապատասխանում բերդի:

Վարի բերդը, որ գրեթե մեկ և կես կիլոմետր հեռի է դեպի հյուսիս Վերի բերդից, արևմտյան կողմից հենված է հարավից դեպի հյուսիս երկարող մի ցած լեռնաշղթայի, իսկ ինքը՝ բերդ անվանվածը, իբրև հրվանդան երկարած է դեպի արևելք, սկսած արևմտյան կողմի դեպի հյուսիս երկարող լեռնաշղթայից, որին հավասար բարձրություն ունի, միայն թե համեմատելով լայնության, երկարությունն ավելի է քան երեք անգամը: Լեռնաբարձունքի հյուսիսային կողմը, գագաթից մինչև հատակ, այնքան թեք դարձանդ է, որ այդ կողմը գագաթի շուրջ մի կարգ պարիսպը բավական եղած է, առանց ուրիշ հաջորդական օժանդակ պարիսպ չինելու: Արևմտյան կողմից, ինչպես քիչ առաջ ակնարկեցի, հենված է գրեթե հավասար բարձրու-

թյամբ հարավից դեպի հյուսիս երկարող լեռնաշղթային: Մտում են հարավային և արևելյան կողմերը, որոնք իսկապես արժանի են ուշադրության և մանրամասն հետազոտության:

Որովհետև մի նեղ գծի վրա հսկայական քարերի անշաղախ անկարգ կուտակումը համարում ենք նախապատմական ժամանակի պարիսպ, այստեղ ևս իբրև պարիսպ կատարված են այդ կուտակումները թե՛ գագաթի շուրջ և թե՛ արևելյան ու հարավային լանջերի վրա: Լեռնաբարձունքի գագաթից մինչև ստորոտ հինգ կարգ միմյանց հաջորդող կուտակումներով կազմված պարիսպները բոլորովին նախնական ձև ունին, որմնաշինության օրենքների տեսակետով, քարերի կանոնավոր շարք ամենևին գոյություն չունի, և այս հանգամանքն անվերապա ապացույց է, որ այս պարիսպները շինված են նախնադարյան ժամանակ: Հարավային կողմը շինված պարսպամեջերը, որ 8-10 մետր լայնություն ունին, գյուղացիների ձեռքով այնքան մաքրված ու հարթված են, որ իբրև վարելահող գործածվում են, թեև այդ մասերի հողերը շատ խորություն չունին ներքև ժայռ լինելու պատճառով: Բացի հասարակաց վերելքի ճանապարհները, պարսպամեջերից ևս վերելքի ճանապարհ է ունեցել, փոքր դռներով մեկից մյուս պարսպամեջն անցնելով մինչև գագաթը. և երբ կհասնի գագաթի պարիսպին, նույնպես մի փոքր դռնով ներս կմտնվի լեռնագագաթի հարթություն մեջ: Բայց քննությունը ցույց տվեց, որ պարսպամեջերի հողերի հարթությունը մի քիչ շեղ է դեպի վերև, այնպես որ ներքևի փոքր դռնից ներս մտնելով՝ մինչև մյուս դուռը հասնելը, անզգալի կերպով բարձրանում է ճանապարհը և հասնում է երկրորդ դռան, և այսպես հաջորդաբար մինչև գագաթ: Բերդի այս պարսպամեջերի ճանապարհը, անշուշտ, իր նպատակն ունի, անկախ հասարակաց ճանապարհից, որը գոյություն ունի արևելյան լեռնաշղթայի լանջերի վրա:

Հասարակաց ճանապարհներ մինչև այսօր գոյություն ունին հարավից դեպի հյուսիս երկարող լեռնաշղթայի լանջերին, որին հենված է արևմուտքից դեպի արևելք երկարող հրվանդանաձև նեղ ու երկար բարձունքը: Լեռնաշղթայի հյուսիսային կողմի լանջի վրա, հասարակաց ճանապարհի հետքը հազիվ մնացել է. իսկ հարավային կողմի ճանապարհը ոչ միայն ի հնումն ծառայել է նախնիքներին, այսօր ևս օգտվում են ներկա ժողովուրդները: Այս ճանապարհը ստորոտից շեղակի բարձրանալով դեպի վեր, մի փոքր ուղիղ ճանապարհով հասնում է մեծ դռան առջև, ուրկե ներս մտնելով՝

կպարզվի նեղ ու երկայն գագաթի հարթ տարածությունը: Այս բարձունքի ամենաուշագրավ մասը գագաթն է, որի ընդարձակ տարածությունը տոհմատիրական ամրոցի բնավ նմանություն չունի: Գագաթի ընդարձակ տարածությունը, որ քարերից մաքրված և խորտուքորտ ժայռերից հարթված է, ամրոցային բնակության բնավ հետքեր չկան, ինչպես գոյություն ունին ուրիշ հին ամրոցների և բերդերի մեջ: Եթե տոհմատիրական ամրոց լինի այս բարձունքը, պետք էր գտնե ամրոցային բնակության հատուկ հատակագծեր երևային գետնի վրա: Ընդհակառակը, գագաթն ամբողջովին հարթ հավասար մաքրված է. միայն գագաթի արևելյան կողմին մոտիկ, սենյականման մի փոքրածավալ հատակագիծ է երևում, որը եթե կանգուն երևակայենք, հազիվհազ 7-8 մարդ կտեղավորվեր անոր մեջ, առանց կահկարասիքի: Ահա մի պարագա, որ ակամա մտածել կուտա հետաքրքրվող այցելվին, թե ինչու համար էր այս բարձունքի հարթությունը և անոր մեջ այս փոքրիկ սենյակը գագաթի ընդարձակ հարթության մեջ: Փակագծի մեջ ասեմ, որ եթե գագաթի հարթ հատակն ամբողջովին ժայռ չլինի, թերևս գյուղացիք օգտագործեին իբրև ցանքատեղի և այն փոքր սենյակը ևս լինի իբրև պահնորդարան, բայց իրողությունն այն է, որ այս գագաթի տարածությունն ամբողջովին ժայռ է և միշտ անընդունակ ցանքի:

Տարօրինակ բարձունքները մանրամասն հետազոտելուց հետո, երբ ցած իջա և հեռվից սկսեցի դիտել այս բարձունքն իր շրջապատով, այս հեռանկարը ոչ միայն զարմանք պատճառեց ինձ իր ընդհանուր երևույթով, այլև ավելի պարզվեց իր կոչումը: Այժմ ինձ համար ավելի հասկանալի եղավ, որ այս բարձունքը ոչ թե իբրև բերդ, այլ տարբեր նպատակի համար շինված էր: Չնայելով իր կիսափուլ վիճակին, եթե այսօր իսկ մեկը հեռվից դիտե այս բարձունքը, մի աստիճանավոր բուրգի կատարյալ նմանությունը կտեսնե: Ուստի, դրսի աստիճանավոր բուրգի և գագաթի դատարկությունը մի փոքր սենյակով, ուրիշ ինչ նպատակով կարող է շինված լինել, բացի պաշտաման հատուկ մի բարձրությունից:

Նկատի ունենալով արևելյան ժողովուրդների բնապաշտությունը, բնական էր, որ ենթադրեի նաև անոնց բնապաշտության և պաշտամունքի ձևերի ազդեցությունը Հայաստանի վրա: Թեև գիտնականներ շատ կան, որ Արևելքի կրոնական ազդեցությունը դրական կերպով կհաստատեն Հայաստանի վրա, սակայն ես, իմ անձնական հետազոտությունների վրա հիմնված, համոզված եմ, որ

նախաքրիստոնեական շրջանից մինչև մեր թվականի 15-րդ դարը Հայոց ճարտարապետության վրա բազմաթիվ արևելյան ազդեցություններ կան: Բնականաբար իր գեղարվեստով և ճարտարապետությամբ միանգամայն Արևելքին հարող ժողովուրդ կրոնապես ևս պիտի ենթարկվեր անոնց ազդեցության:

Հայաստանի արևելքում, ասորա-քաղղեական հին կրոնի մեջ գլխավոր տեղ կրոնի քաղղեական տաճարը, որուն Ziggourât են անվանում ևրոպական պատմիչներ: Գիտնականներն ոմանք Զիկկուռան նմանցում են եգիպտական աստիճանավոր բուրգի, թեև տարբեր կոչումով: Աստիճանավոր բուրգը կամ Զիկկուռան, քաղղեացիների բացօթյա տաճարն էր և չափազանց բարձր էր: Յոթը հարկ ունեի, ներքևի խարխիս համարվող հարկն ավելի բարձր էր, քան քաղաքի տների կտուրները: Իսկ մյուս հարկերը, թեև բարձրությամբ միմյանց հավասար, բայց հատակի տարածություններն աստիճանաբար փոքրանալով՝ միմյանց վրա բարձրացած էին. այսպիսով, ստորոտում լայնանիստ և կատարով յոթերորդ հարկում որոշ չափով փոքրացած, աստիճանավոր մի բուրգի տպավորություն էր թողնում: Խարխիս համարվող ստորին հարկեն վեր, յուրաքանչյուր հարկի բարձրությունը գրեթե 2-3 մետր էր: Յոթերորդ հարկին վրա, բնականաբար շատ փոքրացած, քան ստորին հարկի տարածությունը, այնուամենայնիվ ունեի բավականին մի ընդարձակ հարթ տանիք: Այս տանիքի վրա կանգնված էր մի փոքր սենյակ, որի մեջ կար մի շքեղ զարդարված անկողին և կողքին մի ոսկի սեղան: Այս փոքր սենյակը Մասպերոն անվանում է «Աստվածային բնակարան»:

Մի ուրիշ պատմաբան, նախորդ պատմաբանի նման ինքն ևս Հերոդոտից առնելով՝ գրում է. «աստիճանավոր բուրգի վերին սենյակում կար մի շքեղ անկողին և կողքին մի ոսկի սեղան» և ավելացնում է, թե այս տաճարին մեջ բնավ արձան չկար, քաղղեացի քահանաներ Հերոդոտին պատմեցին, որ այս մատուռին մեջ մի տեղացի կին գիշերները կանցըներ ճիշտ այնպես, ինչպես որ կգործադրվեր Թեբեի Ամմոնի և Լիսիի պատար (patar) տաճարների մեջ: Այս աստիճանավոր հսկա պիրամիդի ստորոտին մի մատուռ կար, ուր տեսնվում էր Բելը ներկայացնող մի ոսկեղեն արձան, մոտը նույնպես ոսկեղեն մի սեղան: Կային նաև զոհի ոսկեձուլ սեղաններ: Տոնական արարողություններ և պաշտամունքներ կկատարեին այստեղ, բայց ժողովրդի հանդիսավոր վերելքը մինչև գագաթ ազատ էր»:

Ինչպես երևում է, գագաթի վրա ևս կկատարվեն տոնական արարողություններ:

Ուրեմն, Շիրվանշուղի Վարի բերդ անվանածը, իր լերկ գագաթով փոքր սենյականման շինվածքով, արտակարգ լայն արևմտյան դռնով, դեպի գագաթ բարձրանալու համար հասարակաց լայն ճանապարհով, նաև ներքևը հեռվից մի աստիճանավոր բուրգի նմանությամբ և շուրջը ընդարձակ դատարկությամբ Ziggourât-ի բոլոր բնական և արվեստական հատկություններ ունի իր վրա: Ուստի, նկատելով, որ Հայաստանի ժողովուրդը, իր արևելյան մեծ հարևաններին ենթարկված լինելով, կրոնապես ևս անոնց ազդեցության տակ լինելնին շատ գիտնական պատմաբաններ հաստատել են. իսկ ես Շիրվանշուղի սարը քաղցեական Ziggourât-ների նման պաշտաման մի տեղ նկատելու համար, կարծում եմ, որ մեծ սխալ գործած չեմ լինի:

Ձ

ԱՎԵԼԻ ՈՒՇ ԺԱՄՆԱԿՆԵՐԻ ԱՄՈՑՆԵՐ ԵՎ ԲԵՐՈՒՔԱՂԱՔՆԵՐ

Մինչև այստեղ գրեցի նախաքրիստոնեական այն մնացորդների մասին, որոնց նախնադարյան շրջանին պատկանելին անկասկած է: Տարակույս չկա, որ այդ ամրոցները ոչ միայն միևնույն դարերում չեն շինված, այլ երկար դարերի ընթացքում հետզհետե կանգնվել են անոնք, փոքր ի շատ իրենց զարգացման դրոշմը դնելով շինված պատերի ու պարիսպների վրա:

Ներկայիս տակավին գոյություն ունեցող ամրոցների խոր հնությունը շատ դժվար է որոշել, թե մեր թվականությունից քանի՞ դար առաջ շինված էր, որովհետև մնացել են մի միայն պատեր, և ավելի ճիշտ կլինի ըսել, թե ըստ քարերի ծավալի, երբեմն լայն, երբեմն նեղ, որոշ գծի վրա պատի նմանող քարակույտեր. և այդ քարակույտերն ևս այնքան անարվեստ կերպով կուտակված են, որ անոնց վրա որմնաշինական գործիքների հետքն անգամ չի երևում. իսկ կրաշաղախը միանգամայն անծանոթ էր այս շրջանում և պատերը շինվում էին բոլորովին առանց կրաշաղախի: Բնականաբար, այդ ամրոցները և պատերը շինող ժողովուրդը, քաղաքակրթությունն զուրկ, գրեթե կիսավայրենի վիճակի մեջ էր:

Իսկ այսուհետև նկարագրելի ամրոցներն ու բերդաքաղաքները, թեև նախաքրիստոնեական են, այնուամենայնիվ Հին շրջանի բերդերի որմնաշինական հատկությունների հետ բաղադատելով, քարերի

դասավորություններն ավելի մշակված են. հետզհետե երևում են նախ լարածիք ուղղություն և հետո բրոնզյա կամ երկաթյա մուրճերի միջոցով քարերը քառակուսի ու յուրաքանչյուր քարի կանոնավոր նիստ պատրաստելու ճիգերը: Թեև, իհարկե, բոլորովին չեն հաջողված, քարերի ճակատները մեծ մասամբ անմշակ են, ամբողջ պատի երկարությամբ նիստերն ուղիղ գծի վրա չեն, կրաշաղախ այս շրջանում ևս գոյություն չունի. նախաքրիստոնեական շրջանի վերջերին հագիվ մի քանի շենքեր կգտնվին, որոնց մեջ թեև կրաշաղախ գործածված է, սակայն մեզ անծանոթ պատմաբաններով կրաշաղախի գործածությունը չի ընդհանրացել մինչև քրիստոնեական թվականի սկիզբները: Թեև քրիստոնեության արշալույսին տեղ-տեղ գտնվում են երկաթի գործիքներով երեսը մաքուր տաշված քարեր, բնականաբար անոնց ծավալներն ավելի չափավորված և կանոնավորված են:

Այդ հետագա շրջանների ամրոցները, որ այժմ պիտի նկարագրեմ, դարձյալ մի զգալի զարգացում չեն ցույց տալիս, եթե ոչ ճարտարապետական, գեթ որմնաշինական արհեստի մեջ: Կարծում եմ, որ երկրորդ շրջանի ամրոցներն ամբողջովին ուրարտական շրջանին վերագրելը բոլորովին ճիշտ չի լինի, որովհետև, նախ՝ կրաշաղախ գրեթե գոյություն չունի այս ամրոցների մեջ, որ արդեն ծանոթ էր ուրարտական շրջանում. երկրորդ՝ հագիվ են երևում երկաթի մուրճերի հետքերը քարերի վրա. մինչդեռ ուրարտացիներին ծանոթ էին երկաթի գործիքներ, քանի որ մենք գտնում ենք շենքի գեթ զանազան մասերի վրա բոլորովին սրբատաշ քարեր՝ երկաթի գործիքներով տաշված: Արդ, մինչև մեր թվականը եթե Հին ամրոցների մեջ պատահում են կրաշաղախով պատեր, այդ մասին ունիմ առանձին տեսություն, որ պիտի պարզեմ իր կարգին:

Գլավուր-դալա.— Արագածի լանջերի վրա նշանավոր ամրոցներից մեկն է Գլավուր-դալա անվանված ամրոցը և անոր կից բերդաքաղաքը: Թեև նախապատմական խոր հնության մեջ կառուցված չէ այս ամրոցը, բայց հետագա երկրորդ շրջանի թերևս սկիզբները կանգնված է, որը նաև բերդաշինության ոճի իբրև օրինակ ծառայած է Կափլիի, Աղյամանի, Կոխդայիրմանի, նման այն ամրոցներին, որոնք շինված են նախապատմական խոր հնություն ունեցող ամրոցներից հետո, որոնց մեջ նկատվում է փոքր ինչ հառաջադիմություն որմնաշինության արհեստին:

Փարպի գյուղից վերև, Արագածի հարավարևելյան լանջի վրա, բավական անառիկ դիրք ունեցող մի վայրում, կանգնված են թե՛ բերդը և

թե՛ բերդաքաղաքը, որոնք ներկայիս, իրենց հեռավոր շրջաններով իսկ, բոլորովին ամայացած են: Փարպիից անընդհատ բարձրանում էինք դեպի վերև, ուր բանված ճանապարհի ոչ մի հետք չկար, բացի հագիվ նշմարվող արահետներից, որոնք գոյացել էին սարում արածող արջառների և ոչխարների կնդակների տակ:

Սկզբում, երբ բերդը և կից բերդաքաղաքը լեցուն էին կենդանի բազմությունով, ունեին 4-5 մետր լայնությամբ մի ձեռագործ ճանապարհ դեպի ստորին դաշտն իջնող, որը ներկայիս չափազանց պարզ հայտնի է՝ թեև մանր խիճերով ու խոտով ծածկված: Այս ձեռագործ ճանապարհը Փարպիից վերև, դեպի Հյուսիս-արևելք, շեղվում է դեպի արևելք և ուր է գնում, ինձ հայտնի չէ: Իսկ դեպի վերև հառաջանում է ուղիղ մեծ ամրոցի Հյուսիս-արևելյան դռան առջև և այնտեղից ճյուղավորվում է դեպի բերդաքաղաքը, որ տարածվում է բերդից Հյուսիս-արևմուտք:

Բերդի գլխավոր դուռն ամրացած է երկու հսկայական քառակուսի բուրգերով և նաև մի շարք փոքր բուրգերով ամրացած են Հյուսիսային և արևմտյան ճակատները: Արևելյան ճակատը մասամբ միայն պարիսպով ու բուրգերով ամրացած է, իսկ մնացած մասը ամբողջ հարավային ճակատով միասին պաշտպանված են անդնդային խոր ձորերով: Բոլոր պարիսպները և բուրգերը շինված են առանց կրաշաղախի, անտաշ վիթխարի քարերով: Հյուսիսային խիտ բուրգերի չորրորդին կից կա մի փոքրիկ դուռ (անշուշտ գաղտնի դուռ), որը մինչև այսօր անվթար պահված է իր միակտուր անտաշ քարե բարավորներով և քարե վերնասյամով: Ամրոցի արևմտյան կողմը, ուր կա մի ավերված երկրորդական դուռ, որի երկու կողմերում կան բավական մեծակալ քառակուսի բուրգեր: Այս բուրգերի արանքները, ամբողջ ճակատի վրա, որ ավելի լայն են, քան բուրգերի ճակատները, ծածկված են միակտուր վիթխարի քարերով, քարերի բարձրություններն իմ հասակիցս ավելի էին, նմանապես լայնություններն առանց օժանդակ կտորի, անշուշտ, ավելի բարձր էին պատերը, քան ինչ որ այժմ գոյություն ունին: Բայց ի՞նչ ուժով և հնարով կանգնել են այդ ծանր քարի զանգվածները, առայժմ մեզ համար անծանոթ է:

Ամրոցի պարսպամեջը ևս բավական ընդարձակ եղած է, ինչպես Աղթամալի ամրոցը, ներսում եղել է բավականին հոծ բնակչություն և այս բնակչությունը գոյություն է ունեցել մինչև քրիստոնեության սկիզբը, ինչպես ցույց են տալիս նշան-

ները, այս նախաքրիստոնեական վերջին ժամանակ միայն լքել են թե՛ ամրոցը և թե՛ բերդաքաղաքը:

Պարիսպից դուրս եղած բերդաքաղաքը կես կիլոմետրից ավելի երկարություն ունի, քիչ ավելի ևս լայնություն: Տների պատերը համեմատաբար ավելի բարձր մնացած են, քան ուրիշ բերդաքաղաքներ: Տների արտաքին պատերի վրա երևում են ամբողջական դռներ՝ անտաշ քարեղեն բարավորներով, ամբողջ շենքերը շինված են անտաշ որձաքարով, առանց շաղախի, պատուհանների նշաններ չկան, շինությունց քարերը չափավոր մեծություն ունին, հակառակ բերդի շինության հատկացված վիթխարի քարերի: Ինչպես ամբողջ բերդի պարիսպների և բերդամիջի շինությունների մեջ, այստեղ բերդաքաղաքի մեջ ևս ոչ մի տեղ չի երևում կրաշաղախով պատերի հետքեր:

Ամրոցից դուրս, բերդաքաղաքից փոքր ինչ դեպի հարավ, ձորերի մեջ, շատ քարայրեր կան, որոնց ուսումնասիրությունը չափազանց շահեկան է հնագիտության համար:

Կոխդայիրման.— Այժմյան Կոխդայիրման գյուղի հարավային կողմը, մոտավորապես երկու կիլոմետր հեռավորությամբ, մի բարձր սարի վրա կգտնվի նախաքրիստոնեական մի մեծ ամրոց, շրջապատված երեք կամ չորս հաջորդական շրջապարիսպներով, որոնք շինված են ամրոցի պաշտպանության համար: Ամրոցի Հյուսիսային և արևելյան կողմերի անմիջապես ստորոտին տարածված է եղել բերդաքաղաքը, որի պարզ հետքերը մեծ մասամբ մնացել են այժմ տեղի վրա:

Այս բերդը մարդկային արտակարգ ուժի և չարատանջ աշխատության մի պերճախոս ապացույց է: Բերդի շուրջը գտնվող քաղաքատեղիի մեջ հավաքված ժողովուրդը, իր տոհմապետի ապահովության համար, բերդը ոչ միայն գագաթից շրջապատել է ընդարձակ տարածության վրա ամուր պարիսպներով, այլև բերդակիր սարի լանջերի վրա, միմյանցից որոշ հեռավորությամբ կառուցել է չորս կարգ պարիսպներ ամեն կողմի վրա: Հյուսիս-արևելյան կողմը, սարի ստորոտին, նույնիսկ մի հինգերորդ պարիսպի հետքեր են երևում: Այս բերդը, որ անհամեմատ ուշ է շինված, քան նախորդ նկարագրվածները, այնուամենայնիվ տակավին կրաշաղախով չէ, թեև Հին որմնաշինությունների հետ բաղադատելով, որոշ հառաջադիմություն եղած է շինարարական արհեստի մեջ: Արևմտյան կողմից, խոր ձորի մեջ, կգտնվի գյուղի կողքից անցնող վտակը. այս ձորն այնքան խոր է և այնքան թեք է լանջը, որ ականատեսը չի կարող չզարմանալ, թե այդ թեք լանջի վրա ինչպե՞ս կարողա-

ցան շինել արտակարգ խոշորութեամբ չորս կարգ պարիսպներ: Այս լանջի վրայի պարիսպներն են, որ բոլորովին նախնական ձևով շինված են՝ բացի վերևի բերդը անմիջապես շրջապատող պարիսպից, որը շարվածքով և իր լարածիք ուղղութեամբ դանազանվում է նախկին դարաշրջանների շինվածներից: Այստեղ արդեն քարերի դասավորութեամբ ոչ միայն համապատասխանում է որմնաշինական արհեստին, այլև պարզ երևում են նաև բրոնզյա մուրճի թեթև հարվածները՝ պատերի վրա շարված քարերի անկյունների վրա: Իհարկե, չեն կարողացել լիովին կոկել քարը և մեկ հորիզոնական գծի վրա շարել հաջորդական քարերը, բայց անկյունների վրա որոշ հարվածներ տվել են քարերը քառակուսեղև համար, և յուրաքանչյուր քարի նիստերն աշխատել են կոկել՝ պատերի վրա լավ տեղավորելու համար: Միևնույն երևույթն ունին մյուս կողմերի վրա շինված պարիսպները, որ անվիճելի ապացույց է նախկին հին ոճի որմնաշինութեան մեջ մի զգալի հեղաշրջում առաջ գալուստ:

Թե՛ գազաթը շրջապատող պարիսպները և թե՛ լանջերի վրա եղող հաջորդական պարիսպները քննելով, երևում է, որ այս բերդը շատ հին ծագում ունեցել է, բայց պարբերաբար նորոգվել է ըստ ժամանակակից արվեստի զարգացման, ինչպես գազաթը շրջապատող պարսպամասեր և ուրիշ երկրորդական պարսպամասեր: Ամեն կողմից կրկնակի պաշտպանված այս բերդը, իր բարձր և թեք դիրքի պատճառով, բնականաբար, նույն ժամանակվա ռազմական արվեստի համաձայն, անմատչելի դարձած էր: Հարավ-արևելյան կողմը, որ միակ մատչելի կողմն էր, կրկնակի պարիսպներով զրահավորված էր, մյուսների համեմատությամբ ավելի բարձր պատերով: Արտաքին պարիսպների դռները քանդված էին, որով ճիշտ տեղը որոշելն անհնար էր, սակայն ներքին բուն ամրոցի մուտքը տակավին կանգուն էր և չորս ու կես մետր լայնությամբ ունեւր: Դռան երկու կողմի պարիսպների թանձրութեամբ 2,80 մետր էր: Ներքին պարիսպից ներս մտնելով, մեր առջև կպարզվի գրեթե ամբողջ բերդամիջի տարածությունը, որը շատ հին բերդերից ավելի ընդարձակ է: Բերդամիջի տարածությունը գրեթե 400 մետր երկարություն ունի և մի քիչ պակաս լայնություն: Ներքին ընդարձակ տարածությունը ծածկված է վաղեմի բնակարանների մնացորդներով, որոնք բոլորը շինված են առանց կրաշաղախի, սևագույն որձաքարերով: Ներքին տարածության կեսի վրա, մի քիչ դեպի արևելք, կա մի մեծ շենքի ավերակ՝ բազմաթիվ բաժանումներով: Անկասկած, այս էր իշխանի կամ տոհմա-

պետի հատուկ բնակարանը, որը համեմատաբար ավելի խնամքով շինված էր, քան բերդում գտնված ուրիշ մնացորդներ: Այս շենքի մնացորդից դեպի արևմուտք, մի քանի քայլի վրա, կա մի ստորերկրյա շենք կամ քարայր, որի մուտքն այժմ խափանված է փլուզումով: Գյուղացիների նկարագրումից երևում է, որ, դեռ չփլված, մտել են այս ստորերկրյա շենքի մեջ և, բացի երկու կամ երեք սենյակից, ավելի բան չեն տեսել: Նախապես ամենին փլված չի եղել, գրեթե քանձ են երևակայել և բացել են այդ ստորերկրյա շենքի մուտքը, սակայն մի ժամանակ հետո փլվել է: Ինչպես երևում է, այս ստորերկրյա շենքը պատկանում էր տոհմապետի ընդարձակ բնակարանին և թերևս ծառայել է իբրև պահեստատուն և մառան, սակայն հետզհետե ավերման է ենթարկվել, մասնավաճ այն ժամանակից հետո, որ գանձակրկիտներ խուզարկել են և հուսախաբ դուրս են եկել: Իսկ փոխանակ գանձի թեև իրենց համար անարժեք, սակայն գիտության համար արժեքավոր առարկաներ հանել են և հանողներ իրենց մեջ բաժանել են առողջ մնացած իրեղենները: Քննությունը ցույց է տալիս, որ երկար ժամանակ այս ամրոցի մեջ բնակություն եղել է և նորոգություններ կատարվել են ոչ միայն բերդի, այլև բերդի ստորոտում տարածվող քաղաքի մեջ:

Բավական ընդարձակ եղած է բերդաքաղաքը, արևելյան կողմից հետզհետե քարերը մաքրելով և արտի վերածելով՝ հազիվ կեսը թողել են, բայց մնացած կեսը դարձյալ կես քառակուսի կիրոմետրից ավելի է:

Բերդի հարավ-արևելյան կողմը, բարձունքի վրա կգտնվի վաղեմի արհեստական ջրամբարներից մեկը, որ շուրջանակի շինված է անշաղախ, մեծամեծ քարերով, և մինչև այսօր կմնա: Թեև այժմ հոսող ջուր չկա, սակայն երբեմն հորդ անձրևների ժամանակ ջրերը լեցվում են այս արհեստական լճի մեջ, և երկար ժամանակ օգտվում են սարերում արածող անասուններ: Ավելի ցածր, գրեթե գյուղի ուղիղ արևելյան կողմը, կգտնվի մյուս արհեստական լիճը, որի ջուրը գալիս է մի մասնավոր առվով և ամբողջ տարին մեջը ջուր կա գյուղի անասունների օգտվելու համար: Պետք է ըսել, որ գյուղացիք ևս հոգածու են այս արհեստական լճի պահպանման, որովհետև միշտ նորոգում ու կարկատում են հարկ եղած մասերը:

Այս երկու արհեստական լճերի ջուրը գալիս էր Արագածի բարձունքներից և գրեթե մի մասն էր գյուղի արևմտյան կողմից հոսող վտակի: Սակայն այժմ ոչ միայն խանգարվել են արհեստական լճի

ճանապարհները, այլև բոլորովին դադարել է բերդի ստորոտում, հին քաղաքատեղիի մեջն անցնող մեծ առվի վազելը, որի համար ավանդությունը կրան, թե այս ջուրը քառասուն ջրաղաց կարճներ, ուրիշ ստացեր է Կոխոյախիման (քառասուն ջրաղաց) անունը: Գյուղացիների համար պարզ են բոլոր ջրաղացատեղերը և ցույց են տալիս մի շատ ջրաղացատեղեր և քարեղեն նավեր:

Բերդից ցած, այժմյան գյուղի սահմաններում ևս քրիստոնեական խիտ բնակչություն եղել է. մեկ խուճով՝ այս շրջանում, նախաքրիստոնեական ամենահին ժամանակներից մինչև այսօր կյանքը չի դադարել. շատ դարաշրջանների ապացույցներ կան թափված այս գյուղի շրջակայքում: Գյուղի ծայրը մի նոր եկեղեցի են շինել, որի արևմտյան դռան մի բարավորը 5-7-րդ դարու քանդակազարդ կոթողից է շինված, բնականաբար իբրև արժեքից գուրկ այս հնամենի մեծարժեք քարը, դռան կողքին իբրև բարավոր գետեղել են: Եկեղեցիի արևմտյան կողմը մի գերեզմանատուն կա, որի մեջ 5-րդ և 7-րդ դարերի կամարաքարեր, խոյակներ, խարխիներ և ուրիշ հնադարյան ճարտարապետական բեկորներ կգտնվին իբրև տապանաքար գործածված: Բացի գյուղական եկեղեցին, գյուղի հարավային մոտակա բարձունքի վրա շինել են մատուռանման մի շենք, որի մեջ դրված են, իբր պաշտաման առարկա, չորս ճակատի վրա քանդակված 7-րդ դարու քառակուսի մի կոթող և մի 10-րդ և 11-րդ դարերին պատկանող, վերին աստիճանի գեղարվեստորեն նկարված և քանդակված խաչքար:

Աղթամուր.— Օշականի հյուսիս-արևմտյան կողմը կգտնվի Կզըլթամուր գյուղը, որը մեծ ուշադրության արժանի է թե՛ գյուղի և թե՛ այգիների մեջ, 5-10-րդ դարերի ճարտարապետական մնացորդներով: Սակայն այժմ չեն խոսելու անոնց մասին, մինչև որ կարգը կու գա: Այժմ պիտի խոսեմ այգիների վերջավորության կից Աղթամուր ըսված տեղի վրա գտնված մի նախաքրիստոնեական հին բերդի մասին, որ նշանավոր տեղ է բռնում նախնադարյան և նախաքրիստոնեական բերդերի շարքի մեջ:

Աղթամուրի բերդը շինված է Բասաղ գետի աջ ափին, եղած ափի վրա գտնվող Հաջիդարա գյուղի մոտ ձախ հնազույն գերեզմանատների դեմ դիմաց, որուն մեջ, բացի պաշտաման աշտարակներից, կան նաև զանազան տեսակ կրոնիկներ, որոնց մասին գրել եմ աշխատությանս սկիզբը:

Այս շրջանը, ներառյալ Հարամուր, Աղափնատուն, Խզնավուզ մինչև Շամիրան գյուղը մեկ կողմից, մյուս կողմից Կոչ գնացող ճանապարհի գրեթե

կեսին, ուր կգտնվի Օյուղ ըսված նախապատմական աշտարակի մնացորդը, գրեթե գտնվում են Աղթամուրի հետ մի ընդարձակ շրջանի մեջ, ուր ոչ միայն նախաքրիստոնեական հին մնացորդներ կան, այլև ընդարձակ տարածություն վրա կրոնիկներ և ուրիշ տեսակ հին գերեզմաններ. տարակույս չկա, որ Աղթամուրի և Խզնավուզի ու Աղջակալայի արանքում շինված մի փոքրիկ ամրոցի, կամ լավ է ըսել դրյակի շինութեան ժամանակ բնակչության հոծ բազմություն կար այդ ընդարձակ շրջանում: Աղթամուրի բերդը գետի կողմից պաշտպանված է ուղղաբերձ ժայռերի բնական ամրությամբ, իսկ անշաղախ որձաքարի հսկա զանգվածներով կանգնված պարիսպներով պաշտպանված են բերդի մյուս մասերը: Բավական բարձրությամբ պահված են արտաքին շրջապատ պարիսպները, մասնավորապես մուտքի կողմը, երկու անկյուններուն վրա ամրացած են լայնանիստ բուրգերով:

Բերդը անկանոն քառակուսի է, մոտավորապես 155 մետր երկարությամբ և 135 մետր լայնությամբ: Պարսպամիջին, ամբողջ տարածություն վրա, հին շինութեանց փլատակներ ու ավերակներ են: Ամենահին նախաքրիստոնեական շրջանից մնացած բնակության մնացորդներ կգտնվին այստեղ. բայց մնացորդներ ևս կան, որոնք 16-րդ և 17-րդ դարերուն կպատկանին:

Խզնավուզի ամրոց կամ դրյակ.— Այլշանի «Այրարատի» 202 էջի վրա կա մի նախաքրիստոնեական ամրոցի պատկեր, որը գծազրկ է Պուլեյ Լրկուզ անունով մի Փրանսացի գիտնական ուղևոր, որ գիշերն անցրել է Աղջակալա գյուղում և բերդը նկարել է Աղջակալայի շրջանում տեսնելուն պատճառով: Պուլեյ Լրկուզ այս գյուղում գիշերել էր 1647 թվականին:

Աղջակալա գյուղում և շրջակայքում ոչ Փրանսացի ճանապարհորդի տեսած բերդը կար և ոչ նոր բացված գերեզմաններ: Բայց որովհետև գյուղացիք հայտարարեցին, որ իրենց գյուղի շրջակայքում իսկապես կային հնագիտական վայրեր, ուզեցի այդ հնությունները տեսնել գյուղի սահմանում և հետո հեռանալ դեպի մոտակա շրջանները՝ հետազոտելու համար: Գյուղի շրջակայքում, իսկապես, կային հնագիտական վայրեր, ինչպես՝ անշաղախ պատի մնացորդներ, ընդարձակ գերեզմանատներ, որտեղից հանում են խեցեղեն ամաններ, պարարտացման հող փորելիս, կրոնիկներ և, որ ավելի հետաքրքրական է, երեք հատ բոլորակ աշտարակի մնացորդներ, ինչպես նաև Օյուղը, Արդար Դավիթը, Հաջիդարա գյուղի մոտ հին գերեզմանատան մեջ գոյություն ունեցող կիսավեր աշտարակ-

ները, Անիի մոտ Բագնայր գյուղի սահմանում մի բլուրի գագաթին շինված աշտարակի մնացորդը: Աղջակալայում, երեք աշտարակներից երկուքը գրեթե անհետանալու վրա են, Հագիվ բլուրակ Հիմերն են մնացել, իսկ երրորդը, ինչպես երևում է, քրիստոնեության շրջանում ևս իբրև սրբատեղի պաշտամունքը շարունակելով, նորոգության են ենթարկել սրբատաշ տուֆ քարերով: Այս բլուրակ աշտարակի սրբատաշ շինվածքի պատերը Հագիվ 70 սանտիմետր բարձրության Հասնին, իսկ բլուրակի տրամագիծն է 4,5 մ., պատի Հաստությունը 80 սանտ.: Թե ինչպես էր առաջ ամբողջությունը, բնավ Հայտնի է:

Գյուղին կից, դաշտի ճանապարհի աջ կողմը ընկած է մի մեծ բլուրակ որձաքար՝ 1,90 մետր տրամագծով: Բլուրակի եզերքից 20 սանտիմետր լայնությամբ ներս և 2 սանտիմետր խորությամբ կանոնավոր կերպով շուրջանակի փորված է: Ենթադրում են, որ այս քարն առանց խորհրդավոր նպատակի չէ շինված, շատ կարելի է, որ մի Հին պաշտամունքի Հետ կապ ունի, քանի որ շուրջը լիքն են նախաքրիստոնեական պաշտաման մնացորդներ, այսինքն գերեզմաններ, մեծագանգված քարերից անշաղախ շինված պատեր և այլն:

Խզնավուզ գյուղի մոտ աչքե անցուցի Հին գերեզմանատունը և Հետաքրքրվեցի դուրս եկած առարկաներով: Սակայն բացված գերեզմաններից անհամեմատ ավելի Հետաքրքրական էր նույն գերեզմաններին կից մի Հնագույն բերդի մնացորդ, որ անպայման շինված էր ուրարտական տիրապետության ժամանակ և միանգամայն պարզվեց, որ այս ամրոցի մնացորդի մասին էր Պուլեյ Լրկուզի գրածը, որ շփոթած էր Աղջակալայի Հետ, փոխանակ Խզնավուզ գրելու: Բացի այդ պարագան, 1647 թվականից մինչև այժմ անցել է ավելի քան 285 տարի՝ թերևս Պուլեյ Լրկուզի քննած ժամանակ կամ Խզնավուզ գյուղը գոյություն չունեի և կամ այն ժամանակ այս շենքը գտնվում էր Աղջակալայի սահմանի մեջ և Հետո փոխված էր սահմանը: Ինչևհից, քննենք այժմ մանրամասնորեն և Համեմատենք «Այրարատի» 202 թիվ էջի վրա նկարված պատկերի Հետ:

Շատ Հետաքրքրական է գիտնալ, թե Պուլեյ Լրկուզ այս շենքը տեսած ժամանակ ամբողջ էր մինչև կտուրը և ամբողջությունը նկարեց իր տեսածի նման, ինչպես կա Ալիշանի «Այրարատի» մեջ, թե՞ մասամբ քայքայված էր և վերակազմեց: Իհարկե, այդ մասին այժմ ստուգում կատարել անհնար է, սակայն մի բան պարզ է, որ Փրանսացիի տեսած ժամանակ եթե բլուրովին անաղարտ չէր,

այնուամենայնիվ Հիմակվան նման կիսավեր չէր կարող լինել: Այժմ Հագիվ ստորին Հարկը մնացել է՝ արտաքուստ 3 մետր բարձրությամբ, և ներքին բաժանումների Հատակազիծը՝ նույն բարձրության վրա: Բայց որովհետև շենքը գետնահարկ չունի, բնական երեք մետր բարձրությամբ ապառաժի վրա է շինված և միմիայն արտաքին պատերն են, որ ցածից շինել են և Հարթ ճակատ ստեղծել: Հետևաբար, ներքին բաժանումների ստորին շարքերը մնացել են թեև տեղ-տեղ նույնիսկ ապառաժ, այնուամենայնիվ այժմ պարզ տեսնում ենք, թե ի՞նչ բաժանում ունեցել է շենքը: Այս Հարկի ներքին բաժանումները Հնար եղածին չափ չափազրկված և Հատակազծված է: Նկարված պատկերը ցույց է տալիս, որ շենքը երկու Հարկանի էր, բայց այժմ մենք չենք կարող գիտնալ, թե ի՞նչ ներքին բաժանումներ ունեի վերևի Հարկը: Հարավային պատը, որ շենքի երկար կողմն է, ինչպես Հյուսիսային Հանդիպակաց պատը, Հենորմերով է շինված, որոնց լայնությունը 3,80 մետր է և յուրաքանչյուր Հենորմ պատից դուրս է ցցված 50 սանտիմետր: Այս Հենորմերը, անշուշտ, շենքի Հաստատության և ամրության Համար շինված են: Ենթի չորս անկյուններում վրա չորս մեծ քառակուսի բուրգեր են շինված մայր պատից դուրս և երևում է, որ այս բրգանման ցցված անկյունները շարունակված են դեպի վեր մինչև տանիքը (ինչպես երևում է № 28 պատկերի մեջ):



Նկ. 28. Պուլեյ Լրկուզի նկարած նախաքրիստոնեական ամրոցի պատկերը (տես Ղ. Ալիշան, «Այրարատ», էջ 202)

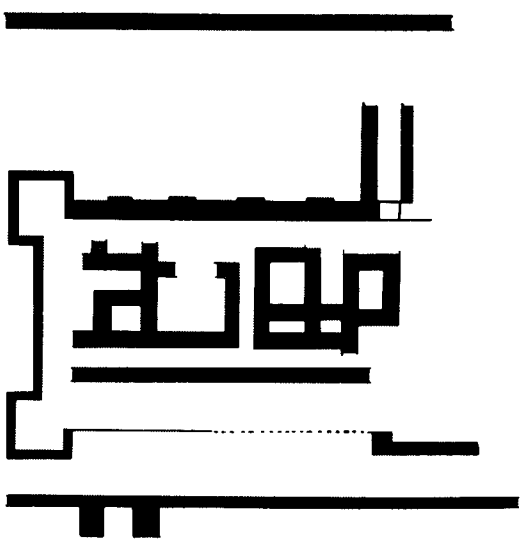

Նկ. 29. Խզնավուզի ամրոցի Հատակազիծը

Հին ժամանակ, անշուշտ, այս շենքը եղել է իշխանական կամ տոհմապետական ամրոց. բացի շենքի ամուր կառուցվածքից, արտաքուստ Հեռվից ևս չընկալատված է եղել կիկլոպյան պարիսպներով: Ենթի Հյուսիսային և Հարավային կողմի պարիսպները մինչև այսօր մեծ մասամբ կան, իսկ արևելյան և արևմտյան կողմի պարիսպները միանգամայն մաքրել են գյուղացիներ և տեղերն այգի և մրգաստան են տնկել: Ենթի Հեռվից չընկալատող պարիսպների Հյուսիսային կողմինը Հինգ մետր հեռավորության վրա է, իսկ Հարավային կողմի պատը քսան և մեկ մետր հեռավորություն ունի:

Նայելով շենքի ներքին բաժանումների շատության և ընտանեկան բնակության Հարմարություններին, այս շենքը ոչ միայն ամրոց էր, այլև իշխանական կամ տոհմապետական դղյակ: Թեև ներքին բաժանումների ճաշակը մեր այսօրվա ընտանեկան պահանջների և Հասկացողության անհամապատասխան է, այնուամենայնիվ մեզ Համար Հետաքրքրական է այն ժամանակի մարդկանց ճաշակը, որուն պարզ արտահայտությունն է այս շենքի Հատակազծային բաժանումները:

Գոնե մեզ և մեր գրականության Համար անգնահատելի է Պուլեյ Լրկուզի նկարած պատկերը և Ղ. Ալիշանի ընդօրինակելը, որովհետև առաջին և վերջին օրինակն է թերևս, որ ունինք նախաքրիստոնեական շրջանից մնացած մի շենքի ներքին և արտաքին շինության ձևը կամ պատկերը: Այլևս կասկած չի մնում, որ Պուլեյ Լրկուզի նկարած և Հ. Ալիշանի արտանկարած պատկերն այս շենքինն է: Պատկերի մեջ չորս անկյունի բրգանման դուրս ցցվածքները մինչև այժմ գոյություն ունին տեղին վրա՝ մոտ երեք մետր բարձրությամբ. իսկ ինչ

կվերաբերի պատկերի մեջ երեցող կամարակապ դռան, ամենայն Հավանականությամբ նկարված է արևմտյան կողմից, որ այժմ գրեթե ամբողջովին փլատակ է: Ինչպես երևում է, այս կամարակապ դռան մասերը արևմտակողման փլատակների ներքև է և առանց պեղումների կարելի չէ տեսնել: Բայց որովհետև շենքի առաջին Հարկի Հատակն ամբողջությամբ ժայռ է, Հետևաբար շենքի արևմտյան կողմը մի մասի տակ գետնահարկ ունեի, և այդ կամարակապ դուռը կպատկաներ փոքրիկ գետնահարկին և չի երևում որևէ կապ վերևի Հարկի Հետ:

Դրսից վերի Հարկը բարձրանալու Համար առանձին ճանապարհ և մուտք չինված է Հարավային ճակատի արևելյան կողմին կից: Ենթի առաջին Հարկի Հատակը մոտավորապես երեք մետր բարձր էր, ուստի արտաքուստ, չորս մետր հեռվից, աստիճանաբար դեպի դուռը բարձրացող մի լայն ճանապարհ կա: Ենթի դեպի դուռը բարձրացող ճանապարհի լայնությունն եղել է չորս մետր, այս չորս մետր լայնությունից անկախ, դեպի վերև շենքի բարձրացող ճանապարհի ամրության և Հաստատության Համար շինել են 2,10 մետր Հաստությամբ պատեր՝ երկու կողմից, նույնպես շենքի աստիճանաբար մինչև շենքը բարձրացող: Այս ճանապարհն ևս Համայն շենքի նման անշաղախ մեծամեծ քարերով է շինված: Այս թեք ճանապարհով իշխանը կամ տոհմապետը, եթե ոչ կառքով, գեթ ձիով կարող էր բարձրանալ դղյակի արտաքին դռան առջև:

Ենթի Հարավ-արևմտյան կողմը, Հավանորեն արտաքին պարիսպներն են, պատահաբար բացված գերեզմաններից անկախ, երևում են կրոմլիաներ, որոնց երկու խոշորագույններն իշխանական դղյակին կից են: Պետք է ըսել, որ շատ քիչ է Հետազոտվել այս դղյակի շուրջը, որ ամենայն Հավանականությամբ նախաքրիստոնեական շատ Հնություններ պիտի գտնվին, ուստի առայժմ կվերապահենք ուրիշ առթիվ մանրամասն Հետազոտության:

Փրանսացի գիտնականն եթե իր այցելության ժամանակ դղյակը կանգուն է տեսել և գծագրել է եղածին պես, այն ժամանակ մեզ Համար չափազանց Հետաքրքրական կլինի, որովհետև Հայաստանի սահմանում այս միակ շենքն է, որ նախաքրիստոնեական շրջանից մեզ Հասել է, և մենք անով պիտի գաղափար կազմենք նախաքրիստոնեական շրջանի բարձրագույն դասակարգի ճաշակի վրա: Որովհետև եթե Փրանսացիի նկարած պատկերին վրա դատենք ճարտարապետական տե-

սակետով, կտեսնենք, որ բավական ճաշակ և համաչափություն կա արտաքին ճակատների վրա: Իսկ եթե վերակազմել է, անշուշտ այն ժամանակ ավելի շատ մնացորդներ կային և մնացորդ ճարտարապետական բեկորների հիման վրա ամբողջացրել է շենքը:

Թեև Աղավնատան շրջանի մեջ հուշարձանների շատ մնացորդներ կան գրեթե մինչև 13-րդ և 14-րդ դարերից մնացած, սակայն ասոնք թողելով իրենց կարգին, այս աշխատության մեջ տեղ կուտամ նախաքրիստոնեական մի մնացորդի, որ ըստինքյան հետաքրքրական է նախ՝ նախաքրիստոնեական լինելու, երկրորդ՝ որոշ նմանություններ ինքնավուզի դրյակի հետ ունենալու պատճառով:

Աղավնատան կից գոյություն ունեցող նախաքրիստոնեական ամրոցը մեկ մետրից ավելի բարձր չընկած ունի: Այս շրջապատի ներքինը քրիստոնեական շրջանին մաքրել են և 10-րդ-11-րդ դարուն միջակ մեծությունը մի եկեղեցի են շինել, որն իր կարգին կհիշատակեմ և կնկարագրեմ: Այժմ այստեղ հիշատակելու հնագույն ամրոցին՝ ինքնավուզի դրյակի հետ փոքր ի շատ նմանության մասին պիտի լինի: Գյուղացիներ, որ հաճախ փորում են այս նախաքրիստոնեական ժամանակի հողերը և տանում են իրենց արտերը պարարտացնելու համար, հաճախ գտնում են հին առարկաներ, ինչպես նաև տների հիմեր փորելու ժամանակ: Այս պարագան ցույց է տալիս, որ նախաքրիստոնեական շրջանին այստեղ կար խիտ բնակչություն ամրոցի շրջակայքում, իսկ ամրոցի պարիսպների մեջ գոյություն ունեի մի շենք կամ մի դրյակ, որն այժմ գոյություն չունի, շատ խնամքով մաքրել են պարսպամեջը 10-11-րդ դարուն և կրոնական նպատակների են ծառայեցրել, մի ծայրին միջակ մեծությունը քրիստոնեական եկեղեցի շինելով:

Բայց այս պարիսպի մեջ ամենից ուշադրության արժանի մասը ստորերկրյա քարայրն է: Պարսպապատ մասի հարավային կողմը մինչև այսօր գոյություն ունի մի գետնահարկ քարայր, որու մտից դուռը հարավային պարիսպից դուրս ամրոցի գետնի մակարդակից ցած է գտնվում: Քարայրի մեջը բավական ընդարձակ է, այնպես որ վերջին թուրքական արշավանքի ժամանակ հարյուրավոր գյուղացիներ ապաստանել են և անվնաս ազատվել հարձակման արհավիրքներից: Այժմ պետք է որ համեմատեմ այս քարայրը ինքնավուզի դրյակի արևմտյան մասի գետնահարկի հետ, որն արտաքին կամարակապ մտից դուռ ունեցել է: Այս պարագան ցույց է տալիս, որ տոհմապետական մի դրյակի կամ ամրոցի համար անհրաժեշտ էր մի

ստորերկրյա բաժանում կամ քարայր. սա երկրորդ օրինակն է, որ գոյություն ունի Աղավնատան նախաքրիստոնեական ամրոցի ներքև: Կա նաև երրորդ օրինակը, որի մասին ուրիշ առթիվ գրել եմ, երբ նկարագրում էի Մարմաշենի մոտ Վահրամ Պահլավունիի բերդը, որ շինված է նախաքրիստոնեական մի ամրոցի վրա: Այդ բերդի հյուսիսային կողմի վրա ևս կա բերդի մեջի բնակարանների ցածր ստորերկրյա մի քարայր, որը հետզհետե խցվելու վրա է հեղեղատների պատճառով:

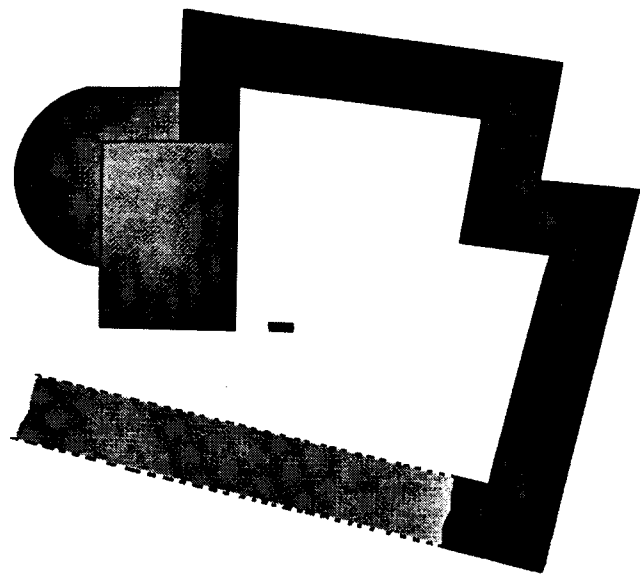

Նկ. 30. Աղավնատան նախաքրիստոնեական ամրոցի հատակագիծը

Վերջապես, եզրակացնելով խոսքս, պիտի ըսեմ, որ թե՛ ինքնավուզի և թե՛ Աղավնատան բերդերի շուրջն անպայման պեղում պետք է կատարել, որպեսզի լրիվ կերպով բաղդատել հնար լինի երկու մոտակա ամրոցների ստորին քարայրերը և թե ըստ կարելիության կստուգվի Պուլեյ Լրկուզի նկարած վերակազմությունը, որով մենք կունենանք նաև մի նմուշ նախաքրիստոնեական տոհմապետական շենքի թե՛ արտաքին ճակատին և թե՛ ներքին բաժանումներին:

Կարսի շրջան. Թահմազ-թափիա.— Երկրորդ շրջանի բերդաշինության ժամանակին է պատկանում Կարսի Թահմազ-թափիա ըսված սարի Սուֆրա-դաղ անվանված բլուրի կատարին շինված նախաքրիստոնեական բերդը: Այս բերդը ևս շինվել էր այն ժամանակաշրջանին, երբ շինվել են Կրուկաշիրմանի, Աղթամուրի և անոնց նման ամրոցները, որոնց մեջ կան որմնաշինության կանոններ և քարերի անկյունների և մասամբ եզերքների վրա պարզ երևում են բրոնզյա մուրճի հետքեր: Այս բերդի պարիսպների շինության ժամանակ,

թեև տակավին կրաշաղախ գոյություն չունի, այնուամենայնիվ պարիսպի մեծածավալ քարերը որոշ չափով քառակուսեղու և քարերի նիստերին հորիզոնական ձև տալու ճիգը շատ պարզ տեսնվում է: Պատերի մեջ քարերի փոքր ի շատե հաջող շարվածքի պատճառով է, որ մինչև այսօր մեզ հասել են բերդապարիսպների երկար մասեր և անկյուններ, առանց քանդվելու: Այս երկրորդական շրջանի բերդերի պարիսպները եթե կիսաքանդ կամ լիովին քանդված են, պարզապես մարդոց ձեռքով քանդված են քարերն օգտագործելու համար:



Նկ. 31. Թահմազ-թափիայի գազաթին նախաքրիստոնեական ամրոց (Կարսի շրջակայքում)

Բերդի գազաթը բավական ընդարձակ է Աղթամուրի բերդի նման, բայց առհասարակ դիտավորյալ կերպով ընդհանուր ավերման ենթարկված կկարծվի, այն ևս վերջին ժամանակներ: Միայն հարավ-արևմտյան անկյունն է, որ որոշ բարձրության վրա մնացել են մեծազանգված քարերով անշաղախ կառուցված պատերը: Բերդի հատակը և լանջերը թեև ավերածության բեկորներով ծածկված են, այնուամենայնիվ ամբողջ ամրոցն իր շրջապատ արտաքին պարիսպներով միասին վերակազմելու համար, հողի երեսը տակավին երևում են ներքին բաժանումների հիմեր: Ոչ միայն սարը շրջապատող պարիսպների հիմերը, այլև գազաթից մինչև հատակ իջնող պատերի հիմերը ևս գոյություն ունին տեղի վրա: Չափազանց հետաքրքրական է ընդհանուր հատակագիծն ունենալ այս բերդի: Եթե բարձրից թռչնահայաց դիտենք, պիտի տեսնենք, որ կատարելապես աստղաձև կազմված է այս բերդի հատակագիծը: Գազաթն ունի անկանոն մի բոլորաձև տոհմապետական բնակարան և մի քանի շրջապատող հորիզոնական պարիսպներ: Իսկ

գազաթի շրջապատումից սկսած են ուրիշ պարիսպներ, որոնք դեպի ցած մինչև ստորոտի պարիսպներն են իջնում, խաչաձևելով միջին պարիսպները: Այս ձևը Հայաստանում շինված հին բերդերի մեջ նորությունն է, ամենին հնագույն Հաջի-Նալիլի բերդը, քիչ զանազանությունը, նույնպես աստղաձև շինված է հորիզոնական և ուղղահայաց պատերով: Նույն ձևն ունի նաև Աղյամանի վերին բերդի հատակագիծը: Սակայն Թահմազ-թափիայի հին բերդի հատակագիծն ավելի մանրամասն պահված է տեղի վրա:

Դուլրի.— Եղվարդից դեպի հյուսիս 5-6 կիլոմետր հեռավորության վրա է Դուլրի գյուղը, ուր գյուղին կից կա մի բարձրություն՝ նախաքրիստոնեական ավերակով, որ ամենայն հավանականությամբ մի տոհմապետական կամ իշխանական դրյակ է եղած:

Այս հուշարձանի մեջ ամենից ուշագրավն է որմնաշինական արվեստը, որ ավելի մշակված կերևի քարերի սրբատաշությունը, շարվածքի կարգով և հորիզոնական մաքուր տաշված ոչ միայն ճակատներով, այլև նիստերով: Թեև նախորդների նման առանց կրաշաղախի է, սակայն որմնաշինության զարգացման տեսակետով մի երրորդ տեղ կրեն համեմատելով նախկին երկու շրջանների նախնական շինվածքների հետ:

Տեղի դիրքին և շրջակայքին նայելով, այս ավերակը ոչ թե բերդի, այլ տոհմապետական դրյակի տպավորություն է թողնում՝ ուշ ժամանակի շինված, այսինքն կամ ուրարտական շրջանին կամ քրիստոնեական թվականի նախօրյակին: Ինչպես երևում է, վերջին ժամանակներս գյուղացիք լիովին քանդել են դրյակը և մեծ մասամբ տաշված քարերը գործածել են իրենց պետքերի համար: Գյուղի գանազան վայրերում գործադրված այս դրյակի քարերը շատ հեշտությամբ ճանաչվում են իրենց թե՛ տաշվածքով և թե՛ սև ու գորշ գույներով:

Դրյակի արտաքին շրջապարիսպը, որ հեռվից շենքը շրջապատելու համար շինված է, հազիվ թե տեղի վրա աստանդական մասեր են մնացել: Իսկ հատկապես դրյակի արտաքին պատերի ստորին մասերը գոյություն ունին, ներքին բաժանումները գրեթե ծածկված են հողով և փյառակներով: Չենք կարող գիտնալ, թե քանի՞ հարկանի էր այս դրյակը, սակայն, մասնակի պեղումներով հավանական է, որ պարզվի գեթ ստորին հարկի հատակագիծը, ինքնավուզի նախաքրիստոնեական դրյակի հատակագիծն է, որ չափազանց ցանկալի է:

Միայն քարերի մեծության, գույների և սրբատաշ լինելու վրա հիմնված չէ, որ այս շենքը են-

Թաղրում եմ ուրարտական շրջանի կամ քիչ հետո շինված լինելը, այլ նաև այն առարկաների վրա, որոնք մեծ մասամբ դուրս եկած են դրյակի ավերակներից: Գյուղացիներ բերին ինձ ցույց տալու ավերակներից դուրս եկած և անվաս մնացած իրեղեններ, որոնք զարգացած արվեստագործությունաց արդյունքներ էին: Մի գյուղացի մինչև այսօր իր տան մեջ պործածություն մեջ եղող մի խեցեղեն աման էր բերած ինձ ցույց տալու համար, որի վրայի ծաղկազարդումը և ապակու նման ջնարակումն ինձ հիացում պատճառեց: Տարակույս չկա, որ այս գյուղում գտնված թե՛ ծանծաղ և թե՛ խոր ամանները, որոնք հիանալի կերպով ծաղկազարդված էին, մեր թվականության նախօրյակին կպատկանին:

Թալին.— Կյուպեկ-թափա կամ Քյուպեկ-թեփե.— Վերին Թալին գյուղի մեծ կաթուղիկերի հյուսիսային կողմը, մեկ կամ մեկ ու կես կիլոմետր հեռավորու թյան վրա, կա մի մեծ երկայնաձև լեռնանման բլուր, որուն գյուղացիներ անվանում են Կյուպեկ-թափա կամ Քյուպեկ-թեփե: Այս լեռնանման բլուրի արևմտյան կողմը, որ ավելի բարձր է, կգտնվեր մի տոհմապետական ամրոց, շրջապատված կիկլոպյան անշաղախ պարիսպներով: Բայց այս բարձրությունը միայն ընդհանուր բերդի և բերդաքաղաքի միջնաբերդն է կազմում, իսկ արևելյան մասը, որ ավելի երկար և լայնանիստ էր, շինված էր այնտեղ բերդը և բերդաքաղաքը:



Նկ. 32. Մեծ Թալինի Կյուպեկ-թեփե սարը և սարի վրա նախաքրիստոնեական բերդի և բերդաքաղաքի ընդհանուր տեսքը

Հայտնի է, թե նախաքրիստոնեական ո՞ր շրջանից ի վեր գոյություն ունեցել է այս բերդը և բերդաքաղաքը: Պատմականորեն Հայտնի է, որ 4-րդ դարուն Կամսարականների սեփականությունն էր այս շրջանները, նաև շատ կան այս կողմերում 5-րդ և 7-րդ դարու, չորս կողմից քանդակված պատվանդանավոր գերեզմանաքարեր, որոնք այժմ հավաքված և տեղական թանգարանի մեջ են ամփոփված: Կասկած չկա, որ քրիստոնեական սկզբնական շրջանում Կամսարականների իշխանության ներքև էին այս տեղերը և բնակչության հոծ բազմություն կար, որոնք թողել են 5-րդ և 7-րդ դարու քանդակազարդ քառակուսի կոթողները: Բայց թե ե՞րբ տիրացան Կամսարականներ այս վայրերուն և ովքե՞ր էին այս ամրոցը և բերդաքաղաքը հիմնողներ, այդ Հայտնի է, սակայն, ինչպես երևում է, Կամ-

սարականները իրենց ժամանակին չեն օգտվել ոչ բերդից և ոչ բերդաքաղաքից, ինչպես օգտվել են Տեկորի նախաքրիստոնեական բերդից, որը գտնվում էր Կամսարականների կառուցած մեծ եկեղեցիի հարավային կողմի բարձր բլուրի գագաթի վրա: Տեկորի բերդի մեջ պարզ երևում է, որ Կամսարականներ վերաշինել են նախնական բերդն իրենց բնակություն համար, բայց Թալինի բերդում ապացույցներ միանգամայն կպակսին քրիստոնեական շրջանում բնակություններ լինելուն:

Բերդաքաղաքի բնակչության տների հիմերը տակավին գոյություն ունին տեղի վրա. բլուրի հարավային լանջի վրա շինել են քաղաքի տները, իսկ հյուսիսային լանջը գերեզմանատան էր հատկացված: Սարի հյուսիսային լանջի ստորոտների մոտ բազմաթիվ կրոնիկներ կան, սակայն այս կրոն-

իկները փոխանակ բոլորակ լինելու, ձվաձև են, անշուշտ ունին ժամանակագրական նշանակություն, որ պետք է անպայմանորեն ուսումնասիրել:

Բացի բարձրավանդակն անմիջապես շրջապատող պարիսպներից, մինչև հատակ շրջապատված էր նաև երկու կարգ կիկլոպյան անշաղախ պարիսպներով: Թե՛ տոհմատիրական ամրոցից և թե՛ բերդաքաղաքից, անհամաչափ հեռավորություն վրա, պատերը խաչաձև են գագաթից մինչև ստորոտ և այս պատերի հիմերը միայն մնացել են տեղում:

Փոքր Թալինից դեպի Սարդարապատ գնացող ճանապարհի վրա, Փոքր Թալինի բարձունքների ստորոտին, կարգով շարված են քառասունն ավելի մեծամեծ նախնադարյան դամբարաններ, որոնց մասին արդեն խոսել եմ Հողադամբարանների բաժնի մեջ:

Ջեյվա.— Էջմիածնից դեպի հյուսիս-արևմուտք կգտնվին Հայի և Թուրքի Ջեյվա անունով երկու գյուղեր: Ես պիտի գրեմ Թուրքի Ջեյվա ըսված գյուղի մասին, որ այցելել եմ իբրև հնագիտական նշանավոր վայր. այս վայրը հարուստ է նախնադարյան մնացորդներով:

Արմավիրի նման, մի բարձր բլուրի վրա է Ջեյվայի հնագիտական վայրը: Նախնադարում այս բլուրը, թերևս ամբողջովին, պաշտաման հատուկ մի տեղ էր, որու վրա շենքի հիմեր աստանդակաձև թեև երևում են, սակայն համեմատելով վայրի ընդարձակության հետ, քիչ են հասարակաց բնակության հավանականություն ունեցող հետքեր: Ուստի, ամենայն հավանականությամբ, մարդկային բնակության հատկացված տեղեր, բլուրի շուրջ, բաց դաշտի վրա էին: Բլուրի թե լանջերի և թե գագաթի ամեն կետերու վրա խոր հնությունց նշաններ և մնացորդներ աստանդակաձև ցրված են: Ուրիշ նախաքրիստոնեական վայրերի նման, ապառաժների վրա փորագրված են խորհրդավոր բոլորակ փոսիկներ: Այստեղ, ուրիշ տեղերից ավելի, մինչև 50-60 սանտ. տրամագծով մեծ փոսիկներ ևս կան, որոնք 25-30 սանտ. խորություն ունին: Սևագույն ժայռերի վրա, պակաս չեն մեհենադրոշմների նշանագրեր և պաշտամունքի ուրիշ խորհրդավոր նշաններ:

Մեծ բլուրի մի ծայրին կգտնվի մի փոքրիկ ժայռաբլուր, որ ժամանակով մեծ բլուրի մասը կկազմեր և ժամանակի տեղողության մեջ անջատվել է մեծից: Այս փոքրիկ ժայռաբլուրի վրա չափազանց հին ժամանակի քարափոր սանդուխների կանոնավոր հետքեր կան, սակայն միայն վերելքի նախնականությունը որոշելու չափ պահված են:

Այս սանդուխից մինչև ժայռի գագաթ բարձրանալուց հետո, այնտեղ մի փոքրիկ հարթություն գոյությունը մասամբ անհասկանալի է. թերևս մի ուխտատեղի էր և մի փոքր շենքի կամ վրանի նման մի բան գոյություն ունեցող, որ այժմ անհայտացած է: Ժայռերի կողքերի վրա անվերծանելի տառեր են փորագրված, որոնք, իհարկե, խորհրդավոր նշանակություն ունին: Մեծ բլուրի վրա ցրված են ժայռեր թե՛ Հողից բարձր և թե՛ Հողին հավասար, որոնց վրա առհասարակ փորագրված են խորհրդանշաններ և բոլորակ փոսիկներ:

Ամենից ուշագրավն այն է, որ բարձր ու երկայնաձև բլուրի ներքևից դուրս է գալիս վճիտ և ընտիր ջրի մեծ առու, որ Սև-Ջուր ըսված գետակի գրեթե կեսն է կազմում. մյուս կեսն Այդրը գյուղ ըսված լճի մոտից է դուրս գալիս: Այս լճի մոտերքն են Կրզլներ ըսված բարձր սարերը, որոնց վրա ևս կան հետաքրքրական հին նախապատմական մնացորդներ, սակայն միանգամայն կարոտ գիտական այցելության և մանրակրկիտ ուսումնասիրության: Այդրը լճին կից մեծ առուն և Թուրքի Ջեյվայի սարի ներքևից դուրս եկող նույնպես մեծ առուն միմյանց հետ միանալով՝ կազմում են Սև-Ջուր ըսված վտակը:

Վաղ ժամանակ, թերևս քրիստոնեական սկզբնական դարերում, դարձյալ հատուկ խնամք եղել է Ջեյվայի այս մեծ առվին. թերևս իբրև ամբարտակ շինել են առվի աջ կողմին սրբատաշ քարերով մի պարիսպ, որն այժմ ջրի մակերևույթից խորը, մոտավորապես 1 մետրից ավելի ցած երևում է ջրի պարզության պատճառով: Շատ լուրջ քննություն է հարկավոր, թե ինչո՞ւ այժմ ջրի մեջ է երևում այս պարիսպը. արդյոք ջր՝ և է հետզհետե շատացել, թե՞ պարիսպի վերի մասը քանդվել է:

Օշական.— Ավելորդ չէր լինի տեղեկացնել Օշական գյուղի սահմաններում գտնված այն ընդարձակ հին գերեզմանատան մասին, որ դրվաններից քիչ հեռու, դեպի արևելք, սարի մյուս լանջի վրա գոյություն ունի: Նույնպես Օշական գյուղին կից, Քասաղ գետի ձախ ափին աստանդակաձև մնացորդ կրոնիկների մասին, որ շարունակություն է երևում Հաջիդարա գյուղի մոտ գտնված նախաքրիստոնեական հին գերեզմանատան:

Այստեղ մասնավորապես պետք է հիշատակել Օշականի Դիտի-կոնդ ըսված մեծ բլուրը, որի գագաթին և շրջապատում կան նախաքրիստոնեական հին դարերից մնացած հիմեր: Ինչպես գագաթի շենքերի մնացորդներից երևում է, բլուրի գագաթի վրա երբեմն իշխում էր տոհմապետական ապա-

րանքն իր բազմաթիվ բաժանումներով, չրջապատ պարիսպներով և քարայրերով: Դիտի-կոնդի գլխին այժմ գյուղացիք շինել են մի մատուռ, որը բլուրի գագաթի տոհմապետական ապարանքը չրջապատող պարիսպից ներս կգտնվի, իսկ ցածի լանջերուն վրա Հին քարայրերը գյուղացիք օգտագործում էին իբրև դարմանոց և երկրագործական գործիքների պահեստներ:

Ուշադրության արժանի է մեծ բլուրի, գյուղի կողմի լանջի վրա այն ուռուցիկ գիծը, որ սկսած բլուրի գագաթից, լանջի վրայով իջնում է դեպի ցած մինչև գյուղի եզրերը: Դժվար է հասկանալ այս երևույթի պատճառն առանց փորձնական պեղումների: Ըստ գյուղացի ծերերի տված տեղեկությունների, երևցող ուռուցիկ գիծը Հին ժամանակ կոնդի գագաթը բարձրացող ջրի ճանապարհն էր, որ ցածից կբարձրանար դեպի գագաթ, երբ գագաթում բնակչություն կար: Սակայն առանց մանրակրկիտ քննության, այս տեղեկությունները չի կարելի ընդունել իբրև ճշմարտություն: Եթե ստուգվի, որ իսկապես ջրի ճանապարհ է, հարկ է նաև ստուգել այդ ջրի աղբյուրը ո՞ր կողմ լինելը և ի՞նչ միջոցով առաջ էր գալիս այն ճնշումը, որով մինչև բլուրի գագաթը բարձրանում էր ջուրը:

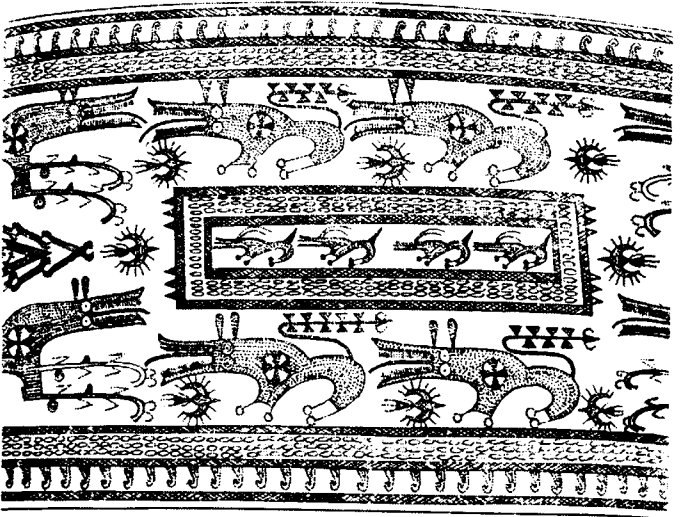

Նկ. 33. Ուրարտական բրոնզյա գոտուց արտանկար թղթի վրա

Կուլիջան.— Արագածի Հյուսիս-արևմտյան լանջի վրա, Հայաբնակ մի գյուղ է Կուլիջանը: Այժմ գյուղում գտնված մնացորդներից և պատահական կերպով երևան եկած զանազան իրեղեններից երևում է, որ ի Հնումն այստեղ եղել է մի ուրարտական քաղաք և, ըստ ներկայիս գոյություն ունեցող բեռնագիր արձանագրության Կուլիսինի

անունով, ուր ապրում էր խիտ բնակչություն: Հին պատերից և Հին դամբարաններից զատ, գոյություն ունի նաև մի բեռնագիր արձանագրություն՝ մոտակա ձորի մեջ հոսող վտակի աջ կողմի ժայռերի վրա:

Հետազոտական պտույտի ժամանակ մի գյուղացի ինձ բերեց բրոնզյա մի լայն գոտի, որուն վրա չափազանց ճարպիկորեն, կետաշար գծերով ձևակերպված էին Հրեշներ կամ առասպելական կենդանիներ՝ երկրաչափական պարզ ձևերի մեջ կենդանիների մարմիններ, հնդկական երկայնատուտն կողորդիլուսի գլխով:

Գոտիի հետ կային նաև մի բրոնզյա ձուլված նիզակ, մի երկաթյա սուր և մի քանի խեցեղեն մեծ ու փոքր ամաններ: Այս ամենը միասին դուրս էին եկել արտից, հողը վարելու ժամանակ:

Այժմ այդ իրերը գտնվում են Երևանի Պատմական թանգարանում:

Մարմաշեն (Կանլիջա).— Լենինականի Հյուսիս-արևմտյան կողմը, 6-7 կիլոմետր հեռավորության վրա, կգտնվին Վերին և Ներքին Կանլիջա անունով երկու գյուղեր, որոնց Հին անունն եղել է Մարմաշեն:

Երկու Կանլիջաները, միմյանցից 2-3 կիլոմետր հեռավորության վրա, Արփա-չայի ձորի մեջ են: Գրեթե երկու գյուղերի մեջտեղ, արևելյան բարձունքների վրա և թե ավելի առաջ, դեպի հարթավայրերը կգտնվին բազմաթիվ նախաքրիստոնեական պատերի և Հիմերի մնացորդներ: Այս բարձունքների վրա, ձորեզրին մի քիչ խոր, բնական ժայռի վրա փորագրված կա մի բեռնագիր արձանագրություն, որուն մեջ բեռնագրագետներ կարգում են չրջանի և թե այն տեղերը գոյություն ունեցող քաղաքի անունները:

Բեռնագիր արձանագրված բնական ժայռի Հանդեպ կա նույնպես բնական մի մեծ ժայռ և այս երկու մեծ ժայռի արանքն է բեռնաձև արձանագրության տեղի մուտքը: Այս փոքրիկ տեղի հարավային կողմն էր, որ բաց կմնար. ուստի բեռնագիր արձանագրությունն ամեն կողմից չրջապատված լինելու համար հարավային կողմն ևս փակել են կիկլոպյան անշաղախ քարե պատով, թեև այդ պատից այժմ Հիմերն են մնացել: Բեռնաձև արձանագրությունից մի քանի քայլ դեպի հարավ, նույնպես ժայռի ճակտին, փորագրված են մեծ ու փոքր խորհրդավոր բոլորակ փոսիկներ, որոնք մի նվիրական ձև էին նախաքրիստոնեական մարդկանց համար ըստ իրենց պաշտամունքի:



Նկ. 34. Մարմաշենի ուրարտական սեպագիր արձանագրությունը

Բեռնագիր արձանագրությունն դեպի Հյուսիս կա մի մեծ լեռնանման բարձրություն, որուն գագաթի շուրջը և լանջերուն վրա չափազանց որոշ երևում են թե՛ հնագույն և թե՛ հետնագույն շինված բերդերի ավերակներ: Այս ավերակներին առհասարակ չրջակա բնակիչներ Վահրամի բերդ անվանում են ավանդաբար: Անշուշտ Վահրամ Պահլավունիի անունն է կապվում 10-11-րդ դարերում շինված այս բերդի հետ: Բայց պարզ երևում է, որ Վահրամ Պահլավունի այս բերդը շինել է նախաքրիստոնեական հնագույն բերդի ավերակների վրա: Բերդի մեջ երևացող ապարանքի մեկ մասի և չրջապատ պարիսպի Հիմերը հնագույն են: Նաև բարձր բլուրի լանջերուն վրա երևում են ժայռաշեն, առանց շաղախի կիկլոպյան պատերի Հիմեր: Հավանական, ուրարտական շրջանից, ոչ միայն բերդի գագաթին եղել է տոհմապետական ամրոց, այլև բերդակիր սարի ներքև փորված էր մի խոր քարայր, որուն դուռը գտնվում է բերդի ուղիղ Հյուսիսային կողմը, ստորոտում հեղեղից գոյացած մի ձորակի մեջ: Առաջին այցելությանս ժամանակ կարելի էր այս քարայրի դռնից ներս մտնել և տեսնել ժայռից կոկված պատերը: Բայց վերջին այցելությունների ժամանակ տեսա, որ մի հեղեղ լեցուցել է քարայրի նրբանցքը և դուռը միայն մնացել է Հայտնի. առայժմ առանց մասնավոր պեղումի կարելի չէ քարայրին ներսը քննել և ուսումնասիրել: Կանլիջա գյուղի ծեր մարդիկ վկայում էին, որ ճիշտ այդ ստորերկրյա քարայրի դռան մոտերքը գոյություն ունեի ավելի մեծ բեռնագիր արձանագրություն, որը, ինչպես երևում է, հեղեղների բերած քար ու հողի տակ ծածկվելից զատ, նաև հետզհետե լցրել է ստորերկրյա քարայրի մուտքը:

Աղջակալա.— Խզնավուզ.— Աղալնատուն և Շամիրան.— Էջմիածնից Հյուսիս-արևմուտք, դեպի Հյուսիս, մեկ կարգի վրա հաջորդաբար հիմնված են Աղջակալա, Խզնավուզ, Աղալնատուն և Հարամուզ գյուղերը, որոնց մասին մասամբ գրել եմ աշխատությանս ընթացքում: Այս գյուղից դեպի Հյուսիս-արևմուտք երկու ճանապարհներ կան, որոնց մին՝ արևելյանը կգնա ուղիղ դեպի Կոչ, իսկ արևմտյան կողմի ճանապարհը, որոշ չափով շեղվելով դեպի արևմուտք, կգնա Շամիրան գյուղը և հետո դեպի Թալիշ (Հին Արուճ): Այս երկու ճանապարհներն ընդգրկում են մի ընդարձակ միջավայր, որ ծածկված է նախապատմական գերեզմաններով և նույն իսկ գետի մյուս ափին, Հաջիդարա գյուղի մոտ եղող Հին նախապատմական գերեզմանատան մի մասը կկազմեն: Կոչ գնացող ճանապարհի վրա է գրեթե «Օյուղ» ըսված բոլորշի աշտարականման նախապատմական մնացորդը: Իսկ Կոչի ճանապարհի արևմտյան կողմը, մի ընդարձակ միջավայրի վրա, տարածված է նախաքրիստոնեական Հին գերեզմանատունը մինչև Շամիրան և Թալիշ գնացող ճանապարհը: Այս ճանապարհից դեպի արևմուտք և գերեզմանատանից դեպի Հյուսիս գոյություն ունին տարբեր մեծություն քարադամբաններ, որոնցից ավելի նվազ մեծություն ունին Սարդարապատից դեպի Թալիշ գնացող ճանապարհի վրա, Փոքր Թալիշի ստորոտը գտնված 40-50 քարադամբանները: Սակայն միևնույն տիպն ունին:

Շամիրանը և Թալիշը մեկ մեկուց բաժանող ձորը դեռ չհասած, ճանապարհը ճյուղավորվելով, մեկ գիծը կծովի դեպի արևմուտք և կհասնի Շամիրան գյուղը: Այս գյուղին կից կա մի ընդարձակ նախաքրիստոնեական գերեզմանատուն: Այս գերեզմանատան մեջ մեծ մասամբ գերեզմանները բա-

վականին լավ տաշված և լավ ձևակերպված բոլորակ կրոմլեխներ են, որոնց յուրաքանչյուրի անմիջապես մոտը կամ մեջ տեղը կանգնված են մենաբարեր, անտաշ վիճակի մեջ:

Բովանդակի մասում չըջաններում հազիվ են պատահում այսչափ խնամքով տաշված և կանոնավոր բոլորակ ձևակերպված կրոմլեխներ, ինչպիսիք գոյություն ունին մեծ մասամբ Շամիրանի գերեզմանատան մեջ: Հայտնի բան է, որ այս գերեզմանատունը ևս երկար գոյություն է ունեցել, ուր թե բոլորովին հին և [թե] հետնագույն որոշ չափով մշակված քարերով կրոմլեխներ կգտնվին: Շամիրանի գերեզմանատան մեջ ինձ համար ուշագրավ եթե մի հանգամանք կա, այն ևս մենաբարերի շատությունն է, թեև զանազան տեղերի վրա հատկապես կգտնվին տնկված կամ ընկած մենաբարեր, իսկ Շամիրանի գերեզմանատան նման մենաբարերով առատ ոչ մի տեղ չեմ տեսել:

Գերեզմանատան մեկ կողմի վրա, որուն ներքև մի ընդարձակ ձորահովիտ է, քաշված է բավական երկար մի պատ, հսկայական քարերով, առանց շաղախի շարված: Այս պատն ամրոցի կամ բերդի պատի երեք նման չէ, ինչպես երևում է, գերեզմանատան շուրջն իբրև արգելափակ քաշված է, ապականությունների և սրբապղծությունների ազատ պահելու համար:

Շատ թուղցիկ եղած է այս գյուղի հնագիտական արշավանքը. պետք է անպայման ընդարձակ հետազոտություն և ուսումնասիրություն կատարել այս գյուղում:

Աղց (Հախս).— Պատմական տեղ է Աղց գյուղը և հնագիտական մնացորդներ կան ոչ միայն ամբողջ քրիստոնեական շրջանի, այլև նախաքրիստոնեական հին դարերի: Քրիստոնեական շրջանի 5-րդ դարու հուշարձաններից դատ, կա նաև քանդակագործ ծածկոլթավոր դամբարան, որը նախաքրիստոնեական լինելու ամեն հավանականություն ունի, բացի արևելյան կողմի փոքրիկ կիսաբոլորակ խորանը, որն ավելի ուշ ժամանակ քրիստոնեականի վերածելու նշաններ ունի: Սակայն, բացի ուրիշ շատ մնացորդներից, գյուղի սահմանի մեջ կա մի հուշարձան, որի նախաքրիստոնեական հին դարերի պաշտաման հատուկ վայր լինելն անկասկած է: Այս հուշարձանն այժմ մի ժայռ է, որուն երեք կողմը բաց է, թեև անցյալում շրջափակ ունեւր, սակայն ներկայիս անհետացած է: Ժայռը, որ բավականին բարձր է և լայն, ճակատը զանազան մեծություններ բոլորակ փոսիկներով ծածկված է: Ուրիշ վայրերի վրա ստուգված է, որ այս բոլորակ փոսիկները նախաքրիստոնեական

դարերում ժողովուրդի պաշտաման հատուկ, նվիրական նշաններն էին: Հավանական է, որ սա ևս մի ուխտատեղի էր հին Աղցի մեջ:

Դարբանդ.— Լեռնականի հյուսիս-արևելյան կողմը, գրեթե տասը կիլոմետր հեռավորության վրա, կգտնվի Դարբանդ գյուղը: Այցելության միջոցին տեսա գյուղի մոտ նախաքրիստոնեական բերդի ավերակները և լուսանկարեցի չորս կողմից քանդակված քառակուսի կոթողաձև գերեզմանաքարեր, որոնք գյուղացիք բերել են իրենց ննչեցյալների վրա իբրև տապանաքար դնելու: Այս ձևի գերեզմանաքարեր հատուկ էին նախահայկական շրջանում Փոքր Ասիային տիրապետող հեթիթների, որոնց ուղղակի ներգործությունն է Հայաստանի վրա, դեռ հայեր քրիստոնյա չեղած: Քրիստոնեությունից հետո ևս այդ ոճը գերեզմանաքարերի համար տեղ է մինչև 7-րդ դարու վերջը: Այս կոթողներից մի քանիսն այժմ գտնվում են Երևանի Պատմական թանգարանում:

Հարամլու.— Աղափնատուն գյուղին սահմանակից է Հարամլու գյուղը: Այս գյուղում ի միջի այլոց կան հին քրիստոնեական մնացորդներ, սակայն, որովհետև աշխատությունս այս բաժնի մեջ, միմիայն նախաքրիստոնեական մնացորդներն եմ արձանագրում, հետևաբար հետագա բաժիններում տեղ պիտի տամ քրիստոնեական հուշարձաններին:

Ավերակ գյուղից դուրս կա մի երկար բարձրություն: Այս բարձրության վրա գոյություն ունի մի ավերակ, որի հատակագիծը միանգամայն հետու է քրիստոնեական լինելուց: Բայց ինձ թվում է, որ նախաքրիստոնեական վերջին ժամանակի գործ է, որովհետև քարերը միջակ մեծություններ են և քառակուսիներ համար եղած ջանքն ակներև է, նիստերը տաշված ու կոկված են, ինչպես ինքնավուզի Պուլեյ Լըկուզի նկարած բերդը կամ դոյակը: Այս ավերակը ո՛չ բերդի և ո՛չ ամրոցի նմանություն չունի: Համոզված եմ, որ այստեղ ևս կար տոհմապետական մի դոյակ, ինքնավուզի դոյակի նման: Այս դոյակն այնքան է քանդված, որ հազիվ հիմերն են մնացել:

է

ԼԵՐԻՍՏՈՆԵԱԿԱՆ ԴԱՐԲԱՆԴԱՆԻ ՍԿՁԲԼԵՐԻՆ ԵՐՆՎԱԾ ՀՈՒՇԱՐԶԱՆՆԵՐԻ

Նախաքրիստոնեական արվեստի գաղափարը իր ուրվագծի մեջ գտնել լրիվ չինելու համար, ըստ իս, անհրաժեշտ է ավելացնել. 1) այն հուշարձանական մնացորդները, որոնք, հակառակ նախորդ նկարագրությունների, կրաշաղախով կամ անկրա-

շաղախ չինված են մեր թվականության սկիզբները և 2) այն հին մատենագրական ակնարկները կամ նկարագրությունները, որոնք ցույց են տալիս, թե նախաքրիստոնեական շրջանի ճարտարապետական ոճը շարունակվել է մի ժամանակ նաև քրիստոնեական թվականի սկիզբներում:

Աշխատությանս շարունակության մեջ պիտի տեսնվի, թե նույն իսկ նախաքրիստոնեական շրջանում տեղի է ունեցել Հայաստանի ճարտարապետական արվեստի առաջին վերածնությունը և տեղ է մինչև քրիստոնեական թվականի 5-րդ դարի վերջը:

Այժմ արձանագրենք և վերջացնենք ներկա Հայաստանի սահմանների մեջ ճարտարապետական թե՛ այն մնացորդները, որոնք չինված են ընդհանրապես կրաշաղախով և հասել են քրիստոնեական ժամանակաշրջանին և օգտագործվել են իբրև եկեղեցի, ծայրերին կիսաբոլորակ խորաններ ավելացնելով, և թե՛ այն հուշարձանները, որոնց մասին հին պատմագիրների վկայություններ կամ ակնարկներ կան քրիստոնեության շրջանում չինված լինելուն, թեև նախաքրիստոնեական ոճով:

Վերև մի անգամ հիշել եմ, որ նախաքրիստոնեական շրջանի մնացորդների մեջ կրաշաղախով կառուցված չինությունն էս շատ քիչ եմ տեսել: Այս երևույթից հետևում եմ, որ նախաքրիստոնեական ժամանակ, գեթ Հայաստանի սահմաններում, վերին աստիճան սահմանափակ էր կրաշաղախի գործածությունը: Թե ի՞նչ էր պատճառը, առայժմ ինձ հայտնի չէ և երկար հետազոտության կարոտ է: Ծարտարապետության մի պատմագիր ակնարկում է այս մասին, թե ի հնումն չափազանց թանգ էր կիրի չինությունն Արևելքում, փայտի նվազության պատճառով, և նույնպես անհամեմատ թանգ էր լինում կրաշաղախով պատեր չինելը: Սակայն, ինչ որ էլ լինի իրողությունը, ես բավականանում եմ փաստն արձանագրելով և կթվեմ նախաքրիստոնեական շրջանից մեզ հասած հուշարձանները, որոնք մեր թվականին օգտագործվել են եկեղեցիների կամ մատուռների փոխարկելով:

Կրաշաղախով չինված կիկլոպյան չինություններն մեկը նկարագրեցի Հոռոմ գյուղի մոտ հին նախաքրիստոնեական մեծ ամրոցները և քաղաքատեղը նկարագրելիս:

Կարանլու գյուղի մոտ կիկլոպյան կրաշաղախ շենք.— Բաշ Ապարանի գրեթե արևելյան կողմը, մի քանի կիլոմետր հեռավորության վրա, լեռնային բարձունքում կգտնվի Կարանլու գյուղը, որը, բացի հարավային կողմից, անտառներով շրջապատված է:

Արևմտյան կողմը, ավելի բարձր տեղ, անտառին մոտիկ գոյություն ունի 5-րդ դարի եկեղեցիի մի չինություն մնացորդ, իսկ մի քիչ ավելի ցած, դեպի արևելք դարձյալ լեռնալանջի վրա, գյուղի հյուսիսային բարձունքների վրա, կգտնվի մի մեծ չինություն ավերակի մնացորդ, որը չինված է հսկայական բազալտ քարերով և կրաշաղախով: Շենքը երկարավուն է եղած՝ արևելքն արևմուտք, դարձյալ բազալտ քարերով, շենքը երկուքի է բաժանված: Ի՞նչ նպատակով էր չինված այս շենքը նախաքրիստոնեական ժամանակ, հայտնի չէ: Մուտքը գտնվում է արևմտյան կողմը, խիստ ցած և համեմատաբար նեղ չինված: Երկար ժամանակ հետո, քրիստոնեության օրերուն, այս կիկլոպյան չինությունը եկեղեցիների են վերածած, բաժանումների արևելյան ծայրին, սրբատաշ տուֆ քարով, կիսաբոլորակ խորաններ ավելացնելով: Այս զույգ եկեղեցիները, ինչպես կերևի, շատ չեն մնացել կանգուն, շուտով փուլ են եկել և մնացել են նախկին կրաշաղախ բազալտյա հիմնական պատերը և արևելյան կիսաբոլորակ խորանների կես մասը:

Վահան Ամատունիին վերագրված բնակարանն Օշականում.— Բասաղ գետի կամուրջից անցնելով, երբ կբարձրանանք Օշական գյուղի գառվերը, աջ կողմի վրա, գյուղի եզերքին կտեսնվի կիկլոպյան շենքի մնացորդ մի մասը: Այս շենքի ներքինը բաժանված է զանազան մասերի, ուր այժմ բնակվում են գյուղական ընտանիքներ: Մի պարզ հայացք բավական է համոզվելու համար, որ այս շենքը նախաքրիստոնեական ոճով չինված է և վերագրվում է Վահան Ամատունիին, որուն սեփական կալվածքն էր Օշական գյուղը 5-րդ դարում: Ի հարգանս Մեսրոպ-Մաշտոցի հիշատակին, որ ստեղծեց հայոց գիրը և համահայաստանյան երախտագիտության արժանացավ, հանգուցելույն մարմինը տարավ յուր սեփական կալված Օշական գյուղը և ամփոփեց մի ստորերկրյա դամբարանի մեջ, վրան մի մեծ եկեղեցի չինելով: Ներկայիս Վահան Ամատունիի չինած եկեղեցին քանդված է, հին հիմերի վրա վերաշինել է Գևորգ Դ. կաթողիկոսը՝ պահելով իր տեղում Մեսրոպ-Մաշտոցի ստորերկրյա դամբարանը եկեղեցիի տակ: Բայց թե Վահան Ամատունիին վերագրված շենքը իսկապես անոր բնակարանն է, ես միայն ավանդության վրա հիմնված ընդունում եմ, գիտնալով նաև, որ Օշական գյուղն իր շրջականերով Վահան Ամատունիի սեփականությունն էր: Բնակարանի հին ոճով չինված լինելն չի հետևեր, որ սեփականատիրոջ բնակարանն էր: Օշականն իր շրջականերով ամբողջովին նախաքրիստոնեական տեղ է և շրջականերում

խտացած են Հին այրեր, գերեզմաններ, պատեր և այլն, և այլն: Սպասելի էր, որ գյուղում ևս գտնվեին Հին շրջանի մնացորդներ: Այդ միակ մնացորդն է, որ ավանդութունը վերագրում է Վահան Ամատունիին:

Մատուաններ.— Կրաշաղախով կամ առանց կրի, ընդարձակ կիկլոպյան շինությունների իբրև նմուշ, բավական համարելով այստեղ նկարագրված օրինակները, այսուհետև մի քանի օրինակ ևս պիտի ներկայացնեմ նախաքրիստոնեական շրջանում կառուցված մատուանման փոքր շինությունների, որոնք շինված են թե՛ անշաղախ և թե՛ շաղախով, սակայն ունեցել են անվրեպ կրոնական բնույթ: Հասարակաց ուխտատեղիներ եղած են այս փոքր շինությունները և անցնելով քրիստոնեության շրջանին, միևնույն կոչումներով շարունակել են պահել անոնց գոյությունը և առհասարակ անվանել են թուփ մանուկ: Թուփ մանուկները յուրաքանչյուր գյուղի մեջ հաճախ ունեն իրենց ուխտի օրերը, հավաքվում են բազմաթիվ ուխտավորներ, առատ նվերներ տալիս են այդ մատուռը կառավարող կղերին. իրենք ևս զվարճանում են կերուխումով, նվազարաններով և պարերով:

Ի տես այս շինվածքների և անոնց շուրջ կատարված իրադարձությունների, միանգամայն համոզվում եմ որ քրիստոնեական շրջանի հայկական այս սովորությունն անպայման կապ ունի վաղեմի հունական մի սովորության հետ, որ, անշուշտ, մտած է Հայաստան նախաքրիստոնեական Արշակունիների ժամանակ, երբ հունական բարձր քաղաքակրթությունը Հայաստանի մեջ տարածելու ջանք էին ի գործ դնում, օժանդակություններ հունական դիցապաշտության, որովհետև կրոնական սովորություններ և ծեսեր Հայաստանի մեջ ընդհանրացնելն անվրեպ միջոց էին համարում նաև բարձրագույն քաղաքակրթության զարգացման և տարածման: Մովսես Խորենացին պատմում է, որ առհասարակ հունասեր Արշակունի թագավորները հունական կուլտուր ևս բերին Հայաստան և անոնց մեհյաններ շինեցին զանազան տեղերում, աշխատում էին հունական ազդեցությունով փոխարինել արևելյան, մասնավորապես պարսկական խոր ազդեցությունը Հայաստանի վրա: Նույնիսկ քրիստոնեության ժամանակ, ըստ Ագաթանգեղոսի Պատմության, Տրդատ թագավոր խիստ հրամաններ է արձակում, որպեսզի հունական սովորության համեմատ վարվի ժողովուրդը մեհյաններու և կուլտուրներու հետ և հունաց նման հարգեն ու պաշտեն կուլտուրները:

Բայց որպեսզի պարզ հասկանալի լինի Հայաստանի վաղեմի մատուանման շինությունների մասին իմ տեսությունը, անհրաժեշտ եմ համարում նշել հունական դիցապաշտության այն սովորությունները, որոնք կվերաբերին Հերոսապաշտության, որը նույնությունը անցել է Հայաստան և գրեթե տևում է մինչև մեր օրերը, հնագույն մատուաններից անցնելով նաև զանազան վանքերի և եկեղեցիների: Ժամանակակից Հունաստանի պատմության հեղինակ Սենեքոս հետևյալ կերպով կնկարագրե Հին հունաց Հերոսապաշտությունը.

«Հունները միմիայն աստվածները չէին պաշտում, պաշտում էին նաև հերոսներ, որոնք աստվածների և մարդկանց միջին տեղը կրենին, և շատ անգամ այս հերոսներին կիսաստված անունը կուտային: Այնպես կարծիք ունեին, որ հերոսներն ապրել են իբրև մարդ, որոնք կամ թագավոր էին կամ մի հուշակավորի ծնունդ. այս մարդիկ իրենց կենդանության մի գերագույն քաջագործություն անելով, իրենց մահվանից հետո աստվածացել են:

Հունաստանի մեջ չկար քաղաք, որ առնվազն մի սրբարան չունենար (այսինքն մի տեսակ մատուան) հերոսների հիշատակին կանգնված: Շատ տեղեր երևակայում էին, որ այդ հերոսների գերեզմանն իրենց մոտ է, և աճյունները թաղված են այդ մատուանների մեջ: Երկրի բնակիչները տարվա որոշ օրերուն մեջ կհավաքվեին սրբարաններու առջև կրոնական մի պաշտամունք կատարելու համար, այնտեղ ընծաներ կբերեին, հոգևոր երգեր կերգեին, զանազան պարեր կպարեին, ըմբշամարտություն և վազքեր կկազմակերպեին:

Արքայական ընտանիքների մեծ մասը մի հերոս նախնիք ունեցած լինելու հավանություն ունեին»:

Եղվարդի Հին գերեզմանատան մատուռ.— Եղվարդ գյուղին կից, ավերակ մեծ կաթոլիկեի արևմտյան կողմը, մոտավորապես մեկ կիլոմետր հեռավորության վրա, կա մի Հին քրիստոնեական ընդարձակ գերեզմանատուն, ուր կգտնվին 10-րդից մինչև 15-րդ դարերու քանդակազարդ շիրմներ, պատվանդանավոր առանձին խաչքարեր և պարզ տապանաքարերով գերեզմաններ:

Այս գերեզմանատան հարավային կողմը կա մի մատուանման շինություն՝ կիկլոպյան անտաշ քարերով և կրաշաղախով շինված: Անշուշտ, թե՛ գերեզմանատունն ի հնումը նախաքրիստոնեական էր, որուն վրա հետո քրիստոնյա հայերը շարունակեցին մեռել թաղելը, և թե՛ այս հարավային ծայրի մատուռը մի հերոսական հիշատակի կանգնված շիրմ էր, բնականաբար, նաև մի ուխտատեղի: Արդ,

քրիստոնեության ժամանակ, երբ գերեզմանատունն օգտագործում էին քրիստոնյա ննջեցյալների համար, տարակույս չկա, որ նույն հերոսական դամբարան ուխտատեղին ևս շինեցին մի քրիստոնեական ուխտի մատուռ՝ արևելյան կողմի վրա, սրբատաշ տուֆ քարերով և կրաշաղախով կառուցված կիսաբլուրակ խորան ավելացնելով: Այժմ վրան և պատերը կիսովին փլած են, մնացել են կիկլոպյան նախաշեն պատերի հետ, ետնաշեն հավելված կիսաբլուրակ խորանի կեսից վար եղած մասերը:

Կափըլի գյուղի բարձունքների մատուանման շենքի մնացորդը.— Կափըլի գյուղից մոտ մեկ և կես կիլոմետր հեռավորության վրա, նախաքրիստոնեական մեծ ամրոցից դեպի հյուսիս-արևմուտք, կա մի փոքր մատուռի ընդարձակություն, անկանոն անկյուններով շինված մի շենքի մնացորդ: Այս շենքի պատերը շինված են մեծամեծ անտաշ քարերով, առանց կրաշաղախի: Անտարակույս, սա ևս շինված է նախաքրիստոնեական ժամանակ որևէ հերոսի հիշատակին, որովհետև բնավ դրամների նմանություն չունի, բնականաբար նախկին պաշտամանց հատուկ մի ժողովրդական ուխտատեղի էր: Քրիստոնեական շրջանում կրկին ուխտատեղի է վերածված այս մնացորդը, ուր կհավաքվեին բազմաթիվ ուխտավորներ, գլխավորաբար կանայք, և կերուխում ու խրախճանություն կկատարեին: Հակառակ տեղի անհարմարության և փոխադրությունների դժվարության, բերել են խաչքարեր, գեղաքանդակ եկեղեցական շենքերի բեկորներ և զարդարելով այս մնացորդը, կատարյալ քրիստոնեական մատուռի են վերածել՝ առանց սակայն արևելյան կիսաբլուրակ խորան շինելու:

Մատուանման մնացորդ Արմաղու գյուղի մոտ.— Արմաղու գյուղի մոտ մի բարձր բլուր կա, որուն վրա Հին ժամանակ եղել է նախաքրիստոնեական մի ամրոց: Այժմ բլուրի գագաթին մի կտոր միայն մնացել է շրջապատող կիկլոպյան պատերից՝ իբրև վկա բլուրի նախկին դրություն: Սակայն, այս բլուրի ստորոտում կա հնագույն մատուանման մի մնացորդ՝ անշաղախ միմյանց վրա դրված հսկայական քարերով: Կասկած չկա, որ բլուրի գագաթի ամրոցին ժամանակակից է այս փոքրիկ մատուանման շինությունը և, ամենայն հավանականությամբ, մի հերոսական գերեզման:

Հետագա քրիստոնյա հասարակությունը, օգտվելով այս պատրաստ կիկլոպյան շինությունից, վերածել է քրիստոնեական ուխտատեղի՝ Թուփ մանուկ անուն տալով այդ մատուռին, ինչպես սովորություն էր այդօրինակ փոխանցումները:

Ինչ: Եվ որպեսզի քրիստոնեական երևույթ ստանա այս նախաքրիստոնեական շենքը, ուրիշ տեղերից բերել են խաչքարեր, եկեղեցիի որմնասյուրներ, անշատ սյուրների բեկորներ, պատուհանի շրջանակներ և շինելով ուխտատեղի, տարվան մեջ մի օր հատկացրել են ժողովրդական հավաքույթի համար՝ իբրև ուխտատեղի:

Մատուանման ավերակ Աղավնատան Օյուղի մոտ.— Աղավնատան նախաքրիստոնեական ընդարձակ գերեզմանատունը Կոչ գյուղի ճանապարհով անցնելուց հետո, երբ կմոտենանք հնագույն բլուրակ աշտարակի մնացորդին, այնտեղ (քիչ հեռու աշտարակից) գոյություն ունեցել է մի մատուանման շենք, որուն ավերակներն այժմ գոյություն ունին տեղին վրա: Այստեղ բլուր շրջապատը, ընդարձակ տարածություն վրա, միմիայն նախաքրիստոնեական հնագույն մնացորդներով ծածկված է: Հետևաբար, այն մատուանման ավերակի մեջ միանգամայն օտար են խաչքարերի բեկորներ և այս քրիստոնեական սրբարանների քարեր: Այս ընդարձակ միջավայրի վրա նայելով, ուր նախաքրիստոնեական պաշտաման հատուկ մնացորդներով ծածկված է, կասկած չի կարող լինել, որ սա ևս մի հերոսական հիշատակարան կամ գերեզման է, փոխված քրիստոնեական մատուռի և ուխտատեղիի, խաչքարեր և եկեղեցիների ավերակներե հանված բեկորներ դնելով անոր մեջ:

Նախաքրիստոնեական մատուանման շենքերի Հայաստանում գոյություն և նպատակի մասին մենք ունինք Հին պատմագրական վկայություն, որ բացատրում է ոչ միայն ի հնումն հունաց մեջ գոյությունը, այլև Հայաստան անցնելով այդ սովորությունը, տարբեր անվան կամ վերագրումների տակ շարունակում էր միևնույն հունական սովորության նման տոնակատարության հանդեսը:

Ահավասիկ այդ մասին Փափսոս Բյուզանդի նկարագրությունը.

«Բանգի այնպես իսկ սովոր էին եպիսկոպոսապետը հայոց, հանդերձ թագաւորօքն և մեծամեծօքն, նախարարօքն և աշխարհախումբ բազմութեամբ պատուել զնոյն տեղիս, որ յառաջ էին տեղիք պատկերաց կոռցն, և ապա յանուն աստուածութեանն սրբեցան, և եղեն տուն աղօթից և տեղի ուխտից ամենայն ումեք: Մանաւանդ յայն ի գլխաւոր տեղին յեկեղեցին ժողովել ի իշատակ սրբոցն՝ որ էին անդ, կատարել անդ ամի ամի եւթն անգամ, որք զնոյն ունէին սովորութիւն, առաւել ևս ի մեծի մարգարէարան մատրանն Յովհաննու: Այնպէս և յառաքելարանս տեսուն աշակերտացն և ի վկայարանս մարտիրոսացն, ամի ամի ժողովեալք զոր տո-

նին յիշատակի նոցա վարուց, գործոց կենաց քաջութեան խմբեալ ցնծային»: (Փաստոս Բիւզանդ. Ս. Պետերբուրգ, 1883, գլ. Գ., էջ 7):

Նախաքրիստոնեական ոճով շինութիւններ շարունակել են քրիստոնեական մինչև 4-րդ դարը, գեթ վկայարանների գծով, որոնց մասին նույնպես ունինք պատմագրական վկայութիւններ: Այժմ մեջ կբերեմ այն վկայութիւնները, որոնք ապացուց են նախաքրիստոնեական կիլիկոսյան ոճի շարունակութեան քրիստոնեական շրջանի մինչև 4-րդ դարը:

Ըստ վկայութեան Ագաթանգեղոսի՝ Հռիփսիմի և Գայանի վկայարանները շինվեցան Վաղարշապատի մեջ Հին կիլիկոսյան ոճով: Երբ այս մասին մանրամասն կարդանք Ագաթանգեղոսի նկարագրութիւնը, մեր առջև կպատկերանա կես առ կես նախաքրիստոնեական որմնաշինութեան կերպերը, որոնց մասին գրել եմ ներկա աշխատութեանս ընթացքում:

Հռիփսիմի և Գայանի վկայարանների շինութեան համար իրողութիւնը հետևյալ կերպով կնկարագրե Ագաթանգեղոս.

«Եւ եկն թագաւորն, խնդրեաց հրաժեշտ ի որբոյն Գրիգորէ, եօթնօրեայ ճանապարհ կալեալ ի վեր, ի բարձր լեռն ի Մասիս: Եւ անդ ի գլխոյ լեռնէն առեալ վէմն արաստոյս, անտաշս, անկոփս, յաղթս, ծանունս, երկայնս, ստուարս և մեծամեծս, որ զմի մի ոչ ումեք լինէր հնար, թեև դիպելոյ բազմութեան ի մարդկանէ զայն շարժել. արդ առեալ սկայազօրն հայկաբար զութ արձանսն ի վերայ թիկանցն զայն դնէր և ստանձնեալ բերէր ի վկայարանս տաճարացն: Մէն չորս արձանս սեամս կանգնէր, իբրև փոխարեն անմիտ մարտին, զոր ընդ սրբոյն պատերազմեալ յիւրում սենեակին, ուր ամենապահ շնորհացն յաղթեալ՝ զայնչափ զարմանալիսն գործեաց: Եւ սա պսակ յաղթութեան զիւրոյ ձեռացն զօրութեան զվաստակն ամենեցուն ցուցանէր»: (Ագաթանգեղայ Պատմութիւն Հայոց, աշխատութեամբ Գ. Տէր-Սիւրեանի և Ստ. Կանայեանցի. Տիֆլիս. 1909, էջ 398):

Նախաքրիստոնեական Հին ոճով գրիգորաշեն Հռիփսիմի և Գայանի վկայարանները նախկին վիճակով մնացել են մինչև 7-րդ դար: Հռիփսիմի նախնական վկայարանը քանդել և տեղը հոյակապ եկեղեցի է շինել Կոմիտաս կաթողիկոսը, իսկ Գայանի վկայարանը նույն դարուն քանդել և տեղին վրա վերաշինել է մի փառավոր եկեղեցի Եզր կաթողիկոսը: Սույն վկայարանների վերաշինութիւնների վկայութիւնները նաև վկայութիւններ են նախկին շինութիւնների բոլորովին նախնական վիճակին:

Հռիփսիմի նախկին վկայարանի վերաշինութեան մասին 7-րդ դարի պատմագիր Սեբեոսը պատմում է հետևյալը.

«Եւ եղև յամի ԻԸ-երորդի թագաւորաթեանն Ապրուէզ Խոսրովու քակեաց կաթողիկոսն Կոմիտաս զմատուռ սրբոյն Հռիփսիմեայ ի Վաղարշապատ քաղաքի, զի կարի ցած և մթին էր շինուածն, որ շինեալ էր սրբոյն Սահակայ հայրապետի Հայոց Կաթողիկոսի, որդւոյ սրբոյն Ներսիսին»: (Պատմ. Սեբեոսի եպիսկոպոսի ի Հերակլն. Ղուկասեան մատենադարան, Թիֆլիս, 1913, էջ 141):

Այն մասին, անշուշտ առնելով Սեբեոսից կամ այլ պատմագրից, Հովհաննես կաթողիկոս գրում է միևնույն տեղեկութիւնը հետևյալ կերպով. «Ձայսու ժամանակաւ, մեծ հայրապետն Կոմիտաս, զվկայարան սուրբ Հռիփսիմեանց, նախ խրթին և փոքրատեսակ իմն էր շինեալ՝ ևս հրաշապէս և վայելուչ և նազելի և պայծառ շինուածով յարդարէր... (Ղուկասեան մատենադարան, Յովհաննէս կաթողիկոս. Թիֆլիս, 1912, էջ 74):

Սույն պատմագիր Հովհաննես կաթողիկոսը գրում է Գայանի վկայարանի մասին. «Իսկ ապա հայրապետն Եզր, զվկայարան սրբոյն Գայիյանեայ, զոր երբեմն խրթին և մթին էր գնա շինեալ՝ քակեալ զայն ևս ընդարձակագոյն և պայծառագոյն գնա շինեաց՝ կոփածոյ քարամբք և կրով ձուլելով, և արտաբուստ յարդարէր կայանս ընակութեան քահանայական դասուց ի պաշտօն աստուածային խորանին»: (Նույն, Յովհ. կաթող., էջ 80):



ԸՆԴՀԱՆՈՒՐ ԲՆՈՒՅՊԻ ՀՈՒՎԱԾՆԵՐ V-XIII ԴԱՐԵՐԻ ՃԱՐՏԱՐԱԳԵՏՈՒԳՅԱՆ ՄԱՄՆ



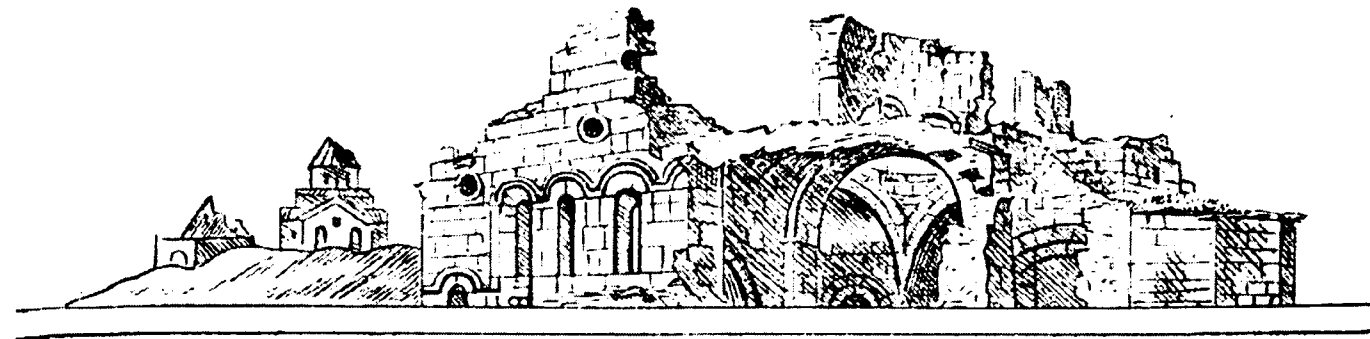

ՆԵՐԱԾՈՒԹՅՈՒՆ ՊԱՏՄԱԿԱՆ ՀԱՅ ՃԱՐՏԱՐԱՊԵՏՈՒԹՅԱՆ¹

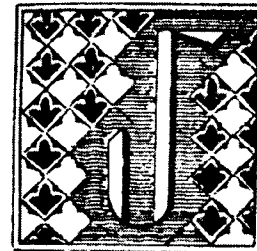

Ա

արդկային պատմության հետ, գրեթե համահավասար, սկսվում է ճարտարապետության պատմությունը, և որչափ որ մարդկությունը քաղաքակրթական զարգացման և անկման շրջաններին անցել է, ճարտարապետական արվեստն ևս զուգահեռաբար ստեղծագործող ժողովուրդի ճշգրիտ պատկերն է արտացոլացրել իր հոտեր թողած հուշարձանների վրա: Ահա այս իսկ պատճառով, ավանդությունների և մագաղաթների տված պատմությունը թերի է համարվում, եթե զուգահեռաբար չեն ուսումնասիրված հին ժողովուրդների ճարտարապետական կամ գեղարվեստական մնացորդները, որոնք ավելի ճշմարտապատում և հարազատ պատկեր են տալիս նույն ժողովուրդի նկարագրին:

Տարակույս չկա, որ երկրագնդի վրա մարդկությունը հավասարապես չէ զարգացել. բաժանված զանազան ազգերի և ցեղերի, ապրել են տարբեր երկիրների մեջ և իրենց ապրած միջավայրի բնության ու կլիմայական պայմանների համաձայն, ոմանք հասել են որոշ քաղաքակրթական բարձրության, իսկ ոմանք մնացել են գրեթե նախնական կիսավայրենի վիճակի մեջ:

Բոլոր ճարտարապետական պատմաբաններն ընդունում են, որ որևէ մասնավոր երկրի մեջ ճարտարապետությունը բոլորովին ինքնուրույն կերպով չէ զարգացած. սահմանակից քաղաքակիրթ

պետություններ մեծ ազդեցություն են ունեցել տնտեսական կամ քաղաքական հարաբերությունների միջոցով. բայց և այնպես տեղական համայնքներ ևս, օգտակարը և պիտանին փոխառնելով հանդերձ, հետզհետ ստեղծել են իրենց սեփական արվեստը, փոխառյալները պատվաստելով իրենց սեփական ճաշակի համաձայն: Ահա այս պատճառով է, որ յուրաքանչյուր ժողովուրդ ունեցել է իր ինքնուրույն ճարտարապետությունը, ոճերը, գեղարվեստական ձևերը և շինելակերպերը, տեղական պայմանների պահանջների և տեղում արտադրված շինանյութերի համաձայն:

Շինանյութերի տեսակետով, մի տեղ քարը, մի ուրիշ տեղ փայտը ծառայել են իբրև շինանյութ. իսկ այս շինանյութերը չգտնված երկիրներում ստեղծել են քարին ու փայտին փոխարինող ուրիշ միջոցներ, հողն օգտագործել են իբրև շինանյութ, պատրաստելով նրանից թրծված կամ անթուրծ աղյուսներ և նրանցով կանգնել են հսկայական շինություններ:

Կիսավայրենի մարդկության իբրև բնակարան օգտագործած քարայրերից և խուղերից սկսած մինչև մեր օրերի ճարտարապետական հրաշալիքների հասնելը, բազմաթիվ դարեր տևեցին, փոփոխակի անկումներով, վերածություններով և փոխանցումներով և այդ ժամանակի երկար տևողության մեջ անթիվ սերունդներ մաշվեցին՝ միշտ նորը, նպատակահարմարը և ժամանակի պահանջների համաձայն ձևեր ստեղծագործելու ճիշտ թափելով:

Եղել են ստեղծագործող ժողովուրդներ, որոնք անակնկալ կերպով անհետացել են կամ ձուլվել քաղաքականապես ավելի զորեղ ժողովուրդների մեջ: Սակայն երկրի նոր տերերը, որոնք իրենց նախորդների ստեղծագործած ճարտար

¹ Այս աշխատությունը, որ անվերնագիր վիճակում գտնվեց հեղինակի ձեռագրերի մեջ, գրված է երեք տետրակում: Ըստ երևույթին հեղինակը գրել է վերջին տարիներում, իբրև «նյութեր հայ ճարտարապետության պատմության» աշխատության ներածություն:

Կազմող

րապետական ավանդական ձևերը և նպատակահարմար ու հանճարեղ շինելակերպերը, հինը անճանաչելի դառնալու չափ այլափոխել և նոր վայելչություններ տվել են՝ իրենց նորագույն ըմբռնումների համաձայն:

Ճարտարապետության մեջ միևնույն հեղաշրջումները հաճախ պատահել են նաև այնպիսի ժողովուրդների մեջ, որոնք թեև շարունակել են կյանքը, սակայն հանակնկալս փոխվել են նրանց պահանջները և քաղաքական պայմանները: Այս վերջինիս պատճառ եղել են պատերազմները, գաղթականությունները և քաղաքական նվաճումները: Այս հեղաշրջումները երբեմն ավելի բարձրության հասցրին ճարտարապետական արվեստը, իսկ երբեմն, փառասիրական ձգտումներով, ծանրաբեռնեցին շենքերը չափազանց ճոխ և աննպատակահարմար զարդարանքներով և հավելվածական մասերով, որով միանգամայն կորավ նախկին վսեմ պարզությունը և դատապարտվեց վերջին անկման:

Ահա այս բազմատեսակ ճարտարապետական արվեստների պարբերական զարգացման և անկման ենթարկված երկիրներով շրջապատված էր Հայաստանը, ուր շատ վաղ ժամանակ, շրջապատող քաղաքակիրթ մեծ ազգերի ազդեցության տակ, քանդվեցավ ճարտարապետական արվեստի խանձարուրը:

Սկսած նախաքրիստոնեական դարերից մինչև 14-15-րդ դարերը, առնվազն չորս անգամ անկումներ և վերածնություններ տեղի ունեցան ճարտարապետական արվեստի մեջ՝ Հայաստանում:

Թե ի՞նչ ազդեցությունների և քաղաքական փոփոխությունների հետևանքով տեղի ունեցան այդ անկումներն ու վերածնությունները, առայժմ իմ նպատակն է դուրս է այդ մասին խոսել, միայն պետք է ասեմ, որ որոշ դարաշրջանների մեջ, Հայաստանի անմիջական հարևան ազգերի բարձրագույն աստիճանի հասած ճարտարապետական արվեստի արտադրությունների հետ, Հայ ճարտարապետությունը, եթե ոչ ծավալով կամ քանակով, այնուամենայնիվ ավելի բարձր կանգնեց իր որակով որոշ կետերի մեջ՝ հակառակ իր փոքրություն և տնտեսական համեստ վիճակին:

Երբեմնի Բյուզանդական ահեղ կայսրությունը, որ վաթսու և չորս նահանգներ ուներ իր տիրապետությունը սահմանի մեջ, ճարտարապետական ասպարեզում կանգնեց մի Այս Սոֆիա, որը հավիտենական կոթող եղավ երկու փոքրասիացի ճարտարապետների Անթեմիոսի և Իսիդորի անվան և տաղանդին: Հայաստանը, որ Բյուզանդիայի վաթսու և չորս նահանգներն մեկն էր միայն, բացա-

ռությունը Այս-Սոֆիայի, կանգնեց իր փոքրիկ երկրի մեջ մի շարք այնպիսի ճարտարապետական կոթողներ, որոնք հավերժական ներբողներ են Հայ ճարտարապետների և Հայ արվեստագետների խորին հմտության և գեղարվեստական ճաշակին:

Հայաստանը գրեթե բնավ չհետևեց արևմտյան և բյուզանդական պաճուճանքներով ծանրաբեռնված և մի ժամանակ գրեթե համաշխարհային տիրապետություն ստացող ճարտարապետական ոճերին, վերոգրյալ ոճերի հազիվ մի քանի աղոտ շողքերը դարերի ընթացքում երևացին Հայոց ճարտարապետության մեջ:

Հայաստանն ընդգրկեց արևելյան ճարտարապետությունը, և իր արվեստի սկզբնաղբյուրը եղավ հին ասորա-քաղղեական և հին պարսկական ճարտարապետությունը, որի թեև հյուսիսը ընդօրինակողը չեղավ, սակայն համակրեց նրա պարզությունը, հաստատությունը և արտաքին անսեթևեթ վեհությունը: Ոչ արևմտյան շուրջ ճոխությունը սիրեց և ոչ Արևելքի ցուրտ և ահեղատեսիլ ոճը. արտադրեց միշտ իր բոլոր վերածնությունների մեջ՝ պարզ, անպաճուճ, սակայն անհամեստ հաստատուն և բազմադարյան կյանք ունեցող շենքեր:

Հայ ճարտարապետության ամենամեծ գեղարվեստականությունը կկայանա անհամաչափ դասավորությամբ ուղիղ և կոր գծերի ներդաշնակ կերպով միմյանց մեջ ձուլվելու ակնապարար երևույթի մեջ: Եթե տեղ-տեղ քանդակներ կամ զարդի երևույթ ունեցող կարկառուներ կերևին, նրանք զարդ լինելի ավելի, կամ խորհրդավոր նշանակություն ունին, կամ որոշ դեր՝ կառուցվածքի հաստատության մեջ:

Պարբերական վերածնությունաց մեջ 7-րդ դարը եղավ Հայ ճարտարապետության ոսկե դարը: Նախընթաց և հետագա վերածնություններից ոչ մեկը չհավասարեցավ 7-րդ դարու արվեստի բարձրության, զուտ տեղական ճաշակով և բազմակողմանի շինելակերպերով: Սակայն հետագա վերածնությունների մեջ ևս կան խիստ գեղարվեստական կոթողներ, որոնք իրենց մեջ ունին նույնիսկ մեր ժամանակի համար ուսանելի շինելակերպեր: Եվ, որ ավելին է, մինչև Հայ ճարտարապետության վերջին անկումը, 7-րդ դարու ավանդական գծեր ընդմիշտ պահեցին իրենց մեջ առավել կամ նվազ չափերով:

Հայ ճարտարապետության ոսկե դարից մեզ հասած բազմաթիվ հսկա հուշարձաններ ունինք տակավին կանգուն և մասամբ վնասված, որոնք բնության ահեղ պատահարների և մասնավորապես ահեղացունց երկրաշարժների կուրծք տալով, կան-

գուն մնացել են մինչև մեր օրերը. եթե հարկ եղած խնամքը տարվի, դեռ կապրին երկար դարեր և կզարմացնեն ներկա գիտնական արվեստագետներին: Եթե ի նկատի ունենանք այդ հուշարձանների կանգնված թվականները, երբ այսօրվան քաղաքակիրթ Եվրոպան խավարի մեջ խարխափում էր, այն ժամանակ ավելի ևս կպարտավորինք պահել այդ հուշարձաններն իբրև կենդանի վկաներ Հայաստանի ավելի հին քաղաքակրթությանը՝ քան Եվրոպան:



Բովանդակ հին Հայաստանի հողի վրա ցրված բազմաթիվ կանգուն, կիսականգուն և ավերակ հուշարձանների ցուցակագրումը, ըստ հնարավորության անոնց համեմատական ուսումնասիրությունը կատարել, իմ առաջադրած նպատակն էր: Սակայն մտածել և առաջադրել կատարել չէ. կատարելը մեծամեծ դժվարությունների հետ է կապված, որոնց պետք է հաղթահարե այդ նպատակով ասպարեզ եկողը: Այդ դժվարություններն ամենամեծը նյութական միջոցներն են, որ պետք է ունենա և հետո պետք է որ շրջապատից խրախուսվի աշխատողը, որպեսզի կանոնավոր կերպով կարողանա առաջադրած գործը հառաջ վարել: Մեկ խոսքով, առանց ժամանակի երկար տևողությունն ի նկատի ունենալու, բացի կանգուն և կիսականգուն հուշարձաններից, ոչ մի փլատակ, բեկոր անկարևոր չհամարելով [պետք է] չափազրե, նկարե և ցուցակագրե, որոնց վրա գիտնական արվեստագետները կարողանան լրիվ ուսումնասիրություն կատարել:

Հայոց ճարտարապետության և գեղարվեստի մասին, Հայ և օտար լեզուներով, շատ տարիներ ի վեր գոյություն ունի մի ընդարձակ գրականություն, սակայն այդ գրականությունը, աննշան բացառությամբ, լուրջ ուսումնասիրություններ չեն: Ընդհատ է, որ Հայաստանի պատմական ճարտարապետության մի քանի հատկությունների մասին թեև օտար ճարտարապետներն ոմանք ցույց տվել են, թե որտեղից են ծագում այդ բացառիկ երևույթները, Հայաստանի ստեղծագործություններ են, թե օտար փոխառություններ. սակայն այդ մի քանի հարցերի լուծումով չի կարող վերջանալ Հայաստանի ճարտարապետական մեծ արվեստի քննադատական ուսումնասիրությունը: Իսկ Հայ հիշատակարաններն մեկ քանիսին գիտնականների և բանասերների կատարած այցելությունը առիթ տվել է ոմանց ներբողել և ոմանց քննա-

դատել պատմական Հայաստանի ճարտարապետության պատկանող այդ հիշատակարանները: Բայց այդ ամենն ամենևին գիտական քննադատություններ չեն, և եղած բոլոր գովեստներն ու մակերևութային քննադատությունները գրեթե ճշմարտությունից հեռու են: Միմիայն լուրջ արվեստագետը, ընդարձակորեն հավաքված նյութերի վրա, կարող է համեմատական քննություններ կատարել և որոշ եզրակացություններ դալ ստեղծագործությունների, փոխառությունների, ներքին և արտաքին ազդեցությունների մասին: Ուստի, ներկա աշխատությունով, ինչքան որ հնար է, [ուզեցե՛ք եմ] ի մի հավաքել բնականն չափազրված և ընդօրինակված ուսումնասիրելի նյութերը բոլոր արվեստագետների համար, որոնք, քննության և քննադատության ենթարկելով հավաքված հուշարձանները, գտնե մի հավանական եզրակացության կուզան անոնց ոճի, շինելակերպի և թե ստեղծագործությունների ու փոխանցումների մասին:

Հայաստանի մեջ առանձնապես ինքնուրույն զարգացած ճարտարապետական արվեստը բնավ քննադատության բովեն անցած չէ, որովհետև թե՛ շատ սակավաթիվ նյութեր կան հրապարակում հրատարակված և թե՛ եղածներն ալ իրականին անհամապատասխան են՝ մեծավ մասամբ սխալ չափազրություններով և վատորակ լուսագրումներով: Լուսանկարներ չափազանց քիչ օգտակար կարող են լինել ճարտարապետական ոճերի քննության համար, անոնք պետք է տեղին համեմատ իբրև ապացույց ներկայացնել չափական գծագրությունների համար: Մինարարական արվեստի քննության համար լուսանկարներ բնավ օգուտ չունին: Ծարտարապետական և շինարարական գաղտնիքներ, մանավանդ արվեստագիտական նշանակություն ունեցող շենքերի որոշ հատկություններ, միմիայն ճիշտ չափազրությամբ և գծագրությամբ երևան կուզան. հետևաբար այս մասին է, որ գլխավորաբար աշխատել եմ օգտակար լինել:

Հիրավի, օտար պատմական ճարտարապետության համար ընդարձակ ուսումնասիրություններ շատ կան, և այդ ուսումնասիրությունների մեջ հետզհետե նորություններ և ճշմարտություններ են ավելանում: Սակայն Հայոց ճարտարապետությունը, համեմատելով օտարներու զարգացած ուսումնասիրության հետ, չափազանց ետ մնացել է, կամ լավ է ըսել՝ բնավ չէ ուսումնասիրվել: Թե ինչու Հայաստանի պատմական ճարտարապետությունը և գեղարվեստի ուսումնասիրությունը այսքան ետ են մնացել, իմ կարծիքով, հետևյալ պատճառներ ունի:

Նախ՝ Հայաստանի տիրապետողների համար աննշան տեղ կբռնեն Հին արվեստների ուսուցանա- սիրությունը, երկրորդ՝ մեր մեջ գրեթե հասած էջին Հին գեղարվեստներին նվիրված գեղարվես- տագետ ճարտարապետներ, որ զգային անհրա- ժեշտությունը և հետևեին ևրոպական գիտնական- ներին և տեսնեին, թե ինչ դժվարություններով և դարերի աշխատանքներով հասան նույն բարձ- րությունը:

Նախապես ևրոպական գիտնականներ հենված էին Հին պատմագիրների տված հատ ու կտոր տեղեկությունների վրա և իրենց եզրակացություն- ները ձևակերպում էին այդ մագաղաթների աղ- քատիկ տեղեկություններով: Սակայն, երբ նկա- տեցին, որ Հին պատմագիրներ քննելով և նրանց վրա հիմնվելով, հաճախ անճշտություններ և հա- կասություններ են երևան գալիս, այն ժամանակ, թողելով Հին ուղղությունը, բնականաբար մտածե- ցին ավելի լուրջ և նպատակահարմար ճանապարհ: Բավականություն էջին տալիս անաչառ և ճշմար- տասեր գիտնականներին այդ հակասությունները և քմածին առասպելները, անհրաժեշտ էր ճշտել և ավելորդները իսպառ արտաքսել և անոնց տեղ ավելցնել կամավոր թե ակամա զանցառություն մատնված իրական շահագրգիռ անցքեր, ուստի, այս ուղղությամբ ուսուցանասիրություն համար, վճռականապես որոշվեցավ պատմության զուգըն- թաց Հին ազգերի թողած հուշարձաններն ևս հե- տազոտել և ուսուցանասիրել:

Բայց որչա՞փ դժվարին էր առաջադրված նպատակի իրագործումը և որչա՞փ մարդկային կյանք ու զոհաբերություններ հարկավոր էին այդ անհունապես մեծ գործը հառաջ տանելու համար: Ո՞ր փնտուել, ո՞ր դիմել այդ ճշմարտությունների անվիճելի ազդյունները գտնելու համար, որոնք հնադարյան մարդկային տգիտության, բարբարո- սությունների և երբեմն ալ բնության սոսկալի արհա- վիրքներու պատճառով հավիտենապես թաղված էին թանձր մառախուղի տակ:

Մարդկային ծայրահեղ հետաքրքրությունն այդ դժվարության առջև ալ չտկարացավ: Ծայրա- հեղ համբերությունը, գերմարդկային տոկունու- թյունը, միացած չնաշխարհիկ տաղանդի հետ, մեկ կողմ դրավ Հին պատմությունը ըսված կիրքերու և քմահաճույքներու պղտոր աղբյուրները և դիմեց շեն ու անշեն դարավոր փլատակներու, հիշատա- կարաններու ճշմարիտ ու պերճախոս վկայության, — սրանք ավելի լուսավոր ճառագայթներ արձա- կեցին պատմության մութ ու անստույգ խավերուն մեջ, քան թուղթերն ու գրքերը: Գիտական աշխար-

հը բահով ու բրչով գինված և միլիոնների պատ- կառելի գումարներով, պատուեցին երկրի խորհրդավոր գաղտնիքների ծոցը, մտան հագարա- վոր տարիներ առաջ քարացած լավաներու ան- թափանցելի խավերուն մեջ և բացին մեր առջև այնպիսի կախարդական աշխարհ, որուն առջև ապ- շած ու հիացած մնաց ներկա գիտությունն ու պատմությունը:

Հազարավոր տարիներ առաջ ապրող մարդկու- թյան բավականին վճիտ նկարագիրը երևցավ այն- տեղ, երևան եկան այնպիսի ցեղեր, ժողովուրդներ և ինքնուրույն ազգեր, որոնց գոյությունն իսկ ան- ծանոթ էր: Հիրավի, երկրագնդի զանազան մասերի վրա անցյալի խոր մթություն մեջ լույս ու ճշմար- տություն փնտուող գիտնականներ թեև երբեմն իրենց ենթադրություններով և եզրակացություն- ներով մեկը մյուսին կհակասեին, այնուամենայնիվ միշտ ճշմարտության կմոտենային:

Պարզված էին ուղիղ ճանապարհը և գիտական աշխարհի ցանկալի նպատակին համեմուտ համար անվրեպ միջոցները, գտնված էր մի քանի Հին ազ- գերի անհասկանալի լեզուների և գրությունների անալիզ, միայն օգնություն և օժանդակություն էր հարկավոր այդ կրակոտ եռանդով սկսված գործը հառաջ տանելու համար, որպեսզի օտար կլիմա- ների տակ, անսովոր կյանքի և սնունդի բռնադատ- ված եզակի ուղեղներ, գիտություն և պատմական ճշմարտությունների հետախույզ չնաշխարհիկ հանճարներ իզուր չփչանան:

Մեկ մարդու, մեկ ազգի ուժը բավական էր հեռավոր անցյալի վրա թանձրացող խավերը փա- րատելու համար. համաշխարհային գիտնականնե- րի գործակցության և պետական ու ազգային գան- ձերու սպառում էր հարկավոր:

Լուսավորյալ դարու մունենտիկ և քաղաքա- կրթության գլխավոր դեկավար մամուլը աղաղակ բարձրացուց, կոչ արավ վերջին դարերում ապրող բոլոր քաղաքակիրթ ազգերին մասնակցել այս հա- մաշխարհային պատմությանց առեղծվածները լու- ծելու մեծ և տաժանելի գործին:

Այս ընդհանուր կոչը բոլորովին անլսելի չմնաց, հետզհետե միացան բարոյական հազվա- գյուտ կարողություններով օժտված գիտնական մեծ ուժեր, որոնք եռանդուն օժանդակներ հանդի- սացան: Անցյալի պատմության նախանձախնդիր և ներկայիս մարդկային դասակարգի մեջ բարձր դիրք գրավելու սիրով բորբոքված ազնիվ ու խե- լացի ժողովուրդներ չխնայեցին գիտություն, ար- վեստ, հարստություն և կյանք, լիառատ թափեցին ամեն ինչ որ հնար էր, գիրենք դեպի մարդկու-

թյուն, դեպի պատիվ և փրկություն առաջնորդող ճանապարհի վրա, գերազույն ուժով պատուեցին անհիշատակ ժամանակներն ի վեր պատմության հորիզոնը ծածկող վարագույրը, որուն հոսե բավա- կան որոշ տեսնվեցան մեզ ծանոթ ու անծանոթ յու- րաքանչյուր ազգի ծագումն ու զարգացումը, անոնց իսկական հայրենիքն ու սեփականություն- ները, համամարդկային ճակատագրի բարվոքման համար գիտություն և արվեստից միջոցով անոնց մատուցած ծառայությունները:

Եգիպտոսն իր հնադարյան բուրգերով ու մեհ- յաներով կպարծենա, Ասորեստանը՝ աշխարհասա- սան թագավորների ապարանքներով, Հունաստա- նը՝ ակրոպոլիսներով կհպարտանա, Հռոմը՝ իր պան- թեոնով, Բյուզանդիոնը՝ իր հրաշակերտ ս. Սոփիա- յով: Բայց մի՞թե Հայաստանը չունի յուր անցյալը փառավորող սիգապանծ աննման վկաներ:

Հայաստանի փոքրիկ ժողովուրդը Արևելքի միջնադարյան խավարի մեջ իբր քաղաքակրթու- թյուն լուսավոր ջահ կբորբոքեր այն ատեն, երբ Արևմուտքն իր քաղաքակրթության օրհասակա- նին մեջ ընկած էր:

Բարբարոսների սուրին տակ անընդհատ ջար- դուփշուր եղող Հայաստանն արյան ճապաղիքնե- րու մեջ լողալու ժամանակն անգամ, ոչ միայն գե- ղարվեստական սքանչելիքներու անմահ կոթողներ կկանգնեին, այլև տգիտության խավարի դեմ դյու- ցազնորեն կկռվեին, արվեստ, գիտություն, վաճա- րականություն կտարածեին իր շուրջը:

Ի՞նչ թվական համեմատություն, ի՞նչ ուժի բաղադրություն կարող է փոքրածավալ Հայաս- տանի պատիվը նսեմացնել զինքը շրջապատող մե- ծաղոր ազգերու առջև, որոնց իշխող ու տիրապե- տող գոյությունը բազմաթիվ դարերի ընթացքի մեջ արմատացած ու ուռճացած էր:

Քաղաքական ահեղադրող հրաբուխներու մշտնջենական խառնարան երկրի մեջ հաճախ ոտ- նատակ կոխկռուվելու դատապարտված այդ դժբախտ ժողովուրդը շատ մեծագործություններ արտադրած է:

Առանց հիմնվելու Մովսես Խորենացիի հետե- յալ խոսքի վրա, թե՛ «Ձի թէպէտ և եմք ածու փո- քր, և թուով յոյժ ընդ փոքու սահմանեալ, և զօրու- թեամբ տկար, և ընդ այլով յոյով անգամ նուաճեալ թագաւորութեամբ՝ սակայն բազում գործք արու- թեան գտանին գործեալ և ի մերում աշխարհիս, և արժանի գրոյ յիշատակի...» (Մ. Արեղեան և Ս. Յա- րութիւնեան, Մովսիսի Խորենացոյ Պատմութիւն Հա- յոց: Տիպիս, 1913, էջ 10): Բավական է մի քննական պտույտ կատարել Հայաստան երկրի մեջ, այն

ժամանակ պարզ պիտի տեսնվի, թե ո՞րչափ մեծ ճշմարտություն կա Մովսես Խորենացիի վերոհիշ- յալ հատվածի մեջ: Հիրավի, համեմատելով Հայաս- տանի բնակչության փոքրության հետ, անհամե- մատ մեծագործություն է իր անցած բազմադար- յան ճանապարհի վրա, հոսեթողած է ճարտարա- պետական անթիվ հիշատակարաններ:

Թո՛ղ միայն մեր պատմահայրը չմեղադրվի Հայաստանի պատմության սկզբնական անծանոթ շրջանը դյուցազներգությունը շարահյուսելուն հա- մար: Երկրագունդին վրա ապրող և մեռնող ազգե- րու նախնական մութ շրջանի պատմությունները միշտ դյուցազներգություններ և առասպելաբանու- թյամբ խճողված են: Համեմատելով Մ. Խորենացիի դյուցազնական շրջանի պատմությունն ուրիշ Հին ազգերի սկզբնական պատմության հետ, պիտի խոստովանինք, որ Մ. Խորենացին անհունապես բարեխիղճ և համեստ է եղած մեր առասպելական անստույգ շրջանի նկատմամբ, և այս ծայրահեղ համեստության հետևանքն է կարծեմ, որ շինա- րարական և գեղարվեստական անստույգ ու երևա- կայական անհեթեթ մեծաբանություններն ազատ է յուր Պատմությունը:

Խորենացիի բովանդակ Պատմության մեջ, բա- ցի մի Շամիրամի Վանա մեջ կատարած մեծագոր- ծություններն և Տրդատի Գառնիի մեջ կանգնած չքնաղ հովանոցն, գրեթե ուրիշ շինարարական աշխատությունների հիշատակություն չենք գտնել: Իհարկե, այս հիշատակությունները ևս առասպելներ չեն, պատմված շինարարությունների իրականությունը մեծ մասամբ այսօր հասած է պատմական թեթև փոփոխություններով: Ոչ միայն Հայաստանի նախաբրիտոնական շրջանի, այլև քրիստոնեական շրջանի մասին ևս զարմանալի կերպով լուռ է, նույնիսկ կրոնական շինություն- ների մասին: Ուրիշ Հայ պատմագիրներ, միան- գամայն հակառակ Մ. Խորենացիի, առիթ են ստեղ- ծած իրենց ժամանակին հիմնարկված կրոնական և հազվադեպ դեպքում ևս ուսումնական շինարարու- թյուններ բարձրագույն ներբողելու: Եթե մենք ավե- րականի խուզարկությունով Մ. Խորենացիի ժա- մանակակից և անկեց առաջ կանգնված շինու- թյուններ չճանաչեինք, որոնք բազմաթիվ են մեր օրերուն հասած, իր գրած պատմության մեջ, Հա- յաստանի մեջ կատարված շինարարական աշխա- տություններին հազիվ հազ հիշատակություն կգտնենք: Թե ինչո՞ւ համար Մ. Խորենացիի նման մի ներհուն պատմագիր մոռացած կամ զանցառու- թյան տված է այն եռուն աշխատանքի մասին խո- սելը, որ կատարված է թե՛ իրմե առաջ և թե՛ իր

օրով, այս պարագան, անշուշտ, հետաքրքրութեան և ուսումնասիրութեան կարող է:

Թեև մեր հետագա պատմիչներն ալ չափազանց հակիրճ տեղեկութիւններ կուտան իրենց օրերուն Հայաստանի մեջ կատարված շինարարական մեծ գործունեութեան մասին, որովհետև այսօրվան մեր տեսած և հետագոտած անթիվ հուշարձաններ վկայում են պատմագրաց դատապարտելի անտարբերութիւնը կամ անհասկացողութիւնը: Այնուամենայնիվ, միայն Հայ պատմագրին հատուկ չէր այս մեծ պահասութիւնը. Հայաստանը շրջապատող օտար մեծ ազգերեն շատերը ևս ժլատ են եղած իրենց ցեղի մտավոր և գործնական ջանքերը գեղարվեստի և ճարտարապետութեան մասին՝ ավանդելու հետագա սերունդներին: Այս իսկ պատճառով է, որ բազմաթիվ գիտնականներ աշխարհե աշխարհ կը շրջին, կհետազոտեն, կուսումնասիրեն անխտիր բոլոր տեսակի հուշարձանների մնացորդները և կվերականգնեն կորուսված կամ աղավաղված ազգերի պատմութիւնները:

Այս անտարբերութեան մեղադրանքն որոշ չափով ազատ են Հունական, Հռոմեական և Բյուզանդական ժողովուրդներ, որոնք զգալի չափով ընդարձակութեամբ ապագային թողել են շինարարական և ճարտարապետական տեղեկութիւններ, թեև արձանագրված տեղեկութիւններ դարձյալ քիչ են մեր օրերուն հասած իրական փաստերի համեմատութեամբ: Որովհետև մեր դարու մեջ կազմված հոյակապ աշխատութիւններ են այն բազմաթիվ հատորները, որոնք ներկայիս արվեստագետ գիտնականներն են կազմել՝ այցելելով գանազան երկիրներ, պրպտելով և ուսումնասիրելով ամենաանշան բեկորներն իսկ, որոնց մասին հին պատմագիրներ ոչ մի տեղեկութիւն չեն տված:

Պատմական ուսումնասիրութեան համար այժմ անպատրաստ չէ մեր երկիրը և չափազանց ուրախալի է տեսնել, որ կան զուտ պատմական ուսումնասիրութեան նվիրված Հայ գիտնականներ, բայց, իհարկե, այս գիտնականներ պատմական զանազան խնդիրների շուրջ զբաղված են ըստ իրենց մասնագիտութեան, բնականաբար անոնցմե չէ կարելի պահանջել, որ ուսումնասիրեն նաև պատմական շրջանի Հայաստանի հին ճարտարապետութիւնը, որովհետև անոնց մասնագիտութիւնը չէ. այս ճյուղի ուսումնասիրութիւնը պետք է պահանջել իր մասնագետներից՝ ճարտարապետներից:

Մեր ներկա իրականութեան մեջ ունինք բազմաթիվ մասնագետ ճարտարապետներ, որոնք ըստ ամենայնի ընդունակ են ոչ միայն Հայաստանի հին ճարտարապետութիւնն ուսումնասիրելու, այլև մի

նոր վերածնութիւն ստեղծելու, սակայն այնքան բազմաթիվ ճարտարապետներ միանգամայն անտարբեր են դեպի հնագոյրան գեղարվեստները: Բացի օտար մի քանի ականավոր ճարտարապետներից, ոչ ոք չի զբաղված հին Հայաստանի ճարտարապետութեան ուսումնասիրութեամբ: Թեև հատուկորո ուսումնասիրութիւններ եղած են զանազան բանասեր կամ տարբեր մասնագիտութեան տեր ճանապարհորդների կողմից, սակայն անոնք ալ մեծ մասամբ արժեքից զուրկ են իբրև ուսումնասիրութիւն, որովհետև ոչ մասնագետների կողմից այս գրվածները կամ արտակարգ գովասանքներ են միայն, կամ քմածին ենթադրութիւններ են ոճերու նկատմամբ և միանգամայն իրականին անհամապատասխան:

Ահա վերոգրյալ այս իսկ պատճառներով է, որ պատմական Հայ ճարտարապետութեան և գեղարվեստի ուսումնասիրութեան անհունապես կարևորութիւնը չեղտելով, ոչ միայն հրավիրում են բազմաթիվ Հայ արվեստագետներին, որ իրենց լուծման ձգեն պատմական Հայ գեղարվեստի ուսումնասիրութեան գանձարանի մեջ, այլև ես ինքս ինձ նշանաբան եմ ընտրած նույն ուղղութեամբ աշխատել, վստահ լինելով, որ ապագային, որչափ որ քննադատելի կողմեր ունենա աշխատանքս, այնուամենայնիվ բոլորովին անօգուտ չպիտի լինի:

Անվիճելի ճշմարտութիւն է, որ առանց պատմական գրականութեան ուսումնասիրութեան, պատմական ճարտարապետութիւն և գեղարվեստ ուսումնասիրել, եթե չըսեն անկարելի, գեթ շատ դժվար է: Մեր հին պատմագիրներ ուղղակի կերպով չեն զբաղված գեղարվեստի և շինարարութեան վերաբերյալ նկարագրութիւններով, եղածներն ալ հաճախ ներբողներ են, շինութեան ավելի, շինողների հասցեին ուղղված:

Պատմագրութեան մեջ համառոտակի հիշատակված մեծ արվեստագետները, որոնք հազիվ մատի վրա կհամրվին, ապրել են մեզմե դարեր առաջ և կանգնել են բազմաթիվ հասարակական հոյակապ մեծ շինութիւններ. սակայն հազիվ մի քանի տող նվիրված է անոնց մասին: Այնուամենայնիվ, մեր ժամանակակի արվեստագետներ, եթե ուսումնասիրութիւնով են պարապում, հատկապէս ներ պիտի գտնեն պատմագրութեանց մեջ և կամ համառոտ ակնարկներ, որոնք պատահաբար ընկած են մատենագրի գրչին տակ՝ բոլորովին տարբեր մի պատկեր ամբողջացնելու համար, սակայն անհուն նշանակութիւն ունին հինօրյա ճարտարապետութեան և գեղարվեստի ուսումնասիրութեան համար: Խորաթափանց մասնագետ ուսումնասի-

րողն անմիջապես կտեսնեն, որ պատմագրի հայեցակետն ուղղված էր ոչ բոլորովին մասնագիտական առարկայի վրա, սակայն իր նկարագրած դեպքին ամբողջութիւն տալու համար, հարկ եղած է ուրվագծել անոր շուրջը լրացուցիչ տարբեր մասեր, ինչպես լուսանկարչական զգայուն ապակի, որով ոչ միայն նպատակին ուղղված առարկան ընդունում է իր վրա, այլև ուրվագծում է ամբողջ շրջապատը գտնված առարկաները, որոնց մեջ միշտ կգտնեն քննող արվեստագետն իր մասնագիտութեան հատուկ հետաքրքրական մասեր, որոնք եթե թերի կամ աղոտ են, հեշտութեամբ կպարզ և կամբողջացնեն ուսումնասիրող մասնագետը:

Իբրև բացառութիւն պետք է ճանաչել մեր պատմագիրների ընդհանուր ուղղութեանն թովմա Արծրունին, որ մանրամասնորեն նկարագրած է թե՛ իրենից շատ ու շատ առաջ Արտաշեսի ձեռքով Արտամետի շինութեան և թե՛ իր օրով Գագիկ Արծրունիի շինած ծովային նավահանգստի, Աղթամարի թագավորական պալատի և չքեղ եկեղեցիի մասին: Հայ պատմագրից անսպասելի էր այսքան պատկերավոր և հասկանալի նկարագրութիւն, որ թովման ունի այս մի քանի շինութիւնների մանրամասնութեան մասին: Այս մանրամասն նկարագրութեան կծանոթացնեմ հետո, երբ կարգը կուզա Աղթամարի մասին խոսելու:

Պետք է գիտնալ, որ ներկա աշխատութիւնս բնականաբար պիտի ունենա թերութիւններ՝ գանազան անհերքելի պատճառներով, որոնց ամենամեծն է նախառեւոյցի շրջանում իմ բոլորովին մեծակ և անօգնական լինելս՝ համեմատելով բովանդակ Հայաստանի մեջ լցված ուսումնասիրելի նյութերի չափազանց շատութեան: Բացի այդ, ինձ անհրաժեշտ էին գրական աղբյուրներ շրջակա ուրիշ ազգերի ճարտարապետութեան և գեղարվեստի ուսումնասիրութեան համար, որպեսզի հնարավոր լինի դարուց ի դարս Հայաստանի մեջ զարգացող ճարտարապետական արվեստը բաղդատել օտար արտադրութիւնների հետ, որով պիտի պարզվեն Հայաստանի ճարտարապետութեան ոչ միայն ինքնուրույն զարգացումները, այլև այն աղբյուրները, որոնք ներգործել են Հայաստանի արվեստի վրա և ազդել են նաև երկրից դուրս ուրիշ դրացի ազգերի արվեստների վրա:

Հին արվեստների ուսումնասիրութեան համար գրական աղբյուրներ ձեռք բերել ինձ համար անհնար եղավ հին կարգերի ժամանակ. ուստի միջոցներու նեղ սահմանի մեջ կատարած իմ ուսումնասիրութիւնները չեն կարող ըստ ամենայնի պահանջված կատարելութիւնն ունենալ, այնուամեն-

այնիվ ամեն ոք կարող է վստահ լինել, որ ինչպես նախաքրիստոնեական շրջանի ուսումնասիրութեան [Ա մասի] մեջ հայտնել եմ, նույնը կրկնում եմ այստեղ, որ վերին աստիճանի զգուշ և վերապահ կերպով վերաբերված եմ ձեռքս ընկած նյութերու հետ՝ խուսափելով հաստատուն վճիռներ և քմահաճ ընդհանրացումների:



Բազմաթիվ կրոնագի գիտնական ճանապարհորդներ զանազան գիտական նպատակներով շրջել են Հայաստանի զանազան կողմերը և ըստ իրենց մասնագիտութեան ուսումնասիրել են Հայաստանի անցյալն ու ներկան և գիտութեան նվիրել են մի ահագին գրականութիւն:

Հայաստան եկած կրոնագի ճանապարհորդների մի մասը գիտնական ճարտարապետներ են եղած, որոնք, թեև ոչ լիովին, սակայն մասնակի ուսումնասիրել են Հայաստանի հին ճարտարապետութիւնը: Թեև ճարտարապետ չեղող գիտնականներ ևս իրենց շրջագայութեան միջոցին ուշադրութեան են առել բազմաթիվ հին հուշարձաններ, որոնց գեղարվեստական տեսքն հրապուրված՝ ներբողներ են հյուսած պատմական Հայ ճարտարապետութեան շուրջը, և ոմանք իրենց կարծիքներն ևս հայտնել են Հայաստանում տիրող ճարտարապետական ոճի շուրջը, սակայն միշտ հակասական և իրականին անհամապատասխան կարծիք են հայտնել այդ հիշատակարանների մասին՝ թռուցիկ տպավորութեան ներքո: Ոմանք բյուզանդական են կարծել, ոմանք արաբական, ոմանք սելջուկյան և մինչև իսկ հնդկական տարրեր նշմարողներ եղել են կանգուն կամ կիսականգուն հուշարձանների ոճերի մեջ:

Ճիշտ է, որ նկատված գծերը որոշ չափով գոյութիւն ունեցել են Հայաստանի ճարտարապետութեան կառուցվածքներու մեջ, սակայն, իհարկե, զանազան դարաշրջանների կամ զանազան վերածնութիւնների մեջ, առանց սակայն որոշելու այդ գծերու ժամանակաշրջանը կամ դարաշրջանը: Այդ զանազանութիւնը բնականաբար չէին կարող անել ոչ մասնագետ ճանապարհորդներ և այդ թռուցիկ այցելութեան մեջ ավելին չէր էլ կարող սպասվել:

Իսկ անոնք, որ եղել են իսկական ճարտարապետներ և բավականին ուսումնասիրել են հայոց հին ճարտարապետութիւնը, չափազերել և նկարել են բավական թվով հուշարձաններ և իրենց կարծիքն են հայտնել անոնց ոճին ինքնուրույնութեան

և կրած արտաքին ազդեցությունների մասին իրենց հոյակապ աշխատությունների մեջ, որոնք մեր մատենադարանների անգնահատելի գարդերն են, այնուամենայնիվ օտար լեզվով են գրված, մեր հասարակության մեծագույն մասին անհասկանալի ցավալի է, որ մինչև այսօր այն հոյակապ հատորների թարգմանությունները չունենք՝ մեր հասարակության մատչելի դարձնելու համար:

Տարակույս չկա, որ ավելի քան երկու հազար տարի կյանք ունեցել է Հայաստանի ճարտարապետական արվեստը, հետզհետե սրբագրվել և ճոխացել է զանազան վերածնություններով, հետևաբար բնական էր, որ այժմյան և բոլորի մասնագետ ճանապարհորդների ուշադրությունը և համակրանքը պիտի գրավեր Հայաստանում ինքնուրույն զարգացող շինարարական և ճարտարապետական արվեստը և իրենց համար ևս մի նորություն պիտի լիներ, որովհետև առաջին անգամ էր, որ համաշխարհային ճարտարապետության մեջ տեսնում էին Հայաստանում ինքնուրույն ոճով զարգացող ճարտարապետությունը:

Իրենց թուղթիկ ճանապարհորդության մեջ որչափ որ Հնար էր թե՛ նյութեր հավաքել և թե՛ ուսումնասիրել, մեծ հաճույքով կատարել են: Թեև այդ թուղթիկ ուսումնասիրությունները և ուսումնասիրելի նյութերի հավաքումը քննադատությունից ազատ չեն, այնուամենայնիվ ազդեցությունաց և ներգործությունաց մասին մի քանի այնպիսի ճշմարտություններ են հայտնաբերած (հակառակ ընդհանրապես տիրող հոռի կարծիքին), որոնք միշտ էլ պիտի մնան մեզ համար թանգազին և երախտագիտության արժանի:

Հին Հայաստանը չափազանց ընդարձակ էր, հետևաբար, մի քանի անհատներ բավական չէին հին Հայաստանի այս կամ այն արվեստներն ուսումնասիրելու, ուստի մասնակի ուսումնասիրությունները, բնականաբար, լրակատար և անսխալ չէին լինելու:

Գրեթե նույն առարկությունը ես ինձ համար ևս պիտի անեմ, որ ես բավական չէի նույնիսկ ներկա Հայաստանի հողի վրա ցրված ամբողջ հին հուշարձանները հետազոտելու, և անոնց ճարտարապետությունն ուսումնասիրելու: Թեև իմ նախորդներն ավելի եմ աշխատել և ուսումնասիրելի նյութեր հավաքել, սակայն, ի նկատի ունենալով գործի լրջությունը, նախ զգուշացել եմ իմ անձամբ չտեսած ու չչափազորածների մասին կարծիք հայտնել, երկրորդ, ներկա Հայաստանի սահմանի մեջ գտնված հուշարձանները հետախուզության ենթարկելով, տարիներ թափառել եմ և հազիվ կարո-

ղացել եմ, որոշ եզրակացություն գալով, մի ընդհանուր կարծիք հայտնել Հայաստանի մեջ ծնող ու զարգացող ճարտարապետական արվեստի վրա, սկսած նախաքրիստոնեական շրջանից մինչև մեր թվականության 15-րդ դարը:

Որովհետև նկատել եմ, որ Հայաստանի պատմական ճարտարապետության այս երկար դարեր տևողության մեջ, արվեստի ճաշակը միօրինակ չմնալով, քանիցս վերածնության ենթարկվել է, ուստի որոշել եմ ըստ հնարավորության [ներկայացնել] թե՛ արվեստի զարգացման աստիճանները և թե՛ վերածնություններով կրած փոփոխությունները, այսինքն՝ զարգացումները և անկումները մինչև 15-րդ դար, որը [պատմական արվեստը] անկման դատապարտվել է 15-րդ դարից:

[Առաջին մասի] մեջ բավական մանրամասն գրել եմ Հայաստանի նախապատմական և նախաքրիստոնեական արվեստների մասին, որոնք դարեր շարունակվելով՝ կիկլոպյան նախնական արվեստագործությունները մտել են մինչև քրիստոնեական երկրորդ կամ երրորդ դարերուն մեջ, մինչև որ վերջ գտել են. իսկ մյուս կողմից, քրիստոնեական շրջանում նորոգ վերածնված արվեստի սկիզբը գտած եմ նախաքրիստոնեական վերջին երկու-երեք դարերուն մեջ, որով հին և նոր վերածնված ճարտարապետական արվեստը խաչաձևվել է մեր թվականության սկիզբներին:

Գտնվեցին այնպիսի հայ և ևրոպացի ճանապարհորդներ, որոնք կարծիք հայտնեցին, թե Հայաստանում ինքնուրույն ճարտարապետություն չէ եղած: Սակայն, իհարկե, վերջին ժամանակներս գիտնական ճարտարապետների նորանոր ուսումնասիրություններ հերքեցին այդ անհեթեթ կարծիքը և հաստատեցին այն կարծիքը, թե Հայաստանում եղել է մի ինքնուրույն ճարտարապետություն, որը ընդունելով և ձուլելով իր մեջ օտար փոխառություններ, նաև տարածել է իր երկրից դուրս մոտավոր և հեռավոր օտար պետությանց մեջ: Հայաստանի այս ինքնուրույն ոճը օժանդակ հանդիսացած է արևմտյան նոր ոճերի կազմակերպման:

Հայաստանի ինքնուրույն ճարտարապետական արվեստը մինչև մեր թվականության 15-րդ դարի վերջին անկումը չորս զանազան վերածնություններ ունեցավ և այդ չորս վերածնություններով այնքան փոփոխվեցավ, որ 5-րդ դարու առաջին վերածնության քով 15-րդ դարու վերջին չորրորդ վերածնությունը բոլորովին անճանաչելի դարձավ, եթե չլինեին ավանդական Հայոց ճարտարապետության մեջ քաղաքացիություն ստացած կամ ան-

բաժանելի մասեր, որոնք դարուց ի դարս բնակարար հետզհետե սրբագրվեցան և գեղեցկացան:

Քրիստոնեության շրջանում, առաջին վերածնությունը թեև վերջացած եմ համարում 5-րդ դարու վերջին, սակայն, ինչպես մասնավոր կերպով հայտնեցի, սկիզբն անհայտության մեջ է: Թեև առաջինից մինչև 5-րդ դար միջոցը շատ երկար է, թերևս այդ երկար ժամանակամիջոցի մեջ Հայաստանի ճարտարապետությունը վերածնություններ ունեցել է, սակայն մենք այսօր ոչ միայն քիչ նյութեր ունինք այդ շրջանից, որպեսզի տեսնենք և բաղդատելով վերածնություններ որոշենք, այլև եղած նյութերը, որոնք մեր թվականության 4-րդ և 5-րդ դարերուն կվերաբերին, համեմատական ուսումնասիրությունը մեծ տարբերություններ չեն երևում այդ երկար ժամանակամիջոցում կանգնված շենքերի մեջ: Ուստի, մեկ կողման նախքան 6-րդ դարը կառուցած հուշարձանների բացարձակ սակավությունը, մյուս կողման համեմատական ուսումնասիրության մեջ մեծ տարբերություններ գրեթե չտեսնվիլը, ինձ պարտավորեցնում է 3-րդ դարից մինչև 5-րդ դարը ներառյալ ընդունել առաջին վերածնություն:

Երկրորդ վերածնությունը տեղի է ունեցել 7-րդ դարուն, գրեթե մեկ դար խարխափումներ և պատվաստման փորձեր անելուց հետո: 6-րդ դարուն մեջ շինված շենքեր ունինք, որոնք իրենց վրա ունին թե՛ 5-րդ դարու շինվածամասեր և թե՛ բոլորովին նոր պատվաստված օտար ճարտարապետության հատուկ շինվածամասեր: 7-րդ դարուն կամ ձուլվելով և կամ վտարվելով օտար տարրեր, վերջնական կերպարանք է ունեցել երկրորդ վերածնությունը:

Օտար տարրեր պատվաստելու տատանման և խարխափման ապացույցներ տալիս են մեզ 6-րդ դարուն կանգնված Ավանի, Դվինի, Եղվարդի մեծ կաթուղիկները: Իսկ 7-րդ դարու վերածնությունը թեև կարճ, մի դար է տևած, այնուամենայնիվ նույն երկրորդ վերածնության ապացույց ամբողջական և կիսավեր շենքեր շատ են հասել մեզ:

Այսօր մենք ունինք 7-րդ դարուն պատկանող այնպիսի կատարելագործված շինություններ, որ հետագային Հայաստանը չէ ունեցել գրեթե այդօրինակ մեծագործ հուշարձաններ: Բայց ինչ որ հետաքրքրական և բնորոշ է Հայաստանի համար, այն է, որ այս երկրորդ ճարտարապետական վերածնությունն իր գեղարվեստական բարձրությանն է հասնում Հայաստանի անիշխանության ժամանակ: Աներևակայելի մի գործունեություն ունեցել են Հայաստանի բնակիչները 7-րդ դարուն, մեծաքա-

նակ հուշարձաններ են կանգնել 7-րդ դարուն, որոնց վերջինն է, իմ կարծիքով, Թալիշի (Արուճ) Գր. Մամիկոնյանի շինած կաթուղիկն: Բայց 7-րդ դարու վերածնության կնիքը կրում է Չվարթնոց եկեղեցիի շինարարական և գեղարվեստական ոճը չափազանց տաղանդավոր մի ճարտարապետի ղեկավարությամբ և հսկողությամբ:

Վերջապես, 7-րդ դարու Հայաստանի ճարտարապետությունը չափազանց բարձրության պիտի հասներ և շրջակա մեծ ազգերին պիտի գերազանցեր, եթե վրա չհասնեին քաղաքական մեծ փոթորիկներ արաբների արշավանքով, որ Հայաստանը անգործության դատապարտեց 7-րդ դարու վերջը երկար ժամանակ: Արաբների այս արշավանքով էր, որ հուզման մեջ էին նաև Պարսկաստանն ու Բյուզանդիան. հետևաբար այդ երկու մեծ պետության արանքում սեղմված Հայաստանը բնականորեն անգործության պիտի դատապարտվեր, քանի որ հարվածը չեղտակի կերպով ինքը ևս իր վրա ընդունել էր:

Քաղաքական այս դրությունը երկար տևեց Հայաստանում, և այնքան կատարելության հասած ճարտարապետությունը 7-րդ դարից հետո միանգամայն անկման դատապարտվեց գրեթե երկու հարյուր տարի, մինչև որ արաբական պետությունը ներքին խռովություններով փոքր ի շատե տկարացավ, և այս առիթն օգտու քաղելով՝ հայկական մի քանի տոհմեր զորանալով, Հայաստանի մեջ անկախ իշխանություններ կամ թագավորություններ հիմնեցին:

Ճարտարապետական արվեստի 3-րդ վերածնությունը ևս առանց տատանումների և փորձերի չկատարվեց: Թեև 10-րդ դարուն Հայաստանում գոյություն ունեին 3-րդ վերածնության հատուկ բազմաթիվ հուշարձաններ, սակայն Օղուջուի, Շիրակավանի և այլ շինություններ, նույնիսկ Անիի Իգաձորի եզերքի եկեղեցին երրորդ վերածնության նախօրյակին փորձնական շինությունները կներկայացնեն, որոնք թեև շինարարական ամեն կատարելություն ունին, սակայն ոճերի մեջ միացնում են արևելյան և արևմտյան ձևերը: Իսկ 10-րդ դարուն արդեն կատարելության հասած է 3-րդ վերածնությունը: Բայց, ինչպես երևում է, Հայաստանի ճարտարապետության օջախը եղավ Անին: Այս անգամ Անին էր, որ ստեղծում էր արվեստի նորություններ և տարածում էր շրջակա իշխանությունների և մանրիկ թագավորությունների երկրները: Հակառակ իշխանության փոքրության և առհասարակ բռնակալներու ճնշման ներքև լինելուն, ի բնե այս շինարար ժողովուրդները բազմաթիվ շինու-

թյուններ կանգնեցին Հայաստանի Հողի վրա: Այս շրջանին աչքի են ընկնում, բացի եկեղեցիներից, մասնավորապես պալատների, բերդերի, կամուրջների, բաղնիքների, պարիսպների և այլն շինարարություններ, նաև ստորերկրյա կամարակապներ և փակված շուկաներ: Թեև մի դարից պակաս տևողություն ունեցել է Բագրատունյաց թագավորությունը Անիում, սակայն անոնց մայրաքաղաքի ճոխությունը և ճարտարապետական արվեստի զարգացումը Հագիվ կանգ առել է մեկ ու կես դար հետո:

Մոտավորապես մի դար, կամ քիչ ավելի, շինարարությունը դադար առավ Հայաստանում, մոռացվեց նախկին 3-րդ վերածնության ոճը, և ահա երևան եկավ չորրորդ վերածնությունը:

Չորրորդ վերածնության մեջ ևս Հայաստանի ժողովուրդը նույն շինարար հատկությունն անկորուստ պահած է: Թեև այս անգամ կատարյալ աղքատության դուռը հասած էր, և նախորդ վերածնությունների նման մեծամեծ գործեր գրեթե չարտադրեց, բայց չափազանց գեղարվեստական մանր շինություններով ծածկեց երկիրը, մեծ չափով պահելով Հին վերածնությունների հատուկ ձևերը: Այս վերածնության ժամանակ ուշադրության արժանի հառաջադիմություն արած են պարսպաշինության մեջ, նաև մեծ հառաջադիմություն ցույց տված են ընդարձակ տարածությամբ ձուլածո հարթ առաստաղներ շինելու մեջ, որոնց մի քանի հատը նույնիսկ մանր քարերով մոզայիկ շինված:

Վերջին 4-րդ վերածնությունը թեև երկար է ապրում, քան 3-րդ վերածնությունը, սակայն այս անգամ համարաբար անկման է դատապարտվում և այլևս չի վերականգնվում: Սակայն 4-րդ վերածնությունից մեզ ժառանգություն մնում են ոչ միայն շինարարական կատարելություններ, այլև ոճերը այնպիսի նշանակալից ու հանդուգն ձևակերպումներ, որոնց համար մենք միշտ հպարտ պիտի լինենք:

*
* *

Թեև մի երկու դար առաջ սկսած էր պատմական Հայաստանի նկատմամբ մութ առեղծվածներ և հանգուցյներ լուծելու համար բազմահատոր գրականություն մը գոյություն ստանալ, բայց այդ բոլորը եղել են հայոց համեմատական պատմության և անոր լեզվի շուրջը: Սակայն հայոց ճարտարապետության և գեղարվեստի շուրջը եղած հետազոտություններ և ուսումնասիրություններ Հայ և Լեռնապահ գիտնականներու կողմանի չափա-

զանց քիչ են մինչև այսօր, և այն ալ եթե փոքր ինչ հառաջ գնաց վերջերս, բախտի բերմամբ, հայու անցյալ գեղարվեստով վերին աստիճանի շահագրգռվող սակավաթիվ գիտնականներու շնորհիվ էր միայն:

Հայաստանն այցելող և ուսումնասիրության ենթարկող բազմաթիվ գիտնականներու և խուզարկու ճանապարհորդներու մեջ առաջին անգամ ուշադրության արժանի տեղ բռնեց և ընդհանուր հետաքրքրություն զարթեցուց, գեթ որոշ չափով, Dubois de Montpereaux Փրանսացի գիտնականը, որ Հայաստանը ի միջի այլոց ուսումնասիրեց ճարտարապետական տեսակետով 1839 թվականին, հրատարակելով մի հոյակապ հատոր՝ Voyage autour du Caucase, vol. 6, Paris, 1839:

Այս հեղինակը, որչափ որ թույլ կուտա իր տեսած ու հավաքած խիստ համեստ նյութերու սահմանափակ քանակությունը, որոշ վճռական հայտարարություններ ըրավ ինքնուրույն Հայ ճարտարապետության մը գոյության, ենթարկված արևմտյան երկրներու ազդեցության. գծագրեց Գառնիի Տրդատա թախտի վերակազմությունը, թեև ոչ մանրամասն ճշտությամբ. նկատեց այսօրվան բազմակողմանի նորոգության և փոփոխության ենթարկված էջմիածնի տաճարի նախնական պատկերը, որու վրա տեսնել կարծեց Հռոմեական արվեստի ազդեցություն:

1839 թվականին Texier քայլ մը ավելի առաջ գնաց Հայաստանի ճարտարապետական հուշարձաններու ուսումնասիրության մեջ. Փրանսական կառավարության ծախքով ճանապարհորդեց Հայաստանը և հրատարակեց երկու մեծահատոր նկարագրություն Հայաստանի ճարտարապետական կոթողներու, թեև ներկա ժամանակիս մեծ մասամբ իր արժեքը կորուցած է Texier-ի աշխատությունը թե՛ նկարագրական, թե՛ գծագրական իրականին անհամապատասխան մասերով ու ժամանակագրական սխալ տեղեկություններով, սակայն այս վիճակի մեջ ալ իր ժամանակին անհամեմատ խոշոր ծառայություն մատուցեց Հայոց ճարտարապետության պատմության, նախ իր գեղեցիկ աշխատությունով ու մաքուր տպագրությունով համալրողական հետաքրքրություն զարթեցուց, և հետո մի քանի նոր ճշմարտություններ հայտնագործեց, որոնք միանգամայն հեղաշրջեցին մինչև այն ժամանակ տիրող և նույնիսկ անվիճելի համարվող կարծիքներ:

Որչափ ալ որ շատ լինեին Texier-ի սխալները, այնուամենայնիվ վերին աստիճանի արդարանալի կողմեր ունին անոր սխալները. որովհետև Texier

Հագիվ ժամանակ ունեցել է չորս ամիս Հայաստանը շրջելու (չորս ամիս ալ Անիի մեջ աշխատելու), որ վերին աստիճանի քիչ ժամանակ էր բովանդակ Հայաստանը տեսնելու և մանրակրկիտ ուսումնասիրության ենթարկելու համար, երկրորդ՝ Թերևս Texier տրամադիր լինեք բովանդակ Հայաստանը մանրակրկիտ խուզարկության և ուսումնասիրության ենթարկելու, եթե նույնիսկ տարիներ հարկավոր լինեին, սակայն շատ պարզ է, որ նա երբեք չէ ունեցեր մի հմուտ առաջնորդ, որուն ծանոթ լինեք Հայաստանի հոյակապ հուշարձաններու մեծամասնությունը գեթ և տար անոր ժամանակագրական և պատմական ստույգ տեղեկություններ:

Իրաց այս վիճակի մեջ, նա ոչ միայն չպիտի կրնար տեսնել բովանդակ Հայաստանի մեջ գտնված ճարտարապետական անթիվ ու անհամար գոհարները, այլև բնականորեն պիտի ծագեին այն թյուր եզրակացությունները ժամանակագրական, տեղեկագրական և պատմագրական սխալ տեղեկություններին:

Սակայն, հակառակ Texier-ի, գիտնականի մը համար շատ մը աննպաստ պայմաններու մեջ կատարած ճանապարհորդության, որուն հետևանքով հառաջ եկան գծագրական և չափագրական սխալներ, նա առաջինը եղավ, որ հայտարարեց պայտաձև աղեղներու (fer à cheval) Հայ ճարտարապետության սեփականություն լինելը, և նա եղավ բնորոշ կերպով հայտնող, որ Հայաստանի մեջ կա ճարտարապետական ինքնուրույն գծերով զարգացած մի արվեստ, որ կարելի է անկախ համարել շրջապատող ազդերու արվեստներին, իր շատ մը ինքնուրույն զարգացած ոճերով ու մասերով:

Վերին աստիճան հիացմամբ կխոսի երբեմն Հայկական մանվածներու և ներդաշնակ աղեղնավորումներու ու կամարավորումներու մասին, չմոռնալով նաև մի մեղադրանք ուղղել ներկա Հայ սերունդին, որ զուրկ կթողի իրեն նախնիքներու արժանավորություններին և շատ սրտազղեցիկ են անոր Անիի մասին արտահայտած մի քանի սրտաուռ տողերը...:

Texier-են հետո երկար ժամանակ մասնագիտորեն ուսումնասիրող չէ եղեր Հայաստանի ճարտարապետական կոթողներու կառուցման արվեստը և անոնց ոճերը: Թեև մինչև այդ ժամանակ բազմաթիվ Հայ և օտար գիտնականներ, բանասերներ և ճանապարհորդներ բավական հույս նյութ տվել էին գրականության միջոցով գիտնականներու ուսումնասիրության, որոնց մեջ ամենամեծ տեղերը կրճեն հ. Ն. Սարգսյան, Ղ. Ալիշան և

ուրիշներ: Թերևս այս հավաքված նյութերու վրա էր, որ բազմահմուտ ճարտարապետական պատմաբան A. Choisy-ի հրատարակած ճարտարապետության պատմության հոյակապ հատորի մեջ պատկառելի տեղ տված է Հայ ճարտարապետության ինքնուրույն զարգացման և անոր նվաճումներու մասին դեպի հեռավոր աշխարհներ, ինչպես Դոնի և Վոլգայի ափերով մեկ կողմն մինչև Սկանդինավիա, իսկ ուրիշ գծով՝ Փոքր Ասիայով՝ Սև ծովի ափերով, Դանուբի եզերքներով մինչև Փրանսա, Հայ արվեստի այդ կողմի ճյուղի հետ մեծապես օժանդակ պիտի լինեք 11-րդ դարուն վերածնվող ռոմանական ոճը:

Այս գիտնականն իր ծայրահեղ սուր հոտառությունը ոչ միայն Հայ ճարտարապետության նվաճումներու ուղեգիծը գծագրեց, այլև տեսնել կարծեց նույնիսկ արվեստի ծագման օրրանը:

Choisy Հայ ճարտարապետության բարձրագույն զարգացման շրջանը կհամարի 11-րդ դարը և 12-րդ դարը Բաղդադի խալիֆներու Հայաստանի վրա հովանավորության շրջաններուն, և այս արվեստն իր ազդեցությունը տարածած ցույց կուտա դեպի հյուսիս՝ Վրաստան, Ռուսաստան և Սկանդինավիա ու Իռլանդիա, ուրկեց իջած մինչև Փրանսա, Նորմանդիա, ուրիշ գծով՝ Փոքր Ասիան ամբողջ, գլխավորապես թաթարներու շրջանն մինչև Նիկոմիդիա գնացած կգտնեք Հայ շինարարական արվեստը, միայն քարի տեղ աղյուս գործածման նյութեղենի տարբերությամբ. իսկ դեպի արևմուտք մի ուրիշ գծով Հայ արվեստը գնացած է դեպի արևմուտք՝ Սև ծովի ափերով և հասնելով Դանուբի ստորին եզերքները, տիրապետել է Ռուսաստան, Սերբիա, Բուլղարիա, այդ շրջանները Հայկական գաղութներու նմանեցնող այլափոխությունը, և վերջապես հասել է մինչև Նորմանդիա և այնտեղ միանալով Սկանդինավիայի և Իռլանդիայի ճանապարհով հասնող իր քույր արվեստի հետ, օժանդակ եղել է ռոմանական արվեստի վերածնության:

Սակայն միանգամայն ցավալի է, որ այս տեսակ սրատես, հոտառու և հմուտ պատմաբանի մը ձեռք եղած ժամանակագրական սխալ տեղեկությունները և իրականին անհամապատասխան գծագրությունները ստիպել են գինքը երբեմն շատ զսպված կարծիքներ հայտնելու և երբեմն ալ խիստ վերապահությամբ խոսելու, սակայն ինչ որ համարձակ արտահայտված է հաստատուն փաստերու վրա, արդեն մեծ դարագուրի է բացած Հայ ճարտարապետության պատմության համար:

Հայ ճարտարապետության միակ օջախը Choisy Բաղդադը Համարելուն գլխավոր պատճառը, ըստ իս, գիտնականին 10-11-րդ դարերին առաջ Հայ ճարտարապետության անհամար կոթողներու նկարներին ձեռքի տակ չունենալն է. եթե մեր Հայ ճարտարապետության ոսկեդարու 7-րդ դարու Հոյակապ Հիշատակարաններին բավարար քանակությամբ ձեռքի տակ ունենար, ոչ միայն Հայ ճարտարապետության գերագույն զարգացումը մինչև 5-րդ դար տանելու չպիտի վարաներ, այլև Հայ արվեստի օջախը փոխանակ Բաղդադի մեջ փնտռելու, պիտի փնտռեր մի ուրիշ երկիր, որտեղին շառավիղեցին այս երկու երկրին արվեստներն այլ, որոնց մեկը ծաղկեցավ, խամբեցավ ու անհետացավ, ինչպես կրես ինքը՝ Choisy, և այսօր հետքը անգամ չմնաց տեղին վրա, իսկ Հայաստանի մեջ ոչ միայն մինչև 14-15-րդ դարերը զարգացավ, վերածնվեցավ քանիցս, և այսօր տակավին կմնան ի սփյուռս Հայաստան երկրի բազմաթիվ բեկորներ նույն մեծութենեն և վսեմութենեն: Շատ զարմանալի է, որ Բաղդադը՝ առանց ենթարկվելու Հայաստանի գլխեն անցած մշտական արհավիրքներուն և փոթորիկներուն, իր մեջ չէ պահեր որևէ նմուշ Հայաստանի մեջ 10-11-րդ դարերուն ծաղկող և ուռճացող ճարտարապետական արվեստի նախատիպերին, իսկ Հայաստանը, որ միշտ քաղաքական հրաբուխներու խառնարան է եղել, պահվել են խիստ շատ ապացույցներ յուր վաղմի քաղաքակրթության. այս բանը շատ տարօրինակ է թվում: Ոչ միայն Choisy չէ գտնում Բաղդադի մեջ որևէ ուշագրավ հնություն, այլև Dieulafoy, որուն ճանապարհորդությունը վճարական նշանակություն ունեցավ Պարսկաստանի արվեստներու ուսումնասիրության տեսակետով, և թերևս Choisy հենված է Dieulafoy-ի վրա - նա ևս չէ գտած Բաղդադի մեջ որևէ մնացորդ, բացի մի մզկիթից, որը թաթարական հետնագույն շրջաններուն կպատկանի:

Հայ ճարտարապետության ուսումնասիրությունն ու պատմությունը խիստ մեծ կորուստ ունեցել է Choisy-ի նման տաղանդավոր, հմուտ և բազմաբեղուն մի ճարտարապետի ձեռքին տակ առատ, ստույգ և վավերական տեղեկություններ և նմուշներ տրված չլինելուն համար, թերևս այս աղետալի կորուստը անդարմանելի չլիներ. սակայն մինչև այսօր տակավին ընդհանուր ճարտարապետության պատմական ուսումնասիրության համար զինքը փոխարինող չէ եղած, հետևաբար մեզ համար բացը զգալի է ցայսօր:

Choisy-ի թողած զգալի և ցավալի բացը, հուսալի է, որ պիտի ծածկվեն երկու անվանի գիտնականներու մեղվաջան աշխատություններով՝ հանձնիս Հանրաժամութ Հայագետ լեզվաբան պրոֆ. Ն. Մառի և Վիեննայի Համալսարանի գեղարվեստա-պատմական ճյուղի փիլիսոփա Հովսեփ Ստրչիգովսկիի:

Պրոֆ. Ն. Մառ դեռ 1892-93 թվականներին սկսել էր իր հոգնաջան գործունեությունը Հայաստանի հողի վրա անձամբ պեղումներ և պրպտումներ անելով, սակայն 1904 թվականին սկսյալ վերին աստիճանի լուրջ և գիտական բնույթ ստացավ անոր գործունեությունը Հայաստանի և մասնավորապես Անիի մեջ մեծաքանակ պեղումներով և լայն ուսումնասիրական նյութերու հավաքումով: Ն. Մառ այնչափ եռանդով փարած էր այս ցանկալի նպատակին, որ ոչ միայն ինքն էր չարատանջ աշխատողը, այլև իր շուրջը հավաքել էր բազմաթիվ արվեստագետներ, որոնք անդադար կաշխատեին Հայագիտական գանձարանը լցնելու. և ես լիովին համոզված եմ, որ այժմ Ն. Մառի ձեռքի տակ ավելի քան ցանկալի քանակությամբ նյութեր են հավաքված՝ մասնավորապես Հայ ճարտարապետության և գեղարվեստին հատուկ¹:

Գրեթե նույնչափ հին է Հ. Ստրչիգովսկիի աշխատանքի ձեռնարկը Հայ ճարտարապետության և գեղարվեստի շուրջը, և ունի մի շարք հրատարակություններ, սակայն այդ անվանի գիտնականին ևս չէր հաջողված մինչև 1913 թվականը վճարական կամ վերջնական մի եզրակացության հանգելու, թե՛ նյութերու սակավության և թե՛ Հայ պատմական ու գեղարվեստական կյանքին լիովին ծանոթ չլինելու համար, որով հաճախ անոր տեսությունները հակասական և զիրար չեզոքացնող բնույթ ունեին:

Սակայն երբ 1913 թվականին աշնանը ինքը անձամբ եկավ Հայաստան, հատկապես քրիստոնեությունից առաջին դարերին գոյություն ունեցող կոթողները տեսնելու և այս կոթողներու en détail նկարներ ու չափազորությունները ձեռք բերավ, արդյունքը եղավ այն երկու Հոյակապ Հատորներ 1917 թվին տպված, որոնք թեև մեծ բաց մը ծածկեցին Հայ ճարտարապետության ուսումնասիրության նկատմամբ, սակայն հեղինակը դարձյալ գոհ չէ, իր ըսելով, որ եթե ժամանակի անպատեհությունները իր ձեռքերը չկաշխանդեին, նա կոչված էր շատ խոշոր գործ արտադրելու:

¹ Այդ նյութերի մի մասը լույս տեսավ 1934 թվին՝ մեծահասարակ «ԱՅՄ» աշխատության մեջ:

Կազմող

Ստրչիգովսկիից տրանջալու պատճառներին ամենը չեմ ուզեր մեջ բերել այստեղ, սակայն մեկը գոնե ինձ հայտնի է, որ նա երբեք ծանոթ չէ հայերին լեզվին, և Հայ արվեստի ուսումնասիրությունն ալ պահանջում է անպայման Հայագիտություն. այս մասին օտար կամ ոչ մասնագետներու օժանդակությունը երբեք իր նպատակին չի հասած գիտնականի մոտ. գիտնականն ինքը պետք է որ կարդար մեր պատմական մատենագրությունը և իր սուր հոտառությամբ գտեր ու տարրալուծեր ամեն մի ակնարկ, որը հեռու կամ մոտ առնչություն ունեցել է Հայ գեղարվեստի պատմության հետ. օտարներու ընթերցումը երբեք չի կարող տալ այն, ինչ որ կգտնե ինքը՝ գիտնականը, հաճախ պատահում է, որ մի բանասեր-թարգմանի արհամարհանքով անցած տողերը հանկարծ մեծ գնահատության արժանացել են գիտնականին կողմին և շատ բան լուսարանել նույն տեսակետով:

[Բ]¹

Շատ ուրախալի երևույթ է, որ վերջապես Հայ ճարտարապետության և գեղարվեստի ուսումնասիրությունը կրողական գիտնականներու վիճաբանության նյութ է դարձեր. ասկե ետքը դժվար թե կովողներ զենքերին վար դնեն, եթե մենք կարողանանք անընդհատ ռազմաթիքը հասցնել Հայ գեղարվեստի անհատնում շտեմարանին, որուն հետևանքով քիչ ատենին Հայ ճարտարապետության պատմությունն ալ իր պատվավոր տեղը պիտի բռնե ուրիշ ազգաց արվեստներու պատմության մեջ:

Ամբողջ 19-րդ դարուն մեջ, Հայ ճարտարապետության մասին եղած գիտնական մասնավոր հետազոտություններ միայն մեկ շրջափելի օգուտ տված էին՝ որ գոնե նյութեր և կարծիքներ կհավաքվեին ապագա ուսումնասիրության համար: Նախկին հետազոտություններով գոյացած ընդհանուր եզրակացությունը կարելի է երկու խոսքով ամփոփել, թե՛ «Հայ ճարտարապետությունը կույր հետևողություն է Հայաստանը շրջապատող մեծ ազգերու ճարտարապետական արվեստներուն»:

Բայց այժմ սկսել է անցնիլ այդ շրջանը. նորագույն հետազոտողներ ավելի մոտեն քննելով, կամաց կամաց կհամոզվին, թե Հայ ճարտարապետությունը կույր հետևողություն մեծ փաստեր չտալին զատ, նաև տեղ-տեղ մրցող և քան իր մեծ դրացիները գերակշռող դառնալ կպատանա:

¹ Այս գլուխը նախապես լույս է տեսել «Անահիտ»-ի 1911 թվականի № 9-12-ում իբրև առանձին հոդված:

Կազմող

Ինչո՞ւ և ինչպե՞ս սկսեցին Հին կարծիքներու փոփոխությունը, այդ շատ պարզ է, որովհետև վերջին տարիներու մեջ ուսումնասիրող գիտնականներ ավելի առատ և նպատակահարմար նյութեր ունեցան իրենց սեղանին վրա:

Բայց առատ և նպատակահարմար ըսելով, չի կարծվի, որ Հայաստանի մեջ ուսումնասիրելի ինչ նյութեր որ կային, անոնց մեծ մասը գրքերու մեջ մտան. երբե՞ք: Միայն վերջին տարիներու մեջ կատարված մասնավոր պեղումներ, իսկական հիշատակարաններ առնված լուսանկարներու որոշ քանակություն մը և խնամքով կատարված քանի մը նորագույն չափազորություններ եկան Հին, աղավաղված պատկերներու տեղը բռնելու: Մեկ քանի բարեխիղճ գիտնականներ ալ վերջին քանի մը տարիներու մեջ կարճ և սահմանափակ ճանապարհորդություններ կատարել են պեղումները և հիշատակարանները անձամբ տեսնելու համար:

Ահա այսքանը բավական եղավ Հայ ճարտարապետության համար նոր դարազուլս մը բանալու:

Հայ ճարտարապետության ուսումնասիրության այս նորագույն շրջանը սպառնական է նաև հանդեպ շատ մը Հայ և կրողացի քննադատներու, որոնք մեծամեծ հատորներ գրեցին Հայ պատմագրաց շուրջը՝ զանոնք մեծ մասամբ անվավեր և չափազանցված տեղեկատուներ համարելով:

Ճիշտ է, որ Հայոց պատմությունը իր մեջ ունի դյուցազներգական, առասպելական և կրոնական տարրերու տիրապետող բաժին մը, որ եթե պետք եղածին պես գտնեք, շատ քիչ բան կմնա անցյալի մեջ Հայուն քաղաքական և տնտեսական վիճակը բացատրող: Ուստի շատ բնական էր, որ հառաջ պիտի գար այն ողորմելի գիտակցությունը, ինչ որ քննադատներ կազմեցին լոկ պատմագրաց վրա հիմնվելով՝ առանց զուգընթացաբար ուսումնասիրելու Հայաստանի բազմադարյան անթիվ հուշարձանները:

Այս երևույթի մեջ ինչո՞ւ միայն Հայը մեղադրել. ուրիշ ազգերու ալ Հին պատմությունները ոչ նվազ առասպելներու և կամայական խեղաթյուրումներու հյուսվածքներ էին գրեթե դար մը առաջ: Սակայն անոնք գիտնականներու ձեռքով մաղվեցան, զտվեցան պեղումներով և անդադար խուզարկություններով: Այսօր ալ Հիներուն տեղը բոլորովին նոր պատմություններ գրվեցան ավելի ճիշտ, ավելի ընդարձակ և ավելի պատվաբեր այն երբեմնի մեծ քաղաքակրթությունը ստեղծող մեռած կամ կենդանի ազգերուն:

Մեր Հին պատմագիրներ կարծվածին չափ ալ անպետք չեն, անոնք շատ օգտակար կրլլան մեզի,

եթե դարավոր Հիշատակարաններուն հետ զուգընթացաբար մասնագիտորեն ուսումնասիրվին: Ահա այն ժամանակ շատ մը առեղծվածներ կլուծվին և շատ մը առասպել ու չափազանցութիւն կարծված հատվածներ ճշմարտութեան կփոխվին:

Ասկեց քանի մը տարի առաջ ո՞վ կարող էր երևակայել, որ ամենին շատ քննադատված Մովսես Խորենացիի Վիշապազուններու և Վիշապներու պալատի առասպելը իրականութեան փոխվեր: Բայց Խորենացիի առաջին հաղթանակը չէ սակայն, ուրիշ շատ հաղթանակներ ալ տարավ. վերջերս Գառնիի լեռանց անմատչելի բարձունքներուն վրա մինչև 7 կանգուն բարձրութեամբ բազմաթիւ կոփածո վիշապներու գլուտը ավելի ևս խոնարհեցնելու կոչված է պատմահոր քննադատները: Պր. Ն. Մառ այս տարվան հուլիսի վերջերուն կատարած արշավանքի ժամանակ այդ հսկա վիշապներին շատերը լուսանկարեց, և հուսալի է, որ շուտով անոնք լույս կտեսնեն:

Համաշխարհային հռչակ ստացած Անիի մասին մեր 10-14-րդ դարերու պատմագիրներ հակիրճ տեղեկութիւններ միայն տված էին. սակայն այդ տեղեկութիւնները կատարյալ առասպելի գույն ստացեր էին քննադատներու գրչի տակ մինչև այսօրվան բազմակողմանի լուրջ հետազոտութիւններ կատարվիլը, ուրկե երևաց, որ սակավախոս Հայ պատմագիրներու գրածները ոչ միայն առասպել չէին, այլև, համեմատելով իրականին հետ, գրեթե ոչինչ չէին գրած անոր մասին:

Մեր օրերուն Հայ և օտար ճանապարհորդներու կողմանե ամբողջական հայոց պատմութենէն ավելի ընդարձակ գրականութիւն մը ստեղծվեցավ միայն Անիի անունով. այնուամենայնիւ այդ ամենը դեռ սկիզբն է 10-14-րդ դարերուն Երրակի մեջ զարգացող բարձրագույն քաղաքակրթութեան պատկերը ցույց տալու համար: Ասիկա մեզի սքանչելի դաս մըն է սորվելու համար, թե՛ առանց մնացորդ Հիշատակարաններու ուսումնասիրութեան, ոչ միայն անկարելի է Հայ ազգի դարավոր անցյալը ճանչնալ, այլև անկարելի է նույնիսկ մեր ձեռքը եղած աղքատիկ պատմագրութիւններն ալ լիովին հասկնալ:

* * *

Հայոց պատմութիւնը աշխարհական և քաղաքական ավելի եկեղեցական ըլլալուն բնական պատճառներ շատ կան: Ուրիշ տեսակ ալ չէր կրնար ըլլար քանի որ քրիստոնեութիւնը Հայաստանի մեջ ընդհանրական կրոն հռչակված օրէն

ավելի միահեծան տիրապետողներ եղան կրոնական գլուխները, քան աշխարհական վարչապետները:

Եթե Տրդատ պահ մը ինքնակամ հաճութեամբ, Գրիգոր Լուսավորիչը բացարձակ տեր դարձուց արքունի գանձին և զինվորական գորութեան, անկեց հետո եկող հայրապետներուն համար անդամադրելի պահանջ դարձավ վարչական և տնտեսական գործերու մեջ ալ գերիշխան դիրք ձեռք բերելը: Հոգևոր և մարմնավոր պետերու գերակշռութեան մրցումը տեղեց մինչև հայուն կատարյալ քաղաքական անկումը, որ եթե չըսեմ ավելի, գեթ հավասար չափով նպաստեց երկրի կազմալուծման՝ ինչպես ներքին տոհմային կռիւները և արտաքին թշնամիներու հարձակումները:

Տարաբախտաբար, այս պայքարին մեջ հոգևորականութիւնը ավելի հաղթական դուրս կուգար միշտ՝ ի վնաս աշխարհային կազմակերպութեան. անհկա հոգւո փրկութեան և հավիտենական կյանքի երանութեանց դրոշակին տակ ավելի շատ զինվորված ժողովուրդ գտավ, քան գահակալն ու իշխանը երկրավոր վաղանցիկ կյանքի վայելման անունով: Բնականաբար, աշխարհական վարչապետներ՝ անթե անթիկունք մնացած՝ պիտի զրկվեին թագեն ալ, գահէն ալ:

Քանի մը հեռատես գահակալներ, հոգևոր և մարմնավոր իշխանութիւնները արքայական թագի տակ ի մի ձուլելուն մեջ գտան իրենց երկրին ապահովութիւնը, սակայն այդ բանը չհաջողեցավ հայերուն համար, և կատարված փորձերն ալ եղբրական վախճան ունեցան շատ անգամ:

Կղերին ի՞նչ հոգն էր, թե երկիրը անկախ էր կամ ստրուկ. անոր նշանաբանն էր տիրել ժողովուրդին հոգւոյն, սրտին և ստացվածքին, և փոխարեն ինքն ալ հավիտենական անմահութեան դռները պիտի բանար անոր առջև: Կղերին հայացքով, ազգը այն ատեն երջանիկ էր, երբ եկեղեցին հարուստ էր, անոր հոգևոր պաշտոնեութիւնը լիառատ վարձատրված էր: Գիտութիւն և գեղարվեստ միմիայն եկեղեցւո փառաց համար պետք էր որ զարգանային: Եկեղեցին պետք էր որ ներսով ու դրսով պճնվեր շարժական և անշարժ թանգագին զարդարանքներով և այդ ամենուն մեջ քահանայապետին թագակիր գլուխը միայն արժանի էր փայլելու՝ ժողովուրդին, ազնվականն, իշխանն և թագավորն ալ բարձր:

Եկեղեցւո և եկեղեցականութեան բարձրագույն հեղինակութիւնը ապահովելու միակ միջոցն էր քարոզել աշխարհականին, որ անհկա հրաժարվի բոլոր աշխարհային վայելքներէ. ճշմարիտ

քրիստոնյային վայել չէր առատ ու փարթամ կյանք վարել. հոգի առանել էր քան զմարմին և մարմին քան զհանդերձ:

Այս քարոզները երբեմն այնքան խոր ազդեցութիւն ունեցան միամիտ ժողովուրդին վրա, որ մինչև անգամ թագավորներ ու իշխաններ եղան, որոնք բավական չհամարելով իրենց շինած վանքերն ու եկեղեցիները և անոնց անունով նվիրած ահագին եկամուտները, իրենք ալ կրոնավորվելով վանքերը քաշվեցան հպատակ ժողովուրդը բախտին ու ճակատագրին հանձնելով: Այս ամենը եթե օգուտ մը ունեցավ, որ անուրանալի է, այն ալ եկեղեցական ճարտարապետութեան վերին աստիճան զարգանալն է՝ թեև քաղաքական անկախութեան զոհաբերութեամբ գնված:

Կարելի չէ գտնել բնական զարհուրելի աղետ մը կամ քաղաքական կորստաբեր հոսանք մը, որ ժողովուրդին ծովացած մեղքերուն չվերագրեն մեր կղերական պատմագիրներ: Երկրաշարժ, հրաբուխ, լուսնի և արեգական խավարումներ, փոթորիկներ, երաշտ, մոկ, մարախ և ասոնց հետևանք սով ու համաճարակ, աստվածաուսք պատուհասներ էին, որ աշխարհ կուգային մեղավոր ժողովուրդը արդարութեամբ պատժելու համար: Սուր, թալան և գերութիւն նույնպես անքավելի մեղաց պատիժներ էին, որոնց դեմ կռվելու և ապահովելու միջոցը խուսկ, աղոթք ու պատարագն էր: Ալփասլանի՝ Անին պաշարած ժամանակ հազար և մեկ եկեղեցիներ պատարագներով զինվեցան թշնամույն դեմ...:

Ի՞նչ էին Հայ ժողովուրդի այդքան ծանր պատուհասներու արժանի մեղքերը, այդ կգտնենք անոնց մեղադրական դատավճիռներուն մեջ: Մեծամեծ շքեղ ապարանքներու մեջ բնակիլ, փափկաճաշակ կերակուրներով և ըմպելիքներով սնանիլ, մետաքսեղեն և ոսկեթել կերպասներով պճնագարդիլ, անուշահոտ յուղերով օծվիլ, ծաղկանկար պատշգամներու և մահճակալներու մեջ պառկիլ, ահա մեղքեր, որոնք աստվածային բարկութիւնը կշարժեին հավատացյալին դեմ:

Այս կծու մեղադրանքներու տարափը ամեն ոք դյուրավ կտեսնա մեն մի պատմագրաց մեջ, յուրաքանչյուր անգամ աղետ մը կամ փորձանք մը պատմելու ժամանակ. և այս բնական ու անբնական պատուհասներն ազատելու համար կհորդորեին հնազանդութիւն աստվածային օրինաց՝ սիրել թշնամին, հնազանդութիւն հոգևոր իշխանութեան, սիրել հավիտենական կյանքը:

Անին, երբեմն շոյալութեան, փարթամութեան և գեղն վայելչասիրութեան այնքան մեծ համբավ

հանեց, որ անոր ի տես զարհուրած մեր հոգևորականութիւնը, այս նոր նիւվինն նոր Հովնան մը խրկեց հանձին Պլուզ Հովհաննես վարդապետի, դարձ և ապաշխարութիւն քարոզելու համար:

Որքան պերճախոս էին այս մեղադրական վկայութիւնները և ի՞նչ խտացած գույներով կպատկերացնեն պատմական հայուն բարձրագույն քաղաքակրթութիւնը, որ գրեթե ոչինչով չի տարբերիր մեր այսօրվա կյանքին: Տարբերութիւնն այն է միայն, որ Հիներուն մեջ մեղք էր, իսկ այժմ անհրաժեշտ պահանջ:

Իրաց այս վիճակի մեջ մեր հոգևոր փրկութեան առաջնորդ պատմագիրներ այդ շոյալ ու փարթամ կյանքը բնավ չէին կարող քաղաքակրթութիւնը համարել և պատմութեան նյութ շինել: Չէին կարող նաև մտածել, թե փառասիրութիւնը, վայելչասիրութիւնը այնպիսի շարժիչ ուժեր են, որոնցմով արհեստավորները կմղվին դեպի կատարելութիւն, և արհեստներու կատարելագործութիւնը հառաջ կբերեն տնտեսական կյանքի բարվոքում:

Այնուամենայնիւ միթաբարական փաստեր շատ կան, որ եթե Հայ շինականը և ամբոխային դասակարգը հլու ստրուկ էր կղերին, սակայն ազնվականն ու իշխանը շատ դժվար ենթարկվել են դեպի խավար և անկում առաջնորդող քարոզներու: Բոլորովին ուղի տակ չեն տված կղերին արժանապատվութիւնը, և կամ չեն կարողացած արհամարհել անոր հոտը կեցող ամբոխային ուժը, ուստի առատ նվիրատվութիւններով, անդադար վանքեր ու եկեղեցիներ շինելով՝ չափավորեցին անոր սուր պահանջները, և իրենք շարունակել են ապրիլ իրենց սրտին ուզածին պես, որուն անվիճելի արդյունքը կտեսնենք մեզ հասած բերդերու, ապարանքներու, ոսկեղեն, արծաթեղեն զարդերու, և ընտանեկան գեղակերտ սպասներու ջարդ ու փշուր բեկորներու վրա:

Թե շատ անգամ մեր պատմագիրներ կամավորապես ծածկել են աշխարհաշեն թագավորներու և իշխաններու քաղաքակրթական կյանքի մեջ ունեցած մեծամեծ առավելութիւնները, այդ մասին գեղեցիկ փաստ մը, արժանահավատ պատմագրական իրողութիւն մը մեջ կբերեմ, որով կարելի է ըմբռնել, թե մեր պատմագիրներ ինչպե՞ս կդատեին երևույթները և ի՞նչ կհասկնային պատմութիւնը ըսելով:

Մեր նախնիք շատ քիչ թագավորներու պարտական են այնպիսի խաղաղ ու երջանիկ օրեր, որպիսին ունեցան Գագիկ Ա. Բագրատունի թագավորին օրով: Ստեփաննոս Ասողիկ ժամանակակից պատմագիրը, այս թագավորին բոլոր աշխարհ

Հայինուլթյունները, բարոյական ու ֆիզիկական բոլոր առավելութունները երկու բառով ակամա խոստովանելն հետո, Հայտնապես կհրաժարի անոր գործունեության մանրամասնութիւնը նկարագրել, որովհետև անհկա մեծ մեղք մը գործած էր:

Քի էր (Գագիկ Ա.) և վարժ ի պատերազմի, և առատաձեռն ի բաշխելն, և գրաժ հարկաց յոլովից տեղեաց ազատեաց, և զկիրակէիցն ցայգապաշտօն սաղմոսերգութեամբ կատարէր: Ասաղ վասն միոյ չարին որ արգել զբան գովեստի պատմութեան իմոյ:

(Ստեփաննոսի Տարօնեցոյ Ասողկան Պատմութիւն տիեզերական, Ս. Պետերբուրգ, 1885, երես 356):

Ի՞նչ էր Գագիկի մեղքը, այդ չի բացատրեր. բայց կասկած չկա, որ Գագիկ երբեք ազգին դեմ չէր մեղանշած: Անպայման եկեղեցւո կամ հոգևորականութեան դեմ գործած էր այդ մեղք, որուն պատճառով Ասողիկ խորապես վշտացած վրեժ-խնդիր եղեր է անոր առավելութունները ապագա սերունդին ծածկելով: Բայց այդ քանի մը տող վշտի արտահայտութիւններն ալ բավական մեծ գովեստներ են Գագիկ Ա-ի Հասցեին: Թեև այսօր առանց անոր ալ բա՛հն ու բրի՛չը ավելի շատ բան պատմեցին Գագիկի Համար, քան ինչ որ պիտի կրնար գրել Ստեփաննոս Ասողիկ:

Միևնույն դառնութիւնով լեցված է Ասողիկ Գագիկի եղբոր՝ Սմբատ թագավորի դեմ, հարևան-ցի կերպով ակնարկելով, թե Սմբատի ժամանակ ոչ մեկ թշնամի չէր Համարձակած երկրին խաղաղութիւնը վրդովելու, մանրամասն կնկարագրե անոր գործած մեղքերը, որոնց մեջ ամենեն մեծը և ամենեն ծանրը իր քրոջ աղջկան հետ պսակվիլն է:

Բովանդակ Հայոց պատմութեան մեջ 5-րդ դարը միակ շրջանն է, որուն մեջ հոգևորականութիւնը մեծ մասամբ ազատ է ուրիշ դարերու դատապարտելի ուղղութեանն: Գիր, գրականութիւն, լեզու, ազգային ինքնուրույն կյանք, նույն դարուն մեջ ծագող քանի մը գիտավոր աստղերու կպարտինք, զինված խավարի ու սոգիտութեան դեմ, մեկ սիրտ մեկ հոգի եղած ժողովուրդին հետ, արյան գնով գոյութեան կոփվր մղեցին ներքին և արտաքին վտանգներու դեմ: Այն դարուն քանի մը հազվագուտ եկեղեցականներու կանգնած ամրակուռ շէնքն է, որ դարերի ի վեր կուրծք կուտա ամեն տեսակ հարվածներու և կործանարար փոթորիկներու: Անցավ այն Ոսկեդարը, ու այլևս չվերադարձավ:

*
* *

Մինչև այստեղ նպատակս էր ընդհանուր գծերով ցույց տալ, թե ի՞նչ պատճառով Հայոց Հին մատենագրութեան մեջ տեղ չեն բռներ Հայ ճարտարագիտութեան և գեղարվեստի մասին ընդարձակ տեղեկութիւններ: Այժմ կուզեմ ցույց տալ քանի մը փաստեր, որոնց պատճառով ներկայիս ալ Հայ գեղարվեստի ուսումնասիրութիւնը ենթակա է գիտակցաբար կամ անգիտակցաբար խեղաթյուրվելու:

Այս տողերուս առիթ կուտա նորագույն Հրատարակութիւն մը, որուն մեջ, տարիներ առաջ քանի մը հեղինակներու կողմն արձանագրված պատմական և նկարագրական սխալներ կրկնվել զատ, կտեսնվի նաև, թե հեղինակը խիստ սակավաթիվ նյութերու վրա ստիպվել է դատողութիւններ ընելու և եզրակացութիւններու Հանգելու Համար միտքը չարչարել:

Նոր Հրատարակութեան անունն է Manuel d'art byzantin. Հեղինակն է Charles Diehl, տպված է Փարիզի մեջ 1910 թվականին:

Մասնավորապես երկու հոդված նվիրած է հեղինակը Հայ-վրացական արվեստներու ուսումնասիրութեան, որոնց մեջ առավելագույն տեղը բռնած է Հայոց արվեստը:

Իհարկե շատ քիչ են այդ երկու գլուխները, տասնյակ դարաշրջաններ ապրող, նորանոր վերածնութիւններով զարգացող և իր ետևը անհամար կոթողներ ձգող արվեստի մը Համար: Սակայն դարձյալ շատ գոհ պետք է ըլլանք, որ այդքան սակավաթիվ և մեծ մասամբ աննպատակահարմար աղբյուրներով ալ, հեղինակը կարողացած է մինչև Հիմա Հայ արվեստի շուրջը Հայտնված կարծիքներին տարբեր նոր եզրակացութիւններու հասնիլ, որուն մեջ շատ քիչ ունի իր նախորդները. նույնիսկ իր Հինգ տարի առաջ Հայտնած կարծիքներին ալ մեծապես կզանազանին իր այժմյան կարծիքները:

Ուրիշ կարևոր աշխատութիւն մը Հրատարակած է 1905-ին, որուն մեջ խոսելով բյուզանդական արվեստի արտաքին ազդեցութիւններուն վրա, կրսե թե՛ L'Arménie et la Géorgie sont remplies d'édifices de style byzantin, de monuments incomparables de l'orfèvrerie et de l'émaillerie byzantines (Charles Diehl. Etudes byzantines, Paris, 1905, էջ 172):

Այս խոսքին կերևա, որ հեղինակը այն ժամանակ Հայաստանի գեղարվեստը պարզապես բյուզանդական Համարած էր:

Սակայն դեռ 1907 թվին սկսեր էին անոր Հայացքները փոխվիլ նորանոր փաստերու առջև: Այս թվականին Փարիզի Սորբոնի Turgot անվանված դասարանին մեջ բյուզանդական ճարտարագիտութեան մասին կատարած դասախոսութեան մը ժամանակ պարզեր էր իր նոր Հայացքները, որոնք ժամանակին Հրատարակվեցան Բամաշյանի խմբագրութեամբ լույս տեսնող «Բանասեր» Հանդեսին մեջ: Նախապես այդ կարծիքներին քաղված մ' ընել ավելորդ չեմ Համարիր:

«Ի բնե ուշիմ, խելացի և շինող ժողովուրդ մը եղած է Հայ ազգը. չնայելով իր քաղաքական աննպատ դիրքին, որ ամեն ատեն ամեն ազգերի հարձակումներ կրած է դրացի թշնամի և ոչ քրիստոնյա ազգերին՝ որոնք ավերած, քանդած ու փլուցած են իր կառուցածները: Չնայելով իր այս անխաղաղ վիճակին, այս ազգը միշտ պահած է իր ինքնուրույնութիւնը, մինչև որ բաժանված է երեք պետութիւններու միջև:

«Իր ավերակներուն մեջ նշմարված կիսափուլ շէնքերը, կամ իր Հին ճարտարագիտական և վերջերը նորոգված նմուշները, իրենց բյուզանդական ոճի նմանութեամբ, արժանի կրնան մեր բյուզանդական ճարտարագիտութեան դասերուն մեջ ուսումնասիրելու, ինչպես նույն ազգը, այնպես և իրեն գեղարվեստային ճարտարագիտական ոճը:»

«Այս շէնքերը՝ տարածված Հայաստանի այս այն կողմերը, որքան որ բյուզանդական ճարտարագիտութեան ոճին կնամանին, սակայն իրենց առանձնահատուկ սեփական նիշերով բոլորովին կտարբերին անոնցիցն, և այսպես ճարտարագիտական ոճերու շարքին վրա կավեցնեն նաև խիստ հետաքրքրական ոճ մը «Հայկական արվեստ» (l'art arménien) անունով:»

Իրեն ծանոթ քանի մը Հայկական եկեղեցիներու նկարագրութիւնը ընելի և անոնց բնորոշ հատկութիւնները բացատրելի հետո կշարունակե.

«Ուրեմն Հայկական եկեղեցիներու սույն ճարտարագիտական ձևերն իրենց բնածին, հատկանշական և առանձնահատուկ նկարագիրներով իսկ շատ կնամանին բյուզանդական ճարտարագիտութեան, քան ուրիշ ազգերու ճարտարագիտական ոճերուն: Թե արդոք սույն նմանութիւնը պատմակա՞ն է, թե՞ փոխանցում, այս Հարց մ'է, որ լուծելու Համար գիտնականներ բավական զբաղած են:

«Ոմանք կարծած են, թե Հայկականը նախատիպ եղած է գոթական ոճին. այս Հավանական է, զի Հայ ազգի այն ճարտարագիտական նմուշները Հաստատապես կհամոզեն մեզ, թե Հայ ժողովուրդը ավելի շինող, ստեղծող եղած է, իր քանդակները, իր գմբեթներու այնքան բնականորեն մուլթերու վրա Հաստատվիլը և ուրիշ իր սեփական հատկանիշները օրինակ և փաստեր են իր ուշիմութեան և ինքնաստեղծութեան:»

Վերջին Հրատարակութեան մեջ (Manuel d'art byzantin) քանի մը քայլ ավելի Հառաջ կերթա Հայ արվեստին ինքնուրույն զարգացումը և անոր օտարներու վրա ունեցած ազդեցութիւնը ճանչնալուն մեջ. Հիացմամբ կըրվատե Հայ ճարտարագիտներու գերագույն Հմտութիւնը և քաղաքակրթութիւն ու գեղարվեստ տարածելու մեջ Հին դարերուն անոնց կատարած մեծ դերը:

Սակայն, դժբախտաբար, ուրիշ աղբյուրների քաղած թերի և հակասական տեղեկութիւնները վատ ազդեցութիւն ունեցեր են իր եզրակացութիւններուն վրա: Անոր մեծ մասամբ ծանոթ չեն Հայոց 7-րդ դարին առաջ կանգնված Հիշատակարանները: Ասկե զատ, իրեն օգտված աղբյուրներու մեջ այնպիսի Հիշատակարաններու անուններ և պատկերներ կան, որոնք անպայման 7-րդ դարին առաջ են, սակայն նույն աղբյուրներու հեղինակները զանազան թյուրիմացութիւններով և կամ նվազ հետաքրքրութեան պատճառով ժամանակագրական սխալ տեղեկութիւններ արձանագրած են անոնց մասին: Ահա այդ սխալ տեղեկութիւններին հառաջ եկեր է Ch. Diehl-ի ալ մեկ թյուր կարծիքը, թե էջմիածնի կաթողիկէին՝ Հատակաձևը միայն կպատկանի 5-րդ դարուն, իսկ վրայի շէնքը կանգնված է 7-րդ դարուն:

Ինչպես իր նախորդներուն, նույնպես ալ Ch. Diehl-ի ուսումնասիրութեան մեջ Հայոց 10-րդին մինչև 14-րդ դարու ճարտարագիտութիւնը մեկ ոճ է. մինչդեռ 10-11-րդ դարերու ոճն անկախ նոր վերածնութիւն է 12-14-րդ դարերու ոճը, Հին ոճն ավանդական գծեր միայն պահելով իր մեջ. ասիկա արդեն ուսումնասիրելի նյութերու քիչութեան հետևանք է: Այսու հանդերձ պետք է խոստովանիլ, որ նախընթաց հեղինակներուն մեջ շատ Հազվագուտ են, որոնք կրցած են այսքան խորաթափանց կերպով զննել և ավելի բնորոշ գույն տալ Հայ ճարտարագիտական արվեստին:

Ահա թե ի՞նչպես նյութերու պակասութիւններ վատ ներգործութիւն կուենան լուրջ ուսումնասիրութիւններու վրա և ի՞նչպես կհավերժանան

այդ սխալները ակնհայտոր գիտնականներու գրչին տակ, ճշմարտութեան գույն ստանալով:

Ch. Diehl-ի աղբյուրներն մեկը եղած է Ստրչիգովսկին: Այս անվանի գիտնականը շատ սիրով փարած է Արևելքի պատմական արվեստներու ուսումնասիրութեան: Ունի մեծ գրական աշխատութիւններ, որոնց մեջ պատկառելի տեղ գտած են Հին Հայոց ճարտարապետութիւնն ու գեղարվեստը: Բացի զանազան Հողմածներէ, ամբողջապէս հայերենի թարգմանվեցավ անոր մեկ աշխատութիւնը — «Էջմիածնի ավետարանը» — Վիննայի Միսիթարյանց միաբան Հ. Բառնարաս Պիլեզիկեյանի ձեռքով 1892-ին:

Այս աշխատութեան մեջ Էջմիածնի վերաշինութեանց մասին խոշոր սխալներ մտեր են, որոնք սկսեր են հաստատուն ճշմարտութիւններ դառնալ: Այս և ասոր նման սխալներ, եթէ ոչ մշտնջենապէս, գոնե երկար ժամանակ, հայ արվեստի պատմութեան լուսաբանութեան համար չարագուշակ հետեանք ունենալնին անխուսափելի է:

«Էջմիածնի ավետարան»-ին թարգմանիչը անպայման պետք էր որ լավ գիտնար և հասկնար Ստրչիգովսկիի ակամա սխալները Էջմիածնի վերաշինութիւններու և նորոգութիւններու մասին: Բայց գոնե թարգմանութեան մեջ առանձին ծանոթութիւնով մը այդ սխալները ուղղելու բարեհաճութիւնը չէ ունեցեր:

Այստեղ կընեմ Էջմիածնի մասին Ստրչիգովսկիի տեսութիւնը Հ. Պիլեզիկեյանի հայերեն թարգմանութեանն առնելով, ուր պիտի տեսնվին թե՛ Հեղինակին կարծիքները և թե՛ այլալից տեղեկութիւնները, ճշգրիտ տեղեկութիւններուն հետ համեմատելով:

«Էջմիածնի հիմնարկու կհամարվի նույն ինքն ս. Գրիգոր Լուսավորիչ, ըստ ավանդութեան՝ Տրդատա դարձնեն ետքը. ուրեմն 302-ին եկեղեցիով հիմնաքարը դրավ այն տեղն, ուր արքունի պալատան քով Արտեմյա գլխավոր մեհյանը կանգնած էր, և ուր Միածինն երեւցավ իրեն: Այս արդի շինվածին վրա, որ հայտնապէս նոր շինութիւն է ըստ էական մասանց, այս հնագույն հիմնարկութեան մնացորդները գտնել ջանացած են ոմանք, որոնց մեջ ամենեն հառաջադեմ եղավ Դյուբուա: Այս գիտնականը չէ թե միայն մյուս ճարտարապետաց պէս հանձն առած է հիմնական որմունքն այն հնագույնները կարծելու, այլև հնագույն եկեղեցին վերակազմելու ջանացած է, որ բոլորովին կամայական է, ինչպէս նաև այն հետեւութիւնը,

թե որովհետև ի բովանդակ Հայս միայն ասոր վրա հունական ազդեցութիւն կկարծե տեսնել, այս շինքը Տրդատա ժամանակի շինութիւնը ըլլա, որ Հոռոմ սնած ըլլալով, հոռոմական շինութեան ձևեր մուծանելու ջանացած է կրսե...:

Եվ այսպէս, բովանդակ հատակագիծը, ի բաց առջալ հյուսիսակողման, հարավակողման և արևմտյան կողակաց բնիկ հայկական ձևը, բոլորովին համեմատ է բյուզանդական զմբեթավոր եկեղեցաց առաջին կաղապարին, որ Հուստիանու ժամանակ սկսավ գործածվիլ:

Բայց այս հատակագիծին, որ հավանականագույնս հնագույն շինվածքն մնացած է, չի վերաբերիր արևմտյան կողմի կարմիր պորփյուրանման քարե շինված զանգակատունը, որ 1654-ին շինված ավելցված է: Նաև եկեղեցիւն Հիմեն վեր եղած շինվածքը նոր է բոլորովին, վասնզի Շահաբաս 1604-ին եկեղեցին ու վանքը կործանեց և փլատակները Սպահանու մերձակա Ջուղա գյուղը տարավ, որ նոր եկեղեցի մը շինվի: Մովսես վարդապետ, որ ետքեն կաթողիկոս եղավ, նորոգեց 1627-ին ավերակները: Իր հաջորդը Փիլիպպոս շարունակեց գործը, զոր 1682-ին լրացուց Եղիազար կաթողիկոս: Այս ժամանակն են ետքը դուրսն փոփոխութիւնը եղած են միայն»:

(Հով. Ստրչիգովսկի. Էջմիածնի ավետարանը: Ուսումնասիրութիւն հայկական, ռավենական և ասորա-եգիպտական գեղարվեստի: Թարգմ. Հ. Բառնարաս վարդ. Պիլեզիկեյան: Վիեննա, 1892, երես 3-4):

Էջմիածնի վերջին անցքերու տեղեկութեանց աղբյուրներն են Առաքել վարդապետ Դավրիժեցի Պատմութիւնը և Հովհ. եպ. Շահխաթունյանի «Ստորագրութիւն կաթողիկէ Էջմիածնի» անուն գիրքը, բայց ասոնց մեջ այնպէս չեն պատմված իրողութիւնները, ինչպէս որ լսեր է Ստրչիգովսկին:

Ստրչիգովսկիի համար ներելի են այդ խեղաթյուրումները՝ քանի որ ինքը հայերեն չգիտեր վերոհիշյալ երկու աղբյուրները անձամբ ուսումնասիրելու համար. այս պարագան դատապարտութիւնը կմնա տեղեկատուին, որ տգիտաբար մոլորութեան մեջ է ձգել գիտնականը: Թեև Ստրչիգովսկի ինքն ալ բոլորովին մեղադրանքն ազատ չէ կարող ըլլալ, որ, հիմնվելով իր տեղեկատուին տված մանրամասնութիւններուն վրա, չէ հետաքրքրվել Էջմիածնի տաճարը արվեստագիտորեն քննելու և բոլորովին իզուր մեղադրել է Դյուբուայի

նման բարեխիղճ գիտնականին, կամայական համարելով անոր կատարած Հին ձևի վերակազմութիւնը: Եթէ լուրջ ուշադրութեամբ քննած ըլլար, անպայման պիտի տեսներ և համոզվեր, որ ոչ միայն Շահաբաս հիմնահատակ չէ ըրած, այլ մինչև 5-րդ դարու շինութեանն ալ մասեր մնացած են պատերուն մեջ:

(Այս մասին ավելի ընդարձակ բացատրութիւն տեսնել իմ «Էջմիածնի տաճարը» աշխատութեան մեջ: Տպագր. Թիֆլիս, 1910, երես 3-5) [Ներկա ժողովածուի 3-րդ մաս]:

Թեև Շահաբաս մտածեր է պահ մը Էջմիածինը ամբողջովին քանդել և անոր քարերով նոր Էջմիածին շինել Պարսկաստանի Ջուղա քաղաքին մեջ, որպեսզի Հայոց սերը Հայաստանն կտրելով Պարսկաստանի հետ կապե, սակայն որևէ պատճառներով այդ նպատակը անիրագործելի մնացած է: Ես այդ պատճառներուն վրա առանց կանգնելու կքաղեմ Առաքել պատմագրի տաճարին քանդվելուն և վերաշինութիւններուն վերաբերյալ հատվածները.

«Իսկ Թահմազ Դուլի խանն՝ յետ Լուսաւորչի աջոյն առաքելոյ, բազում ջանիւ հոգայր զքարինսն առաքել, վասն որոյ ինքն յուրվուք զօրականօք գնաց ի սուրբ Էջմիածին և գնչանաւոր քարինսն Էջմիածնի քակեալ հանին ի տեղւոյն, որք են այսոքիք. սուրբ սեղանն յորոյ վերայ պատարագն սուրբ մատչէր, և այս սեղանոյս սիւնն. Բրիստոսի իջման տեղեաց քարն, աւագանն. մէկ քար ի կողման հարաւային աստիճանի բեմին, մէկ քար ի կողման հիւսիսայնոյ աստիճանի բեմին, վասն զի աւագ բեմի աստիճանքն յերկուց կողմանց են՝ ի հիւսիսոյ և ի հարաւոյ. չորս քար ի չորից անկեանց եկեղեցւոյն, ի դրուց կողմանէ. երկու քարէ մոմղան [աշտանակ] որ մեծ իւղաբերից մոմ դնեն ի մէջն և վառեն, երեք այլ ուրիշ քարինք ի սալայատակ քարանց բեմին, ընդ ամեն տասն և հինգ քար»:

(Պատմութիւն Առաքել վարդապետի Դավրիժեցւոյ: Վաղարշապատ, 1896, գլ. ԺԵ. երես 212):

Ինչպէս կտեսնվի Առաքել պատմագրի այս հատվածն, Շահաբաս բավականացեր է տասն և հինգ քար միայն քանդել տալով: Իսկ ինչ կվերաբերի Մովսես վարդապետի նորոգութեան, դարձյալ կարելի է տեսնել նույն Պատմութեան ԻԴ գլու-

խին մեջ, որ Շահաբասի արշավանքն հետո ալ կանգուն էին եկեղեցիով պատերը, անվնաս էին պատուհանները՝ միայն առանց վանդակի, դրսի կողմն քանդված էր տանիքի սալահատակը, պատերն քարեր էին թափած, զմբեթին գլուխը վնասված էր:

«Եւ մեծամեծ լուսամուտքն զոր ունի, ամենն ի բաց կայր առանց վանդակի... Իսկ յարտաքուստ կուսէ գլուխ կաթողիկէին և տանիքն ամենայն և երեսք որմոցն քանդքանդեալք և քարինքն թափեալք և որմոց յատակաց վէմքն փշրեալ և ծակոտեալ»:

Հետո առանձնապէս ցույց կուտա եկեղեցիով նորոգված մասերը:

«Յետ այսորիկ եկեղեցւոյ զմբեթի տանիքն նորոգեցին, քանզի սալերն քանդեալ և ի տեղւոյն ի բաց ոստեալք էին»:

Եկեղեցիով այս կանգուն դրութիւնը Շահաբասի արշավանքն հետո, տեսալ նաև Տեկտանդեր գերմանացի ուղևորը 1604 թվականին, որուն մասին Հ. Ղ. վ. Ալիշան կգրե իր «Այրարատ» երկասիրութեան մեջ.

«Եւ խնդրեալ [Տեկտանդեր] հրաման ի շահէն՝ եկն ի քննին Էջմիածնի, զոր և ասէ ի Թուրքաց կոչիլ [Իւչ քիլիսէ] երեք եկեղեցիս հինս, երկուքն աւերեալք, մեծագույնն շէն և երբեմն մեծ ուխտատեղի»:

(Հ. Ղ. վ. Ալիշան, «Այրարատ», երես 232):

Ասոնցմե հետո եղած շինութիւններ բացառապէս կվերաբերին զանգակատան, որն որ Փիլիպպոս կաթողիկոս հիմնարկեց 1654 թվին. սակայն հազիվ թե գետնահարկի չորս մուկները միացնող աղեղները նույն տարին կապված էին, ձմեռը վրա հասալ, և գարնան ալ Փիլիպպոս կաթողիկոսը վախճանեցալ:

Որովհետև Փիլիպպոս կաթողիկոս զանգակատան հիմնարկութիւնը կատարած էր առանց Երևանի խանին հաճութեան, իր [Փիլիպպոսի] մեռնելուն հետո խանը արգելք եղալ շինութեան շարունակութեանը՝ մինչև իրեն պաշտոնանկ ըլլալը: Հաջորդ խանի օրով Հակոբ կաթողիկոս հրաման ստացալ և շինութեան շարունակութիւնը սկսան 1657 թվականին Հուլիս ամսուն: Շինութեան վերջավորութեան մասին ալ հետևյալն է Առաքել վարդապետի գրածը.

«Եւ եղե կատարուան զանգակատանն ՌՃԷ (1658) թուին և ի սօսնի խաչվերացին օրհնեցին զիսաչն որ ի գլուխ զանգակատանն և քակեցին զիսկալէն: Արդ ստոյգ պատմութիւն զանգակատանն այս է, թէպէտ ի վերայ նորին գրեալ թուականքն այլապէս են»:

(Պատմութիւն Առաքել վարդապետի Դաւրիժեցոյ. գլ. ԻԵ երես 341):

Գալով Եղիազար կաթողիկոսին 1682 թվականին կատարած շինութիւններուն, անիկա ավելցուցեր է արտաբուստ երեք *abside*-ներու վրա եղած երեք փոքրիկ զանգակատունները և ներսեն հարավային *abside*-ին մեջի պատարագի սեղանը:

(Յովհ. եպ. Շահխաթունեան, Ստորագրութիւն կաթողիկէ էջմիածնի, հատ. Ա, 1842, երես 29):

Միայն պետք է գիտնալ, որ Մովսես կաթողիկոսի օրով թեև ցույց տրված է, թե գմբեթի արտաքին երեսն քարեր թափած էին և կաթողիկէին գլուխը միայն քանդված էր, սակայն գմբեթի շինութեան ոճը ցույց կուտայ, որ եթե ոչ ամբողջ գմբեթը, գոնե թմբուկի արտաքին երեսը շուրջանակի նոր ճաշակով նորոգված է, որով ստացեր է այսօրվան պատկերը. բայց թե իսկապես Մովսեսի գործն է, թե՞ հետագա կաթողիկոսներն մեկուն, այդ մասին առայժմ ոչինչ չեմ կարող վճռել:

Այժմ համեմատելով այս ստույգ տեղեկութիւնները Ստրչիգովսկիի տված տեղեկութիւններու հետ, կտեսնվի, թե անոր տեղեկատուն ի՞նչ անհեթեթ սխալներու մեջ ձգեր է զինքը, որոնց վրա հիմնված ինքն ալ սխալ եզրակացութիւններու հասած է:

Ափսո՛ս, որ Ստրչիգովսկի իր տեղեկատուին անունը հիշատակելու բարեհաճութիւնը չէ ունեցեր, որպեսզի այդ կարգի տեղեկատուներ հրապարակավ ստանային իրենց արժանավոր վարձատրութիւնը:

Ստույգ է, որ էջմիածնի տաճարին պատերը շատ նորոգութիւններու ենթարկվել են, սակայն նախնական 5-րդ և 7-րդ դարերու շինութիւններն այնպիսի մասեր մնացած են, որոնք հստակ կերպով կարողարացնեն իրենց վրա նույն դարերու ոճերը, և այդ մասերու քննութեամբ շատ բան կ'ապրզվել Ստրչիգովսկիի նման հմուտ գիտնականին:

*
* *

Հուսալով, որ մեծ բավականութիւն կ'ապագանում պատմական հայ արվեստներով զբաղողներու,

այստեղ քաղվածորեն կ'ընեմ մեծանուն բյուզանդագետ Ch. Diehl-ի նորագույն տեսութիւնները, որոնք մինչև այսօր գոյութիւն ունեցող շատ մը կարծիքներ հեղաշրջելու բնութիւնը ունին: Իհարկե, նաև պիտի ավելցնեմ ուղղումներ հեղինակին ստացած սխալ տեղեկութիւններու մասին՝ իմ որոշ տեսութիւններով հանդերձ: Ասով թերևս առիթ ըլլա վերստին անդրադառնալու նույն նյութերու և ավելի լուսաբանվին անստույգ մնացած կետեր:

Ch. Diehl հայ ճարտարապետութեան շատ ինքնուրույն և անոր 7-րդ դարեն մինչև 10-րդ դար Հայաստանի միայն հատուկ բնորոշ գծեր տեսնելով հանդերձ, վարանման մեջ կ'մնա արտաքին ազդեցութիւններու մասին: Ուստի, պատմականորեն բացատրելով բյուզանդականի առավելագույն ներգործութեամբ կազմված ըլլալը հավանական կ'համարի, իբրև փաստ ներկայացնելով հայոց՝ Բյուզանդիայի հետ ունեցած սերտ հարաբերութիւնը և քանի մը կաթողիկոսներու ալ նույն դարերուն բյուզանդական կրթութիւն ստացած ըլլալը: Ահողվածը կսկսի այսպես.

«Բայց եթե Բյուզանդիայի արվեստը 7-րդ դարու կեսն հետո իր ծագում առած երկրին մեջ չվերանորոգվեցավ, սակայն իր ստեղծած մեթոդներու գերազանցութեամբ դուրսը պահպանեցավ անոր գործող ազդեցութիւնը՝ որ 6-րդ դարու սկիզբն սկսած էր գործադրվիլ բոլոր քրիստոնյա երկրներու մեջ: Հոսմը Արևմուտքի համար շուտով պիտի կազմեր անոր փայլուն օրինակները: Այս գործունեութեան մեկ ուրիշ ո՛չ նվազ ապացույցը կտեսնվի Արևելքի մեջ, Հայաստան: Հայաստան իր աշխարհագրական դիրքով շատ կանուխ մասնավոր ուշադրութեան արժանի վիճակի մը մեջ գտնվեցավ: Սյուրիայի, Միջագետքի և արևելյան Պարսկաստանի հետ հաճախ հարաբերութիւն պահպանելով, բնականաբար պետք էր որ անոնցմե օգտակար դասեր կ'առնէր: Սյուս կողման Բյուզանդիայի հետ քաղաքական սերտ հարաբերութիւնը զինքը հունական ազդեցութեան կենթարկելու: Քանի մը կաթողիկոսներ, որոնք 5-րդ և 7-րդ դարերու միջոցին հայոց եկեղեցին կ'առավարեցին, Բյուզանդիոնի մեջ կրթութիւն ստացած էին: Հուստինիանոսի ճարտարապետներն ալ բազմաթիւ շէնքեր կանգնեցին Հայաստանի մեջ, որոնք կարող էին իբրև օրինակ ծառայել: Այս երկու երկրներուն, Հունաց և Արևելքի իրարու հետ ունեցած շփումներն պետք էր որ ծնէր ինքնուրույն և հետաքրքրական արվեստ մը:

«Ապահովաբար այս արվեստը դեռ լավ ճանչցված չէ, և շատ քիչ հետազոտված, անոր շուրջը ծագած շատ մը խնդիրներ տակավին վճռվել են հետո են: Այլ սակայն արժե, որ քննվի և աշխատվի որոշել անոր հատկութիւնն ու ծագումը: Ստուգելի հայ շինողներ անհամեմատ կարող արվեստագետներ եղած են: Քարաշատ երկրի մը մեջ ապրելով, անօրինակ ճարտիկութեամբ զարգացուցեր են քարահատութեան արհեստը: Իբրև անխոնջ ճանապարհորդներ և անդադար տեղափոխվողներ, շատ հեռու տարեր են իրենց մեթոդները: 9-րդ և 10-րդ դարերուն բյուզանդական արվեստի վերածնութեան վրա ոչ նվազ նշանավոր տեղ բռնելու կոչված էր Հայաստանի արվեստը»:

Այս ընդհանուր տեսութիւնն հետո, հեղինակը սկսած է կարծիքներ հայտնել իրեն ծանոթ 7-րդ դարու քանի մը հայկական հիշատակարաններու վրա:

«Արդ, 7-րդ դարն սկսյալ հայերը մեծ գործունեութեամբ աշխատած կերևին, այս թվականներն շատ մը հիշատակարաններ պահված են՝ հետնագույն նորոգութիւններով բավական այլալված. սակայն անոնց մեջ հին հատակագծերը բավականին որոշ են և հնարավորութիւն կուտան ճարտարապետական ոճերու քննադատութեան»:

Էջմիածնի մասին խոսելով, շատ հետաքրքրական կ'գտնեմ անոր հատակագծեր. ճիշտ տեղեկութիւններ ունի 5-րդ դարուն կանգնված և 7-րդ դարուն նորոգված ըլլալուն վրա. սակայն, ինչպես կերևի, համոզված է, որ 7-րդ դարուն հիմն ի վեր նորոգված է 5-րդ դարու հատակագծին վրա: Ստրչիգովսկիի համակարծիք ըլլալ կրթի հատակագծին լուսավորչական ձև ըլլալուն:

Հոփսիսի մասին համար կրտե, թե՞ սա կներկայացնե կաթողիկէին բոլորովին նման հատակագիծ մը. ինձ անհասկնալի եղավ, թե ինչո՞վ այդքան նմանութիւն գտած է հեղինակը էջմիածնի և Հոփսիսի եկեղեցիներուն մեջ: Հոփսիսի տաանկվեց երեսանի գմբեթի վրա կտեսնե Գրիգոր Նյուսացու նկարագրած հոշակավոր ութանկյունի եկեղեցի ոճը, սակայն կոնաձև ծածքին համար կարծիք կ'հայտնե, թե շատ հին ժամանակներ հետո ասիական ճարտարապետութեան հատուկ ոճ է:

Գայանեի վանքին ալ հատակագիծը նախնականը համարելով՝ մնացած մասերը 17-րդ դարու վերաշինութիւն կնկատե: Հակառակ ուրիշ շէնքերու մասին ունեցած ժամանակագրական ստույգ տեղեկութիւններու՝ թյուրիմացութեան մեջ ընկեր է Գայանեի վանքի մասին:

Գայանեի վանքն ալ նորոգեր է Փրիլպպոս կաթողիկոս 1652 թվականին՝ ըստ արձանագրութեան. սակայն Առաքել Դավրիժեցիին այս եկեղեցի վիճակն ալ կնկարագրե նախքան Փրիլպպոս կաթողիկոսի նկարագրութիւնը և ի՞նչ մասեր նորոգված ըլլալը: Չորս պատերը և մեջի սյուները կանգուն են եղած. փլած է եղեր տանիքը և գմբեթը, արտաքին պատերուն վրա մասնակի նորոգութիւններ միայն եղած են, որոնց շնորհիվ այսօր տակավին մեծ մասամբ կ'մնան 7-րդ դարու պատերն իրենց բնորոշ արհեստագործութեամբ և ժամանակին հատուկ զարդաքանդակներով, պատուհաններով և պսակներով: Ահավասիկ Առաքել վարդապետի վկայութիւնը Գայանեի վանքի 17-րդ դարու վիճակին և նորոգութիւններու մասին.

«Եւ յետ ամենայն շինուածոցն էջմիածնի, զոր սուրբ Հայրապետն Փրիլպպոս արար, այնուհետև ձեռն ի գործ էարկ զի և զտաճարս սրբուհի կուսանացն Գայանեայ և Հոփսիսի մեայ նորոգեցէ...: Բայց սրբոյն Գայանեայ կուսի տաճարն առաւել աւերեալ էր, զի տանիքն բովանդակ իջեալ էր, միայն շուրջանակի որմունք և չորեքին սիւնք կային կանգուն. գլուխն ի բաց և յատակք որմոցն աստ և անդ ծակոտեալ և խրամատեալ, որոց արար նորոգման սկիզբն կաթողիկոսն տէր Փրիլպպոս, մեծաիղձ կարօտիւ և ջանիւ և բազում գանձս ծախելով նորոգեաց գեղեցկաչէն ի հիմանց մինչև ցգազաթն գմբէթին»: (Առաքել վարդ., էջ 326):

Այժմյան շէնքը դիտելով ալ շատ պարզ կտեսնվի, որ Գայանեի վանքին վրա նորագույն է միայն գմբեթը և արևմտյան կողմին կից շինված սյունազարդ գավիթը: Այս գավիթն ալ 1688 թվականին շինեց Եղիազար կաթողիկոսը:

Համեմատաբար ավելի հետաքրքրված է հեղինակը Զվարթնոց եկեղեցիով, զրքին մեջ դրած է թերի հատակագիծ մը, հավանականաբար Ստրչիգովսկիի մեկ աշխատութեանն արտատպված: Նկարագրական տեղեկութիւններ բավարար են, բայց սրամագծին երկայնութիւնը սխալմամբ 39 մետր գրված է. ուղիղ չափը պետք է ըլլա 35,75 մետր: Արևելյան կողմին կպած քառակուսի բաժանումը մատուռ է համարած, որ մատուռ չէ, այլ պարզապես սրբազան անոթներու և այլ եկեղեցական իրերու հատուկ պահարան. չգիտեմ, թե ի՞նչ եզրակացուցեր է, թե՞ մեկ ուրիշին կարծիքով ղեկավարվել է: Գալով իր մասնավոր տեսութեան, հետևյալ կարծիքը կ'հայտնե.

«Հիմնարկութեան թվականը կարելի է ճշգրիտ որոշել: Այս եկեղեցին կանգնվեցավ Ներսես Գ կաթողիկոսի ձեռքով, որ գահակալեց 640-ին 666, որուն փակագիր արձանագրությունները կան եկեղեցվո խոյակներուն վրա: Որովհետև, ըստ Սեբեոսի, այս Ներսեսը ի մանկութենէն սնած էր հունական երկիրներու մեջ, սորված էր նաև բյուզանդացի լեզուն ու գրականութիւնը: Իրաց այս վիճակին մեջ, ամենայն հավանականութեամբ, հույն վարպետներ գործածեց այս հիշատակարանին շինութեան ժամանակ: Սյունները կըրեն իրենց վրա կողոված խոյակներ հոնիական խոյողներով զուտ բյուզանդական: Բայց մյուս կողման հատակագիծը մաքուր արևելյան է և կկապվի ասիական և սյուրիական բազմաթիվ եկեղեցիներու հետ: Այս հատկութեամբ և իր մեջ երկուցոյ ազդեցութիւններու խառնուրդով, շինքը շատ հետաքրքրական է: Ստրիգովսկիի կարծիքով, Հայոց Լուսավորչի վկայաբանութիւնը արտաքո կարգի կարևորութիւն ունի արևելյան քրիստոնեից պատմութեան համար, հետևաբար նաև Արևմուտքի համար:

Անոր ներկայացուցած օրինակը հաճախ կրկնված կերևի, օրինակի համար Saint Laurent de Milan շատ մոտ նմանութիւն ցույց կուտայ»:

Ստուգելի ներսեսի ստացած հունական կրթութիւնը և դեպի քաղկեդոնականութիւն ունեցած հակումը չէին կարող չազդել անոր ճաշակին վրա: Զվարթնոցի մեջ Հայ ճարտարապետութեան զարգացման ընդհանուր ուղղութեանն շեղող օտար ոճերու խառնուրդներ շատ կան, այնուամենայնիվ անոր հատակագծի ընդհանուր ձևը և élévation-ի մեջ գործ դրված անօրինակ ծրագիրը տակավին եզակի ըլլալ կթփի՝ միմիայն Հայաստանի հատուկ, քանի որ նույն ծրագրով շինված նախորդ մը չէ երևցած ոչ մեկ երկրի մեջ: Ծիշտ է, որ Saint Laurent-ի հետ բաղդատելով, առաջին տպավորութեամբ իրարու նման կերևին, սակայն երբ քիչ մը ավելի հառաջ տանինք բաղդատական քննութիւնը, տպավորութիւնը անհունապես կփոխվի: Saint Laurent եթէ Զվարթնոցի նման կիսաբոլորակ վերջացած թեկերով խաչաձև ներքին սյունազարդ բաժանում մը ունի, արտաքուստ ևս ներքին խաչաձևին զուգահեռաբար կրկնված է միևնույն խաչաձևը, որով շինարարական գործողութիւնը անհունապես կոչուրանա առանց ճարտարապետին որևէ մտահոգութիւն պատճառելու վտանգներու կամ արկածներու մասին: Մինչդեռ Զվարթնոցի մեջ արտաքին բոլորակը ներքին խաչաձևին հետ ձուլ-

վելու և կրկնահարկի գմբեթով շինքը պսակելու համար ճարտարապետին գործ դրած հանճարեղ և նրբամիտ միջոցներուն քով շատ կփոքրանա Saint Laurent-ի ճարտարապետը: Պետք է մոտեն քննել և տեսնել, թե երկու տարբեր հատակագծեր իրարու մեջ պատշաճեցնելու համար ո՞րչափ ծանրութեանց ճնշում սպառնացող կետեր հառաջ եկեր են Զվարթնոցի մեջ և ի՞նչ հեռատես միջոցներով ճնշումներն հառաջ գալիք վտանգը չեզոքացուցեր է անոր ճարտարապետը: Այնքան ապահով և հաստատուն շինված էր, որ առնվազն երեք հարյուր տարի կանգուն մնացեր է այդ շինքը, և վերջն ալ պեղումներու ժամանակ որոշ տեսնվեցավ, թե երկրաշարժով մը կործաներ է հանկարծ ճեղքվելով և չորս կողմին վրա համանման բեկորներ թափվելով: Թեև նշաններ ալ երևցան, որ նախքան երկրաշարժը, բարբարոս ձեռքեր պատերու ստորին մասերին քարեր քանդեր էին, աստիճաններին շատերը հաներ էին և շուրջը քանդակված մարդոց պատկերներու երեսները տաշեր էին: Այս պարագան ալ ոչ նվազ նպաստեր է հանկարծական փլուզման երկրաշարժի մը ժամանակ:

Հեթանոսական դարերին սկսած մինչև մեր օրերը բազմաթիվ շինքեր կան կանգնված բոլորակ կամ խաչաձև՝ Արևելքի և Արևմուտքի մեջ: Սակայն այս երկու տարբեր ձևերու, այսինքն բոլորակի և խաչաձևի այնքան վայելչորեն և նրբամտորեն ի մի ձուլումը առայժմ կմնա իբրև հայկական ստեղծագործութիւն և միշտ պատիվ պիտի բերե շինողին ալ, շինել տվողին ալ և այդ տեսակ սքանչելիքներ կերտել գիտցող հազվագյուտ հանճարներ իր ծոցին մեջ զարգացնող ցեղին ալ:

Իսկ երբ հետզհետե գիտնականներ էջմիածնի և Զվարթնոցի ներքինին նման խաչաձև հատակագծերու ծննդավայրը Հայաստանը ըլլալուն համոզիչ փաստեր կգտնեն, այն ատեն անգամ մը ևս Զվարթնոցի հատակագիծը զուտ հայկական ոճ և ստեղծագործութիւն ըլլալը հաստատվելն զատ, Հայ ճարտարապետութեան պատմութեան մեջ փառավոր էջ մ'ալ կբացվի ընդհանուր արվեստից պատմութեան մեջ, և մինչև ցարդ թյուրիմացութեամբ հունական խաչաձև անվանված ոճը հայկական խաչաձև անունով կճանչցվի ապագա գիտական աշխարհին մեջ: Ավելցնենք ասոր վրա Զվարթնոցի կրկնահարկ գմբեթավորումը՝ որուն ուրիշ օրինակը ո՛չ մեկ տեղ չգտնվելն զատ, Հայաստանի մեջ երեք միանման օրինակներ միանգամայն գտնվեցան - Զվարթնոց, Անիի գագկաշեն ս. Գրիգոր և Բանայի եկեղեցին: Չորրորդ մանրա-

նկար մը ևս կա այս երեք մեծերուն, որ բարբարա-տաբար տակավին կանգուն՝ բայց դժբախտաբար ոչ ոքի ուշադրութեան չարժանացած, այս մանրանկարը Անիի պարիսպներն դուրս հայ ճարտարապետութեան գոհարներն մեկը, Հովիվի եկեղեցի ըսվածն է:

Չեմ գիտեր՝ ո՞րչափ հավանական է Ch. Diehl-ի կարծիքը Զվարթնոցի մեջ Ներսես Շինողին հույն վարպետներ գործածած ըլլալու մասին: Հայաստանի մեջ, թե՛ շինարարական և թե՛ գեղարվեստական տեսակետով 7-րդ դարը այնպիսի բեղմնավոր շրջան է, որ երեք պետք պիտի չզգացվիր օտարազգի ճարտարապետներու. մանավանդ Զվարթնոցի օտարներու բոլորովին անծանոթ և անսովոր կազմութիւնը շատ կհեռացնե զինք օտար ճարտարապետներու գործ համարվելէ:

Զվարթնոցի մեջ եթէ մասեր կան, որոնք հույն վարպետներու գործ կարելի է համարել, անոնք ալ գրեթե կապ չունին եկեղեցվո ընդհանուր ճարտարապետութեան հետ: Այդ մասերը պետք է համարել անոր մեջ եղած նկարները և մոզայիկ զարդարանքները: Ահա այստեղ է Ներսեսի հունական ճաշակի և քաղկեդոնականութեան ուղիղ ազդեցութիւնը:

Հայտնի է, որ մինչև 10-րդ դար Հայերը պատկերամարտներ էին. Վահան կաթողիկոսը Անիին հարածեցին եկեղեցվո սեղանին վրա պատկեր դրած ըլլալուն համար: Մեզ հասած մինչև 10-11-րդ դարու եկեղեցիներն ալ այդ կապացուցանեն իրենց վերին աստիճանի պարզութեամբ. նույնիսկ 13-14-րդ դարու եկեղեցիներն շատերն ալ նկարազարդված չեն: Հետևաբար պատկերահալած երկրի մը մեջ չէր կարող պատկերահանութեան արվեստն ալ զարգանալ: Հազիվ քանի մը հատուկոր տեղեկութիւններ ունինք պատմութեանն, որ 10-րդ դարու վերջերուն մեկ երկու եկեղեցիներ նկարազարդված են: Ուստի չէ կարելի հավատալ, որ 7-րդ դարուն բացի Զվարթնոց եկեղեցին և կամ նույն դարուն քաղկեդոնի կաթողիկոսներու շինած եկեղեցիներն զատ, ուրիշ եկեղեցիներու մեջ պատկերներ գտնվելն ներկով կամ մոզայիկ նկարված: Մանավանդ մոզայիկ պատկերներ շինելու արվեստը բնավ չէր կրնար գոյութիւն ունենալ Հայաստանի մեջ, և Ներսես Գ-ի եկեղեցին, իմ կարծիքով, միակ բացառութիւնն է՝ իր մոզայիկներով: Ահա այստեղ էր, որ Շինողը անկասկած պետք պիտի ունենար բյուզանդացի կամ հույն վարպետներու:

Նմանօրինակ դեպք մը կպատմե Ստեփաննոս

¹ 1938 թվականին, Զվարթնոցի մոզայիկին շատ նմանը բացվեց Դվինի կաթողիկոսի մեջ:

Կազմող

Օրբեյան, որ պարզ կցուցանե, թե 10-րդ դարուն Հայաստանի մեջ կարող նկարիչներ գտնել դժվար էր և թե պետք եղած ժամանակ ուրիշ երկիրների բերել կուտային:

Սյունյաց Հակոբ եպիսկոպոսը Տաթևի վանքը ամբողջովին շինելի ետքը՝ կրսե Ս. Օրբեյան, «ես ածել նկարիչս և զառախս որ է պատկերագործ ի հեռաւոր աշխարհէ ֆրանսզ ազգաւ... (Պատմութիւն նահանգին Սիսական, Թիֆլիս, 1911, էրես 256):

Թեև կզրե նաև, թե նույն ժամանակին Տաթևի վանքին մեջ սկսեր էին նկարչութեան դասեր ավանդել, սակայն կկարծեմ, որ այդ դասերը մանրանկարչութեան ճյուղին կվերաբերին ձեռագիրների զարդարելու համար:

Հայոց կրօնական հիշատակարաններուն վրա օտար ազդեցութիւնները անշփոթ որոշելու համար, պետք է plan-ներ և élévation-ներ առանձին-առանձին քննել, որովհետև ասոնք շատ անգամ իրարմե անկախ տարբեր ազդեցութիւններու ենթարկված են: Հայ եկեղեցիներու ոճը ուսումնասիրողներ հաճախ շփոթ եզրակացութիւններ ունեցած են մեկուն կամ մյուսին վրա դատելով: Եկեղեցիներու հատակագծերը բնավ պետք չէ որ կապվին շինարարական կամ գեղարվեստական ոճերու հետ, կրօնական վարդապետութիւնները և ծեսերը ավելի դեր կկատարեն հատակագծերու համաչափութեանց և դասավորութեանց մեջ, քան արվեստն ու ճաշակը: Ուստի Հայոց հնագույն եկեղեցիներու հատակագծային ոճերուն մեջ, որոնք 7-րդէն մինչև 14-րդ դար միշտ ձևափոխութեան ենթարկվել են, ճարտարապետական կամ գեղարվեստական ավելի պետք է հույն կամ լատին կրօնական ազդեցութեանց հետքերը փնտռել, վասն զի հույն կամ լատին կրօնական վարդապետութեանց պարբերաբար Հայոց եկեղեցվոյն մեջ մուտ գտնելը որոշ ազդեցութիւններ ունեցեր է հատակաձևերու վրա:

Զվարթնոցի մեջ խորանը արևելյան պատն հետու ըլլալը և անոր ետևը հասարակ ժողովրդին համար տեղ գտնվիլը օտար ազդեցութեան մը հետքը ենթադրել կուտա, որուն արմատը պետք է փնտռել մինչև 7-րդ դար կեդրոնական սրբարան ունենալու համար եղած մրցումներուն մեջ: Հույն և լատին շատ մը եկեղեցիներ ավելի պատշաճ համարած էին կեդրոնական սրբարանը, նախնական առաքելական ժողովարահներու հատկութեանց վրա հիմնված: Հռոմի ս. Ստեփաննոսի բոլորակ եկեղեցին, Գրիգոր Նազիանզացիի, Գր. Նյուսացիի եկեղեցիները բոլորակ կամ բազմանկյունի էին և

րուժյուն պիտի դարձնեն գիտնական արվեստագետները:

Հին Հունա-Հռոմեական արվեստի հանկարծական և վաղանցիկ նշույններ երևցեր են Հայոց 10-11-րդ դարերու ճարտարապետության մեջ: Թե ինչու Հունա-Հռոմեական և ոչ բյուզանդական, այդ մասին ես կխոսիմ առանձին հոդվածով մը, ներկայացնելով իմ հավաքած հավանական փաստերը: Իսկ պարսկա-արաբական հատկանիշ ունեցող չափական զարդաքանդակներու մասին ես ուրիշ անգամ ալ առիթ եմ ունեցեր ըսելու, թե 5-րդ և 7-րդ դարերու Հայ Հիշատակարաններու վրա կան այդ ճյուղի զարգացման նախնական սաղմերը: Այս տեսակետով պետք է մանրամասն քննել Տեկորի, Բագարանի, Մրենի, Ալամանի, Զվարթնոցի և 5 ու 7-րդ դարերուն կանգնված ուրիշ Հիշատակարանները:

Ուղիղ արաբական ազդեցություն կարծված չափական զարդաքանդակներ Հայաստանի մեջ երևան եկած են 12-րդ դարու կեսին հետո, 13 և 14-րդ դարերուն մեջ կանգնված Հիշատակարաններուն վրա: 10-11-րդ դարերուն կանգնված Հիշատակարաններ միանգամայն ազատ են արաբական համարվող գծերին: Մինչդեռ եթե քաղաքական հարաբերությունով բացատրել պետք ըլլար, պարսկա-արաբական կարծված զարդաքանդակներ, ինչ որ կերևան 13-14-րդ դարերուն մեջ, պետք էր որ երևային ուժեղ թափով դեռ 10-11-րդ դարուն, որ միակ շրջանն է Հայաստանի վրա Բագարանի քաղաքական գործի ազդեցությունը: Ինչպես կըլլա, որ արվեստի ներգործությունը հանկարծական փայլով կծաղկի այն ժամանակ, երբ արդեն արաբական ազդեցությունը ընկած և տեղի տված է Հունական ու վրացական գերիշխանությունաց առջև 11-րդ դարու կեսին մոտ:

Թաթարներու՝ Հայաստան արշավելն առաջ Զաքարյաններու շրջանին ծաղկող ճարտարապետության նոր վերածնություն մը կա, որ ամենավերջինը եղած է Հայ ճարտարապետության մեջ: Այս շրջանի վերածնության մեջ ոմանք թաթարներու ազդեցություն կնշմարեն: Այս կարծիքով բավական չէ որ ժամանակագրական մեծ շփոթության մեջ կլինան, առանց նկատի ունենալու, որ նույն ոճով բազմաթիվ շինքեր արդեն կանգնված էին թաթարներու արշավանքն առաջ, այլև շատ զարմանալի կերպով այնպիսի հատկություններ և նրբացած ճաշակ կվերագրեն ցեղի մը, որ ընդունակ ալ չէր ճշմարիտ քաղաքակրթության:

Ինչպես արարը, նույնպես ալ թաթար խաները արյունն ու թալանն զատ, ոչ մեկ բանի մեջ հաճույք չէին զգար, քանզի, ավերել և փչացնելու մեջ

էր անոնց ամենամեծ բավականությունը. այս ճշմարտության անհերքելի վկաներն են այսօրվան ևրոպական բոլոր հնությունաց թանգարաններու մեջ տեղ բռնող հնությունաց առավելագույն բաժինները և ի սփյուռս աշխարհի տարածված անհամար կիսականգուն ու փլատակ գեղարվեստական հրաշալիքները, ինչպես կըսե առած մը, «անոնց ոտքի կոխած տեղերը կանաչ խոտը կչորնար»: Ինչ ունեին արարն ու թաթարը իրենց բնիկ երկրին մեջ, որ ինչ բերին արդեն քաղաքակրթված երկրներու մեջ. անոնց բնիկ երկրները տակավին մինչև այսօր ալ քաղաքակրթական անապատներ են: Մեծ հեղինակներն մեկը շատ արդարացի կերպով «քաղաքակրթության պատուհաս» անվանած է մահմեդական արշավանքները:

Արևելքի այս երկու ցեղերը, արարն ու թաթարը՝ իրենց վայրագ սրածուխամբ տիրապետած երկրներուն մեջ կամաց-կամաց ընտելացան վայելչասիրության և քաղաքակրթ կյանքի պայմաններու շնորհիվ իրենց հպատակներու հեռատես և ճկուն բնավորության:

Բռնակալ սուրի ու անխնա հարվածներու տակ ճնշված հպատակ ազգեր, իրենց անկոչ տերերուն վայրենի հակումները չափավորելու և կատաղություննին սանձահարելու միջոցը գտան անոնց համար վայելքներ ստեղծելով, իրենց բոլոր բարոյական և ֆիզիկական արժանավորությունները անխնա դրին տիրողներու տրամադրության տակ ու մեծամեծ կենսական զոհողություններով, դարերու տևողության մեջ հազիվ կարողացան զանոնք հակամարդկային կերպարանք հանելով փոքր ի շատե քաղաքակրթ վիճակի մեջ դնել: Բայց անոնց քաղաքակրթությունը միայն մեղկորեն վայելելու մեջ կկայանար. այդ իշխողները մինչև վերջն ալ ստեղծագործողներ ըլլալու շոշափելի փաստեր չկարողացան տալ: Դեռ ավելի ուշ ալ, իրենց տիրապետած երկրներուն մեջ հպատակ տարրերն են, որ կոչված են ամեն տեսակ գիտություն և արվեստ զարգացնելու՝ տիրող տարրին հանգստության և վայելքներուն համար: Տասներկու երկար դարեր չկարողացան մահմեդականի հոգևույն պատկերը բարեփոխել. իրենց նկարագրով և հակումներով մնացին նույնը, ինչ որ էին սկզբն:

Արարաց տիրապետության ամբողջ շրջանին Հայաստանի մեջ քար քարի վրա դրված չենք գտներ, մինչև Բագարատունի և Արծրունի թագավորությանց վերականգնումը: Այս երկու թագավորությանց երկրները կարճ ժամանակի մեջ բազմաթիվ գեղարվեստական շինություններու ցանցով մը ծածկվեցավ, մինչդեռ արաբական տիրապետու-

թյան տակ մնացած Հայաստանի ուրիշ մասերը մինչև վերջն ալ ավերակ ու անապատ մնացեր են:

Թաթար խաներն ոմանք՝ իրենց նյութական շահերուն համար Հայ ժողովուրդը իր կրոնի և քաղաքակրթության զարգացման մեջ ազատ թողուցին, բավական սեպելով միայն ծանր տուրքեր առնելը. ահա այդ իսկ պատճառով համեմատաբար ավելի շատ գեղարվեստական հիշատակարաններ կանգնվեցան թաթարաց տիրապետության ժամանակ մինչև 14-րդ դարու վերջերը: Բայց այս պարբերաբար եղած հանգստությունը ավելի կորստաբեր կըլլար, քան մշտնջենականը. գիտակից և երկրի շահերուն նախանձախնդիր խանին հանկարծ կհաջորդեին կրոնի և ավանդությանց թշնամի, նախանձով ու ատելությունը լեցված խաներ ամեն բան տեղն ու տեղը կոչնչացնեին, ինչ որ աճեր ու ծաղկեր էր իրենց նախորդին օրով: Հուսահատ ու անընդհատ դժբախտության ենթարկված Հայը անգամ մը ևս գաղթականությունը ձեռք առավ և մեծամեծ խուճբերով գաղթեց աշխարհի ամեն կողմը: Էպուսայիտ Բահատուր խանը նախագուշակելով Հայոց գաղթականությունը երկրին ավերումը և այդ ավերումով իրենց ցեղին և տիրապետության սպառնացող վտանգը, 1237 թվին հրովարտակ մը արձանագրեց Անիի մզկիթին վրա, որով ամեն դյուրություն, հանգստություն և հարկերու բաշխում կխոստանար, որպեսզի չգաղթեն: Սակայն բազմաթիվ դառնադեմ փորձերով խրատված դժբախտ ժողովուրդը՝ այլևս հավատ չընծայեց անամբ խոստումներու և կանոնավոր կերպով գրեթե մինչև հետին մարդը գաղթեց թաթարաց սահմաններն ամբողջ մեկ դարու տևողության մեջ:

Մեկ կողմանե գաղթը, մյուս կողմանե գերեվարությունը՝ ինչպես ամեն կողմ, նույնպես ալ դեպի Փոքր Ասիա՝ փոխադրեցին Հայաստանի 13-14-րդ դարերու արվեստը, անկեց ալ մինչև Ռափորի ու Մարմարայի ափերը, որուն հետքերը նշմարեց առաջին անգամ A. Choisy (A. Choisy, Hist. de l'Arch. T. II, p. 22):

Կիրակոս Գանձակեցին կպատմե, թե Չարմաղանը երբ Անին առավ «Սուր ի վերայ եղեալ կոտորեցին սակաւ կանայս ու մանկունս թողեալ և արս արհեստատրս զորս վարեցին ի գերութիւն» (Կիր. Գանձակեցի, Մոսկվա, 1858, երես 152):

Թաթարներու և սելջուկներու գերեվարությունը Հայ արվեստին կատարած արշավանքը անոր վերջին արշավանքն է: Անկեց առաջ կատարած արշավանքները տակավին ուսումնասիրելի են և անոր վրա ծածկված քողին ծայրը առաջին անգամ Ստրաբոնովակին է, որ վեր կբարձրացնե իր

սրամիտ դատողությամբ՝ առանց բոլորովին հիմնվելու պատմական անցքերու վրա:

Որչափ որ քիչ մը առաջ Ch. Diehl ալ կջանար Բյուզանդիոնի՝ Հայոց վրա ունեցած ներգործությունը պատմությանը հաստատել, սակայն, ինչպես կերևի, այնքան ալ գոհ չմնաց իր դատողութենեն հանդեպ հակասական երևույթներու և վերջապես քիչ մ'ալ ինքզինքին հակասելով կշարունակե իր տեսությունը:

Բյուզանդիոն և Հայաստան: Այստեղ կըրվի էական հարցը: Ինչպես որ մեզ կթվի, իսկապես Հայ արվեստը պարտակա՞ն է բյուզանդականին, թե՞ ընդհակառակը, որևէ բան տված է անոր:

«Բանի մը տարիներ առաջ ոչ ոք չէր կասկածեր Բյուզանդիոնի՝ Հայաստանի վրա ունեցած ներգործությանը: Այս ամենը Ստրաբոնովակի հեղաշրջեց: Անոր կարծիքով՝ Հայ իշխանական տոհմի մը՝ հանձին Վասիլ Ա կայսեր, Կոստանդնուպոլսո գահը բարձրանալը իր մասնավոր հետևանքը պետք էր որ ունենար արվեստի պատմության վրա, և նոր թագավորության մեծ հիշատակարանը Nea¹ պիտի ըլիսեր Հայկական արվեստին: Հետևաբար նաև այն ստեղծագործությունը, որ նոր ճանապարհ բացավ Կոստանդնուպոլսո հողին վրա, և Հունական խաչածեղ եկեղեցիո հատակագիծը անունով պիտի դառնար Հայաստանեն ծագում առած:

«Այս տեսությունը, հիրավի, մասամբ հանձարեղ և համոզիչ է, անվիճելի է, որ Հայաստանի բախտախնդիրներ բազմությունը կերթային մայրաքաղաքին մեջ բախտ փնտրելու: Անոնցմե շատերը վարչական, զինվորական և արքունական բարձր պաշտոններու կհասնեին: Հայեր տիրապետեցին նույնիսկ կայսերական գահուն, ինչպես Ռոման, Նիկիփոս, Զմյկիկ: Հայաստանի և մայրաքաղաքին մեջ զորապետներու և քաղաքագետներու երթևեկությունն անպակաս էր: Հայաստանի փոքրիկ գերիշխանները շարունակ կայցելեին սրբազան պալատը դաշնակիցներ, տիրոջներ և թոշակներ ձեռք բերելու համար: Ցեղապես գործունյա, հանձարեղ, շահասեր և դժբախտ Հայը աշխարհի ամեն կողմը տարածված էր. 11 և 12-րդ դարերուն Հայ նկարիչներ կգտնեք Երուսաղեմի և Նեխիպոսի մեջ: Կոստանդնուպոլսո մեջ կհանդիպինք իրավագետներու և, որ ավելի կարևորն է, ճարտարապետներու: 10-րդ դարուն վերջը, երբ երկրաշարժը 989 թվականին ս. Սոփիայի գմբեթը կործանեց, Հայ ճարտարապետներ

¹ Ս. Զորավար եկեղեցի կանվանե այս եկեղեցին Սոս. Ասողիկ:

աշխատեցան վերանորոգութեան մեջ, անոնց մեջ կար Տրդատ մը, որ Անիի կաթողիկէի ճարտարապետն էր:

«Մյուս կողմանն անվիճելի է, որ բյուզանդական եկեղեցիներն ոմանք Հայկական քանի մը շենքեր Հիշեցնող Հատակագծեր ունին. մասնավորաբար կ'հիշատակվին երեքսորանյան սրբարանները, որոնք կ'գտնվին 10-րդ դարու վերջերը Աթոսի ամենամեծ եկեղեցիներու մեջ, որոնցմէ մեկը ճշտով ցույց կտրվի, թե իբրիացիներու շինածն է. և, վերջապէս, կնկատվի, որ 10-11-րդ դարերուն մեջ այնքան ինքնուրույն և բեղմնավոր Հայկական արվեստը չէր կարող իր ինքնուրույնութիւնը պահել, եթէ անիկա բյուզանդականի ազդեցութեան տակ ըլլար:

«Յույց տրված իրողութիւնները ճիշտ են. բայց բացարձակապէս Համոզիչ են. չեմ կարծեր: Այս ալ իրողութիւն մ'է, որ ամեն երկու քաղաքակրթութեանց մեջ կ'պատահի, այն է՝ թե ավելի զարգացողը կ'ազդէ մյուսին վրա: Արդե՞ն ոչ ոք ալ չէ կարող ուրանալ, որ 10-րդ դարու Կոստանդնուպոլիսը առանձնապէս գերիշխան չեղավ Հայաստանի վրա: Մյուս կողմանն այս պատճառաբանութեանց մեջ կ'մտնեն շատ մը ենթադրութիւններ, վերջապէս, մենք բավական վատ տեղեկութիւն ունինք, - Ստրչիգովսկի ինքն ալ ստիպված է խոստովանելու - էական շենքին վրա, որուն շուրջը կը շարունակուի վեճը, այսինքն նոր եկեղեցիով ճարտարապետական Հատկութիւններուն վրա, այնպէս որ դժվար է գիտնալ, թե անիկա որեւէ առնչութիւն ունի՞ր Հայ արվեստի հետ: Եռախորան Հատակագիծը մյուս կողմանն ավելի լավ կարող էր գալ Աթոս, ուղիղ Կոստանդնուպոլսն, ուր գործածութեան մեջ էր 7-րդն մինչև 9-րդ դար: Եվ վերջապէս քանի մը Հայկական շենքեր, հեռու բյուզանդական ճարտարապետներու ներշնչումն, կ'թվին որպէս հետաքրքրական այլազանութիւններ, հանճարեղ շինողներու ձեռքով նմանցված Կոստանդնուպոլսն բերված ոճերուն, ըլլա անկյունափող, ըլլա հունական խաչաձև եկեղեցի:

«Իրված խնդիրը կ'մնա ուրեմն մոլթ. ինչ որ կարելի է և Համաձայնելի, այն է, որ Հայաստանի մեջ պահված ասիական արվեստի հին ավանդութիւնները, մյուսիման երկրի դրացնութենէն Հառաջ եկած ազդեցութիւնները այս երկրին մեջ հակակշռված են բյուզանդական ազդեցութեան հետ. և ստեղծագործելու մեջ Հմուտ ու ճարպիկ ճարտարապետներու ձեռքին

մեջ Հառաջ եկեր է արվեստ մը, որ բյուզանդականի շատ բան պարտելով հանդերձ, երբեք անոր ստրկական ընդօրինակութիւնը չէ: Այլ սակայն, մյուս կողմանն ինչ որ Հարկ է ըսել, այն է, որ եթէ այս արվեստը էական ոչինչ չէ տված բյուզանդականին, սակայն իր առանձնահատկութեան պարտական է ուրիշ կողմերու վրա հետաքրքրական տարածումը: Հայաստանին հետեւած է Վրաստանը, և այստեղն բյուզանդական տիրապետութեան երկիրները շրջան ընելով, ազդեցութեան ընթացքը Հասած է Ռուսաստան և Հարավային սլավներու մեջ: Մոքվի¹ և Կիևի ս. Սովիա եկեղեցիներու Հատակագծերուն մեջ նշանակելի նմանութիւն մը կա, և մարդ կարող է ինքնին Հարց տալ, թե ուսական հին եկեղեցին բյուզանդականն ավելի Հայ ճարտարապետի մը գործը չէ՞ արդո՞ք: Բյուզանդիոնի ենթակա Հայաստանը զուգահեռաբար օգնել է քրիստոնեական արվեստը Արևելքի մեջ տարածելու:»

Ch. Diehl-ի աշխատութեան մեջ այս հոգովածով գրեթէ փակված է Հայ արվեստի ուսումնասիրութիւնը. և, ինչպէս կ'տեսնենք, թեև անվճռական, բայց ավելի հակված դեպի Հայ ստեղծագործութիւն, դեպի Հայ արվեստի ինքնուրույնութիւն և որոշ չափով ալ իր դրացիներու վրա ազդեցութիւն ունենալը:

Այս անվճռականութիւններ և տատանումներ դեռ շատ երկար կ'տևեն, եթէ գիտնականներ իրենց ուշադրութիւնը չընդունեն քանի մը հանրածանոթ շենքերն զատ, ուրիշ անծանոթ մնացած անհամար շենքերու վրա, և կամ, ավելի ճիշտը, մենք անոնց ուշադրութիւնը չհրավիրենք:

Աշխարհի ամեն կողմնն եկողը կերթա էջմիածին. Մայր-Տաճարն հետո կ'տեսնեն անոր անմիջապէս քովիկը Հոփսիմի, Գայանի վանքերը և նորագոյտ Ջվարթնոցը, և ասով գրեթէ կ'վերջանա Արարատյան նահանգի արշավանքը: Անդին կ'մնան ավելի քան էջմիածինը Հնութեան մեծ Հավաստիք ներկայացնող Հիշատակարաններ, որոնք իրենց տարբեր ոճով, տարօրինակ զարդաքանդակներով, իսկական բանալիները պիտի ըլլային Հայ ճարտարապետութեան, մինչև իսկ Հեթանոսական շրջանները լուսաբանելու:

Էջմիածնէն հետո արշավանքի ասպարեզ է աշխարհահռչակ Անին, ուր շնչասպառ կ'վազեն անոր կախարդական անուան հափշտակված. սակայն այնտեղ զնացողներն ալ, ամենն շատ մեկ կամ եր-

¹ Մոքվին գտնվում է Աբխազիայում:

կու օր միայն ժամանակ ունին տեսնելու: Չորս կիլոմետր տարածութեան վրա ցրված ամեն կողմ կանգուն ու կիսականգուն շենքեր և բազմաթիվ գեղաքանդակ բեկորներ դիտելու, քննելու և ուսումնասիրելու Համար բավական չեն մեկ երկու օրերը. այսքան կարճ միջոցի մեջ հազիվհազ կարող է տպավորութիւններ արձանագրել խուզարկուն և մեկնիլ:

Անիի շուրջը բազմաթիվ Հիշատակարաններ կան, որոնք երբեմն ավելի գերազանց են, քան Անիի Հիշատակարանները. ոչ ոքի մտքն անգամ չանցնի անոնք ալ տեսնել, որոնց մեջ 10-14-րդ դարերու ճարտարապետական այնպիսի սքանչելի նմուշներ կան, որպիսիք Անիում երբեկից գոյութիւն իսկ չեն ունեցեր:

Թեքսիեն, Փրանսիական կառավարութենէն լիազորված, 1839 թվին եկեր է Հայաստանի Հնութիւնները ուսումնասիրելու. եթէ չեմ սխալիր, իր ամբողջ արշավանքը կատարել է միայն չորս ամսվան մեջ, Անիի ուսումնասիրութեան Համար ալ հազիվ ժամանակ ունեցել է չորս օր: Ահա այս տեսակ շտապ գործունեութեան հետեւանքն է, որ այսօր քառս ստեղծվել է Հայ արվեստի ուսումնասիրութեան գործին մեջ: Նույնպէս են վարվել նաև ուրիշ բոլոր ծանոթ Հնախույզներ:

Թեքսիի նկարագրած Անիի կաթողիկէն, բացի ուրիշ իրականին անհամապատասխան մասերի հարավային դուռ մը ունի, որուն ձևը և վրայի զարդաքանդակները երբեկից գոյութիւն իսկ չեն ունեցել այնտեղ: Գմբեթին տրամագծին մոտավորապէս երեք մետր նեղ նկարագրվելին, Հայ ճարտարապետութեան մեկ առանձնահատկութիւնը թաքուն մնացել է մինչև այսօր, որն որ վերին աստիճան հետաքրքրական ըլլալն զատ, միմիայն Հայաստանի Հատուկ գմբեթաշինութեան ոճ է եղած: Հատկապէս այս մասին արժե տեսնելին Հոգովածով մը խոսիլ:

Նմանապէս Թեքսիի աշխատութիւնն է Տեկորի տաճարին plan-ը, facade-ներ ևն, որոնք բոլոր ուսումնասիրողներու քննութեան միակ աղբյուրն են և տասնյակ անգամներ տպագրված զանազան Հեղինակներու կողմանն:

Բացի այն, որ plan և facade լիովին չեն Համապատասխաններ, նաև plan-ի մանրամասնութեանց մեջ իրականին անհամապատասխան ավելի կամ պակաս մասեր են մտեր: Ներքին մեծ մուկթերու անհարազատ ընդօրինակութիւնը եթէ չըլլար, թե՛րևս ավելի վաղուց ուշադրութեան կ'առնվել անոր խիստ հետաքրքրական և առեղծվածներ պարունակող ձևը:

Հակառակ Թեքսիի բարեխիղճ և ուղիղ դատողութիւններուն, ի՞նչպէս Հառաջ եկեր են չափազանց և գծազրական սխալները, այդ մասին արդե՞ն մասամբ խոսեցանք:

Կեստների նկարած spherique գմբեթավոր Մաստարայի եկեղեցին տեսնողը ըստ ամենայնի իրավունք ունի կարծելու, թե 7-րդ դարուն Հայաստանի մեջ բյուզանդական գմբեթներու ազդեցութիւնը անվրեպ էր. մինչդեռ Մաստարայի եկեղեցիով գմբեթը ամենևին spherique չէ եղած, և ամենահին շինվածքն է, որ անփոփոխ Հասեր է մեզի. Մաստարայի եկեղեցին, թե՛րևս նորոգված ըլլա շատ մասնավոր կերպով 10-րդ դարն ոչ ուշ, բայց առանց ձևի փոփոխութեան: Ոչ միայն Մաստարայի մեջ, այլև բովանդակ Հայաստանի մեջ Հայերուն մտքն անգամ չէ անցած արտաքուստ spherique երևույթով գմբեթներ շինել: Այս տեսակ օրինակներ անհատուտ են, մանրամասն թվել ավելորդ է. ցանկալի է, որ այսուհետև գոնե չ'պատահին, և հին պատկերներ ուսումնասիրութեան առարկա չըլլան:

Պահ մը ենթադրենք, որ որեւէ Հնախույզ Անին և Շիրակը շատ լավ տեսավ, բայց այսքան փոքր մաս մը տեսնելը բավական չէ Հայ ճարտարապետութեան իսկական առանձին Հատկութիւնները որոշելու: Անին և Շիրակը իրենց մեջ շատ անշան թվով ունին 10-րդ դարն անդին անցնող Հիշատակարաններ: Ավելի հիններ՝ հեթանոսութենէ ի քրիստոնեութիւն փոխանցման շրջանի մնացորդները բոլորովին ուրիշ տեղերու վրա են, որոնց անունն ու տեղը ևրոպացի Հնախույզ գիտնականը երբեք լսած չէ կարող ըլլալ, մեր պարտքն է անոնց սեղանին վրա դնել գոնե լավ լուսատիպ պատկերներով և մանրամասն նկարագրութիւններով:

*
* *

Ստրչիգովսկին լիովին Համոզված է, որ հունական խաչաձև Հատակագծի ոճը Հայաստանի մեջ ծագում առած է, որուն ամենահին օրինակն է էջմիածնի եկեղեցին: Միևնույն ժամանակ նաև կ'կարծէ, թե այդ Հատակագիծը նույնիսկ Լուսավորչի ժամանակն ավանդաբար Հասած ըլլա:

Բացի ուրիշ շատ մը փաստացի պատճառներն, նաև Հատակագծերու զարգացման տեսակետով ալ էջմիածնի Հատակագիծը ամենևին քրիստոնեական նախնական եկեղեցիով Հատկութիւն չունի, ընդհակառակը, կրոնական և ծիսական օրենքներու ըստ բավականի զարգացումներով մշակված Հատակագիծ մ'է: Հայոց եկեղեցիներու Հատակագիծը ուրիշ քրիստոնյա ազգերու եկեղեցիներն տարբեր

կերպով զարգանալու ոչ մեկ պատճառ չկար Հայաստանի մեջ: Ուրիշ բոլոր քրիստոնյա ազգերու նախնական եկեղեցիները մեհյաններու և բազիլիկներու ընդօրինակութիւններ եղան ի սկզբանե: Հետո, ժամանակի ու դարերու ընթացքին մեջ հետզհետե հեթանոսական ձևերեն հեռանալով, քրիստոնեական կրօնի խորհրդանշանները ու դրոշմը կրեցին: Ճիշտ այդպես ալ եղած է Հայոց եկեղեցիներու նկատմամբ և այդպես ըլլալուն ալ ապացույցներ չեն պակսիր: Այս մասին ավելի ընդարձակորեն Հայտնած եմ իմ տեսութիւններս «Տեկոյի տաճարը» աշխատութեան մեջ [տես՝ 3-րդ մասը]:

Էջմիածնի լուսավորչաշեն եկեղեցին չէր կարող խաչաձև հատակագիծ ունենալ, այսօրվան ձևը կապտկանի Ներսես Շինող կաթողիկոսին, իսկ անկեց առաջ Վահան Մամիկոնյանի 5-րդ դարու վերջին շինածը թեև խաչաձև էր կրկին, սակայն խաչաձևի չորս կիսաբոլորակ թևերը արտաքուստ ամփոփված էին ուղիղ չորս պատերու մեջ: Չորս անկյուններուն վրա ալ բացված էին չորս սենյակներ՝ զանազան ծիսական պահանջներու հատուկ: Հողվածիս սահմանը չներեր էջմիածնի մասին ավելի ընդարձակ խոսելու, ցանկացողը թող բարեհաճի կարդալ մեկ փոքրիկ հրատարակութեան «Էջմիածնի տաճարը» անունով [տես՝ 3-րդ մասը]:

Վահան Մամիկոնյանի շինած եկեղեցիներն խաչաձև հատակագիծը Հայաստանի մեջ ծագում առած ո՞ր ըլլալը հերքել շատ դժվար է: Իսկ այժմյան խաչաձևն ալ, ինչպես կտեսնվի Ստրշիգովսկիի և Շ. Տիլի կարծիքներեն, քիչ-քիչ Հայաստանի սեփականութիւնը դառնալու երևույթը ունի: Միայն եռախորան եկեղեցիներուն Հայաստանի մեջ ծագում առած ըլլալուն մասին առայժմ ես կը ժողովարանամ Ստրշիգովսկիին հետ համակարծիք ըլլալու: Մասնավոր երբ Շ. Տիլի կհավաստե, թե այդ ձևը 7-րդէն մինչև 10-րդ դար գոյութիւն ունեւր Կոստանդնուպոլսո մեջ, այդ ատեն ինձի կմնա հավատալ, որ Հայաստանի մեջ այդ ձևը օտար ազդեցութեան տակ կազմված է: Վասն զի իմ բոլոր խուզարկութիւններուն ժամանակ դեռ չեմ տեսած եռախորան եկեղեցի մը, որուն շինութեան թվականը 10-րդ դարեն առաջ ըլլա:

Ստուգելով 7-րդ դարու եկեղեցիներ կան, որոնք թեև երեք խորան ունին, սակայն անհերքելի ապացույցներ ալ կան, որ անոնք 10-րդ դարու փոփոխութեան արդյունք են: Թեև Ստեփաննոս Օրբելյան կպատմե, թե (Թիֆլիս, 1911, երես 71) Գյուլտ կաթողիկոսի նախաձեռնութեամբ մեծ կաթողիկե մը շինվեցավ (472 թվին), որ երեք խորան և երկու գմբեթ ունեւր. բայց անոր երեք խորան ըսածը ես

ավելի կհասկնամ էջմիածնի ներքին կիսաբոլորակ թևերով խաչաձև հատակագիծին նմանը, որուն արևմտյան թևը քառակուսի էր՝ ինչպես Ալամանի ս. Անանիայի եկեղեցին, և մյուս երեք թևերուն մեջ պատարագի սեղաններ կային՝ ինչպես այսօր էջմիածնի եկեղեցիին մեջ. էջմիածնի շինութեան ալ արդեն ժամանակակից է և, ամենայն հավանականութեամբ, միևնույն ձևը ունեցավ իբրև ժամանակակից նոր ոճ: Իսկ երկու գմբեթ միանգամայն միևնույն եկեղեցիով վրա ինձի բոլորովին անհասկանալի կմնա, եթե չերևակայեմք Զվարթնոցի նման կրկնակ գմբեթ իրարու վրա: Որովհետև ուրիշ ձևով պատշաճ տեղ չենք կարող գտնել Հայկական ոճի մեջ երկրորդ գմբեթի մը համար:

*
* *

Վասիլ կայսեր Կոստանդնուպոլսո մեջ շինել տված նոր եկեղեցին, Ստրշիգովսկիի կարծիքով, Հայկական ոճով է և ուղղակի ազդված էջմիածնի հատակաձևեն: Թեև Վասիլ կայսեր շինել տված եկեղեցիով հատակագիծը բոլորովին նման չէ էջմիածնի հատակագիծին, այնուամենայնիվ Ստրշիգովսկիի համար ներքի էր այդ համեմատութեանը, հիմնվելով գտնե անոր մոտավոր նմանութեան վրա:

Ի՞նչ ձև ունեւր Վասիլ կայսեր շինած եկեղեցիով հատակագիծը և ի՞նչ տարբերութիւն ունեւր էջմիածնի հատակագիծին, ատիկա տեսնեմք մենք նույն իսկ Շ. Տիլի նկարագրութեան մեջ՝ իր կարծիքներով միասին:

«Հատակագիծը կներկայացներ հավասար թևերով խաչաձև մը քառակուսի մը մեջ ամփոփված և հինգ գմբեթներով պսակված: Բայց գմբեթները այնպես չէին, ինչպես Առաքելոց եկեղեցիինը և անոր ընդօրինակութեանը եղող ս. Մարկոսինը, որոնց խաչաձևի չորս թևերուն վրա գետեղված էին չորս գմբեթները: Վասն զի եկեղեցիներն մեջ կեղծոնական գմբեթին շուրջը չորս երկրորդական գմբեթներ կբարձրանային bas-coté-ներուն վրա՝ խաչաձևի չորս թևերու հետ արտաքին քառակուսի միացումով ձևացած անկյուններուն մեջ: Այսպեսով, արտաքին ճակատին վրա խաչաձևը անտեսանելի եղած էր, մինչդեռ Առաքելոց եկեղեցիներն վրա խաչաձևը արտաքուստ տեսանելի էր: Միայն կտուրին վրա Հայտնի էին չորս թևերու ծածկույթի կամարաձևին մեջ հառաջ եկող օրորոցաձև տանիքներու չորս թևերը [Վասիլի եկեղեցիով վրա]: (Manuel d'art byzantin. Par Ch. Diehl. Paris, 1910, p. 406).

Որչա՛փ լավ պիտի ըլլար, եթե վերոհիշյալ եր-

կու գիտնականներն իրենց սեղանին վրա ունենային Հայաստանի մեջ տակավին պահված քանի մը եկեղեցիներու հատակագիծերն ու պատկերները, որոնք կես առ կես Վասիլի եկեղեցիներն նման ըլլալի գատ, անոնցմե նմանք ավելի հին են քան Վասիլի եկեղեցին:

Էջմիածնի մոտ 7-րդ դարուն կանգնված Հոփսիմեի վանքի եկեղեցին և Խժկոնքի ս. Աստվածածին, որ կանգնված է 10-րդ դարեն ոչ ուշ, իրենց հատակագիծով բնավ չեն տարբերի Վասիլի եկեղեցիով հատակագիծին, միևնույն ձևով ներքուստ խաչաձև, և արտաքուստ ամփոփված են քառակուսիի մեջ, միակ տարբերութիւնը կկայանա Հայոց եկեղեցիներուն միայն մեկ գմբեթ ունեւալուն մեջ: Բայց իսկական Վասիլ կայսեր շինած հինգ գմբեթով եկեղեցիին նման երկու օրինակ ինձի Հայտնի են առայժմ, որոնցմե մեկը Անիի Առաքելոց եկեղեցին է:

Անիի Առաքելոց եկեղեցիով շինութեան թվականը կորած է. սակայն իր 10-րդ դարու մաքուր Հայկական ոճն զատ, 1034 թվականին Վահրամ Պահլավունիի որդիույն Ապուղամի մեկ նվիրատվութեան արձանագրութեան կերևի, որ այս եկեղեցին կանգնված է 10-րդ դարեն ոչ ուշ: Արտաքին որմասայանց խոյակներու և քանի մը ուրիշ զարդաքանդակներու վերին աստիճան նմանութիւններն ալ կհետևեն, որ Անիի գագաչին բոլորակ ս. Գրիգոր եկեղեցիով շինութեան ժամանակակից վարպետներ աշխատեւր են անոր մեջ:

Գրեթե միևնույն դարուն Անիի և Բյուզանդիոնի մեջ իրարու այնքան նման եկեղեցիներ իրարմե անկախ կերպով ի՞նչպես երևան գալերնին գուցե անբացատրելի մնար, և կամ առաջնութեան մրցանակը Բյուզանդիոնը շահեր, եթե բարեբախտաբար 6-րդ դարու վերջին Հոհան կաթողիկոսի՝ Երևանի մոտ Ավան գյուղի մեջ կանգնած ներքուստ խաչաձև և հինգ գմբեթանի եկեղեցին կիսականգուն վիճակի մեջ այսօր մեզ հասած չըլլար: Այս եկեղեցիով հատակագիծը բոլորովին անաղարտ է և պատերը կանգուն: Փլած են գմբեթները, սակայն ինչ որ այստեղ մեզի կարևոր է և ըստ ամենայնի հետաքրքրական, երկրորդական չորս գմբեթներու գոյութեան ապացույցն է, որոնց մեկուն երկու կարգ քարի բոլորակ շարքերը տակավին կմնան հարավ-արևմտյան անկյունին վրա:

Մասնավոր շնորհակալութեան արժանի է Գաբրիել վարդապետ Հովսեփյանի մեկ հոգածութիւնը՝ այս անգնահատելի հիշատակարանի մասին, որ մանրամասն լուսանկարելով կորուստե ազատեց: Մասնավորապես լուսանկարած է նաև հարավ-արևմտյան անկյունի փոքր գմբեթին մնացորդ քարերու բոլորակ շարքերն ալ:

*
* *

Այստեղ հարկ չեմ տեսներ վերստին պաշտպանել իմ մեկ թեորիս՝ որ տեսական և գործնական փաստերով ապացուցելու աշխատած եմ, թե Անիի ներքուստ խաչաձև, արտաքուստ քառակուսի, հինգ գմբեթանի Առաքելոց եկեղեցիով նախատիպը եղած է 5-րդ դարու վերջը Վահան Մամիկոնյանի կանգնած էջմիածնի տաճարը:

Այս տեսութիւնս գրած էի 1909 թվականին, որ նույն տարին ուսերեն լեզվով տպագրվեցավ Ս. Պետերբուրգ՝ պր. Ն. Մառի թարգմանութեամբ, հետո ալ տպագրվեցավ Հայերեն ընագիրը «Ազգագրական հանդես»-ի մեջ, առանձին արտատպութիւնով 1910 թվականին, «Էջմիածնի տաճարը» խորագրով: Այս ամենը վերջանալեն հետո էր, որ բախտ ունեցա Ավան գյուղի եկեղեցին տեսելու, եթե ոչ՝ անպայման նախորդ աշխատութիւններու մեջ իբրև փաստ ներկայացված պիտի ըլլար այս եկեղեցին ալ:

Բայց քանի որ էջմիածնի նկատմամբ իմ թեորիս տակավին քննութեան չէ առնված ուրիշ մասնագետներու կողմանե, բնականաբար իբրև փաստ չեմ կարող ներկայացնել, միայն կբավականանամ՝ ըստ իմ տեսութեան, անոր հատակագիծը և շենքի պատկերը ներկայացնելով: Սակայն Ավանի եկեղեցին անհրաժեշտ է, որ մատնանշեմ իբրև կանգուն և խոսուն օրինակ ու 6-րդ դարու հարազատ շինութիւն, որուն գոյութիւնը, կհուսամ, թե Ստրշիգովսկիի համար հաճելի անակնկալ մը կըլլա, անգամ մը ևս փաստացի հաստատվելով տարիներ առաջ իր կատարած տեսութիւնը, առանց գիտնալու Ավանի եկեղեցիով գոյութեանը: Իսկ Շ. Տիլի համար ալ անշուշտ հետաքրքրական նորութիւն մ'է, որով փոխանակ Վասիլի եկեղեցիներն Հայ ճարտարապետութեան հետ առնչութիւն ունենալ կամ չունենալուն մասին վարանման մեջ մնալու, և նույն ձևը 10-րդ դարու բյուզանդական ոճի հատկանիշը համարելու, առայժմ գտնե, եթե ոչ 5-րդ դարու, գեթ 6-րդ դարու Հայ ճարտարապետութեան հատկանիշը պիտի համարի: (-Ainsi l'édifice était conforme au type nouveau et caractéristique de la construction byzantine, tel qu'il apparaît presque exclusivement à partir du X siècle: l'église à croix greque inscrite dans un carré) [Ch. Diehl. Manuel d'art byzantin. Paris, 1910, p. 406].

Ch. Diehl երկու գլխավոր հենակետ ունի համոզվելու համար, թե անպայման Հայ ճարտարապետութիւնը պետք էր, որ կազմակերպվեր որոշ չափով բյուզանդականի ազդեցութեան տակ. Հենակետերն մեկը Հուստինիանոսի ճարտարապետնե-

րուն Հայաստանի մեջ բազմաթիվ եկեղեցիներ շինելն է, իսկ մյուսը՝ իրողութիւն մէջ, որ ավելի զարգացածը կազմէ մյուսին վրա:

Հուստինիանոսի ճարտարապետներուն Հայաստանի մեջ բազմաթիվ եկեղեցիներ շինած ըլլալու կարծիքը հառաջ եկած է պատմական տեղեկութենէ մը, թե՛ Հուստինիանոս հանձնարարած է իր պատմաբան Procopé-ին գրել իր կյանքի բոլոր գործունեութիւնը: Միայն շինարարական գործունեութեանը համար Procopé գրեր էր վեց հատոր, որուն երրորդ հատորը կայսեր հրամանով Հայաստանի մեջ շինված շէնքերու պատմութիւնը կրովանդակեր: Բայց մինչև այսօր Հայաստանի մասին այդ տեսակ պատմութիւն մը գտնված չէ: Եթէ նույնիսկ գտնվեր ալ, չէր կարելի երևակայել, որ անոր մեջ բովանդակ Հայաստանի եկեղեցիներուն շինութեան պատմութիւնը գրված ըլլար: Առաջապէս Հայաստանի հունական բաժինը պիտի ըլլար, ուր հավանական է, որ գտնվին թե՛ կայսեր հրամանով շինված եկեղեցիներ և թե՛ բյուզանդական ազդեցութեան ենթարկված ձևեր:

Այս առթիվ պիտի ըսեմ, որ իմ բոլոր տեսութիւնները հիմնված են Արևելյան Հայաստանի հին ճարտարապետութեան վրա, որովհետև բնավ առիթ չեմ ունեցած Հայաստանի հունական բաժինը ուսումնասիրելու:

Արևելյան Հայաստանը, մասնավորապես Քաղկեդոնի ժողովն հետո, շատ հեռու կմնար Բյուզանդիայի կրօնական և քաղաքական ազդեցութիւններէն, և այդ զգուշավորութիւնն ու ինքնուրույնութեան ձգտումը Հայերուն համար անթիվ աղետներու պատճառ դարձեր է միշտ:

Եթէ պարբերաբար Բյուզանդական կայսրութիւնը հաջողեցավ ալ Արևելյան Հայաստանի վրա կրօնական կամ քաղաքական ազդեցութիւն ձեռք բերել, այն ալ այնքան թույլ և կարճատև եղած է, որ բնականաբար պիտի անհետանար առանց ազդեցութիւն թողելու: Քսան տարի Անիի միջնաբերդի ապարանքին մեջ բնակեր են Բյուզանդական կայսրութեան կառավարիչներ, սակայն պեղումներ ցույց տվին, որ անոնք իրենց քսան տարվան գոյութեան ամենևին հետքը չեն թողել: Ընդհատ է, որ Արևելքի մեջ պակաս չեն եղած կայսրութեան կուսակից ցեղապետներ կամ տոհմեր, բայց անոնց ալ բնավ չէ հաջողած Արևմուտքի ազդեցութիւնը որևէ կերպով ընդհանրացնել Հայաստանի վրա, և իրենք ստիպվեր են գաղթել բուն բյուզանդական երկիրները:

Թե՛ սասանյանց և թե՛ արաբական տիրապետութեանց ժամանակակից պատմագիրներն պարզ

վկայութիւններ կան, որոնք ցույց կուտան, թե Արևելքին տիրապետող հզոր և բարբարոս պետութիւններուն որչափ անհաճո էր Բյուզանդիոնի հետ նույնիսկ առևտրական հարաբերութեան մեջ գտնվիլը: Բյուզանդիոնի նենգամիտ և միտումավոր քաղաքականութիւնը միշտ ստիպեր էր Հայերը ավելի պարսիկներուն ու արաբներուն ապավինել, քան թե Բյուզանդիոնի: Այսպես մտածողներու շնորհիվ էր, որ գրեթե պահպանու էր Հայկական քանի մը գավառներու անկախ ինքնավարութիւնները, մինչև Ռամասայի մեկիւթութեան օրերուն:

Գալով այն մտքին, թե ավելի զարգացածը կազմէ, այդ արդեն ճշմարտութիւն է և մեծ նշանակութիւն ունի գիտութեանց և արվեստից պատմութեան համար: Բայց, ըստ իս, բան մը կա, ո՛ր դեռ անստույգ է և լուրջ հետազոտութեան կարոտ:

Պետք է գիտնալ, թե ինչ ազգերն և ցեղերն բաղկացած էր Բյուզանդական կայսրութեան բնակչութիւնը Արևելքի մեջ. ի՞նչ թվական համեմատութիւն կկազմէին այդ ազգերը, և ո՛ր ազգը ո՛ր ճյուղին մեջ զարգացած էր:

Ուրիշ բան է տիրապետող ըլլալ, ուրիշ բան է զարգացած ըլլալ: Տակավին այսօր ալ մենք շատ կենդանի օրինակներ ունինք տիրապետողներու, որոնք ամեն ճյուղի մեջ զարգացած չեն, այլ իրենց հպատակներու մեջ որոշ ցեղեր որոշ ճյուղերու զարգացման ղեկավարներ են երկրին և պետութեան անունով:

Թե ի՞նչ վիճակագրութիւններ ունին պատմաբաններ Արևելյան կայսրութեան բազմաքանակ բնակչութեան համար, այդ ինձի հայտնի չէ, բայց բավական է, որ այսօրվան գիտական ուսումնասիրութիւններ գրեթե միահամուռ կհաստատեն, որ բյուզանդական ըսված ճարտարապետութիւնը զուտ արևելյան արվեստներու խառնուրդ է, պատահաբար միայն տեղ տրված անոր մեջ ավանդական հունականին և հռոմեականին: Այս պարագան արդեն բավական է մեզ համոզելու, որ արևելքից նույն ժամանակ ավելի գերազանց զարգացման հասած էին, քան Հունաստանն ու Հռոմը և անոցմե անկախ փայլուն արվեստ մը ստեղծեցին նոր թագավորներու Հռոմին համար:

Այժմ արդեն կրօնական գիտնականներու կողմէն մեջտեղ դրված է այն հարցը, թե արևելյան ո՞ր ազգեր ավելի մեծ դեր ունեցան բյուզանդական ըսված արվեստի կազմակերպութեան մեջ: Իհարկէ, ուշ կամ կանուխ, այդ դժվարին խնդիրը պիտի ստանա իր ցանկալի լուծումը: Ես այստեղ, Հայ արվեստին ալ որոշ չափով բյուզանդական արվեստի կազմակերպութեան մեջ բաժին ունեցած ըլլալուն

հավանականութեան մասին պիտի հայտնեմ իմ մասնավոր կարծիքները:

Հայաստանը երկու մասի բաժնվելին հետո, Արևելյան կայսրութիւնը Հայուն համար Հայաստանի մը կերպարանքը ստացավ: Եթէ խաղաղ ապրելու և քրիստոնյա պետութեան մը հովանավորութիւնը վայելելու տենչով՝ Հայերը մեծ բազմութեամբ կտեղափոխվին Բյուզանդական կայսրութեան սահմանները, կայսրութեան ղեկավարներուն թաքուն նպատակներն ալ հնարքներ կստեղծեն հունական բաժինը գաղթողները Հայաստանի սահմաններէն հեռացնելով՝ ավելի ներսերը մղելու: Ոչ միայն մայրաքաղաքի մեջ պատիվ ու աստիճաններ տալով կհյուրընկալին, այլև հեռավոր տեղեր դրկելու համար առանձնաշնորհումներ և վարչական իրավունքներ կուտային: 5-րդ դարէն սկսյալ բավական չէ, որ քաղաքագետներ, գիմնորական և պալատական աստիճանավորներ կլիստան Բյուզանդիոնի մեջ. տասնյակ Հայ կայսեր ալ անոր հզոր գահուն վրա բազմած՝ համայն երկրին ճակատագիրը կղեկավարին: Այս իրողութիւնները տրամաբանորեն մեզ կհամոզեն, որ Հայերն առանց թվական բազմամարդութեան և առանց գերակշռող արժանավորութիւններու չէին կարող այս բարձրութեան հասնիլ: Սեփական կրթութեամբ և ցեղական ինքնուրույն հատկութիւններով մեծապես օժտված ազգ մը՝ տիրող տարրին հետ զուգընթացաբար վարելով ամբողջ երկրին ներքին ու արտաքին քաղաքական կազմակերպութիւնը, անկարելի էր, որ իր ինքնուրույն դրոշմը չդնէր նույն երկրի քաղաքակրթութեան վրա: Մասնավոր, երբ Հայերը բացի գիմնորականութենէ և քաղաքագիտութենէ՝ նաև շինարար ժողովուրդի մը համբավը ունեին, անպայման երկրին վարչութիւնը գիրենք այդ ճյուղին մեջ ալ ավելի հառաջ պիտի քշեր հօգուտ կայսրութեան:

Բուլղարասպան Վասիլ Բ կայսրը (976-1028) իր անընդհատ պատերազմներով քանդած երկիրները շինելու համար, իրեն հպատակ շատ մը Հայեր Մակեդոնիա գաղթեցուց, կրսե Ասողիկ:

«Այլ յորժամ էր ի Բաղդադ թագաւորն Վարդ և խաղաղանայր թագաւորութիւն Վասիլին, կամեցաւ յազգէն Հայոց, որ ընդ իւրով թագաւորութեամբն, անցուցանել ի Մակեդոնիա ընդդէմ Բուլղարացն, զի շինեսցեն գերկիրն: Որ և տարեալ բնակեցոյց գյուղիս յաշխարհն յայն»: (Ստեփաննոսի Տարօնեցոյ Ասողկան, Պատմութիւն տիեզերական, Ս. Պետերբուրգ, 1885, երես 201):

Ի՞նչ հարկ պիտի ստիպեր Վասիլը միայն Հայերը զատել և գաղթեցնել, եթէ գաղթողները իրենց

աշխարհաչեն հատկութիւններով չգերազանցեին բնիկ տարրը: Աշխարհաչեն համարվելու համար ալ ժողովուրդ մը, բացի նյութական և ֆիզիկական առավելութիւններէ, պետք է որ ունենա նաև գիտութիւն և արվեստներ:

Անտարակույս, այս գաղթականութեան բոլոր բարեմասնութեանց արդյունքը արձանագրվեցավ Բյուզանդական կայսրութեան անունով: Ոչ միայն Մակեդոնիոն և կամ բյուզանդական հողի վրա, այլև բյուզանդական բաժին եղող Հայաստանի մեջ ալ զուտ Հայերու ձեռքով զարգացած քաղաքակրթութեան անունն ու պատիվը դարձյալ իրեն պիտի սեփականեր տիրող տարրը: Այսպես է եղեր միշտ ազգերու պատմութեան մեջ. ստեղծագործող ցեղի իրավունքը շփոթված կամ նվիրված է տիրապետող ցեղին:

Այսօրինակ պարագաներու մեջ Հայ արվեստագետներ պարտական ալ չէին մտածելու, թե ապագան ի՞նչ անուն պիտի տար իրենց արվեստին, բավական էր, որ ներկան գիրենք նյութապես և բարոյապես լիառատ կվարձատրեր: Անշուշտ ուրախ կըլլային նաև, որ մեծ կայսրութեան ընդարձակ երկիրներուն մեջ ոսկիով ողողված պարարտ հող կար, իրենց հանճարն ու բեղմնավոր երևակայութիւնը կյանքի մեջ իրագործելու համար:

*
* *

Բյուզանդական կայսրներու մեջ ամենեն փառասերն ու ամենեն շռայլը Հուստինիանոս, քան զՍողոմոն գերազանցելու տենչով, 6-րդ դարու սկիզբը ձեռնարկեց Կոստանդնուպոլսո հրաշակերտ ս. Սոփիա եկեղեցի շինութեան:

Մրցումը հաջողութեամբ պսակվեցավ. քանի մը տարի հետո արդեն պատրաստ էր այդ հսկա մեծագործութիւնը՝ որն որ Հուստինիանոս միմիայն իր անվան հետ կապել կուզեր: Օձման նավակատիքի ժամանակ, երբ բյուրավոր ոսկի ու արծաթ ջահերով ու կանթեղներով լուսազարդված տաճարը մտավ, հպարտ շեշտով մը գոչեց. «Հաղթեցի քեզ, Սողոմոն»:

Բայց ապագա գիտական անաչառ դատաստանը անարդար գտավ Հուստինիանոսի հպարտութիւնը, և երկրորդական տեղ տվավ անոր այդ հսկա հիշատակարանի շինութեան մեջ, և այն օրէն սկսյալ ս. Սոփիան փոքր-ասիացի երկու համեստ ճարտարապետներու թրալացի Անթիմիոսի և մեկտացի Իգիտորի հավիտենական անմահութեան կոթող արձանագրվեցավ արվեստից պատմութեան մեջ: Որովհետև, կրնար ըլլալ, որ մեկն ավելի

արքայական գանձեր բացվելին հիշատակարան մը կանգնելու համար, բայց երբ այդ արքայական գանձերուն չմիանար Անթեմիուսներու և Իգիտորներու չնաշխարհիկ հանճարը, արդյունքը ոսկիե հաղուաններու կույտի մը արժեքը միայն կունենար:

Բայց մյուս կողմանե, եթե բախտի բերմամբ չգտնվեր միլիոնավոր հպատակներու քրտանց կաթիլները իր փառասիրութեան զոհելու մեջ չխոհա-հարվող Հուստինիանոս մը, մենք ո՞րտեղ պիտի կարդայինք Անթեմիուսի և Իգիտորի փառավոր անունները: Արքայական գանձին հետ միացած թագակրին փառասիրութեանը հանճարի հրաբուխը պայթեցնող միակ ուժն է, առանց այդ ուժին շատ հանճարներ անհիշատակ կորսվել են ու պիտի կորսվին, ինչպես պիտի կորսվին Անթեմիուսն ու Իգիտորը՝ առանց Հուստինիանոսի: Մոլութեաններ կան, որ երբեմն առաքելութեան կծնին, տարաբախտ մարդկութեանը ստիպվել է երբեմն խրախուսել մոլութեանները՝ հանճարները փրկելու համար:

Ինչո՞ւ ս. Սոփիան մինակ մնաց Բյուզանդիայի փառքի պատմութեան մեջ ու այլևս չկանգնվեցավ անոր նման հրաշալիք մը՝ Հուստինիանոսին հետո, գրեթե ինը դար տևող կայսրութեան մեջ: Որովհետև, եթե պահ մը գտնվեցան ալ Հուստինիանոսը գերազանցելու ձգտող ինքնակալներ, այլևս չգտնվեցավ ո՛չ արքայական գանձի այն առատութեանը և ո՛չ ալ ինքնակալի մը արժանիքը հսկա տաճարներ կանգնելուն մեջ փնտրող պարզամիտ ժողովուրդը:

Արաբական արշավանքները արդեն սկսել էին կամաց-կամաց կազմալուծել Բյուզանդիայի աշխարհասասան ուժը, հետևաբար նաև ցամքեցնել հարստութեան աղբյուրները:

Հուստինիանոս ալ շատ դյուրութեամբ չկարողացավ ոսկի ու արծաթ հասցնել ս. Սոփիայի շինութեան համար, քանի մը անգամ ստիպվեցավ զանազան միջոցներով ճնշել արտաստվոր տուրքերու պատճառով նյութապես հարստահարվող ժողովրդի ընդվզելու պատրաստ խլրտումները: Ֆիզիկական ուժե ավելի աստվածային հրամաններով և հրեշտակներու պատգամներով սանձահարեց մոլեռանդ հավատացյալ ամբոխը: Մեկ կողմանե Բյուզանդական կայսրութեան փառքն էր ս. Սոփիան, մյուս կողմանե աղետ՝ ժողովրդի տնտեսական կացութեան: Միմիայն ներքին շարժական զարդարանքներուն համար հազիվ բավական եղավ ամբողջ Եգիպտոսի մեկ տարվան տուրքը:

Հուստինիանոսին հետո, մեծատարած ծովերու և ցամաքներու հրամայող շատ քիչ թագավորներ

գտնվեցան, անոր հաջորդները հազիվ հազ հաջորդ էին Հուստինիանոսի տնտեսապես քայքայած ժողովուրդը կազդուրելու, ահա հարավի պատուհասը հասավ Արևելքն ու Արևմուտքը քանդելու:

Հայաստանը, հակառակ իր փոքրութեան և քաղաքական ու տնտեսական անմխիթար դրութեան, ապացուցներ շատ տվել է, որ եթե ոչ Բյուզանդական կայսրութեանը գերազանցող, գոնե անոր հետ մրցելու չափ կարող արվեստագետներ զարգացուցել է իր հարազատ ծոցին մեջ:

Ս. Սոփիայի կանգնումն դար մը հետո, Հայաստանի սրտին վրա կանգնվել է Զվարթնոց եկեղեցի մը, որուն հանճարեղ կազմութեանը դարձյալ կոչված է ընդմիջա զարմացնելու արվեստագիտական աշխարհը:

Այս չնաշխարհիկ հիշատակարանին Հայաստանի մեջ գոյութեանն ալ պարտական ենք Ներսես Շինողին, որուն փառասիրութեանը և թաքուն ձգտումները թռիչք տվին բնիկ Հայ հողի վրա, հայրենիքի ծոցին մեջ ծնող ու զարգացող արվեստագետի մը հանճարին: Ինչպես առանց Հուստինիանոսի Անթեմիուս և Իգիտոր գոյութեանն չէին ունենար, հետևաբար բյուզանդական արվեստն ալ այսօրվան անունն ու հռչակը չէր վայելել, այնպես ալ Հայաստանը առանց Ներսեսի պիտի գրկվեր ճարտարապետական սքանչելիք մը, որն որ շատ իրավամբ ս. Սոփիայի բարձակից պիտի ըլլա արվեստից պատմութեան մեջ:

Ոչ նվազ հանդգնութեան, համարձակութեան և արվեստագիտական նուրբ հաշիվներ կրտանդակե Զվարթնոցի շենքը, որպիսին էր ս. Սոփիան: Բսան և հինգ մետրե ավելի տրամագիծ ունեցող միջին հարկ մը ունեցել է, որն որ կատարյալ վստահութեամբ ճարտարապետը հանձնել է ութը պոլսներու և կամ զանոնք միացնող աղեղներու տարողութեան, որոնց տրամագիծ ու թանձրութեանը 60-80 սանտիմետրին ավելի չեն:

Մովսես Կաղանկատվացիի պատմելով՝ Կոստանդինոս կայսեր ծախքով շինվեցավ այս եկեղեցին և ինքն ալ հրավիրվեցավ օժման հանդեսին ներկա գտնվելու: Կայսրը այնքան հափշտակվեցավ այս շենքով, որ անմիջապես հրամայեց շինողներուն հետևել իրեն մինչև Կոստանդնուպոլիս՝ այնտեղ ալ նմանը կանգնելու համար:

Բյուզանդացի հպարտ կայսրը Հուստինիանոսին ս. Սոփիայով ստեղծած փառքը նսեմացնելու միջոցը գտած էր հանակնկալս. պետք էր ինքն ալ հաղթել իր նախորդին, ինչպես նախորդը Սողոմոնին: Այդ հաղթութեան կոթողը պետք էր ըլլար Զվարթնոցի օրինակը՝ բնականաբար ավելի մեծ և ավելի չքեղ, քան իր նախատիպը:

Անտարակույս, կայսեր ծանոթ չէր իր բովանդակ երկրին մեջ այդքան գեղարվեստական ներդաշնակութեամբ և անօրինակ հանճարով գլուխ հանված շենք մը, բուցե նախ վստահ ալ չէր իր օրով Բյուզանդիոնի մեջ նույն ծրագրեր իրագործելու կարող ճարտարապետի մը գոյութեան, այդ պատճառով ալ ստիպվեցավ իր բաղձանքի իրագործումը հուսալ Զվարթնոցի ճարտարապետին:

Բայց դժբախտաբար մահվան մանգաղը չորացուց ոչ միայն կայսեր սրտին բաղձանքը, այլև ապագա հայրերունը կորսնցուց Բյուզանդիոնի մեջ Հյուսիսիլիք նախանձելի փառաց պսակ մը:

«Սա (Ներսես Գ) էր հայրագիր նորին Կոստանդնի և գանձիք նորա շինեաց զբազմապայծառ փարախն բանաւոր հօտից ի քաղաքադաշտի ի սուրբն Գրիգոր և ի նաւակատիս կոչեաց զթագաւորն Հոռոմոց որ յաւերժ հիացեալ ընդ շինուածն ետ հրաման շինողացն զնալ զկնի իւր զի զնոյնաձէն յարմարեցէ ի պալատանն: Եւ ոչ ժամանեալ զնալ ի տուն իւր ի ճանապարհին վախճանէր: (Մովսիսի Կաղանկատուացոյ Պատմութիւն Աղուանից, Մոսկվա, 1860, երես 255):»

Ի՞նչ փաստ կարող ենք գտնել, որ Զվարթնոցի ճարտարապետը միևնույն ծրագրեր չէր կարող երկու անգամն ալ ավելի մեծ շինել, եթե բավարար քանակութեամբ ոսկի ու արծաթ գտնվեր Ներսեսի գանձարանին մեջ: Բայց այս եղածն ալ բավական փաստ է հավատալու, որ Զվարթնոցի ճարտարապետը Հայաստանի մեջ պակաս մրցակից չէր բյուզանդական ճարտարապետ Անթեմիուսի և Իգիտորի:

Երրորդ անգամ ըլլալով ս. Սոփիայի գմբեթը կործանեցավ 989 թվականին մեծ երկրաշարժի մը ժամանակ: Բյուզանդիոնի մեջ ոչ մեկ ճարտարապետ չհամարձակեցավ այդ վիթխարի գործին մոտենալ, և ահա Շիրակի փոքրիկ թագավորութեան մեջ ծնած ու զարգացած համեստ ճարտարապետ մը, համարձակ կմոտենա այդ մեծ ու պատասխանատու գործին և այնպիսի կատարելութեամբ կվերականգնե այն ահավոր գմբեթը, որ մինչև այսօր նմանօրինակ տասնյակ երկրաշարժներու անսասան կուրծք տվել է:

«Եւ զկնի սակաւ աւուրց շարժեցաւ աշխարհն Յունաց ահաւոր դրդումամբ, մինչև կործանել զբազում քաղաքաց և գիւղից և գաւառաց ևս առաւել ի Թրակացոց և Բիւզանդացոց աշխարհին հանդերձ ծովովն, որ ի մէջ նոցա ծածանեալ ծփէր սասանամբ մինչև ի նոյն ինքն ի թագաւորական քաղաքին Կոստանդնուպոլսի մեծաշուք և բազմապայծառ զարդ»

Հրաշատեսիկ սեանց և պատկերաց եկեղեցեաց մեծամեծաց կործանեալ փլուզանիւր. և նոյն ինքն Սոփիայն, որ կաթողիկէն է՝ հերձանայր պատառամբ վերուստ ի վար: Վասն որոյ բազում ջան եղև արհեստաւոր ճարտարացն Յունաց առ ի վերստին նորոգել: Այլ անդ դիպեալ ճարտարապետին Հայոց Տրդատայ քարագործի տայ զօրինակ շինուածոյն, իմաստուն հանճարով պատրաստեալ զկաղապարս կազմածոյն և սկզբնաւորեալ զշինելն, որ և գեղեցկապէս շինեցաւ պայծառ քան զառաջինն»: (Ստեփաննոսի Տարօնեցոյ Ասողկան Պատմութիւն տիեզերական, Ս. Պետերբուրգ, 1885, երես 250-251), Արդ՝ միթե Տրդատ չգերազանցե՞ց Անթեմիուսն ու Իգիտորը ս. Սոփիայի գմբեթին տալով մշտնջենական անսասանութեան և պայծառութեան քան զառաջինն: Որ միևնույն ժամանակ Հայ ճարտարապետն իր հայրենի երկրի արվեստի դրոշմը դրավ անոր վրա, անուղղակի կերպով կխոստովանին մեզ ժամանակակից քննող մեծ արվեստագետներն ումանք: Կհավաստեն, թե գմբեթի կիսազունդի տակ իբրև խարիսխ դրված ցածրիկ թմբուկը վերջին նորոգութեան ժամանակ ավելցած մաս է. նախկին գմբեթները չունեին այդ թմբուկը, և արդեն գրեթե մինչև 8-րդ դարու վերջն ալ անծանոթ էր այդ ոճը Բյուզանդիոնին, անոր ալ արմատը պետք է Հայաստանի մեջ փնտրել:

Ս. Սոփիայի շինութեան մեջ, ինչ որ այսօր արվեստագիտական աշխարհը կզարմացնե, գմբեթի ահավոր զանգվածն է՝ 31 մետր տրամագծով, որ ահեղատեսիլ հանգչած է չորս աղեղներու վրա: Այս արտաստվոր մեծութեամբ գմբեթը pendentif-ներու օժանդակութեամբ չորս աղեղներե կազմված քառակուսի խարիսխի մը վրա հանգչեցնելը ոչ միայն կատարյալ գիտակցութեան, այլև մեծ հանդգնութեան կպահանջէր: Մնացյալ մասերը ամենն ալ մատչելի և իրագործելի են՝ ամեն դասակարգի բանիմաց ճարտարապետներու կողմանե և չեն պահանջեր արտակարգ հանճար: Աղեղներու և կամարներու ծանրութեանները շատ դյուրատար էին անհամեմատ թանձրութեամբ շինված պատերուն և հսկա մուլթերուն համար, իսկ պատերու և մուլթերու ապահովութեան պատասխանատու էր անոնց ներքև հաստատուն երկիրը:

Ս. Սոփիայի ահավոր գմբեթին վերաշինութեանը, Տրդատ նախորդ ճարտարապետներն ավելի գերազանց կատարելութեամբ գլուխ բերելն

¹ Զանազան հեղինակներու տված չափերը համանման չեն ս. Սոփիայի գմբեթի տրամագծի նկատմամբ. 31-են մինչև 35 մետր տրամագիծ ցույց տվողներ կան, չգիտեմ, թե ո՞րն է ճիշտը:

Հետո, այլևս ի՞նչ կասկած կմնա, որ անիկա Հայաստանի մեջ ալ կարող էր նույնօրինակ Հսկա ծրագիրներ ի կատար ածել, եթե Սմբատներու և Գագիկներու գանձարաններուն մեջ բյուզանդական Հարստութիւնն գտնվեր: Երբևէ փոքրիկ թագավորներու և թագուհիներու Համար ի՞նչ օգուտ ուներ գիտնալ, թե Տրդատ մեծագործութիւններ արտադրելու Համար ստեղծված Հազվագյուտ Հանձար էր, երբ միջոցներ կպակսեին այդ Հանձարին իրականութիւն տալու. բնականաբար Տրդատի անունն ալ անհետ ու անհիշատակ պիտի կորսվեր, եթե դիպվածով չկործանվեր ս. Սովիայի գմբեթը և անոր վերաշինութեամբ չանմահանար Հայ արվեստագործութիւնը՝ Հանձին Տրդատ ճարտարապետի:

Իսկ եթե այս ցանկալի տեղեկութիւնը մեզի Հասցնող միակ պատմագիր Ստեփաննոս Ասողիկ ալ մոռնար այս փաստը արձանագրելու, անտարակույս, բոլոր աշխարհ միահամուռ Բյուզանդական կայսրութեան թագին վրա գոհար մը ևս պիտի ավելցնեին անհայտ Տրդատի Հայտնի մեծագործութիւնով:

Հայաստանի ժողովուրդը միշտ ճնշված, Հալածված և Հազար տեսակ քաղաքական արկածներով դժբախտացած, սակայն այդ դրութեան մեջ երբեք չէ կորած անոր Հոգեկան արիւթիւնը, վսեմին ու գեղեցկին ծայրահեղ սերը, չէ թուլացած անոր ստեղծագործող ու անընդհատ շինող Հատկութիւնը: Այսօրվան գիտական աշխարհի ուշադրութիւնը գրավող Զվարթնոցի երեք Հսկա օրինակներ միանգամայն կանգներ են երեք դարաշրջաններու մեջ, արդոք ի՞նչեր ալ կային, որ կորսվեցան առանց մեզի Հայտնի ըլլալու:

Վասպուրականի մեջ տակավին կանգուն է Արծրունի Գագիկ թագավորի շինած եկեղեցին, որ բյուզանդական ոճն շատ հեռու, Հարազատ քույրն է 10-11-րդ դարերուն Երրակի և շրջակայից մեջ ծաղկող Հայ արվեստին:

Թովմա Արծրունի միակն է Հայ պատմագրութեան շարքին մեջ, որ ոչ միայն Աղթամարի եկեղեցիով շինութեան մանրամասնութիւնը կուտա, այլև Գագիկ Արծրունիի շատ մը շինարարական նշանավոր գործերուն, որոնց մեջ թագավորը ինքն ալ գործնական մասնակցութիւն ունեցած էր, լարը ձեռքին չափելով ու դասավորելով:

Գագիկ Արծրունիի գործերն ամենն ուշագրավը, որու մասին Թովմա Արծրունիի մտքն անգամ չէր կրնար անցնիլ, թե ապագա սերունդին Համար անհունապես մեծ նշանակութիւն պիտի ունենար, քան եկեղեցիներն ու պալատները, Վանա

ծովին մեջ Աղթամար կղզիի առջև շինած նավահանգիստն (port) էր:

Փոթորկի ժամանակ նավերը պաշտպանվելու Համար Հինգ ձիարչով երկայնութեամբ ծովը լեցնել և պարսպապատ լիճ մը կազմել, մեր Հոռետես քննադատներու Հայացքով Հին Հայերու ի՞նչ խելքի գործն էր, այն ալ փոքրիկ նահանգի մը թագավոր Գագիկ Արծրունիի Համար: Բայց իրողութիւնն այն է, որ բացի Թովմա Արծրունիի նկարագրութենէն, այսօր շատ մը Հետաքրքիր ճանապարհորդներով ալ Հայտնի եղած են նավահանգիստի Հսկա պարիսպներու մնացորդները, որոնք մնացել են 3-4 մետր խորութեամբ ջրի մեջ, Վանա ծովի մակերևութին Հետզհետե բարձրանալովը:

Յանկալի է, որ ընթերցողը ինքը կարգա Թովմա Արծրունիի նկարագրութիւնը և Համեմատե, թե ի՞նչ տարբերութիւն կա 10-րդ դարու և մեր 20-րդ դարու գաղափարներու, նպատակներու և շինելակերպերու մեջ:

«...որ քաջակորով գիտութեամբ նայեցեալ [Գագիկ] ի տեղւոյն [Աղթամար կղզւոյն] զբոսանս և ծանուցեալ զնա ապաստան լինել աշխարհի ի Հինից թշնամեաց՝ ձեռնարկէ Հիմն արկանել զնա ահեղ իմն և զարմանալի Հիացմամբ. Հրաման տուեալ բազում արուեստաւորաց և անթիւ մարդկան զհատեալ վէմն ծանունս և դժուարակիրս Հոսել ընկենուլ յատակս ծովուն անհնարին խորութեանն. և ժամանակաւ ինչ այսպէս ջան յանձին կալեալ մեծի արքային՝ և յանկարծակի եկն եկաց կանգնեցաւ քարայտակն ամբարտակ կանգունս Հինգ ի վերայ բարձրացեալ մկանաց ծովուն, որ մտացն աչօք իբրև ի ցամաքի շարայարեալ տեղադրէ զհաստակառոյցն վիմաց կարգս. յորոյ վերայ լար եղեալ ձգէ զպարիսպն շուրջանակի իբր ձիարչաւանօք Հինգ. և պարիսպն է Հրաշակերտ, ահեղակերպ, բարձրաբերձ լայնանիստ բրգամբք և բարձրացեալ աշտարակօք զարդարեալ, անկիւնաւոր խօրանանման տախտակաձև յինքեան ունելով գահոյք զբօսանաց, յորում Հանդերձ որդւովք և ազատակոյտ զօրօք միշտ ուրախանայր արքայ: Իսկ և զգլուխս պարսպին ածեալ ի կիրճս դժուարամածս քարանձակին՝ ի Համբոյրս միմեանց մերձեցուցանէ. ի շրթունս խորայտակ Հիմանց ծովուն դնէ դրունս ահաւորատեսս, Հաստահողոյսս, բեռնապինդս. որով և զմասն ինչ ծովուն ի կղզին կոյս Հատանելով՝ Հրաշալիս իմն ներգործեաց, բազում նաւաց յօրինեալ խաղաղ և անբոյթ նաւահանգիստ,

բարձրագոյն Հրաշակերտեաց քան զԱղեքսանդրին ի Մակեդոն քաղաքի, և որպէս ինձ թուի՝ զանցոյց զարմանալիօք զՇամիրամեան փորուածոյ սենեկօքն և զամբարտակաւ գետոյն որ առ ստորտով լերինն Վարագայ. զի նորայն գոնեա ի վերայ ցամաքի, իսկ սա ի մէջ խորոց ծովուս արուեստակեալ՝ Հարստահարէ զամենայն միտս և զգործս իմաստնոցն առ ի քան զինքն եղելոց»: (Պատմութիւն Տանն Արծրունեաց ի Թովմա վարդապետէ Արծրունւոյ. Ս. Պետերբուրգ, 1887, էրես 293-94):

Բարեբախտաբար պատմագիրը չէ մոռացեր նաև Հիշատակելու, թե՛

«Ճարտարապետ արուեստին էր Մանուէլն, զոր ի վեր անդր ցուցաք. այր լի իմաստութեամբ և զօրաւոր ի գործս իւր»: (Նույն, էրես 334):

Վանա ծովի շրջակայքը և ավելի ճիշտը, ամբողջ Վասպուրականի մեջ Հոյակապ Հայ Հիշատակներու մնացորդներ, ճշմարտապատում վկաներ են, որ յուրաքանչյուր դարաշրջանում Մանուէլի պես շատ արվեստագետներ ծներ, ապրեր ու գործեր են այնտեղ, անջնջելի Հետքեր թողելով իրենց ետևը:

Անսպասելի կերպով 11-րդ դարուն Վասպուրականի ճակատագիրը մոայլվեցավ. մեկ կողմն դրացի փոքրիկ Հայ թագավորներուն ներքին կռիվները, մյուս կողմանն Սելջուկներու կործանարար արշավանքները ստիպեցին Սենեքերիմ Արծրունիին Վասիլ կայսեր Հավանութեամբ թողուլ Վասպուրականը և իր երկրի բնակչութեան մեծամասնութեամբ տեղափոխվիլ Սեբաստիոն նահանգը (1021 թվին)՝ քրիստոնյա մեծ պետութեան մը տակ խաղաղութիւն գտնելու Համար:

Այս ժամանակ Վասպուրականի գաղթականութիւնը չէր, որ Բյուզանդական կայսրութեան երկիրները կողողեր. ահագին Հոսանքներ սկսեր էին Երրակեն, Արարատեն, Վանանդեն ու Սյունիքեն, թողելով Հայրենիքի մեջ կայք և ստացվածք, Հետերին առեր էին միայն իրենց մտավոր և Ֆիզիկական կարողութիւնները նոր Հայրենիքի փառաց Համար ի գործ դնելու:

Անտարակույս, այս միլիոնավոր բազմութիւնը տարավ իրեն Հետ ինքնուրույն բարքեր, սովորութիւններ և արվեստներ: Այլևս ինչո՞ւ զարմանալ, որ Ստրջիգովսկի բյուզանդական արվեստի 10-11-րդ դարերու վերածնութեան մեջ Հայկական ազդեցութիւն կտեսնեն և ինչու Շ. Տիլ անհայտ Հոսանքներ փնտռեն նույն դարերուն Բյուզանդիոնի մեջ կանգնված քանի մը եկեղեցիներուն Հայկակա-

նի նմանութիւնը ստանալուն վրա, քանի որ գաղթողներու կատարյալ քաղաքակրթված ըլլալը ամենևին կասկածի տակ չէ:

1888-ին ռուսահայ Հռչակավոր Հայագետ և պատմագետ Գր. Պլյըգյան Հողված մը Հրատարակել է Բազմավեպի 46-րդ Հատորին մեջ, որ Հիմնվելով ի միջի այլոց ռուսն պատմագիր B. P. Hasdeu-ի տված տեղեկութեանց վրա, կջանար ապացուցանել, թե Ռուսանիո մեջ Արճեչ գյուղը Հայաստանի Արճեչն գաղթող Հայերն են Հիմնած և այնտեղի աշխարհահռչակ եկեղեցին նույն գաղթականութեան նախաձեռնութեամբ Հիմնված է նախապես:

Բազմավեպի խմբագրութիւնը այս Հողվածը տպելով Հանդերձ, առանց որևէ պատճառաբանութեան Հավանական չէ Համարած Հողվածագրի տեսութիւնը:

Երկար տարիներ Հետո, ճարտարապետութեան բազմահմուտ պատմաբան A. Choisy իր ուսումնասիրութեանց մեջ ամբողջ Դանուբի եզերքները Հայ ճարտարապետութեամբ ողողված տեսնելին Հետո, մասնավորապես Արճեչի եկեղեցին ալ կմատնանշեր իր Հայկական ոճի մեծ խառնուրդով:

Ռուսանիայի Արճեչը Հայաստանի արճեչիներու Հիմնածն է, թե ոչ և կամ Հայկական ոճը ի՞նչ աստիճան ազդեցութիւն ունեցեր է Դանուբի Հովիտներուն մեջ ծաղկող ճարտարապետութեան վրա, այդ մասին արդեն սկսեր են խոսիլ մասնագետ գիտնականներ և դեռ պիտի խոսին Հառաջիկային՝ երբ Հետզհետե ծանոթանան նորանոր նյութերու և փաստերու Հետ: Ես այստեղ պիտի ներկայացնեմ Ռուսանիայի Արճեչին Հետ կապված ավանդութիւն մը, որ զարմանալի նմանութիւն ունի մինչև այսօր Հայաստանի մեջ գոյութիւն ունեցող Հետաքրքրական ավանդութեան մը Հետ:

Գեղարվեստական ոճերու պատմագիր Barbetot, Ռուսանիայի Արճեչի եկեղեցի մասին խոսած ժամանակ, ավանդութիւն մը կպատմեն այն եկեղեցիուն Հետ կապված:

Որպես թե այդ եկեղեցին շինող ճարտարապետը Հույն մ'էր, Մանուլ անունով:

Մանուլ իր ծրագրած մեծագործ եկեղեցին Հիմնարկելու, նախագիշերը երազ մը կտեսնեն, և արթննալով՝ իր ընկերներուն կպատմեն, թե երկինքն եկած ձայն մը իրեն կրսեր. - Ձեր բոլոր շինածները պիտի քանդվին, եթե առավոտուն կանուխ ձեզմե մեկուն առաջին անգամ կերակուր բերող կինը չՀյուսեք եկեղեցիով Հիմին մեջ:

Ամենը երդվեցան աստվածային պատգամին Հնազանդիլ, իրենց ձեռնարկելիք մեծ գործին Հաղորդեան Համար:

Առաջնորդուն կանուխ, հանկարծ Մանուի նորաստեղծ ամուսինը՝ Ֆլորան երևաց հեռվին, որ իր սիրելի լծակցին կերակուր կբերեր: Հակառակ Մանուի արտասովոր ազդեցություն և ազդեցություն չնորհիվ հառաջացող հորդ անձրևներուն ու հեղեղներուն, հավատարիմ ու անձնվեր կինը առանց ճամբային ետ կենալու կհառաջանար դեպի Մանուը:

Մանու ճարահաստած, աստվածային պատգամին հնազանդելու համար իր կինը հյուսեց պատին մեջ:

Եկեղեցին շինել տվող իշխանը, շենքը բոլորովին ավարտելին հետո, նախանձով լեցված, որպեսզի ուրիշ տեղ իր եկեղեցվուն նմանը չգտնվի, ուզեց ճարտարապետը և իր ընկերները սպանել: Ուստի քանի դեռ տանիքեն վար իջած էջին անոնք, հրամայեց քանդել բոլոր սանդուխներն ու լաստերը, որպեսզի շենքի կտուրին վրա անսովոր մեծին: Մակայն ամենակարող ճարտարապետները սկսեցին փոքրիկ փայտի կտորներով թևեր շինել ու թռչիլ, բայց շուտով վար ընկան և քար կտրեցան: Նույնպես Մանու, երբ սկսեց թռչիլ, հանկարծ լսեց իր սիրելի Ֆլորայի ողբազին հեծեծանքը, արյունը սառեցավ, աչքերը խավարեցան և ընկավ գետին: Մանուի ընկած տեղը հրաշքով փորվեցավ և աղբյուր մը բխեցավ, ուրկեց կհոսի հատակ, բայց դառն ու աղի ջուր մը՝ արցունքով խառնված: (E.Barberot. Histoire des styles d'Architecture. Paris, 1891, T. II, p. 258-269):

Արճեշի հուշակավոր եկեղեցվուն մոտիկ այսօր ալ կա աղբյուր մը, որուն ջուրը աղի է և ուսմանացիք fontana misterului Manola անունը կուտան:

Հայաստանի մեջ այս ավանդության մեկ ուրիշ այլազանությունը կա հակայական պարիսպի մը շինության նկատմամբ, որուն հաստատությունը և հաջողությունը ամբողջացումը մարդկային զոհ՝ աղջկան մը մարմինը՝ կպահանջեր, հիմին մեջ հյուսելու համար:

Կգտնվի քարսիրտ պառավ մը, որ չլացած իրեն խոստացված առատ ոսկիներու փայլին, իր խնամքին հանձնված քրոջը որբացած աղջիկը կտանի իբրև զոհ:

Պատին մեջ հյուսվող դժբախտ աղջիկը իզուր կաղաչե մորաքրոջը գինքը ազատել, մինչև որ քարերը կծածկեն ամբողջ մարմինը: Վերջապես հուսահատ աղջկան անեծքով չար պառավը սև ազտավի մը կփոխվի և մինչև այսօր կղոլոռա այն պատին մոտ, ուր աղջիկը հյուսված է:

Այս ավանդությունը մեր ժողովրդական բանաստեղծները ոտանավորի մը փոխած են, որ ավելորդ չեմ համարիր այստեղ դնել:

- Շարեցին, մորքուր, շարեցին, Մինչև ծնկներս քարեցին. Ազատիր, մորքուր, ազատիր, Մատաղ կյանքիս խրնայիր:

- Թող շարեն, բալա ջան, թող շարեն, Մինչև սրունքներդ թող քարեն. Համբերիր, չարդ տանիմ, համբերիր, Կազատվիս, հոգիս, սիրտդ պինդ պահիր:

- Շարեցին, մորքուր, շարեցին, Մինչև սրունքներս քարեցին. Մորքուր, ճար ունի՞ս, ճարդ տես. Փրկե ինձ, թե աստված կըսիրես:

- Թող շարեն, բալա ջան, թող շարեն, Մինչև կուրծքդ թող քարեն. Ցավդ տանիմ, քիչ սպասիր, Գնամ իշխանից բերեմ գիր:

- Շարեցին, մորքուր, շարեցին, Մինչև կուրծքս ալ քարեցին. Բաշխի՛ր մորս գերեզմանին, Մի՛ կորցնեմ կյանքս անգին:

- Թող շարեն, բալա ջան, թող շարեն, Մինչև շինքդ թող քարեն. Իշխանը ձեռք քաշեց թղթին, Նա անխիղճ էջ, կուզե որբին:

- Շարեցին, մորքուր, շարեցին, Մինչև գլուխս ալ քարեցին. Սիրտդ քար է, անխիղճ մորքուր Հոգիդ ընկնի գեհենի հուր:

Անաստված, դու ինձ ծախեցիր, Ջանս քարով թոխմախեցիր. Մորքու՛ր, մխիթար չունենաս՝ Բեզ տեսնեմ՝ սև ազտավ դառնաս,

Բովանդակ երկիրը ման գաս, Տեղ չի գտած՝ պարիսպիս վրա՝ Նատիս ղուղոսա...

Արդյոք դիպվածակա՞ն է այս նույն ավանդության գտնվիլը իրարմե անհունապես հեռու երկու երկիրներու մեջ: Անշուշտ ոչ: Հարաբերությունը կամ հաղորդակցությունը փոխադրեր է մեկտեղեն մյուսը: Ամենայն հավանականությունը Հայաստանի անընդհատ գաղթականություններու միջոցով այս ավանդությունը հասեր է մինչև Ռուսաստան: Երբեկից հետադարձ գաղթականության հոսանք է եղած, որ պահ մը մտածենք, թե Ռուսաստանի դեպի Հայաստան եկավ:

Barberot արդեն ժամանակագրական շփոթություն մը կգտնի եկեղեցվո շինության և ավանդության մեջ մատնանշված իշխանին նկատմամբ:

Եկեղեցին շինվեր է 1513-1521 թվին, Negru-Voda անուն իշխանի մը ձեռքով: Այս իշխանն ապրած է 1250-ին, այսինքն եկեղեցվո շինութենեն 268 տարի առաջ: Ուրեմն նախքան եկեղեցվո շինությունը, ավանդությունը շատ կանուխն գոյություն ունեցեր է Ռուսաստանի մեջ, որ գլխավոր գիծ մըն է հայոց գաղթականության: Վասպուրականի Սենեքերիմ թագավորի ժամանակակից Վասիլ Բ կայսրն է, որ հայերու մեծ գաղթականություն մը տարավ Մակեդոնիա, որուն մասին վերև տեսանք Ստեփաննոս Ասողիկի վկայությունը: Կարելի է, որ նույնիսկ այդ Վասպուրականի գաղթականության մեկ հատվածն էր, որ Վասիլ Բ գաղթեցուց, որոնց մեջ, անշուշտ, կգտնվեին Հայաստանցի արճեշիներն ալ:

ՀԱՐՏԱՐԱՊԵՏԱԿԱՆ ՈՃԵՐԻ ԵՎ ԸՆԱՐԱՐԱԿԱՆ ԿԵՐՊԵՐԻ ՓՈԽԱԶԴԴՑՈՒԹՅՈՒՆՆԵՐԸ ԵՎ ՀԱՅԿԱԿԱՆ ՀԱՐՏԱՐԱՊԵՏՈՒԹՅԱՆ ՉԱՐԿԱՑՄԱՆ ԷՏԱՊԵՐԸ¹

Մեր հին պատմագրական ակնարկներից հնարավոր է լինում ենթադրել, որ Հայաստանի մեջ հին ժամանակներից գոյություն ունեցող հայ ժողովուրդը. ըստ նորագույն գիտական հետազոտությունաց հետագա դարերի ընթացքում Արևելքից և Արևմուտքից եկել խառնվել են ուրիշ ազգեր և ցեղեր տեղական բնիկ ժողովուրդի հետ, կազմելով մի նոր համայնք: Այդ պատմագրական անորոշ ակնարկներ և քննական ուսումնասիրություններ հաստատություն են գտնում որոշ փաստերով, որ դեռ նախաքրիստոնեական շրջանում Հայաստանում գոյություն ունեցել են կուլտուրական հաստատություններ և ճարտարապետական մեծամեծ կառուցվածքներ: Քրիստոնեություն սկզբից, նույնիսկ նախաքրիստոնեական ծագում ունեցող մի քանի շինությունների ոճը և նրանց շինարարական կատարելություններն անվիճելիորեն ապացուցում են, որ ճարտարապետական արվեստը մի քանի դար մշակելուց հետո, հասել է քրիստոնեական շրջանի 3-4-րդ դարերն այնքան մաքուր կատարելություն:

¹ Այս ավարտված աշխատությունը գրված է եղել հատկապես «Նյութեր պատմական հայ ճարտարապետության» համար: Վերնագիրը դրել ենք մենք:

Արդյոք կապ չունի՞ր այս ավանդությունը Հայաստանի Արճեշին հետ և Արճեշով ալ անոր շատ մոտիկ Աղթամար կղզվույն մեջ շինված ծովային պարիսպներուն հետ, որ, ըստ Թովմա Արծրունյո, գերմարդկային հրաշքներ էին ճարտարապետ Մանվելի ձեռքով իրագործված: Արդյոք Հայաստանի, մասնավորապես Վասպուրականի մեջ համբավ ու հուշակ ունեցող Մանվելը չէ՞ Ռուսաստանի Արճեշի ավանդության պատմած Մանուը: Ժամանակագրական դեպքերը և ավանդության պատմածքի նմանությունները այնչափ համոզիչ են, որ ես կուզեմ հավատալ, թե վասպուրականցի հրաշագործ Մանվելն է քանի մը դար հետո Ռուսաստանի ժողովուրդի բերնին մեջ Մանուի փոխված: Այս մասին քննությունը հառաջ տանիլ և ավելի լուսաբանել կթողում մասնագետներուն:

Ալեքսանդրապոլ, 1911, հուլիս.

Բ

Կազմող

գրվածներ շատ կան, որոնք գուցե այնքան էլ մատչելի չեն մեզ՝ Հայերիս մեծամասնության համար, սակայն ընդհանուր ճարտարապետության Հայաստանի հետ ունեցած կապերի մասին շատ քիչ է խոսված օտար գրականության մեջ. այդ տեսակետով, կարծում եմ, որ անօգուտ չպիտի լինի այս առաջադրածս ծրագրով աշխատությունս:

Պատմական շրջանի հորիզոնին վրա, որը դեռ բոլորովին գտված չէ առասպելներից, գրեթե միաժամանակ երևցան Եգիպտոսն ու Քաղդեան, ցեղային և քաղաքական հզոր կազմակերպությունով և իրենց կանգնած մեծամեծ կառուցվածքներով, որոնց մնացորդները ներկա գիտնական արվեստագետներից գնահատվելով՝ ճանաչվեցին իբրև ճարտարապետական ներդաշնակություն և իրեն ժամանակին համար նպատակահարմար որոշ ծրագրով կանգնված կոթողներ: Այս երկու երկիրների մեջ բնութան արտադրած շինանյութերի համեմատ, կանգնվեցին հսկայական ամրոցներ, բերդեր, տաճարներ, շիրիմներ և անհատական մեծ ու փոքր բնակարաններ՝ իրենց տնտեսական, քաղաքական պետքերի և ստացած կրթական զարգացման աստիճանի համեմատ ոճավորելով: Եգիպտոսի մեջ քարը և փայտը հավասարապես գործածվեցան ամեն չափի և որակի կառուցվածքների համար, օգտվելով անսպառ քարահանքերից և համատարած արմավենիի ծառերի անտառանման խտությունից: Իսկ Քաղդեայում և հետո ասորաբաբելական երկրում, քարի և փայտեղենի նվազության պատճառով, անթուրծ և թրծված աղյուսներ կատարեցին շինությունց մեջ այն դերը, ինչ որ Եգիպտոսի մեջ կատարում էին քարն ու փայտը: Աղյուսաշինության արհեստն այնչափ կատարելության հասավ Ասորա-Քաղդեայի մեջ, որ ոչ միայն պատերի շինության ծառայեց, այլև կիտվածանկար աղյուսներով շենքերի ճակատները զարդարվեցին: Այս երկրում, փայտի հազվագյուտ լինելու պատճառով, արվեստագետներ հնարեցին աղյուսաչեն կամարների և գմբեթների եղանակները, որոնք առանձին վեհություն էին տալիս շենքերին: Ասորա-քաղդեական կամարաշինության և գմբեթաշինության եղանակը հետզհետե այնքան կատարելության հասավ, որ մինչև մեր օրերը գործածության մեջ է շինարարական ասպարեզում: Ենթեզ գմբեթավորելու ոճը դեռ նախաքրիստոնեական շրջանում հռոմեական երկիրներում ընդհանրանալուց հետո բյուզանդական արվեստին մեջ ընդմիջտ որդեգրվեց թրծված աղյուսներով պատեր և կամարներ շինելու արվեստը:

Մեր թվականությունից մոտավորապես քա-

ռասուն դար առաջ Եգիպտոսի և Ասորա-Քաղդեայի մեջ սկսվող ճարտարապետությունը թեև հետզհետե մեծամեծ բարեփոխությունների ենթարկվեց, այնուամենայնիվ միշտ նկատելի մնաց նրա շինարարության մեջ նախնական ավանդական կիկլոպյան երևույթը: Եգիպտական և ասորա-քաղդեական ճարտարապետության կիկլոպյան հատկանիշը ոմանք վերագրում են անկատարելագործ գործիչների, ուրիշներ՝ նրանց կրոնական հասկացողությունների, բայց, ինչ որ ավելի ճիշտն է, եթե նախնական շինարարական գործիքների անկատարություն իրենց դերն ունեցան ոճերի լրջություն և սառնություն մեջ, այնուամենայնիվ, Արևելքի մեծ ազգերի մեջ խիստ համարաբար զարգացավ գեղարվեստական նրբությունների ճաշակը: Նախաքրիստոնեական 7-6-րդ դարերուն երևնալ սկսող հունական ճարտարապետության էր վերապահված կատարյալ ներդաշնակություն և գծերի անօրինակ շնորհալի նրբությունը այնպիսի չնաչխարհիկ ոճ ստեղծել, որը ոչ միայն Հունաստանի ապագա ժառանգորդ հռոմայեցիների ճարտարապետության անփոփոխ խարիսխը եղավ, այլև տասնյակ դարեր, գրեթե մինչև մեր օրերը, բովանդակ Եվրոպային տիրապետեց: Դեռ մեր օրերուն իսկ, այնքան ընտելացած ենք այդ ոճին, որ նման մի շենք գրեթե չենք կարող գտնել, որուն մեջ չգտնվին հունա-հռոմեական ճարտարապետության հատուկ գծեր:

Հունաստանի վրա հռոմեական տիրապետությունը չկարողացավ իր ինքնուրույն ոճը ստեղծել, այլ գրեթե նույնությունը ընդունեց հունական ճարտարապետությունը, ինչպես նաև ընդունեց հունական աստվածությունները մի քանի թեթև հավելումներով և անունների փոփոխություններով: Հին Արևելքը բնութան ուժերն էր աստվածացնում, իսկ Հին Հունաստանը գիտությունն ու արվեստներն էր աստվածացնում: Չկա գրեթե մի հունական աստվածություն, որ որևէ գիտության կամ արվեստի ստեղծագործողը չհամարվի, չկա մի գեղարվեստ, որ իր մարմնացումը չունենա որևէ աստվածության մեջ: Հռոմեացոց համար վերին աստիճան հարգանաց և ընդունելության խրախույս եղավ Հույն ժողովրդի արվեստների կամ արվեստագետների աստվածացման սկզբունքը, ուստի հունական բոլոր նախապես զարգացող ճարտարապետության և գեղարվեստի սկզբունքները նույնությունը ընդունելու հետո, նվիրվեցին աշխարհաշինական և քաղաքակրթական խիստ մեծ աշխատանքների: Անդադար զբաղվեցին հասարակական և ժողովրդական նշանակություն ունեցող կուլտուրայի զարգացմամբ և այդ ուղղությամբ կատարե-

ցին անթիվ շինարարական մեծագործություններ, որոնք Հին Հունաստանում կամ գոյություն չունեին կամ խիստ հազվագյուտ էին: Հռոմայեցիների տիրապետության օրով շինվեցին քան Հունաստանը գերազանցող կատարելագործված թատրոններ, կրկեսներ, մեծամեծ ջրանցքներ, ջրմուղներ, ձեռագործ լայն ճանապարհներ և ուրիշ շինություններ:

Եկավ մի ժամանակ, որ հռոմայեցի ճարտարապետներ իրենց ինքնուրույն մեծագործություններով և ստեղծագործություններով չափազանց հպարտացան, սկսեցին նախկին ավանդական հունական ճարտարապետության մեջ սրբագրություններ մտցնել ավելի գեղեցիկ և հանկուցիչ ձևեր ու ոճեր ստեղծած լինելու հավակնությամբ, ուրիշ խոսքով՝ ուզեցին ջնջել ճարտարապետական ոճի հունականությունը և հռոմեականացնել, սակայն հետևանքն եղավ անկում, որովհետև հունական ոճի գերագույն ներդաշնակությունը պարզությունը ծանրաբեռներով անճահ և աննեղաշնակ քանդակագործական զարդաքանդակներով, փոթացուցին հունական վսեմ ճարտարապետության անկումը:

Քսերքսեսի և Ալեքսանդր Մեծի արշավանքների ժամանակ թեև հունա-հռոմեական ոճեր անցան մինչև Առաջավոր Ասիա, սակայն փոխադարձաբար աքեմենյան և սասանյան ճարտարապետության բացառիկ հառաջադիմություն արած ոճեր անցան դեպի Արևմուտք: Որովհետև եթե Հունաստան և հռոմեական երկիրներ ճարտարապետական արվեստի մեջ գերագույն կատարելության հասել էին, այնուամենայնիվ Արևելք ևս նախնական վիճակի մեջ բեկոված չմնաց: Մասնավորապես պարսկական տիրապետության ժամանակ, բացի մի շարք շինարարական գործնական հառաջադիմություններե, նաև այնքան կատարելագործվեց կամարաշինության և գմբեթաշինության գործնական կատարելությունը, որ նույնությունը փոխադրեցին այս ոճը դեպի Հռոմ նախաքրիստոնեական առաջին դարուն: Հռոմի Պանթեոնը առաջին գմբեթավոր շինությունն է Արևմուտքի մեջ, որուն ձևը և գաղափարը գնացել է Պարսկաստանից:

Արևելքի և Արևմուտքի մեջ միմյանցից անկախ կերպով տարբեր ուղղությամբ զարգացող ճարտարապետություններն իրենց մեջ ստեղծեցին հարամասունքների այնքան մանրամասնություններ թե՛ ներքին բաժանումների, թե՛ արտաքին խորհրդավոր կամ գեղարվեստական զարդարանքների և թե՛ շինելակերպի տեսակետով և այս ոճերը միշտ իրենց բնիկ երկրեն դուրս գալով՝ հառաջանում էին դեպի Արևելք ու Արևմուտք և մոտենում էին միմյանց, որուն արդյունքն եղավ բյուզանդական ոճի ծնունդը՝ քաղա-

քական և կրոնական մի մեծ հեղաշրջման հետևանքով: Բյուզանդական ոճը, որ մի ժամանակ համայնական տիրապետություն էր սպառնում ամբողջ Եվրոպային և Ասիային, կազմված էր արևմտյան և, խոշոր չափով, արևելյան ճարտարապետական ոճերի պատվաստումով:

Նախքան ճարտարապետական ոճերի հատկությանց և նրանց փոխանցումների մասին խոսելը, ըստ իս, կարևոր է պարզել մի հանգամանք, որուն մասին չփոթ կամ սխալ հասկացողությունը հառաջ է բերում մեծամեծ հակասություններ:

Ճարտարապետական շինություններ երկու գլխավոր հատկություններ ունին. 1) ոճը (style), 2) շինելակերպը (precedé de construction): Շատ անգամ այս երկու հատկանիշներն են, որ շփոթված են միմյանց հետ և մեկը մյուսին տեղ առնված: Երբ մեկն ուղիղ է խոսել ոճի մասին, քննության տակ է առել շինելակերպը կամ շինելակերպին վրա խոսել ուղեղով, խոսել է ոճ անվան տակ, որով գրվածքներ առհասարակ անհասկանալի դառնալով, կորցրել են իրենց արժեքը:

Ճարտարապետական ոճ ըսելով, մենք պետք է հասկանանք միևնույն կոչումով որևիցե շենքի գանազան երկիրների մեջ ստացած տարբեր ձևերը և տարբեր տարազը: Տարբեր երկիրների մեջ միևնույն նպատակով շինված շենքերի տարբեր ձևերը և զարդավորումը համարվում է սովորյալ երկրի հատուկ ոճը: Այս միակ պատճառով է, որ պատմության հեռավոր շրջաններից մինչև մեր օրերը ծնող, զարգացող և մեռնող ճարտարապետական հուշարձանների ավերակների և բեկորների վրա, գիտնական արվեստագետներ դրոշմված են տեսնում կերտող ազգերի ինքնուրույն մտավոր զարգացման աստիճանը և բարոյական ու ֆիզիկական արժանավորությանց ճշգրիտ պատկերը՝ լինի դրական կամ բացասական: Ոճերը ոչ միայն զանազանվում են երկրե երկիր տարբեր ազգությունների մեջ, այլև հաճախ նկատվել է, որ միևնույն երկրի մեջ, գանազան կետերու վրա, տարբերվում են ոճերը՝ պահելով միայն ավանդական, երկրին հատուկ գծերը: Ուստի այդ ոճերի զանազանությունները ցույց են տալիս նույն երկրում ապրող տարբեր ժողովուրդների կրթական աստիճանը և նկարագիրը: Այսպիսով ամբողջանում և սրբագրվում է նույն երկրին պատմական ուսումնասիրությունը:

Ամեն երկրի մեջ ճարտարապետական ոճերը որոշ դարաշրջանների կամ որոշ հանգամանքների հետևանքով միշտ փոփոխություններ են գարգացման կամ անկման - ենթարկվելու գատ, հաճախ դուրս են գալիս իրենց բնիկ երկրեն և ազդում են ուրիշ

մոտ կամ հեռու երկիրների վրա, հեռավոր երկիրների ոճեր դուրս բերվելով իրենց բնիկ երկրից, բերվել և պատվաստվել են բնիկ ոճի վրա, փոփոխվելով և տեղական ճաշակին հարմարեցվելով: Այս ազդեցությունների և ներգործությունների հետևանքով է, որ ստեղծվել են ընդհանուր ճարտարապետության մեջ ոճերի մի բազմակողմանի և ճոխ այլազանություն: Ահա այս պարագան է, որ ուսումնասիրության գործում բավական դժվարություն է պատճառում գիտնական արվեստագետներին: Որովհետև հարկ է լինում որոշելու նախ բնիկ ոճը կամ տեղական ստեղծագործությունը, հետո զանազանել եկամուտ ոճերը, նրանց կրած փոփոխությունները և, որ ավելին է, որ երկրից եկած լինելը: Այս մանրամասնությունը ճշտվում ուսումնասիրությունն ապացուցում են նույն երկիրների քաղաքական և տնտեսական հարաբերությունները, որոնց մասին հաճախ լուր են եղած մագաղաթյա պատմությունները:

Գիտնական արվեստագետների և պատմաբանների այս դժվարին գործը դյուրացնելու համար, հարկ եղավ նախ անջատ կերպով ի մի հավաքել յուրաքանչյուր ժողովրդի հիշատակարանները՝ գրքերի և հնագիտական թանգարանների մեջ. բավարար չափով նյութեր հավաքվելուց հետո է, որ կարողացան բաղդատական ուսումնասիրության ենթարկել և զանազանել բնիկ ոճն եկվորից և միևնույն ժամանակ որոշել եկվոր ոճերի իսկական գաղթավայրը: Այս եղանակով կատարված ուսումնասիրությունը ոչ միայն անսխալ որոշեցին փոխառյալ ճարտարապետական ոճերի հայրենիքը, այլև հաստատեցին քաղաքական, կուլտուրական և տնտեսական հարաբերություններն եկվոր ոճերի հայրենիք եղող երկիրների հետ: Եվ որպեսզի այս բոլոր ուսումնասիրություններն ընդհանուրին մատչելի դառնան, գրվեցին մեծամեծ հատորներ, կազմվեցին հոյակապ թանգարաններ և շարունակվում է դեռ միևնույն եռանդով այս օգտակար աշխատանքը:

Ճարտարապետական արվեստը, ինչպես քիչ առաջ նկատեցի, ամեն տեղ բաղկանում էր երկու գլխավոր մասերե. 1) ճարտարապետական գեղարվեստական ոճն, 2) շինարարական կերպերն. ճարտարապետական ոճի զարգացումը կախված էր տեղական ժողովրդի ճաշակն և մտավոր զարգացումն, իսկ շինարարականը՝ երկրի բնական հարստություններն, այսինքն շինարարության պատշաճ երկրին արտադրած շինանյութերն: Այս երկու պայմանների բավարար գոյությունը գլխավոր մղումը սպին ճարտարապետության զարգացման բարձրագույն աստի-

ճանին, նաև փոխանցումների օճախը լինելով, կրթիչ դեր կատարեցին շրջապատող ազգերի կրթական մակարդակի բարձրացման գործում:

*
* *

Նախաքրիստոնեական մոտավորապես 4-րդ դարում ասորա-քաղղեական ճարտարապետության ավանդություններով վերածնված և ակնածելի բարձրության հասած պարսկական ոճի ազդեցությունը դեպի Փոքր Ասիա արդեն տարածված և բնիկ ոճի բնույթ ստացած էր, երբ բյուզանդական ոճի վերածնության պահանջն զգացվեց քրիստոնեական 4-րդ դարում: Տեղական ճարտարապետներ մեծ աշխատանք չգործադրեցին բյուզանդական ոճի նոր վերածնության համար, որովհետև բնիկ երկրի ավանդական ոճի վրա արդեն վաղուց ի վեր սկսել էին արևելյան ճարտարապետության տարրերը պատվաստվել: Ճարտարապետների գլխավոր արժանիքն այն եղավ, որ նոր քաղաքական կյանքի համար նորոգ ստեղծագործված ճարտարապետության հետ ներդաշնակ կերպով պատշաճեցուցին և պատվաստեցին թե՛ հին հունա-հռոմեական և թե՛ եգիպտական ու պարսկական արվեստների ընձեռած տարրերը, և առավելապես արևելյան ճարտարապետության ազդեցության տակ գերագույն կատարելության հասավ բյուզանդական ճարտարապետությունը, որուն գլուխգործոցն եղավ և պիտի մնա միշտ միջնադարյան ճարտարապետական հրաշալիքներն մին՝ Այա-Սոֆիա եկեղեցին և այժմ տաճկական մզկիթ:

Այա-Սոֆիան ոչ միայն մինչև այն ժամանակ զանազան երկիրներում գոյություն ունեցող ճարտարապետական ոճերն մի նոր վերածնության գլուխգործոցն է, այլև նրա ոճին մեջ մեծ տեղ են բռնում զուտ արևելյան ճարտարապետական ոճերն ու շինելակերպը. նրա մեջ հազիվ նկատելի են հունա-հռոմեական ոճի ավանդական ստվերագծերը:

Բյուզանդական ոճը, նախորդ ճարտարապետությանը ընդհանուր ուղղությունից իր կերպով և կառուցվածքի եղանակներով շեղվելուց զատ, միանգամայն հեռացավ նաև քրիստոնեից համար նախորդ ընդունելի եղած basilique-ի հատակագծային ձևից: Basilique եկեղեցիի հատակագծային հատկանիշը հազիվ նկատելի է Այա-Սոֆիայի մեջ. ինչպես իր ճարտարապետական ոճով, նույնպես հատակագծի ձևով դարձավ արևելյան մի շինություն, որի նախատիպերն ավելի հեշտ կարելի է գտնել Արևելքի հասարակական և անհատական շենքերի մեջ:

Տաճարների հարմար հատակագծային ձևեր

գտնելու համար, թե՛ քրիստոնեության սկիզբին և թե՛ նախաքրիստոնեական շրջանին, հունաց մեջ գործ դրված ջանքերի և լուրջ մտահոգությանց մասին խիստ հետաքրքրական տեղեկություններ են տալիս ներկա ժամանակի ուսումնասիրությունները:

Ի հնումն, երբ հույները միապետական կառավարություն ունեին, համոզված էին նաև, որ աստվածները բնակվում են բարձր լեռների կատարներին վրա, թագավորներն էին այն ժամանակ աստվածների օրինակատարներ երկրի վրա, ուստի այս հանգամանքին են վերագրում թագավորության ժամանակ հունական երկիրներում մեհյանների խիստ հազվագյուտ լինելը. կրոնական հանդեսներ և տոնակատարություններ կատարում էին սրբազան կամ նվիրական տեղերի վրա, բացօթյա: Հունաց միապետական կառավարության ժամանակ թագավորներ հատուկ ունկնդրության սրահներ ունեին, ուր դիմում էր ժողովուրդը՝ թագավորին անձամբ ներկայացնելու համար իր խնդիրը կամ գանդատը: Այս ունկնդրության սրահներն ընդհանրապես կրակահանային մի բացօթյա սյունասրահ և սյունասրահին հաջորդող երկար քառակուսի մի սրահ: Երբեմն սրահի հետևում գտնվում էին մի կամ երկու փոքր սենյակներ՝ ունկնդրության սրահի պետքերին հատուկ. թագավորի գահը դրված էր միշտ սրահի խորը:

Հունաստանի կառավարությունը, երբ աստվածապետական-նամկավարականի փոխվեց, այն ժամանակ հույները մտածեցին, փոխանակ թագավորական ունկնդրության սրահների, ունենալ մեհյաններ, ուր թագավորական գահի տեղը բռնեն աստվածային կերպավորյալ անդրիներ: Երկար որոնումներից հետո, չկարողացան ավելի հարմար ձև գտնել մեհյանի համար, քան թագավորական ունկնդրության սրահները, ուստի այս աշխարհիկ շենքը նույնությամբ ընդունվեց իբրև աստվածների մեհյան, այնուհետև հույները շարունակ իրենց մեհյանները կանգնեցին նույն ավանդական ձևով միայն ավելի ընդարձակված և պատշաճավոր տեղերի վրա և խորհրդավոր բարձրաքանդակներով զարդարված: Այս մեհյանական ձևը դարերի ընթացքում ընդարձակվելով և բարեփոխվելով այնպիսի մի ձև ստացավ, որ հետագա հռոմեական շրջանին կանգնվելիք պետական-հասարակական շինություն basilique-ների նախատիպը լինելու կոչված էր, բացի մի ծայրի կիսաբոլորակ abside-ից:

Հույներից հետո հռոմայեցիք նույնությամբ ընդունեցին հունական մեհյանների ձևը՝ խիստ քիչ բացառությամբ մեհյանական բոլորակ հատակագծեր և

ավելցնելով: Սակայն հռոմայեցիներ խիստ կարիք զգացին մի ուրիշ հասարակական մեծ շենքի, ուր երբեմն թագավորի նախագահությունը և հաճախ դատավորների և իրավաբանների նախագահությունը մեծամեծ հասարակական ժողովներ պիտի գումարեին քաղաքական, առևտրական և կուլտուրական ամենակարևոր հարցեր վճռելու համար:

Այս անհետաձգելի պահանջը գոհացնելու համար կանգնեցին basilique ըսված շենքերը, որոնք գրեթե նման էին վերջին հունա-հռոմեական մեհյանների, իրենց ներքին, միջին՝ լայն և կողմնակի՝ նեղ, երեք թևերի բաժանումներով: Միայն մի ծայրին վրա ավելցված էր հատակից մեկ կամ երկու աստիճան բարձր կիսաբոլորակ բաժինը (abside), որը հատուկ էր դատավորներին և մեծ իրավաբաններին (պատահում էր նաև, որ թագավորը կնախագահեր այս ժողովին, բայց հազվադեպ), շենքի մնացյալ մասին մեջ հավաքվում էր ժողովուրդը:

Քրիստոնեության 4-րդ դարում, երբ նորադարձ քրիստոնյա ժողովուրդը նոր կրոնի համար եկեղեցիներ կանգնել էր պահանջում, պահանջն այնքան մեծ էր, որ ոչ պետական գանձարանը կարող էր բավականություն տալ և ոչ ժողովուրդը կարող էր իր միջոցներով լրացնել այդ պակասը: Ուստի, Կոստանդինոս կայսրը, այդ ժողովուրդական պահանջին գոհացում տալու համար, առանց վարանելու, պետական basilique-ների հսկա շինությունները դրավ քրիստոնյաների տրամադրության տակ, որովհետև, թեև ինքը քրիստոնյա չէր, սակայն քրիստոնյաներ խիստ բազմացել էին կայսրության մեջ և քաղաքականության նժարը թեքվում էր քրիստոնեից կողմը: Քրիստոնյաներ, առանց ի նկատի ունենալու basilique-ների հեթանոսական ծագումը, լիովին ընդունեցին և հարմարեցրին իրենց քրիստոնեական ծիսակատարության պահանջներին, որովհետև շենքը չէր, որ պիտի արտահայտեր կրոնը կամ կրոնական վարդապետությունը, այլ այնտեղ քարոզված հոգևոր օրենքները, ծիսակատարությունները և այս ծիսակատարությանց համար հարմար կահավորումը:

Այնուամենայնիվ զուտ կղերի դասը շատ գոհ չմնաց կայսերական այս պարգևեն, ուզեցին մի նոր ձև մշակել քրիստոնեական եկեղեցիների համար, սակայն մինչև 7-րդ դար անպտուղ անցավ նրանց ջանքը և ազատ թողին քրիստոնյա համայնքներին իրենց ուզածին պես դասավորել կրոնական տաճարների ներքին բաժանումները: Այս իսկ պատճառով է, որ թե՛ Արևմուտքում և թե՛ Արևելքում առաջ եկան մեծամեծ այլազանություններ, հակառակ basilique-ի ուղղություն: Հայաստանը գրեթե

չհամակերպվեց արևմտյան ձևերին և դեռ 5-րդ դարուց ստեղծեց իր համար ձևեր, որոնք աշխարհիկ լինելով հանդերձ, մեծամեծ նվաճումներ արին օտար հեռու և մոտ երկիրների մեջ:

Օտարերկրյա ճարտարապետությանց, նրանց ոճերի, շինելակերպերի և փոխանցումների մասին խոսքս վերջացնելի առաջ, կարևոր եմ համարում մի քանի խոսք ավելցնել զուտ կրոնական պաշտամունքի հատուկ արևելյան ազգերի տաճարների և նրանց շինությանց ձևերի մասին, որոնք պետք պիտի գան առաջիկային համեմատական ուսումնասիրության համար, երբ կսկսենք խոսել հայոց ճարտարապետության մասին առանձնապես:

Ճարտարապետական արվեստի սկզբնական շրջանին, եգիպտոսը տվեց աշխարհին, թեև նախապատմական շրջանի կիրկոպյան երևույթով, այնուամենայնիվ սրբատաշ քարերով և կրաշաղախով մածյալ պատերի կառուցման օրենքը, հնարավոր դեպքում միակտուր, իսկ առհասարակ մեկե ավելի կտորներե բաղկացած գեղեցկազարդ խոյակավոր սյուների կանգնման հնարավորությունները: Եգիպտոսը սովորեցրեց մեզ շենքը պսակելու, օդի և լույսի համար պատուհաններու և նրանց գործածության ձևերը, որչափ որ կներեր նրանց ճարտարապետական հասունությունը. բացի քարի և կրի գործածության եղանակից, սովորեցրեց փայտի գործածության կերպն ու տեղերը՝ թե՛ շենքերի վրա և թե՛ ուրիշ զանազանակերպ պահանջների համար:

Ասորա-Բաղդեսային պարտական ենք որմնաշինության համար թրծուն և անթուրծ աղյուսների գյուտը, որովհետև նրանք չունեին Եգիպտոսի նման համատարած քարահանքեր: Իսկ փայտի պակասության պատճառով ստեղծեցին աղյուսներով կամարներ կապելու ոճը: Կամարով ծածկեցին շենքի վրա, մինչդեռ եգիպտացիք փայտով էին ծածկում: Ոչ միայն լայնարձակ տեղերի վրա հաստատուն կերպով կամարածածկ շինեցին, այլև տվին գմբեթաշինության նախնական օրինակներն իրենց շիրիմների վրա՝ թեև փոքր չափերով:

Ասորա-Բաղդեսայի հետագա ժառանգ Պարսկաստանը, ճարտարապետական ասպարիզում անհավասարի կատարելության հասցուց աղյուսաշինության արհեստը, որուն միջոցով ծածկեցին ընդարձակ միջավայրի վրա մեծ տրամագծով կամարներ, միանգամայն վստահ և ապահով հաստության և տարողության ուժին: Գմբեթաշինության գեղեցիկ արվեստն այնքան զարգացավ Պարսկաստանի մեջ, որ ճարտարապետական արվեստին մեջ գերա-

զանց կատարելություն ստեղծող հունա-հռոմեական արվեստը ևս նրա ներգործության կարիքն զգաց արևմտյան ճարտարապետության մի խոշոր բացը ծածկելու համար. նախաքրիստոնեական առաջին դարուն պարսկական ճարտարապետության ուղիղ ազդեցության ներքո կանգնվեց Հռոմի Պանթեոնը իր լայնածավալ գմբեթով:

Հունաստանին էր վերապահված ճարտարապետության մեջ ստեղծել ծայրահեղ գեղարվեստականություն, պարզություն, գծերի մաքրություն, անհրաժեշտ հարամասունքների շնորհալի դասավորություն, սյուների, խարիսխների, խոյակների ակնապարար համաչափություն և խորհրդավոր, ու պիտանի քանդակազարդությանց պետքն ու հարմար վայրը շենքի վրա առանց ծանրաբեռնելու:

Հռոմայեցիք, Հունաստանի վրա իրենց տիրապետության շրջանին, հարգանքով խոնարհվելով հունական գեղարվեստական ստեղծագործությանց առջև և միանգամայն անփոփոխ ընդունելով տեղական ճարտարապետության ոճը, շարունակեցին նվազ չափով զարգացած կուլտուրական, հասարակական և քաղաքական շինություններ, վերջապես ինչ որ կպակսեր Հունաստանի մեջ քաղաքական և տնտեսական հարաբերությունները հեշտացնելու համար: Նախկին ասորա-բաբելական, պարսկական և ուրարտական մեծագործ ու մեծածախս ջրանցքներին հակադիր, շինեցին ավելի վայելուչ և նպատակահարմար ձևերով երկար ջրանցքներ, ջրմուղներ, կամուրջներ, գետնուղիներ, և այլ քաղաքական ու կուլտուրական շինությունների հետ միասին՝ անհատական մեծ ու փոքր շինությունների մի բազմազանություն: Ահա այս իսկ պատճառով, մեզ ժամանակակից մի պատմաբան ճարտարապետ հետևյալ բնորոշ որակումն է տալիս հույն և հռոմայեցի շինարար արվեստագետներին. «Հույները ճարտարապետներ էին, հռոմայեցիք՝ ճարտարագետներ»: Հռոմայեցիք հետագայում թեև ավելորդ զարդաքանդակներով հունական ոճի պարզությունը ծանրաբեռնեցին և անկման մոտեցրին, այնուամենայնիվ, տվին աշխարհին այն ամենը, ինչ որ անհրաժեշտ էր քաղաքական կազմակերպության և համամարդկային հասարակության:

Ճարտարապետության և ճարտարագիտության նախնի ստեղծագործությունները մշակելը, նորանոր գյուտերով աշխատանքը թեթևացնելը և ժամանակին ու միջավայրին հարմարեցնելը մնում էր հետագա սերունդներին:

*
* *

Վերև ակնարկեցի, որ միմյանցից անկախ և տարբեր ոճերով, Արևելքում, Արևմուտքում և Հարավում ստեղծագործված ճարտարապետական ոճերն իրենց բնիկ երկիրներում սահմանափակված չմնացին, զանազան քաղաքական, կրոնական, պատերազմական և առևտրական հարաբերությունների միջոցով տարածվեցին բնիկ երկրից դուրս՝ հարևան երկիրների մեջ, իսկ հարևան երկիրներ, ներմուծված ոճերն առավել կամ նվազ չափերով, ըստ տեղական պայմանների և ճաշակի, որոշ փոփոխությունների ենթարկելով, պատվաստեցին իրենց ճարտարապետական ոճին վրա:

Ճարտարապետության նախնական հայրենիք եղող մեծ պետություններով գրեթե չընկալված էր Փոքր Ասիան: Այս երկրամասին մեջ կային անկախ կամ կիսանկախ փոքր ժողովուրդներ, որոնցից մեկն էր Հայաստանը, և անմիջականորեն ենթակա էր չընկալված ծաղկող քաղաքակրթության ազդեցության:

Ապացուցված ճշմարտություն է, որ նախաքրիստոնեական դարերում իսկ, Հայաստանի ժողովուրդը միշտ կենդանի և գործուն հարաբերության մեջ էր սահմանակից մեծ պետությունների հետ և բնավ անտարբեր չէ եղած չընկալված երկրների մեջ կատարված կուլտուրական նվաճումներին օգտվելու: Նախաքրիստոնեական շրջանից թեև փաստացի մեզ հասած ճարտարապետական կատարելագործված հուշարձաններ չկան Հայաստանում, սակայն կան մի քանի շենքեր, որոնք վերագրվում են հին թվականին, հենվելով իրենց ձևերին և ստորաբաժանումներին վրա, որոնք քրիստոնեական լինելու ոչ մի հավանականություն չեն ընծայում, բայց քրիստոնեական շրջանի մեջ, օգտվելով այդ ճարտարապետական կատարելագործված շենքերի գոյությունեն, վերածել են եկեղեցիների՝ անկասկած, 4-րդ և 5-րդ դարերուն: Հիմնվելով ճարտարապետական արվեստի զարգացման անվրեպ օրենքների վրա, հաստատվում է, որ մի քանի դար շարունակ մշակված և ըստ ամենայնի կատարելության հասած արվեստագործության արդյունք են: Այնուամենայնիվ, քրիստոնեական առաջին շրջանից սկսած ապացույցներ բազմաթիվ են, որ ճարտարապետական արվեստը տասնյակ դարեր մեծամեծ նվաճումներ է արել Հայաստանում, ստեղծել է իր սեփական ինքնուրույն ճարտարապետությունը և ճարտարապետական ոճը, փոխառյալ մասեր անճանաչելի դարձնելու չափ հմտությամբ ձուլել է իր սեփական ոճին մեջ, և իր ստեղծագործություննե-

րով ազդել է նույնիսկ ճարտարապետական արվեստի տեսակետով զարգացած երկիրներու վրա, որի մասին այսօր հիացմամբ են խոսում ճարտարապետության պատմաբանները:

Ներկա ժամանակի ճարտարապետական պատմաբաններ, արևմտյան ճարտարապետության ուսումնասիրությունների համար իրենց նյութը վերցնում են գրեթե միմիայն կրոնական շենքերից, որովհետև կրոնական շատ հուշարձաններ են մեզ հասած, մեծ մասամբ անվնաս, և արվեստի բոլոր կատարելություններով օժտված՝ ժամանակի պահանջի համեմատ: Իսկ աշխարհիկ շենքերի մասին միմիայն Հունաստանն է, որ քիչ նյութ է տալիս ուսումնասիրության համար, սակայն հռոմեական տիրապետության շրջանը լրացնում է այդ պակասը հասարակական և անհատական շենքերի տեսակետով, որուն մասին առիթ պիտի ունենամ խոսելու:

Եգիպտոսը, նախաքրիստոնեական շրջանում, իբրև քիչ հեղաշրջումներ կրած երկիր, զգալի փոփոխություն չկատարեց ճարտարապետական ասպարիզում. հիրավի, թեև արվեստն իր նախնական ուժեղներն հետզհետե դուրս գալով՝ որոշ նրբությունների և կատարելությունների հասավ, սակայն իր կիրկոպյան երևույթը մնաց մինչև պտղոմյան տիրապետության շրջանը. այդ շրջանին արդեն սկսեց լիովին փոխվել և ենթարկվել տիրող տարրի ճարտարապետական ոճերին: Պտղոմյանց շրջանին թեև եգիպտական ճարտարապետության պատկերը փոխվեց, սակայն նախկին ոճերն բավականաչափ նյութեր տվեց իրենից հետո վերածնող ճարտարապետություններին ուրիշ երկիրների մեջ: Այստեղ արդեն ուսումնասիրության նյութը միայն կրոնական չէ. համեմատաբար ավելի շատ են քաղաքային և հասարակական շինությանց և գեղարվեստական արտադրությանց մնացորդներ, որ անսպառ նյութ են մատակարարում գիտնականներին և արվեստագետներին:

Հունաստանի մեջ պատկերը բոլորովին տարբեր էր: Հունա-հռոմեական ճարտարապետական ոճն այնքան կատարելագործված և գեղեցիկ էր, որ ոչ միայն ընդհանրապես մեհյաններ շինվեցին հունական գեղեցիկ ոճով, այլև աշխարհիկ բոլոր շենքերը ենթարկվեցին այդ չնաշխարհիկ ոճին: Չափազանց կրոնասիրությունը չէր, որ հունա-հռոմեական ժողովուրդներին մղում էր իրենց հասարակական և անհատական շենքերի համար ընդգրկել այդ միևնույն մեհյանական ոճը, այլև ոճի գեղեցկության և ներդաշնակության համար, ամեն ոք ձգտում էր իր անհատական շենքերը ևս նույն ակնապարար ոճով պծնազարդելու նախանձախնդրությամբ: Ահա այս նկատումներով էր, որ հունա-

Հոռմեական երկիրներում, անխտիր ամեն տեսակ հանրային և անհատական շենքեր միևնույն մեհե- նական տարազով պճնագարդվեցին:

Պոմպեի ավերակների պեղումներով մոխիրների և ավազների ներքևից դուրս եկան ամբողջական շենքեր, որոնց վրա եթե հաճախ մեծատառ արձանագրություններ և մասնավոր շենք լինելու գործնական փաստեր չգտնվեին, անպայման մեհյաններ պիտի կարծվեին: Նույնիսկ Հայաստանում ունենք մի այսպիսի օրինակ. Գառնիի Տրդատի Հովանոցը, որ կանգնված է եղել Հոռմեական գեղեցիկ ճարտարապետությունում, մի քանի գիտնականների կարծիքով, այդ շենքը կոապալտական մեհյան էր, ոչ թե Հովանոց: Սակայն մանրամասն քննությունները բոլորովին պարզված է այժմ այդ ենթադրություն միանգամայն սխալ լինելը, նույնիսկ այժմ ավերակների մեջ գոյություն ունեցող անվիճելի փաստերով. ի՞նչ արժեք կունենան թուղթիկ տպավորությունները և առանց գիտական մանրամասն քննության հայտնված կարծիքներն ու ենթադրությունները, շատ-շատ մի ժամանակ կմոլորվին կարծիք Հայտնողներ և կմոլորեցնեն ուրիշներին, Հուսկ Հետո ճշմարտությունը մեջտեղ կուզա և իրենք կթաղվին իրենց կարծիքների փլատակներին տակ: Գառնիի շենքին արևելադիր լինելը միանգամայն հակառակ է ընդհանրապես Հոռմեական երկիրներում ընդունված մեհեանաշինության, Հետո մեհյաններ, առանց բացառության, երբեք պատուհաններ չեն ունեցել, իսկ Գառնիի շենքի ավերակներում տակավին պահված են, բացի ճոխ քանդակազարդ դռան շրջանակից, մի քանի հատ արտակարգ գեղեցիկությամբ քանդակազարդված խոշոր պատուհանների շրջանակներ: Հետևաբար, Գառնիի մեջ կանգնված այդ գողտրիկ շենքի շինողը՝ Տրդատ Ա (ըստ քննադատական ուսումնասիրության), թե Տրդատ Գ լինի (ըստ Մ. Խորենացվո), շինած է անվրեպ կերպով իբր անհատական Հովանոց՝ շրջակա տեսարանների բնական գեղեցկությունը վայելելու համար, ոչ թե իբրև մեհյան: Թեև պարզ ճշմարտություն է, որ Հայաստանի ճարտարապետներ իրենց միայն Հայտնի պատճառներով չսիրեցին այդ ոճը և չընդհանրացրին Հայաստանի մեջ և, հավատարիմ մնալով նախնի ավանդական ոճերին, շարունակեցին իրենց գործը Հետագա դարերում, խիստ աննշան մի քանի մոտիվներ ժամանակավորապես որդեգրելով:

Արևելքում, թե՛ Ասորա-Քաղզեայում և թե՛ Պարսկաստանում, մեհյաններ կամ կրոնական պաշտաման տաճարներ բնավ գոյություն չունեցան: Այդ բնապաշտ ժողովուրդներն իրենց պաշ-

տամունքի տեսակետով տաճարների բնավ կարիք չզգացին. նրանց պաշտամունքը և հանդիսավոր մեծամբոխ տոնակատարությունները տեղի էին ունենում բոլորովին բացօթյա՝ բարձր սարերի, բլուրների կատարին կամ անտառային պուրակների մեջ: Ասորա-քաղզեական տաճարները, որոնց ավերակները մինչև մեզ են հասել, միմիայն Ziggourah անվանված լեռնանման աստիճանավոր աշտարակներն են, որոնք շինվում էին զույգ նպատակներով: Զիկկուտահի գագաթին շինված էր միայն մի փոքր սենյակ, որը եթե պաշտամունքի հատուկ մի կոչումն ուներ, սակայն առավելապես ծառայում էր աստեղադիտական նպատակի. այնտեղ մինչև առավոտ գիշերող քուրմը պաշտոն ուներ աստղերի շարժումները դիտելու և արձանագրելու:

Ասորա-քաղզեական երկիրների Հետագա ժառանգ պարսիկները նույնպես կանգնեցին Զիկկուտահի Հիչեցնող աստղադիտարան աշտարակներ, որոնց գագաթին կվառվեր սրբազան կրակը տոնակատարության օրերին և ստորոտին, բացօթյա հրապարակում, կլինեին կրոնական հանդեսներ: Բացի այս աշտարակներից, ուրիշ սրբավայրեր ևս ունեցան բոլորովին բացօթյա, որոնց վրա կանգնված էին առ առավել մարդաչափ բարձրություններ պատվանդաններ - ասոնց վրա կբորբոքվեր սրբազան կրակը բացօթյա հանդեսների ժամանակ և զոհի սեղաններ՝ չափավոր մեծությամբ: Մազդեականների սրբարանն էր մշտավառ կրակի ատրուշանը, որը նույնպես փոքրիկ մի շինություն էր և որում մեջ հազիվ կարող էին տեղավորվել մեկ-երկու մուգպետ կամ կրակի պաշտոնյաներ: Ըստ օտար պատմագիրների՝ մազդեականության մեջ շատ ուշ ժամանակ ընդունվեցին կերպավորյալ աստվածությունները շրջակա ազգերի ազդեցությամբ, և ունեցան արձաններ, որոնք դուրս կբերվեին բացօթյա հանդեսների ժամանակ: Միայն թե առանձին ակնածանքի առարկա էր արքայական պալատը, այն համոզումով, որ թագավորներ երկրի վրա աստվածությունաց փոխանորդներն էին, Հետևաբար նրանց պալատների վրա և դամբարանների վրա բարձրաքանդակ և ցածաքանդակ կփորագրվեին խորհրդավոր այլաբանական պատկերներ:

*
* *

Հայաստանը շրջապատված էր արևելքից, արևմուտքից և հարավից մեծ պետություններով, որոնց մեջ, ըստ իրենց ժամանակի կուլտուրական և քաղաքական զարգացման, ճարտարապետական արվեստը հասած էր բարձրագույն աստիճանի: Հայ ժողովուր-

դը բնավ անտարբեր չմնաց իր շուրջը կատարվող հառաջդիմական շարժումներին: Պատմություն մի շարք տվյալներով հաստատվում է, որ Հայաստանը ոչ միայն քաղաքական և տնտեսական հարաբերության մեջ էր շրջապատող մեծ պետությունների հետ, այլև երբեմն, ինքնուրույն գոյությունը պահպանելու համար, պատերազմներով չափվելու փորձեր է արել՝ երբեմն նույնիսկ հաղթական դուրս գալով: Հայաստանի ինքնուրույնությունը պահելու համար, քաղաքականապես ինչ դիրք որ ունեցեր են, այնուամենայնիվ ճանաչելով շրջապատի կուլտուրական մեծությունը և արժանավորությունները, անդադար օգտվել ջանացել են նրանց զարգացումից և մասնավորապես ճարտարապետության արվեստի տեսակետով, անդադար փոխադրել են Հայաստան նրանց ոճերը և շինելակերպերը:

Թե ճարտարապետական ճյուղից զատ՝ ուրիշ ի՞նչ կուլտուրական մշակույթներից օգտվել է Հայաստան իր շուրջը մեծ պետությունների մեջ զարգացող քաղաքակրթությունից, այդ մասին կգրեն առանձին մասնագետներ. ես պիտի փորձեմ պարզել թե՛ ճարտարապետական ճյուղին մեջ հայեր ի՞նչ չափերով օգտվեցին շրջակայից և ի՞նչ փոխառություններ արին զանազան երկիրներից, մասնավորապես ո՞ր դարաշրջանների մեջ:

Առաջին դարից մինչև տասնևհինգերորդ դարի վերջերը, մինչև Հայ ճարտարապետության վերջին անկումը, Հայաստանի մեջ կանգնված բոլոր շենքերի մեջ անխտիր երևում են շրջակա մեծ երկիրների մեջ զարգացող ոճերի և շինելակերպերի ազդեցություններ հայկական արվեստի վրա. սակայն այս ազդեցությանց մեջ առավելագույն և գրեթե մշտնջենական տեղը գրավել է արևելյան ճարտարապետությունը՝ սկսած ասորա-քաղզեականից մինչև սասանյան վերջին անկման շրջանը: Երկրորդական և պատահական բնույթ են կրում հունական, հռոմեական, բյուզանդական և այլն արվեստների ներգործությունը Հայ արվեստի վրա, որոնք թեև մի կարճ ժամանակով երևացել են Հայ ոճի մեջ, սակայն շուտով անհայտացել են, տեղական ճաշակի համեմատ անհունապես ձևափոխվելով:

Հայաստանի մեջ կան չորրորդ դարից մեջ հասած շենքեր, որոնք թե՛ ոճով և թե՛ շինարարական արվեստով այնքան կատարելության հասած են, որ, շինարարական արվեստի զարգացման անվիճելի օրենքներով դատելով, պետք է որ մի քանի դար անդադար մշակման ենթարկված լինելով այդ աստիճանին հասնեին: Մասնավորապես մի քանի շինությունների ծագումը զանազան փաստերով նա-

խաբրիստոնեական ծագում ունենալին ենթադրվում է, ուստի սրանցով ապացուցվում է, որ մեր թվականն շատ առաջ ինքնուրույն մի հայ ճարտարապետություն գոյություն ուներ, որում արդյունք եղող այդքան կատարելագործված շենքեր հասել են մեզ քրիստոնեական շրջանում: Եթե նախաքրիստոնեական շենքեր խիստ հազվադեպ են Հայաստանում, սակայն պատմական տվյալներ կան, որոնք անվիճելի են դարձնում Հայաստանի մեջ քաղաքակրթության բարձր զարգացման գոյությունը և նրանց կրթիչ դերը թե՛ արվեստի և թե՛ ընդհանուր կուլտուրայի մշտական խոշոր ազդեցություններն ապագա սերունդների վրա: Ուստի, Հայ ճարտարապետության սկիզբը կամ ծագումը ենթադրաբար ընդունելով նախաքրիստոնեական շրջանի առնվազն երրորդ դարը, քննենք այդ արվեստի զարգացման աստիճանները, նրա կատարելությունները և անկումները, անկումներից հետո յուրաքանչյուր վերածնությունը և վերջին անկումը, որ տեղի է ունեցել 15-17-րդ դարերի ընթացքում: Այս քննական հայացքի մեջ մենք կտեսնենք, թե ո՞ր երկրից ի՞նչ ազդեցություններ եղել են Հայ ճարտարապետության վրա:

Մեր թվականի առաջին դարերից մինչև 5-րդ դարու վերջերը մեզ հասած ճարտարապետական հուշարձաններ, ինչպես նախապես մատնանշել եմ, շինարարական այնպիսի կատարելության հասած են, որ արվեստի զարգացման ընդհանուր օրենքների վրա հիմնված, անպայման, նախաքրիստոնեական շրջանին գտնե երկու կամ երեք դար պետք էր որ մշակված լինեին, որպեսզի նույնպիսի կատարելությամբ հասնեին մեր թվականի սկզբնական դարերին:

Այս սկզբնական դարերի մեջ զարգացող ոճը ես համարում եմ Հայ ճարտարապետության առաջին վերածնություն, որովհետև մեզ հայտնի չէ փաստացի, թե ի հնումն գոյություն ունեցող և ընկնող մի արվեստի վերածնությունն է, թե՞ Հայաստանում նորոգ կազմակերպված ճարտարապետական մի ինքնուրույն արվեստ է, Հետևաբար, առայժմ ընդունելով իբր առաջին վերածնություն, ընդհանուր գծերով պարզենք այդ արվեստին մի քանի հատկանիշները և արտաքին աշխարհի հետ ունեցած կապերը:

Նախապես պետք է գիտնալ, որ Հայ ճարտարապետությունն առաջին դարից մինչև իր վերջին անկումը՝ 15-17-րդ դարերը՝ անվրեպ կերպով ենթակա է եղել արևելյան արվեստների: Արևելյան ճարտարապետական արվեստի հատուկ կառուցման օրենքներ և գեղարվեստական ոճերի կապերն

անխզելի կերպով պահպանած են Հայոց մեջ սկսած ասորա-քաղղեականից ու պարսկականից և հետզ-հետե խմորվելով, մասամբ բարեփոխվելով, հասեր են մինչև Հայ արվեստի վերջին անկումը: Կան նույնիսկ եգիպտական ոճի ներգործություններ՝ պարբերաբար, բայց առավելապես զգալի է դառնում հունա-հռոմեական ոճի ազդեցությունն երբեմն ուղիղ գծով, իսկ հաճախ Սիրիայի ճանապարհով Հայաստան մտած, իր հետ բերելով նաև սիրիական ոճի բավականին հետաքրքրական և ակնահաճո մոտիվներ: Չեմ խոսում բյուզանդական արվեստի մասին, որովհետև այսօր միահամուռ ընդունված մի ճշմարտություն է, որ բյուզանդական արվեստն Արևելքի և Արևմուտքի ճարտարապետական ոճերի խառնուրդով է կազմված, և գալիս է այնպիսի մի դարաշրջան, որ Հայ ճարտարապետությունն իսկ ունենում է իր ազդեցությունը բյուզանդական արվեստի վրա: Այս մասին կգրեմ իր կարգին:

Այս առաջին վերածնությունը, պահելով միանգամայն իր զուտ արևելյան տիպը, ցույց է տալիս մի քանի շենքերի վրա հունա-հռոմեական որոշ գծերի ներգործությունը՝ ավելի զարդարանքների տեսակետով, քան թե շինելակերպի:

Դեռ չէ ապացուցված, որ Հայ ճարտարապետությունը արտաքին արևելյան կերպարանք ստանալով հանդերձ, որմնաշինության համար աղյուս գործածած լինի, շատ հազվադեպ միայն դիմել են թրծուն աղյուսի, այն է՝ ջրամբարների, ջրմուղների և սոցա նման մի քանի շինությունների համար:

Հայաստանի ճարտարապետությունն իր բազմադարյան տևողության ընթացքում շինանյութ ունեցել է միայն քարը, սկզբում բազալտ և գանազան տեսակի որձաքար, իսկ հետո, ամբողջ ժամանակ, հրաբխային տուֆ: Կրաշաղախը ի գործ դրել են ամեն ժամանակ առանց բացառության:

Քարի գործածության սովորությունը, ինչպես երևում է, ժառանգություն մնացել է մասամբ պարսիկներին, բայց առավելապես ուրարտացիներին: Այս վերջիններին շինությանց մնացորդները, որ դեռ գոյություն ունին մեր օրերում, շինված են տաշված և կոկված բազալտ քարերով (բացառությամբ ամրոցների պատերի): Այս օրվան մեր թանգարաններում պահվող բոլոր բեռնաձև արձանագրություններ՝ հղկված բազալտի վրա փորագրված լինելից զատ՝ կան նաև շինությանց կարևոր մնացորդներ, որոնք ցույց են տալիս, թե մասնավոր շենքեր և շինվում էին բազալտի մեծածավալ հղկված քարերով: Այս մնացորդները կարելի է տեսնել Արմավիրում, Արտաշատի տեղում, Դվի-

նում, նույնիսկ Անիում, ուր նախաքրիստոնեական ժամանակի շինված բերդերը տաշված որձաքարով են շինված: Անշուշտ, այս երևույթը պետք է համարել Հայաստանի մեջ նախապես գոյություն ունեցող բազմաթիվ կիկլոպյան շինությանց շարունակությունը և նրանց զարգացումը: Դիրաքլարի եկեղեցին, որը, անկասկած, մի հեթանոսական դիցապաշտության տաճար է եղած սկզբում, աստիճաններով և պատերի ստորին մասերով, շինված է տաշված կարծր որձաքարերով: Շիրվանշուշուի և Տեկորի տաճարներն ևս ունին տակավին իրենց վրա այս տեսակ շինանյութեր, թեև մասամբ ծածկված են հետագա նորոգություններով:

Հունա-հռոմեական արվեստի՝ Հայաստանի վրա ունեցած ներգործությունը երևում է այս առաջին վերածնության մեջ, սակայն մասնավոր ընդլի ռենի: Հայ ճարտարապետությունը տեղի տալով հռոմեականի մի քանի մոտիվներին, երբեք չէ փոխած իր շինարարության ավանդական կերպերը և գլխավորապես պահած է նախկին արևելյան տարազը:

Հունա-հռոմեական ոճի մոտիվներ երևում են էջմիածնի տաճարի պսակների մեջ պատշաճեցուցված պղնձակներով (modillon), բացի էջմիածնից, գրեթե մեծ մասամբ 5-րդ դարում կանգնված շենքերի պսակների մեջ գոյություն ունին պղնձակներ, և այս պսակի ձևն այնքան հաճախ և օգտակար է երևացել Հայ ճարտարապետներին, որ պղնձակների ձևն ու հռոմեական պսակի խիստ առաջակարգաբար մասամբ բարեփոխելով՝ շարունակել են մինչև 7-րդ դարը վերջը, հակառակ 7-րդ դարում մի նոր վերածնություն ստեղծվելուն և պսակների գանազանատեսակ ձևեր արդեն իրագործվել սկսելուն: Բացի պղնձակավոր պսակներից, հռոմեականի ազդեցությամբ միայն 5-րդ դարում շենքերի ճակատին գոյություն ունին tympan-ներով, fronton-ներ, ինչպես Տեկորում, Շիրվանշուշուում: Հետագա դարերում կանգնված շենքերի արտաքին ճակատների Փրոնտոնների տակ այլևս գոյություն չունի tympan-ը կազմող և առանձնացնող հորիզոնական պսակը: Այս առաջին վերածնության հատուկ է հռոմեական որմնասյուների (colonne engagée) և բացօթյա սյունասարահների [portique] փոխառությունը: Ինչպես երևում է, 6-րդ դարում մի փոխանցման շրջան է սկսվում, մի նոր վերածնության նախօրյակն է լինում. այս շրջանում միայն portique-ն է պահպանված և ուրիշ մի քանի մանրամասնություններ:

Վերջապես, Հայ ճարտարապետության առա-

ջին վերածնության ընդհանրապես հատկանիշներն են՝ արտաքին ճակատների արտակարգ պարզություն, պատուհանների լայնություն և լայնության կրկինից ավելի բարձրության կամարակապ լայն դռներ, պայտած և աղեղներ և կամարներ, պատերի հաստություն 95 սանտիմետրից մինչև 105 սանտիմետր, երեսի քարերը բարակ, իսկ միջի բետոնն ավելի հաստ, քան երեսի քարերը: Հայկական ստեղծագործություն են համարվում ընդհանրապես պայտած և աղեղներն ու կամարները, թեև մի ժամանակ համարվեց արաբական ստեղծագործություն, մինչև 1839 թվականին Փրանսացի ճարտարապետ Ch. Tenier-ի Հայաստան գալը: Tenier երբ տեսավ Տեկորի պայտած և աղեղները և ծանոթացավ շենքի շինության թվականին, իր երկհատոր Description de l'Arménie անուն մեծ աշխատության մեջ առաջին անգամ հայտարարեց, որ այս ոճը հայկական է, և նմանը ոչ Արևելքում և ոչ Արևմուտքում գտնվում են նույն թվականներում: 11-12-րդ դարերում է, որ Սպանիայում շինվեցին արաբական ոճով ապարանքներ՝ պայտած և աղեղներով:

Նախաքրիստոնեական դարերին թեև մեզ հասած շենքեր չունենք, սակայն պատմական տվյալներ չեն պակաս, որ նույն դարերում Հայաստանում գոյություն ունեին կուլտուրական հաստատություններ և բազմաթիվ հասարակական շինություններ: Ի միջի այլոց թատրոնը, որուն գոյությունն անհայտ է քրիստոնեական շրջանում, քաջալերվում էր նախաքրիստոնեական թվականներին, նույնիսկ թագավորներ մասնակցում էին թատրոնական գրականության, Հունաստանից բերվում էին որակյալ դերասաններ՝ թատրոնի զարգացման նպաստելու համար:

Ամենայն հավանականությամբ՝ այդ շրջանի թագավորների հելլենասիրությունն էր մղում տվողը գեղարվեստի զարգացման, որ այն ժամանակ Հունաստանում բազմակողմանի կերպով ծաղկում էր: Հունական դիցապաշտությունը, որ գիտությունաց և արվեստից աստվածացումն էր, այս ժամանակ մուտ գտավ Հայաստանում. բերվեցին հունական աստվածների արձաններ, կանգնեցին նրանց համար մեհյաններ և տեղական պաշտամունքների համեմատ հատկացրին նրանց վերագրումներ ըստ հայկական ավանդությունների: Թեթև հունական աստվածների Հայաստան բերվելուն հետ նաև՝ հունական տաճարաշինությունը և որոշ մեհյանական ոճեր, ինչպես վերև թվեցի մասամբ, մտան Հայաստան և տեղիցին մի քանի դար, մինչև նոր վերածնություն՝ 7-րդ դար: Դժվար է

հավատալ, որ ավելի հին ժամանակ Հայաստանում, բացի արևելյան ընդհանուր տիպից, ճարտարապետական ուրիշ ոճերի խառնուրդ գոյություն ունենար. Քսենոֆոնի ճանապարհորդության մեջ առհասարակ չեջտվում է Հայոց պարսկասիրությունը և, մեկ խոսքով, Պարսկաստանի քաղաքակրթության ընդհանուր ազդեցությունը:

Այս առաջին վերածնության շրջանում, հավանորեն քրիստոնեական առաջին դարում պետք է վերագրել հունա-հռոմեական ոճով շինված Գառնիի մեջ Տրդատա թախտ կամ (ըստ Մ. Խորենացիի) Խոսրովիդիստո հովանոց անվանվածը: Սակայն, ինչպես կտեսնենք, այդ գեղեցիկ ոճը խիստ բացառիկ երևույթ ունեցավ Հայաստանում: Նրանից հետո շինված շենքեր երբեք նույն ոճի ազդեցության տակ չընկան: Մեկ խոսքով, Հայերը չհամակրեցին այդ ոճին և շարունակեցին զարգացնել իրենց ավանդական արևելյան ոճը:

Նախքան Արշակունիների հունական կուլտուրը Հայաստան բերելը և նրանց համար հունա-հռոմեական ձևով մեհյաններ շինելը (որոնց ձևը փոխանցվեց քրիստոնեական տաճարների մինչև 6-րդ դարը կեսը) հաստատուն փաստեր չկան, թե երբեք գոյություն ունեցե՞լ են Հայաստանում կրոնական պաշտամանց հատուկ տաճարներ: Ամենայն հավանականությամբ իբրև բնապաշտ ժողովուրդ, ինչ սովորություններ որ ընդունել էր արևելյան հին ազգերի պաշտամանց ձևերից, նույն սովորությունները շարունակում էր, այսինքն իր բոլոր պաշտամանց արարողությունները կատարում էր բացօթյա՝ սրբազան համարված վայրերի վրա, որպիսիք են լեռնային բարձունքներ, խիտ անտառներ, գետեր, աղբյուրներ և այլն, և այլն: Այս մասին ակնարկներ պակաս չեն Հայոց դոկտրինական շրջանի պատմության և ավանդությունների մեջ: Հիրավի, ոչ հունական դիցապաշտությունը և ոչ նոր քրիստոնեական կրոնը չկարողացան մոռացնել սալ Հայ ժողովրդին հնագույն սովորությունները և պաշտամունքը այն վայրերին, որոնք անհիշատակ ժամանակներից նվիրականացած էին. դեռ մեր օրերին իսկ պակաս չեն սնապաշտ ուխտագնացություններ դեպի երևակայական ոգիների բնակավայր սարի գագաթներ, գետեր, լուսաղբյուրներ, կաթնաղբյուրներ և այլն: Ուրեմն, եթե Հայաստանի մի քանի միապետներ իսկապես ցանկանում էին հունա-հռոմեական քաղաքակրթություն զարգացնել Հայաստանի մեջ հունական կրոնի և ճարտարապետական կառուցվածքների միջոցով, այնուամենայնիվ գրեթե չհաջողեցան: Ոչ միայն հունական ճարտարապետական ոճը մերժվեց, այլև հու-

նական աստվածներին և տեղական բնույթ ունեցող հատկանիշներ վերագրվեցին:

Առաջին վերածնության շրջանին մեջ է, որ Հայաստանում երևում են գմբեթաշինության նախնական փորձերը 5-րդ դարու վերջերին: Տեկորի եկեղեցիի գմբեթի կառուցվածքն ապացույց է, որ 5-րդ դարում Հայաստանի մեջ տակավին կատարելապես զարգացած էր գմբեթաշինության արվեստը: Տեկորի եկեղեցիի գմբեթի վրա վերին աստիճանի պարզ երևում է կառուցվածքի նախնական ուղղությունը, իսկ էջմիածնի տաճարի 5-րդ դարու գմբեթի մասին միայն պատմական ավանդություններից գիտենք, որ փայտով էր շինված. թե ի՞նչ ձև և շինելակերպ ունեւր, մեզ հայտնի է, սակայն կասկածից դուրս է, որ պետք էր խիստ նախնական և անհաղո ձև ունենար, որ 7-րդ դարում Կոմիտաս կաթողիկոսը քանդելով՝ վերաշինեց քարով, երևի որոշ նմանություններ յուրաշեն Հռիփսիմի տաճարի գմբեթին: Ինչպես պիտի տեսնենք հետո, 7-րդ դարում գմբեթաշինության արվեստը Հայաստանի մեջ բավական մշակված և կատարելության հասած էր:

Առհասարակ նկատված է, որ քաղաքական հեղաշրջումները մեծ ազդեցություն են ունենում ճարտարապետության վրա: Դեռ 5-րդ դարու վերջերին, որ Հայաստանի համար քաղաքական հեղաշրջումների մի շրջան է, նկատվում են որոնումներ և փորձեր՝ ճարտարապետության մի նոր վերածնության համար: 6-րդ դարում արդեն կատարելապես պարզվում են ընդհանուր համահայկական մի նոր ճարտարապետական ոճ ստեղծելու ճիգերը, որովհետև այս դարում կանգնված մի քանի շենքեր, որոնք հասել են մինչև մեր օրերը, պահելով տեղական շինարարության հատուկ օրենքները և ավելի զարգացնելով այդ ճյուղը, գեղարվեստական ոճի տեսակետով բավական տարբերվում են միմյանցից: Այս շենքերից յուրաքանչյուրի վրա նկատվում են օտարերկրյա զանազան ոճերի պատվաստման փորձերը: Երբերուքում շինվում են նախաքրիստոնեական ծագում ունեցող և 5-րդ դարու հայոց ճարտարապետության մեջ ընդունված portique-ները (սյունասարահ), դռների վրա fronton-ներ հունական ոճով, սակայն թե՛ սյունասարահի և թե՛ դռների երկու կողմի սյունների խոյակներն ու խարխիսները միանգամայն արևելյան են. դռների որմնասյանց խոյակները գուցե սյուրիական ազդեցության են ենթարկված, սակայն սյունասարահի (portique) սյանց խոյակները հյուսիս քանդակներով զարդարված գնդաձև են, հաստ և լայն abaque-ներով, որոնց ծագումը կգտնենք հեռավոր Ասորեստանի Խորասպատի ավերակների պեղումներով

Հայտնաբերված, իսկ խարխիսները՝ Պարսկաստանում, Ֆիրուզապատի մեջ: Շենքի շուրջնակի պակը, որ ունանց հունական երևցավ, մեջը քանդակված denticule-ների պատճառով, այնուամենայնիվ ոչ թե հունական է, այլ պարզապես պարսկական և պերսիպոլական ճիշտ համաչափություններով, թեև հունականի ազդեցությունն է, որ այս զարդաքանդակները մտեր են Պարսկաստան, սակայն պարզ է, որ հետագայում մի ազդեցություն է Հայաստանի վրա՝ Պարսկաստանում ընդունված համաչափություններով: Փոքր տրամագծով կամարներ եղել են, սակայն լայն տրամագծով կամարի գոյությունը կասկածելի է. բոլոր պատուհաններ խոշոր են և fer à cheval աղեղներով պսակված: Կամարների և աղեղների գյուտը, ինչպես հիշել եմ հին քաղաքական և ժամանակի ընթացքում հասած մինչև Հայաստան, այնուամենայնիվ, ինչպես տեսանք առաջին վերածնության մեջ, Հայաստանում քաղաքական և պարսկական այս շինվածակերպը տեղականանալով՝ փոխվել է պայտածակի:

Շինանյութն այս դարաշրջանում ևս, կրաշաղիսով զանգված հրաբխային տուֆ քարն է, ինչպես պիտի տեսնենք այս մասին, որ Հայաստանի մեջ այս հարմարագույն շինանյութի, այսինքն տուֆ քարի առատության պատճառով մինչև Հայ արվեստի վերջնական անկումը և մինչև իսկ մեր օրերում շենքերը շինվել են քարով: Սակայն Երբուքում հետաքրքրական է պատերի շինվածակերպը. հակառակ ներքուստ և արտաքուստ քարերի մակարդակի մեծ ծավալին, հաստությունները քիչ են, որով ներքին և արտաքին շարվածքների միջոցը մնում է մի բետոնի թանձր շերտ կրաշաղիսով զանգված: Ավելորդ է խոսել տաշվածքի մաքրության՝ վերին աստիճանի ճարտարությունը հղկելու մասին, որն այսօր իսկ մեզ համար մեծարժեք է և կարևոր մի արժանիք որմնահյուս վարպետի համար: Որմնահյուսության այս եղանակը շատ երկար դարեր տևել է Հայաստանում, ինչպես հետո պիտի տեսնենք, մինչև 11-12-րդ դարեր շարունակվել է այսօրինակ որմնահյուսությունը, որում առավելություններն անվիճելի են այն միակ պատճառով, որ մինչև մեր օրերն անվնաս մնացել են, կուրծք տալով բազմատեսակ բնական պատահարների:

Եղվարդի մեջ շինված 5-րդ դարու մեծ կաթողիկեն, որում վերևի մասերը փլած են, մնացել են որոշ բարձրությամբ պատերը. շինվածակերպով խիստ նման է Երբուքին, սակայն գեղարվեստական ոճն արտահայտող երեք կիսաքանդ դռների վրա եղած քանդակներից երևում է, որ անխառն

տեղական ոճով են քանդակված և ոչ մի կապ չունեն գրեթե օտարերկրյա ոճերի հետ: Նույն բանը կարելի է ասել Դվինի կաթողիկեի մասին, ինչ որ ասացինք Եղվարդի մասին construction-ի տեսակետով. երկուքին հատակաքիժը միանգամայն basilique-ի հետևողություն է, սակայն Դվինում ջանքեր եղել են basilique ձևից հեռացնելով 5-րդ դարու վերջին Վազան Մամիկոնյանի շինած կաթողիկեի ձևին մոտեցնելով՝ ավելցնելով հյուսիսային և հարավային կողմերի վրա abside-ներ: Ավան գյուղի մեջ շինված 6-րդ դարու եկեղեցին, որ հինգ գմբեթանի է եղած, 5-րդ դարու էջմիածնի հետևողությունը, ունի մի շատ գեղեցիկ դուռ՝ քանդակազարդված զուտ արևելյան ոճով, նույնիսկ, կարելի է ասել, նույն ժամանակվան հայկական ոճով, որովհետև որչափ որ արևմտյան ոճերից հեռու է, այնուամենայնիվ չի կապվում արևելյան ոճերի հետ և մնում է ինքնուրույն հայկական, միայն հյուսիսային կողմի պատուհանի շրջանակն է, որ, Երբուքի նմանությամբ պարսկական denticule-ների մի շարք ունի շրջանակին մեջ:

Արթիկ գյուղի մեջ կիսավեր փոքր եկեղեցին ևս 6-րդ դարում կանգնված շենք է. թեև տարածությունը փոքր, այնուամենայնիվ այդ շենքի մեջ ավելի ակնբախ են նոր մի վերածնության նախօրյակի ճիգերը և այս փոքրիկ շենքի մեջ կատարելապես երևում են 5-րդ և 6-րդ դարերի թե՛ շինելակերպերը և թե՛ գեղարվեստական ոճերը խտացած՝ խիստ պատշաճ և վայելուչ ձևերով:

Վերջապես, այս 6-րդ դարը իր բոլոր որոնումներով և զանազանակերպ պատվաստման փորձերով նախօրյակն է մի շքեղ վերածնության, - որ տեղի է ունեցել 7-րդ դարում և իսկապես կոչված էր Հայ ճարտարապետության ոսկեդարը լինելու, որում մասին կսկսեմ խոսել այժմ:

Հայ ճարտարապետությունը 6-րդ դարում մեջ երկար տատանումներից հետո, 7-րդ դարում, կարելի է ասել, որ իր կատարելության հասած է թե՛ իր գեղեցիկ ու հանճարեղ ոճով և թե՛ կատարելագործված բազմակողմանի շինելակերպերով: 5-րդ դարու հիշողությունները հազիվ երևում են մի քանի շենքերի վրա. modillon-ներով պսակներ ցանցառ թվով երևում են 7-րդ դարու սկզբին կանգնված շենքերի վրա, իսկ մինչև այս դարու կեսն ստեղծված է պսակների մի բազմազանություն, գեղեցիկ moulure-ներով և հաճոյատեսիլ քանդակազարդություններով. այս դարաշրջանի կեսից հետո է, որ մի նոր պսակի ձև ընդունվում է Հայ ճարտարապետության մեջ, որը տևում է երկար դարեր, որում մասին կխոսեմ իր կարգին: Portique-ներ միանգամայն

մայն անհետացած են. նրանց փոխարինել են տեղական ինքնուրույն համաչափություններով որմնասյուններ (colonne engage), գեղեցիկ խոյակ և խարխիսներով, միանգամայն տարբեր՝ Տեկորի տաճարին վրա 5-րդ դարում իրագործված որմնասյունների համաչափությունից: Basilique ձևը տաճարների համար այլևս անվանական է, ստեղծված են լայնարձակ և չորս կողմից abside-ավոր հատակագծեր, ավելի կատարելագործված, քան 5-րդ դարու էջմիածնի տաճարը և 6-րդ դարու Ավանի եկեղեցին: Նույնիսկ 6-րդ դարու վերջերին և 7-րդի սկիզբներին շինված basilique ձևով եկեղեցիներին այս դարում մեջ ավելացրել են կողմնակի abside-ներ, որոնք հեռացնում են նախնի ավանդական ձևերին: Պատուհաններ ավելի խոշոր և քանակով ավելի շատ են, քան 5-րդ դարը և, որ ավելին է, լույսի առատ թափանցման համար շինվել են abatjour ըսված ձևով, այսինքն դրսի բացվածքին համեմատությամբ ներսը շատ ավելի լայնացած: Բոլոր շենքերի կտուրները, առանց բացառության, ծածկված են կղմինդրներով: Կղմինդրները ոչ միայն ընտիր կավից շինված են՝ լավ խմորված ու թրծված, այլև իրենց չափով ու ձևով այնպիսի կատարելություններ ունին շենքը խոնավությունից պահպանելու տեսակետով, որ մեր դարու քաղաքակրթված երկիրների մեջ արտադրված կղմինդրների հետ հաջողությամբ կարող են մրցել: Ավելի քան հազար տարի առաջ պատրաստված այս կղմինդրներն անվիճելի կերպով ապացուցում են, թե 7-րդ դարում Հայաստանում ի՞նչ մեծ նվաճումներ և հառաջդիմություն արել են շինարարական ասպարիզում:

Որ ամենից զարմանալին է, քաղաքական փոթորկալից մի շրջան է 7-րդ դարն ամբողջ. Հայաստանը միշտ ավերածների, կոտորածների և ուրիշ վշտառիթ տեսարանների թատերաբեմ եղած է. ահա այս անհանգիստ և հուզումնալից դարաշրջանում ստեղծում է գերագանց կատարելությամբ օժտված ճարտարապետական արվեստ: Իր վսեմ ոճով ոչ միայն նախորդ վերածնությունը գերազանցում է, այլև եռապատիկ քանակով և հսկա ծավալներով հուշարձաններով ծածկում է Հայաստանն այս երկրորդ վերածնությունը: Որմնաշինությունն ավելի կատարելագործված է, թեև շինանյութը նույն հրաբխային տուֆ քարն է՝ կիր ու ավազով միայն զանգված, սակայն մեծամեծ շենքերի արտաքին և ներքին երեսները շարված քարերը ծավալով ավելի խոշոր են, իսկ հաստությունը ավելի բարակ, որով պատերի հաստությունները ոչ մի արտակարգ չափերի չեն հասնում և մնում են միշտ

նրբին, վայելուչ, սակայն հաստատուն և ամրակառույց: Պատերի երկու երեսների քարերի արանքի լիցքը գրեթե ավելի հաստ է, քան երկու երեսի քարերի թանձրությունը, որով գոյանում է ներքուստ բետոնի մի պատ. իբրև ծեփ՝ քարերը շարված են երեսին. ես կարծում եմ, որ այս պետք է լինի այդ շենքերի ամրություն և տեականություն գաղտնիքը, թեև չպետք է արհամարհել նաև որմնաշինություն մեջ մեր հին արհեստավորների ունեցած գերագույն առավելությունները շինելակերպի տեսակետով: Բյուզանդական կայսրության մի նահանգին հագիվ հավասարվող Հայաստանը որմնաշինության արվեստին մեջ ավելի բարձր կանգնեց իր քարագործությունը: Հայաստանի քարեղեն որմնաշինությունն ավելի մեծ հմտություն և գիտակցություն կազանջեր, քան Բյուզանդիայի աղյուսյա որմնաշինությունը: Հայեր եթե այն ժամանակ ուզեին Պարսկաստանի և Բյուզանդիայի աղյուսյա որմնաշինության ձևերը մտցնել իրենց երկիրը, անշուշտ, քիչ ժամանակի մեջ կատարելության կհասնեին: Սակայն պարզ է, որ հայ ճարտարապետությունը խուսափել է աղյուսաշինությունն և գերադասել է քարի շինությունը, որը երկրի լավագույն և ամենաառատ արտադրությունն էր:

Նախապես գրեցի, որ առաջին վերածնություն շրջանում, 5-րդ դարում, փորձեցին գմբեթներ շինել. մատնանշեցի նաև Տեկորի գմբեթի նախնականությունը: 6-րդ դարում շինությունների մեջ գմբեթների գոյությունը չի ապացուցվում, բացի Ավանի եկեղեցիի վրա շինված գմբեթից: Սակայն Ավանի եկեղեցին, որ հինգ գմբեթանի եղած է, կենտրոնական գմբեթն ամբողջովին կործանած է, իսկ չորս անկյունների վրա եղած չորս գմբեթներից միայն մեկ հատին ստորին շարքը երևում է: Ուստի այս վիճակին մեջ չի կարելի լիովին դատել, թե ի՞նչ աստիճան կատարելագործված էր գմբեթաշինության արվեստը 6-րդ դարում: Բայց 7-րդ դարում, ըստ ամենայնի կատարելության հասած է Հայաստանում գմբեթաշինության արվեստը, տեղական այնպիսի ինքնուրույն ոճով, որում արվեստագիտական հայ և օտար բոլոր գրականություն մեջ միաձայն հայկական գմբեթ են անվանում:

Հայաստանում գմբեթաշինությունը զարգացել է մեկը մյուսից անկախ երկու գծով. մեկը թմբուկավոր կոնաձև ծածկով, առհասարակ անկոնաավոր կամ բոլորչի գմբեթն է: Արտաքուստ ութ ճակատից մինչև տասնվեց ճակատներ ունին. ութանկյունները չորս գլխավոր կողմերի վրա ունեն չորս պատուհաններ, իսկ բազմանկյուն թմբուկավոր գմբեթները երկու ճակատից մեկին վրա ունեն հա-

ջորդաբար պատուհաններ: Թմբուկի խարիսխը միշտ բարձր է կանգնած կտուրից առնվազն մեկ մետր. չրջապատում որմնապուլներ չկան. ինչպես ամբողջ շենքը, նույնպես գմբեթը բոլորովին պարզ է, սրբատաշ քարերով շինված: Ի ներքուստ, կենտրոնական չորս մույթերի աղեղնակապումից առաջ եկած քառակուսի բացվածքի վրա, ութանկյուն կամ բոլորչի ձևով գմբեթի մի խարիսխ կազմելու համար դիմել են հետևյալ ճարպիկ միջոցներին: Նախապես քառակուսի բացվածքի անկյունների վրա շինել են կամարակապ խորշեր, և այդ խորշերը պսակող կամարներին այն չափով մի տրամագիծ է դրված, որ ինքնին կազմում է ութանկյուն մի խարիսխ՝ գմբեթի համար. եթե ուղել են բազմանկյուն շինել գմբեթը, կրկնել են այս գործողությունը նախկին ութանկյունից գոյացած անկյուններին վրա, որով ավելի բթացրել են անկյունները և բացվածքը մոտեցրել գրեթե բոլորակի: Այս գործողությունը կատարելուց հետո, բարձրացրել են թմբուկի պատերն ուղղահայաց կերպով, պահանջված չափով, հետո վրան ծածկել են կիսազնդաձև մի գտակով: Իսկ արտաքուստ, ինչպես բյուզանդական և այլ երկրներում, վերջավորում էին կիսազնդաձև, որում շինությունն ավելի հեշտ էր. Հայաստանում բնավ չիրագործեցին այդ ոճը, այլ իրենք ունեցել էին իրենց սեփական ձևը՝ որևէ մի ավանդությունը նվիրագործված, այն է՝ ներքևի կիսազնդունդին վրա արտաքուստ բարձրացրել են մի կոնաձև՝ այնչափ ճակատներով, որքան ճակատների որ բաժանված էր ներքևի թմբուկը:

Ընդհանրապես կարծիք կա, որ Հայաստանի գմբեթաշինության այդ ոճին մեջ հայոց նախաքրիստոնեական հին պաշտամունքների մի ավանդական սովորությունը կա թաքնված, որը եթե ի սկզբան պաշտամունքի հետ էր կապված, սակայն հետո, քրիստոնեական շրջանում, փոխվեց մի խորհրդանշանի: Հայոց նախաքրիստոնեական բնապաշտության շրջանում, պաշտաման առարկա էին, բացի երկնային մարմիններից, նաև մի քանի բարձր սարեր և բլուրներ, ի շարս որոց Արարատ լեռը, որը նույն էր հայոց համար, ինչպես աստվածաբնակ Ոլիմպոսը Հունաստանի համար: Դեռ Արշակունի շրջանում իսկ, Արարատ լեռան համար պատմված առասպելներ կգտնենք հայոց հին մատենագրության մեջ: Բնապաշտության և հետո հունական դիցապաշտության հաջորդող քրիստոնեությունը թեև ջնջեց մասամբ այդ առասպելական ավելորդապաշտությունները, սակայն Արարատ լեռն այնքան էր նվիրականացած Հայության աչքում, որ կրոնական պաշտամունքը ջնջվելուց

հետո իսկ, Արարատ լեռը երկար ժամանակ մնաց իբրև պետական և ազգային խորհրդանշան: Հին պետական դրոշակների վրա դրոշմվեց Արարատը՝ գլխին Նոյան տապանով (այս վերջինս, անշուշտ, քրիստոնեական կրոնի ազդեցությունը): Արդարև, Հայաստանի կենտրոնի վրա վեհափառորեն բազմող Արարատից ավելի հարմարագույն խորհրդանշան չէր կարող լինել: Ուստի հավանականությունից բնավ հեռու չէ, որ հայկական գմբեթների ձևը վաղեմի պաշտաման առարկա եղող Արարատին նմանցնեին՝ դեպի վեր սլացող գագաթով: Քրիստոնեական շրջանում թեև Արարատը պաշտաման առարկա չէր, սակայն պետական խորհրդանշան էր:

Որպեսզի բարձր կոնաձև ծածկով չծանրաբեռնվին գմբեթակիր կամարներ և մույթեր, կոնին մեջ սովորաբար դրած են մեծ ու փոքր դասարկ կարասներ, որոնք թե՛ թեթևացնում են ծանրությունը և թե՛ խիստ սուր արձագանք են տալիս շենքի մեջին:

Գմբեթների ստորին խարիսխը կազմելու համար շինված կամարապակ խորշերը, որ ներկա արվեստի մեջ փող (trompe) անունն ունին, շարունակվել են մինչև 10-11-րդ դարերը, թեև նույն 7-րդ դարում կեսից հետո երևան էր եկել մի ուրիշ, ավելի պարզ ձև, այն է pendentif-ները, որոնք միանգամայն Հնարավորություն էին տալիս գմբեթի թմբուկը բոլորովին բոլորակ շինվելու, սակայն կառուցման դժվարության պատճառով անշուշտ, երկար ժամանակ չընդհանրացան, հետևաբար մինչև 11-րդ դարում երրորդ վերածնությունը երկու տեսակն էլ շինում էին: Թեև տակավին ինձ չի պատահել բոլորովին բոլորակ թմբուկով կառուցված գմբեթ 7-րդ դարում, սակայն բնական է, որ նախկին զարգացած օրինակների հետևողությամբ էր, որ 10-11-րդ դարերում հաճախ կգտնենք pendentif-ների վրա կանգնված բոլորակ թմբուկով գմբեթներ: Ինչպես բովանդակ շենքի կտուրների վրա, նույնպես գմբեթների կոնաձևերի ծածկերի վրա շարված են թրծուն կղմինդրներ՝ առհասարակ ծածկի ձևին հարմարություն, մեկ կողմը լայն, իսկ մյուս կողմը նեղ, և այսպես հաջորդաբար նեղանալով մինչև գագաթին հասնելը:

Երկրորդ գծով զարգացող գմբեթաշինությունը, որում ամենահին օրինակը համարում եմ Տեկորի տաճարի գմբեթը, շարունակված է մինչև 15-րդ դար, հայոց եկեղեցիների գավիթների, տոհմային դամբարանների և ուրիշ հասարակական շինությունների վրա՝ հետզհետե կանոնավորվելով, ճոխազարդվելով և ըստ ամենայնի կատարելության

հասնելով: Այս ձևի գմբեթները, փոխանակ ուղղահայաց թմբուկներով կազմվելու, մույթերը միացնող աղեղներից կազմված քառակուսի բացվածքի յուրաքանչյուր կողմի լայնությունը պատեր բարձրացնում էին աստիճանաբար վայրահակ. չորս կողմից վայրահակ պատերի շինվածքի պատճառով անկյուններում գոյանում էին բաց մասեր, սկզբում աննշան, բայց հետզհետե լայնացող այս բացվածքները ևս շինվում էին նույնպես վայրահակ: Երբ ամեն կողմից հավասար մակարդակի վրա բարձրանում էին պատեր, հասնում էին մի կետի, որ ինքնին կազմվում էր հավասարակողմ ութանկյուն: Ութանկյուն գագաթին վրա շինում էին սովորաբար բոլորչի մի լուսիջուց:

Տեկորի նախնական օրինակից հետո գեթ ինձ չէ պատահել այս ձևով շինված գմբեթ մինչև 10-րդ դար: Անշուշտ, շարունակվում էր այս ձևը Հայաստանում, որ հանկարծ 10-րդ դարում երևան է գալիս ավելի չքեղ և կատարելագործված ձևով: Ես հավաստացած եմ, որ գմբեթաշինության այս ձևը շարունակվում էր ոչ միայն քարաշեն շենքերի մեջ, այլև փայտաշեն աշխարհիկ շենքերի մեջ ևս, սակայն նրանք մեզ չեն հասել: Այս ձևով կազմված փայտակերտ գմբեթներ մինչև այսօր շարունակում են շինվել մեր գավառական քաղաքների և մասնավորապես գյուղերի մեջ: Այս ձևով գմբեթը, անշուշտ, ի հնումն ունեցել է իր որոշ անունը, սակայն մոռացվել է գրականության մեջ ժամանակի ընթացքում զանազան ազդեցությունների տակ: Իսկ ժողովրդական բարբառների մեջ պահված են երկու բառ. մեկը սողոմաքաղ, որ անպատճառ հայերեն է, իսկ մյուս բառը՝ դառնավուճ, որ հավանորեն թուրքերեն կամ պարսկերեն է¹: Ես տեսել եմ Կոնստանդուպոլիսում (այժմ Լենինական) սողոմաքաղ փայտակերտ գմբեթներ մի քանի հատ. իսկ հայ գյուղական տներում հաճախ կարելի է տեսնել, որոնք ավանդաբար շինում են շարունակ իրենց նախնիներից մնացած այս ձևի գմբեթներ, ընդարձակ տարածությունը հացատների վրա: Գյուղական տների մեջ թեև պարզ ձևեր շատ կան, բայց ոմանք այնքան գեղեցիկ, բարձր և ճոխ շինվածք ունին, որ հիացում կպատճառեն դիտողին, երբեմն արտակարգ սիրով նույնիսկ քանդակագործված են փայտերը:

Սողոմաքաղ գմբեթներն արտաքուստ ոչ մի գեղարվեստական տեսք չունին, այլ մի հողածածկ թուրք են ներկայացնում երդիկի վրա՝ իրենց բարձրության չափով. արտաքին զարդը միմիայն գագաթի վրա շինված լուսիջուցն է, որ երբեմն մի առանձին

¹ Մի քանի գավառաբարբառներում կոչվում է հազարաշեն և գլխատուն հայերեն բառերով:

չրճանակով չրճապատված է: Տան մեջ մեծամեծ սենյակներ, հյուրասրահներ սողոմաքաղ զմբեթավորելու սովորությունը տարածված էր Տաճկահայաստանում, և այնտեղ դուռնակներ կամ զուռնակներ անունն են տալիս թուրքերեն բառով: Այս երկրորդ գծով զարգացող քարաշեն զմբեթները, հետզհետե մասնավոր ձևափոխություններով, ավելի ճոխացած շարունակվում էին հետևյալ վերածնությունների ժամանակ, որի մասին կգրենք իր կարգին:



Նկ. 35. Իջևանի չրճանի Առաքելոց եկեղեցու գավթի զմբեթը՝ շինված քարաշար սողոմաքաղ (13-րդ դար)

Շենքի պսակները ևս մինչև 7-րդ դարու կեսը պահպանում էին միանգամայն իրենց արևելյան ոճի տիպը, moulure-ների դասավորությունը և քանդակագործական ոճով մի բազմազանություն կենդանացնեն, այնպես որ մինչև 7-րդ դարու կեսը շինված յուրաքանչյուր շենքի վրա առանձին տեսակ պսակներ կտեսնենք: 7-րդ դարու կեսից հետո պսակներն սկսում են միօրինակ ձև ստանալ. գրեթե համանման moulure-ներով, սակայն մեղմորեն մի լայն բաց մաս է թողված, որուն մեջ առանց բացատուության քանդակված են հյուսկեն քանդակներ: Ամենայն հավանականությամբ Չվարթնոց եկեղեցիի պսակն է եղած այս ձևի պսակների նախատիպը Հայաստանում. միայն թե Չվարթնոցի մեջ խիստ շատ առաջակարկառ է, որով թե՛ հաստատության տեսակետով կասկածելի էր և թե՛ շինությունն ավելի դժվար. հետագայում պսակի այս ձևը ընդունվելով, ենթարկված է զգալի բարեփոխության: Նախ առաջակարկառը նվազած է, և թե՛ փոխանակ հորիզոնական կերպով պատից դուրս ցցվելու, ավելի դեպի վեր թեքված է, որով թե՛ շինությունն է դյուրացած և թե՛ ավելի հաստատությունը երաշխավորված է:

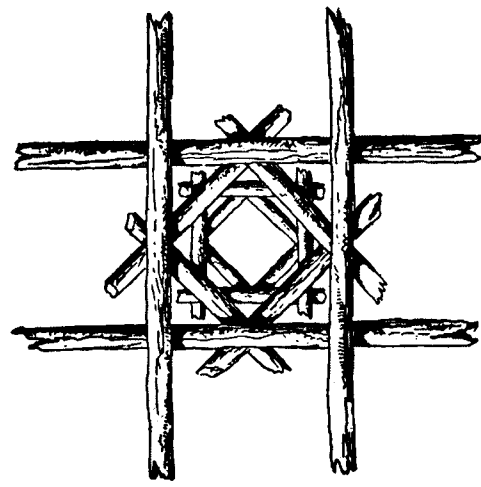

Նկ. 36. Սողոմաքաղ ծածկաձևի նկար

Պատերի արտաքին երեսին վրա քարերը շարելու մի կերպ ունի 7-րդ դարը, որ ուրիշ վերածնությունների մեջ չկա քարերի տաշվածքի և շարվածքի այս ձևը: Մեծածավալ քարերը սրբատաշ մաքրվելի հետո, ներքևի և վրայի (հորիզոնական) եզերքները կես սանտիմ. կամ քիչ ավելի լայնությամբ հակուղիղ ձևով տաշված են դեպի ներս, այնպես որ երկու քար միմյանց վրա դրվելիս, գոյանում է մի եռանկյուն փոս գիծ: Այս կերպ տաշվածքն ու շարվածքը թերևս այն օգուտն ունեն, որ քարերը միմյանց վրա դրվելիս, ծանրության տակ նուրբ շինված եզերքները չէին փշրվում: Եվ իրոք որ, 7-րդ դարուց մեզ հասած մեծամեծ քարերով հյուսված պատերին վրա քարերի եզերքները միշտ մաքուր են մնացած:

Առաջին վերածնության մեջ ընդունված portique-ներն այլևս գոյություն չունին եկեղեցիների շուրջ 7-րդ դարում, այժմ կան գեղեցիկ քանդակագործ խոյակներով որմնասյուղներ՝ շենքի զանազան մասերի վրա: Portique-ները թերևս շարունակվեցին աշխարհիկ շենքերի վրա, որոնց նկարագրությունները, թեև թուուցիկ կերպով ակնարկված, պատահում ենք հին մատենագրությանց մեջ: Չվարթնոցի մոտը շինված աշխարհիկ շինությունների մեջ շինված են երկու տեսակ portique-ներ, որոնք թերևս պահանջ էին միշտ, և հիմք են տալիս ենթադրելու, որ շատ հին ժամանակներից է հասել մինչև մեր օրերը բնակարաններին կից portique շինելը. իրական փաստեր պակաս չեն Հայաստանի զանազան կողմերի մեջ բնակարաններին կից portique-ներ շինելու սովորության, որոնք, ինչպես 5-րդ դարում, նույնպես այժմ անվանվում են սրահ:

Երկրորդ վերածնության հատուկ է շենքի զանազան կողմերի վրա բարձր և կամարակապ խոր-

շեր (niche) շինելու ոճը: Այս ոճի ծագման պատճառների մասին բացատրություններ տվել են «Տեկորի տաճարը» անունով ուսումնասիրությունն մեջ. սակայն հարկ է ուղղել այստեղ, որ այդ աշխատությունն մեջ համարել էի 10-րդ դարու ոճ, բայց հետագային կատարած ուսումնասիրություններս ապացուցեցին, որ 7-րդ դարու ոճ է և ոչ 10-րդ դարու:

Վերջապես, Հայ ճարտարապետությունը 7-րդ դարում այնպիսի գլուխգործոցներ ունի, որոնք գրչով նկարագրել գրեթե անկարելի է, և ներկա աշխատանքիս անձուկ սահմանը չի ներեր պատկերներ և համապատասխան գծագրություններ ավելցնել փոքր ի շատե հասկանալի դարձնելու համար, պետք է որ արվեստագետ մասնագետներ իրենց սեփական աչքերով տեսնեն և քննեն այն հոյակապ շենքերը, որոնք միահամուռ մեծ մասնագետ գիտնականների հիացումն են գրավել և հավիտյան Հայ ճարտարապետության պարծանքը պիտի լինին գիտական աշխարհի մեջ: Ամեն տեսակ քննադատություններից բարձր պիտի կանգնեն Մրենի, Թալինի, Թալիչի և Չվարթնոցի հոյակապ տաճարները իրենց հսկայական մեծությամբ, արտաբուստ և ներքուստ՝ սքանչելի պարզությամբ և շինանյութերի ու շինելակերպերի վերին աստիճան խնամքով և կատարելությամբ, կամարների աղեղների շրջանցիչ պլացքներով և, վերջապես, զարդաքանդակների մասին թեև ժլատ, այնուամենայնիվ եղած դուշն քանակը ևս իր հարմարագույն տեղերու վրա ներդաշնակ դասավորությամբ: Վերջապես, այս երկրորդ վերածնությունն է, որ իր հուշարձանները կանգնել է զուտ արևելյան, ավելի ճիշտը՝ զուտ հայկական ոճով, առանց օտար խառնուրդի:

Օտար խառնուրդի տեսակետով Չվարթնոցն է, որ մի քիչ չեղվում է իր ժամանակակից ոճերից, մի քանի գեղարվեստական մասերի փոխառություններով: Համարձակ կարելի է ասել, որ Չվարթնոցն իր ոճով և շինելակերպերով միակն է ճարտարապետության ընդհանուր պատմության մեջ, քանի դեռ չէ գտնված իր նախորդը որևէ երկրամասի վրա: Գիտնական ճարտարապետներ գրեթե մաղել են Արևելքն ու Արևմուտքը և իրենց տեղեկություններն ու մանրամասն ուսումնասիրությունները վաղուց մամուլի սեփականություն դարձրել, սակայն գեթ Չվարթնոցի հեռավոր նմանությունն ունեցող շենքերից ոչ մեկը չունի Չվարթնոցի ճարտարապետի խիզախ հղացումը և հանդուգն, բայց հեռատես ու նրբին հաշիվները կառուցման գործի մեջ: Չվարթնոցը մենակ չէ Հայաստանի մեջ. մինչև 11-րդ դարու վերջը մի քանի հատ են կանգնվել Չվարթնոցի օրինակով, ինչպես Թավուզքարում,

Բանայում, Անիում և այլն, և այլն: Բագրատունի Գագիկ Ա, հատկապես Չվարթնոցի և նրա կանգնողների հիշատակը հավերժացնելու համար (որովհետև նույն ժամանակ գրեթե կիսավեր էր Չվարթնոցը), Անիում կանգնել է մի հոյակապ եկեղեցի՝ նույն չափով և նույն ձևով: Սկսած Չվարթնոցի կանգնման թվականից մինչև 13-14-րդ դարերը ոչ մի պատմագիր չէ մոռացած հիշատակել այս անման կոթողը և ներբողներ հյուսել նրա հոյակապ կառուցման շուրջը:

Չվարթնոցի մոտակա մասնավոր շենքերը մեծ լույս են սփռում նույն դարաշրջանի աշխարհիկ կյանքի և բնակարանների մասին: Թեև խիստ շատ քանդակված են և ըստ ամենայնի հեռու ամբողջության մասին դադափար տալիս, այնուամենայնիվ բավական նյութ կարողանակեն իրենց ժամանակի կենցաղը մասամբ պարզելու համար:

Մեր հին պատմագիրներից հաճախ հիշված տաճարները, որոնք թագավորների և իշխանների պաշտոնական խնջույքների հատուկ սրահներ էին, գտնե հատակագծով կա պահված տեղին վրա՝ Չվարթնոցում: Եկեղեցիի արևմտյան և հարավային կողմի շենքերը, որոնք հատուկ էին կաթողիկոսի և միաբանաց բնակության, բացի զանազան մեծություններին, ունին նաև այս խնջույքի տաճարը՝ արևմտյան կողմին, ամբողջ շենքի լայնությամբ: Երկու երկարության կողմերին վրա տաճարն ունեցել է զույգ որմնասյուղներ՝ վերևից կամարակապ, և այդ որմնասյուղների արանքներում բազմոցների տեղերն են բարձրաստիճան հյուրերին բազմելու համար: Տարակույս չկա, որ առաստաղը եղել է կամարակապ՝ ամբողջ երկայնության վրա, թե ի՞նչ բարձրությամբ, հայտնի չէ: Արևելյան և արևմտյան կողմերում միայն կարող էր լուսամուտներ ունենալ, սակայն այդ բոլորը քանդակված են և այժմ անհասկանալի է, թե քանի՞ պատուհան ունեցած է տաճարը, ի՞նչ մեծությամբ և ի՞նչ բարձրության վրա: Սույն տաճարը քննելու ժամանակ հիշեցի Թովմա Արծրունիի նկարագրած Գագիկ Արծրունիի Աղթամարի մեջ շինած տաճարը և համեմատեցի այն նույն նկարագրության հետ: Ի բաց առյալ Թովմայի նկարագրած զարդարանքները, շենքի կազմության և ձևի տեսակետով գրեթե նույնն է ներսեսի տաճարին հետ: Հայտնի բան է, որ տաճարների շինության հատակագծային և կառուցման ձևերը դարուց ի դարս շարունակվել են միևնույն կանոններով կամ փոքրիկ շեղումներով: Անիի Միջնաբերդի մեջ Բագրատունիների տաճարը գրեթե նույն ձևն ու չափն ունի, միայն Անիում

¹ Տաճարը՝ դահլիճ է:

այն առավելությունը կա, որ հյուսիսային կողմի վրա երևում են պատուհանների մնացորդներ՝ եթե չեն սխալվում՝ 1,80 մետր լայնությամբ, թեև թուփմա Արծրունի Աղթամարի տաճարի նկարագրության մեջ մոռացել է հիշատակել պատուհանների մասին, կամ գուցե կարևորություն չէ տվել: Այս տեսակետով որչափ հետաքրքրական կլինեն թափշում Գր. Մամիկոնյանի ապարանքը պեղել և տեսնել ներքին բաժանումները, որոնց մեջ կգտնվեն անպայման նաև մի հյուսիսամեծարության տաճար: Գր. Մամիկոնյանի ապարանքի արևելյան պատը, որ երևում է, ավելի խնամքով շինված է, քան Զվարթնոցի կողմնակի մասնավոր շենքերը, մեծամեծ սրբատաշ քարեր են շարված արևելյան կողմին վրա, որը գրեթե երկու մետր բարձրություն ունի այժմ, իսկ մնացած մասերը միանգամայն հողով և դերբուկներով ծածկված են:

Քիչ առաջ կարծիք հայտնեցի, որ portique-ները, եթե եկեղեցիների կից չեն շինված, այնուամենայնիվ պետք է որ նույն դարուն ևս շարունակված լինին մասնավոր շենքերի վրա: Այս կարծիքս հաստատվում է Զվարթնոցի մասնավոր շենքերով, որոնց կից շինված են երկու տարբեր ձևերով սյունասարահներ:

Հյուսարահ տաճարի հարավային կողմը կա մի ընդարձակ սյունասարահ՝ երեք կողմից բացօթյա, արևելյան կողմից տակավին պահված են սրահի սյուների ստորին մասերը, որոնք վերևից կամարակապ են եղած. իսկ ներսը, որ ընդարձակ էր, հյուսիսից հարավ երկու շարք չորսական սյուների վրա դրված էր տանիքը: Մի ուրիշ սյունասարահ եղել է միաբանների բաժին շենքի հյուսիսային կողմը՝ ամբողջ երկարությունը: Անշուշտ, բացօթյա մեծ սյունասարահը շինված էր ամառնային շոգերի ժամանակ կաթողիկոսին և հյուրերին համար իբրև հովանոց, նույն նպատակով ևս կլինեն միաբանաց շենքի հյուսիսային կողմի նեղ ու երկար սյունասարահը:

Առայժմ բավական համարելով հայ ճարտարապետության 7-րդ դարու երկրորդ վերածնության համար համառոտ ծանոթություններս, կանցնեմ մի երրորդ վերածնության, որը վերածնվել է 10-րդ դարուն, երկրորդ վերածնության ավելի քան երկու դար անկման դատապարտվելուց հետո:

Ամենայն հավանականությամբ քաղաքական անցքերն են պատճառ, որ 7-րդ դարու վերջից հետո մինչև 10-րդ դարը Հայաստանում շինարարական աշխատանքը միանգամայն դադարում է: 7-րդ դարուն արաբական արշավանքը, ինչպես բնորոշել են մի քանի նշանավոր հեղինակներ, եղել է քաղա-

քակրթության պատուհաս և այրող ու խանձող մի փոթորիկ, որ իր անցած երկիրներին վրա քաղաքակրթական զարգացման մահաբեր հարված է տվել: Նույնիսկ 6-րդ դարուն Այս-Սոֆիայով գերազանց կատարելության հասնող բյուզանդական ճարտարապետությունը ժամանակավոր անկման է դատապարտվում: Ուժեղ թափով անցել է արաբական այդ քաղաքակրթության պատուհաս և խանձող քամին Հայաստանի վրայից և 7-րդ դարուն նախանձեղի բարձրության հասնող հայ ճարտարապետությունը միանգամայն իր օրհասական վիճակին է հասցնում: Այս քաղաքական զարհուրելի փոթորիկի միակ պատճառով է, որ Հայաստանում 8-րդ դարուց մինչև 10-րդ դար ոչ միայն չենք գտնում քար քարի վրա դրված, այլ նույն դարաշրջանների պատմագրությունները լի են զարհուրելի աղետի նկարագրություններով և երկրի բնակչության թշվառության մասին սրտաճմլիկ ողբերգություններով: Վերջապես, 10-րդ դարու մոտ ժամանակներում ներքին երկպառակություններով թուլանալով արաբական իշխանության ահեղ թափը, Հայաստանում վերականգնում են փոքրիկ անկախ իշխանություններ, և ի բնի գեղարվեստասեր հայ ժողովուրդը վերստին նվիրվում է կուլտուրական աշխատանքների և ստեղծում է ճարտարապետական մի նոր վերածնություն, նախկին ավանդությունների վրա պատվաստելով իր նոր ստեղծագործությունները շինարարական ասպարիզում:

Թեև 9-րդ դարու կեսին ավանդաբար վերագրված մի քանի շենքեր գտնվում են Հայաստանում, սակայն նախքան այդ բոլոր շենքերի կառուցման ժամանակը 9-րդ դարին լինելը բոլորովին փաստացի կերպով չի ապացուցվում, նաև նրանց վրա հայտնի տեսնվում են նոր արվեստի կազմակերպության համար եղած խարխափումներ ու բռնի ջանքերը:

Համենայն դեպս 10-րդ դարուն այլևս փաստ է Հայաստանում մի նոր ճարտարապետության վերածնությունն Այրարատյան աշխարհում և մասնավորապես Շիրակի նահանգում: Ահա այս նոր վերածնությունն է, որ ես անվանում եմ հայ ճարտարապետության երրորդ վերածնություն, գրեթե բովանդակ Հայաստանի համար, որովհետև նույն վերածնության արդյունքներն օտար ճանապարհորդների ուսումնասիրության մեջ տեսնվում են ոչ միայն Այրարատում և Շիրակում, այլև Սյունիքում, Վասպուրականում և գրեթե ամբողջ Վանաձորի շուրջը, մինչև Տարոնի արևմտյան սահմանները: Թե՛ պատմագրական տվյալներով և թե՛ Եվրոպայի գիտնական ճանապարհորդների նկարագրություններով պարզ երևում է, որ ինչպես Շիրակում,

Այրարատում, նույնպես Վասպուրականում բռուն թափով վերականգնանում է շինարարական կյանքը և սկսվում է այնպիսի եռուն աշխատանք, որ ոչ մի կասկած չի թողնում կատարված գործնական աշխատանքների ստուգության և նորածին արվեստի հառաջադիմության: Թեև ես Այրարատի և Շիրակի հուշարձաններից գատ՝ հնարավորություն չեմ ունեցել քննելու, սակայն օտար ճանապարհորդների տված նկարագրություններ և մատենագրական տեղեկություններ շատ բան են պարզում ինձ համահայաստանյան այս աշխատանքների մասին: Թեև անջատ իշխանությունների և ուրույն երկիրների բաժանված, բայց վերածին նոր արվեստի զարգացումը և գործունեությունը հավասար կերպով ներգործում են նախկին ընդարձակ Հայաստանի սահմաններուն մեջ: Մատենագրությունները եթե քրքրենք, շատ բան կգտնենք նշանավոր շինությունների մասին, սակայն այդ շինություններն մեկուն մասին ես պիտի գրեմ այս աշխատությանս մեջ քիչ հետո, քաղելով ժամանակակից մի պատմագրից: Դժբախտաբար ես անձամբ չեմ տեսած այդ մեծ գործի մնացորդները տեղին վրա, այնուամենայնիվ նկատողներ եղել են, սակայն 9-րդ դարու մի պատմագրի՝ Թովմա Արծրունիի՝ նկարագրությունն այնքան ճշգրիտ և մանրամասն է և, որ ավելին, այնքան արվեստագիտական է, որ ոչ մի կասկած չի թողնում նրա ճշմարտության. այս աշխատանքը կատարվել է Վասպուրականում՝ Աղթամար կղզու մեջ, և շինվել է բավական ընդարձակ նավահանգիստ, բաց ծովին մեջ հիմնադրվելով մի ընդարձակ պարիսպ: Բայց այս մասին իր կարգին:

Ինչպես տեսանք, երկրորդ վերածնության նախօրյակ 6-րդ դարում մի նոր արվեստի վերածնության համար նախնական փորձեր և ջանքեր գործ դրվելը, շրջապատող երկիրներում զարգացող ճարտարապետական տարերքների պատվաստումով, նույն խարխափումը և ճիզն ավելի պարզ երևում է 10-րդ դարի երրորդ վերածնության մեջ, մասնավորապես այն շենքերի վրա, որոնց կառուցման ժամանակը չի ապացուցվում արձանագրություններով, և հավանական է թվում նախքան 10-րդ դար կանգնված լինելին: Այս շենքերի վրա, թեև արևմտյան ճարտարապետությունից փոխառյալ ոչ մի նմուշ չի երևում, նույնպես նաև արևելյան հնագույն motive-ներ, կարևոր փոփոխությունների ենթարկված ու տեղականացած են, սակայն առհասարակ ընդհանուր պատկերը շատ լուրջ և ոճն ավելի ցուրտ է, ի բաց առյալ իրագործված մի քանի մասերի վրա չափազանց գեղեցիկ և ճարտար

քանդակագործությունները: Շինվածակերպերի տեսակետով, ըստ հայաստանյան նախնական ավանդությանց, հաստատության և գործնականության մասին հետևողականությունն ակնհայտ է, սակայն 10-րդ դարու կեսից հետո կանգնված շենքերի նրբությունները և գեղարվեստական փափկաճաշակ երևույթը չունին: Ուստի այս նախնական շրջանի մի քանի շենքերը բացառություն կամ երրորդ՝ նոր վերածնության նախնական փորձերը համարելով, այսուհետև կարծիքներս պիտի ընդհանրացնեմ 10-րդ դարու կեսից հետո մինչև այս վերածնության անկումը կանգնված շենքերի վրա:

Այս նոր՝ երրորդ վերածնության ոճին ամենից ավելի բնորոշ հատկանիշն այն է, որ արտաքին պատերը զարդարված են նուրբ ու գեղեցիկ քանդակագործ աղեղներով պսակված որմնասյուներիով:

Այս որմնասյուները միանգամայն հեռու են նախկին վերածնությունների մեջ երևացող որմնասյուների համեմատական համաչափություններից, այս անգամ նեղ տրամագծով անհամեմատ երկար են սյուները, որոնք վերջանում են գնդազուլի խարխուս ու խոյակներով և taillore-ներով:

Պատուհաններն սկսած են փոքր ինչ նեղնայ, բայց ավելի բարձր, քան նախորդ վերածնության մեջ ընդունված չափերն ու համեմատությունները. միշտ շրջանակված են հաճախ քանդակագործ անհամեմատ լայն շրջանակներով, իսկ քանդակագործ չլինելու դեպքում կամ գեղեցիկ moulure-ներով են շրջանակված և կամ երկու կողմին վրա նրբին որմնասյուներով վերևից կիսաբոլոր քանդակագործ պսակով (chambranle) ավարտված: Նույնիսկ կան այնպիսի պատուհաններ, որոնց վերևները միայն պսակված են մի relief պսակով, իսկ եզերքների վրա առանց ուղղադիմ moulure ունենալու, ցածաքանդակ փորագրված և շրջապատված են զանազան զարդաքանդակների նեղ շերտերով. այս վերածնության հատկանիշն են բոլորակ միջակ մեծությունը պատուհանները՝ քանդակագործ կամ լայն moulure-ներով շրջանակված: Եռանկյուն խորշերը, որոնք ի հնումն իրենց առանձին պատճառը և կոչումն ունեցած էին շինարարական տեսակետով և միայն արևելյան և երբեմն ալ արևմտյան կողմին շինված էին, այս վերածնության մեջ պահանջից անկախ նաև եղել են իբրև զարդ և, ինչպես 7-րդ դարու մի քանի շենքերի վրա, այժմ ընդհանուր կերպով շինված են չորս ճակատների վրա հաճախ նրբին և ակնապարար մանրանկար քանդակներով պսակված. հաճախ քանդակված է նաև խորշի կամարիկի ներքևը մինչև կիսաբոլորակի հանգիստը պատի վրա:

Դեռ 5-րդ դարու առաջին վերածնության մեջ երևում է մանվածոների ճաշակը հայոց մեջ՝ անշուշտ ազդված Արևելքից: 7-րդ դարուն, արդեն որոշ աստիճանի զարգացած է գեղարվեստական այս ոճը հայոց ճարտարապետության մեջ. քանդակված են մանվածոներով սյուների խոյակներ և խոյակների մեծ գնդազուլի կողովներ. իսկ այս երրորդ վերածնության մեջ ոչ միայն գերազանց կատարելությամբ, այլև ընդհանուր պահանջ դարձած շենքի զանազան մասերի ըստ պատշաճի մանվածո քանդակներով մանվածոյի հյուսվածները երբեմն հիացում պատճառելու չափ նրբության և բարդությունների հասած են: Ճարտարապետական մանվածոների այս ոճը և բոլորական գիտության մեջ, առանց վերապահումների, արձանագրված է իբրև բացարձակ հայկական ոճ, որովհետև համաշխարհային ճարտարապետության մեջ ոչ մի տեղ այնքան կատարելության հասած և գործնական եղած չէ, որչափ Հայաստանի մեջ:

Շենքերի գլխավոր պատերի շինելակերպերը գրեթե հետևողություն են առաջին և երկրորդ վերածնությունների որմնաշինության կերպերին, այսինքն՝ երկու երեսը ծածկող սրբատաշ քարերի արանքում կրաշաղիա մանր ու խոշոր քարերով խառն հաստատուն բետոն է կազմված՝ երեսների սրբատաշ քարերի հետ սերտիվ միացած, և պետք է ասել, որ երեսների սրբատաշ քարերը, պատերը լավ չորանալուց հետո պարզ ծեփի արժեքն ունեցել են գրեթե: Անշուշտ, այս պատճառով է, որ կառուցումից երկար ժամանակ հետո, երբ կարիք է գզացվել արտաքին երեսները նորոգելու, ամենայն խնամքով, ամբողջովին քանդել են երեսների քարերը և տեղը նորը շարել, առանց պատերի հաստատության վնաս հասցնելու: (Այս գործողությունը կատարված է 7-րդ դարուն կանգնած Մրենի տաճարի արևմտյան ճակատում, հավանորեն 11-12-րդ դարերում, իսկ 10-րդ դարի վերջում կամ 11-րդ դարի սկզբում կանգնված Անիի կաթողիկեի արևմտյան ճակատը հաջողապես նույն գործողության ենթարկված է կեսից վերև մինչև կտուրը): Այս վերածնության ժամանակ բոլոր մեծամեծ շենքերի համար ընդունված պատերի հաստության չափն է 70-80 սանտիմետր: Պատի երես շարված քարերը, որոնց վերին և ստորին հորիզոնական եզրերի վրա մի փոքր տաշված էին դեպի ներս, 7-րդ դարուն, որով շարվելուց հետո հորիզոնական եռանկյուն խոր գծեր էին երևում, այժմ այդ տաշվածքները չկան, այլ քարը քարին վրա ուղիղ նստած է այնքան մաքուր, որ երկու քարերի հպման տեղը հազիվ թե մի բարակ գիծ նշմարելի է. շատ անգամ

քարերի տարբեր գույներով են որոշում, որ տարբեր քարեր միմյանց վրա կամ կողքը դրված են, եթե ոչ գրեթե առանց ուշադիր նայվածքի բնավ չեն երևում քարերի միացման գծերը:

Շենքի ընդհանուր պսակը, թեթև այլազանությամբ նույնն է, ինչ որ 7-րդ դարու կեսից հետո սովորական եղած է, այն է՝ պսակի վերևից և ներքևից հորիզոնական moulure-ներ, moulure-ների արանքը մի լայն շերտ, որուն վրա քանդակված են մանվածո քանդակներ. այս մանվածոյի ձևը երբեք փոփոխված չէ և միևնույն օրինակով քանդակված են մինչև վերածնության անկումը կանգնված շենքերի պսակին մեջ: Այս վերածնության մեջ շատ է սիրված զանազան գույներով խառն, անհամաչափ դասավորված քարերով պատեր շինել: Մեկ և կես մետր լայն բացվածքով դռների վրա իբրև վերնայամ դրված են միակտուր լայն քարեր, որոնց վրա երբեմն կան թեթև քանդակներ կամ արձանագրություններ. իսկ ավելի լայնություն ունեցողների վերևները կամարակապ ծածկված են, սակայն առհասարակ կամարակապի կիսաբոլորակ մասը փոխանակ բաց մնալու, դռան լայնության տրամագծով կիսաբոլորակ միակտուր քարեր դրված են և ճակատին արձանագրություններ կամ խորհրդավոր քանդակներ են քանդակված: Սովորաբար լայն դռների երկու կողմը դռան բացվածքի և բարձրության համաչափությամբ որմնասյուներ են շինված և վերևը մույուրազարդ աղեղներով պսակված, իսկ սյուներ չլինելու դեպքում, լայն և գեղեցիկ քանդակազարդ բարավորներով և վերնայամով շրջանակված են:

Տանիքները ծածկելու համար այլևս կղմինդրներ գոյություն չունին, կղմինդրներին փոխարինած են 8-10 սանտ. հաստությամբ քարե լայն տախտակներ և հաճախ այդ տախտակները խիստ ճարպիկորեն սղոցելով պատրաստված: Տանիքի քարերը միմյանց սերտորեն հագցնելու համար, այսօր իսկ մեզ անծանոթ մի ճարպիկ ձև ունին, որուն շնորհիվ մինչև այսօր իսկ մի կաթիլ ջուր չէ անցած ծածկի տախտակների ներքև. նույն իսկ այդ ձևի հեռուցմամբ առանց քարը կտրելու անհնար է պոկել մի քար: Քարերի սղոցման ապացույցներ կան նաև պատերի մեջ. բարակ քարեր պետք դալու դեպքում մինչ 3-4 սանտ. հաստությամբ սղոցված քարեր են մտցրած շարքի մեջ:

Ներքին և արտաքին մեծ կամարներն ու աղեղները, աննշան բացառությամբ, երկկեղրոն աղեղներով են կազմված, որով աղեղի կամ կամարի գագաթին աննշան մի բեկում առաջ եկած է: Աղեղների այս ոճը, թեև 7-րդ դարու կեսից հետո մի քանի

չենքերի մեջ իրագործված է (ինչպես Բագարան և այլն), սակայն այս երրորդ վերածնության մեջ

ընդհանուր օրենք է դարձած: Միակեղրոն կիսաբոլորակ աղեղներ որևէ նկատումով չեն սիրված:

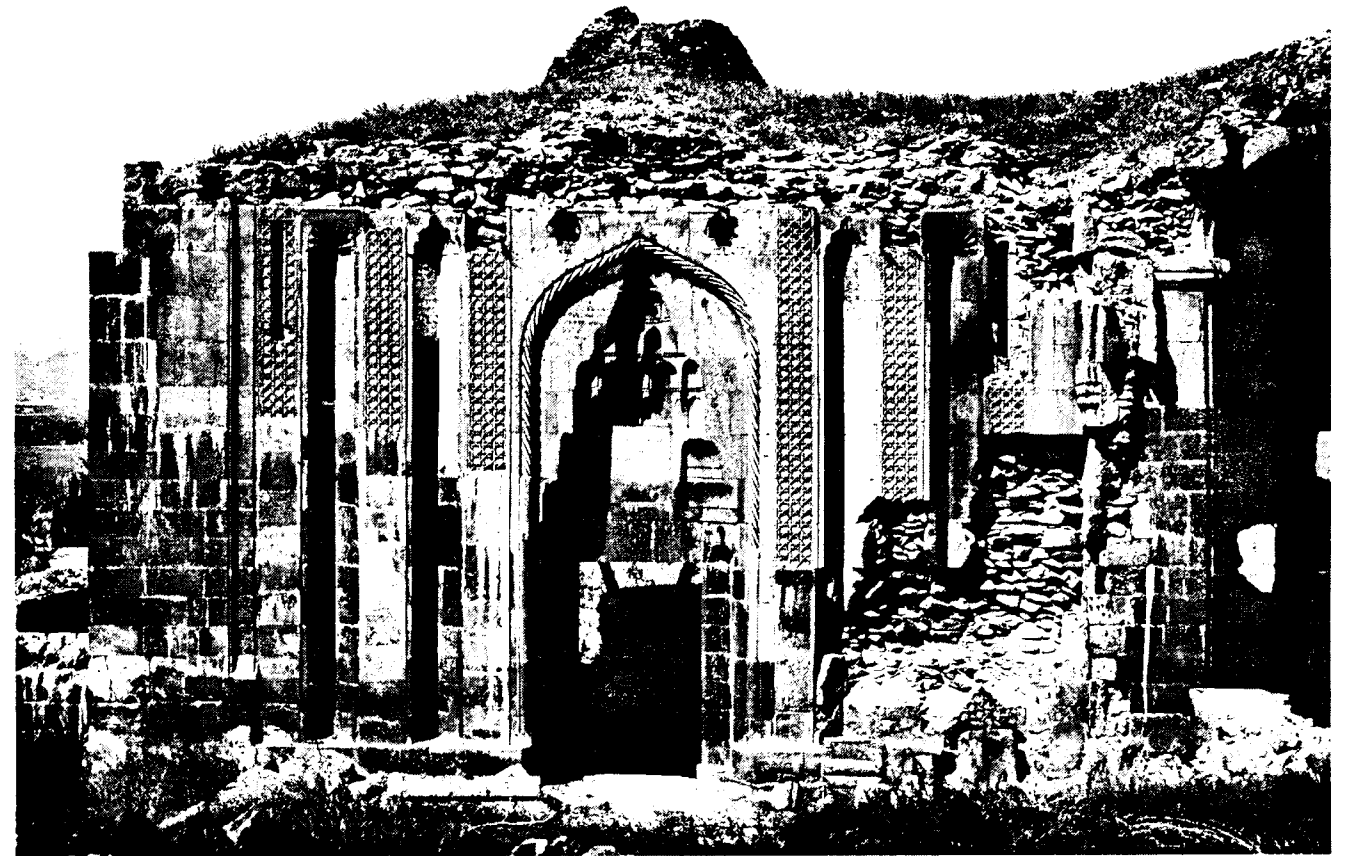

Նկ. 37. Անիի Առաքելոց եկեղեցու ճակատը

Մի ժամանակ աղեղների և կամարների այս ոճը համարվում էր գոթական ոճ. բայց այս կարծիքն ընդգիմախոսների ունեցավ, որովհետև նկատել էին, որ նախքան գոթական ոճի երևնալը, Պարսկաստանի մեջ կառուցել էին նույն ձևով կամարներ: Գոթական ոճը երևան է գալիս Արևմուտքում 13-րդ դարու կեսից հետո, իսկ Հայաստանում՝ դեռ 7-րդ դարու կեսից հետո, թեև որևէ արտաքին աղեղներով չէին 10-11-րդ դարերին արդեն ընդհանրացած է Հայաստանի մեջ, Եվրոպայի մեջ գոյություն ստանալուց մոտավորապես երկու դար առաջ: Աղեղների այս ոճը պարսկական լինի թե գոթական, սակայն կա մի երևույթ, որով փոքր ի շատե ապացուցվում է, որ գոթական ոճի նախադասում համարված ձևերը միշտ երևցեր են Հայաստանում, թեև նվազ զարգացած, այնուամենայնիվ գոթականի վերածնությունն են շատ առաջ: Այդ իսկ պատճառով, մի քանի և բոլորակ արվեստագետ ճարտարապետներ, որոնք տեղեկություններ չեն ունեցել իրենց տեսած շենքերի կառուցման թվա-

կանների մասին, հայկական շենքերը համարել են գոթական ոճով կառուցված: Texier-ին հավատացրել էին, որ Տեկոթի տաճարը 8-րդ դարու շենք է, մինչդեռ պատկանում է 5-րդ դարուն՝ առաջին վերածնության: Սակայն Texier-ի ստացած այդ ժամանակազրական սխալ տեղեկությունը չէր ազդած նրա՝ Տեկոթի տաճարի մեջ երևցող պայտաձև աղեղների կամ կամարների հայկական ոճին պատկանելու մասին առաջին անգամ արած Հայտարարության, որովհետև արաբական համարված պայտաձև աղեղներն ու կամարները շատ ավելի ուշ, 10-րդ դարուն են երևում Կորդովայի (Սպանիա) մեջ. ուստի, ըստ Texier-ի սխալ տեղեկության իսկ, պայտաձևի ոճը մնում է Հայաստանի սեփականություն, համարելով երկու դար առաջ, քան արաբական պայտաձևերի երևումը: Թե ինչպես Հայաստանից մինչև Սպանիա հասել է այդ ոճը, այդ մասին առանձին, իր ժամանակին:

Իհարկե, երկկեղրոն աղեղներով դժվար էր հաստատել, թե հայկական երրորդ վերածնության

ոճը իր մեջ զարգացնում էր գոթականի նախնական սաղմերը, եթե չլինեին ուրիշ անվիճելի փաստեր 10-11-րդ դարերուն Հայկական ոճի մեջ գոթական նախատիպ մասեր գտնվելուն: Գոթական ոճը երևան է գալիս գրեթե 12-րդ դարի վերջին կամ 13-րդ դարի սկիզբներին. իսկ գոթականի Հետագայում ավելի զարգացող մեկ ճյուղը, որուն ogive



Նկ. 38. Անիի Առաքելոց եկեղեցու գավիթը. վերակազմություն Թ. Թորամանյանի

են անվանում, երևում է 13-րդ դարու կեսից ոչ առաջ: Այս ոճի գլխավոր հատկանիշներն են՝ գմբեթակիր մուլթերի շուրջ նրբին ձևերով զարդարված սյունախուրճները, խաչաձևված կամարաղեղները և առհասարակ ջրաղեղները (arc à nervure) կամարների ներքև: Անիի կաթողիկեն, որ սկսված էր 980 թվին և 1010 թվին վերջացած և օծված էր նույնիսկ, իր մեջ ունի թե՛ երկկեղևոն աղեղներ և թե՛ կամարաղեղներ. գմբեթակիր չորս մեծ մուլթերն սքանչելի օրինակներ են նրբին ու բարձր սյունախուրճների, որոնք փոքր զանազանություններով գործածվել են այս վերածնության ժամանակ կառուցվող մեծ շենքերի մեջ. արտաքին որմնասյուներն իրենց համաչափությամբ և նրբությամբ չինված են Հետագայում ogive ոճին մեջ: Անիի պարիսպից դուրս կանգնված Հովիվի եկեղեցին, որը մի ճարտարապետական գոհար է այս երրորդ վերածնության շրջանում, չինված է 11-րդ դարուն: Սա իր մեջ հրաշալի կերպով մարմնացնում է թե՛ խա-

չաձևող կամարներ, թե՛ կամարաղեղներ և թե՛ այլունախուրճներ: Անիի Առաքելոց եկեղեցու գավիթը, որ կառուցված է 12-րդ դարու վերջերին մոտ, ոչ միայն իր ոճով, այլև կառուցվածքով հիանալի մի օրինակ է ogive ոճին: 13-րդ դարուն Հայաստանում այլևս ընդհանրացած են ogive ոճով կանգնված շենքեր, որոնց մեջ ինձ ծանոթ եղողներն են՝ Հախպատի մեծ գավիթը, Հոռոմոսի երեք առանձին մասնավոր շենքեր և Առաքելոց եկեղեցու գավիթը: Համենայնդեպս այս շենքերն ավելի վաղ են կանգնված, քան Արևմուտքում ogive ոճի երևումը:

Առաջին անգամ, այս վերածնության սկզբնական շրջանում իսկ, երևում են, առհասարակ գավիթների մեջ, քարաշեն հորիզոնական կրաշաղախ ձուլածո առաստաղներ, փոքր ի շատե ընդարձակ բաժանումների վրա: Հոռոմոսի վանքի ս. Հովհաննես եկեղեցու գավթում վեց ընդարձակ կամարամիջոցներ, փոխանակ գմբեթարթ կամ voute d'arrêt չինվելու, ինչպես Հետագայում է եղել, չինվել են բոլորովին հորիզոնական, յուրաքանչյուր առաստաղը կազմված է չորս մեծածավալ քարերով, որոնք երկու կողմից հանգչած են պատերի և աղեղների վրա, իսկ մյուս կողմերով կրաշաղախ միացած են հանդիպակաց կողմին վրա դրված միևնույն մեծածավալ քարերին և այս մեծամեծ քարերի արանքում գետեղված են, նույնպես հորիզոնական, սևագույն քարերից չինված լայն շերտեր: Յուրաքանչյուր մեծ քարի վրա փորագրել են գեղեցիկ վարդաձևեր, բավական խոշոր տրամագծով, և այս մեծ քարերի արանքում գետեղված սև քարերի լայն շերտն ամբողջովին քանդակված է այս շրջանին հատուկ եղող մանվածոներ: Հոռոմոսի գավթում այս ձևով քարեղեն հորիզոնական առաստաղ կազմված լինելուն կարելի է մի կերպ հաշտվել թե՛ առաստաղը կազմող քարերի մեծ ծավալի և թե՛ նրանց երկու եզերքներին հաստատուն պատերի վրա դրված լինելուն պատճառով, որ ինքնըստինքյան մեծ երաշխիք էր հաստատության և ապահովության: Բայց ինչպե՞ս չզարմանալ միևնույն շրջանում չինված ընդարձակ միջավայր ծածկող հորիզոնական առաստաղների չինելակերպի ճարտարության վրա, որոնք անհամեմատ կրաշաղախի մանր քարերով զանգված և ներքև գունագեղ քարերով մոզայիկ է չինված, միաժամանակ հորիզոնական առաստաղի բետոնին միացած: Մոզայիկ չինված քարերի հպավորումներն այնքան գեղեցիկ պատշաճությամբ և մաքուր միացած են միմյանց Հետ, որ այսօր պարզ գետնի վրա մոզայիկ հատակներ (տոմետ) չինող վարպետների նախանձը կարող են շարժել և նույնիսկ ամաչեցնել: Որչա՞փ խոր գե-

տակցություն պետք էր որ ունենային այն ժամանակվան ճարտարապետներ և որմնաշյուսեր, իրենց գործածած շինանյութերի հատկության և նրանց տարողության ուժին, որ փոխանակ գմբեթարթի, կրաշաղախով մեծ վստահությամբ ձուլել են հորիզոնական հարթ առաստաղներ, որոնց անմիջապես վրան նույնպես հորիզոնական բացօթյա երդիկներ են: Հարյուրավոր տարիներ այս բացօթյա երդիկների վրա բնության տարերքներ՝ արեգակը, անձրևը և ձյունը անընդհատ ներգործել են, սակայն չինվածքին մազաչափ իսկ վնաս չեն կարողացել հասցնել: Եվ, որ ավելի է, հաճախ կրկնվող երկրաշարժներ մի կտոր իսկ չեն կարողացել պոկել այս հանդուգն, բայց հանճարեղ շինություններն: Այս շինարարական ոճը Հայաստանում այնքան էր սիրված, որ Հետագա՝ չորրորդ վերածնության մեջ ևս շարունակվեց ավելի կատարելագործված ձևով՝ մինչև վերջին անկումը:

Այս երրորդ վերածնության մեջ շինարարական առավելություններն մեկը պետք է համարել գմբեթաշինության կատարելության հասցնելը: Գմբեթաշինության երկու կերպերը ևս գուզբնթացաբար մշակված են և ըստ ամենայնի շքեղության հասած իրենց պարզության և ներդաշնակ կազմվածքով: Թմբուկավոր գմբեթների խարիսխների չինվածակերպին մեջ տեղ-տեղ շարունակվում են trompe-ները ըստ հին ոճի, հավանորեն վերածնության սկիզբներին կանգնված շենքերի վրա. սակայն երկար չի տևում այս շինելակերպի կիրառումը. շուտով սկսվում են pendentif կազմված խարիսխները, որոնց վրա թե՛ ամբողջովին բոլորակ թմբուկներ են չինվում և թե՛ բազմանկյուն: Բաղդաստելով նախընթաց վերածնությունների գմբեթների համեմատական բարձրության, այժմ թե՛ ավելի լայնացած են տրամագծերը և թե՛ ավելացած են բարձրությունները: Պատահում են այնպիսի գմբեթներ, որոնց թմբուկներն արտաբուստ որմնասյուներ, նույնիսկ սյունախուրճներ ունին անկյունների վրա և որմնասյուները պսակված են գեղեցիկ կամարաղեղներով: Ինչպես ընդհանուր շենքը, նույնպես գմբեթները մի քանի շենքերի վրա, պսակի անմիջապես ներքև շրջապատված են քանդակազարդ լայն գոտիներով, որ առավել գեղեցկություն են տալիս շենքի ընդհանուր տեսքին: Թմբուկից վերևի կոնաձև մասի շինության կերպը գրեթե նույնն է, միայն թե մի քիչ ավելի բարձրացած, համեմատելով թմբուկների տրամագծին Հետ, նաև շարունակվում է կոնաձև մասին մեջ դատարկ կարասներ գետեղելը թե՛ թեթևության և թե՛ ուժեղ արձագանքի համար: Արտաբուստ անթմբուկ

գմբեթների երկրորդ կերպը, գմբեթներ, որոնց նախատիպը համարեցի Տեկորի տաճարին գմբեթը, որն ամենայն հավանականությամբ փայտաշեն սողմաքաղ գմբեթների՝ քարաշենի փոխարկված ձևն է, ընդհանրացած են սույն շրջանի բոլոր եկեղեցիների կից գավիթների մեջ: (Պետք է գիտնալ, որ Տեկորի տաճարի գմբեթին արտաքին խորանարդ ձևը հետնագույն շինությունն է, հավանորեն 10-րդ դարուն): Այս վերածնության մեջ է, որ առաջին անգամ երևում են ընդարձակ գավիթներ եկեղեցիների արևմտյան և քիչ անգամ ևս՝ Հյուսիս և հարավ կողմերին վրա: Գավիթների ծագումը թեև Ն. Լամբրոնացի վերագրում է եկեղեցական այլ և այլ կարևոր պետքերի, սակայն իմ տեսածներս գրեթե ամբողջովին ծառայած են տոհմային դամբարանների և կամ, եթե կարելի է այսպես ասել, արժանավոր եկեղեցականների և աշխարհական մեծամեծ իշխանների pantheon-ն են եղած: Չկա գրեթե փոքր ի շատե մեծ և միջակ մեծություն մի եկեղեցի, որ արևմտյան կողմին վրա կցված չունենա մի սյունազարդ կամարակապ գավիթ՝ ներքուստ ավելի շքեղ, քան եկեղեցին: Այս կարգի գավիթների մեջ ամենից գեղեցիկ գմբեթ ունեցողը Հոռոմոսի ս. Հովհաննես եկեղեցիի գավիթի գմբեթն է: Միջին չորս սյուների աղեղնակապույնն առաջ եկած քառակուսի միջավայրի բացվածքը վերածված է ութանկյուն, անկյունների վրա trompe-ներ չինելով. սույն ութանկյուն խարիսխի յուրաքանչյուր կողմի վրա գետեղված են վերևի կողմից վայրահակ հսկայական մեծությամբ ութ քարեղեն տախտակներ, չափազանց ճոխ կերպով քանդակազարդված, որոնց վերևները հպելով միմյանց, դարձյալ մնում է մի բաց տեղ իբրև լուսանցույց: Այս գմբեթին ուղիղ վրան չինված է բավական շքեղ մի զանգակատուն, որ սկիզբն է թվում Հայոց եկեղեցիների մեջ զանգակատուն չինելուն:

Երրորդ վերածնության շրջանը բավական հարուստ է հասարակական և կուլտուրական բազմաթիվ շինություններով, ինչ որ նախորդ վերածնությունների շրջանում չեն երևում: Անշուշտ, նախկին վերածնությունների ժամանակ ևս պետք էր որ գոյություն ունենային նույնօրինակ շինություններ, սակայն, իմ կարծիքով, նախ՝ այդ ուղղությամբ լուրջ որոնումներ չեն կատարված երևան հանելու համար և երկրորդ՝ դարերի ընթացքում կամ անհիշատակ կորել են և կամ քանդակվել տեղը նորերը չինվել, որովհետև նախորդ վերածնությունների ժամանակ Հայաստանի սահմանները շատ ընդարձակ էին և թե ժողովուրդը տնտեսապես ավելի հարուստ էր. այդ դրություն անվիճելի ապա-

ցույց են նախկին վերածնություններից մեզ հասած մեծամեծ շինությունները և թե ճարտարապետական տեսակետով նրանց գերագույն աստիճանի գեղարվեստական կատարելության հասած լինելը: Մասնավորապես երկրորդ վերածնությունը (7-րդ դար) անմրցելի է թե՛ իր նախորդ և թե՛ իրմե հետո եկող վերածնությունների հետ: Այդ իսկ պատճառով երկրորդ վերածնությունը համարձակ անվանեցի Հայաստանի ճարտարապետության Ոսկեդարը: Մեծամեծ Հասարակական շինությունների համար հին մատենագրության մեջ վկայություններ չառ կան, հետևաբար չենք կարող ասել, թե նրանք աննպատակ հիշատակություններ են, նրանց ստուգություններն ապագա խուզարկություններն ու պեղումները պիտի հաստատեն:

Հայաստանը թեև այս երրորդ վերածնության ժամանակ բաժան բաժան եղած էր և այդ բաժանված մասերի վրա առանձին Հայկական փոքրիկ թագավորություններ էին հիմնված, այնուամենայնիվ երևում է, որ այդ թագավորությունները, կամ բաժանված երկրամասերի բոլոր ժողովուրդը, շինարարության մեծ ձգտում են ունեցել:

Դժբախտաբար ինձ հաջողվել է Հայաստանի մի փոքր մասին միայն, այն է՝ Բագրատունիների տիրապետած երկրամասի ուսումնասիրությունը, որուն մեջ անձամբ տեսածս կուտուրական աշխատանքների մեջ նշանավոր և հիշատակության արժանի եղածներն մի քանիսը պիտի թվեմ այստեղ: Բայց նախքան Շիրակի թագավորության սահմանին մեջ անձամբ հետազոտածներիս մասին խոսելը, պատմության միայն ինձ ծանոթ Վասպուրականի մեջ կատարված մի շատ հետաքրքրական և նշանավոր շինարարության մասին գրել ավելորդ չեմ համարեր: Թովմա Արծրունի պատմագիրը, իր ցեղակից Վասպուրականի թագավոր Գագիկ Արծրունիի մի նշանավոր շինարարությունն է նկարագրում Աղթամարի մեջ: Շինարարությունը վերաբերում է մի ծովային նավահանգստի և բարձրաստիճան պաշտոնյաների համար կանգնած մի խնջույքի տաճարի (Հյուրասրահ): Նկարագրությունը, մասնավորապես ծովային նավահանգստի վերաբերյալ, այնքան պարզ է և այնքան ճշգրիտ, որ ընթերցողը մեր ներկա դարու շինարարության կերպերն ոչ մի տարբերություն չպիտի տեսնե, բացի մեքենական աշխատանքներից, որ այն ժամանակ առնական բիրտ ուժն էր կատարում: Այժմ համառոտակի լսենք պատմագրի ծայրահեղ ոգևորությունը աված նկարագրությունը.

«Թեպետ կրավի, թե առաջուց Աղթամարում շինություններ չինվեր են Դավիթ Սախուռնի,

Ռաշամ Ռշտունիի և Բարգավիրանի ձեռքով, որ Պաղեստինացիաց աշխարհը Հյուսիսայնու քահանայի հետ միասին գերելով, բերեց մեր աշխարհում բնակեցուց: Սակայն նրանք ամենը գրեթե բնակվում էին խրճիթների և խուղերի մեջ, Աղթամար կոչված երևելի կղզիի մեջ մինչև Հայոց մեծ թագավոր Գագիկի օրերը, որն որ իր քաջակորով գիտությունը, տեսելով զվարճալիությունը և վերահասու լինելով, որ թշնամիների արշավանքի ժամանակ կարող է բնակիչներին ապաստանատեղի լինել, իր ահեղ և հիացման արժանի հիմնարկության կձեռնարկե, բազմաթիվ արվեստավորների և անթիվ մարդկանց կհրամայե կտրված ծանր և դժվարակիր քարերը գլորելով բերել և թափել ծովին չափազանց խոր հատակը: Եվ այսպես, մեծ թագավորը շարունակելով աշխատանքը մի ժամանակ, ահա քարահասակ ամբարտակը եկավ և կանգնեցավ ծովի երեսից մինչև հինգ կանգուն բարձր. ցամաքի վրա շինվելու նման Հաստահեղույս քարերն ուղղագիծ կարգով կշարե, որուն վրա լար քաշելով, իբր հինգ ձիարշավ շուրջանակի կշինե պարիսպը: Եվ պարիսպը հրաշակերտ է, ահեղատեսիլ, բարձրաբերձ և լայնանիստ բուրգերով ու բարձր աշտարակներով զարդարված: Խորանանման անկյունավոր հարթ զահույքներ ունի զբոսանաց, որոնց մեջ արքան իր որդիներով և ազատակույտ զորականներով միշտ կզվարճանար: Իսկ պարիսպի գլուխները, քարանձավի դժվարամած կիրճերով անցկացնելով՝ կմտնեցնե միմյանց և կմիացնե. ծովի խորահատակ հիմունքների վրա ահեղակերպ, Հաստահեղույս և բեռուպինդ դռներ կղնե, որով ծովին մի մասը կզգիին կողմն առնելով, հրաշալի կերպով կսարքե և շատ նավերի խաղաղ և անվտանգ նավահանգիստ կշինե: Ավելի բարձր և ավելի հրաշալի կերտեց, քան Աղեքսանդր Մակեդոն քաղաքում. և ինչպես կթվի ինձ, Վարագա լեռան ստորոտում Շամիրամյան փորածո զարմանալի սենյակներն և գետի ամբարտակներն ալ գերազանցեց: Որովհետև նրանք գոնե ցամաքի վրա էին շինած, իսկ սա ծովի խորություն մեջ արվեստագործելով, իրմե առաջ եղող իմաստնոց գործը և խելքը գերազանցեց»:

Այժմ մատնանշեմ Շիրակի սահմաններում և Այրարատի մի մասում կատարված կուտուրական և հանրօգուտ շինությունների մի քանի գլխավորները, որոնք ի կատար ածված են այս երրորդ վերածնության շրջանում:

Ախուրյան գետի վրա, մինչև Արաքսի խառնուրդը, շինված են հինգ հատ հսկայական միակամար քարաշեն կամուրջներ, որոնց կամարների տրամագծերը երեսուն մետրից ավելի են: Անիի

առջևի կամուրջին տրամագիծը 31 մետր 25 սանտիմետր է, իսկ Չրբիլըտի կամուրջինը՝ 34 մետր: Անիի կամուրջի երկու ծայրերը շինված են եռահարկ դիտանոցներով. այս կամուրջի համար ոմանք կարծիք են հայտնած, թե 13-րդ դարուն է շինված. սակայն չարաչար սխալվում են այս կարծիքն ունեցողները. նախ՝ Անին այնքան ընկած էր տնտեսապես և տուրքերի տակ ծանրաբեռնված, որ հնար չէր այսպիսի մի հսկայական կամուրջ շինել հասարակական կամ անհատական ծախքով, երկրորդ, ինչ որ անվիճելի փաստ է, կամուրջի կամարը շինված է երկկեղրոն աղեղների միացումով: Այս երկկեղրոն աղեղների ոճը 11-րդ դարից հետո ամենևին գոյություն չունի Հայաստանում: 13-րդ դարը, որ պատկանում է Հայ ճարտարապետության չորրորդ վերածնության շրջանին, մեծ և փոքր աղեղներ և կամուրջներ առանց բացառության շինված են միակեղրոն կիսաբոլորակներով: Չրբիլըտի կամուրջը ոչ միայն նշանավոր է իր արտակարգ միակամար մեծությունը և բարձրությունը, այլև իր արտասովոր շինելակերպով, որովհետև ոչ միայն ծառայել է գետի վրայից անցուղարձի, այլև բարձրերի ոռոգման համար, parapet-ները ծառայել են իբրև ջրմուղ: Ես չեմ հիշում այն կամուրջները, որոնք քարեղեն խարխիսների վրա հաստատված գերաններով են եղել շինված: Սույն ձևի կամուրջների խարխիսներ մինչև այժմ մնացած կան երկու հատ՝ Անիում, մեկ հատ՝ Ղոջավանքում (այս կամուրջի փայտերը երկաթով միմյանց կապված են եղել և երկաթով ամրացած երկու կողմերի վրա իբրև խարխիս ծառայող մեծամեծ ժայռերին), մեկ հատ՝ Բայանդուրի մոտ, մեկ հատ՝ Բագարանում: Սանահնի կամուրջն ևս սույն շրջանին է շինված և, ըստ ժամանակակից ոճի, երկկեղրոն աղեղներով է կազմված կամարը. այս կամուրջը մինչև այսօր գոյություն ունի, խիստ քիչ վնասված, և ծառայում է Հասարակաց օգտին:

Ամբերդի գետի ջրերից օգտվելով, շրջակա գյուղերի հողերը ոռոգելու համար, գետի երկու կողմերի բարձրաբերձ լանջերի վրա շինված են, սրբատաշ քարե պատերով, նաև առհասարակ քարով հատակված, ոռոգման հատուկ առուններ, որոնց միջոցով ջուրը հոսում է լեռնանման լանջերի վերևի ընդարձակ հողամասերը ոռոգելու համար: Տասնևվեց առուններից տասներկուքը շինված են գետակի աջ կողմի լանջի վրա, որոնց ջրերը ոռոգում են բազմաթիվ գյուղեր: Իսկ ձախ ափին շինված չորս առունները հատուկ են Ամբերդի ամրոցին և շրջակա բնակչության: Ամբերդի ավերումով և ամայացումով մասամբ ավերված և անպետքացած

են ձախ կողմի առունները, իսկ աջ կողմի առուններից շատերը տակավին գործածություն մեջ են և օգտվող գյուղացիք հնարավոր չափով պահպանում են՝ գարնանից սկսած հերթով հսկելով:



Նկ. 39. Հառիճավանքի մուտքի ճակատը (13-րդ դար)

Պատմական ակնարկներից և մեզ հասած արձանագրություններից գիտենք, որ բազմաթիվ Հաստատություններ կային օտարանոց, ասպնջականոց, Հյուրանոց, իջևան և այլն անուններով, որոնք մեծ մասամբ ծառայում էին Հասարակության, կարավանների, օտարական ճանապարհորդների, աղքատ անցողիների. այս վերջիններին բնակություն, հանգիստ և սնունդ էին տալիս բոլորովին առանց փոխարինության:

Մեզ շատ հետու կտաններ, եթե նկարագրել ուզեի նաև այն բազմաթիվ բերդերն ու ամրոցները, որոնք վտանգի ժամանակ ապաստարանն էին բոլոր ժողովրդյան: Այն ժամանակներում մի անհետաձգելի պահանջ էր իշխողների համար ընդարձակ ապահով տեղեր պատրաստել պատերազմի և օտար հարձակումների դեմ ժողովուրդին պաշտպանելու նպատակով, ուստի այս մասին իշխողներ միայն իրենց անձը չէր, որ մտածում էին [պաշտպանել], այլ ժողովրդյան հոծ բազմությունը, այդ պատճառով էլ, գլխավորաբար մեծ մայրաքաղաքներում խիստ ընդարձակ են շինված ամրոցները, և հաճախ կրկնակի ու եռակի պարիսպների մեջ առնված: Պարիսպների ամրության համար, հաճախ անհատական ծախքով, պարիսպներին կից շինվում էին մեծամեծ բուրգեր, որոնք ավելացնում էին թե՛ պարիսպների դիմադրական ուժը և թե՛ հնարավորություն էին տալիս ամրականներին ավելի մոտիկից հաջող կերպով թշնամու դեմ կռվելու:

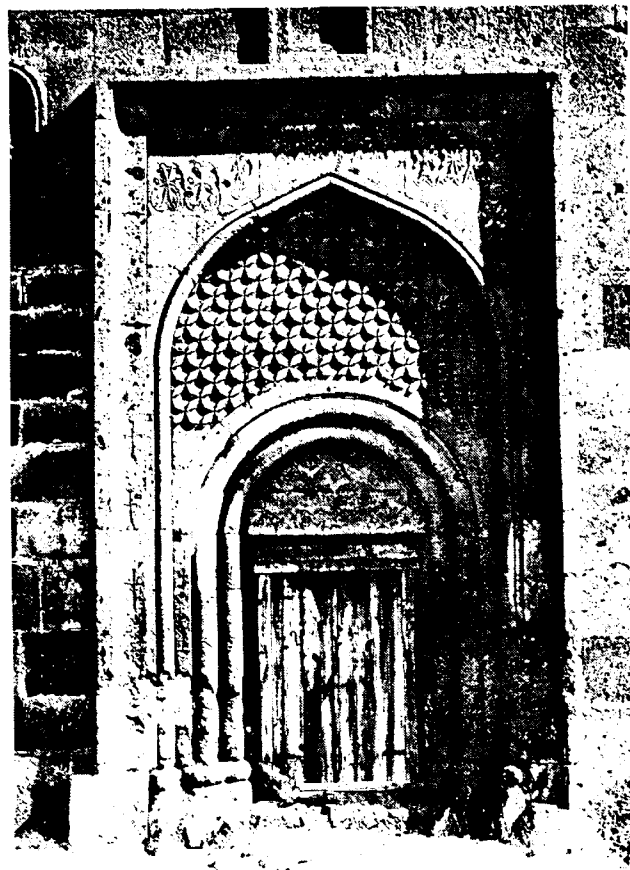

Նկ. 40. Սաղմոսավանքի արևմտյան մուտքը (13-րդ դար)

Հայ ճարտարապետության երրորդ վերածնության շրջանում Վասպուրականը և Շիրակն Այրարատի մյուս գավառների հետ միասին թեև միմյանցից անկախ առանձին թագավորություններ էին, սակայն քաղաքական անկախ սկզբնավորության հետ միասին, երկու թագավորությանց սահմաններում միաժամանակ ծաղկում էին ճարտարապետական և գեղարվեստական արվեստները: Վասպուրականում և Շիրակում ծաղկող ճարտարապետական արվեստները թեև այնքան էլ սերտիվ չեն կապվում միմյանց հետ, որովհետև նրանք որոշ չափով միմյանցից տարբեր ուղղությամբ զարգանում էին, սակայն այս երկու երկիրների ճարտարապետությունը, նախկին՝ երկրորդ վերածնության (6-7-րդ դարերում) ավանդություններին հավասարապես ենթակա էին, այնպես որ հաստատապես կարելի է ասել, թե այս միմյանցից հեռու երկիրների մեջ միաժամանակ ծնող և զարգացող ճարտարապետությունը միևնույն աղբյուրն ուներ, այն է՝ Հայ արվեստի ոսկեդարը, 7-րդ դարում երկրորդ վերածնության ճարտարապետությունը: Վասպուրականի շրջանի այս երրորդ վերածնության մեջ ավելի շատ մասեր կան 7-րդ դարում համահայաստանյան ճարտարապետության ոճը հիշեցնող, քան Շիրակի թագավորության սահմաններում կանգնված

չենքերի մեջ: Շիրակի թագավորության սահմաններում 9-րդ դարից մինչև 10-րդ դարի կեսը զարգացող ճարտարապետությունը, կարելի է ասել, Վասպուրականի ճարտարապետական արվեստին հետ մի մորից ծնված երկու հարազատ քույրեր էին, 10-րդ դարում կեսից հետո Շիրակի սահմաններում գեղարվեստական ոճի տեսակետով Հայոց ճարտարապետությունը մի նոր պատկեր է ստանում, որը չի երևում Վասպուրականի մեջ կանգնված ժամանակակից շենքերի վրա: Սակայն այս երրորդ վերածնության շրջանում ճարտարապետական արվեստի արագ թափով զարգացման ընթացքը ցույց էր տալիս, որ շուտով կհասարակվի



Նկ. 41. Տեղերի եկեղեցու դավթի արևմտյան մուտքը (13-րդ դ.)

7-րդ դարում Հայ արվեստին և իր կատարելությանը մրցելու կարող կլինի երկրորդ վերածնության հետ: Այնուամենայնիվ Հայաստանի մեջ անսպասելի կերպով քաղաքական մեծ և տխրաոխիժ հեղաշրջումներ վրա հասնելով, միանգամայն վերջ դրին այս զարգացումին ոչ միայն Շիրակում և Այրարատում, այլև Վասպուրականում: Այնուհետև Վասպուրականին վիճակվեց վերջնական անկում և այ-

լասերում: Իսկ Շիրակի և անմիջական շրջակա երկիրների մեջ, մոտավորապես հարյուր հիսուն տարի անկումից հետո, վերստին սկսվում է մի նոր ոճի բողբոջումը, որը թեև մրցել չի կարող նախորդ վերածնությունների բարձրության հետ, սակայն իր ստացած ուղղությամբ և առանձնահատուկ զարգացմամբ մեծ տեղ է բռնած Հայոց ճարտարապետության պատմության մեջ: Մասնավորապես նշանավոր եղավ, քան նախորդ վերածնությունները, մի նոր ոճի ստեղծումով և կամ պատվաստումով, որի մասին պիտի խոսեմ իր կարգին:

Ես նկատել եմ, որ Հայ ճարտարապետության յուրաքանչյուր վերածնության շրջանում որոշ տոհմեր եղել են, որոնք վերին աստիճան սիրել են շինարարությունը և խրախուսել են ճարտարապետությունն ու գեղարվեստները: Նախորդ՝ երկրորդ և երրորդ վերածնությունների մեջ պարզ է միանգամայն, որ այդ խրախուսողները եղել են Կամսարականները և Պահլավունիները, և Հայաստանում այսօրվա մեզ հասած շինությունների մեծ մասը պատկանում է այդ տոհմերին:



Նկ. 42. Հախպատավանքի դավթի մուտքը

Չորրորդ վերածնության ծաղկումն ու զարգացումը կապվում է Չաքարյան տոհմի հետ. շինությունները մեծ մասամբ կապված են Չաքարի և նրա սերունդի անվան հետ, կամ այդ տոհմի ուժեղ սերունդների կամ ժառանգների ձեռքով են կանգնված չորրորդ վերածնության շենքերը, կամ նրանց անվան են նվիրված. այս երկու դեպքերից անկախ, եթե մասնավորներ ևս չինել են մեծ ու փոքր հասարակական շենքեր, նրանց արձանագրությունների մեջ հաճախ հիշվում են Չաքարյանների օժանդակությունն ու նվիրաբերությունը: Գրեթե Չաքարի սպասարի իշխանության գլուխ անցնելու թվականն է սկսվում Հայաստանում

չորրորդ վերածնության շինարարությունը. թեև նրանց տոհմային տիրապետությունը երկար չի տևում, այնուամենայնիվ գրեթե հարյուր հիսուն տարվան մի շրջանում Հայաստանը ծածկվում է թեպետ ծավալով փոքր, բայց բազմաթիվ գողտրիկ ու ճոխազարդ շինություններով: Այս վերջին վերածնության ոճի ազդեցությունը թեև մինչև Վասպուրական չի հասնում, սակայն տարածվում է, բացի Շիրակից, որ Չաքարյանների տիրապետության սահմանն է, Այրարատի, Սյունիքի, Գուգարքի սահմաններում մինչև Տաշիր գավառը: Նախկին՝ երրորդ վերածնության գլխավոր հատկանիշները պահպանում են չորրորդ վերածնության մեջ,

արտաքին որմերի որմնասյուղների կամարակապու-
մով զարգացումը, շենքի չորս կողմերի վրա խորշեր
չինելու սովորությունները միշտ պահպանում են այս
չրջանում, գավիթներ, գմբեթներ ավելի ևս ճոխա-
զարդվում են, միայն զարդաքանդակների բնույթն
է, որ մեծ մասամբ փոխվում է: Երրորդ վերածնու-
թյան մասին խոսելիս, հայտնեցի, որ 10-րդ դարու
կեսից հետո շենքերի արտաքինը՝ գմբեթով միասին՝
քանդակազարդ աղեղներով պսակված որմնա-
սյուղներով զարդարվեց. որմնասյուղներն երբեմն

կենտ, երբեմն երկու կամ երեք սյուղների խուրճեր
եղան: Զորրորդ վերածնությունից մեջ գեղարվեստա-
կան այս ոճն ընդմիշտ պահպանվեցավ և ընդհան-
րացավ: Նախկին ոճի մեջ պսակից ցած շենքը
չրջապատող քանդակազարդ գոտիին փոխարինեց
որմնասյուղները պսակող աղեղներից սկսած մինչև
պսակը, մանվածո խիտ քանդակում, որուն մեջ
հաճախ պատշաճեցուցված են ընտանի և վայրի
կենդանիների ու թռչունների բարձրաքանդակներ:

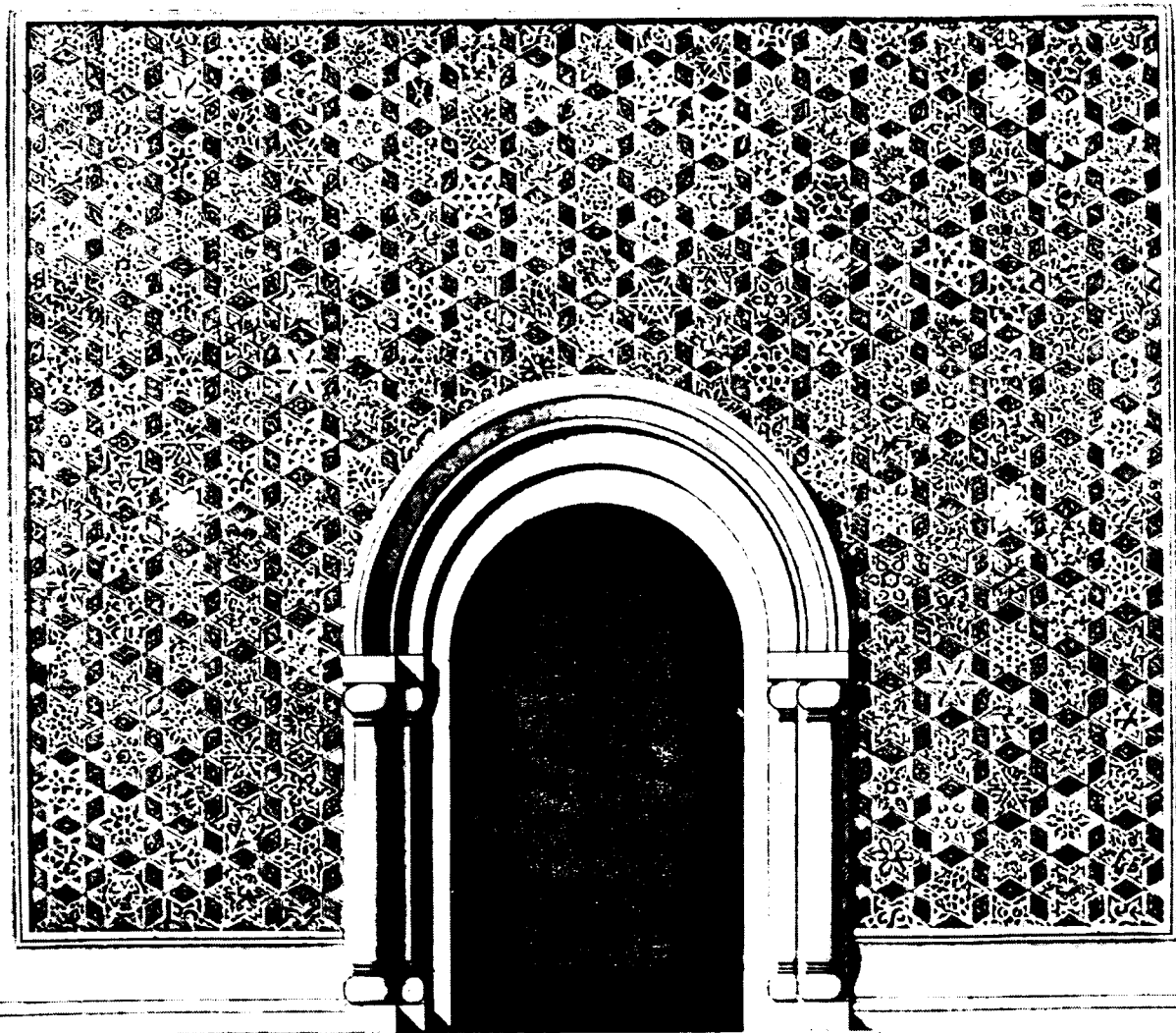

Նկ. 43. Իշխանական պալատի մուտքը Անիում (13-րդ դար)

Մանվածոները փոխանակ նախորդ ոճի նման նեղ
կամ լայն ժապավեններով հյուսվելու, այս անգամ
ոճավորված տերևներով խառն ուստերով են հյուս-
ված: Իսկ առանց ուստահյուսի մանվածոներն ստա-
ցած են վեցանկյուն, ութանկյուն բազմանկյուններ,
կամ աստղաձև հյուսվածքներով կազմված և երկ-
րաչափական այս ձևերով շատ անգամ վերևից
մինչև ներքև դռների ամբողջ ճակատը զարդար-

ված գեղեցիկ moulure-ներով շրջանակված: Պսակ-
ները հազիվ թե պահած լինեն նախկին ավանդա-
կան ձևերի moulure-ների համաչափությունը, իսկ
մեջը քանդակված ուղղաձիծ մանվածոներն այլևս
վերջ են գտած, և նրանց տեղ քանդակված են ոճա-
վորված տերևներ և այլ երկրաչափական ձևեր, եր-
բեմն ծաղիկներով խառն: Շենքերի չորս ճակատնե-
րի վրա, քանդակազարդ կամարներով պսակված

եռանկյուն խորշերը շարունակվում են անընդհատ:
Զարդաքանդակների նոր ոճը, այսինքն ոճավոր-
ված տերևների խառնուրդով ուստահյուս մանվա-
ծոները չափազանց շատ են սիրվում չորրորդ վե-
րածնությունից մեջ և շենքերի ճակատներին զանա-
զան տեղերի վրա խիստ ճոխություն քանդակվում
են. բացի խոյակների abaque-ներից՝ քանդակվում
են նաև [խոյակների] գնդաձև գլուխները, խարխի-
ների գնդաձև մասերը, fronton-ների միացման և
վերջավորության անկյունները. առանց քանդակա-
զարդության պատուհանի շրջանակ չի մնում այս
վերածնությունից մեջ, իսկ մտից դռները, մասնավոր-
ապես գավիթների մուտքերը զարդարվում են լայն
չրջանակի մեջ ստալակտիտներով խառն ուստա-
հյուս քանդակների շերտերով կամ ժապավեններով,
և այս երևույթը ցույց է տալիս շենքի վրա մի արտա-
սովոր ծանրաբեռնում, որպես անկման նախօրյակ և
չեղում զուտ հայկական ոճի ընդհանուր համաչա-
փական և գեղարվեստական օրենքների [նկ.նկ. 40-
45]: Իրենց բարդ մանվածո քանդակազարդությամբ
արտակարգ չքեղության են հասնում խաչքարերը:



Նկ. 45. Գոշավանքի (Նոր Գետիկ) արևմտյան ճակատը

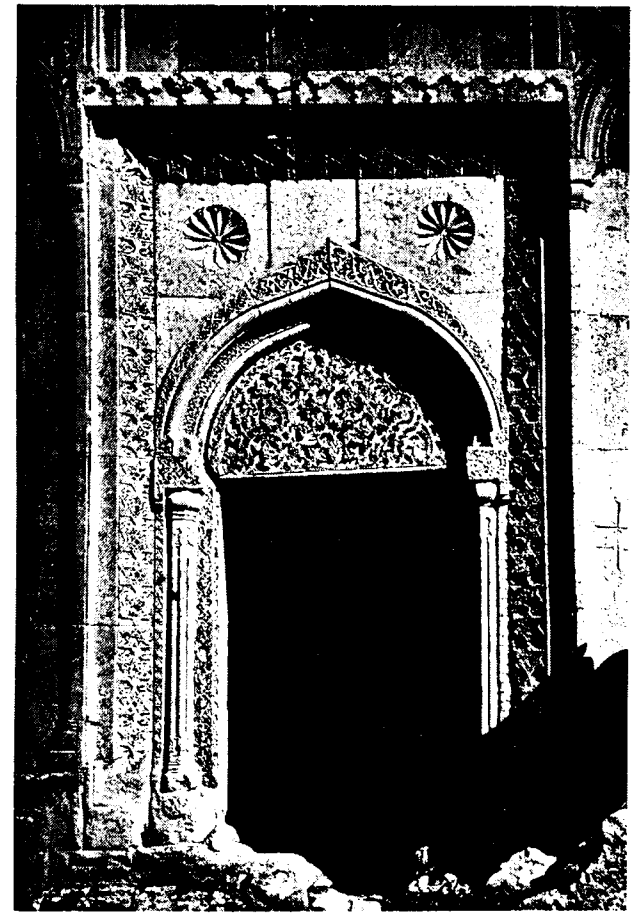

Նկ. 44. Գոշավանքի (Նոր Գետիկ) մուտքը (13-րդ դար)

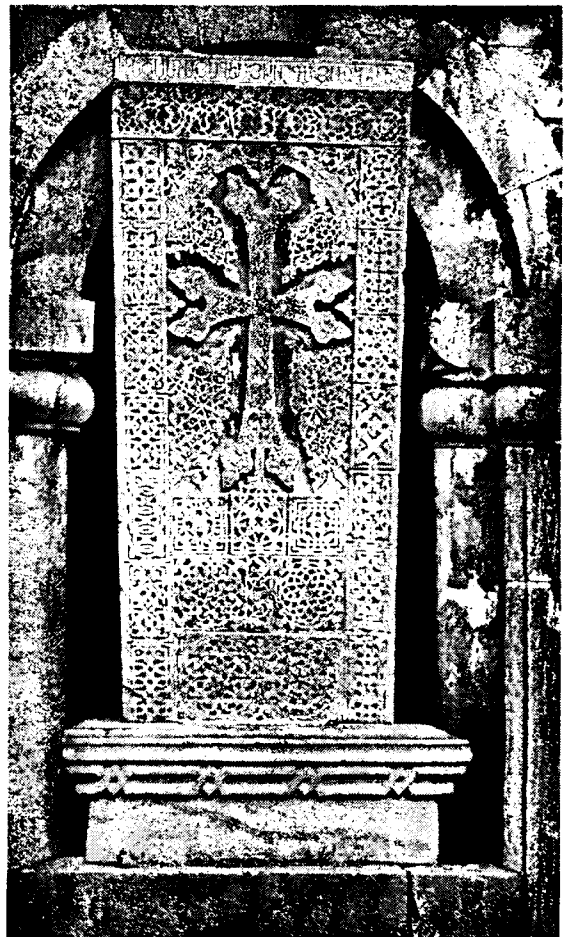

Նկ. 46. Սարգսի խաչքարը Սանահնում (13-րդ դար)

նական առաստաղով ծածկված են և ներքևից գույնզգույն քարերից (տուֆ) մոզայիկ են շինված [նկ. 49]: Հռոմոսի վանքում մի կիսափուկ շենք կա, որը ogive աղեղներով առաստաղակալված է, սակայն փոխանակ աղեղները մեկ պատեն դեպի մյուս պատը ուղղահայաց կերպով ձգվելու, շեղակի ձգվելով խաչաձևված են, և շենքի յուրաքանչյուր երկար կողմից երեք աղեղներ ձգված են և աղեղների ծայրերը հանգչած են պատերի մեջ ամրացած

moulure-ազարդ condol-ների վրա, որ ավելի բարդ ձև էր, քան մեկ կամ երկու աղեղներով խաչաձևումը: Դժբախտաբար, շենքի երդիկն ամբողջովին փլած է և հայտնի չէ, թե ինչ ձևով ծածկված էր վրան: Եթե այս շրջանին Հայաստանի տնտեսական անկյալ վիճակը չլիներ և վերածնության վերջին անկումը վրա չհասներ, ո՞վ գիտե, թե այս ոճով ի՞նչ հոյակապ և զարմացուցիչ շենքեր պիտի կառուցվեին:



Նկ. 52. Սպիտակավոր եկեղեցու մուտքի ճակատը (Միկոյանի շրջան. 14-րդ դար)

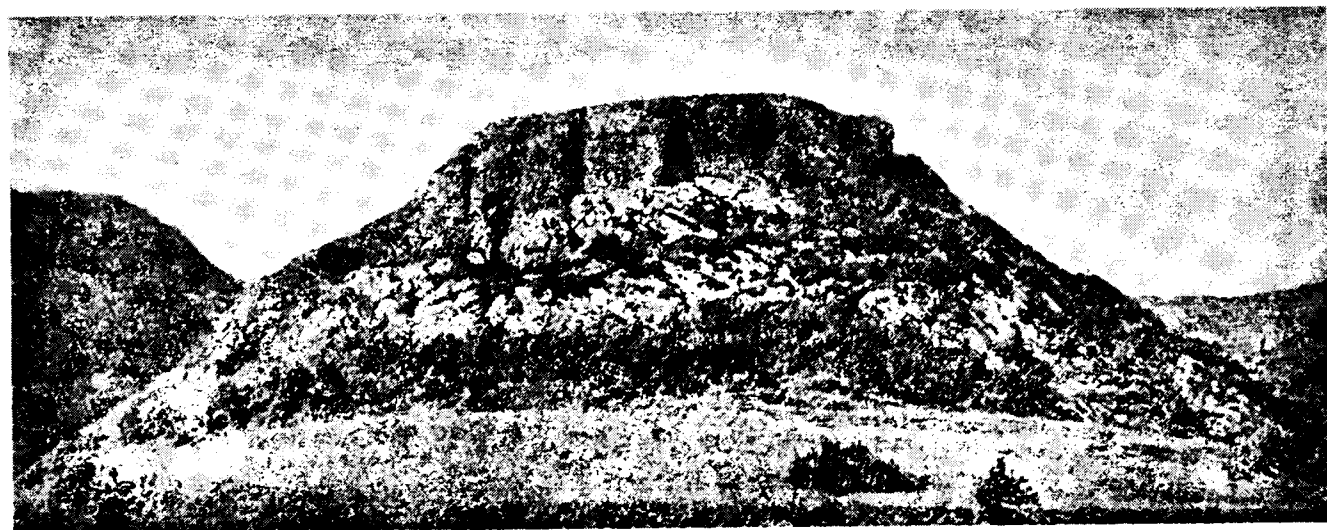

Նկ. 53. Կյուրիկյան Թաղավորության ամրոցը Բերդ գյուղում (10-12-րդ դ-դ.)



Նկ. 54. Տիգնիս բերդի ընդհանուր տեսքը

Այս չորրորդ վերածնության մեջ չափազանց զարգացած է բերդապարիսպներ շինելու արհեստը: Թե՛ անհամեմատ բարձր են և թե՛ վերին աստիճան մաքուր տաշված ու շարված, կարծեք՝ ձուլված լինին ամբողջությամբ, ոչ թե քարաշեն: Տարակույս չկա, որ այս ճյուղի անհամեմատ զարգացումը և անօրինակ բարձրությամբ ամրոցների մեծածախ պարիսպների կառուցումը երկրի քաղաքական անհաստատ դրությունն նշանակ է և իրոք, այս շրջանի ճարտարապետական անկումը տեղի է ունեցել քաղաքականապես անկման հետ այլևս չվերականգնելու պայմանով [նկ. նկ. 53-54]:

Ինչպես Հայ ճարտարապետության բովանդակ տևողության մեջ, նույնպես այս վերջին վերածնության շրջանի արվեստից, ներկայիս մեզ օգտակար և անհրաժեշտ շատ ուսանելի շինելակերպեր կան, որոնց մանրամասնության մեջ այժմ չեմ կարող մտնել դժբախտաբար. դա մի այլ աշխատության մեջ պիտի լինի, որը, եթե հնար կամ միջոցներ ունենամ, պիտի գրեմ այդ բոլոր ճյուղերի վրա իմ կատարած ուսումնասիրությունների մասին:

ԴՐԱՐԸՄԱՆԱԿԱՆ ՀԱՏԿԱՆԻՇՆԵՐ¹

4-րդ դար

Հաճախ անսյուն. սյուներ եղած ժամանակ՝ կողմնակի թևերը՝ կամարակապ, միջինը՝ փայտածածկ. աղեղներ և կամարներ՝ պայտածև. որմնասյուները՝ քառակուսի դրսեն և ներսեն, պատուհաններ հաճախ չկան կամ եթե կան, շատ քիչ թվով, բայց խոշոր: Դրսի կողմեն՝ portique, corniche-ներ՝ պճղակավոր. երբեմն ատամնաշարով corniche: Պատի քարերը՝ խոշոր, պատերը՝ հաստ մինչև 125 սնտմ. զարդարանքներ չեմ տեսած. moulure-ների՝

տափակ գծավոր միայն. ընդհանրապես պատուհաններն առանց պսակի և շրջանակի, արևելյան կողմեն սենյակներ չունին, եթե ունին, մեկ կողմի վրա վերջեն ավելցված: Յոթեն մինչև ինը աստիճաններ. հատակը՝ վերին աստիճանի հավասար: Abside-ներ չունին կամ հետո են շինված, գմբեթներ բնավ չկան:

¹ Մինչև այժմ անտիպ մնացած այս աշխատությունը տպագրում ենք իբրև նախորդի ամփոփում:

Կազմող

Նեղ ու երկայն հատակագիծ, բայց քիչ ավելի լայն, քան 4-րդ դարը: Պատուհաններ՝ քիչ, աղեղներ և կամարներ՝ պայտածե, երեք կամ չորս սյուներով թևերու բաժանված, երբեմն միջին թևն ալ քարե կամարով ծածկված կան, բայց հաճախ փայտածածկ. ներքին սյուները՝ քառակուսի կամ խաչաձև հատակագծով. սյուներու գլուխներ՝ պարզ պսակով վերջացած, խարխիսներ՝ քանդակազարդված երբեմն, moulure-ներ՝ հարթ մակարդակի վրա շինված, կան, որ abside-ներ չեն ունեցեր, եթե ունեցեր են, ուշ ժամանակ ավելցած են. պատուհաններ՝ լայն և խոշոր, երբեմն շրջանակավոր moulure-ներով. դռներ ճոխ քանդակազարդ շրջանակներով և որմնասյուներով (կտր). corniche-ներ՝ պղծակավոր և ատամնաշարերով, արտաքուստ portique, portique անջատ սյուներ և որմնասյուներ՝ քառակուսի և խաչաձև հատակագծով. գմբեթներ չունին. եղածներն ալ շատ նախնական ձևով շինված: Արևելյան կողմին երբեմն ունին դուրս ընկած թևեր, երկարությամբ դեպի հյուսիս և հարավ ցցված, այս թևերուն վրա երբեմն abside-ներ: Portique-ի տակ կան կտր որմնասյուներ, ճոխ քանդակազարդ խոյակ ու խարխիսներով. կան քառակուսի abside-ի օրինակներ. պատուհաններու պսակները բոլորված մինչև պատուհանի հատակը և հետո հորիզոնական շեղված: Արձանագրություններ կամ չկան և կամ հունարեն կամ ասորերեն գրված են: Քանդակազործություններ ավելի կատարելագործված են, քան հետագային trompe, բավականին հաջող են մարդոց պատկերներ. trompe-ի նախնական սաղմերը գմբեթներու տակ և գմբեթները վերին աստիճանի նախնական: Կան չորս անկյունի վրա չորս սենյակներով օրինակներ: Այս դարու վերջին սկսեր են երևնալ կիսաբոլոր թևերով խաչաձև հատակագծով եկեղեցիներ՝ արտաքուստ ուղղանկյուն պատերու մեջ ամփոփված, չորս անկյուններու վրա չորս հավասարաչափ քառակուսի սենյակներ, դռներ և պատուհաններ՝ խոշոր, պատերու թանձրությունը մինչև 120 սանտիմ. աղեղներ և կամարներ՝ պայտածե, սյուներու և որմնասյուներու գլուխներ՝ acanthe-ի տերևներով քանդակազարդ, երկու ձևերուն մեջ ալ դռներու վրա fronton և սյունազարդ շրջանակ, corniche-ներ, պղծակավոր և ատամնաշար. պատերու քարերը խիստ խոշոր և երկարությամբ դրված, խաչաձև եկեղեցիներ կան հինգ գմբեթով, կենտրոնական և անկյուններուն վրա: Սկզբնավորություն խաչաձև տանիքի: Խարխիսներու moulure-ներուն մեջ cable moulure-ներ, փորձեր՝ պարզ մանվածոներու, հաջող և ճոխ օրինակներ ալ տեսնված են գերեզմանաքարերու վրա:

Քիչ տարբերություն հիներեն, միայն հատակագծերը ավելի լայնացած են համեմատելով երկայնություն. կան և հսկա մեծությունը հատակագծեր, corniche-ներ մոտավորապես նման են նախորդ դարերու, նույնպես սյուներ և խոյակներ, abside-ներ դուրս հանված արևելյան կողմին, corniche-ներ բավական չքեղ պղծակավոր և ատամնաշար. պատուհաններ՝ խոշոր քան նախկին դարերը, և բարձր դրված, ինչպես նախկին դարերը, խաչաձևերու մեջ կան հինգ գմբեթի ծածկեր: Այս դարուն կերևի ընդհանրապես փորձեր խաչաձև տանիքի. առաջ են գալիս spiral խոյակներ, սյուներու բունները torse քանդակված:

7-րդ դար

Երկար հատակագիծ, հաճախ արևելյան կողմին դուրս ցցված abside-ներ, abside-ներու երկու կողմին վրա քառակուսի հավասարաչափ սենյակներ, լայն և խոշոր պատուհաններ, կատարելագործված գմբեթներ, ճոխ trompe-ներով, ներքին անջատ սյուներ, խաչաձև հատակագիծ, գմբեթներու մեջ շառավիղաձև nervure relief զարդեր, հաճախ խաչաձև տանիք, ճոխ զարդաքանդակներ corniche-ներու և պատուհաններու շուրջը, նույնպես դռները սյունազարդ, աղեղակապ. pas relief-ներով զարդարված աղեղներ, թեթև fer à cheval, բայց կատարներով թեթև brisé. ընդհանրացած է corniche-ներուն մեջ մանվածո քանդակ, նուր և խաղող բոլոր արտաքին որմնասյանց աղեղներու մեջ, նաև պատուհաններու շուրջը. պատուհաններ զգալի չափով լայն և բարձր, գմբեթներ՝ անկյունավոր, 8-10 մինչև 16 կողմերով:

Այս դարու մեջ կան 6-8 abside, ներքուստ և դրսեն անկյունավոր եկեղեցիներ, niche-եր սկսեր են երևալ, բոլորակ պատուհաններ սկսեր են ընդհանրանալ, կան խաչաձև պատուհաններ, հասարակության մտնելու համար ցած, փոքր դռներ (հատակագիծ) խաչաձևը կշարունակվի, corniche-ներու տեսակները բազմացած, նաև պատուհաններու շրջանակները բազմատեսակ և ճոխ: Ներքին անջատ կամ որմնասյուներու խոյակներ՝ քանդակազարդ, ներսի սյուներու մեջ՝ երբեմն կտր խոյակավոր սյուներ, պատերու հաստությունը՝ 110-115 սանտիմ., քարերը՝ խոշոր և ընդհանրապես երկայնությամբ դրված, և քարերու եզերքները հորիզոնական ձևով տաշած. արևելյան կողմին ալ մտից դռներու օրինակներ, բայց անկյուններու սենյակներու համար: Abside-ներ դուրս են չնչքեն, փոխանակ ուղղանկյուն պատի մեջ ամփոփված լինելու:

ՄԱՍՆԱՎՈՐ ՈՒՍՈՒՄՆԱՍԻՐՈՒԹՅՈՒՆ ՀԱՅՈՑ ՆԱԽԱՔՐԻՍՏՈՆԵԱԿԱՆ ԿՐՈՒԻ ԵՎ ՀԱՄԵՄԱՏՈՒԹՅՈՒՆՆԵՐ ԵԿԵՂԵՑՆԵՐԻ ՀԱՏԱԿԱԳԾԵՐԻ¹

Թեև Հայաստանի քաղաքական անկախությունը քրիստոնեական շրջանին քանի մը դար առաջ գոյություն ուներ և ավելի ազդեցիկ, քան հետագա ժամանակները, տիրապետելով ընդարձակ երկիրներ ու իր քաղաքական ազդեցություն կշիռը ունեցեր էր հանդեպ դրացի մեծ պետություններու, երբեմն պատերազմներով չափվել է անոնց հետ և երբեմն ալ խաղաղ հարաբերություն համար դաշնակցեր է, և, որ ավելի կարևորն է, օգտվելով իր դրացի մեծ ազգերու քաղաքակրթական բարձրագույն զարգացումին, ստեղծել է նաև իր սեփական քաղաքակրթությունը, սակայն այս ամենը պատմագրական հակընդդեմ տեղեկություններով միայն հայտնի է մեզ: Դժբախտաբար Հայաստանի այդ հզոր միահեծան և քաղաքակիրթ համարված շրջանն ոչ մի ճարտարապետական հիշատակարան չունինք, որուն հետ համեմատելով պատմագրական առասպելանման տեղեկությունները, ընդունենք իբրև ճշմարտություն կամ հերքենք: Վասնզի ճարտարապետական կամ գեղարվեստական հիշատակարանները ավելի արժանահավատ պատմիչներ են, քան մագաղաթները, որոնք հաճախ, արդարացի կերպով կասկածներու տեղի տված են իրենց անկողմնակալության մասին: Շատ տարօրինակ և անբնական կերպով Հայաստանի մեջ գոյություն ունեցող կիլիկյան կոպիտ ճարտարապետությունն են հետո, որուն մասին առանձին մի գլուխ նվիրել եմ, քրիստոնեության սկզբնական դարերուն Հայաստանի մեջ կգտնենք ճարտարապետական այնպիսի կերտվածներ, որոնք ըստ ամենայնի կատարելության հասածի երևույթը ունին: Այս իսկ պատճառով մեզ համար գրեթե անհնարին կդառնա կիլիկյան շրջանի և քրիստոնեական ճարտարապետության մեջտեղը բռնող քանի մը դարաշրջաններուն հայոց ճարտարապետության վիճակը և անոր աստիճանական զարգացումը տեսնել, ուր, ըստ պատմական տվյալներու, պետք էր որ ավելի մեծ արդյունք գտնեինք, քան հետագա՝ անկախություն գուրկ և տնտեսապես ընկած շրջաններուն:

«Կիլիկյան ճարտարապետությունը»² հոդվածիս մեջ ինչ որ տեսանք, անպայման անոնցմե ոմանք այնքան հին են, որոնք կպատկանին նախահայկական ամենահին ժամանակներուն, իսկ ինչ որ փոքր ինչ հայկական շրջանին պատկանելու հավանականություն ցույց կուտան, անոնք ալ բավական չեն կիլիկյան ճարտարապետությունն են հետո մինչև քրիստոնեական 3-րդ կամ 4-րդ դարերը, նախաքրիստոնեական աստիճանական խաղերը ընդրոշելու:

Անկարելի էր, որ Հայերը նախաքրիստոնեական շրջանին մեջ չունենային բավականաչափ զարգացած ճարտարապետություն և գեղարվեստ, որովհետև քննադատորեն գտված ուսումնասիրությունները Հայաստանի նկատմամբ եթե կընդունեն միահեծան և անկախ շրջան մը, սակայն այս շրջանը ավելի կարճ էր, քան այն, որ հաճախ հռոմեական և պարսկական նահանգներ եղած էր Հայաստանը: Բայց ինչ որ ալ լինի քաղաքական կացությունը, անկարելի էր, որ պատմության ծանոթ բովանդակ ժամանակաշրջանում գինք շրջապատող մեծ ազգերու մեջ ծաղկող քաղաքակրթությունն լիովին օգտվել գիտնալու անվիճելի ապացույցներ տվող Հայ ժողովուրդը կօգտվեր նաև պատմության անորոշ շրջանին մեջ ալ:

Այս կապացուցանե նաև քրիստոնեության առաջին շրջանն մեզ հասած ճարտարապետական կոթողներու ստվար թիվը, որոնք երկար դարերու ընթացքին մեջ մշակվելով, զարգանալով և հառաջադիմելով միայն կարող էին նույն կատարելության տիպարն ստանալ:

Եթե ստույգ է, որ նախաքրիստոնեական շրջանում Հայերն ունեցել են միահեծան մի ուժեղ պետություն և հաճախ դաշնակից՝ Հայաստանը շրջապատող մեծ պետությունների հետ, նաև ունեցեր են աշխարհակալ միապետներ և բազմաթիվ հարուստ նախարարական տոհմեր, անոնք անշուշտ ունեին ճոխ ու փարթամ մեծամեծ պալատներ, զորանոցներ, հասարակական այլ և այլ շինություններ, նաև իրենց հեթանոսական տաճարներն ու սրբավայրերը: Ի՞նչ եղան ուրեմն այն ամենը, որոնք նախաքրիստոնեական հայոց ճարտարապետության

¹ Այս ուսումնասիրությունը թորամայանը գրել է «Նյու-Յորկ» պատմական Հայ ճարտարապետության» համար և տպագրվում է առաջին անգամ:

² Խոսքը վերաբերում է ներկա ժողովածուի առաջին մասին: Կազմող

տուլթյան արդյունքները պիտի լինեն, տարօրինակ հրաշքով մը Հանկարծ անհետացա՞ն երկրի երեսն, թե՞ քրիստոնեական վարագույրով մը ծածկվեցան: Ահավասիկ դժվարին առեղծված մը, բայց թերևս ոչ բոլորովին անլուծելի, ժամանակը պիտի պարզե, եթե, իհարկե, լրջորեն կուտումնասիրվեն այսուհետև բովանդակ Հայաստանի մեջ անթիվ հիշատակարաններ ու հետազոտություններ բոլորովին կույս մնացած բեկորներ:

Ուստի գեթ առայժմ, քանի որ կանխահաս է Հայոց ճարտարապետության մասին դատել և վճռել, հայ ճարտարապետության պատմության նյութը պիտի կազմվի բացառապես քրիստոնեական ճարտարապետության հիշատակարաններով:

Թերևս քրիստոնեական ճարտարապետության սկզբնական շրջանի հիշատակարանները լուրջ հետազոտությունը դուռ մը բանա հեթանոս Հայոց ճարտարապետական աշխարհը գեթ մասամբ տեսնելու համար:

Որչափ որ անկարելի կթվի նախաքրիստոնեական հայ ճարտարապետության ուսումնասիրությունը նյութերու բացարձակ չգոյություն կամ չափազանց նվազության պատճառով, նույնքան դժվարին է Հայոց քրիստոնեական շրջանի ճարտարապետության [ուսումնասիրությունը նյութերի շատության] և բազմազանության պատճառով: Այս անմշակ և ընդհանրապես գիտնականներու բոլորովին անծանոթ մնացած նյութերը Հայաստանի մեջ այնքան բազմաթիվ են, որ տասնյակ տարիներով, տասնյակ մասնագետներու անխոնջ գործունեություն է հարկավոր միայն հույս նյութերը ի մի հավաքելու համար: Ահա միակ միջոցը թե՛ հայ ճարտարապետությունը լիովին ուսումնասիրելու և թե՛ հեթանոս Հայության ճարտարապետական և գեղարվեստական գործունեության վրա ծածկված թանձր քողը վերցնելու համար: Հայոց քրիստոնեական ճարտարապետության ուսումնասիրությունը նյութերու չափազանց առատության մեջ մի դժվարություն ունի, որ եթե ոչ անհաղթելի, գոնե երկարատև հետազոտության և համառ աշխատանքի կարոտ, այն է, որ մեզ հասած հոյակապ հիշատակարաններու ստվար մի մասին կառուցման ժամանակը և կամ թվականը Հայտնի չէ: Բազմաթիվ կրոնական և քաղաքական շենքերու պատկանելի մնացորդներ ունենք այսօր մեզ հասած, սակայն զարմանալի կերպով լուռ են Հայոց հին մատենագիրներ անոնց մասին, իրենց վրա այ գոնե արձանագրություններ չկան, որոնցմով հնար լիներ այն բազմաթիվ այլազանություններ կանգնված հիշատակարաններուն ժամանակագրական ստույգ կարգ մը գտնել,

որով ըստ ամենայնի կոյուրանար ուսումնասիրության գործը:

Բարեբախտաբար, սկսած 4-րդ դարեն մինչև 14-րդ և 15-րդ դարերը կանգնված կրոնական և աշխարհիկ սակավաթիվ հուշարձաններ կգտնվին մեզ հասած, որոնց կանգնման ժամանակը հայտնի է կամ վրանները գտնված կառուցման հատուկ արձանագրություններով կամ պատմագրական տեղեկություններով: Ահա այս սակավաթիվ հուշարձանները, համեմատելով կառուցման ժամանակը անհայտ մեծ ու փոքր հուշարձանների հետ, գրեթե անվրեպ կերպով հնարավոր կլինի որոշել Հայաստանում գոյություն ունեցող անթվական հուշարձանների կառուցման դարերը:

Հայաստանում ճնշող մեծամասնություն են կազմում կրոնական մեծամեծ հուշարձանները, որոնց վրա եթե շինության ճիշտ թվականներ չկան, սակայն, շինության ժամանակակից այնպիսի պատմական անձանց անուններ կան, որոնցմով անվիճելի կերպով որոշվում է հուշարձանի կառուցման ժամանակը, իսկ այն հուշարձանները, որոնց վրա արձանագրություններ չկան կամ ավերումների պատճառով կորած են, այն ժամանակ ուսումնասիրողին մեծապես օժանդակում են կրոնական պաշտամանց հատուկ ժողովոց կանոնները և տաճարաշինության հատուկ ավանդությունները, որոնց հիման վրա ձևակերպվում էին կրոնական որևէ հուշարձանի հատակագիծը և ուրիշ որոշ հարամատուցներ:

Ինչպես բոլոր քրիստոնեական աշխարհի մեջ, նույնպես և Հայաստանում, քրիստոնեության սկզբնական շրջանում քրիստոնյաները մեկ անգամից չկարողացան տաճարների համար վերջնական մի ձև ունենալ. երկար ժամանակ խարխափման և տատանման մեջ էին և գրեթե մինչև երեք դար անընդհատ մեկ ձևից մյուսին էին անցնում:

Թեև քրիստոնեության 4-րդ դարուց հետո մինչև 7-րդ դարը ևս կարևոր փոփոխություններ եղան տաճարների գլխավորաբար հատակագծային ձևերի մեջ, սակայն անոնք եղան գրեթե հիմնական այլազանություններ և երկար դարեր շարունակվեցին հիմնականին մեջ անփոփոխ, սակայն ընդհանուր առմամբ զգալի փոփոխություններ կրելով:

Բայց քրիստոնեության սկզբին, ուրիշ երկրների նման, ունեցան վարանման և տատանման շրջաններ, այդ տատանման շրջանում այնքան խոտելի չեղան հին կրոնի տաճարները և նվիրվեցին նոր աստծո պաշտաման, մինչև նորանոր եկեղեցիներ կանգնելը: Իսկ նոր եկեղեցիներ կանգնելիս՝ միանգամից չկարողացան նախկին պաշտամուծելի ձևերից հեռանալ և

գրեթե հեթանոսական տաճարների ձևերին մոտիկ կանգնեցին քրիստոնեական տաճարներ:

Նախկին հեթանոսական տաճարների ձևերը ոչ միայն ազդեցին քրիստոնեության սկզբում քրիստոնեական տաճարներու վրա, այլև շատ անգամ, համաշխարհային գեղարվեստի ուսումնասիրության ժամանակ, որոշ կոտեսնվի նախկին կրոնական տաճարների ճարտարապետական ոճը շեշտակի կերպով անդրադարձած նաև աշխարհիկ շենքերու վրա:

Անուրանալի ճշմարտություն է, որ բոլոր հին ազգերու մեջ կրոնը ամենամեծ դերը կատարեր է ճարտարապետության և գեղարվեստի զարգացման համար, այդ պատճառով այ համաշխարհային ճարտարապետության ուսումնասիրության համար անսպառ նյութ մատակարարել են կրոնական հիշատակարանները, բացառությամբ հազվադեպ աշխարհիկ շենքերու:

Ուստի բնավ զարմանալի չէ, որ Հայաստանի մեջ այլևս հայ ճարտարապետության ուսումնասիրության համար համեմատաբար կրոնական հիշատակարաններն են, որ առատ նյութ կմատակարարեն ցանցառ թվով աշխարհիկ շինությանց մնացորդների հետ:

Եվ հիրավի, գեղարվեստական և ճարտարապետական տեսակետով մանրագին կերպով ուսումնասիրելով Հայաստանի հին ճարտարապետության բազմաթիվ կանգուն և կիսականգուն մնացորդները, գրեթե վճռական եզրակացություն պիտի գանք ճշտիվ բնորոշելու համար հայ ճարտարապետության և գեղարվեստի բազմադարյան զարգացման աստիճանները, անոր վերածնություններն ու անկումները և նույն շրջաններում ապրող հայ ժողովուրդի մտավոր ու ֆիզիկական նկարագիրը:

Բայց որչափ որ հայտնի թվականներ ունեցող կրոնական հուշարձանները՝ կառուցման ժամանակը անհայտ հուշարձանների հետ համեմատելով և դարուց ի դարս կրոնական տաճարներ կանգնելու համար եկեղեցական ժողովներու տված կանոնների օժանդակությամբ քննելով մեզ կհաջողվի գրեթե անվրեպ կերպով որոշել որևէ մի հուշարձանի հատակագծի դարաշրջանը, սակայն ասով չի վերջանար հայ ճարտարապետության բազմադարյան անընդհատ փոփոխության և վերածնությունների ենթարկված արվեստին լիակատար ուսումնասիրությունը, ուստի ուսումնասիրությունը կատարյալ լինելու համար, սկսած ամենահին ժամանակներից մեզ հասած հուշարձանների գեղարվեստական ոճերու և շինարարական օրենքներու ևս համեմատական ուսումնասիրություն կատարել, որոշել հնագույն շրջանին սկսած մինչև վերջնական

անկումը ունեցած վերածնությունները և յուրաքանչյուր վերածնության մեջ երևցած ստեղծագործական և կրած ներգործությունները իր անմիջական կամ հեռավոր շրջապատից:

Այդ հատակագծային, ձևերի ժամանակագրության հետ զուգահեռաբար պետք է որ քննվեն և որոշվեն՝ 1. գեղարվեստական ոճերը և անոնց վերածնությամբ ստացած նորագույն ձևերը, 2. շինարարական ոճերը, գործածված շինանյութերը և անոնց շինելակերպը: Եթե այս ամենը լրջորեն ի նկատի առնվի և ոչ մի երևույթ անկարևոր չհամարվելով մանրամասն ուսումնասիրվի, այն ժամանակ, ես կարծում եմ, որ գործը, եթե իր կատարելության չհասնի, գոնե ըստ ամենայնի կոյուրանա առաջիկային լիակատար և վճռական ուսումնասիրությունը ավելի կարող և մասնագետ գեղարվեստագետ գիտնական ճարտարապետներու համար: Որովհետև ներկա ուսումնասիրության մեջ ըստ կարելվոյն փաստացի կերպով ոչ միայն պիտի նշանակվին հուշարձանների հիմնարկության դարաշրջանները, այլև անոնց առավել կամ նվազ չափերով կրած փոփոխությունները հետագա դարերում, որոնք [հետագայում փոփոխության ենթարկված հուշարձանները] մեծ թիվ կկազմեն հայոց հին հուշարձանների մեջ:

Հայտնի հուշարձաններ կան, որոնց վրա տարբեր դարաշրջանների և տարբեր վերածնության գեղարվեստական դրոշմներ կան, որոնք շատ անգամ թուլացիկ ուսումնասիրողների համար թյուրիմացությանց պատճառ եղել են՝ դատելով նույն գեղարվեստական դրոշմներն մեկուկամ մյուսին վրա:

Արդ, քանի որ ընդհանուր ճարտարապետության և գեղարվեստի վրա կրոնի ազդեցությունն անվիճելի կերպով ընդունված է գիտության մեջ, բնականաբար Հայաստան բացառություն չէր կարող լինել այս ընդհանուր օրենքին և այս կապացուցանին Հայաստանի մեջ գոյություն ունեցող բազմաթիվ կրոնական հուշարձանները ճարտարապետության ուսումնասիրության համար, բացառությամբ փոքրաթիվ մասնավոր անհատական շենքերի և գինվորական ամրոցների:

Բայց մի կարևոր հարց է ծագում հայկական հուշարձանների ժամանակագրական կարգն ստուգելու աշխատության մեջ: Քրիստոնեության Հայաստան մուտք գտնելին գրեթե առնվազն երկու դար հետ է, որ սկսեր են եկեղեցական ժողովներ մշակել հայ քրիստոնեական եկեղեցաշինության վերաբերյալ կանոններ, և այդ կանոններով է, որ հայոց եկեղեցիների հատակագծային ձևերն սկսում են որոշ չափով տևա-

կան ձև ստանալ: Այդ հաստատված օրենքներից առաջ ինչ հատակագծային ձև ունեցեր են հայոց եկեղեցիները: Ինչպես քրիստոնեությունն ընդունող ուրիշ ազգաց մեջ, նույնը պետք էր որ տեղի ունեցած լիներ հայոց մեջ, այն է՝ նախկին հեթանոսական տաճարները սրբազործել նոր պաշտաման համար: Ոչ միայն պատմական որոշ հատ ու կտոր տվյալներ, այլև հատակագծային ձևերու ուրիշ ազգաց հեթանոսական տաճարներու հետ կատարված համեմատություններ ցույց են տալիս այս ճշմարտությունը, թե հայոց նախնական քրիստոնեական տաճարներու ձևերը բացարձակապես ենթարկվեցան դրացի մեծ ազգաց և իրենց հեթանոսական վերջալույսին ունեցած կրոնական տաճարների ուղղակի ազդեցություն: Հետևաբար, այս ուղղությամբ քննություն կատարելիս առաջ, ըստ իմ կարծյաց, հարկ անհրաժեշտ է մասամբ ծանոթանալ Հայաստանի դրացի մեծ ազգերու կրոնին և կրոնական տաճարներու հատակագծային ձևերին, որոնց կրոնական և քաղաքական ազդեցություն տակ էին հայեր երկար դարեր, մինչև քրիստոնեությունն ընդունելը պաշտոնապես:

Ըստ ոմանց՝ հայոց հեթանոսական կրոնը թեև առավելագույն չափով իրանական կրոնի խառնուրդ է, և աստվածներու անուններն ու հատկանիշները զուտ իրանական լինելը կհաստատեն, ինչպես Արամազդ, Անահիտ և այլն և այլն, սակայն ոչ նվազ ազդեցություն ունեցեր է հունա-հռոմեական կրոնը հայոց կրոնական պաշտամունքների վրա, մասնավանդ քրիստոնեության փոխանցման ժամանակ մեկ երկու դար հունա-հռոմեական կրոնի խմորն զգալի չափերի էր հասած:

Իրանի աքեմենյան և սասանական շրջանի կրոնական վարդապետությունները, պաշտաման և ծիսական արարողություններու ձևերը ընդարձակ չափերով պարզվեցին գիտական նորագույն հետազոտություններով, սակայն իրանական կամ սասանական տաճարներու ձևերը շատ երկար տարիներ անորոշ էին և գիտնականներու զանազան հակընդդեմ ենթադրությունաց և վիճաբանություն յնուրեք եղած էին: Առհասարակ ընդհանուր կարծիք կար, թե պարսիկները, սկսած Զրադաշտի օրերեն մինչև Սասանյանների անկումը, պետք էր որ ունենային ձևակերպված մեծամեծ տաճարներ, որոնց հետքերը կորած էին քաղաքական և կրոնական հեղաշրջումների ժամանակ: Ուստի, քանի որ բնիկ երկրին մեջ չկարողացան գտնել զրադաշտական կրոնի հատուկ տաճարների որևէ հետքեր, որոշեցին փնտրել անոր ձևը և ծիսակատարություն մանրամասնությունները Պարսկաստանից Հնդկաստան գաղթող և ներկայիս Հին կրոնի ավանդությունները շարունակող կրակապաշտ համայնքների մեջ: Այս իսկ նպատակով [1755] թվականին հայտնի գիտնական Անքըթել [Anquetil-Duperron (1731-1805)] ճանապարհորդելով Հնդկաստան, երկար ժամանակ ուսումնասիրեց Հնդկաստանի կրակապաշտներու լեզուն, կրոնը և կրոնական ծիսակատարությունները: Ասկայն Անքըթելի ջանքերը հաջողություններ չպսակվեցան, որովհետև այնտեղ չգտավ ոչ հին լեզուն գիտնող գիտնական կրակապաշտներ և ոչ ալ հնություն տիպի ունեցող մեհենական ձևեր: Ծիսակատարություն ձևեր, ինչ որ գտավ, բոլորն ալ նոր էին և աղավաղված, իսկ տաճարների ձևերը՝ հնություն դրոշմը միանգամայն կորուսած:

Երկար ժամանակ զրադաշտական լեզվի, կրոնի, վարդապետությունաց և տաճարներու ձևերի մասին գիտնականներու անպտուղ վիճաբանություններուն վերջ դրավ գիտնական ճարտարապետ Dieulafoy-ի կատարած ճանապարհորդությունը դեպի Պարսկաստան, ուր բազմակողմանի ուսումնասիրություն կատարեց պարսկական ճարտարապետություն վրա, ի միջի այլոց հմտորեն ուսումնասիրեց պարսկական հին պատմությունը, կրոնական տաճարների ձևերը և անոնց շուրջ կատարված ծիսական արարողությունաց ձևերը:

Կրոններու պատմությունն ուսումնասիրող գիտնականներ ապացուցեցին, որ ամեն մեկ նորածին կրոն մեծ մասամբ խառնուրդ է իրմե առաջ ապրող կրոններու մեկին կամ մեկ քանիին էական տարրերուն: Եբրայական կրոնը ձևակերպվել է եգիպտականի և ասորա-քաղղեականի անմիջական ազդեցության տակ: Քրիստոնեականը խարիսխ ունենալով եբրայական կրոնը, նաև ազատ չէ մնացեր իր տարածված երկիրներու մեջ նախապես գոյություն ունեցող կրոններու ուժեղ ազդեցությունն: Հասեր է երբեմն այնպիսի ժամանակ, որ նախկին հեթանոսական բոլոր սովորությունները և ծիսակատարությունները, հակառակ քրիստոնեական կրոնի նախկին պարզություն, վերականգնվեցին քրիստոնեական վարդապետությունը սրբագործված տարազի մը ներքև ծածկված:

Այս մասին նույնպես բացատրություն չէ կազմած Հայաստան: Միևնույն ձևով փոխանցվել են հայոց քրիստոնեական կրոնին մեր նախկին հեթանոսություն ժամանակ խորապես արմատացած սովորություններ, որոնք արմատախիլ անելու համար դարավոր բարոյական և ֆիզիկական աշխատանք պահանջվեց: Այս մասին պատմական վկայություններ ալ չեն պակսիր, որ հալածանքն ու սուրբ նույնիսկ անզոր գտնվեցան ժողովրդի սրտին ու

մտքին մեջ արմատացած Հին Հավատալիքներն ու սովորությունները ջնջելու համար, որուն պատճառով քրիստոնեություն մեծ քարոզիչներ ստիպված եղան թույլ տալ շարունակելու այդ սովորությունները, քրիստոնեական պաշտաման ձև ու կերպարանք տալով:

Ընդհանուր գիտական վճռի համեմատ, որ հայոց հեթանոսական կրոնը եղած է իրանականի և հունականի զորեղ ազդեցություն տակ, հետևաբար, նախաքրիստոնեական շրջանում պետք էր որ գոյություն ունենային Հայաստանում նույն դրացի մեծ ազգերի պաշտաման տաճարներու հատակագծի մոտավոր նմանությունը հայ հեթանոսական տաճարներ, ուստի սկսեմք համեմատություն դնել այդ ազգերի վերջին շրջանի տաճարների ձևերը հայոց քրիստոնեական առաջին շրջանի, այսինքն հեթանոսությունից քրիստոնեության դառնալու ժամանակին առաջին քրիստոնեական տաճարների հատակագծային ձևերի հետ: Բնական է, որ առաջին ձևերն ստույգ կերպով գտնելուց հետո հաջորդ ձևափոխությունները և զարգացումները որոշել միանգամայն կդյուրանա: Dieulafoy-ի հետազոտությունները վերջնականապես վճռեցին գիտականորեն, որ պարսիկները մեծամեծ մեհյաններ երբեք չեն ունեցեր, այլ միայն ատրուշաններ, որոնց մեջ կվառվել մշտավառ սրբազան կրակը: Այս ատրուշաններու շուրջն էր, որ բոլորովին բացօթյա, կհավաքվե ժողովուրդը հանդիսավոր արարողություններու և տոնախմբություններու ժամանակ:

Ատրուշաններու ձևը Պարսկաստանի նախաբնիկ ասորա-քաղղեացիներու կրոնական սրբարանի զգալի ազդեցության տակ կազմված էր: Որովհետև ասորա-քաղղեացիներու աստղապաշտությունը թելադրել էր, որ իրենց կրոնական սրբարանները լինեին նաև աստղագիտական դիտարաններ, այդ պատճառով ալ այդ սրբարանները եղան ընդարձակ պարիսպի մեջ ամփոփված հսկայածավալ աստիճանավոր աշտարակներ կամ բուրգեր՝ Ziggourah անունով: Այս բուրգի գագաթին վրա էր աստվածային բնակարան-սենյակը կամ իսկական սրբություն սրբոցը:

Պարսիկները կրակապաշտության նոր կրոնին հետ շարունակեցին նաև ասորա-քաղղեական աստղապաշտությունը, հետևաբար, պարսկական սրբարանը բնականորեն պիտի ունենար Հին աստղապաշտության սրբարաններու համանմանություն:

Սրբազան կրակն արտաքին սրբապղծություններն ազատ պահելու համար, պարսիկներն իրենց սրբություն սրբոցը, այսինքն՝ մշտավառ սրբազան

կրակի ատրուշանը բլուրներու գագաթին վրա պարիսպով շրջապատեցին. ինչպես Naksché-Roustem-ի աթաշկիահը կամ ասորա-քաղղեացից Ziggourah-ի նման աստիճանավոր բարձրաբերձ աշտարակներու վրա հաստատեցին, որուն ներկայացուցիչն է Djour-ի աթաշկիահ աշտարակը: Ուստի վերջնականապես պարզվեց, որ պարսիկներ, ինչպես կըսես հույնական գիտնական Maspéro, ոչ տաճարներ ունեին և ոչ խորաններ, բոլորովին բացօթյա, բաց երկնքի տակ կկատարեին իրենց կրոնի սրբազան արարողությունները: Սակայն ժամանակի ընթացքում, երկար դարեր հետո, թեև բացօթյա աղոթելու և պաշտամունք կատարելու սովորությունն անփոփոխ մնաց, բայց փոխվեցան ատրուշանների ձևերը օտար, թերևս հնդկական կրակապաշտության ազդեցության տակ:

Բազմի մոտ, Սուրախանիի մեջ տակավին կանգուն կա կրակապաշտական տաճար մը, թերևս հետնագույն ժամանակի շենք, այնուամենայնիվ գտնե աղոտ կերպով իր վրա կանդաղարձնե նախնի սովորության հեռավոր գաղափարը:

Այս տաճարը կրակապաշտական ընդարձակ քառակուսի շրջափակե մը, որուն կից շուրջանակի շինված են զանազան չափի ու ձևի սենյակներ, որոնք հատուկ էին քրմերու և ուրիշ զանազան կրոնական պաշտոնեությունաց բնակություն: Քառակուսի շրջափակով գոյացած միջավայրի կենտրոնին վրա շինված է ատրուշանը, որը գմբեթավոր փոքրիկ մատուռի մը ձևը ունի, այս մատուռի նման շենքն էր սրբություն սրբոցը, այսինքն՝ մշտավառ սրբազան կրակի վառարանը: Այս փոքրիկ աթաշկիահին կամ սրբություն սրբոցին մեջ հագելի հազ կարող էին տեղավորվել մոգերն ու մոգպետը, հետևաբար ժողովուրդը կաղոթեք բացօթյա՝ բակին մեջ, այս պարագան անվիճելի է. Բազմի կրակապաշտական տաճարին մեջ որոշ չէ միայն զոհարանի կամ բազիլի տեղը, որը ներկա ուսումնասիրությունս համար այնքան էլ էական կարևորություն չունի: Ըստ Անքըթելի, թեև Հնդկաստանի կրակապաշտներու տաճարներու մեջ հայտնի է զոհարանին կամ բազիլի տեղը, սակայն աթաշկիահին տեղը, դիրքն ու ձևը գրեթե նման են Բազմի մոտի Սուրախանիի կրակապաշտական ատրուշանին:

Հայաստանի սահմաններուն անմիջապես կից և քաղաքականապես միշտ կապված հեռավոր ժամանակի ասորա-քաղղեացիներն սկսած մինչև պարսկական կրակապաշտություն ամենավերջին նմուշ կրոնական սրբարաններուն հետ պարզ բաղդատություն մը բավական է տեսնելու համար, որ հայոց քրիստոնեական կրոնի ճարտարապետական

Հիշատակարանները կամ կրոնական պաշտաման տաճարները հեռավոր նմանություն իսկ չունին պարսկական հետ, հակառակ այն ընդունված ճշմարտության, որ պարսկական պաշտամունքի որոշ ավանդություններ մնացին Հայոց մեջ, քրիստոնեությունը ընդունելն հետո ալ:

Ընդհակառակը, հունական մեհյանները ոչ միայն իրենց հատկապես ձևով, այլև ծիսական պաշտաման քանի մը ավանդություններով ալ ուղղակի Հայոց քրիստոնեական տաճարներու վրա ազդած լինելը, ըստ իս, անվիճելի կ'ըլլի: Հետևաբար, եթե Հայոց քրիստոնեական տաճարները հունա-հռոմեական մեհյաններու դրոշմը կ'կրեն որոշ չափով, անպայման անոնց հայ հեթանոսական տաճարներու վրա ներգործած ուժեղ ազդեցություն փոխանցումը պիտի լինի քրիստոնեության վրա այդ համանմանությունը:

Բովանդակ Հայոց հին մատենագրությանց մեջ գրեթե մինչև 5-րդ դար, ընդհանուր Հայոց կրակապաշտության մասին ոչ մի ակնարկ չենք գտներ: Թեև Հայերը կրակապաշտ դարձնելու ջանքեր եղեր են հաճախ սասանական արքայից-արքաներու կողմից, սակայն այդ ջանքերը միշտ ալ ապարդյուն անցել են: (Եւ գմեհնիցն պաշտամունս առավել ևս յորդորէ. Արտաշիր. 261-287) այլ և զհուրն որմզղական որ ի վերայ բազմին որ ի Բագաւան, անչէջ հրամայէ լուցանել: (Մ. Խոր., գիրք Բ., գլ. 25):

Վարդանանց և Վահանանց պատերազմները դարձյալ նույն պատճառներից հառաջ եկան Ե դարուն, այդ ժամանակվան բախտախնդիր կամ ուրացող քանի մը նախարարներու դավանափոխությունը, եթե առիթ տվավ պարսիկների Հայերը կրակապաշտ դարձնելու ձգտումին, այնուամենայնիվ այդ դեպքերը վերջինը եղան, որ միանգամայն վերջ դրին պարսիկների Հայերը կրակապաշտ դարձնելու ձգտումին:

Ընդհակառակը, Արշակունյաց շրջանին բոլոր պատմագրական ակնարկներ ավելի ի նպաստ հունական դիցապաշտության կիսուին: Ազաթանգեղոս, Զենոբ Գլակ, Մովսես Խորենացի ևն ևն, պարզ ու մեկին տեղեկություններ կուտան, որոնց մեծ մասը իբրև ճշմարտություն ընդունված է քննադատներու կողման: Ուստի, ամենայն հավանականությունը, Հայերու պարսիկներե փոխառած աստվածությունները պարզապես պաշտվել են Հայոց մեջ Հունաստանեն փոխառված տաճարներում, մեկ խոսքով՝ Արամազդը (Ահուրամազդան) պաշտվել է Զևսի տաճարին մեջ: Ուրեմն, այժմ այս ուղղությամբ հառաջ տանենք մեր քննությունը, հունա-հռոմեական քաղաքակրթու-

թյան Հայաստանի վրա ունեցած մեծ ազդեցությունը քննադատական ուսումնասիրություն [կողմից] ընդունված ճշմարտություն է, իսկ այդ նվաճումները ավելի զորեղ էին Արշակունյաց հարստության հիմնադիրներեն սկսած մինչև քրիստոնեություն սկիզբը: Կրպի, թե Հայոց արքունիքի լեզուն էր հունարենը, թատրոնները կիսադասիկեն հունարեն լեզվով, և Հայ թագավորներեն մեկը հունարեն լեզվով բանաստեղծություններ և ներկայացման թատերադրություններ կ'գրեր: Ուստի, ամենայն հավանականությամբ, Հայոց մեհյանական ձևը դեռ այն ժամանակներեն պետք էր որ հունականացած լիներ, քանի որ այդ թագավորներեն մեկն էր (Արտաշես Ա.), որ Հայաստան բերավ հունական աստվածներու անդրիններ:

Ըստ Ազաթանգեղոսի, դիցապաշտ վերջին թագավոր Տրդատ ևս ժողովուրդից առանձին հրովարտակով պահանջում էր մեհյանական այն ձևերն ու պաշտամունքները, որոնք կատարվում էին հունաց աշխարհին մեջ, իր այն տեղերը գտնված ժամանակ: Արդ, եթե Հայոց այն ժամանակվան աստվածները արևելյան ծագում իսկ ունենային, այնուամենայնիվ, պաշտաման ձևերը և տաճարները հունական ոճով շինված լինելն ավելի հաստատ է թվում (Ազաթանգեղոս, գլ. ԺԲ),

Համեմատության դյուրություն համար պարզենք այստեղ հունական և հռոմեական մեհյաններու ձևերն ու հատկանիշները և ներկայացնենք քանի մը ինքնուրույն հատկապես՝ բնիկ երկրի Հիշատակարանների վերցված:

Ինչպես կտեսնվի հատկապես վրա, հունական մեհյանը, գրեթե քիչ բացառությամբ, ընդհանրապես galatic-ի մը չափ նեղ ու երկար քառանկյուն շինք էր՝ առանց պատուհանի, արտաբուստ շրջապատված էր բացօթյա սյունազարդ սրահով մը (portique), որուն վրան միայն ծածկված էր:

Բուն սրբարանը (cella) ավելի նեղ էր, քան զինքը շրջապատող սյունազարդ սրահի լայնությունը: Սրբարանին (cella) մեջ կգտնվեր աստվածային անդրին, և այնտեղ մտնելու թույլատրված էր միմիայն քուրմներուն, ինչպես եբրայական սրբություն սրբոցը, ուր միայն քահանաներն իրավունք ունեին մտնելու, իսկ ժողովուրդը դուրսը գավթին մեջ էր:

Ժողովրդյան բազմության տեղն էր դուրսը՝ ընդարձակ շրջափակին մեջ, ուր դրված էր զոհի սեղանը (բազիլը): Սրբարանի շինքը, սյունազարդ սրահով միասին, դրված էր հողեն բարձր արհեստական հարթավայրի մը վրա, որն որ շուրջանակի շրջապատված էր մի քանի աստիճան սանդուխներով: Այս ձևը պատմաբանները կհասցնեն մինչև 5-րդ դար մեր թվ. ա.:

Երկար դարաշրջաններու ընթացքին մեջ այս ձևը եթե զգալի մի փոփոխություն կրած է, այն ալ աստիճանաբար սրբարաններուն լայնանալովը հետզհետե շրջապատող սյունաարահներուն նեղնալն է, առանց զգալի փոփոխության ենթարկվելու շինքին ընդհանուր տարածության ավանդական համեմատական չափը լայնության և երկայնության կողման:

Իբրև հազվադեպ բացառություն, պահ մը երևան եկան բոլորակ կամ բազմանկյուն սրբարաններ, որոնք նույնպես շրջապատված էին արտաքին շրջապատ բացօթյա սյունաարահով, սակայն այս ձևը մի քիչ ավելի ժողովրդականություն գտավ հռոմեական շրջանին:

Հունական աստվածապաշտության հատուկ մեծամեծ տաճարներուն զուգահեռաբար զարգացել է մեհյանական մի ուրիշ ուղղություն: Այս ուղղության կատակներն փոքրիկ կամ միջակ մեծությունը շինքեր՝ բոլորակ կամ քառակուսի ձևերով, որոնք հաճախ զուրկ էին նաև արտաքին շրջապատ սյունաարահներեն, ոմանք միայն մտից դրան առջևն էր, որ ունեին փոքրիկ սյունազարդ ծածկույթ մը շինքի նեղ ճակատին լայնության հավասար:

Այս շինքերը հատուկ էին երկրորդական աստվածություններու, կամ, ավելի ճիշտը, իրենց մահվանից հետո աստվածացող մահկանացուներու պաշտաման, որտեղ կպահվեին աստվածացող հերոսի սիրելի և թանգագին իրեղենները, պատերազմական գործիքները: Երբեմն այս սրբարանին մոտ, առանձին բաժանումի մը մեջ, կգտնվեր հերոսին գերեզմանը:

Այս մեհյանիկներու մեջ, որոնք բնորոշված են tesar անունով, ճիշտ միևնույն ձևով չէր կատարվել կրոնական պաշտամունք, ինչպես բուն աստվածներուն նվիրված տաճարներուն մեջ: Այստեղ պաշտամունքը պարբերական էր: Յուրաքանչյուր տարի, որոշ օրվան մը մեջ, մեծ բազմություն կհավաքվեր այս մեհյանիկին շուրջը, զոհաբերություններ և նվիրաբերություններ կկատարվեին, նվազարաններով, պարերով, կեր ու խումով և ուրիշ բազմապիսի խրախճանություններով կտոնեին մեհյանիկի նվիրական հերոսի Հիշատակը:

Գուցե արդարացի կերպով առարկողներ լինեն, որ ընդհանրապես քրիստոնեական եկեղեցիներու ձևերը, որոնց հետևողությամբ նաև Հայոցը, հետևողություն լինին եբրայական տաճարներու, որոնք ոչ միայն խոտելի չէին քրիստոնեից համար, այլև իբրև խարխիս ծառայել են նորածին քրիստոնեական եկեղեցույն:

Այս առարկությունը որոշ չափով հող կգտնե վարդապետությանց և ծիսակատարությանց օրենք-

ներու տեսակետով, որոնց մասին առիթ կունենանք իր կարգին խոսելու, իսկ ինչ կվերաբերի եբրայական տաճարին ձևին ու կոչումին և հատկանիշներուն ընդհանրապես, եզրապատական և հունական տաճարներու զխավոր ձևերն ու կոչումները մարմնացուցած էր իր վրա:

ՀԱՅՈՑ ՀԱԳՈՒՅՆ ԵԿԵՂԵՑՆԵՐՈՒ ՀԱՏԱԿԱԳԾԱՅԻՆ ՁԵՎԵՐ

Մինչև 7-րդ դարու վերջը եղած Հայոց հնագույն եկեղեցիներու հատկապես այլազանությունները մեկ ակնարկով տեսնելու և դյուրություն համեմատության դնելու համար այստեղ կընեն ընդհանուր քարտես մը, որուն մեջ կան գրեթե բոլոր առանձնահատուկ ձևերը՝ զանազան ժամանակներ իրագործված¹:

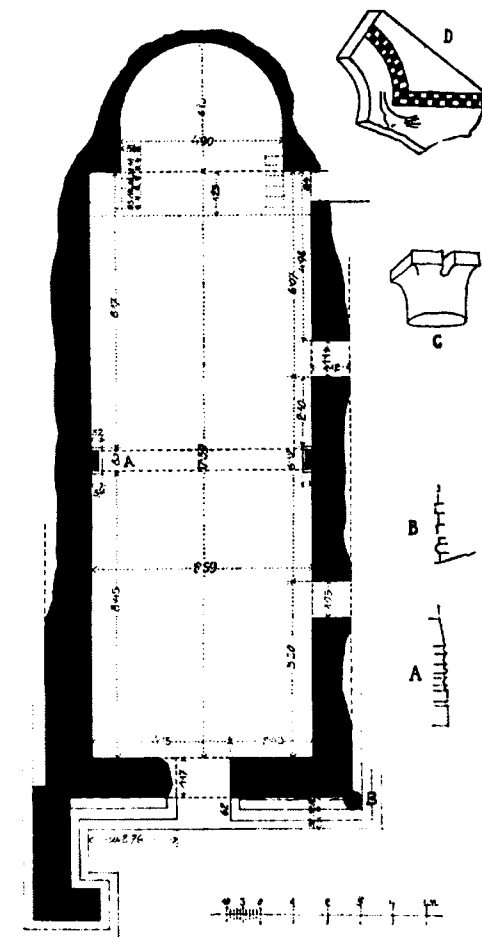

Նկ. 55. Եղվարդի 5-րդ դարի եկեղեցու հատկապես

¹ Այդ քարտեսը չգտանք հեղինակի գործերում, կամ կորել է և կամ նրա կազմումը հետաձգված է եղել ապագային, այդ պատճառով այս բաժնում դրել ենք քննության ենթակա գրեթե բոլոր եկեղեցիների հատկապես:

Կազմող

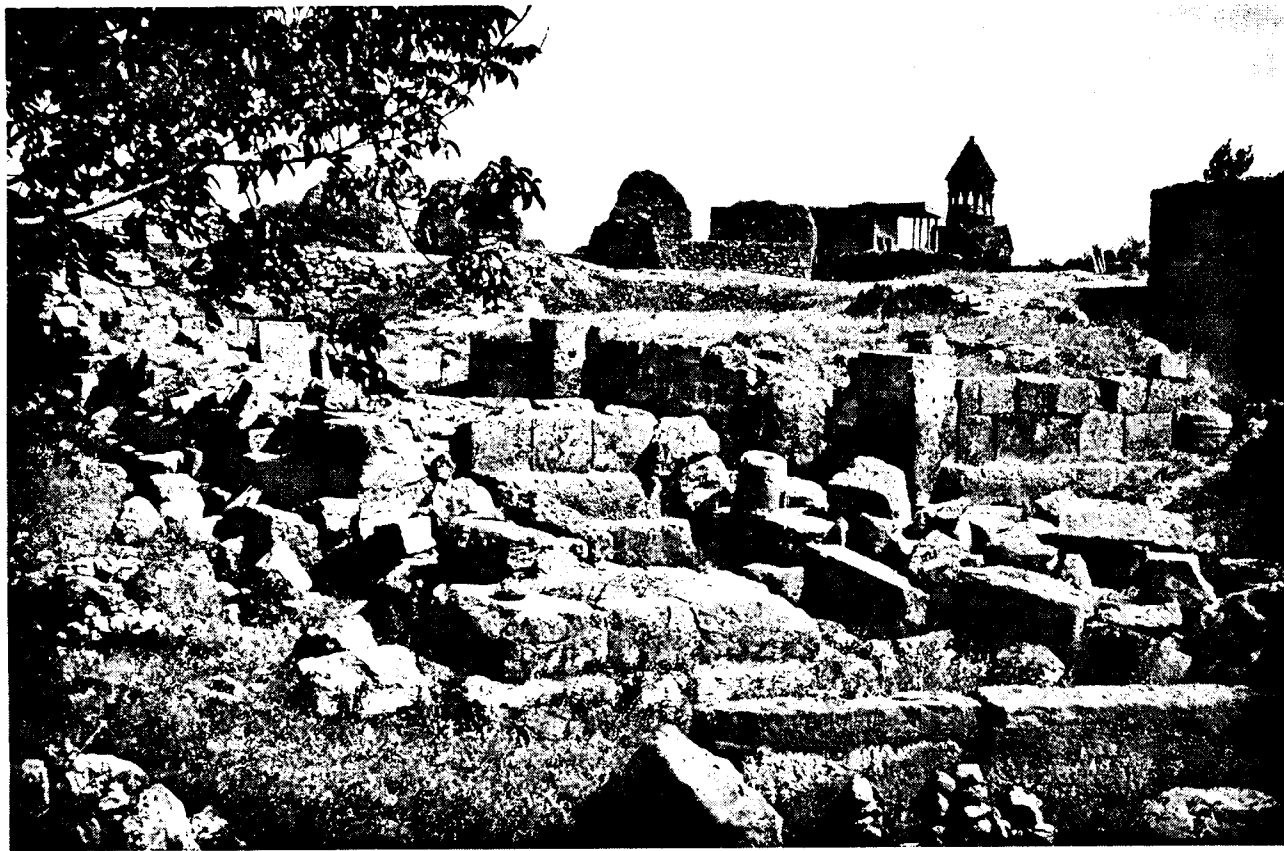

Նկ. 56. Եղվարդի 5-րդ դարի եկեղեցու մնացորդները

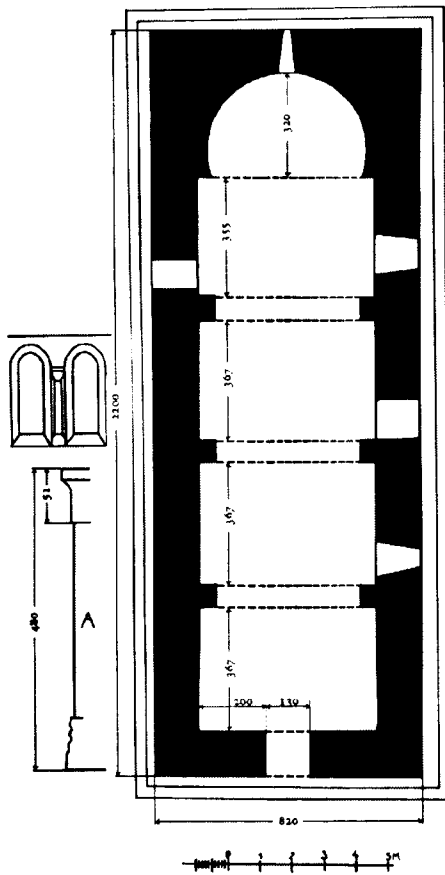

Նկ. 57. Երրվանջուղ գյուղի եկեղեցու Հատակագիծը

Քարտեսի մեջ եղած Հատակաձևերուն մեջն էջմիածնի տաճարին Հատակաձևն է, որ, ըստ պատմական և ժողովրդական ավանդության, ամենահինը Համարված է, նույնիսկ Գրիգոր Լուսավորչին կվերագրե ավանդությունն այդ Հատակաձևի հորինումը: Պատմական տեղեկություններ կան, որ մինչև 7-րդ դարու կեսը էջմիածնի տաճարը մեկ երկու անգամ վերանորոգվեր է, բայց որպես թե առանց Հատակաձևը փոխելու, նախկին Հիմերու վրա վերաշինված է:

Պատմական տեղեկություններու մեջ Հատակաձևի Հատկանիշներու մասին բառ մը անգամ չկա, նույնպես վերանորոգողներու մեջ, 5-րդ դարու վերջին քառորդին Վահան Մամիկոնյանն է, որ հիմեն ի վեր նորոգ շիներ է «Իբր զՀնացեալ գործ նախնեաց» (Ղազար Փ. 157). դարձյալ ձևի մասին ոչ մի ակնարկ ժամանակակից պատմագրի կողմից, Վահանի վերաշինութենեն հետո եղած վերանորոգություններն են, որ կատարվեր են առանց Հատակաձևի փոփոխության:

Շա առիթ ունեցեր եմ այս մասին ընդարձակորեն կարծիքս Հայտնելու «էջմիածնի տաճարը» գրքույկիս մեջ, և ապացուցելու, որ այդ ձևը կպատկանի առանձնապես 5-րդ դարու վերջերին և թերևս առաջին անգամ իրագործված Հայաստանի մեջ: Ուստի, փոխանակ այդքան զարգացած և կա-

նոնավորված Հատակագծի, պետք է ուրիշ Հատակագծային ձև մը փնտռել, որ թե՛ ձևով ինքը որոշ չափով նախնական լինի և թե՛ տրամաբանորեն Համապատասխանե նորադարձ քրիստոնեության նախնական վիճակին:

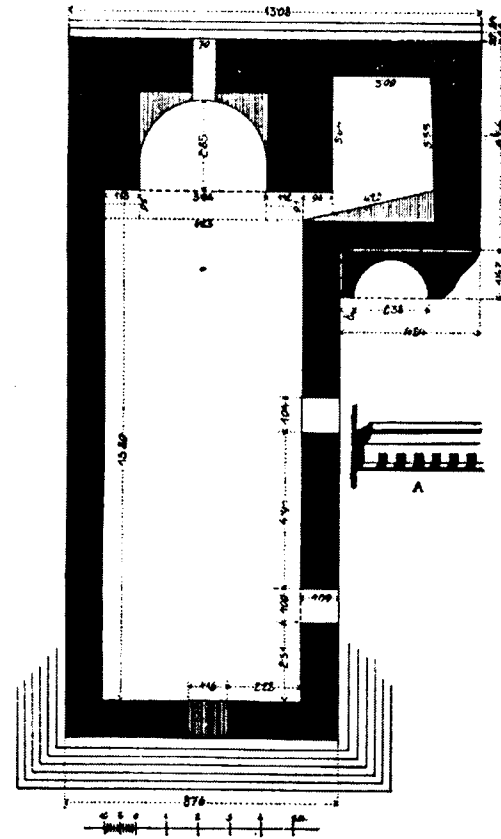

Նկ. 58. Դիրաքյարի եկեղեցու Հատակագիծը

Հետնագույն ժամանակի պատմիչ Զաքարիա Սարկավազի վկայությամբ (1699-1700), որ Հովհաննավանքի պատմությունն է գրեր անոր շինության սկզբնավորությունն մինչև իր օրերը, Հովհաննավանքի փոքր եկեղեցին հիմնարկված է 4-րդ դարուն և վերանորոգվեր է 6-րդ դարուն (573-574) Աշոտի ձեռքով:

Ով որ կմտնե Հովհաննավանքի Հնագույն եկեղեցվուն մեջ, ուր այժմ ալ ժամերգություն կկատարվի, առաջին տպավորությունը կլինի նկատել անոր բոլորովին նախնականությունը իր բոլոր մասերուն մեջ:

Հատակագծի ձևը նեղ ու երկար քառանկյուն է, անհեթեթ Հաստությամբ պատերով, ներքին կողը ունի լայն և պատեն անսովոր Հաստությամբ դուրս ցցված քառակուսի որմնաայուներ, որոնք միմյանց կապված են պայտաձև աղեղներով. այս աղեղներուն վրա Հանգչած է Հատակագծի ամբողջ երկայնությունը ծածկող կամարը, որուն շինության ժամանակի մասին դժվար է վճռական կարծիք Հայտնել, որովհե-

տև արվեստագործության տեսակետով շատ կտարբերի կամարի շինելակերպը պատերեն, նույնպես արտաքին corniche-ներեն մաս մը կա, ինչպես նաև կտուրի քարե ծածկը, որ մասամբ միայն կերևա Հետնագույն շինվածներու փլատակ մասերու ներքևն, 9-10-րդ դարերու արվեստագործության նմուշ լինել կթվի: Անկասկած է, որ դեռ հին դարերու մեջ շատ տեսակ փոփոխություններն անցեր է այս շենքին տարազը, սակայն կամարը սկզբնական շենքին հետ միաժամանակ ծածկված կամ հետնագույն ժամանակի շինված լինելը մասնավոր խնամքով քննության կկարոտի: Բայց ինչ ալ որ լինեն նորոգություններու և փոփոխություններու հետևանքները, անվիճելի է, որ Հատակագծի ձևը ներսի կողմեն նույնությամբ պահված է. այս մասին դեռ առիթ կունենանք խոսելու իր տեղին:

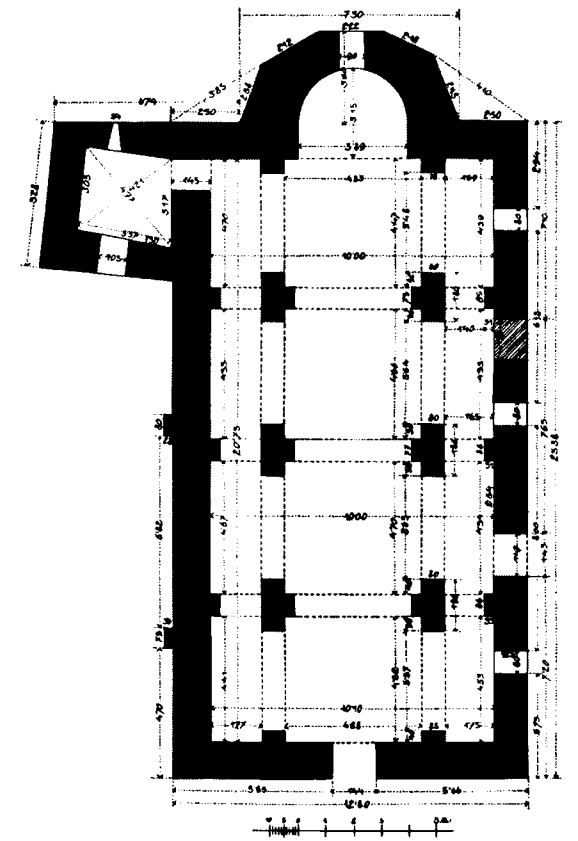

Նկ. 59. Քասաղի եկեղեցու Հատակագիծը

Դժբախտարար, հնարավորություն չունեցա ներկա քարտեսիս մեջ մտցնել Հովհաննավանքի Հատակագիծը, սակայն քարտեսին մեջ կան անոր մոտավոր նմանությունն ունեցող Հատակագծեր, որոնց քննական Համեմատություններով եթե հնար լինի ճշտել շինության ժամանակը, անշուշտ, կհաստատվի նաև Զաքարիայի տված պատմական տեղեկությունն անոր մասին:

Շատ բնական է, որ ամեն մի նոր սկսվող շինարարական ոճ միշտ պարզ ու նախնական վիճակ մը

կունենա ու Հետզհետե կզարգանա և կճոխանա ըստ ճաշակի և անհրաժեշտ պահանջներու:

Առանց այլևայլութեան, քարտեսի Հատակագծերու շարքին վրա պարզ կտեսնինք, թե ո՞րն է ամենն նախնականը և ինչպես աստիճանաբար բարդանալով՝ ենթարկվել են նորանոր ճոխ և գեղարվեստական ձևերու:

Այստեղ ամենն պարզ և նախնական Հատակագծերը կներկայանան Շիրվանջուղ գյուղի եկեղեցին [նկ. 57] և Եղվարդի ավերակ մեծ կաթողիկեի Հյուսիս-արևելյան կողմի ավերակ եկեղեցին [նկ.նկ. 55-56]: Այս եկեղեցիները ունին իրենց լայնութեան Համեմատութեամբ անսովոր երկարութիւն և բաղկացած են միմիայն չորս պատերե,

առանց որևէ Հարակից մասեր կամ բաժանումներ ունենալու: Եղվարդի եկեղեցին Հիմնահատակ եղած է, և Հազիվ մեկ մետր բարձրութեամբ պատերն են մնացած, որոնց վրա որոշ են միայն դռները, իսկ պատուհաններու մասին ոչինչ չէ կարելի ըսել: Շիրվանջուղի եկեղեցին Հյուսիսային կողմին ընավ պատուհան չունի, արևելյան և արևմտյան կողմերը՝ մեկ մեկ նեղ ու երկար պատուհան, իսկ Հարավային՝ նույնպես նեղ ու երկար պատուհաններ, որոնց Հիմնական շինութեան ժամանակակից լինելու կամ չլինելու մասին կտեսնենք ոճերու Համեմատութեան ժամանակ:

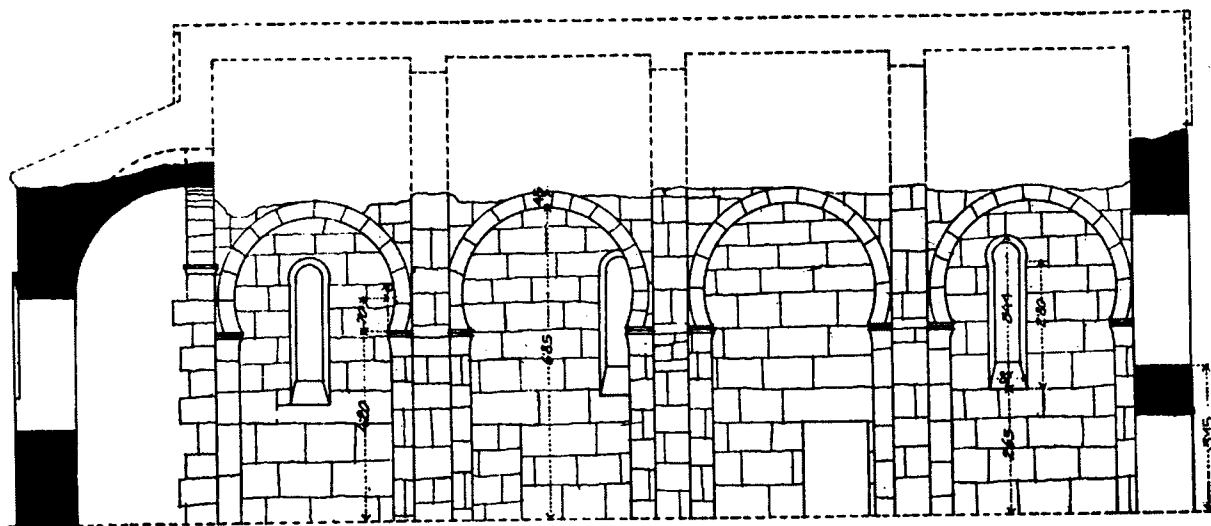

Նկ. 60. Քասաղի եկեղեցու կտրվածքը արևելքից արևմուտք

Ասոնցմե Հետո կուգան Դիրաքլարի և Քասաղի եկեղեցիները, որոնք նույնպես ունին նեղ ու երկար Հատակագիծ, նախորդներն միայն մեկ տարբերութեամբ, որ Դիրաքլարի եկեղեցին Հարավային պատին կից, արևելյան ճակատի Հավասարութեամբ, իբրև Հավելվածական մաս, ունի մի փոքրիկ սենյակ՝ ներսեն եկեղեցվո Հետ Հաղորդակցող, իսկ Քասաղի եկեղեցին միևնույն սենյակը ունի Հյուսիսային պատին կից, արևելյան ճակատին Հավասարութեամբ, որը դռնով մը կՀաղորդակցեր եկեղեցվո Հետ և ուրիշ դռնով մը դրսի Հետ [նկ. նկ. 58, 59 և 60]:

Դիրաքլարի եկեղեցին ընավ պատուհան չունի, այժմյան երկու պատուհանները Հարավային կողմի վրա գյուղացիք իրենք բացեր են: Իսկ Քասաղի եկեղեցին Հյուսիսային կողմին վրա նմանապես ընավ պատուհան չունի, ինչպես Շիրվանջուղի եկեղեցին, պատուհաններ կան արևմտյան և Հարավային կողմերու վրա. նաև փոքր պատուհան մ'ալ արևելյան կողմը՝ abside-ին վրա բացված:

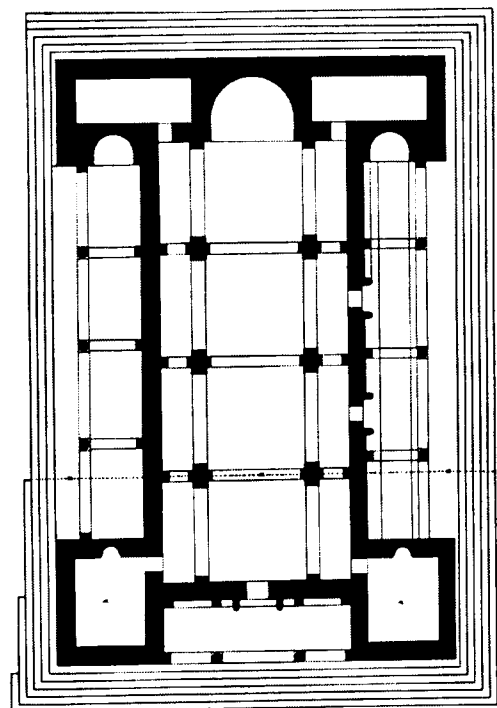

Նկ 61. Երեբունյքի Հատակագիծը

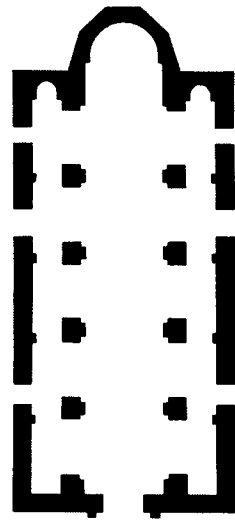

Նկ. 62. Եղվարդի կաթողիկեի Հատակագիծը

Այս ձևերուն կՀաղորդե Երեբունյքի եկեղեցին, որտեղ [նկ. 61] բացի ներքին նեղ ու երկար քառակուսի ավանդական ձևեն, Հավելվածական մասեր կան տաճարի արևելյան խորանին երկու քովերեն, որոնք երկու երկհարկանի սենյակներ են արևելյան պատին ուղղութեան Հավասարութեամբ Հյուսիսային և Հարավային պատերեն դուրս ցցված, իսկ սենյակներու երկայնութեանը ուղղված են դեպի Հյուսիս և Հարավ: Բացի այս սենյակներեն, արևմտյան կողմին վրա ևս ունի Հյուսիսային և Հարավային պատերուն մասամբ կից և մասամբ ալ դեպի արևմուտք Հառաջացած Հավասարակողմ քառակուսի սենյակներ,

որոնք կՀաղորդակցին միայն տաճարի ներսի կողմին Հետ: Այս եկեղեցին ալ Հյուսիսային կողմին ընավ պատուհան չունի, արևմտյան և Հարավային կողմերուն վրա ունի բավական խոշոր պատուհաններ, իսկ արևելյան կողմին մեկ չափավոր մեծութեամբ պատուհան խորանին վրա և չորս փոքր պատուհաններ՝ փոքր սենյակներուն վրա բացվող:

Երեբունյքի եկեղեցվոյն կետ առ կետ Համանմանութեամբ շինված է Տեկորի եկեղեցին, որուն վրա կպակին միայն արևմտյան կողմի Հավասարակողմ սենյակները. քառանկյուն այս եկեղեցին ամեն կողմի վրա ունի խոշոր ըավելու չափ պատուհաններ:

Երեբունյքի և Տեկորի եկեղեցիներեն Հետո մի ուրիշ այլազանութիւն է Եղվարդի ավերակ մեծ կաթողիկեն, որուն երկայնութեանը Համեմատաբար բարեփոխված է և չունի նախորդներու անհամեմատ երկայնութիւնը, սակայն այս եկեղեցին ալ բոլորովին զուրկ է Հարամասունքներե, այսինքն՝ Հարակից սենյակներե [նկ. նկ. 62-63]: Փոխանակ արևելյան մեկ կիսաբոլորակ խորանի, ունի երեք կիսաբոլորակ խորան՝ միջին մեծ և կողմնակի երկու փոքր խորաններ: Միևնույն ձևը և գրեթե Համաչափութիւնն ունի Դվինի կաթողիկեն, առանց սենյակներու, երեք կիսաբոլորակ խորաններով, սակայն այս վերջինս Հյուսիսային և Հարավային կողմերուն վրա շենքին բունն դուրս ելած կիսաբոլորակ abside-ներ ունի: Ասոնց պատուհաններու մասին ոչինչ Հայտնի չէ, բոլորովին Հիմնահատակ լինելուն պատճառով:



Նկ. 63. Եղվարդի կաթողիկեի Հարավային պատի մի մասը և գլխավոր մուտքը



Նկ. 64. Արուճի եկեղեցին Հյուսիս-արևմուտքից

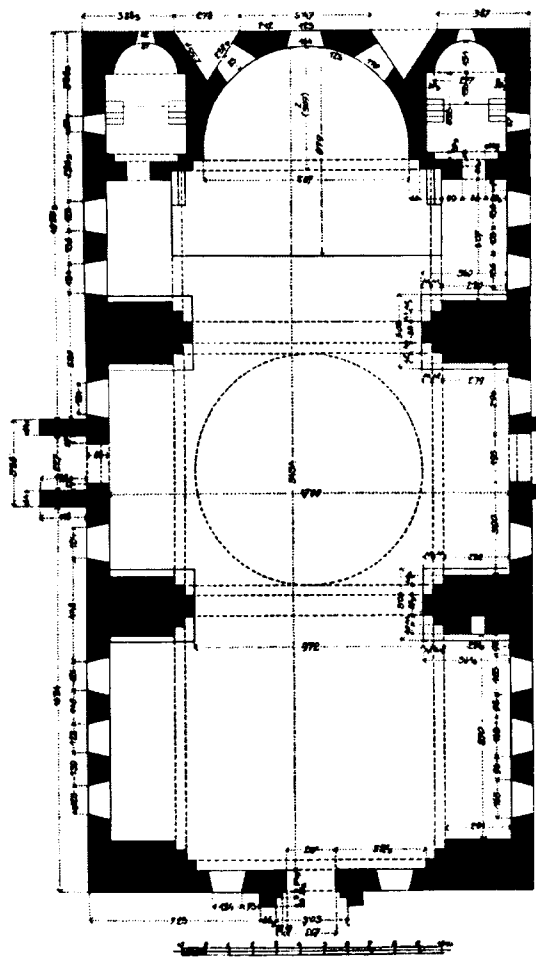

Նկ. 65. Արուճի եկեղեցու հատակագիծը

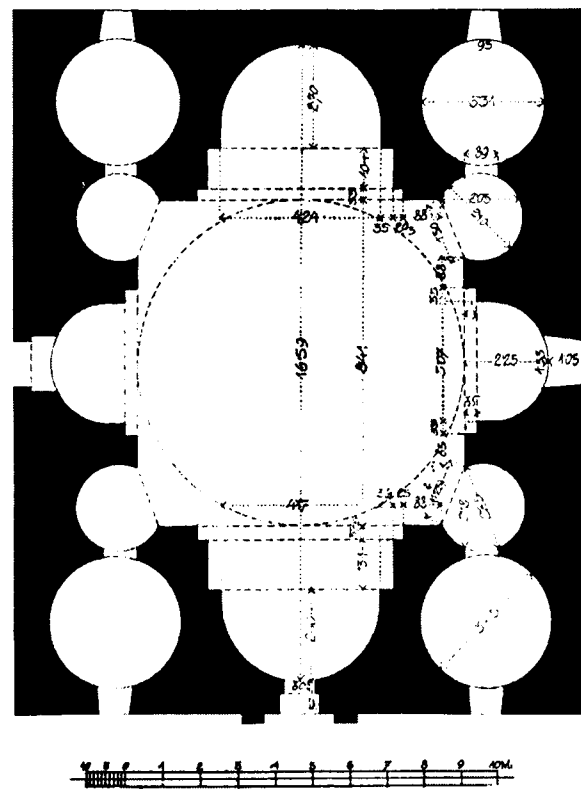

Նկ. 66. Ավանի եկեղեցու հատակագիծը

Ուրիշ այլազանություն մ'ալ Արուճի և Մրենի կաթողիկեներն են, որոնք արևելյան կողմին վրա, խորանին երկու կողմը, պատերեն ներս ամփոփված ունին երկու քառակուսի սենյակներ: Պատուհաններ ունին ամեն կողմի վրա [նկ. նկ. 64, 65, 70]:

Այստեղ կվերջանան որոշ չափով այն բոլոր այլազանությունները, որոնք կպատկանին basilique ըսված ոճին: Ասոնցմե բոլորովին տարբեր ուղղությամբ զարգացած ուրիշ հատակագծային ոճ մը կա, որն որ առհասարակ խաչաձև հատակագիծ անունով բնորոշված է: Այս ոճին, ըստ ավանդության, առաջին ներկայացուցիչն է Էջմիածնի տաճարը:

Ինչպես կտեսնվի հատակագծեն, Էջմիածնի տաճարն ունի գրեթե հավասարակողմ քառակուսի

հատակագիծ, ներքին կողմեն չորս անջատ մույթերու վրա գմբեթավորված, չորս պատերեն դուրս շեշտված են չորս abside-ներ, որով ներքինը կստանա կիսաբոլորակ վերջավորությամբ հավասար թևերով խաչաձև հատակագիծ:

Էջմիածնի խաչաձև հատակագծի մի ուրիշ այլազանությունն է Ավանի խաչաձև կաթողիկեն, որն որ կտարբերի Էջմիածնեն իր չորս abside-ներու փոխանակ արտաքին պատերեն դուրս շեշտված լինելու, պատերեն ներս ամփոփված լինելով և անսյուն գմբեթավորումով: Իսկ առավելությունը էջմիածնի բաղդատմամբ՝ չորս անկյուններուն վրա չորս սենյակներ ունենալն է, ինչ որ Էջմիածնի մեջ կբացակայի [նկ. 66]:



Նկ. 67. Գրիգոր Մամիկոնյանի շինած Զորավոր եկեղեցու ավերակները (Եղվարդում)

Կան կարգ մը խաչաձև հատակագծով եկեղեցիներ ալ, որոնք թե՛ արտաքուստ և թե՛ ներքուստ խաչաձև են և անսյուն գմբեթավորված: Այս ձևի ներկայացուցիչներն են Թալինի Ներսեհ Կամսարականի փոքր եկեղեցին, Ալամանի ս. Անանիա եկեղեցին և Լմպատավանքը: Այս եկեղեցիները ներքուստ կիսաբոլորակ վերջավորությամբ հավասարաչափ թևեր ունին, իսկ արտաքուստ դուրս շեշտված են քառակուսի ձևով:

Հավասարակողմ քառակուսի խաչաձևի և բազիլիկի մեջտեղը ձևակերպված ներքին խաչաձևի մի այլ

լազանություն են Հռիփսիմի վանքը և Աղիաման գյուղի եկեղեցին, որոնց մեջ խաչաձևի արևելյան և արևմտյան թևերն ավելի երկար են, քան Հյուսիսային և հարավային թևերը, և ամփոփված են արտաքին չորս պատերուն մեջ: Միայն հավասարակողմ խաչաձևներու նման ունեն չորս անկյուններու վրա չորս սենյակներ, ինչպես Ավանի եկեղեցին:

Նույնպես ներքին խաչաձևի և բազիլիկի համապատասխանությամբ ձևակերպված են Թալինի մեծ կաթողիկեն և Արթիկի մեծ եկեղեցին. սրանք

Հոփփսիմեի ձևով երկու կողմեն երկար թեկերով են, սակայն չունին չորս կողմին վրա սենյակներ, այլ միայն արևելյան կողմը, սեղանին երկու քովը, երկու սենյակներ պատերեն ներս ամփոփված և ներքին խաչաձևի թեկերը քառակուսի պատերեն դուրս շեղված, ինչպես էջմիածինը, Բագարանը և այլ նմանները:

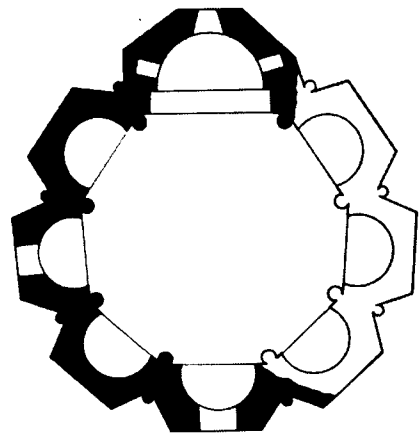

Նկ. 68. Գրիգոր Մամիկոնյանի շինած Ջորավոր եկեղեցու Հատակագիծը

Քառակուսի բազիլիկ և խաչաձև եկեղեցական Հատակագծերեն բոլորովին տարբեր ոճ մ'ալ երևան եկեր է 7-րդ դարուն, այն է՝ արտաքուստ ութանկյուն բազմակուսի, իսկ ներքուստ՝ դրսի ճա-

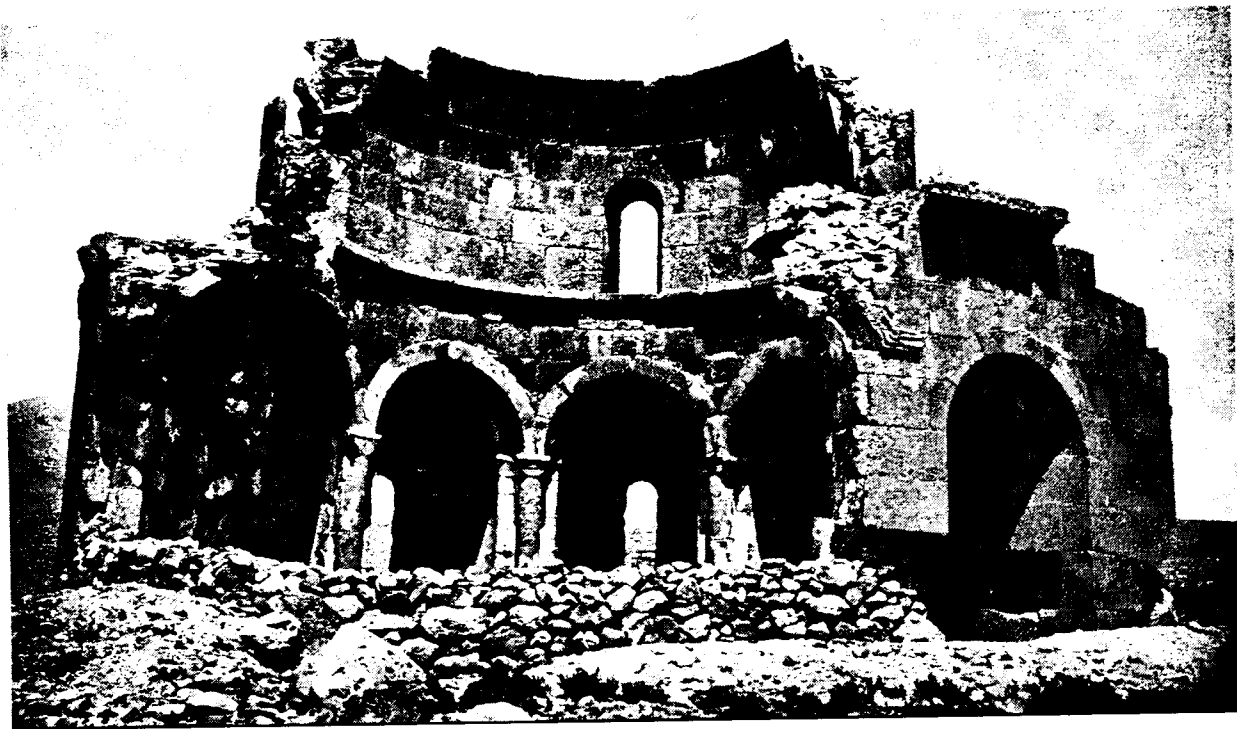

Նկ. 69. Գրիգոր Մամիկոնյանի շինած Ջորավոր եկեղեցու մնացորդները Հարավից

կատներու քանակությամբ կիսաբոլորակ abside-ներով: Այս ոճի առաջին օրինակն է, թերևս, Եղվարդի մեջ Գր. Մամիկոնյանի շինած ս. Ջորավոր անունով եկեղեցին: Այս ոճը Հետագային, մինչև 14-15-րդ դարեր շատ ընդհանրացած և շատ գեղեցիկ այլազանություններով ճոխացած է, սակայն առայժմ կթողում այս մասին խոսելը, Հառաջիկային իր տեղին խոսելու համար [նկ. նկ. 67-69]:

Արդյոք Գր. Մամիկոնյանի այս եկեղեցին սկիզբն էր բոլորակաձև եկեղեցիներու, թե՞ իրմե առաջ ուրիշ օրինակներ կային, որոնք ալ մասամբ իբրև նախագաղափար ծառայեցին Ջվարթնոցի արտաքուստ բազմակուսի, իսկ ներքուստ խաչաձև և մինչև այստեղ տեսնված բոլոր ոճերեն զգալի չափով չեղվող նոր վերածնություն, այդ հարցին առայժմ պատասխանել դժվար է, սակայն մի բան պետք է ըսեն, որ Ջվարթնոցը այնպիսի նոր ոճի ստեղծագործություն մ'է, որ այս ընդհանուր ուղղություններեն մեծ չափով շեղվելով հանդերձ՝ իր մեջ ամփոփում է բոլոր իրմե առաջ և հետո վերածնող ու զարգացող Հատակագծային ոճերուն պիտավոր Հատկանիշները, որուն [Ջվարթնոցի] մասին ընդարձակորեն պիտի խոսեն, երբ կարգը կուզա բուն Ջվարթնոցով զբաղվելու:

Այժմ սկսինք Համեմատություններ կատարել այս բոլոր Հատակագծերու վրա, ժամանակագրական կարգ մը գտնելու համար՝ սկսելով երկար քառակուսի ձևերեն:

ԺԱՄԱՆԱԿԱԳՐԱԿԱՆ ՀԱՄԵՄԱՏՈՒԹՅՈՒՆ ՀԱՅՈՑ ՀՆԱԳՈՒՅՆ ԵԿԵՂԵՑՆԵՐՈՒ ՀԱՏԱԿԱԳԾԵՎԵՐՈՒ ՄԱՍԻՆ

Ներկայացուցած քարտեսիս մեջ շինությունների ժամանակը Հայտնի եկեղեցիներն են՝ 1. էջմիածնի կաթողիկեն՝ ՎաՀան Մամիկոնյանի ձեռքով շինված 5-րդ դարուն. 2. Եղվարդի մեծ կաթողիկեն՝ Մովսես կաթողիկոսի շինած՝ 6-րդ դարու կիսեն Հետո. 3. Մրենի եկեղեցին՝ 7-րդ դարուն շինած. 4. Արուճի կաթողիկեն՝ Գր. Մամիկոնյանի շինած [7-րդ դարի երկրորդ կեսին]. 5. Հոփփսիմեի վանքը, Կոմիտաս կաթողիկոսի շինած՝ 7-րդ դարուն. 6. Գայանեի եկեղեցին՝ Եզր կաթողիկոսի շինած՝ 7-րդ

շինությունների թվականը որոշ լինի, և որովհետև, ըստ պատմական ավանդությունների, ՎաՀան Մամիկոնյան վերաշինեց է ամբողջովին և, ըստ ժողովրդական ավանդությունների, լուսավորչական Հիմերուն վրա առանց Հատակաձևը փոփոխելու, ուրեմն պետք է ընդունենք, որ Հայոց քրիստոնեական եկեղեցիներու Հատակաձևերու առաջին ձևն է էջմիածնի Հատակագիծը: Սակայն փոքր ինչ քննադատության

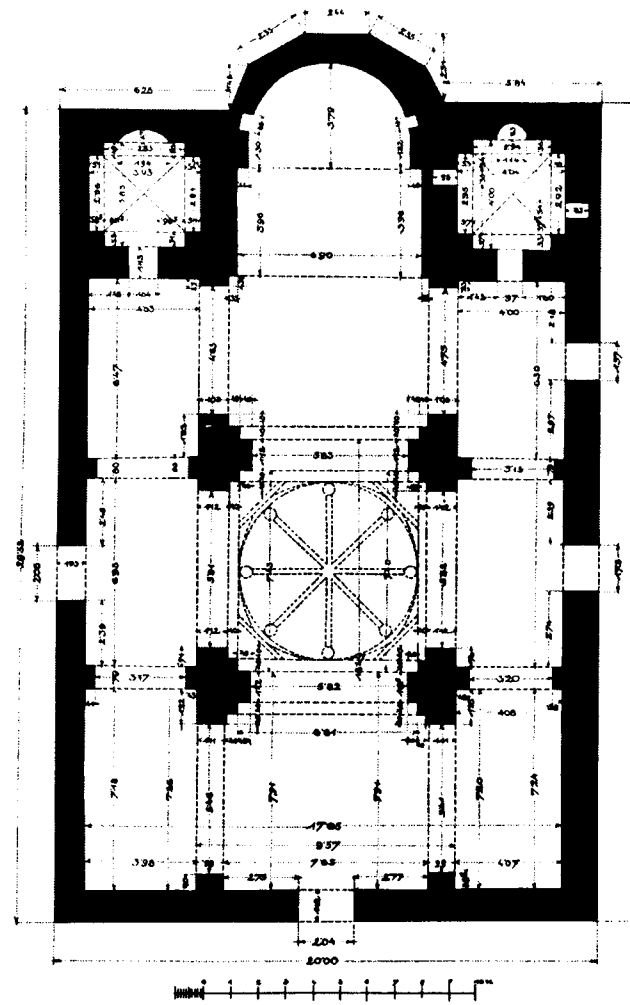

Նկ. 70. Մրենի եկեղեցու Հատակագիծը

դարուն. 7. Եղվարդի բազմակուսի եկեղեցին, Գր. Մամիկոնյանի շինած՝ 7-րդ դարու վերջին: Մյուս բոլոր եկեղեցիներուն ոչ շինությունների ժամանակն է Հայտնի և ոչ ալ շինողներու անունը: Ուստի, այս տեսակետով ուրեմն, 5-րդ դարու վերջին քառորդին մեջ ՎաՀան Մամիկոնյանի ձեռքով շինված էջմիածնի կաթողիկենն ավելի Հինը չկա, որուն

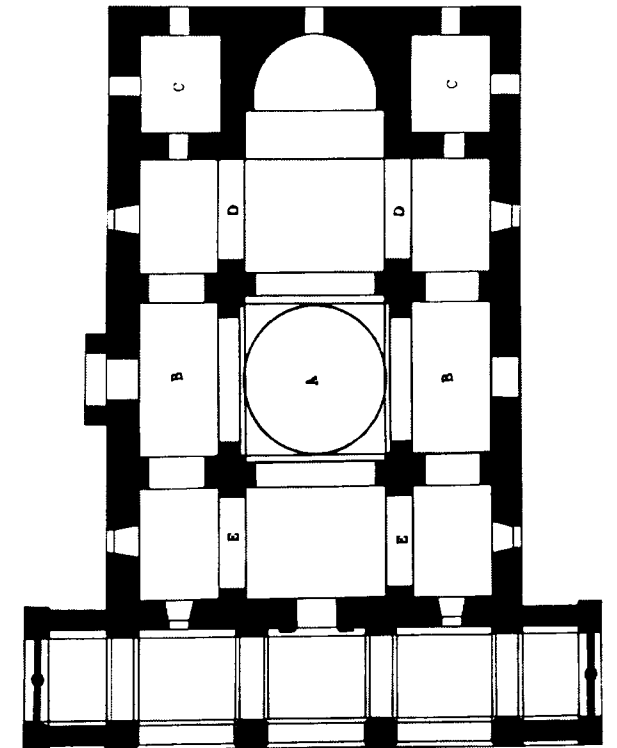

Նկ. 71. Գայանեի տաճարի Հատակագիծը

ենթարկելով, կտեսնենք, որ առողջ տրամաբանության միանգամայն Հակառակ է. բոլորովին նոր վերածնվող, բազմատեսակ օրենքների և պահանջների միանգամայն ազատ, տակավին բոլորովին իր նախնական պարզության մեջ եղող քրիստոնեության Համար, ընդունել այնպիսի Հատակագծային ձև մը, որ ոչ միայն ծիսական բազմակողմանի պահանջներու հատուկ Հարամասունքներով զարգացած է, այլ ճարտարապետական տեսակետով ալ նախնականություններ շատ հեռու քրիստոնեական ճարտարապետության հատուկ մշակումով կատարելագործված ձև մը ունի: Ստույգ է, որ քրիստոնեության ամենամեծ խորհրդանշանը խաչն էր, սակայն երբեք չէր կարող 4-րդ դարուն առաջին քրիստոնեական եկեղեցի Հատակագիծը խաչի

ձևով դրվի, ոչ մեկ ճարտարապետ կամ եկեղեցական չէր կարող մտածել այդ մասին քրիստոնեությունը սկզբին անմիջապես: Այդ ձևն իր մեջ ոչ միայն զարգացում, այլև ճոխություն իսկ կարողանալիք, որ աստիճանաբար զարգացումով միայն կարելի է հասնել այդ վիճակին: Ոչ միայն Հայաստանի մեջ, այլև բոլոր ուրիշ քրիստոնյա ազգերում մեջ իսկ, դեռ մինչև 5-րդ դարում կեսերը եկեղեցական հատակագծային ոչ միայն բարդ ձևեր չկային, այլև որոշ ձև ալ չկար: Քրիստոնեությունը պետական կրոն հայտարարվելն հետո Կոստանդիանոսի շինած եկեղեցին 4-րդ դարում՝ basilique ձև ունեւր, այսինքն՝ նեղ ու երկար քառակուսի մը, ներքուստ երեք թեկերու բաժանված երկու կարգ սյունաշարերով: Ահավասիկ քրիստոնեական եկեղեցվո հատակագծային անդրանիկ ձևը, որ միահամուռ կերպով ընդունած են բոլոր քրիստոնեականները:

Ուրեմն պետք է էջմիածնի զարգացած հատակագծին ավելի պարզ և նախնական ձև մը գտնել, որ նաև համապատասխան լինի Հայոց նորածին քրիստոնեության կրոնական պահանջներու և ծիսակատարության նախնականության:

Մասնագիտական մանրակրկիտ հետազոտություններն անհերքելի կերպով ապացուցեցին, որ մինչև 4-րդ դարում սկիզբը, այսինքն՝ քրիստոնեության պետական կրոն լինելը, ոչ մեկ երկրի մեջ հիմնավորապես կառուցված եկեղեցի գրեթե չէ չինվեր, բացի այս, պատմական բազմաթիվ վկայություններ ալ կան, որ մինչև այդ ժամանակները քրիստոնեից եկեղեցիները հաճախ տուներու մեծ սենյակներն են եղեր, թեև պատմագրաց մեջ ընդհանրապես կպատահենք եկեղեցվո հիշատակության այս կամ այն քաղաքի ու երկրի անունով մինչև 4-րդ դարում առաջին քառորդը, այն ալ շատ անգամ քրիստոնյա համայնքի փոխաբերական իմաստով պետք է հասկնալ: Մինչև այս ժամանակ ալ ծիսակատարություններ այնքան պարզ էին, որ իսկապես տան մը մեջ մեծ սրահ մ'ալ բավականություն կարող էր տալ նախնական քրիստոնեական ծիսակատարության պահանջներուն: Երկու խոսքով կարելի է բացատրել նախնական ծիսակատարության սահմանը:

Քրիստոնյաները կհավաքվեին իրենց աղոթատան մեջ, ուր կկարդացվեին ս. Գրքեն հատվածներ, կլսեին քարոզ իրենց եպիսկոպոսին կամ քահանային կողմանե. պատարագի արարողությունը միանգամայն պարզ էր, այնպես որ ավելի ընտանեկան ընույթ կկրեր, քան ծիսական ակնածելի պաշտամունքի: Բացի այս, ամեն տեղ և ամեն երկիր իր առանձին ձևն ու կանոնն էր ստեղծեր: Ըստ

երևույթին, առաջին անգամ Բարսեղ Կեսարացին (329-379) է, որ ընդհանուր կանոն և միօրինակություն մտցուցեց է եկեղեցական պաշտամունքի մեջ իր կանոններով: Ամենաշատը մինչև այն ժամանակ անհրաժեշտ պահանջ պիտի լիներ ապաշխարողաց կայանի մը՝ «արտաքոյ եկեղեցւոյ», որուն համար, նախ՝ բավական էր համայնքի հավաքված որևէ սրահին դռնն դուրս կանգնելը ապաշխարողներու համար, երկրորդ՝ այստեղ ևս «արտաքոյ եկեղեցւոյ» խոսքը կարող ենք իմանալ փոխաբերական մտքով, այսինքն՝ պատարագի կամ հաց կտրելու ներկա գտնվելու իրավունք ունեցողներն անջատվել, դուրս գալ, գուցե բոլորովին հեռանալ աղոթատեղիին: Ուրեմն, այս տեսությունը, բավական էր քրիստոնեից համար որևէ մի սրահ առանց բարդ հարամասունքներու, ուր հավաքվեին պաշտաման ժամանակ, հետո ալ փակելով դուռը՝ հեռանային:

Մեր հին պատմիչներու ավանդած տեղեկություններու համաձայն ալ գրեթե ընդարձակ չափերով եկեղեցիներ չինված չկան, միայն [Փավստոս Բյուզանդ] է, որ Աշտիշատի եկեղեցվո և մեկ երկու վկայարաններու շինության պատմությունը կանն մեզի, նույնը Ջենոբ Գլակ, իսկ Ագաթանգեղոս եռանդով կպատմե կոստանդնուքի քանդակելը և անոնց տեղ քրիստոնեական եկեղեցիներ չինվելը: Այնուամենայնիվ, էջմիածնի տաճարն և երեք վկայարաններն զատ, Հայտնապես մասնացույց ըրած չէ ուրիշ եկեղեցվո մը շինության մասին: 5-րդ դարում պատմագիրներ Եղիշե և Ղազար Փարպեցի, նույնպես Մովսես Խորենացի, եկեղեցվո շինության համար բառ մը անգամ գրած չեն, բացառությամբ Դվնա մեջ Վարդան Մամիկոնյանի շինած ս. Սարգիս եկեղեցին և կաթողիկոս եկեղեցին: Բնորոշ է Ջենոբ Գլակի տեղեկությունը, որ կմասնանշե հեթանոսական տաճարի վրա շինված եկեղեցվո մը մասին նույն հիմքեր վրա՝ առանց ձևը փոխելու, միայն դռան տեղը փոխելով արևմուտք:

Ուրեմն, եկեղեցաշինության մասին մինչև 5-րդ դարում վերջերը եղած պատմագրական բոլորովին հատ ու կտոր տեղեկություններն կարող ենք հետևել, որ գրեթե աչքի ընկնող տաճարներ չէին չինված, չինվածներն ալ ոչ մի ուղադրության արժանի բաներ չէին չնչին բացառությամբ:

Ուրեմն ի՞նչ կասկած կարող է լինել, որ Հայոց քրիստոնեական ամենանախնական շրջանին համար միանգամայն բավական էին Երվանդունի և Եղվարդի եկեղեցիները, ուր ոչ մի հարամասունք կցված չկա և կարիք ալ չկա, որովհետև եկեղեցվո մեջ, ըստ հետագային ավանդված եկեղեցական կանոններու, ոչ եկեղեցվո մեջ սրբազան անոթներ

պահելու սովորություն կար և ոչ ալ ավագերեց քահանային եկեղեցվո մեջ պառկելու պարտականությունը:

Դվինի 555 թվականի Բ ժողովի կանոնադրությունն կերևի, որ եկեղեցվո մեջ սպասներ չպահվելու սովորությունը հին է, որ հետո քահանաներ, անտեսելով այդ վաղեմի սովորությունը՝ նույն ժողովի մեջ խնդրո առարկա են դարձրել և կրկին կպատվիրեն, թե «պաշտոն պատարագիք և սպասք սրբոյ եկեղեցւոյն ի գլխաւոր քահանային տան եղիցի, որպէս յառաջագոյն կարգեալ է»: Նույնպես ավագերեց քահանային եկեղեցվո մեջ մնալու պարտականության մասին շեշտված է այս ժողովին մեջ: Անշուշտ այս օրենսդրությունը նոր չէր, երևի նույնպես յառաջագոյն կարգեալ էր, այս անգամ նորեն կվերահաստատեն:

Թե ո՞րչափ հին կարող է լինել քահանաներու եկեղեցվո մեջ պառկելու օրենքը, չեմ կարող վճռականապես ըսել, սակայն հաստատ կարող եմ ըսել, որ քրիստոնեության առաջին շրջանին, այսինքն 4-րդ դարում մեջ դժվար թե գոյություն ունենար, որովհետև այդ մասին բոլոր եկեղեցական կանոններում մեջ ոչինչ ակնարկ չկա: Միայն ուրիշ մի հանգամանք կա ապացուցանող, որ գոնե 5-րդ դարում սկզբին մտավ այդ սովորությունը, որովհետև 5-րդ դարում վերջին չինված եկեղեցիներում մեջ արդեն կատարյալ շինարարական կարգով ի հիմանե ձևակերպված են եկեղեցիներում կից մեկ կամ մեկ ավելի սենյակներ, որոնց հատկության մասին կխոսենք իր տեղին, սակայն այս հարամասունքներում չենք հատակագծին մեջ ձևակերպված ու կանգնված եկեղեցիներն շատ կան ուրիշ եկեղեցիներ, որոնք թեև սկզբնական շինության ժամանակ չեն ունեցեր սենյակներ, սակայն հետո, երբ օրենքը պարտադիր եղեր է սենյակ ունենալու՝ այն ժամանակ հապճեպ և անճաշակ կերպով ավելցուցեցին եկեղեցիին կից սենյակներ, որոնց ամենահին օրինակներն են Քասաղի եկեղեցին, որուն հյուսիսարևելյան կողմը և Դիրաբլարի եկեղեցին, որուն հարավ-արևելյան կողմն ավելցուցեցին եկեղեցիին կից սենյակ:

Այս սենյակներու գոյության պատճառ ոչինչով չէ կարելի բացատրել, բացի ավագերեց քահանային եկեղեցվո մեջ պառկելու կանոնն, իհարկե, ուղղակի սրբարանին մեջ պառկել սրբապղծություն կլիներ, հետևաբար տաճարին կից և անոր հետ դռնով հաղորդակցող ավանդատուն սենյակ մը, առանց սրբարան լինելու (Ներս. Լամբ., 237), համարժեք է տաճարի մեջ պառկած լինելու:

Ուրեմն, քանի որ 5-րդ դարում վերջերին եկեղեցվո կից քահանայից բնակարանի համար սենյակ չինելու սովորությունը ընդունված էր և փաստացի

կերպով 5-րդ դարում կանգնվող եկեղեցիներում մեջ հիմնական կերպով ընդհանուր շենքին հետ միաժամանակ շինված են այդ սենյակները, ուրեմն Երեբունյքի և Քասաղի եկեղեցիներում կից հապճեպով և ճակատագրապես երկուքին մեջ ալ ծուռ ու մուռ պատերով ավելցուցած սենյակները մեզ կտանեն, եթե ոչ կանուխ քան 5-րդ դարը, գոնե առնվազն 5-րդ դարում սկիզբները: Ուստի, բնականաբար, բուն շենքերը ավելի կանուխ պետք էր որ գոյություն ունենային, քան 5-րդ դարը:

Գառնիի ավերակ basilique-ը նույնպես ունի հարավային պատին կից, արևելյան պատին ուղղություն մի սենյակ, որ հետո մատուռ է փոխվեր. ուրիշ շատ մը բնորոշ նշաններով այս եկեղեցին ալ անկարելի է 5-րդ դարին այս կողմը բերել:

Այս կանոնը այնքան պարտավորիչ և կարևոր համարված օրենքներն մեկն էր, որ փոխանակ ուրիշ շատ մ'օրենքներու նման մոռացություն տրվելու կամ փոփոխվելու՝ պատճառ եղեր է եկեղեցվո բակին մեջ առանձնապես քահանայի բնակության համար տուն-ժամատուն չինելու 7-րդ դարում, որուն առանձին շինողը, ըստ Հովհաննես կաթ. պատմաբանի՝ Եզր կաթողիկոսը եղավ Գայանեի վկայարանին բակին մեջ:

Պարզ ակնարկ մը իսկ բավական է տեսնելու համար, որ այս անճաշակ կերպով եկեղեցիներում սենյակները հետնագույն քան շինությունը կպցնելուն զարգացումն են այն եկեղեցիները, որոնց մեջ, հիմնավորապես ընդունված նոր կանոնի մը համաձայն, ոչ թե մեկ, այլև երկու սենյակները չինվեր են կամ խնամքով ավելցվեր են նախնական շենքին արևելյան ճակատին հավասարությամբ, հյուսիսային և հարավային պատերուն կից:

Ահա այս նոր սովորության ներկայացուցիչներն են Աշտարակի, Տեկորի, Երեբունյքի եկեղեցիները, որոնք արևելյան պատի հավասարությամբ, հյուսիսային և հարավային պատերուն կից ավագ խորանին երկու կողմը սենյակներ ունին և, միանման կերպով, երկայնությունները դեպի հյուսիս և հարավ ձգված:

Անտարակույս, այս սենյակներն մեկը ավագերեց քահանային մշտական բնակության հատուկ էր, իսկ մյուս կողմին վրա դեմ առ դեմ չինվածը արդյոք ի՞նչ կոչում ունեւր, չեմ կարող հաստատ վճռել. միայն ենթադրաբար պիտի ըսեմ, որ այս սենյակները այնքան փոքր են, որ հազիվ մեկ մարդու բնակության կարող էին բավականություն տալ, և որովհետև Դվնա ժողովին կանոնը պարտադիր ըրած էր, որ ավագերեցին «այլ ընկերքն զամառն փոխանակաւ կասցին ընդ նմա անպղերգաբար», հավանական

կկարծեմ, որ մյուս սենյակն այլ հատկացված կլիներ մշտապես եկեղեցվո մեջ բնակող ավագերեցի օգնական հերթապահ քահանաներուն:

Երեբուլքը խորանին երկու կողմին վրա՝ Տեկորի և Աշտարակի եկեղեցիներու նման՝ նեղ ու երկար սենյակներ ունենալին զատ, արևմտյան կողմի երկու անկյուններուն կից ունի նաև երկու հավասարակողմ քառակուսի սենյակներ, որոնք կիսով հյուսիսային և հարավային պատերուն կցված են և մասամբ այլ հառաջացած են դեպի արևմուտք, ներսեն միայն հաղորդակցութիւն ունին տաճարին հետ:

Այս սենյակներու պահանջը և շինութիւնը անպայման ավելի կանուխ էր, քան էջմիածնի տաճարի շինութիւնը (տեսնել «էջմիածնի տաճարը»), որովհետև, ինչպես կտեսնվի, սենյակները հետնագոյն հավելված են վաղեմի շինութեան վրա, կերպով մը բուն պատշաճեցուցված, սակայն 5-րդ դարու վերջին և 6-րդ դարուն, նույնիսկ 7-րդ դարուն շինված շատ մը եկեղեցիներու մեջ կանոնավոր համաչափութեամբ, նախքան հիմնարկութիւնը ձևակերպված են հատակագծին վրա: Նաև Երեբուլքեն հետո շինված բոլոր եկեղեցիներու մեջ, ուր չորս անկյուններու վրա չորս սենյակներ չինելու պահանջը ստիպողական եղած էր, այդ չորս սենյակները, արտաքին պատերեն ներս ամփոփվելով հանդերձ, խորանին երկու կողմին երկու սենյակներու նեղ ու երկարած դեպի հյուսիս և հարավ ձևերը անդառնալի կերպով փոխված են հավասարակողմ քառակուսի:

Թե ինչ պատճառով Երեբուլքի արևմտյան կողմի հավասարակողմ քառակուսի սենյակները կարող են շինված լինել, որ հետո՝ 5-րդ, 6-րդ և 7-րդ դարերու եկեղեցիներուն մեջ պարտավորի կերպով մտան նախապես հատակագծին մեջ կանոնավորապես ձևակերպվելով իբր պահանջ, այդ մասին ընդարձակ բացատրութեան համար ընթերցողին կհանձնարարեմ կարդալ իմ «Տեկորի տաճարը» աշխատութիւնս, այստեղ միայն այսքան պիտի ըսեմ, որ արևելյան կողմի սենյակները մնալով հանդերձ իբրև քահանայից բնակարան, արևմտյան կողմինները, հավանաբար, եղած են իբրև ապաշխարողաց գավիթ: Որովհետև այդ շրջաններու ամեն օրենքներն ավելի խիստ էին ապաշխարութեան օրենքները, թեև Հայաստանի մեջ այնքան խստութեամբ հետևած լինել չերևիր, որովհետև ամեն եկեղեցիի մեջ նույն բաժինը շինել պարտավորիչ չէ եղած, ամենայն հավանականութեամբ ցուրտը և ձմեռը սաստիկ եղած երկիրներու մեջ դժվար էր «մի ոք յերախայից»-ի ժամանակ հանել տաճարեն դուրս և ցուրտ սրահներուն մեջ սպասեցնել,

ուստի կմտնեին այն սենյակներու մեջ, իսկ այն եկեղեցիներու մեջ, ուր արևմտյան սենյակներ չկային, արևմտյան կողմը, դռան մոտ, որոշ սահմանի վրա, հավանաբար դռան մոտի վերջին սյուններու և որմնասյուններու ուղղութեամբ, պետք էր որ առանձնացած լինեին ապաշխարողներ: Այս ենթադրութիւնը կհիմնավորեմ մինչև այսօր շարունակված ավանդութեան մը վրա, որ գոյութիւն ունեն Ե. Գարահիսարի եկեղեցվո մեջ: Եկեղեցվո դռնեն ներս, երկու կողմը մինչև զմբեթակիր սյուններու սահմանը վանդակապատով բաժնված էր և այդ տեղերուն պէնամագ սեքլուսի ավանդական անունը կտրվեր, առանց ըմբռնելու նշանակութիւնը և առանց գոյութիւն ունենալու ապաշխարողաց կայանի սովորութիւնը:

Երեբուլքի այս սենյակներու շինութեան դարաշրջանին, որ 5-րդ դարեն եթե ոչ առաջ, գեթ սկիզբներին է, չենք կարող ըսել, թե գոն մեկը մկրտատուն եղած լինի, ինչպես ոմանք ուզեցին հետևել, քանի որ 5-րդ դարու ս. Սահակի կանոններուն մեջ հայտնապես շեշտված է և որոշ է մկրտարաններուն տեղն ու դիրքը. ըստ այդ կանոնների՝ մկրտարանը պետք է եկեղեցվո բակին մեջ չինել, ոչ թե եկեղեցվո կից: Իսկ եթե հիմնվենք մի ուրիշ կանոնի վրա (Մակար Երուսաղեմի եպիսկոպոսի, «Գիրք թղթոց»), պետք էր որ լիներ խորանի աջ կողմին և ոչ թե եկեղեցվո արևմտյան կողմը, խորանեն շատ հեռու:

5-րդ դարու էջմիածնի հատակագիծը և 6-րդ դարու Ավանի եկեղեցվո հատակագիծը պարզ ապացույցներ են, որ անոնցմե առաջ հիշատակված բոլոր եկեղեցիները ավելի նախնական են և հետզհետե գարգանալով ու կանոնավորվելով ըստ ծիսական և վարդապետական կանոններու, հասեր են այն կատարելագործված ձևերին, ինչ որ են էջմիածինը 5-րդ դարուն և Ավանը 6-րդ դարուն, այն է՝ ներքին խաչաձև հատակագիծը չորս ուղիղ պատերու մեջ ամփոփված և չորս անկյունները չորս սենյակներ՝ համաչափորեն հավասարակողմ քառակուսի ձևով: Թեև ներքին խաչաձևը շատ նպաստավոր էր այս չորս սենյակներու առանց դժվարութեան կազմվելուն, սակայն, նախ որ, եթե պահանջ չլիներ այդ չորս սենյակներու գոյութիւնը, խաչաձև ուրիշ տեսակ կկազմեին, ինչպես 7-րդ դարուն, թեև, ըստ երևույթին, արևմտյան կողմի սենյակներու պահանջը այնքան ալ ստիպողական չէր, որ 7-րդ դարեն հետո արդեն բոլորովին անհետացեր են մինչև 13-14-րդ դարերը տարբեր կոչումով իրագործված, բացառութեամբ Անիի Առաքելոց և Խծկունքի ս. Սարգիս եկեղեցիների, որոնք անպայ-

ման հետևութիւն են էջմիածնի նախնական ձևին, բայց սենյակներուն կոչումը փոխած են առանձին մատուռներու վերածումով:

Սակայն արևելյան կողմի սենյակներն ավելի հիմնավորապես պահանջ են դարձեր՝ այս անգամ ոչ թե իբրև քահանայից բնակարան, որովհետև Եզր կաթողիկոսի՝ եկեղեցվո բակին մեջ առանձին քահանայից բնակարան չինել հետո, այլև կարիք չէր մնար, այլ, անշուշտ, մատնանշում է ուրիշ սովորութիւն, որ շատ վաղուց ընդունված էր արևմտյան և արևելյան ուրիշ եկեղեցիներու մեջ այն իբրև պահարան և սարկավազատուն: Անկասկած, այս երկու սենյակներն մեկը սրբազան անոթներու պահարան եղավ. փոխանակ անոնց հին օրենքներու համաձայն քահանային տունը մնալու, այս սենյակին մեջ պահվեցավ, իսկ մյուսը՝ ավանդատուն կամ սարկավազատուն, որտեղ պիտի պահվին հանդերձեղեններ և ուրիշ ավանդներ, եթե, իհարկե, այդ սովորութիւնը կար Հայաստանի մեջ:

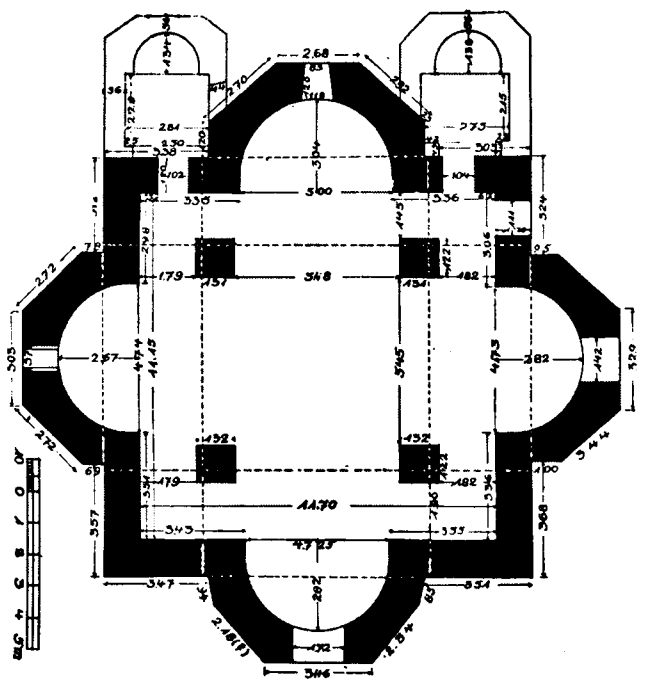

Նկ. 72. Բազարանի եկեղեցու հատակագիծը

Այս իսկ պատճառով, երբ արևմտյան կողմի սենյակները բոլորովին պահանջ լինել դարձան, եթե կարելի էր այսպես ըսել, տաճարի չորս անկյուններու վրա չորս սենյակներ չինվեցին, որոնք հետո էջմիածնի նախնական ձևի ճակատադրին ենթարկվեցին, այսինքն՝ քանդվեցին և վերաշինվեցին այսօրվան ձևով: Թերևս դեռ Եզր կաթողիկոս հին կանոնը չփոխած, արդեն Բուդ Առավելոյան հիմնարկած էր իր եկեղեցին Բազարանի մեջ: Այս տեսութեամբ ալ, անպայման բոլոր

այն եկեղեցիները, որոնք չորս կողմին վրա չորս սենյակներ ունին, անոնց շինութիւնը պետք է համարել Եզրի կաթողիկոսութեան թվականին առաջ, երբ թե՛ քահանայից եկեղեցվո մեջ բնակվելու օրենքը փոխվեցավ և թե՛ ապաշխարողաց գավիթի սովորութիւնը թուլանալով, փոխանակ առանձին սենյակի, առանձին բաժին հատկացվեցավ եկեղեցվո արտաքին դռան մոտ:

Ինչպես մի անգամ հայտնեցի, սկսած դեռ 5-րդ դարեն էջմիածնի ներքին խաչաձև հատակագծի վերածնութիւնով չեն վերջացեր basilique ձևերը, այլ զուգահեռաբար զարգացեր են այդ ուղղութեամբ եկեղեցիներ ալ, ինչպես Եզրվարդի մեջ Մովսես կաթողիկոսի շինած մեծ կաթողիկեն: Այս եկեղեցին թեև բոլորովին սենյակներ չունի, և արևելյան կողմի սենյակների փոխարեն ալ միայն փոքրիկ abside-ներ են, սակայն առանց պատճառի չէ. կան ուրիշ նմաններ ալ այդ շրջանները, որոնց մասին կիսուսեմ իր կարգին:

Հայոց եկեղեցական ճարտարապետութեան զարգացման տեսակետով անօրինակ կերպով հարուստ է 7-րդ դարը իր շատ մը հոյակապ եկեղեցիներով: Այս դարուն մեջ ոչ միայն անցած դարերու վերածնվող բոլոր ոճերը ավելի զարգացած, ճոխացած և նորանոր այլազանութիւններով վերստեղծված են, այլև շեղվելով ընդհանուր ուղղութիւնէն, բոլորովին նոր ոճեր երևան եկած են մին քան զմյուսը գերազանցող ճոխ և մեծագործ: Մասնավոր եթե առավելութիւն մը կա, որ անհունապես նպաստավոր է ընդհանուր Հայոց ճարտարապետութեան ուսումնասիրութիւնը դյուրացնելուն, այն է, որ բոլոր այլազանութիւններու և նորաստեղծ ոճերու թվականը կամ ժամանակը Հայտնի լինելն բացի՝ Հայտնի են անոնց շինողներու անունները:

7-րդ դարուն կանգնված ոճերու այլազանութիւնները հետևյալներն են.

1. Basilique ոճի խիստ շքեղ օրինակներն են Արուճի մեջ Գրիգոր Մամիկոնյանի, Մրենի մեջ Կամսարականի շինած կաթողիկենները և էջմիածնի մոտ Գայանի վանքը՝ Եզր կաթողիկոսի շինած. այս եկեղեցիներու մեջ քնորոշ նորութիւն մը եթե կա, այն է, որ արևմտյան կողմը սենյակներ չունեն, իսկ արևելյան կողմի սենյակները փոխանակ հավասարակողմ քառակուսի՝ ավելի երկարած են դեպի արևելքն արևմուտք՝ հակառակ նախորդ դարու հավասարակողմ քառակուսին (Նկ. նկ. 64, 65, 70, 71):
2. Ներքուստ և արտաքուստ խաչաձև եկեղեցիներ, ինչպես Բազարանի, Մաստարայի, Արթիկի ևն ևն եկեղեցիները, որոնց հավասարակողմ քա-

ուակուսի արտաքին պատերեն դուրս շեշտված են ներքին խաչաձևի կիսաբոլորակ թևերը՝ արտաքուստ անկյունավորված: Կեսովթանկուն այս եկեղեցիներու մեջ, հակառակ իրենց խաչաձև լինելուն, արևմտյան կողմի վրա սենյակներ չունին, այլ միայն երկու կողմին, այսինքն՝ խորանին կից

արևելյան կողմին վրա ունին սենյակներ, բացառությամբ Բազարանի, որուն մեջ եղած փոփոխության մասին կիսոսեմ էջմիածնի եկեղեցվույն կրած փոփոխություններու վրա խոսելու ժամանակ, որովհետև միևնույն փոփոխություններն է կրեր, ինչ որ էջմիածնի եկեղեցին [նկ. նկ. 72-77]:



Նկ. 73. Բազարանի եկեղեցու ընդհանուր տեսքն արևմուտքից

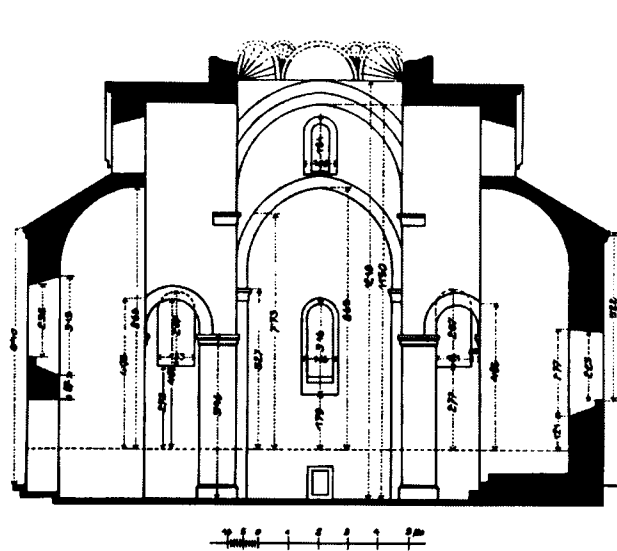

Նկ. 74. Բազարանի եկեղեցու կտրվածքը արևելքից արևմուտք

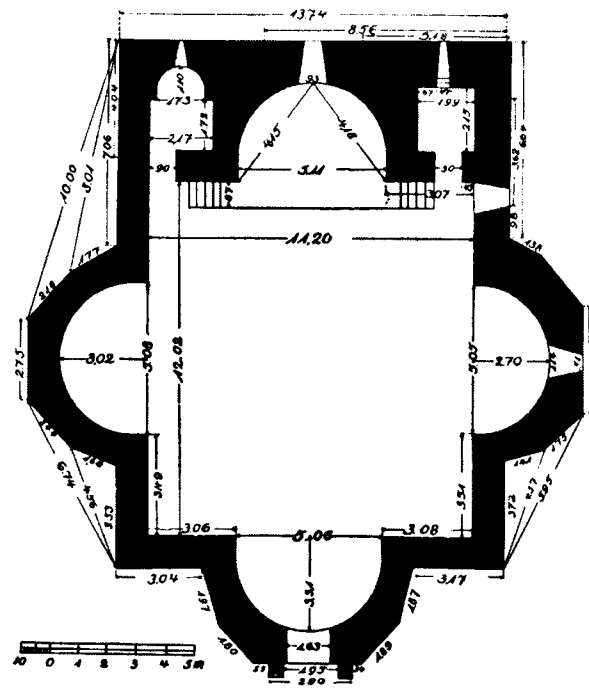

Նկ. 75. Մաստարայի եկեղեցու հատակագիծը



Նկ. 76. Մաստարայի եկեղեցին հյուսիս-արևելքից

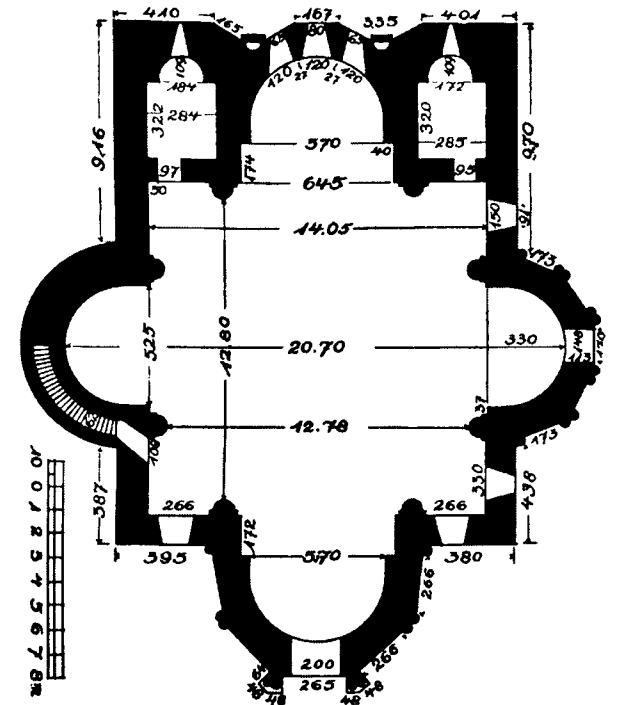

Նկ. 77. Աղբիկի խաչաձև եկեղեցու հատակագիծը

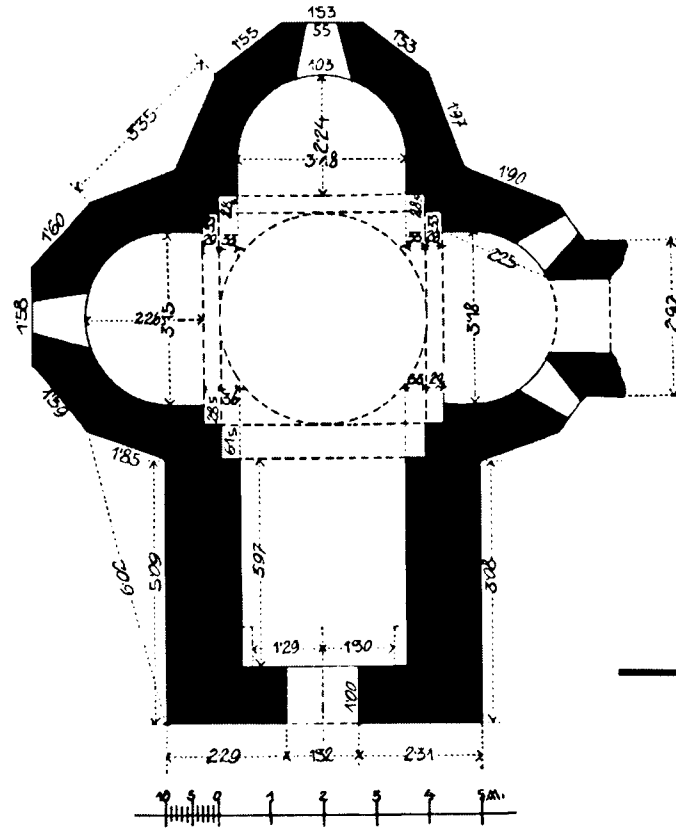

Նկ. 78. Ալամանի եկեղեցու հատակագիծը և հյուսիսից հարավ կտրվածքը

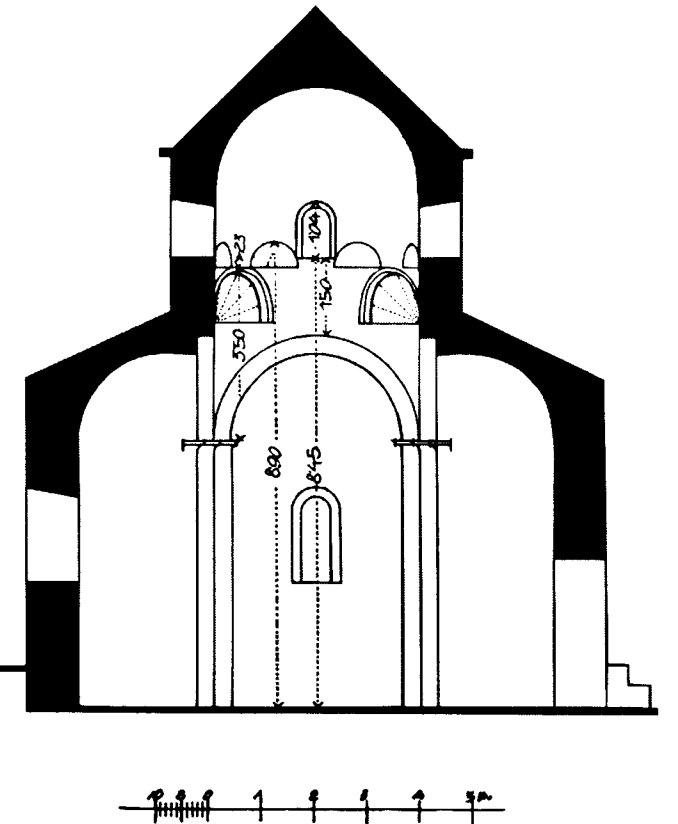



Նկ. 79. Ներսիս Կամարականի տաճարը Թալինում

Ինչպես կերևի, այս սենյակներն այլևս դադարած են քաճանայից բնակարան լինելիս, քանի որ այս դարուն արդեն եզր կաթողիկոսի նախաձեռնությամբ

սկիզբ դրվել էր արտաքին ժամատան՝ քաճանայից Համար: Ուստի այս սենյակներուն կոչումը պիտի լինի ծառայել պահարանի կամ ավանդատան:

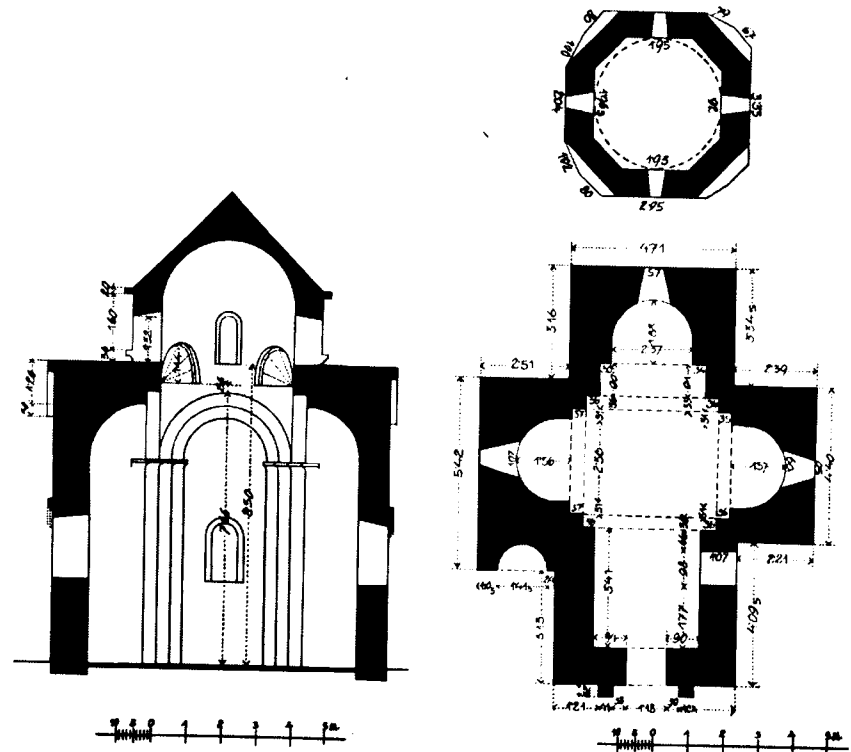

Նկ. 80. Ներսիս Կամարականի տաճարի Հարավից հյուսիս կտրվածքը և Հատակագիծը



Նկ. 81. Հմպատավանքը Հարավ-արևելքից

3. Ներքուստ և արտաքուստ խաչաձև եկեղեցիներ, որոնց ներքին խաչաձևի թևերը կիսաբոլորակ վերջացած են, սակայն դրսեին խաչաձևի թևերը ուղղանկյուն են, ինչպես Ալամանի եկեղեցին, Թալինի փոքր եկեղեցին - Թալինի Զորավանք ըսվածը, Արթիկի Հմպատավանքը ևն ևն: Այս եկեղեցիներու մեջ ալ սենյակներ բնավ գոյություն չունին, թերևս իրենց փոքրության պատճառով [նկ. նկ. 78-82]:

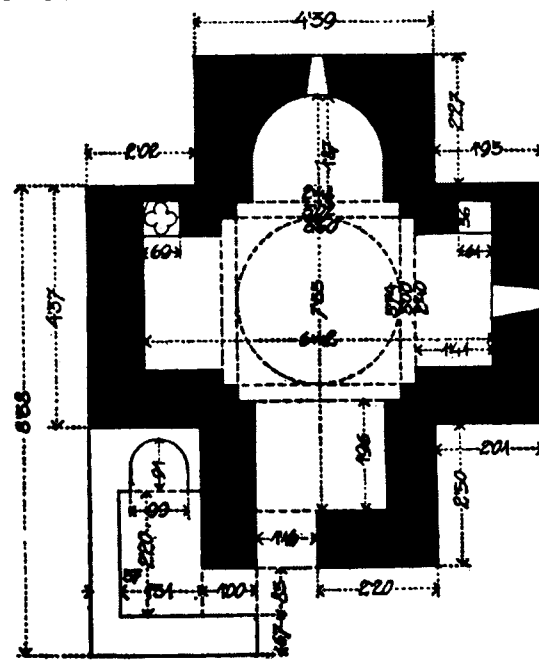

Նկ. 82. Հմպատավանքի Հատակագիծը

4. Թե՛ basilique-ի և թե՛ խաչաձևի Հատկանիշը ունեցող եկեղեցիները երկու այլազանություն կա՞ծանվին: Ա. այլազանությունը կպատկանին Հռիփսիմի և Աղիամանի եկեղեցիները, որոնք ներքուստ խաչաձև են և ունին չորս անկյուններու վրա չորս սենյակներ, իսկ արտաքուստ երկար քառակուսի Հատկանիշը ունին առանց դուրս ցցված abside-ներու: Բ. այլազանությունը կվերաբերին Թալինի և Դվինի կաթողիկոսները, որոնք թե՛ ներքուստ խաչաձև են կիսաբոլորակ վերջավորած թևերով, թե՛ ներքին անջատ սյուներ ունին, իսկ դրսեանց շեղված են ներքին խաչաձևի թևերը նաև հյուսիս և հարավ կողմերուն վրա, առանց մեջ ևս արևելյան սենյակներ ունի Թալինի եկեղեցին, իսկ Դվինը երեք խորան արևելյան կողմեն, որուն փոփոխությունը հետագային ակներև է ինչպես Եղվարդի կաթողիկոսինը [նկ. նկ. 83-88]:

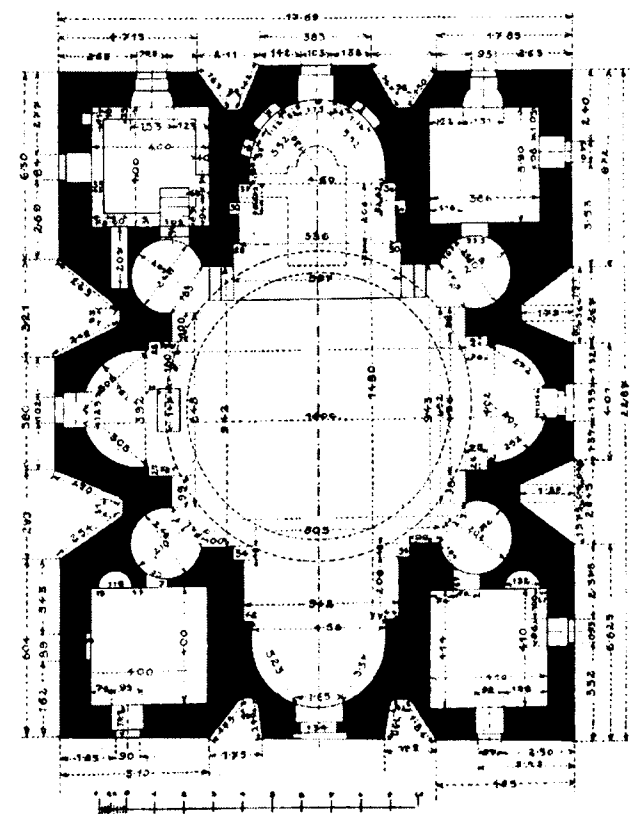
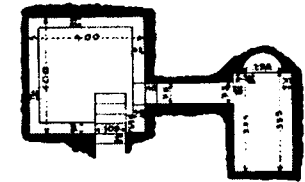

Նկ. 83. Հռիփսիմի տաճարի Հատակագիծը

5. Գրիգոր Մամիկոնյանի՝ Եղվարդի մեջ շինած արտաքուստ ութանկյուն, իսկ ներքուստ ութ կիսաբոլորակներով, ճաճանչաձև Հատակագիծով եկեղեցին է, առանց սենյակներու [նկ. նկ. 67-69]:

6. Չվարթնոց եկեղեցին՝ արտաքուստ բազմակույտն, ներքուստ բոլորակ և կեղրոնին վրա խաչաձև պուճազարդով՝ չորս մեծ մույթերու վրա գմբեթավորված [տես՝ ժողովածուի 3-րդ մասը]:

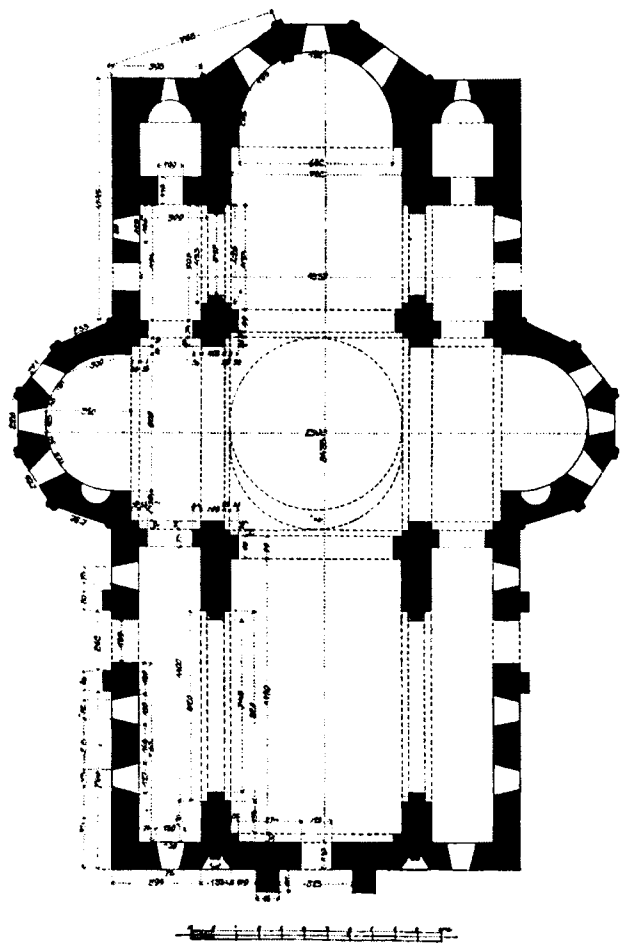

Նկ. 84. Քալինի կաթուղիկի Հատակագիծը



Նկ. 85. Քալինի կաթուղիկին հյուսիսից

Այս վեց այլազանությունները, որոնց թե՛ շինության թվականներն են հայտնի և թե՛ շինողներու անունները, հնարավորություն պիտի տան մեզ ուրիշ՝ շինության ժամանակը անհայտ եկեղեցիներու ժամանակը որոշելու ոչ միայն իրենց հատակագծային ձևերով, այլև ուրիշ շատ մը ճարտարապետական և գեղարվեստական նմուշներով:

Հատակագծային ոճի տեսակետով առայժմ գոնե պարզված կհամարիմ ես նախքան 7-րդ դարու կառուցված շենքերու ժամանակագրական դասավորությունը, ինչպես ըրեր եմ քարտեսիս մեջ, ավելի ևս ապացուցելու համար դիմենք այժմ նախքան ճարտարապետական և գեղարվեստական նմուշներով ապացուցելը, քանի մը ուրիշ բնորոշ հարամասունքներու, որոնք այ նվազ փաստ չեն քարտեսիս մեջ դասավորած ժամանագրական կարգիս:

1. Մինչև քրիստոնեության վերջնականապես հալածանքն ազատելը, քրիստոնեական եկեղեցիները հատակագծային որոշ ձև գրեթե բնավ չեն ունեցեր: Պարբերաբար տեղի ունեցող խիստ հալածանքներու պատճառով քրիստոնյաներն ստիպված էին ստորերկրյա catacombe-ներու մեջ այրեր փորելով պաշտամունք կատարել, իսկ եթե երբեմն ներողամիտ կայսրներ կնստեին Հռոմեական կայսրության գահուն վրա, այն ժամանակ ալ հազիվ հազ թուլլատրելի էր անշուք շինություններ շինել իբրև քրիստոնեական եկեղեցի, որոնք չդիմանալով ժամանակի ծախիչ ազդեցության՝ շուտով անհետացեր են:

Բայց առհասարակ այս թուլլատու չըջաններուն ալ տուներու մեջ սրահներ էին քրիստոնեական համայնքի ժողովատեղիները:



Նկ 86. Քալինի կաթուղիկին Հարավ-արևմուտքից



Նկ. 87. Քալինի կաթուղիկի գմբեթակիր սյուները

Ծիսական կարգեր ալ այնքան պարզ էին, որ կարիք չկար հատակագծային բարդ բաժանումներու, թե՛ արտաքուստ և թե՛ ներքուստ:

Առաքելոց ժամանակները քրիստոնեական եկեղեցին ավելի ընտանեկան հավաքովյալ մը պատկերը ուներ. սրահին խորքում դրված էր քարոզչին աթոռը՝ շրջապատված իր երգիչ կամ գրակարգաց պաշտոնյաներով, որոնք կբարոզեին, կկարդային ս. Գրքեն հատվածներ և կերգեին սաղմոսն հատվածներ: Ի վերջո կկատարվեր հաց կտրելու արարողությունը նույնիսկ եկեղեցվո մեջ դրված սեղանի մը շուրջը: Այս միջոցին այնքան ընտանեկան բնույթ կուտային այն արարողության՝ արտակարգ կերպով ուտել-խմելով, որ մի օր Պողոս Առաքյալ հանդիմանեց գիրենք, ըսելով՝ եթե որ զվարճանալ կուզեք կերուխումով, կարող եք ձեր սեփական տան մեջ զվարճանալ և ոչ աստժո տան մեջ:

Ինչպես կերևի, քրիստոնեությունը պետական կրոն հռչակվելու շատ մոտիկ ժամանակներու մեջ է, որ սկսեր էին փոքր առ փոքր բարդանալ ծիսակատարության օրենքները, բայց մեկ կողման ընդհանուր կրոնի մը հետ հաղորդակցելու դժվարությունները, մյուս կողման հալածանքը, պատճառեղեր են զանազան երկիրներու քրիստոնյա համայնքներու մեջ ծիսակատարության շատ այլազան

օրենքներու: Յուրաքանչյուր երկրի կամ նահանգի եպիսկոպոս ու քարոզիչ, Հիմնվելով քրիստոնեական խարխախ եղող եբրայական կրոնի վարդապետութեանց և ծիսակատարութեան օրենքներու վրա, ըստ Հաճույս կանոններ կսահմաններ իրեն հովված համայնքի համար:

Երբ քրիստոնեութիւնն պետական կրոն հռչակվեցավ մեծն Կոստանդիանոսի հրովարտակով, եկեղեցւոյ գլխավոր ղեկավարներու առաջին հոգը եղավ ոչ միայն դավանաբանական և ծիսակատարութեանց, այլև եկեղեցական հատակագծային ընդհանուր միօրինակութիւն մը ստեղծել, այս պատճառով ալ օգտվելով լայն ազատութիւններ և թե պետական բարձրագոյն հովանավորութիւններ, սկսեցին մասնավոր և տիեզերական ժողովներ գումարել ընդհանուր կարգ ու կանոն սահմանելու համար:

Կոստանդիանոս տակաւին առանց ինքը քրիստոնյա լինելու, ըստ ոմանց, վաղուց քրիստոնեութիւնն ընդունող իր մոր՝ Հեղինեի և կնոջ՝ Փոստայի թախանձանաց զիջելով, բայց ավելի հավանականը, քրիստոնյաներու ճշտող մեծամասնութեան ազդեցութեան ներքո՝ 312 թվականին Միլանի հրովարտակով քրիստոնեութիւնը ազատ կրոն հռչակեց՝ համահավասար իրավունքներով Հին կրոնը դավանողներուն: Իսկ այս հրովարտակեն հետո է, որ փոքր առ փոքր սկսեց Կոստանդիանոս Հայտնի պաշտպանութիւնն ցույց տալ քրիստոնյաներուն և առանձին հոգածութիւնն ցույց տալ եկեղեցւոյ կարիքներուն:

Կոստանդիանոսի կողմանէ քրիստոնեութեան վրա բացարձակ հովանավորութիւնն երևան եկավ 325 թվականին առաջին տիեզերական ժողովին նախագահելով: Ահա այդ ժամանակներն էր, որ չափազանց բազմացած քրիստոնյաներուն եկեղեցւոյ կարիքներուն բավարարութիւնն տալու համար քրիստոնեից տրամադրութեան տակ դրավ կայսրութեան սահմաններում եղած հեթանոսական բոլոր շինութիւնները, որոնց մեջ ամենեն շատ ընդունված եկեղեցւոյ համար պատշաճ համարվածը basilique ըսված շինութիւններն էին:

Basilique ըսված շինութիւնները երկար քառակուսի շենքեր էին, ներսի կողմեն երկու կամ չորս կարգ դեպի երկայնութիւնը շարված սյուներու միջոցով երեք կամ հինգ թեկերու բաժնված: Միջին թեկը, որ միշտ լայն էր, կվերջանար կիսաբոլորակ abside-ով մը:

Basilique-ը հատուկ էր հասարակական մեծ ժողովներու և դատական գործերու՝ կայսերաց հովանավորութեան ներքո, որուն պատճառով ստացեր էր basilique անունը: Ամբողջ սրահը հատկացված էր ժողովականներուն, բացի կիսաբոլորակ abside-ին, որն որ տրամադրված էր միմիայն դատաստանական մարմինն և թագավորին կամ անոր փոխարինող նախագահին:

Բրիտոնյա կղերին պատշաճ թվեցավ նախապես նախագահին և դատական կողմին հատկացված կիսաբոլորակ abside-ին մեջ գետեղել քրիստոնեական սրբութիւնն սրբոց - սեղանը և տեղ բռնել այնտեղ կղերականներուն ժողովրդեն անջատելու համար, անտարակույս, այս ձևը նախկին պարզ արարողութիւններեն հետո մարմնացումն էր Հովհաննու Հայտնութեան Դ և Ե գլուխների մեջ նկարագրվածին, որուն մեջի աթոռին վրա նստող նախագահի տեղը կրճեր եպիսկոպոսի գահը և շուրջը եղող 24 երեցներու տեղ՝ կղերականաց դասը, որոնք կարգավ կշարվեին կիսաբոլորակ abside-ին մեջ: Գառը կներկայացնէ սեղանը, որ որդույն խորհրդանշանն է: Ոչ միայն բյուզանդական եկեղեցիներու կիսաբոլորակ abside-ին, այլև վերջին շրջաններուն մեջ (12-15դ.դ.): Հայաստանի մեջ ալ սովորութիւնն կար abside-ին գմբեթարթին վրա, որուն անմիջապես ներքեւն էր սեղանը՝ նկարել Բրիտոնոսի պատկեր մը, ձեռքը բաց գիրք մը բռնած, և կիսաբոլորակ պատին վրա նկարել առաջից և մարգարեից պատկերներ՝ թվով 24 հատ: Թեև այսօր սովորութիւնը տարբեր է Հայոց մեջ, սակայն պատմական ակնարկներ կան ապացուցանող, որ դեռ 7-րդ դարուն ալ Հայոց եկեղեցւոյ կղերներու տեղը abside-ին մեջ էր:

Թե ինչպես ընդունվեցավ աշխարհի բոլոր քրիստոնյաներու կողմանէ basilique-ի ձևը իբրև եկեղեցւոյ պատշաճ ձև, այդ բոլորովին պարզ չէ, հավաստիացողներ կան, որ մինչև 7-րդ դար դեռ վարանումներ կային Արևմուտքի մեջ ընդհանրապես սկսող ձևին ընդունելութեան մասին, մասնավորապես Հիշատակութիւններ կան քառակուսի կողակի մասին: Այնուամենայնիվ, այժմ պարզ է, որ ի վերջո միահամուռ ընդունեցին բոլոր քրիստոնյա եկեղեցիները՝ բացառաբար կիսաբոլորակ abside-ը իբրև սրբարան և սրբութիւնն սրբոցի պատշաճ հարամասունք՝ զգալի չափով տարբերելով ուրիշ զանազան մասերու մեջ:

Ինչպես ըսի նախապես, քրիստոնեական նախնական եկեղեցին թե՛ Հռոմի և թե՛ Բյուզանդիայի սահմաններուն մեջ առավելագոյն ազդեցութիւնը կրեց Հին օրինաց կանոններու և Սողոմոնի տաճարի ձևերին: Սողոմոնի տաճարին հեթանոսաց գավիթը եղավ քրիստոնեական եկեղեցւոյ atrium-ը, պղնձե ձուլածո ծովը փոխվեցավ մաքրողական ավազանին, որը, ըստ մի Հին պատմագրի, փո-

խանցված էր եբրայականին հեթանոսական պաշտամունքին: Սեղանը բռնեց տապանակ ուխտի տեղը, որ աներևույթ ներկայութիւնն էր և է մինչև այժմ պաշտեցալին, և անոր անջատ կերպով բեմին մեջտեղ դրվելը պարզ արտահայտութիւնն է սաղմոսի «լուացից զձեռս իմ սրբութեամբ և շուրջ եղեց զսեղանով քով» հատվածին: Բոլոր այն մանրամասնութիւնները, որոնք արևմտյան եկեղեցիներու մեջ Հին օրինաց ազդեցութեան ներքո կազմակերպվեցան, մուտ չգտան Հայկական քրիստոնեական եկեղեցիի մեջ, բացի կիսաբոլորակ abside-են, և եթե պահ մը ընդունվեցան իսկ, երկար չտևեց անոնց գոյութիւնը, և շուտով անոնք տեղի տվին տեղական տարբեր ըմբռնումներու և վարդապետութիւններու, որ իր կարգին կտեսնենք:



Նկ. 88. Թալինի կաթողիկէի Հյուսիսային պատի որմնակամարը

Ամենայն հավանականութեամբ՝ առառավելն 325 թվականի մոտերն էր, որ Կոստանդիանոս basilique-ները քրիստոնեից տրամադրութեան տակ դրավ, հետևաբար Բյուզանդական կայսրութեան սահմաններուն մեջ ալ լիովին ընդունելու համար երկար ժամանակի պետք կար: Իսկ Հայաստան հասնելու համար՝ նույնիսկ կային որոշ դժվարութիւններ:

Եթե ընդունենք, որ դեռ 25 տարի առաջ քրիստոնեութիւնը պետական կրոն հռչակված էր Հայաստանի մեջ, և բյուզանդական եկեղեցիներեն բոլորովին անկախ կերպով կազմված էին Հայկական եկեղեցական ծիսական կարգերն ու արարողութիւնները, և քանի որ Հայաստանի մեջ բնավ գո-

յութիւնն իսկ չունեին basilique ըսված շենքեր, հետևաբար Հայոց եկեղեցիները պետք էր, որ ձևակերպված լինեին բոլորովին անկախ կերպով և առանց կիսաբոլորակ abside-ի: Շատ իրավամբ իսկ կարող ենք ենթադրել, որ Հայաստանի մեջ Հայոց մեհնական շենքերն օգտագործված են իբրև քրիստոնեական եկեղեցիներ, որովհետև բազմաթիւ վկայութիւններ կան նույնիսկ սկիզբեն՝ Լուսավորչի և Տրդատի ձեռքով մեհնական փոխարկումներու Հայաստանի ամեն կողմը, նույնիսկ կան վկայութիւններ, որ աննշան փոփոխութեամբ միայն հեթանոսական տաճարներ փոխարկվեցան քրիստոնեական եկեղեցւոյ (Ձեռ. Գլ.):

Abside-ի նորաձևութիւնը եթե մեկ կողմանէ տեղի հեռավորութեան պատճառով երկար ժամանակի կարողութիւն մինչև Հայաստան հասնելու համար, մյուս կողմանէ ալ այնքան դժուրին չէր արդեն ընդունված ու սրբագործված ձև մը փոփոխութեան ենթարկել՝ առանց երկար վարանումներու և տատանումներու: Շատ բնական է, որ ինչպես Արևմուտքի մեջ, նույնպես ալ Հայաստանի մեջ abside-ավոր եկեղեցւոյ առաջին օրինակին բազմացումը և ընդհանրացումը երկար տարիներու տևողութեան մեջ կատարվեցավ:

Ուրեմն, երբեք անհավանական չէ, որ Հայոց եկեղեցիները ի սկզբանէ ձևակերպվեցան Հայ-հեթանոսական տաճարներու հատակագծերուն վրա առանց abside-ի, և abside-ը Հայաստան մտնելին հետո, երբ պահանջը ընդհանուր եղավ, պարտավորված պիտի լինեին նախապես շինված եկեղեցիներու վրա ավելացնել առանձնապես abside-ներ՝ արևելյան կողմին շենքեն ներս կամ դուրս. ուստի այժմ, նախքան հեթանոսական տաճարներու բաղադրութիւնը Հայոց քրիստոնեական տաճարներու հետ, տեսնենք, թե Հայաստանի մեջ երբեքից գոյութիւն ունեցե՞ր են, արդյոք, առանց կիսաբոլորակ abside-ի եկեղեցիներ, կամ, փոխանակ կիսաբոլորակ abside-ի, քառակուսի բեմով եկեղեցիներ, որոնք գլխավոր կովան պիտի լինին ներկայացուցածս հատակագծային քարտեսի ժամանակագրական կարգին:

Այժմ այս տեսակետով ամենեն առաջ քննենք Դիրաբլարի եկեղեցւոյ հատակագիծը:

Այս եկեղեցին արևելյան կողմի վրա կիսաբոլորակ խորան ամենեւին չէ ունեցեր մինչև այժմյան գյուղացւոյց այնտեղ բնակութիւնն հաստատելը, որոնք Պասկեօլի բերած գաղթականութեան մեկ հատվածն են: Մինչև այսօր գյուղացւոյց մեջ ընդհանուր համոզում է տիրած, որ իրենց եկեղեցին նախապես ուռնի եկեղեցի է եղած, կարծելով, որ

Հունաց եկեղեցիները abside չեն ունենար: Երբ գյուղը վերաշինեք են նախկին Դիրաբլարի ավերակներուն վրա, նորոգեք են նաև եկեղեցին. նորոգ շինեք են կիսաբաղրակ խորանը արևելյան կողմին վրա և բացեք են երկու անճաշակ փոքր պատուհաններ՝ հարավային կողմը և հատ մ'ալ խորանին վրա՝ արևելյան կողմեն:

Եթե դռներուն և պատերուն վրա քրիստոնեական հնադարյան խորհրդանշաններ չգտնվեին հնագույն շրջաններու պատկանող, պիտի կարծվեր, որ նույնիսկ ի հետոն եկեղեցի չի եղած այս շինքը:

Ինչպես նկատեցի վերև, հարավային պատին կից, արևելյան կողմին վրա ավելացված անճաշակ և կոպիտ ձևով սենյակին կից, որուն հերթապահ քահանայի հատուկ լինելը հայտնեցի, ավելի ուշ ժամանակ շինվեք է մի կիսաբաղրակ խորան, բացօթյա, ինչպես ունին Տեկորի, Երեբունյքի մեծ և Արթիկի փոքր եկեղեցիները:

Թե ինչ նպատակով այս արտաքին բացօթյա խորանները կշինեին եկեղեցվո սրահներուն վրա, առայժմ դժվար է պարզել, միայն թե այս հատկանիշը միմիայն 5-րդ դարուն է հատուկ, 6-րդ դարուն հագրվ թե կրկնված լինի, որովհետև 6-րդ դարու հավանականություն և փաստ ներկայացնող եկեղեցիները բնավ չունին ոչ միայն այս խորանները, այլև չունին թեև արևելյան ճակատի հավասարությունը դուրս ցցված հյուսիսային և հարավային պատերուն կից՝ ինչպես Տեկորի, Երեբունյքի և Արթիկի եկեղեցիները: Իսկ 7-րդ դարուն արդեն եկեղեցական հատակագծի նոր վերածնություններով հին ձևերը միանգամայն չքացած են:

Արդ, եթե այս արտաքին բացօթյա խորանը ավելցված է 5-րդ դարուն՝ նախապես բուն շինքին վրա ավելցված սենյակին, ուրեմն սենյակը պետք է ավելցված լինի կամ 5-րդ դարու սկիզբներին և կամ 4-րդ դարու վերջերին: Ասկեց ալ անվերապ կերպով կհետևի, որ բուն շինքը արդեն գոյություն ունեք 4-րդ դարուն, եթե ոչ անկեց առաջ:

Նույնպես Քասաղի եկեղեցին թեև արտաքին բացօթյա խորան չունի, սակայն ներքին խորանը արևելյան կողմին վրա միանգամայն հավելված է, որուն թե՛ շինանյութերը, քարերն ու դասավորությունները և թե՛ պատուհաններու շրջանակներն ու պսակները 6-րդ դարու հատկանիշներն ունին, որոնց մասին պիտի տեսնենք ճարտարապետական զարդաքանդակներով զբաղվելու ժամանակ:

Շիրվանշուղի եկեղեցվո խորանին հավելված լինելուն մասին չեմ կարող հաստատ ոչինչ ըսել, որովհետև հնարավորություն չեմ ունեցեր երկար ժամանակով մանրամասն քննելու, սակայն նկատի

ունենալով անոր բոլորովին նախնական տիպը և ամենաուշը 5-րդ դարուն պատկանող քանի մը ճարտարապետական մասերը, կասկածելի կգտնեմ անոր շինքին հետ միաժամանակ շինված լինելուն, ամենայն հավանականությամբ շատ հին ժամանակ պիտի որ շինված լինի խորանը, նույնիսկ այն ժամանակ, երբ Տեկորի եկեղեցվոյն վրա ավելցվեք է: Այս եկեղեցվո արտաքին զարդերը Տեկորի նախնական վերանորոգության ժամանակակից լինելուն փաստերը կմնան դեռ անաղարտ, որուն մասին նաև կտեսնենք ճարտարապետական մասերու ուսումնասիրության ժամանակ:

Տեկորի եկեղեցվոյն հեթանոսական շինք մը լինելուն և անոր մի ժամանակ քրիստոնեական եկեղեցվո փոխարկելու ապացույցներու մասին մանրամասնություններ արդեն տվիք եմ իմ «Տեկորի տաճարը» անունով աշխատությանս մեջ. այստեղ անհրաժեշտ է մատնացույց անել հատկապես խորանի մասը: Սկզբան բնավ խորան չէ ունեցեր, այլ առառավելն քառակուսի մաս մը՝ հետնագույն ժամանակի հավելված խորանի տեղ: Սակայն ավելի ուշ ժամանակ, երբ կիսաբաղրակ դմբեթարթ ծածկված խորանի ոճը հասեր է Հայաստան, այն ժամանակ վերստին քանդեր են արևելյան կողմի այդ հավելված քառակուսի մասը և ավելցուցեք են անոր պատերուն շարունակությամբ կիսաբաղրակ խորանը:

Ուրեմն, Տեկորի եկեղեցին մեզ ապացույց կներկայացնե, որ 5-րդ դարու սկիզբներին գոնե, երբ կիսաբաղրակ խորան Հայաստան չէր եկած, հայեր մի առժամանակ շինեք են քառակուսի բաժին մը արևելյան կողմին վրա որպես խորան կամ սրբություն սրբոց:

Անպայման Տեկորի քառակուսի սրբարանի հետևողություն միակ օրինակն է Մուր-Կասուժի եկեղեցին, որ հավանորեն, ըստ արձանագրության, Գնթունի իշխաններեն մեկուն գործն է, և այս Գնթունի իշխանն ալ անպայման այն Գնթունիներն է, որ կամ ժամանակակից Տրդատի կամ մոտավոր շառավիղն է անոնց, որոնց մասին Տրդատի հուշարեն նոր գտնված արձանագրությունեն հայտնի է, որ այդ կողմերը իբրև թագավորական շնորհ տրված էր Գնթունիներուն:

Ինչպես ըսի, գոնե իմ տեսած հիշատակարաններու մեջ միակ օրինակն է արտաքուստ քառակուսի ձևով դուրս շեշտված խորանի նման Տեկորի եկեղեցվո մասնավոր հետազոտությունը պարզված ձևին. սակայն ներսեն կիսաբաղրակ շինված է, բայց այս ևս կասկածելի կթվի ինձ հարազատ լինելուն: Դժբախտաբար, այս գյուղին մեջ ալ շատ քիչ

մնալով և մանրագնին հետազոտությունը հարմարագույն ժամանակի վերապահելով, չեմ կարողացեր լուրջ քննություն կատարել, թերևս ապագային իմ կամ մեկ ուրիշի կողմանե պարզվի այս անորոշությունը: Բայց ինչ որ ալ լինի, խորանի քառակուսի ձևով դուրս շեշտվելը գինքը 5-րդ դարեն այս կողմ չի կարող բերել, որովհետև 6-րդ դարուն Եդվարդի կաթոլիկեն արդեն կիսառեթանկուն ձևով դուրս շեշտված է: Այս եկեղեցվո abside-ն ալ, ինչպես նաև Մրենի եկեղեցունը, անօրինակ տարբերություն մը ունին իրենց կրկնաբաժանումով և արտակարգ խորությունով. այս հատկությունը գինքը կասկածելի կդարձնե abside-ի հարազատության տեսակետով: Մանավանդ abside-ի դրսի կողմը ընկած արձանագրության քար մը կա խիստ եղծված, այնուամենայնիվ վրան խորանի շինության մասին մեկ քանի բառեր կկարդացվին: Ինչպես նաև Քասաղի եկեղեցին, որուն հավելվածական շինությունը 5-6-րդ դարերու գործ միայն կարելի է համարել՝ հետևյալով իր ճարտարապետական մասերեն:

Որովհետև Դիրաբլարի, Քասաղի և Տեկորի եկեղեցիները վերագրյալ հարամասունքներու տված փաստերով անվիճելի կերպով կհասնին մինչև 4-րդ դար, նույնպես Շիրվանշուղի եկեղեցին ամենաուշը 5-րդ դարու գործ պետք է որ լինի, հետևաբար հատակագծի նույն համաչափություններով, այսինքն՝ անհամեմատ նեղ ու երկայն իրենց լայնության քառապատիկը երկարություն ունեցող բոլոր եկեղեցիները պետք է անպայման միևնույն ժամանակի գործ համարել իբրև ժամանակի ոճ կամ պահանջ: Այս հատակագծերու համաչափության կատկանեն Եդվարդի փոքր ավերակ եկեղեցին, Հովհաննավանքի հին եկեղեցին և ուրիշ նմաններ, ուր որ ալ գտնվին, այսինքն՝ կառուցված ամենաուշը 5-րդ դարու սկիզբները, իսկ անկեց որչափ առաջ կանգնված լինելը թերևս հետզհետե պարզվի՝ շարունակելով ուրիշ մասերու ուսումնասիրությունը:

2. Սյունազարդ սրահ (portique).

Ժամանակագրական տեսակետով շատ կարևոր նշանակություն ունին արտաքուստ սյունազարդ սրահով (portique) շրջապատված եկեղեցիները, ինչպես՝ Տեկորի, Երեբունյքի, Օձունի և ուրիշ նման եկեղեցիները:

Որոշ չափով հիմնվելով Տեկորի արևմտյան դռան վրա փորագրված արձանագրության մը վրա, կտեղեկանանք, որ այդ եկեղեցին շինեք է Սահակ Կամսարական անունով մեկը՝ 5-րդ դարուն: Սակայն իմ կատարած մանրակրկիտ խուզարկություններս ու քննություններս ապացուցեցին, որ

այդ եկեղեցվո շինքը վաղ քան 5-րդ դար գոյություն ունեք և 5-րդ դարուն մեծ փոփոխություններով վերաշինվեք է, և այդ վերաշինության ժամանակ շրջապատվեք է արտաքին սյունազարդ սրահով մը (portique):

Եթե նույնիսկ գոյություն չունենար շինքը մինչև 5-րդ դար տանող որոշ կամ անորոշ արձանագրություն մը, այս եկեղեցին ունի մի ուրիշ բնորոշ հատկություն, որ անվիճելի կերպով կհետանա մինչև 5-րդ դար, եթե ոչ անկեց ալ ավելին: Այս փաստն է՝ հյուսիսային և հարավային պատերուն կից, արևելյան պատին հավասար ուղղությամբ, դուրս ցցված սենյակներ պարունակող թեևերը:

Ժամանակով և թվականով մեզ հայտնի 7-րդ դարեն սկսված շինվող եկեղեցիներեն ոչ մեկին վրա այս հատկանիշը գոյություն չունենալեն զատ, նույնիսկ 6-րդ դարուն Եդվարդի մեջ Մովսես կաթողիկոսի և Ավանի մեջ հակաթուռ Հովհան կաթողիկոսի շինած եկեղեցիներու վրա իսկ չկան, բացի այս՝ չենք ալ կարող ըսել, որ եղեր են մի ժամանակ և անհետացեք են, որովհետև սկսած 6-րդ, 7-րդ դարերեն շինված եկեղեցիներու ոճերը այնքան ինքնուրույն են և այլազան, որ հնար չէ երևակայություն մը իսկ պատշաճեցնել անոնց վրա այդ դուրս ցցված թեևերը: Ուստի, այս իսկ անհերքելի պատճառով, այդ թեևերը կմնան ընդմիջտ 5-րդ դարու սեփականություն, որ պարզ բարեփոխություն կամ զարգացում են ավելի վաղ ժամանակ Դիրաբլարի և Քասաղի եկեղեցիներու վրա հապճեպով կացված սենյակներուն՝ ծիսական նոր պահանջի մը պատճառով: Ինչպես վերև առիթ ունեցանք հայտնելու, այդ թեևերը, որ իրենց մեջ ամփոփում են երկհարկանի սենյակներ (Դիրաբլարեն և Քասաղեն հետո շինվածներուն մեջ), ըստ ս. Սահակի կանոնի, գլխավոր քահանայի մշտական բնակության հատուկ էր: Այս կանոնը նույն դարուն վերստին ամրապնդվեցավ Դվնա ժողովի կանոնով, և, անշուշտ, այդ ժամանակեն այլևս անհետաձգելի պահանջ դառնալով՝ խնամքով շինվեցան նորերուն մեջ կամ ավելցվեցան հին եկեղեցիներու վրա:

Նմանապես՝ սյունազարդ արտաքին շրջապատ սրահներու գոյությունը 7-րդ դարեն սկսած շինվող բազմաթիվ եկեղեցիներու ոչ մեկուն վրա չենք կարող ապացուցանել: Ընդհակառակը՝ ավելի կանուխ շինվող եկեղեցիներու վրա գոյություն ունենալուն մասին ճարտարապետական զարգացման տեսակետով ձեռք բերված փաստերեն զատ՝ նաև ունենք պատմական անգնահատելի ակնարկ մը, որ անվիճելի կդարձնե 5-րդ դարու եկեղեցիներու շուրջը սյունազարդ սրահների գոյությունը:

«Տեկորի տաճարը» աշխատութեան մեջ, հիմնվելով նույն եկեղեցւոյ բարձրութենէն մտաւորապէս կեսն շրջապատովոց corniche-ին վրա, որը մի ժամանակ քանդակով անհետացող portique-ի կամարին՝ պատին վրայի հանգիստը ծածկելու համար քաշված էր, ենթադրել էի, որ թերեւ էջմիածնի այժմյան տաճարին կեսն շրջապատովոց corniche-ն ալ հայկական ոճին բոլորովին անսովոր կերպով նույն պատճառով հառաջ եկած լինի:

Եթէ էջմիածնի կաթողիկէի մասին հայտնած կարծիքս անորոշ նշաններու վրա հիմնված էր, այնուամենայնիվ Ղազար Փարպեցու Դփնա եկեղեցւոյ մասին տված նկարագրական մեկ ակնարկը անվիճելի կերպով կապացուցանէ իրեն ժամանակակից եկեղեցիներուն սյունազարդ սրահով շրջապատված լինելը:

Վահան Մամիկոնյանի մարզպանութեան հրովարտակը Հայաստան հասնելու առթիվ, Ղազար Փարպեցիին նկարագրելով Դփնա մեջ տեղի ունեցած ժողովրդական ցնծակից մեծ շարժումը և եկեղեցական հանդեսը, ուր Հովհան Մանուկունի կաթողիկոսը խոսեցավ իր հռչակավոր ճառը, կրսե, թե այնքան մեծ բազմութիւն հավաքված էր նույն օրը, որ եկեղեցին բավական չեղավ այդ բազմութիւնը ամփոփելու՝ ժողովուրդը դուրսը եկեղեցւոյ սրահներուն և հրապարակներուն մեջ խտնվեցան: [«Եւ ոչ բաւեալ ընդունել զամենեսեան տանն Աստուծոյ՝ ընդին արտաքոյ սրահք եկեղեցւոյն և փողոցք և ամենայն տեղիք հրապարակացն շուրջանակի»]: Ղազարայ Փարպեցւոյ Պատմութիւն Հայոց և Թուրք առ Վահան Մամիկոնեան - աշխատութեամբ Գ. Տէր-Արտաշեսան և Ստ. Կանայեան, Տփղիս, 1904 թ., էջ 178]:

Սրահ բառին նշանակութիւնը մեր նոր գրականութեան մեջ է, որ փոխված կերեւի, հին գրականութեան մեջ շատ տեղ որոշ կերպով կտեսնվի անոր առումը portique-ի փոխարեն, նույնիսկ ներկայիս ալ դեռ տեղ-տեղ պահված է զավառաբարբառի մեջ. սրահ կանվանին տներու առջև սյունազարդ ծածկով շինված բացօթյա մասը:

Երբորպէի եկեղեցւոյն 5-րդ դարուն գոյութիւն ունենալը, բացի իր սյունազարդ սրահէն, նաև պիտի ապացուցեն իր ճարտարապետական զարդաքանդակներու ոճերը, որոնք իբրև նախատիպ ծառայել են 6-րդ և 7-րդ դարերուն կանգնված քանի մը շէնքերու: Քիչ մը վիճելի կմնա Օձունի եկեղեցին՝ բուն տաճարի ներքին կազմութեան տեսակետով, սակայն այն ալ լուրջ քննութեան կկարողի, որուն համար ես առիթ չեմ ունեցեր: Բայց միանգամայն սխալ է անոր շինութիւնը Հովհան Օձնեցուն վերագրել, որուն համար պատմական տեղեկութիւններ չկենալն զատ՝

վրան եղած ճարտարապետական զարդաքանդակներն ու երբեմն շէնքը շրջապատող մեծատառ արձանագրութիւնն մնացորդ հատ ու կտոր տառերը հօգուտ 6-րդ և 7-րդ դարերու կվկայեն: Իսկ եթէ ի նկատի առնենք Հյուսիսային կողմը կանգնված հիշատակարանի կոթողներու ոճը, համարձակ կարող ենք հասնել մինչև 5-րդ դար, որովհետև այդ հիշատակարան կոթողներու ոճը շատ վաղ հեթանոսական ծագում ունի, որ հետո փոխանցվել է քրիստոնեութեան, առանց ընդհանուր ձևը փոխվելու և հետզհետե քրիստոնեական խորհրդանշաններով քանդակազարդվելու են փոխանակ հին հեթանոսականի:

Սյունազարդ սրահի տեսակետով թվածս այս երեք եկեղեցիները չեն միայն, որ գոյութիւն ունին Հայաստանի մեջ, դեռ կան ուրիշներ ալ, որոնք թեև ունեցել են մի ժամանակ, սակայն հաճախակի նորոգութիւններով հազիվ փաստական հետքերն են մնացել նորոգված պատերուն վրա, իսկ ոմանք ալ կան, թեև ամբողջովին քանդակ են, սակայն մնացորդ պատերուն վրա որոշ կերպով կնշմարվեն սյունազարդ սրահի գոյութեան ապացույցները:

Այս կարգի եկեղեցիներն են՝ Բասաղի, Գառնիի (ավերակ), Եղվարդի (փոքր ավերակ), Արթիկի (փոքր եռախորան) և Մոլա-Կասուձի եկեղեցիները:

Արթիկի փոքր եկեղեցւոյ շրջապատին վրա այժմ մնացել է սրահ մը ծածկող կամարին հանգիստը. այստեղ կամարը դրված է եղեր որոշ չափով ներքեւն հաստ շինված պատին մեկ մասին վրա՝ առանց contre pilastre-ի:

Եղվարդի փոքր ավերակ եկեղեցւոյն Հյուսիսային պատին վրա մնացել են երկու contre pilastre-ներ և մեկ կլոր սյուն՝ հարավ-արևմտյան անկյունին վրա՝ contre pilastre-ի տեղ՝ նման Տեկորի եկեղեցւոյ Հյուսիսային կողմի կլոր որմնասյուններուն:

Բասաղի եկեղեցւոյ Հյուսիսային պատին վրա ամբողջ շէնքին բարձրութեամբ անեղծ պահվել են երեք հատ contre pilastre-ներ, մնացորդները, անշուշտ, անհետացել են քահանայի սենյակը և անոր կից մինչև կտուր բարձրանալու համար տարօրինակ ձևով սանդուխտ շինելու ժամանակ: Սակայն այստեղ, բացի որմնասյուններէն, նաև հանդիպակաց անջատ սյուններուն խարխիսներու համար պատրաստված հիմերն ալ կմնան տեղին վրա՝ գրեթէ շէնքին ամբողջ երկայնութեան վրա:

Բասաղի եկեղեցւոյ պատերը թեև կանգուն են ամեն կողմէն, սակայն, ինչպէս ըսի նախապէս, արևելյան խորանի հավելման ժամանակ հին մասերը մասամբ անհետացել են, իսկ հարավային պատի վրա որմնասյուններու հետքեր ընկած չեն երեւի:

Սակայն այս հետք չգտնվելը, ըստ իս, ապացուց չէ, որ ընկած չէ ունեցել այս եկեղեցին հարավային կողմին վրա սյունազարդ սրահ: Կան ուրիշ պատճառներ, որոնք հօգուտ սյունասրահի կվկայեն:

Հարավային կողմը հողին տակ և վրան բազմաթիւ բեկորներ կան թաղված կամ ցրված: Այս բեկորներուն մեջ կան 5-րդ դարու ոճով քանդակված քառակուսի խոյակներ և պատվանդաններ, որոնք անպայման անհետացած սրահին կպատկանին: Բացի այս, մեկ նայվածքով՝ ոչ մասնագետի աչքն ալ կարող է տեսնել, թե ինչքան շատ նորոգութիւններու է ենթարկվել այդ ճակատը և ինչ բազմատեսակ չափերով և գույներով քարերու խալտաբղետ շարքեր են կազմվել, այնուամենայնիվ, դարձյալ այսօր զատում վիճակի մը հասած է:

Թող զարմանալի չթվի, եթէ ըսեմ, որ Հայաստանի մեջ, հին հիշատակարաններու մեծագույն մասին միշտ հարավային ճակատներն են, որ վնասվել են և հաճախակի մեծամեծ նորոգութիւններու և կարկատաններու են ենթարկվել, այդ պատճառով ալ միշտ, ամեն մի հիշատակարանի հնագույն ձևերու ընտրող մասերը կգտնվին Հյուսիսային պատերուն վրա: Այս զարմանալի երևույթին պատճառը բացատրել թողելով ընդհանրապէս, ես, իբրև ապացուց այս ըսածիս, այստեղ կթվեմ կարգ մը հիշատակարաններ, որոնք Հյուսիսային պատերը մնացել են միանգամայն անվնաս, իսկ հարավային պատերը մեծապէս վնասվելով կամ վերանորոգվել են քանիցս և կամ ամբողջովին քանդակ գնացել են:

Տեկորի եկեղեցին հարավային կողմէն բոլորովին հալված վիճակի մեջ էր, այդ պատճառով ալ վերեւի գմբեթը ծոված էր դեպի այն կողմին վրա: Վերջապէս քանի մը տարի առաջ այդ պատը ամբողջովին փլավ:

Գառնիի ավերակ մեծ եկեղեցիին Հյուսիսային և արևելյան պատերը գրեթէ կանգուն են, իսկ հարավային և՛ արևմտյան պատերը միանգամայն հողին հավասարած են:

Մրենի կաթողիկէին հարավային պատին կեսն ավելին հիմն վեր վերստին նորոգված է, որուն մասին գրեցի «Ախուրյան» թերթին մեջ, ճանապարհորդութեան ժամանակ: Այժմ ալ նույն պատը վտանգված է:

Աշտարակի եկեղեցիին հարավային պատն այնքան հաճախակի նորոգութիւններու են ենթարկել, որ գրեթէ դրսի կողմէն հին պատն քար չէ մնացած:

Էջմիածնի կաթողիկէին հարավային պատն է, որ զատամած վիճակի հասել է և միշտ վտանգ կապառնա այդ կողմէն, մինչդեռ Հյուսիսային պատը

տը կարող է երկար դիմանալ այդ վիճակին մեջ: Անիի մեջ, մեծ կաթողիկէն և Միջնաբերդի հարավային լանջի վրայի փոքր եկեղեցւոյն հարավային պատերն են, որ միշտ փլուզման վտանգ կապառնան, մինչդեռ Հյուսիսային պատերը կարող են դարեր ապրել:

Նմանապէս Անիի մեջ, Կզկալայի եկեղեցւոյ և քաղաքի միջի «վրաց» եկեղեցւոյ հարավային պատերն են, որ գրեթէ ամբողջովին ընկած են: Մզկիթի (այժմ թանգարան) հարավ-արևմտյան պատն էր, որ քանդված էր, որը վերջերս կարկատվեցավ թանգարանի համար:

Շիրակավանի եկեղեցւոյ հարավային պատն ամբողջովին խարխալած է դրսից և քարերը թափվելու վիճակին հասած, մինչդեռ Հյուսիսային պատը բոլորովին անեղծ պահված է: Այս գյուղի արևելյան կողմը, բլուրի մը գլխին շինված 7-րդ դարու ավերակի մը Հյուսիսային պատն է կանգուն:

Մարմաշենի Վահրամաշեն եկեղեցւոյ Հյուսիսային կողմը, բլուրի մը վրա շինված 7-րդ դարու եկեղեցիի մը Հյուսիսային պատն է միայն կանգուն: Բագարան գյուղին միջի ավերակ եկեղեցիեն Հյուսիսային պատ մը միայն կա:

Տամըրուի գերեզմանատան մեջ 5-7-րդ դարերու եկեղեցւոյ մը Հյուսիսային պատը միայն կանգուն է:

Արգինայի կաթողիկոսարանի եկեղեցւոյ Հյուսիսային և արևմտյան պատերն են միայն կանգուն, մյուս մասերն ամբողջովին կործանված են:

Կարող եմ անվերջ թվել այս օրինակները, ուստի զարմանալի չէ, որ Բասաղի եկեղեցւոյ հարավային պատի վրա սյունազարդ սրահի հետքեր չեն մնացել, որովհետև մշտապէս շեն պահված եկեղեցիներ միշտ ենթակա են փոփոխութիւններու: Այդ եկեղեցին, որ մինչև այսօր շեն մնացել է, ընկալնաբար, հաճախակի նորոգութիւններու շնորհիվ պահել է գոյութիւնը: Եվ ես կկարծեմ, որ սրահին ամբողջական քանդումն ալ շատ հին ժամանակի գործ չպետք է լինի, որ այնտեղ մինչև այսօր կմնան սրահի սյուններու խոյակներէն և խարխիսներէն նմուշներ:

Անշուշտ, միևնույն ճակատագրին են ենթարկվել մյուս բոլոր շեն ու անշեն եկեղեցիները, որոնք Հյուսիսային պատի վրա մնացել են սյունազարդ սրահի հետքեր, ինչպէս Գառնի, Եղվարդ, Մոլա-Կասուձ և ուրիշներ, իսկ հարավային պատերուն վրա անհետացել են փլուզմամբ կամ կարևոր նորոգութիւններով:

Ինչպէս կտեսնվի տրված ապացույցներէն, եկեղեցիներուն շրջապատ սյունազարդ սրահ ունենալու նորաձևութիւնը տեւել է մինչև 5-րդ դարու

վերջը, հետևաբար այն բոլոր եկեղեցիները, որոնք ունին անհամեմատ համաչափությունը երկար քառակուսի հատակագիծ, որուն կրկնաբանան հաճախ սյունազարդ սրահներ և արևելյան կողմին նեղ ու երկար, երկայնություն կողմին դեպի հյուսիս և հարավ երկարած սենյակներ պարունակող դուրս ցցված թևեր, և թևերուն վրա երբեմն պատշաճեցուցված բացօթյա խորաններ, անոնցմե ոչ մեկը չէ կարող 5-րդ դարին այս կողմ անցնել:

Ամենայն հավանականությամբ, Դիրաբլարի եկեղեցին ևս ունեցել է որևէ կողմի վրա սյունազարդ սրահ, որովհետև, թեև չենքին վրա որոշ փաստեր չկան, նամանավանդ արևմտյան կողմին վրա, սակայն, նախ՝ որ մյուս բոլոր նման եկեղեցիներուն մեջ արտաքին բացօթյա խորաններն ամփոփված են սյունազարդ սրահի մը ներքև, և քանի

որ այս եկեղեցիով հարավային կողմին վրա ալ շիներ են այդ խորանը, դժվար թե առանց ծածկի եղած լիներ: Երկրորդ՝ գյուղի Դիրաբլար անունը ենթադրել կուտա, որ անպայման այդ եկեղեցիով սյունաարահեն ստացել է անունը, և անոր թուրքերեն լեզվով Դիրաբլար (սյուններ) բնորոշումը ցույց կուտա, թե շատ վաղ ժամանակ չէ, որ անհետացել են սյունները և սրահը: Անշուշտ՝ այժմյան գյուղացիներն առաջ այնտեղ գյուղ հիմնող մահմեդականներ դրին այդ անունը: Այժմյան, գյուղացիներուն ամենեն ծերերն անգամ այս մասին ոչինչ չգիտեն, իրենք գտեր են կիսավեր վիճակի մեջ և հաստատել են նախկին անունով իրենց բնակությունը, և չենքի մասին համոզված են, որ ուսմի ժամ է եղած՝ արևելյան կողմին կիսաբլորակ խորան և պատուհաններ բնավ չունենալուն պատճառով:

7

ԸՆԴՆՈՒԹԵՐԸ ԵՎ ՆՐԱՆՑ ԳՈՐԾԱԾՈՒԹՅԱՆ ԿԵՐՊԸ ՀԻՆ ՀԱՅԱՍՏԱՆՈՒՄ¹

Շինարարական արվեստը Հայաստանում ավելի քան երկու հազար տարի գոյություն է ունեցել անընդհատ: Հազար ինը հարյուր տարի առաջ կանգնեցրած և անվթար մինչև մեր օրերը հասած շենքերի շինարարական օրենքների բավական կատարելությունը և հետզհետե զարգացումը ապացուցում են, որ մեր թվականությունից շատ առաջ քակված է այդ մեծ արվեստի խանձարուրը:

Հայաստանում, իբրև քարաշատ մի երկրում, բնականաբար քարի արվեստագործությունն ավելի պիտի զարգանար, և քարը պիտի ծառայեր իբրև գլխավոր շինանյութ: Քարի արվեստագործությունը հնուց այնքան էր գնահատված, որ հատկապես այդ ճյուղում մասնագիտացած անձանց մեր հին մատենագիրներից ոմանք «ճարտարապետս քարի» են անվանել:

Սկզբից Հայաստանում շատ տեսակ քարեր են օգտագործվել իբրև շինանյութ, սակայն մեր թվականությունից նախօրյակին արդեն սովորական են դառնում կրաշաղախի գործածությունը և տաշված ու կոկված քարերով մեծամեծ քարուկիր շենքեր կառուցելը, փոխանակ մեծազանգված քարերով անշաղախ պատեր շինելու:

¹ Այս աշխատությունը նախապես տպագրվել է 1932 թվին առանձին գրքով, որից և արտատպում ենք թեթև ուղղումներով:

Կազմող

Բնական է, որ կրի գյուտը մեծ ծառայություն մատուցեց շինարարական արվեստին, զգալիորեն թեթևացրեց ծանր աշխատանքները, չենքերին տվեց ավելի վայելչություն և երկարատև կյանք:

Քարի ու կրի հետ զուգընթացաբար, իբրև շինանյութ, պարբերաբար գործադրել են նաև ուրիշ նյութեր, ինչպես օրինակ, աղյուս, փայտ, երկաթ, կապար և այլն, որոնց մասին ծանոթություն տալը թերևս անօգուտ չլինի: Որովհետև գլխավոր շինանյութը Հայաստանում քարն ու կիրն էին, իսկ ուրիշ նյութեր գործածել են ըստ տեղական պայմանների ու առանձին պահանջների, ուստի նախ սկսենք քարի ու կրի գործածություն կերպերից, որոնցով նախնիք ղեկավարվել են երկար դարեր:

Կրաշաղախը, որ Հայաստանի շինարարության մեջ մոտավորապես երկու հազար տարի գերակշիռ տեղ է գրավել, անշուշտ սովորել են անմիջական հարևան երկրներից և մեծ ազդերի արվեստագետներից: Բայց թե ե՞րբ է եղել կրի գյուտը և ի՞նչպես է անցել Հայաստան, այդ հարցերն ուսումնասիրելը չէ՛ իմ այժմյան նպատակը: Կրաշաղախի գյուտի մասին գիտնական արվեստագետները տակավին հաստատուն եզրակացություն չեն եկել, թե ե՞րբ և ո՞ր երկրում տեղի ունեցավ կրաշաղախի գյուտն ու սկսվեց գործածությունը, կամ ո՞ր ազգի սեփականությունն է այս անգնահատելի գյուտի պատիվը: Մեր թվականություններից շատ առաջ հետախուզություններ կա-

տարող գիտնականները Բաբելոնում գտել են կրաշաղախի հետքը, որ գործածված էր թե՛ պատերի և թե՛ ծեփի համար, Ասորա-Քաղդեայում կրաշաղախի գործածության չափազանց հազվագյուտ լինելը վերագրում են փայտի պակասության և նույնիսկ համարում են ավելի հեռավոր Արևելքի ազդերի գյուտ: Հետագայում, այս երկրի իշխանությունը ժառանգող պարսիկների ժամանակ, բավական ընդհանրացած էր կրի գործածությունը:

Իսկ մի ուրիշ գիտնական հաստատում է, որ էտրուրացիք ունեցել են կրի վառարաններ և իբրև կրաքար գործածել են նույնիսկ մարմարը. այդ պատճառով հիմնիվեր քանդել են մարմարից շինված հուշարձանները և դրանցից կիր պատրաստել: Մի Փրանսիացի գիտնական, 1820 թ. Իտալիայում հնախուզական ճանապարհորդություններ կատարելու ժամանակ, տեսել է այս էտրուրական կրի վառարանները և պատմում է, որ նրանց մեջ լցված են եղել քարերը, բայց դեռ չվառված: Վառարաններում լցված քարերի մեջ եղել են ոչ միայն հին հուշարձաններից քանդված մարմարե գեղաքանդակ բեկորներ, այլև ճարտար արվեստագետների գործ հանդիսացող մարմարե ընտիր արձանների կտորներ, և, ինչպես երևում է, շատ երկար ժամանակ է տևել մարմարե շենքերը քանդելով՝ քարերից կիր այրելու սովորությունը, որի դեմ Հուսիս պապերից մեկը թեև արգելք է դրել, այնուամենայնիվ այդ արգելքն ապարդյուն է անցել այն ժամանակ:

Vitreuve, Հոտմայեցի Հոչակավոր ճարտարապետը, որն ապրում էր դեռ մեր թվականության առաջին դարի սկիզբներին, իր մի աշխատության մեջ մանրամասն բացատրում և պարզաբանում է կրի գործածության թե՛ հին և թե՛ իր ժամանակի ճարտարապետական օրենքներն ու շինելակերպը, մասնավորապես խոսելով կրաշաղախը պատրաստելու ձևի մասին: Նույնիսկ այժմ Իտալիայում շարունակում են Vitreuve-ի ցույց տված ձևով պատրաստել կրաշաղախ, որը նույնքան ամուր ու տևական է լինում, ինչպես հնում իրագործվածները:

Որովհետև այստեղ ես չեմ զբաղվելու կրաշաղախի պատմական ուսումնասիրությամբ, ուստի կարևոր եմ համարում այսքանն ասել, որ կրաշաղախի գործածությունն ընդհանրացավ այն երկրներում, որտեղ շենքերը բացառապես քարով ու թրծված աղյուսով էին կառուցվում: Ուստի շատ պարզ է, որ Հայաստանը, իբրև քարաշատ երկիր, պիտի ընդգրկեր քարաշեն կառուցվածքը և, դրա հետ միասին, նաև կրաշաղախի գործածությունը: Իսկ թե կրաշաղախի գործածությունը ո՞րտեղից է եկել՝ Արևելքի՞ց, թե՞ Արևմուտքից, այդ հարցը

դեռևս պարզ չէ (հավանորեն Արևելքի ազդեցությունը պիտի լինի, նկատի ունենալով ուրիշ բազմատեսակ արևելյան ազդեցությունները Հայաստանի ճարտարապետության վրա), և մենք, անշուշտ, առիթ կունենանք ի մոտո խոսելու այդ նյութի մասին: Այստեղ մեր քննության առարկան պետք է լինի, թե Հայաստանում արվեստագետները ի՞նչ աստիճան հաջողություն են ունեցել կիրն ու կրաշաղախը պատրաստելու մեջ և ի՞նչ ձևով են պատրաստել, քարի ո՞ր տեսակն են ընտրել կրաշաղախով հաստատուն զանգված կազմելու համար:

Երկար դարերի ընթացքում ավանդաբար մեզ հասել են կրաշաղախի զանգված պատրաստելու օրենքները, սակայն թող ներվի մեզ ասել, որ երկրագնդի զանազան կետերում միօրինակ չեն այդ օրենքները, նախնիքների այդ գյուտը վերջին դարում ոչ միայն արժանացավ մեծ արվեստագետների բարձր գնահատությանը, այլև հետագոտություն առարկա դարձան նրա թե՛ պատմական կողմը և թե՛ բնագիտական հատկությունները, նրա հետ նաև կրաշաղախի բաղադրիչ նյութերի համեմատական չափերը:

Վերջին ժամանակի գիտական քննությունները հաստատապես ապացուցեցին, որ պատմական ժամանակների ընթացքում շինությունների համար գործածված կրաշաղախի շուրջը հյուսված զանազան առասպելները ոչ մի արժեք չունեն, այլ մեծ նշանակություն են ունեցել կրաքարի տեսակները և կրաշաղախը կազմելու համար միմիայն ավազի համեմատական չափերը: Ուսումնասիրությունների և գործնական փորձերի հիման վրա, ներկայիս ակադեմիական հրատարակությունները տալիս են մեզ կրաքարի տեսակները որոշելու, քարն այրելով կրի փոխելու, կրացած քարը մարելու, փոշիացնելու կանոնները, ինչպես նաև շաղախի մեջ խառնվելիք ավազի որակը ու բաղադրության չափերը, նայած գործածության նպատակին:

Մասնավորապես Հայաստանում ի՞նչ հաջողությամբ են գործածել կրաշաղախը, որքա՞ն հաստատուն և տևական են եղել կազմված զանգվածները, սրան անվիճելի ապացույց են 15-20 դար առաջ կանգնեցրած և մեզ հասած հնագույն հուշարձանները, որոնք ամեն տեսակ քննադատությունից բարձր են: Ուստի կասկած չի կարող լինել, որ նախնիք շատ լավ ըմբռնած են եղել կրաշաղախի հատկությունը և նպատակահարմար ձևով պատրաստելու կանոնները. այժմ մեզ մնում է ամենահավանական եզրակացությունները հանել հնում գործածված կրաշաղախի և ընդհանրապես քարուկիր շինությունների մասին, որոնց բազմադարյան կյանքն ու միանգամայն հաս-

տատուն մինչև մեր օրերը Հասնելը լիուլի գրավական են Հին արվեստագետների ունեցած հատուկության և փորձառութեան:

*
* *

Բոլորին Հայտնի է, որ կիրն ստացվում է կրաքարը հատկապես շինված փռան (Հնոցի) մեջ մինչև հրաշեկ դառնալն այրելով: Կրաքարի տեսակներից է կախված ուժեղ կամ թույլ կրի ստացումը: Շինարարական արվեստի մեջ ընդունված է գլխավոր երկու տեսակի կիր՝ պարարտ կամ ուժեղ և թույլ:

Պարարտ կիրն ստացվում է կրաքարի ընտիր տեսակից, որն այրվելուց և կրի փոխարկվելուց հետո շինարարութեան մեջ գործադրելու համար ենթարկվում է մարման: Մարման չորս զանազան եղանակներ կան, նայած գործածութեան նպատակին:

1. Մեծ տաշտի մեջ առատ ջրով խառնելուց հետո քամելը: - Ջրով լի տաշտում թանի նման Հարելուց հետո, տաշտից քամում են գետնի մեջ փորված քառակուսի կամ բոլորակ հորի մեջ: Այս եղանակով բացված և հորի մեջ քամված կիրը, որ շուտով թափանում է, օդային Հաղորդակցութեանից չեզոքացվելով, երկար ժամանակ պահվում է առանց ուժը կորցնելու: Սակայն այս եղանակով բացված և երկար պահված կիրը գործածվում է բացառապես ծեփերի և երեմն էլ պատերի համար:

2. Ինքնամարում կամ նվաղում: - Այս ինքնամարումը հաճախ տեղի է ունենում ճարտարապետի կամքից անկախ, երբ կիրն անժամանակ կանոն ստացվում է շինութեան վայրում և երկար մնում է օդի ազդեցութեան տակ, առանց գործածվելու, կամ երբ շինքի կառուցումից հետո ավելացած մասը կարիք է լինում պահել մի տեղ. այս դեպքում կիրն ինքն իրեն մարում է և, փոշիանալով, կորցնում իր ուժի զգալի տոկոսը:

3. Ջրով լի տաշտի մեջ ընկղմելով մարում և նույն տաշտի մեջ անմիջապես ավազը խառնելով շաղախի պատրաստում: - Որմնահյուսութեան մեջ այս տեսակն առհասարակ գործ են ածում Բալկանյան երկրներում. ջրով լի տաշտի մեջ որոշ քանակութեամբ կիր բաց անելուց հետո, առաջացած ջերմութեանը դեռ չանցած, անմիջապես խառնում են ավազը և բոլորովին տաք վիճակում լցնում պատի մեջ. տեղական ճարտարապետները և որմնադիրները համոզված են, որ այս եղանակով գործածված կիրը պատի մեջ թե՛ ավելի շուտ կչորանա, ածխաթթվում օդից արագ կծծի, և թե՛ ավելի պինդ կծուվի որմնամիջի խճերի և արտաքին երեսների քարերի հետ:

4. Ջրասրսկմամբ մարում: - Ջրասրսկմամբ

մարելն ընդհանրապես ընդունված է թե՛ Եվրոպայում և թե՛ ասիական շատ երկրներում և առհասարակ կատարվում է հետևյալ եղանակով, բանվորները չմարած կիրը փռում են մի հարթ գետնի վրա ու վրան դուլերով ջուր սրսկում: Սրսկված ջուրը հետզհետե ծծվում է կրի մեջ, և կրի կոշտերն սկսում են լայնանալ, ճաքճքվել ու փշրվել. լավ կրի ծավալն ավելանում է երեք անգամ, գույնը՝ մաքուր սպիտակ, իսկ գոյացած կրափոշին՝ չափազանց նուրբ. մատներով շոշափելիս՝ ճարպոտ մարմնի տպավորություն է թողնում: Առաջին փուլածքի մարումը վերջանալուց հետո, բանվորները մարած կիրը հավաքելով՝ մի կույտ են կազմում մարման հարթավայրի կողքին: Կրկին փռում են նույն տեղում չմարած կիր և շարունակում միևնույն գործողությունները, ինչ որ առաջին անգամ. այսպես հաջորդաբար շարունակելով, շինքի համար բերված ամբողջ կիրը մարում են, փոշիացնում և հետզհետե ավելացնելով նախկին կույտի վրա, մի մեծ դեզ են կազմում: Այս գործողությունը վերջացնելուց անմիջապես հետո, առանց երկար ժամանակ դեզը բացօթյա թողնելու, բանվորներն շտապում են համեմատական չափով կիրն ու ավազը խառնել իրար՝ շաղախ պատրաստելու համար: Կիրը և ավազը շաղախի համար նախապատրաստում են նույնպես որոշ կանոններով: Շինքի մոտ, մի հարթ տեղում, որին կրի կալ են անվանում, նախ ավազը փռում են 2 - 3 սանտ. հաստութեամբ, սակայն, մի որոշ ծավալաչափ ամանով հաշված, ավազը շատ լավ տարածելուց հետո, որպեսզի ամբողջ տարածութեան վրա միևնույն թանձրութեան ունենա, միևնույն ծավալաչափ ամանով փոշիացած կիրը խնամքով փռում են ավազի վրա՝ հավասար թանձրութեամբ տարածելով. հետո կրի վրա դարձյալ ավազ. այսպես հաջորդաբար կիր ու ավազ միմյանց վրա փռելով՝ կազմում են մի մեծ կույտ, որը ոչ միայն պատրաստ է շաղախի վերածելու համար, այլև երկար ժամանակ օդի ազդեցութեանից ազատ պահվում է ավազի չեղտերի տակ: Մնում է այժմ կալի մի կողմից հետզհետե թիակներով վերցնել կրի ու ավազի այդ խառնուրդը և շաղախը պատրաստել:

Կրաշաղախ կազմելու համար չի կարելի անխտիր ամեն տեսակ ավազ գործածել, որովհետև հաստատութեան կամ ամրութեան տեսակետից միևնույն արդյունքը չեն տալիս: Կրաշաղախի համար լավը գետի ավազն է, քան աղբյուրների, քարահանքերի կամ ուրիշ ցամաք գետնի մեջ գտնված հանքերի ավազը: Գետի ավազը միշտ ազատ է կենդանական, բուսական կամ հողային գոյացություն խառնուրդներ

րից, ցամաք գետի հունի մեջ գտնված ավազը, եթե հարկը պահանջե գործածել, անհրաժեշտ է մի մեծ փայտե տաշտի մեջ խնամքով երկար վանալ, մինչև որ կատարելապես մաքրվի հողային ու բուսական խառնուրդներից. լվանալու գործողության ընթացքում, երբ ջուրը պարզվում է, այն ժամանակ կարելի է ավազը խառնել կրի հետ և անընդհատ շաղվել հատուկ թիակով, մինչև որ զանգվածի մեջ տեսնվի կրի և ավազի հավասար խառնվածք:

Կրի հետ խառնելու համար ավազի համեմատական չափը, նայելով գործածութեան նպատակին, լինում է տարբեր: Որովհետև ընդհանուր օրենք է համեմատական չափերը միայն ծավալով որոշել, ուստի, կրաշաղախի համար, 1 խ. մետր կրին 1¹/₂-ից մինչև 3-4 խ. մետր ավազ է խառնվում, նայած գործածութեան նպատակին: Քարեղեն որմնաշինութեան համար, առհասարակ մեկ չափ կրի մեջ 2¹/₂-ից մինչև 3 չափ ավազ են խառնում, իսկ ջուր վերցնում են ավազի ծավալի 30%-ի չափով կամ քիչ ավելի:

Կրի և շաղախի մասին համառոտակի գրածին նպատակն է հնարավորություններ տալ բաղադրություններ կատարելու հնում գործածութեան եղանակների հետ. այս մասին պետք է գրեն ինչ որ հնարավոր է, քննելով և ուսումնասիրելով եղածը: Քանի որ դարեր են անցել, և Հին սովորություններն ու կերպերը ծածկվել են երկար ժամանակի թանձր վարագույրով և մանավանդ որ մեր Հին մատենագիրներն այս մասին չունին ոչ մի հիշատակություն կամ նկարագրություն, ուստի մենք պիտի կարողանանք միայն ամենահավանական ենթադրություններն անել, հիմնվելով մեր կատարած փորձերի վրա: Այս հարցում ուշադիր ենք եղել գլխավորապես այն պատճառով, որ թեև հնագույն շինությունների մեջ շատ կան մեր ժամանակի կառուցողական օրենքների համանման երևույթներ, սակայն կան նաև այնպիսի երևույթներ, որոնք միանգամայն տարբեր են մեր այսօրվա որմնաշինություն սովորություններից ու շինելակերպերից:

Ինչպես տեսնում ենք քննություններից, թեև Արևելքում և Արևմուտքում չափազանց Հին է կրի գործածությունը, սակայն Հայաստանում ընդհանրացած երևում է նախքան երկրորդ կամ երրորդ դարը, երբ արդեն ընդունված էր տուֆ քարի գործածությունը շինքերի համար: Թեև տուֆ քարի գործածությունից առաջ, երբ Հայաստանում ընդհանրացած էր բազալտով կամ ուրիշ բազմատեսակ մեծազանգված որձաքարերով բերդեր, ամրոցներ, նույնիսկ տոհմապետական պալատներ շինելը առանց շաղախի, սակայն ավելի Հին ժամանակի

մնացորդների մեջ երևում են վիթխարի որձաքարերով, կրաշաղախով շինված մի քանի պատեր, բայց ընդհանրացած էլը, անշուշտ, այժմ մեզ անծանոթ դժվարությունների պատճառով: Հոռոմ գյուղի մոտ, նախապատմական մի քաղաքի մնացորդների մեջ, ուր ամբողջ տարածութեան վրա երևում են միմիայն կիկլոպյան ժայռերով, ժամանակով միմյանցից բավական հեռու, բերդեր, պարիսպներ և բնակություն հատուկ շինքերի հիմքեր, որոնք բոլորը կառուցված են առանց շաղախի. բայց իբրև միակ բացառություն, այս ավերակների մեջ կա խոշոր որձաքարերով և կրաշաղախով շինված մի շինքի մնացորդ, որի պատերից դեռ տեղտեղ մնացել են մինչև մեկ մետր բարձրությամբ: Թե ինչ շինքի մնացորդ է սա, Հայտնի չէ, պեղումները միայն կարող են պարզել: Մոտավորապես չորս քառակուսի կիլոմետր տարածություն ունի այս քաղաքատեղին, ուր գտնվում են թե՛ նախապատմական և թե՛ ուրարտական սկզբնական շրջանի շինվածքների մնացորդներ: Մեզ Հայտնի են նաև ուրարտական քաղաքատեղերի այլ մնացորդներ, որոնց մեջ մեծամեծ քարերի տաշված, կոկված և պատերի մեջ շարված լինելն ապացույց է նույնիսկ երկաթե գործիքների գոյություն. սրանով նաև որոշվում է այս շինքերը կանգնեցնելու ամենահավանական ժամանակը, որ հազիվ մեր թվականությունից 8-10 դար առաջ լինեն, ինչպես Արմավիրում, Դովրիում և այլն, և այլն: Սակայն Հոռոմում կրաշաղախով շինված շինքը, որի քարերը բնավ գործիք չեն տեսած, չեն տաշված կամ կոկված, բնականաբար պիտի ենթադրել, որ ուրարտական շրջանի նախօրյակին կամ առաջավելն ուրարտականի սկզբնական շրջանում է կառուցված: Շինքի հատակագիծն անկանոն վարդաձև է և նման մի հասարակական շինքի, հավանորեն աշտարակ կամ մեհենատեղի՝ բնականաբար այն ժամանակվա համար մեծածախս, որ հետևողներ չեն եղել, այսինքն կրաշաղախով շինություններ չեն կառուցվել երկար ժամանակ: Ուրեմն այս շինքի գոյությունն ապացույց է, որ Հայաստանում, մեր թվականությունից առնվազն 8-10 դար առաջ, կրի գործածությունը ծանոթ էր:

Թեև սահմանափակ, այնուամենայնիվ, կամաց-կամաց ընդհանրացել է Հայաստանում կրաշաղախի գործածությունը հետագա դարերում, այսինքն՝ մեր թվականության նախօրյակին կամ սկզբին, ինչպես ապացուցում են Բաշ-Ապարանի մոտ գտնվող Կարանլուկ գյուղի վերևի մի մեծ շինքի մնացորդը, Դիլաքլար գյուղի եկեղեցու ստորին մասերը, Եղվարդի Հին գերեզմանատան կից մի

փոքր շինութիւնը, որը հետագայում մատուցի է վերածված: Գառնիի Տրդատա ամրոցի թե՛ ամբողջ շրջապատ պարիսպը և թե՛ պարսպից ներս հովանոցի գեղեցկաչեն կառուցվածքը, որ հավանորեն շինված են առաջին դարում՝ մեծազանգված, մաքուր տաշված քարերով, ընտիր կրաշաղախով շինված լինելուց զատ, սրբատաշ քարերը կապված են միմյանց հետ երկաթե կապերով:

Ինչպես երևում է, կրաշաղախի ծանոթութիւնը քիչ ժամանակ անց սկսվել է տուֆ քարի գործածութիւնը իբրև ամենահարմար շինանյութը կրի խառնուրդով հաստատուն զանգված կազմելու համար: Իմ կարծիքով, եթե կրաշաղախի հետ միասին հնում չգործածվեր բացառաբար տուֆ քարը, գուցե մենք Հայաստանում չգտնեինք այնքան դարավոր կանգուն կամ կիսականգուն հին շինութիւններ: Առանց կրի մեծազանգված քարերով կանգնեցված խոշոր շէնքերի և հսկայական պարիսպների չափազանց շատ մնացորդներ կան Հայաստանում, սակայն բոլորը գրեթե փլատակների են վերածված և հազիվ ստորին մասերն են մնացած, մինչդեռ կրաշաղախով շինված հազվագյուտ օրինակները, որոնք որձաքարից են, համեմատաբար ավելի լավ են պահպանված, սակայն ոչ այնչափ միակտուր զանգվածի փոխված, ինչպես տուֆ քարով շինվածները: Մեր թվականութիւնի ամբողջ շրջանում տուֆով կրաշաղախ որմնաշինութիւնը միշտ ընդունված է եղել, որովհետև, ինչպես նախնիք նկատել են, տուֆը միակ քարն է, որ սերտորեն միանում և միակտուր զանգված է կազմում կրաշաղախի հետ: Բացի այդ, նկատել են նաև, որ տուֆով ու կրաշաղախով կազմված բետոնն ավելի հաստատուն և տևական հատկութիւն ունի, ուստի, պատերը շինելիս, երկու երեսը շարված քարերը, ըստ հնարավորութիւնի բարակ կտրված և իբրև պահպանակ շարված են ներսի բետոնի համար, որին մինչև այսօր հին անունով պատի ծուծ են ասում զավառաբարբառով: Իսկ շաղախը բաղադրելու և իբրև ծուծ պատի մեջ լցնելու համար ունեցել են մեզնից տարբեր կանոններ, որոնց շնորհիվ թերևս որմնաշինութիւնն ավելի հաստատուն և ավելի նպատակահարմար է եղել: Ուստի այժմ խոսենք այն շինելակերպի մասին, որ պարզվում է հին ժամանակ Հայաստանում կառուցված հուշարձանների քննութիւնը:

Առհասարակ, գրեթե ընդհանուր կարծիք է, թե նախնայաց կառուցած շէնքերը, որ խիստ ամուր են և տասնյակ դարերի կյանք ունին, իբր թե պատճառն այն է, որ կրաշաղախի հետ խառնում էին զանազան ամրացուցիչ նյութեր, ինչպես՝ մաստակ, ձվի սպիտակուց այլն և այլն, որոնք գերազանցորեն նպաստում էին շէնքերի ամրութիւնը: Այս հա-

մոզման հետևանքով է, որ հնագույն ժամանակների շաղախի բաղադրութիւնի շուրջն ստեղծվել են զանազան առասպելներ, որոնք, սակայն, բնավ հիմք չունին և չեն ապացուցվում կատարված քննութիւններով¹, հետևաբար մեզ մնում է մատնանշել շինելակերպի որոշ տարբերութիւններ, որոնք ավելի հավանական են պատերի դիմացկուն և երկարատև լինելու համար:

Բացի կրոպական գիտնականների քննութիւններից, մեր մատենագիրներն ևս, որ հաճախ սիրում են նոր կառուցված շինութիւնների մասին գովեստներ շռայլել, երբեք չեն հիշատակում որևէ խառնուրդ կրի զանգվածի մեջ: Թեև շէնքի քարերը մանրամասն որակում են սրբատաշ, տաշածո, կոփածո, քերածո, խարտյալ և այլ բառերով, սակայն այդ որակված քարերով պատեր կանգնեցնելու համար, երբ հիշատակում են կիրը՝ գրեթե միահամուռ բնորոշում են կրաշաղախ ձուլյալ, կրով մածուցյալ և այլն, բառերով: Տարակուս չկա, որ եթե ամրացուցիչ որևէ խառնուրդ լիներ կրաշաղախի մեջ, ապա, իբրև գերագույն գովեստի առարկա, պետք է որ հիշատակվեր մատենագիրներից մեկն ու մեկի կողմից:

*
* *

Մեր թվականութիւնի մինչև 7-րդ դարի վերջը մեծ շինութիւնների պատերն առհասարակ 0,90 մետրից մինչև 1,05 մետր հաստութիւն ունեն: Այս հաստութիւնի վրա քարերը երկու կողմից այնպես չեն շարված, ինչպես այսօր մենք շարում ենք: Ըստ ներկա շինարարական կանոնի՝ պատերի երկու երեսի քարերը դեմ-դիմաց այնքան հաստութիւն պիտի ունենան, որ երբեմն միմյանց հասնելով՝ մեկի ծայրը հանգչի հանդիպակաց կողմի ներքևի քարի ծայրին ու կապվի նրա հետ. այս տեսակ կապվածքը քարերի ամեն մի շարքին հատուկ չէ, այլ պարբերաբար յուրաքանչյուր կարգի մեջ պատահում են մի քանի հատ միայն, իսկ մյուս քարերն էլ երկու երեսից այնքան մոտենում են իրար, որ մեջտեղը, իբրև պատի ծուծ, շատ աննշան տեղ է մնում: Սակայն հին շէնքերի մեջ երբեք չպատահեցի պատի քարերի այդպիսի դասավորութիւն: Պատի երկու երեսին իրար վրա շարված քարերը երբեմն ճակատի մակերեսով շատ մեծ են, բայց շատ քիչ հաստութիւն ունին, որից պարզ երևում է, որ այդ քարերը գետեղված են որմնամիջի կրաշաղախ հաստ լիցքը, ինչպես ասում

¹ Կրի հետ մաստակ խառնելու սովորութիւնն մի ակնարկ երևում է մեր հին մատենագրութիւնի մեջ, բայց բոլորովին տարբեր նպատակի համար, որ որմնաշինութիւնն չի վերաբերում. բայց այս մասին կիսուսնք համապատասխան տեղում:

են՝ պատի ծուծը պահելու համար, որ գրեթե պատի հաստութիւնի կեսը և հաճախ կեսից ավելին է կազմում: Եթե պատի 0,90 մետր հաստութիւնից դուրս գանք միջին հաշվով 0,40 մետր՝ երկու երեսի վրա շարված քարերի հաստութիւնը (յուրաքանչյուր երեսի վրա շարված քարերի միջին հաստութիւնը հաշվելով 0,20 մետր), կմնա 0,5 մետր՝ զուտ շաղախը, որ կկազմի պատի իսկական ծուծը, կամ այժմյան անունով՝ բետոնը, որ, ըստ հին հասկացութիւնի՝ դիմացկուն մասն է: Այսպես է գրեթե ամեն տեղ, և մենք այս իրողութիւնը պարզ տեսնում ենք այն կիսավեր շէնքերի մեջ, որոնց մնացորդ պատերը թույլ են տալիս մեզ հետազոտելու մեջտեղի թույլ շաղախը: Շատ տեղեր մենք զարմանքով տեսնում ենք, որ պատի երկու երեսի քարերը պոկված ու տարված են, իսկ միջի շաղախի ձուլվածքը մնում է կանգուն՝ որոշ բարձրութիւնի վրա: Բայց եթե պատերը 0,9 մետրից ավելի հաստ են, և ունեն մինչև 1,05 մետր հաստութիւն, ապա երեսին շարված քարերի թանձրութիւնը գրեթե անփոփոխ 20-25 սանտիմ. է (եթե երբեմն գտնվում են մինչև 30-35 սանտ. հաստութիւն քարեր, նմանապես և նույն պատի մեջ կարելի է տեսնել մինչև 0,15 մետր հաստութիւն քարեր): Ուրեմն, հին հասկացողութիւնը, իսկական պատը կրաշաղախ շինված ծուծն էր, և երեսները շարված սրբատաշ քարերը ներսի ծուծը պահպանելու համար էին, մոտավորապես իբրև ծեփի հաստ շերտ¹:

Հայաստանում դարերի ընթացքում Հայոց ճարտարապետութիւնը վերածնվել է մի քանի անգամ և յուրաքանչյուր վերածնութիւնի ժամանակ շինարարական փոփոխութիւններ են եղել: Պատերի շինութիւնն նկատմամբ ևս եղած փոփոխութիւնները խիստ ակնբախ են: Գլխավորապես փոփոխութիւն է ենթարկվում քարերի ծավալը, երբեմն խիստ մեծ քարերը դրվում էին պատերի արտաքին երեսներին, իսկ ներսի երեսին, եթե երկարութիւնները փոքր ի շատե կարճ էին, այնուամենայնիվ բարձրութիւնները հավասար էին թե՛ արտաքին և թե՛ ներսի երեսների վրա: Գալիս է ժամանակ, երբ քարերի ծավալը որոշ չափով փոքրա-

¹ Այժմ ամբողջ Եվրոպայում ընդհանրացած է նմանօրինակ մի սովորութիւնն աղյուսով կառուցված շէնքերի համար: Նախ շէնքը կառուցում են աղյուսով, իսկ հետո Մայտայի փափուկ տուֆի 10 - 12 սանտ. հաստութիւնը սղոցով կտրված տախտակներով ծածկում են ամբողջ շէնքի արտաքին երեսները: Մայտայի տուֆի տախտակներն ամրացնում են շէնքի վրա երկաթե բարակ կապերով: Եվ որովհետև տուֆը շատ ընդունակ է խոնավութիւնն իր մեջ ձգելու, ուստի, դեռ անձրև չեկած, շտապում են ամբողջ շէնքի ճակատն օծել ձեթով, որով շէնքը միանգամայն ապահովվում է խոնավութիւնից: Զեթով օծելու այս սովորութիւնը Հայաստանում միշտ ընդունված է եղել, որի մասին կիսուսնք իր տեղում:

նում է, բայց միշտ անփոփոխ է պահվում որմնաշինութիւնի այն կերպը, որի մասին քիչ առաջ գրեցի, այսինքն՝ պատի ծուծը կազմել կրաշաղախ բետոնով, իսկ արտաքին երեսների վրա շարված քարերը ծառայել են իբրև բետոնի պահպանակ. այս օրենքից հազվադեպ բացառութիւն է եղել, երբ պատի քարերն արտակարգ մեծութիւն են ունեցել. բայց այս դեպքում քարերը միմյանց հետ կապել են երկաթե կապերով. այս մասին խոսելու եմ իր հերթին: Նույնիսկ կամարաշինութիւնի մեջ ընդհանուր օրենքից բացառութիւն չեն արել. Անիում դեռ գոյութիւն ունեն կամարաշինութիւնի շատ օրինակներ, որոնց մեջ ևս գործադրել են նույն կանոնը. տուֆ-քարերը սղոցով կտրված են 12-15 սանտ. հաստութիւն և նախապես շարված կամարի ստորին մասի վրա իբրև կաղապար, հետո դրա վրա մեծ թանձրութիւնը լցված է բետոնը, որը դեռ մինչև այսօր էլ մնում է և պարզ նկատվում է կիսափուլ բուրգերի վրա. նախապես շարված բարակ քարերը մշտապես իբրև պահպանակ կամ իբրև հաստատուն ծեփ են ծառայել կրաշաղախ բետոնով կազմված կամարների համար: Այս երևույթը որչափ որ իրագործված է կիսավեր շէնքերի վրա, այնուամենայնիվ ունենք նաև մատենագրական մի թանկագին տեղեկութիւն, որից տեսնում ենք, թե ինչպիսի մեծ վստահութիւն ունեն հին ճարտարապետները կրաշաղախ բետոնի պնդութիւնի և ամրութիւնի նկատմամբ: Ստեփաննոս Օրբելյանը երբ պատմում է Տաթևի վանքի մեծ կաթուղիկեի շինութիւնի մասին (895 թ.), մեջ է բերում նաև մինչև այսօր էլ մեզ զարմանք պատճառող «Տաթևի գավազան» կոչված շարժական սյան կամ կոթողի շինութիւնի պատմութիւնը հետևյալ կերպով. «Կանգն է և մերձ եկեղեցւոյն, հանգչեալ դրանն հարաւոյ սիւն մի զարմանալի յանուն սրբոյ Երրորդութեան. ի մանր քարանց պատուածեալ ի չափ երեսուն կանգնոյ»: Ուրեմն, նկարագրելով պարզ ցույց է տալիս, որ սյան ծուծը կազմված է բետոնով, և շաղախի



Նկ. 89. Տաթևի շարժվող գավազանը

Հաստուկի նկատմամբ ճարտարապետի խորը համոզումն անկասկած է մնում, գիտենալով, որ այդ «գավազան» այդուհի ոչ միայն կանգուն պիտի մնա, այլև պետք է շարժվի ամեն կողմի վրա ու չպետք է քանդվի:

Տաթևի այդուհի կարոտ է բազմակողմանի ուսումնասիրության ոչ միայն այս տեսակետից, այլև ճարտարապետական արվեստի մեջ որոշ գաղտնիքներ լուսաբանելու տեսակետից:

Խուսք չի կարող լինել, որ շնորհիվ տուֆ քարի փափկության և մաքրության, երեսները խնամքով տաշելուց և կոկիլուց զատ, առանձին ուշադրություն են դարձրել նաև միացման տեղերի վրա: Շարված քարերն այնքան սերտ են միացած իրար, որ եթե տուֆ քարի զանազան գույները չլինեին, անհնար կլիներ որոշել, թե տարբեր քարեր են իրար մոտ դրված ու կցված: Ենթեր կան, որոնց վրա, 10-15 դար անցնելուց հետո իսկ, այսօր գրեթե չեն նկատվում քարերի միացման գծերը, մանավանդ եթե չլինեին գույների տարբերությունները: Հայտնի բան է, որ ոչ միայն քարերի ուղղահայաց եզրերը տաշվելուց հետո սղոց քաշելով՝ երկու քարերի եզրերը գերազանցորեն ուղղված և միացված են, այլև քար քարի վրա դրվելու հորիզոնական մասերը նույն ձևով ուղղված են: Կասկած չկա, որ քար սղոցելու միջոցը ծանոթ էր հնրին, թեև, անշուշտ, նախնական ձևով, այնուամենայնիվ $1^{1/2} - 2$ սնտ. հաստությամբ քարի շերտեր են սղոցված և ընդհանուր շարքերի մեջ պատահաբար բաց մնացած արանքներում տեղավորված. իսկ եզրերից ներս, թե՛ ուղղահայաց և թե՛ հորիզոնական մասերի միացման տեղում, 1 կամ $1^{1/2}$ սնտ. հորիզոնական ուղղությամբ տաշելուց հետո, մնացած մասերը դեպի խորություն, արդեն կոնաձև, կոպիտ կերպով զարնված ու թափված են, ծավալն անհամեմատ նվազեցնելով և քարերի ներսի մասերը միմյանցից զգալիորեն հեռացնելով՝ անշուշտ այն դիտավորության, որ շաղախն առատորեն լցվի երկու քարի արանքը և մեջտեղի ծուծի հետ միակտուր զանգված կազմի:

Երեսները ծածկող սրբատաշ քարերն իրար վրա դնելուց հետո, միացման գծերը ներսի կողմից նախապես ծածկել են մաքուր և նուրբ կրաշաղախի խավով, որպեսզի պատի մեջտեղը լցված կրաշաղախի զանգվածից որևէ կերպ կրաջուր կամ լույծ շաղախ չբամբլի դեպի դուրս և չկեղտոտի արտաքին երեսները: Այժմ, երբ շաղախը լցնում են պատի շարքի մեջ, վրայից ջուր են ածում, որպեսզի շաղախն ավելի լուծվի և փակի նախապես լցված մանր քարերի խորշերը. սակայն այս ձևից երկու տեսակ անտեղություն է առաջ գալիս. նախ կրաշաղախը հավասար խառնվածքով չի

տարածվում ամեն տեղ, որովհետև ավազը լվացվում է, կրաջուրը հոսելով՝ մտնում է առանձին խորշերը, իսկ ավազակույտերը տեղ-տեղ մնում են. երրորդ՝ երեսների վրա շարված քարերի արանքից կրաջուրը քամվում, դուրս է հոսում երեսնիվար ու կեղտոտում ամբողջ պատը, և այս դեպքում նախապես ձեռք չեն առնվում այն նախազգուշական միջոցները, ինչպես այդ արել են հին որմնադիրները: Ուստի, այժմյան պատերի կեղտոտությունը մաքրելու համար, որմնադիր վարպետները քարով կամ այլ միջոցով քերում են պատի երեսը, որով թեև որոշ չափով մաքրվում է պատը, բայց պատի սրբատաշ քարերի երեսից, մասնավորապես միացման տեղերից, մի խավ մաշվելով, բացվում և լայնանում են քարերի միացման գծերը և տեղ տեղ ստանում: Իսկ որպեսզի այս տեղերում չծածկվի, որմնադիրները նույն քարերի փոշիով, կրի կամ ցեմենտի հետ շաղախած, ծեփում են միացման գծերը, որով թեև ժամանակավորապես խիստ մաքուր է երևում և անհայտանում են քարերի միացման անշուրջ գծերը, բայց կարճ ժամանակի ընթացքում այդ ծեփերը թափվում են, քարերի արանքները նորից բացվում են, և պատը ընդունակ է դառնում խոնավություն ծծելու, եթե չենքի մակերեսը չծածկվի որոշ հաստության ծեփի շերտով: Հին որմնադիրները, հակառակ մեր այժմյան սովորության, պատի երեսի քարերը շարելուց հետո, անմիջապես լցնում էին որոշ թանձրության շաղախ, հետո մաքուր լվացված անհավասար մեծությամբ քարի բեկորներ էին մտցնում շաղախի մեջ ու քարեր մխում տափակ կողմի վրա, և ոչ թե հիմնկվա նման տնկելով սուր կողմի վրա: Այսպիսով՝ ծուծը կազմող քարերը համաչափ կերպով օծվում էին միևնույն հավասարության խառնուրդի մեջ և խտանալով՝ միմյանց կապում: Երբ լցված քարերը գալիս-հասնում էին շաղախի մակերեսը, կրկին լցնում էին կրաշաղախը, տարածում հավասարապես և նորից մտցնում մանր ու խոշոր քարեր՝ միշտ տափակ դիրքով, որպեսզի միմյանց կապ լինեն. այս ձևով շարելու դեպքում այլևս հարկ չէր լինում ջուր լցնելու, որպեսզի պատի մեջ շաղախը լուծվի և լցնի ամեն ծակ ու ծուկ:

Ամբողջ 7-րդ դարի ընթացքում մեծ շինությունների պատի քարերը տաշելու համար մի ընդհանուր սովորություն կար, որը սակայն հետագա դարերում չպահպանվեց: Քար տաշելու այս եղանակը բավական գործնական ու նպատակահարմար էր արտաքին եզրերը կամ միացման գծերն անաղարտ պահելու տեսակետից. այդ սովորությունը հետևյալն էր, քարի արտաքին երեսներն ամբողջովին տաշելուց և կոկիլուց հետո, 1 կամ $1^{1/2}$ սանտ. լայնությամբ նիստի կողմից եզրերը տաշում էին դեպի

ներս, այնպես որ, երբ քարերը շարում էին միմյանց վրա, յուրաքանչյուր քարաշարքի միացման տեղում հաճելի տեսքով մի եռանկյուն հորիզոնական գիծ էր գոյանում չենքի ամբողջ երկարությամբ, այսպիսով՝ քարերի եզրերն ազատվում էին ուղիղ միմյանց վրա դրվելու հետևանքով առաջացող ճնշումից տրաքվելու վտանգից, որովհետև քարը քարին նստում էր ոչ թե ուղիղ եզրով, այլ 1 կամ $1^{1/2}$ սնտ. ավելի խորից. թե ինչու այս գեղեցիկ սովորությունը հետագայում վերացել է, ինձ հայտնի չէ:

Հին ժամանակի որմնաշինության համար քարերի տաշվածքի և շարվածքի մասին փոքր ի շատե ծանոթություն տալուց հետո, մի քանի խուսք ևս որմնա-ծուծի մասին, որի շինելակերպն այժմյան մեր սովորականից տարբեր լինելուց զատ, հատկապես կոչումը տարբեր լինելու առթիվ վերը մասամբ ակնարկեցի: Ըստ հին հասկացողության՝ իսկական պատը կազմում էր ծուծը կամ բետոնը և արտաքին ճակատների վրա շարված քարերն իբրև պարզ օժանդակ կամ պահպանակ էին ներքին բետոնի հաստատության համար: Այժմ, երբ քննում ենք հնադարյան պատերը և հետազոտում նրանց ծուծը, տեսնում ենք, որ նա կազմված է անհավասար մեծությամբ քարաբեկորներից (խիբար), որոնք իրար հետ միացած են կրաշաղախով, ուստի ծուծն ավելի ամուր է, քան երեսները շարված քարերը: Արտաքին երեսի քարերը հեշտությամբ կոտրվում և փշրվում են, իսկ ներքին լիցքը, որ մոտավորապես պատի հաստության կեսից ավելի է, երբեմն այնքան ամուր է լինում, որ առանց արտաքին օժանդակ ուժի անհնար է քանդել կամ փշրել: Քարի անհավասար բեկորները միշտ դրված են տափակ կողմի վրա, նախապես շաղախը լցնելուց հետո, այսպիսով՝ բեկորները միշտ մեկ մեկու կապում են, մինչդեռ այժմ այդ քարաբեկորները (խիբար) որմնա-հյուս վարպետները շարում են ցից կամ խիտ կերպով, տնկում սուր կողմի վրա և հետո վրան թանձր շաղախ լցնում, և որպեսզի շաղախն անցնի ներքև ու հավասար տարածվի, վրան ջուր են լցնում, ծեփակով նորից խառնում, ջրիկացնում և տարածում այս ու այն կողմ. բայց այս վերջին ավելացրած ջուրն անհավասար է տարածում շաղախը, շատ անգամ կիրը ջրի հետ առանձին անցնում է զանազան խորշեր և պատի արտաքին երեսի քարերի արանքից դուրս թափվում, իսկ ավազակույտերը մնում են երեսին կամ քիչ ավելի խորը. ինչ վերաբերում է քարաբեկորների շարվածքին, դրանք բնավ իրար հետ չեն կապվում. պարզապես շինվում են երկու քարի պատեր և արանքը լցվում, առանց արտաքին երեսների հետ կապելու կամ ձուլելու:

Ժամանակի ընթացքում, 14-րդ և 15-րդ դարերում, գուցե շինանյութերի խնայողությունը նկատի առնելով, պատերի ներքին ծուծն ավելի նիհարացրել և պատերի հաստությունն ավելի նվազացրել են. այս դարերում մինչև 0,55 մետր հաստության պատեր ենք գտնում: Երեսին շարված քարերը թեև մակերեսով փոքր են, բայց հաստ են, կոնաձև թափված, որոնք որոշ չափով ընդունակ են լինում ծուծը կազմող շաղախի հետ խառնվելու: Այնուամենայնիվ այնքան դիմացկուն և տևական չեն եղել այս շինքերը. մեկ կամ մյուս կողմից թափված են երեսի քարերը և հակառակ կողմից շարված քարերի ծայրերը երեկում են՝ որոշ հաստությամբ ծուծ չլինելու պատճառով, բարեբախտաբար այս եղանակով շինված շինքերը թե՛ քիչ են և թե՛ առհասարակ շատ փոքր, համեմատելով 7-րդ և 10-րդ դարերում շինված շինքերի հետ, բայց ինչ վերաբերում է քարերի տաշվածքի և շարվածքի խնամքին ու մաքրությանը, բնավ հետ չեն մնում 7-րդ և 10-րդ դարերի շինությունների կատարելությունից:

Ինչպես վերևում հայտնեցի, տևական փորձերով հաստատված է, որ որմնա-հյուսության մեջ գործածվող շաղախը կազմելու համար ամենահարմարը գետի մաքուր ավազն է, որովհետև կրաշաղախը կազմելու համար պահանջվում է, որ ավազը միանգամայն ազատ լինի բուսական և հողային գոյացությունից, իսկ գետի ավազն է միայն, որ մշտապես ջրի հոսանքի հետ քշվելով և լվացվելով, ունի այս հատկությունը, հայտնի է, որ ավազը գոյանում է քարի փշրանքներից, գետերն իրենց հոսանքի ճանապարհին քերելով սարերի ստորոտներն ու ժայռերը, գոյացնում են ավազը և տանում, շտեմարանում են զանազան հարթավայրերում, ուր ջրի հոսանքը համեմատաբար մեղմ է. գետերի մեջ ավազի տեղափոխումը և շտեմարանումը հաճախ կատարվում է մեծամեծ ողողումների ժամանակ: Գետի ավազն ընդհանրապես գոյանում է բազալտի, գրանիտի և այլ կարծր որձաքարերի փշրանքներից, անփայլ սև գույն ունի և անհարթ մակերես, այնպես որ, եթե մեկը մի բուռ ավազ սեղմի ափի մեջ, զգալի կլինի հատիկների անհարթությունից և մաքրությունից առաջացող մի խշշուկ. տուֆ քարից գրեթե ավազ չի գոյանում, նրա փշրանքները երկար մնալով ջրի մեջ, գրեթե ցեխի են փոխարկվում, - ահա այս հատկություններն են, որ ցույց են տալիս, թե որքան պիտանի է այս կամ այն ավազը շինարարության մեջ գործածելու համար:

Հայտնի է, որ նախնիք սովորաբար գործ են ածել գետի ավազ և հնար եղածին չափ զգուշացել են ցամաքային ավազներից: Հին շաղախների

քննությունը պարզ ցույց է տալիս, որ սև ավազ է խառնված շաղախին և ավազի Հատիկները պինդ օժված են կրով. եթե ավազը մաքուր չլիներ, նրա Հատիկները Հեշտուկթյամբ դուրս կգային կարծրացած շաղախի միջից իրենց իսկական քարի գույնով, առանց կրի պինդ օժվածքի: Եթե Հարկն ստիպել է ցամաքային ավազ գործածել, անպայման նախապես խիստ մաքուր լվացել են և Հետո միայն խառնել կրին: Ավազ լվանալու այս Հին սովորությունը դեռ մնում է արևելյան շատ երկրներում: Մի մեծածավալ, 60 - 70 մետ. խորությունը տաշտի մեջ կլի սով չափ ավազ են անում և վրան ջուր, մինչև որ տաշտը լցվի. այնուհետև սկսում են բահերով անդադար խառնել և շարունակ ջուր ավելացնել, որով պղտորված և ցեխոտ ջուրը տաշտի եզրերից միշտ դուրս է թափվում, իր Հետ տանելով բոլոր Հողային և այլ բաղադրությունների մասերը. այս գործողությունն այնքան են շարունակում, մինչև որ տաշտի ջուրը պարզվում է. այնուհետև ավազը Հանում են տաշտից, կիտում մի առանձին տեղ, և նորը լցնում նույն գործողությունը շարունակելու Համար: Զարմանալի կերպով նկատված է, որ Հին Հուշարձանները շինված են առՀասարակ այնպիսի տեղերում, որոնց մոտ գտնվում են գետեր կամ վտակներ. Հետևաբար դժվար էր գետի ավազ ունենալ, քանի որ մաքուր ավազի Հանքերն այնքան մոտ էին գտնվում: Ավազի մեջ երբեմն պատահում են սպիտակ, փայլուն կայծքարի և օբսիդիանի Հատիկներ, թեև այսօրինակ ավազը խոտելի է, այնուամենայնիվ սա ընդՀանուր երևույթ է: Բացառապես Երբորվյթի մեծ Հուշարձանի կառուցման ժամանակ շաղախի մեջ խառնված է միմիայն պեմզայի ավազ: Այս մեծ Հուշարձանը գրեթե անաղարտ Հասել է մինչև մեր օրերը (բացի մարդկային բարբարոս ձեռքով Հատկապես քանդված մի քանի մասերից), սակայն, դժբախտաբար, առիթ չի եղել շաղախը մանրամասն քննելու և տարրալուծելու: Պեմզայի ավազով պատրաստված այս շաղախը գրեթե առաջինն ու վերջինն է մեր ուսումնասիրած Հուշարձանների մեջ:

Մի բացառիկ երևույթ կա շաղախի տեսակետից. Արագածի լանջին գտնվող Ավան գյուղում կա 5-րդ դարի մի շինք, որի շաղախը, փոխանակ սպիտակ գույն ունենալու, մոխրագույն կամ գորշագույն է, ճիշտ այն գույնը, ինչ ունի այժմյան ցեմենտը: Զափազանց կասկածելի է, որ այդ շինքի շաղախը սովորական կրով զանգված լինի, անպայման կամ կրի Հետ մի ուրիշ նյութ է խառնված, կամ առանց կրի, բացառապես կրի տեղը բռնող մի այլ նյութով է զանգված: Ամբողջական և տոկոսնու-

թյան մասին խուճ լինել չի կարող, որովհետև վրայից անցել է 15 դար և մեզ Հասել է մեծ մասամբ անվնաս. իսկ արևմտյան կողմի վրա, ուր մարդիկ քանդել ու տարել են ստորին մասի քարերը, վերևը գրեթե 2 - 3 մետր տեղ Հորիզոնական կերպով կախ է մնացել օդի մեջ, առանց մի տեղից ճեղքվածք կամ պատվածք ունենալու:

Հնում շինքի պատերի Համար գործածված կրի Հետ ավազի խառնուրդը կրի ծավալի $2^1/2$ -ից ավելի է, միայն Զվարթնոցի մուկթերից մեկի մեջ երևում է մի շերտ, ուր թերևս ավելի քան երեք չափ ավազ է խառնված: Սակայն մի ուշագրավ երևույթ կա Հայկական շաղախի մեջ, որ արժե ուսումնասիրել: Բարուկիր մեծ շինքերի մեջ, մաքուր ավազից պատրաստված շաղախի Հետ երբեմն խառնված են երևում սիսեռի, կաղինի, ընկույզի մեծուկթյամբ մանր խիճեր. անշուշտ նկատելի էին, որ այս ձևի խառնուրդով պատի ծուծն ավելի ամուր է ձուլվում քարի անՀավասար մեծուկթյամբ բեկորների Հետ, սակայն Հայտնի է՝ այս քարի մանր փշրանքները կրաշաղախի Հետ են խառնած, թե՞ Հետո քարաբեկորների Հետ միասին տեղավորած ծուծի մեջ:

Այժմ մնում է իմանալ, թե ինչպես են այրել կրաքարը և ինչ ձևով են պատրաստել կիրը: Կրաքարն այրելու կերպի մասին կարծիք Հայտնել, ըստ իս, ավելորդ է, որովհետև նախ՝ մեզ անծանոթ է նրանց կիր այրելու կանոնը, երկրորդ՝ բնական է, որ Հայաստանը բացառություն չպիտի կազմեր Հարևան քաղաքակիրթ ազգերի մեջ, որոնց կրաքար այրելու վառարանների մասին տեղեկություններ կան նույնիսկ նախաքրիստոնեական շրջաններում, ինչպես Փրանսիացի գիտնականի 1822 թվին տեսած էտրուրական կրի վառարանը, որի նկարագրությունը նայելով, ոչնչով չի տարբերվում մեր այժմյան վառարաններից: Սակայն կարելի է որոշ կարծիք Հայտնել վառարանից դուրս եկած կիրը մարելու և շաղախը պատրաստելու նախապատրաստական աշխատանքների մասին, Հիմնվելով թե՛ վաղեմի ավանդական սովորությունների շարունակությունը և թե՛ բարեբախտ դիպվածով գտնված ապացույցների վրա, որոնք թեև մի քիչ ուշ ժամանակի (11-րդ, 12-րդ դդ.), այնուամենայնիվ անպայման նախորդների սովորությունը շարունակությունն էին: Վերևում մասամբ ցույց տվի երոպական և ասիական երկրներում կրաշաղախը պատրաստելու և պատի մեջ լցնելու ձևերը: Անկասկած է, որ Հայաստանում կրաշաղախ պատրաստելու վերոհիշյալ երկու ձևն է գործադրված. 1) կիրը բաց էին անում տաշտի մեջ և քամում Հո-

րում, 2) ջրասրսկմամբ մարում էին և փոշիացնում: Տաշտի մեջ բաց արած ու քամված կիրը նախնիք գործ են անել միայն ծեփի Համար: Երկար քննել եմ 13-րդ դարուց սկսած մնացորդ ծեփերը, որոնց բաղադրությունը ոչ միայն նուրբ ավազով և Համամատաբար առատ կրով է, այլև դրանց մեջ ոչ մի պայթում կամ ուռչում տեղի չի ունեցել, որ պացույց է կրի քամված և երկար ժամանակ Հորի մեջ պահված լինելուն: Կրաքարը տաշտի մեջ բաց անելը և Հատկապես պատրաստված Հորի մեջ Հավաքելն իր կարևոր օգուտներն ունի: Կրաքարի մեջ գտնվում են երբեմն տարբեր տեսակի քարի ավազներ, որոնք թեև այրվում և կրի են փոխվում, սակայն ջրի տակ շատ ուշ են բացվում և փոշիանում, ուստի երբ Հորի մեջ լցվում է գոյացած կրախյուսը, Հորի խոնավության մեջ, մի քանի օրվա ընթացքում, բացվում և փոշիանում են այդ ավազահատիկները և կրախյուս դառնալով՝ խոնավում են Հորի մեջ եղած քամվածքի Հետ: Պատահել է, որ գործի շտապողական լինելու պատճառով, ծեփի Հատուկ կիրը բացել են սրսկելով կամ այլ եղանակով, առանց տաշտի մեջ բացելու և Հորի մեջ ծածկված պահելու, անմիջապես ծեփել են պատը, սակայն քիչ ժամանակից Հետո ծեփի վրա երևացել են այտուցներ կամ փոքրիկ պայթումներ, տեղի տալով նոր բացված Հատիկների ծավալի ընդարձակման ուժին:

Ոչ միայն ծեփի, այլև պատերի մեջ անգամ, Հաճախ նկատելի է, որ որմնաշինության Համար շտապով մարեցրած կրի մեջ եղած քարերը (անշուշտ Հասարակ քար կարծելով) խոնաված է ծուծին և լցված պատի մեջ, սակայն, որոշ ժամանակից Հետո այդ կարծեցյալ քարերը բացվելով և կրի փոխվելով, այնպես են ընդարձակվել, որ վրան դրված ծանր քարերը շարժել են տեղից և դուրս քշել պատից: Այս անտեղությունները չեն նկատվում Հնագույն պատերի մեջ:

Կիրը սրսկելով մարելու սովորությունն ընդՀանրացած էր թերևս դյուրություն և ժամանակի խնայողության Համար: Երբ ջրասրսկմամբ կիրը մարում և փոշին կիտում են մի տեղ, նրա մեջ պահված խոնավության պատճառով շարունակում են բացվել տարբեր խմորներից եղող ավազահատիկները, իսկ երբ կազմում են կրաշաղախի կալը, այտուց, ավազի շերտի խոնավության պատճառով 2-3 օրվա ընթացքում բացվում են մնացորդ բոլոր ավազահատիկները, որոնք նախնական գործողությունների ժամանակ դեռևս չէին բացվել: Կալ բառը թերևս անսովոր է մեր ժամանակի մարդկանց Համար, բայց շատ սովորական է վաղեմի Հայաս-

տանից գաղթած և Փոքր Ասիայում ու Սև ծովի ափերի մոտ բնակություն Հաստատած Հայերի մեջ: Այս բառը սերնդից սերունդ եկել Հասել է մեր օրերը և այն կողմերի բնակիչներից ում որ ասեք քրաճի կամ կրի կալ, անմիջապես կՀասկանա Համամատական չափով իրար խառնած կրի ու ավազի մեծ կույտը: Կալ կազմելու այս գործողությունից երկու տեսակ օգուտ է ստացվում, նախ՝ ավազի խոնավ շերտերի տակ բացվում են բոլոր մնացորդ կրացած և տակավին չբացված ավազահատիկները, երկրորդ՝ յուրաքանչյուր կրաշերտ, ծածկվելով ավազի թանձր խավի տակ, միանգամայն ազատ է մնում օդի ազդեցությունից և երկար ժամանակ պահում է իր կատարյալ ուժը:

Կրի կալը մի ուրիշ օգտակարություն ևս ունի աշխատանքի տեսակետից. բանվորը կույտի մի կողմից մաս առ մաս վերցնում է խառնուրդը և, ջրով զանգելով, տալիս որմնադիր վարպետին, մյուս կողմից նորն է բերում զանգելու:

Անհում, մինչև Գաղիկի կանգնեցրած բոլորակ եկեղեցու պեղումները, անՀայտ էր, թե անեցիք ինչպես են պատրաստել կրաշաղախի զանգվածը: Բարեբախտաբար, պեղումների ժամանակ դուրս եկավ մի մեծ քարեղեն տաշտ, որի մեջ պատրաստել էին կրաշաղախը, շինքը վտանգվելուց Հետո, երբ կառուցել էին մի շրջակամար (1013 թ.)՝ կործանվելուց ազատելու Համար: Արկղի ստորին անկյուններից մեկում մնացել էր մի կտոր չզանգված ավազով խառն կրի փոշի, սա արդեն ցույց էր տալիս, որ կիրը ջրասրսկմամբ մարել են և ավազը խառնելուց Հետո լցրել տաշտը՝ զանգելու Համար:

Կրաշաղախի ծեփը, որը ծածկում է պատի արտաքին երեսի վրա ամեն մի տեղություն և արՀետտի պակասություն, Հայաստանի մեծ Հիշատակարանների մեջ բնավ չեն գործածել, գործածական էր միայն մասնավոր տների մեջ, այն էլ 12-րդ և 13-րդ դարերից սկսած. այս դարերի եկեղեցիներից մի քանիսի մեջ ևս երևում են պատի ընտիր ծեփեր, որոնց վրա պետք է որ նկարեին զանազան կրոնական պատկերներ, իսկ երբ կանխորոշած չի եղել նկարազարդել, երբեք չեն ծեփվել: Կաթուղիկեի Հյուսիս-արևմտյան կողմում անակնկալ կերպով բացվեց մի սենյակ, որի պատերն առանց ծեփի այնպես մաքուր և գեղեցիկ քարերով էին շինված, որ ոչ մի ծեփով չէր կարելի փոխարինել այդ մաքրությունն ու վայելչությունը: Կաթուղիկեի, Ապուղամրենցի, Փրկչի մեջ ծեփեր կան, որոնց վրա նկարազարդված են, սակայն փաստեր շատ կան, որ այդ ծեփերը 13-րդ դարից առաջ չեն: Զվարթնոցի գմբեթակիր սյուների վրա երևացին

ծեփեր՝ ավելի նախնական, քան Անիի մեջ երևցածները, Հավանորեն 9-10-րդ դարերի, բայց և այնպես քննությունից երևում է, որ ընդհանրապես պատերը ծեփված չեն և ծեփի փոխարեն որոշ տեղեր պատերը ներկված են, ինչպես արծվախոյակները. թե ի՞նչ բաղադրություններ ունին այդ ներկերը, որ 7-րդ դարից մինչև այսօր հետքերը չեն կորել, կարիք կա հատուկ մասնագիտական քննություն:

*
* *

Աղյուսի գործածությունը Հայաստանում շատ հազվագեղ է հին դարերում. պատմագիրները հատուկ կտոր հիշատակություններ ունին 5-7-րդ դարերում աղյուսով կառուցված շենքերի մասին. բայց ինչպես երևում է, այդ դարերի աղյուսաշեն շենքերը կամ բոլորովին կործանվելով կամ վերանորոգություններ փոխվելով, այսօր մեզ չեն հասել, ինչպես Դվինում Վարդան բլուրի կառուցած աղյուսաշեն եկեղեցին, որ հետո վերաշինվեց քարուկրով: Այժմ կանգուն կան Սրվելի և Կիրանց վանքերը, որոնց շինելու թվականներն անհայտ են, սակայն, դատելով այդ շենքերի ճարտարապետական ոճերից, 11-րդ դարից այն կողմը չեն անցնում: Միայն Անիի միջնաբերդի մեջ շինված պալատի ջրամբարն է, որ կարելի է մինչև 7-րդ դարը տանել, եթե ոչ ավելի կանուխ: Նկատի ունենալով արվեստի աստիճանական զարգացման օրենքները, անվրեպ կերպով պիտի հետևենք, որ թեև տուֆ քարի գործածությունն ընդհանրացած էր դեռ առաջին դարից, սակայն զուգընթացաբար աղյուսն էլ գործածություն մեջ էր՝ տուֆի բազմակողմանի մշակմանը դեռ լիովին ծանոթ չլինելու պատճառով: Որ հնում աղյուսը կատարելապես ձուլել և թրծել գիտեին, վկայում են մինչև այժմ դեռ կանգուն հնագույն շենքերի, ինչպես՝ Մրենի, Աշտարակի, Բագարանի, Տեկորի, Զվարթնոցի և ուրիշների վրա եղած կղմինդրները, որոնք ոչ միայն չափազանց լավ եփված են, այլև ձևով այնքան լավ մշակված, որ մի կաթիլ ջուր չեն անցկացնում ներքև:

Անիի ջրամբարների աղյուսները որոշ չափով ցույց են տալիս, որ Հայերը աղյուսաշինության արհեստը փոխ են առել Արևելքից, որովհետև Հավասարակողմ քառակուսի աղյուսները, ինչպես Անիի ջրամբարի վրա գործածվածներն են, շատ վաղ ծագում ունեցան Արևելքում, իսկ Սասանյան շրջանում ընդհանրացած երևույթ էր Պարսկաստանում: Մին-

չև 7-րդ դարի վերջերը կառուցված և մեզ հասած շենքերի տանիքները, առանց բացառություն, կղմինդրով են ծածկված: Եթե նույնիսկ այդ դարերում կառուցված շենքերի տանիքները այժմ քարով ծածկված տեսնենք, անպայման պետք է 10-րդ դարից հետո եղած հիմնական նորոգության արդյունք համարենք, որովհետև ինքս անձամբ քննել եմ Տեկորի, Բագարանի և այլ եկեղեցիների կտուրները, որոնց այժմյան քարե ծածկի տակ դեռ մնում են կրաշաղախի մեջ խրված ամբողջական կամ բեկոր կղմինդրներ: 10-րդ դարի ճարտարապետական մի նոր վերածնություն չլիցանում է, որ Հայ ճարտարապետները, օգտվելով տուֆ քարի հատկություններից, կղմինդր փոխարինել են տուֆ քարի բարակ տախտակներով, որոնց մեծ մասը սղոցով կտրված են պահանջված չափով: Կղմինդրի փոխարեն պատրաստված քարե տախտակները միմյանց մոտ շարելու համար շատ ճարպիկ ձևով տաշելուց և պատշաճ տեսք տալուց բացի, բավական նմանեցրել են կղմինդրի շարվածքին, որպեսզի ջուր չանցնի ներքև: Բայց հայտնի է, որ հնադարյան ճարտարապետը չի գտնացել կղմինդրը քարով փոխարինելու գյուտով և որպեսզի ջուր չքամվի արանքներից, տաշվածքի հատուկ ձև մշակելով, նկատի է ունեցել առհասարակ տուֆ քարի ջուր ծծելու ընդունակությունը և մտածել է նաև այդ հատկությունը չեզոքացնելու մասին, ուստի տանիքի բոլոր քարերը շարելուց հետո, առատ ձեթով օծել է ամբողջ տանիքը, որով ծածկված քարերը միանգամայն անընդունակ են դարձել ջուր կամ խոնավություն ծծելու: Ձեթով օծելու սովորությունը միայն տանիքների համար չի եղել, հասարակական մեծածախա քարուկիր շենքերի ամբողջ արտաքին երեսներն օժված են ձեթով. Բագարատունյաց պալատի մեջ հետնագույն շինված մի մաս կա, որի վրա տակավին երևում են ձեթով օժված լինելու թրամ հետքերը:

Երևի, ինչպես Հայաստանի, նույնպես էլ ևրդպական Մալտայի տուֆը ձեթով օծելու սովորությունը ազդեցության միևնույն նախնական աղբյուրն ունին: Եվրոպական ճարտարապետները, որ ընդհանրապես աղյուսաշեն մեծ շենքեր են կառուցում, պատերը շինելուց հետո, ամբողջ շենքի արտաքին երեսը, փոխանակ ծեփի, ծածկում են Մալտայի տուֆի 10-12 սնտ. հաստությամբ սղոցված տախտակներով և անմիջապես հետո, որպեսզի խոնավություն չծծի, եփած ձեթով լավ օծում են ամ-

բլուրի պարիսպները և շենքերը, որոնց ձևերը և տեխնիկան վերցված են նույն ժամանակներին պատկանող ասորեստանյան շինություններից: Այնպես որ, աղյուսաշինության արհեստը Հին Արևելքից կարող էր Հայերին անցնել անուղղակի կերպով՝ ուրարտացիների միջոցով:

Կազմող

բողջ շենքի ճակատները, նույնիսկ երեսն, ձեթը քսելուց հետո, յուղաներկով ներկում, որով երկար ժամանակ անմասս պահվում են շենքի ճակատները ծածկող քարերը:

*
* *

Երկու տարրեր աղբյուրներից մեզ ծանոթ է, որ 5-րդ և 6-րդ դարերում հասարակական մեծ շենքերի տանիքները ծածկված էին փայտով, նախ՝ շատ կան մատենագրական հիշատակություններ և երկրորդ՝ 5-6-րդ դարերի հատկանիշ ունեցող շենքերը, որոնք հասել են մինչև մեր օրերը, կամարածածկի ոչ մի հետք չունեն, ուրեմն անկասկած է, որ նրանք փայտով են ծածկված եղել: Եթե նույնիսկ գտնվեն հիշյալ դարաշրջաններում կառուցված շենքեր, որոնք այժմ կամարածածկ են, ապա դա հետագա վերանորոգության արդյունք պիտի համարել:

Պատմագիրները շատ ունին մեծամեծ եկեղեցիներ հրդեհելու և փայտաշեն տանիքներ այրելու մասին տեղեկություններ, նաև փայտածածկը վերացնելով քարաշեն տանիք շինելու օրինակներ: Սակայն բազմաթիվ փաստերով գիտենք, որ 7-րդ դարում, ինչպես գմբեթաշինության, այնպես էլ կամարաշինության արվեստը գերագույն կատարելության էին հասցրել Հայաստանի ճարտարապետները և այս դարաշրջանից սկսած մեզ հասած հսկայական շենքերի տանիքները ծածկված էին քարե կամարներով: Սակայն անհաստական մեծ ու փոքր շինությունների և պետական զանազան պաշտոնատների համար օրենքը նույնը չէր մինչև Հայ արվեստի վերջին անկումը 14-15-րդ դարերում: Պեղումները և բազմատեսակ հետազոտություններն ապացույցներ են տալիս առավելապես հօգուտ հողով կամ քարով ծածկված հորիզոնական երդիկների: Ոչ միայն անհաստական փոքր ու միջակ տների, այլև իշխանական ապարանքների, պետական, զինվորական զանազան հաստատությունների մնացորդների վրա կամարածածկի կամ երկկողմնաթեք տանիքի ոչ մի հետք երևան չի բերվել ավերակների մեջ. կասկած չկա, որ այդ շենքերը մեծ մասամբ ծածկված էին փայտով և հողածածկ հորիզոնական երդիկներով: Սկսած 11-րդ դարից՝ ապացույցներ շատ ունինք, որ այն ժամանակվա ճարտարապետները շատ լավ գիտեին պարզ կրաշաղախ բետոնով վերնահարկի հորիզոնական երդիկներ շինելը, որոնցից մի քանիսը հասել են մեզ, ինչպես՝ եկեղեցական ընդարձակ գավիթներ, տապանատներ ու դամբարաններ, բայց հասարակաց ապարանքների, ժողովրդական մեծ ու փոքր տների վերնահարկը քարածածկ բետոն

լինելու մասին տակավին ապացույցներ չունենք, ուստի համոզված ենք, որ բոլորը վերջացած են հողածածկ երդիկներով: Բազմահարկ շենքերի մասին հաստատապես գիտենք, որ յուրաքանչյուր հարկաբաժին զատված էր հորիզոնական ձգված գերաններով, որոնք, բնականաբար, ծածկված էին տախտակամածով:



Նկ. 90. Ամբերդի միջնաբերդի պալատի պատը, որտեղ երևում են հարկաբաժինների հետքեր

Այստեղ, փակագծերի մեջ, գուցե ավելորդ չի լինի մատնանշել հարկաբաժինների կառուցման մի հին սովորություն, որին ականատես եմ եղել թե՛ իմ հայրենի երկրում¹, թե՛ Բուղարայում: Թե՛ իմ հայրենակիցների և թե՛ բուղարահայոց նախնիքը լինելով Հայաստանի հնագույն գաղթականները, թերևս իրենց հետ միասին բերել են վաղեմի շինարարական մի սովորություն և շարունակում են մինչև մեր օրերը, հին ձևով շինված տների մեջ:

Հարկաբաժնի հաստ գերանները բավական խիտ շարելուց հետո, վրան փռում էին բարակ ճյուղերի և փշալից խառնուրդի (այս խառնուրդին կամ խոփին «ազես» անունն են տալիս) մի շերտ՝ 15-20 սանտ. հաստությամբ. այս շերտի հաստության կեսից ավելին իջնում էր հորիզոնական ձգված գերանների կեսից ավելի ցած, իսկ գերաններից վերև

¹ [Շապին-Գարահիսարը]:

փոռում էին այնքան խիտ, որ գրեթե տակի գերանները հազիվ էին երևում: Այս գործողությունը վերջացնելուց հետո, վրան այնքան առատ ցեխ էին լցնում, որ ոչ միայն օծվում էր ամբողջ խոփվի կամ «ազետի» շերտը, այլև վերևից բարձրանում էր մինչև 7-10 սանտ. հաստությունը. այս խոփվային շերտը բավական չորանալուց հետո, թե՛ ներքևից և թե՛ վերևից կրկին ծեփում էին դարմանով կամ քակորով խառնված ցեխի 4,5 սանտ. հաստությամբ մի նոր շերտով և կոկում: Այսպիսով կազմվում էր բավական հաստատուն մի գետին և գործածվում առանց տախտակամածի: Եթե ժամանակի ընթացքում ամենավերևի ծեփի շերտը բարակում, մաշվում էր ավելուց կամ փորվելուց, նորից ծեփը նորոգում էին քակորախառն ծեփով. դույնը հաճելի դարձնելու համար, ծեփի շաղախին որոշ քանակությամբ սուսը (մի տեսակ կարմիր հող) էին խառնում: Պատահել եմ նաև սենյակների, որոնց հատակի ծեփի վերին շերտը փոխանակ ցեխի, կրաշաղախով էր ծեփված:

Ծեփերի մնացորդներ կան, որոնց հարկաբաժինների համար հորիզոնական ձգված գերանների հաստության չափերը որոշ են տեղում մնացած նշաններով, կանգուն պատերի վրա գերանների ծայրերն անցկացրած քառակուսի ծակերը կարգով մնում են մինչև այժմ: Այս մասին շատ օրինակներ կան, սակայն այդ օրինակներից մեկը կարելի է հիշել, որ շատերն անձամբ տեսել են: Անիում, Ծաղկոցաձորի բարձունքի վրա կա մի բազմահարկ մեծ շինություն, որի միայն ստորին մասն է կամարածածկ, իսկ վերին հարկերը բոլորն էլ փայտահարկ են շինված, բացի արտաքին պատերից: Արտաքին պատերի վրա դեռ մնում են հարկաբաժնի հատակի համար գերաններ մտցնելու ծակերը՝ կարգով, որոնց գոյությունը ոչ միայն կարելի է ճշտվել չափել

յուրաքանչյուր հարկի բարձրությունը, այլև կարելի է որոշել յուրաքանչյուր սենյակի քառակուսի չափերը: Գերանների ծակերը մոտավորապես 18-22 սանտ. տրամագիծ ունեն, իսկ թե՛ այս գերանների վրա ինչ հաստությամբ տախտակամած էր շինված, կամ թե՛ ներքևից առաստաղ ուներ, թե՛ ոչ, հայտնի չէ: Սակայն չենք սխալվի, եթե ենթադրենք, որ գերանները շարված էին մաքուր սրբատաշ, ներքևից առանց առաստաղի. գերանները երևում էին կամ բոլորովին մաքուր և կամ ժամանակի ոճերով զանազան ծաղկանկարներ փորագրված: Այսպես ենթադրելու հիմք է ծառայում թե՛ նմանօրինակ սովորությունը, որ հասել է մինչև մեր օրերը, և թե՛ Անիի ժամանակակից գտնված առաստաղի գերանները, որոնք առանց տախտակով ծածկած լինելու, «քանդակագործել են գեղեցիկ մանվածոներով»: Այս քանդակագործ գերանները պրոֆ. Մառի պեղումների ժամանակ գտնվեցին Անիում, Միջնաբերդի պալատի ստորին մասերում, հասարակաց հատուկ բնակարանների ավերակների մեջ: Գերանների վրայի քանդակագործությունը ոճը ցույց է տալիս, որ անվրեպ պատկանում են Բագրատունի թագավորաց շրջանին. ամենայն հավանականությամբ մի հիմնական նորոգություն ժամանակ, որ տեղի է ունեցել թե՛ հունական և թե՛ թաթարական տիրապետության շրջանում, այս գերանները հանել և պալատի ստորոտի մասի շինությունների մեջ իբրև պահանջ են գործածել, անշուշտ, տեղը նորը զարդաքանդակելով կամ նոր ոճով առաստաղներ շինելով: Այս զարդաքանդակ գերանները մինչև Անիի թյուրքիային անցնելը պահված էին Անիի թանգարանում, իսկ թե՛ այնուհետև ի՞նչ եղան, ինձ հայտնի չէ:



Նկ. 91. Սևանի փայտե խոյակներից մեկը (874 թ.), (Պատմ. թանգ.)

Անիում, Բագրատունիների պալատի պեղումների ժամանակ, հայտնվեցին, առաստաղների տեսակետից, ճարտարապետական նորություններ: 12-13-րդ դարերում արդեն անվիճելի եղան տախտակամած առաստաղները, ինչպես նաև այդ առաստաղների երեսին ձուլված գաճով ու գունավոր ծաղկանկարներով զարդարելը: Պալատի հյուսիս-արևելյան անկյան մեծ դահլիճի մեջ գտնվեցին

տախտակամած առաստաղները, ինչպես նաև այդ առաստաղների երեսին ձուլված գաճով ու գունավոր ծաղկանկարներով զարդարելը: Պալատի հյուսիս-արևելյան անկյան մեծ դահլիճի մեջ գտնվեցին

գաճից ձուլված և վրաները զարդաքանդակված նեղ երիզներ, որոնցով հյուսված էին մանվածոները, հյուսվածքից գոյացել էին բազմանկյուն խոր բացվածքներ, որոնց մեջ գետեղված էին նույնպես գաճից ձուլված վարդաձևեր: Այս գաճի զարդարանքներն ամրացած էին բարակ տախտակով ծածկված առաստաղի վրա¹: Այստեղ անջատված մի այլևս զարդ սրահ կար, որի այլևսները, իրենց խոյակներով, քարից էին՝ հունական ոճով, իսկ այլևսներից վերև եղող կամարները մինչև առաստաղ փայտից էին, որոնց վրա հիանալի կերպով փորագրված էին տերևներ, ծաղիկներ ու թռչուններ. չգիտեմ՝ ի՞նչ դիպվածով այս քանդակագործ փայտյա կամարներից մեկի վրա այրվածի նշաններ կային, սակայն, ընդհանուր առմամբ անվնաս էին մնացած բոլոր երեք կամարները: Պալատը երկու մասի էր բաժանված հյուսիսից հարավ ձգվող մի երկար միջանցքով. անշուշտ, այս միջանցքի հարավ-արևմտյան կողմը զուտ ընտանեկան բաժինն էր, զանազան մեծ ու փոքր սենյակների բաժանումներով: Այս սենյակների հարավային կողմը շինված էր մեծ ջրամբարը, որի մասին առիթ ունեցա մի փոքր ծանոթություն տալու: Այս ջրամբարի վրա եղել է մի մեծ սենյակ, որի առաստաղը ոչ միայն բարակ սրբատաշ տախտակներով էր ծածկված, այլև ամբողջովին գունազեղ նկարագրված. այս նկարագրող առաստաղի բեկորները դժբախտաբար մեծ մասամբ փոշի են փլատակների տակ, միայն մի քանի փոքրիկ կտորներ գտնվեցին՝ ներկված և վրաները գեղեցիկ տերևներ ու ծաղիկներ նկարված, այս կտորներն էլ պահված էին Անիի թանգարանում, իսկ այժմ չգիտեմ, թե ի՞նչ եղան: Ինչպես երևում է, այս սենյակը հատուկ էր ընտանեկան կամ, ավելի ճիշտ, հարսանեկան խրախճանքի և մի կողմի վրա գտնված էր հարսանեկան առաջատի սենյակը. այս հարակից սենյակի ճակատը ծածկվում էր միայն վարագույրով, որի համար հաճախ վարագույրները բերում էին եկեղեցիներից և ծածկում. այս մասին այն ժամանակվա եկեղեցական ժողովներում նույնիսկ օրենքներ կան գրված, որ արգելի եկեղեցիների վարագույրները հարսանիքներին վարձու տալու սովորությունը: Հայ մատենագրերի մեջ շատ է հիշվում հարսանեկան առաջատի մասին, սակայն ոչ մի տեղ մանրամասն նկարագրեր չի տրված: Անիի ընտանեկան բաժնի ամենամեծ սրահին կից այս սենյակը մեզ հնարա-

¹ Գաճից ձուլված և ձեռքով քանդակագործած նման երիզներ գտնվեցին Դվինում 7-րդ դարին պատկանող կաթողիկոսարանի և միջնաբերդի (կենտրոնական բլուրի) հյուսիսային լանջի թաղամասի պեղումների ժամանակ՝ 1938-1939 թ.թ.: Կազմող

վորություն է տալիս բացատրելու նրա ձևն ու նկարագիրը: Այս սենյակը երեք կողմից ունի կանոնավոր ու հաստատուն պատեր, իսկ սրահի կողմը՝ ամբողջովին առանց պատի, բոլորովին բաց է, որ հատուկ է վարագույրով ծածկելու սովորության. սենյակի երկարությունն այնքան է, որ հազիվ մի միջակ մեծության սեղանի վարագույր ծածկե ճակատը: Այս սենյակն էր հատկացրած հարսին և հարսանեկան առաջատին:



Նկ. 92. Սևանի փայտե դռներից մեկը (1176 թ.), (Պատմ. թանգ.)

Հնում փայտի գործածությունը սահմանափակված չէր կտորների ծածկ, հարկաբաժինների հեծաններ և տախտակամած կամ առաստաղ շինելով, այլ փայտից շինում էին նաև հաստ ու բարակ սյուներ, կամարներ, միափեղկ կամ երկբացիկ և լուսախաղաց դռներ, պատուհանների լուսանցույց վանդակապատեր, որոնք երբեմն պարզ, երբեմն էլ չափազանց ճոխ քանդակագործված էին: Քանդակագործ սյուների, կամարների, դռների ամենագեղեցիկ քանդակագործված օրինակները հասել են մեզ, ինչպես Սևանի խոյակները, Սևանի դուռը և Անիում գտնված

գերաններն ու կամարները, որոնց մասին համառոտակի գրեցինք: Փայտի վրա կատարված ճարտար փորագրությունների հիանալի օրինակներ կարելի է այժմ տեսնել Հայաստանի պատմական թանգարանում պահվող թե՛ դռների և թե՛ դրակալների վրա: Փայտի քանդակագործության ուրիշ ընտանեկան առարկաներ շատ են գտնված և մասամբ գտնվում են մասնավորների մոտ, ինչպես՝ մահճակալ, աթոռ, ափսե, գուշ և այլն:

Հարկաբաժինների ծածկերի համար ընդհանրապես գործ էին անում մայրու, եղևուռ և կաղնու գերաններ, իսկ քանդակագործ դռների, կամարների, սյուների համար ավելի հարմար փայտ էին համարվում կաղնին, թմբին, հացին, ընկուզենին և նման փայտեր, որոնց օրինակներն ունենք այժմ:

Պատմագրական տեղեկություններից երևում է, որ Հայաստանում փայտը բավական առատ էր, որովհետև բացի Բասենի անտառներից, հիշատակվում են այնպիսի ընդարձակ անտառներ, որոնց տեղում այսօր ոչինչ չկա. անկասկած, է, որ ժամանակի ընթացքում այդ անտառները ոչնչացել են:

*
* *

Հայաստանում երկաթի բազմակողմանի գործածության մասին տեղեկություններ շատ կան գրական աղբյուրներում: Հնագիտական հետազոտությունները ևս պարզել են, որ երկաթը շատ է գործածված եղել հին Հայաստանում. այդ տեղեկություններից մի քանի կարևորագույնների մասին կհիշատակեմ այստեղ: Ըստ Մ. Խորենացու, առաջին դարում, Երվանդաշատի բերդի կառուցման ժամանակ, Երվանդը շինել տվեց երկաթե սանդուխներ, որոնց շինության կերպերը թեև այժմ մեզ հայտնի չեն, բայց պետք է որ այն ժամանակի երկաթագործությունը զարգացման որոշ աստիճանի հասած լիներ: Խորենացին գտնվել է խոսում այդ սանդուխների ճարտարորեն շինված լինելու մասին: Սակայն ես ինքս տեսել եմ Երվանդաշատի բերդի մեջ պարիսպներից թափված քարերի վրա երկաթե կապի նշանները: Երվանդաշատի բերդը շինված էր Հնագույն պարիսպների նման, մեծազանգված որձաքարի անտառ քարերով, որոնք միմյանց մոտ լավ ամրացնելու համար, կպցված էին երկաթե կապերով, թեև այժմ երկաթները հանված են, սակայն կապի տեղերը փորված մնում են քարերի վրա: Հաջի-Բայրամ գյուղում շատ կարելի է տեսնել այս քարերից, որոնք ցած են գլորվել բերդից, և գլորված, օգտվելով մեծ զանգվածներից, գլորել, բերել են ու իրենց մրգաստանների և այգի-

ների շուրջը պարիսպ շինել: Նույն երկաթե կապի հետքեր այժմ կարելի է տեսնել Գառնիի Տրդատա բերդի ավերակների մեջ: Այս բերդն ու նրա մեջ հռոմեական ոճով կառուցված գեղեցիկ հովանոցը շինված են մեծազանգված սրբատաշ որձաքարով ու կրաշաղախով, այնուամենայնիվ բոլոր քարերը միացած են երկաթե կապերով: Ոչ միայն պատերից

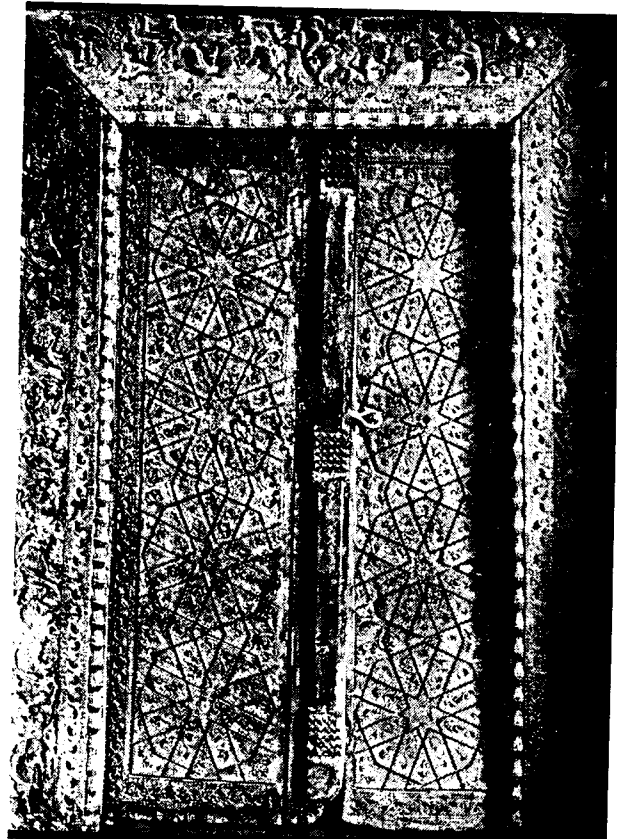

Նկ. 93. Մշո Առաքելոց եկեղեցու դուռը (Պատմ. թանգ.)

քանդված քարերի, այլ և կանգուն մնացած պարիսպների վրա, քարերի միացման տեղում, նկատվում են երկաթե կապերի գոյությունը: Հետագայում գտնվել են մարդիկ, որոնք, երկաթներն օգտագործելու համար, կտորել են կապերի տեղերը և հանել երկաթները, որոնց ծայրերն ամրացված են եղել քարերի վրա բացված փոսիկների մեջ հալած կապար լցնելով. թեև աշխատել են կապարները ևս հանել, սակայն մեծ մասամբ դեռ մնում են փոսիկների մեջ: Կապարով ամրացված էին նաև հովանոցի պսակի մեջ ճարտարորեն քանդակված առյուծների աչքերը. ինչպես երևում է, առյուծների աչքերը շինված են եղել արժեքավոր քարերից, տեղավորված աչքի խոռոչների մեջ և հավելված կապարով ամրացված, այդ աչքերն այժմ առանց բացառության հանված են, սակայն տեղերում մնացել են հավելված կապարները: Բացի պատի և պարսպի քարերից, Տրդատա հովանոցի սյունա-

սրահի սյուներն էլ ամրացված են երկաթե ձողիկների կապարով: Անհում տակավին գոյություն ունեն հին պալատներից կամ պարիսպներից քանդված սրբատաշ որձաքարեր, որոնք բերված են մի նոր պարսպի շինության համար. սա այն պարիսպն է, որ պալատն անջատում էր բերդից կամ պարսպապատ քաղաքից: Այս պարսպի վրա նույնպես պարզորոշ նկատվում են քարերի վրայի երկաթե կապերի նշանները և ցույց են տալիս, որ նախկին պարիսպը հավանորեն 6-րդ կամ 7-րդ դարերում շինված էր երկաթակապ որձաքարերով: Թովմա Արծրունին պատմում է, որ Գագիկ Արծրունու պալատի շինության ժամանակ, իբր թե երկու հարյուր հազար լիտր երկաթ սպառվեց: Ես չգիտեմ, թե այս մեծ թիվն ի՞նչ արժեք ունի այժմ, կամ այն ժամանակվա լիտրը ի՞նչ համեմատական արժեք ունի ներկայիս կշռաչափերի հետ, այնուամենայնիվ կարող ենք եզրակացնել, որ այս մեծ քանակությամբ երկաթը գործ է անվել գլխավորապես պատերի քարերը կապելու համար:

Հին պատմագիրները բերդերի և ամրոցների դռները նկարագրելիս հաճախ նրանց անվանում են երկաթապատ, բեռնապինդ: Հայաստանի սահմաններում իմ կատարած հետախուզությունների ժամանակ չեմ տեսել պատմագիրների նկարագրած դռներ, սակայն, բախտի բերմամբ, պատանեկան հասակումս տեսել եմ նախկին Նիկոպոլի (այժմ Շապին Գարահիսար) հին բերդի գլխավոր մուտքի երկբացիկ դուռը՝ իր ծխնիների վրա տակավին կանգուն, որ չափազանց նման էր պատմագիրների նկարագրության:

Երբ Սենեքերիմ Արծրունին Վասպուրականի փոխարեն ստացավ Սեբաստիայի նահանգը և իր ժողովրդով փոխադրվեց այնտեղ, հավանական է, որ այս շրջանն ևս [Շապին Գարահիսարի] մտնում էր Սենեքերիմի ստացած հողերի մեջ, նաև քաղաքն ու բերդը: Այս քաղաքի շրջանում երկու վանք կա՝ Առաքելոց և ս. Նշան անունով, որոնց շինությունը վերագրվում է Սենեքերիմի երկու որդիներին: Այս երկու վանքերի շրջանում, որ Նիկոպոլի մոտերքն են, ուր Գայլ գետն անցնում է մի ընդարձակ դաշտի միջով, ունի «Աշխարհուղաշտ» հայերեն անունը. այդ ընդարձակ դաշտում եղած բոլոր գյուղերի անունները մինչև այսօր հայերեն են, ինչպես՝ Բյուրգ, Անդրիաս, Ալամոնիկ, Ածպտեր կամ Աքարակ, Մշակնոց, Կթանոց, Գոմեշտան, Սեքար և

¹ Հին Բայազետի բերդի երկաթապատ երկփեղկ դուռը, բերված և դրված էր Երևանի Պողոս-Պետրոս եկեղեցու հյուսիսային մուտքին. այդ դուռն այժմ գտնվում է Երևանի Քաղաքային թանգարանում:

այլն. այս դաշտի եզերքին է նաև Ուխտանեսի հիշատակած Զուտարիմա գյուղը, ուր եղած մի հունական վանքում կրոնական կրթություն ստացավ Հայոց եկեղեցուց բաժանվող և Վրաստանի համար քաղկեդոնիկ կաթողիկոս օձվող Կյուրոնը:

Անտարակույս, այս շրջանի մեջ ընկած քաղաքը (Նիկոպոլիս կամ Կողոնիա) և բերդը նույնպես դրված էին Սենեքերիմի տրամադրությունից տակ, որովհետև, ինչպես երևում է, բերդը նորոգության է ենթարկվել և այդ նորոգության ժամանակ գլխավոր դուռը Անիի ավագ դռան կատարյալ նմանությամբ է շինված, որի լուսանկարը մտադիր եմ հրատարակել՝ Անիի ավագ դռան հետ բաղադատելու համար: Երկբացիկ դուռը կամ իսկական փեղկերը կազմված էին հետևյալ կերպ. փոխանակ տախտակի, քառակուսի հաստ գերանները միացված էին միմյանց և երեսի կողմից ամուր կապված երկաթե հաստ գոտով, իսկ երեսից 10-12 սնտ. լայնությամբ և մոտավորապես 1/2 սնտ. հաստությամբ, դռան լայնության չափով կտրված հաստ տախտակներ, ներքևից սկսած մինչև վերև բեռններով ամրացրած և ամբողջ դուռը ծածկած էր երկաթի հաստ շերտով: Երկաթյա հաստ շերտերը, որոնք ամրացված էին կոնակի գերանների վրա, ունեին մոտավորապես 2-3 սնտ. հաստություն, խորանարդ գլխով մեխերով խիտ դամել էին դուռը ծածկող երկաթե շերտերը, որով կազմվել էր մի անխորտակելի գրահ: Ներսի կողմից, բացի փակող երկաթյա սողնակից, շինված էին հորիզոնական խորը ծակեր՝ դռան մոտի երկու պատերի մեջ հաստ գերաններ ազատ տեղավորելու չափ լայնությամբ, որոնց մեջ գերաններ են դրած եղել. երբ դուռը փակվում էր, նույն գերանները դուրս էին քաշում դռան ամբողջ լայնությամբ և ծայրը մտցնում հանդիպակաց պատի վրա նույն նպատակով բացված ծակի մեջ: Այս ձևով շինված երեք գերանները կոնակից փակում և ամրացնում էին դուռը:

Անիից և Զվարթնոցից դուրս են եկել գլխավորապես քարի մեծ սյուներն իրենց խոյակներին և խարիսխներին միացնելու և հաստատելու երկաթե կապեր: Անհում գտնված է, ջրամբարի եզերքին, խեցեղեն բարակ խողովակների հետ նաև երկաթե խողովակ, մոտավորապես 2 սնտ. տրամագիծ ունեցող ծակով, այդ խողովակները ծառայում էին պալատի զանազան աղբյուրներին ու բաղնիքներին ջուր մատակարարելու համար²:

² Երկաթե նման խողովակներ գտնվեցին 1933 թվին Ամբերդի բաղնիքի պեղումների ժամանակ: Այդ խողովակներն օգտագործված են եղել բաղնիքի մեջ՝ տաքացրած ջրի համար:

Կազմող

Կազմող

Այս մասին մասամբ բացատրութիւն կգտնենք դարձյալ թե՛ Դփնա բ. ժողովի նույն 14-րդ կանոնի շարունակութեան մեջ և թե՛ ս. Սահակի 15-րդ կանոնի մեջ: Այս կանոններն կտեսնվի, որ այդ սենյակները, որ 5-րդ և 6-րդ դարերուն մեջ սեղանին երկու կողմը և կամ մեկ կողմը քառակուսի սենյակներ են երկհարկանի երբեմն, պարզապէս պաշտոնակատար քահանայից ամառնային բնակարան եղած են: 5-6-րդ դարերու եկեղեցիներն են այժմ Ապարանի եկեղեցին, որուն հյուսիս-արևելյան ծայրին կա մեկ սենյակ, Դիրաբլար գյուղի եկեղեցին, որուն հարավ-արևելյան ծայրին կա մեկ սենյակ, Երերուլքի և Տեկորի եկեղեցիները ունին արևելյան կողմին երկու սենյակ՝ կրկնահարկ: - Ահա Դփնա բ. ժողովի կանոնին շարունակութիւնը. «Եւ ինքն գլխաւոր քահանայն զեկեղեցին մի՛ իշխեսցէ թողով և գործոց տան պարապել, այլ մշտնջենաւոր ի սուրբ եկեղեցւոյն կացցէ, զի պաշտօն և աղօթք սուրբնեան և գիշերոյ ժամուցն և զտեսչութիւն ժողովորոյն մի՛ խափանեսցէ, իսկ այլ ընկերքն զամառն փոխանակաւ կացցեն ընդ նմա անպղերգաբար»:

Ս. Սահակի 15-րդ կանոնը. «Ձամառն գլխաւոր քահանայն հանապազորդեալ եկեղեցւոյն կացցէ, և այլ ընկերքն շաբաթուք առ նմա փոխանորդաւ կացցեն»:

Ուսումնասիրողներից մեկի կարծիքով՝ քահանայից այդ ժամանակվան ամառնային բնակարանը եկեղեցվո թակին մեջ էր, ոչ թե նույն սենյակներուն մեջ («Հայոց եկեղեցական իրավունքը», Շուշի, 1903, երես 370), բայց, ըստ իս, հավանական է մինչև 7-րդ դար, որուն մասին կարծիքս հետո. այժմն կրսմ միայն, որ նույնիսկ օրենքի տարօրինակութենն ալ կերևի, թե քահանայից ամառնային բնակարան էր և ոչ ձմեռնային, վասնզի իրավունք չունեին ձմեռը եկեղեցվո հարկի տակ կրակ կամ վառարան վառելու զանազան տեսակ ապականութիւններու տեղիք չտալու համար: Եթե ոչ ի՞նչ հարկ կար միմիայն ամառները պարտավորիչ ընել գլխավոր քահանային կամ կարգապահ քահանաներու փոխընդփոխ մնալ եկեղեցվո սենյակին մեջ և ո՛չ ամբողջ տարին, որ միշտ պաշտոն և պատարագներ կային:

Շատ հավանական է, որ խորանին երկու քովի սենյակները մշտնջենապէս սրբազան անոթներու պահարան կամ ավանդատուն եղան 7-րդ դարին սկսյալ, երբ առաջին անգամ Եզր կաթողիկոսի օրով իբրև քահանայից բնակարան շինվեցավ եկեղեցվո թակին մեջը առանձին շենք ս. Գայանի վանքին մեջ, ուրկեց ընդհանրացավ ուրիշ եկեղե-

ցիներու մեջ ալ. «Իսկ ապա հայրապետն Եզր զվկայարան սրբոյն Գայանեայ, զոր երբեմն խրթին և մթին էր զնա շինեալ, քանզի քակեալ զայն՝ ևս ընդարձակագոյն և պայծառագոյն զնա շինեաց, կոփածոյ քարամբք և կրով ձուլելով, և արտաքուստ յարդարէր կայանս բնակութեան քահանայական դասուց, ի պաշտօն աստուածային խորանին: Այս եղև սկիզբն ժամատուն շինելոյ մինչև ցայս վայր ոչ երևիւր ի հայս» (Պատմագրութիւն Յովհաննու կաթողիկոսի: Երուսաղէմ, 1843, երես 56): Արդեն 7-րդ դարին սկսած խորանին երկու կողմին սենյակներն իրենց հատկութիւնն սկսած են փոխել, այլևս առաջվան պէս նեղ ու երկայն և փոքր չեն, կանոնավոր մեծութեամբ հավասարակողմ քառակուսի են խորանին խորութեան չափով: Այս բարեփոխումը արդեն մեկ անգամն ալ է՛ն եղած 7-րդ դարուն. եթե չհաշվենք իմ մեկ ենթադրութիւնը՝ Վահան Մամիկոնյանի՝ Վաղարշապատի կաթողիկոսի մասին, 6-րդ դարու վերջին շինված Ավանի եկեղեցին առաջին օրինակը կուտա:

Ոմանք կկարծեն, որ Զվարթնոց եկեղեցվո արևելյան կողմի քառակուսի երկհարկանի հավելվածը ավանդատուն կամ սրբազան անոթներու պահարան էր, կամ, ըստ այժմյան բարբառի՝ մասանց խորան էր: Այս կարծիքը հավանական է. Զվարթնոցն ալ ունի յուր մոտ բազմաթիվ շենքեր, որոնց մեջ կային, անշուշտ, Եզրի շինել տվածին պէս քահանայից բնակութեան համար սենյակներ, բացի այս, ս. Սահակի և Դփնա բ. ժողովի կանոններն հետո այլևս ոչ մի ակնարկ չենք գտնել հետագա կանոնադրութիւններու մեջ քահանաներու եկեղեցու մեջ մնալու սովորութեան և սրբազան անոթներու գլխավոր քահանային տունը պահելու մասին պարտավորիչ կանոններ: Ամենայն հավանականութեամբ, 7-րդ դարին սկսած, երբ պաշտոնակատար քահանաներու համար եկեղեցիներ դուրս առանձին բնակարան կամ ժամատուն շինվեցավ, այն ատեն խորանի երկու կողմի սենյակներու նախնական պաշտոնը փոխվեցավ: Զվարթնոցի բացառիկ ձևն դուրս, մյուս սովորական ձևերով եկեղեցիներու մեջ խորանին երկու կողմի սենյակները իսկապէս կոչվեցա՞ն, թե ոչ՝ ավանդատան և սարկավազատան պաշտոն կատարելու, այդ պիտի երևի հետագա քննութիւններին: Մի քանի եկեղեցիներ ունին առանձնապէս խորանին ներքև ալ դատարկութիւններ գետնափոր, ինչպէս Մրենի եկեղեցին, Անիի Առաքելոց եկեղեցին և Անիի կաթողիկոսի (այս վերջինս կասկածելի հետքեր միայն ունի), ուր անշուշտ պահել են եկեղեցու հարստու-

թիւնները. միայն սրբազան անոթներու մեջն, ինչպէս կերևի, բացառապէս սկիզի համար խորանին մեջ առանձին պահարաններ չինել տրված են, որոնց ներկայիս խորհրդանոց անունը կուտան, ինծի հայտնի է, թե ի Հնումն ի՞նչ էր անոնց անունը:

Որովհետև ավանդատան կամ պահարանի մասերուն վրա դարձյալ հաճախ առիթ պիտի ունենամ անդրադառնալու, և այդ ժամանակ պիտի տեսնվի, թե բացի պահարանի և ավանդատունի ուրիշ ի՞նչ կոչումներ ունենալին հավանական էր, ուստի ես կդառնամ մյուս ուսումնասիրութիւններու: Բայց ի միջի այլոց կուզեմ այստեղ սխալ ընդհանրացած կարծիք մը ուղղել ավանդատուններու նկատմամբ:

Կովկասահայեր առհասարակ ավանդատան սենյակներուն խորան անունը կուտան, որ բոլորովին անտեղի է: Եկեղեցիներու մեջ խորանի ծագումը եթե փնտենե՞նք՝ նախ կտեսնենք, որ abside-ն զատ՝ ուրիշ տեղ չէր կարող լինել, հետո ալ բազմաթիվ գրական և արձանագրական վկայութիւններ ունենք խորանն այնտեղ լինելուն, ուր դրված է պատարագին սեղանը:

Եկեղեցական գրականութենն կտեղեկանանք, թե Հայոց եկեղեցիները, բացի աղոթարանն, պետք էր որ ունենային ուրիշ երեք բաժանումներ և՛ մկրտատուն, ապաշխարողաց կայան և ժամատուն:

Մեր օրերուն մկրտութեան ավագանը առհասարակ գետեղված է հյուսիսային պատին վրա, տաճարին մեջ կամ նույն կողմի ավանդատան պատին վրա: Իսկ հնագույն եկեղեցիներու մեջ մինչև 13-14-րդ դարերը մկրտութեան ավագանի և մկրտարանի հետքերը ամենևին չկան, որով ակամա հարց կծագի, թե ո՞ւր և ի՞նչպէս կմկրտեին նախնիք իրենց երեխաները: Գալով ապաշխարողաց գավթի մասին՝ գաղափար ալ չունինք, թե երբևիցե ի՞նչպէս են վարվել նախնիք այդ օրենքի գործադրութեան համար:

Նախ ձեռնարկենք ապաշխարութեան գավթիներու մասին եղած օրենքներու քննութեան և համեմատութեան, որուն հետ միաժամանակ հառաջ կերթա նաև մկրտարաններու քննութիւնը:

Իհարկե, իմ նպատակս է պարզել, թե Հին ժամանակ ի՞նչպէս մարդիկ կապաշխարեին կամ մկրտութեան համար ի՞նչ արարողութիւններ կկատարեին, որ զուտ կրոնական են և ոչ մի կապ չունին Հին Հիշատակարաններու հետազոտութեան հետ, այլ քննելով, բաղդատելով օրենքները յուրաքանչյուր դարաշրջանի մեջ երեքոյ եկեղեցիներու հատակաձևերուն հետ, որոշել անոնց հատկութիւնները և պարզել հատակաձևերու մեջ եղած

ստորաբաժանումներու պաշտոնները, որով կպարզվեն նաև յուրաքանչյուր դարաշրջանի եկեղեցիներու իսկական հատկութիւնները, այս կերպով մենք շուտով կճանչանանք որևէ Հին Հիշատակարանի մը ո՞ր դարուն պատկանելը, դատելով իր ստորաբաժանումներին:

Նախնական քրիստոնեական եկեղեցին Հին օրինաց անմիջական ազդեցութեան տակ յուրացուց եբրայական տաճարի հեթանոսաց գավթի՞թը՝ ապաշխարութեան գավթի անունով, և զայն հատկացուց տակավին չմկրտվածներուն և կամ զանազան մեղքերով եկեղեցական պաշտամունքն ու խորհուրդն զրկվածներուն, որոնք նույն բաժնին մեջ որոշ ժամանակ ապաշխարելի և խորհուրդներու հաղորդակից լինելու արժանավորութիւն ձեռք բերելի հետո իրավունք կստանային հավատացելոց սրահը մտնելու. բոլոր քրիստոնյա եկեղեցիներու մեջ այդ բաժնը եկեղեցվո արևմտյան պատին որմնակից էր՝ porche կամ nartex անունով:

Նախնական եկեղեցին ապաշխարողները չորս դասակարգի բաժնեց և յուրաքանչյուրին պատշաճ կայան որոշեց եկեղեցվո բուն շենքն ներս կամ դուրս: Այս կայանները հետևյալ կարգով արձանագրված են ընդհանուր քրիստոնեից կանոնադրութեան մեջ:

1. Ողբացողներ, որոնք իրավունք չունեին եկեղեցվո արտաքին դռնն ներս մտնելու: Բոլորովին դուրսը մնալով, քուրձ հագած, գլուխին մոխիր ցանած՝ անդադար պիտի ողբային ու եկեղեցի մտնող հավատացյալներն իրենց համար աղոթք պիտի խնդրեին:

2. Ունկնդիրներ. ասոնք ալ երկու կարգի կբաժնվեին՝ արտաքին և ներքին ունկնդիրներ, որոնք արտաքին դռան ներսի և դրսի կողմերուն անմիջապէս մոտ կանգնելով, առանց աղոթելու, միայն ժամերգութիւն լսելու իրավունք ունեին:

3. Աղոթականներ. ասոնց համար տեղ սահմանված էր երախաներու (չմկրտածներու) մոտ, ուր երեսի վրա ընկած անդադար աղոթելու պարտավոր էին: Սակայն «Մի՛ ոք յերախայից»-ը երգված ժամանակ երախաներու հետ միասին պետք էր որ գավթի երթային:

4. Թեթև հանցանքներու համար ապաշխարողներ. ասոնք թեև իրավունք ունեին հավատացելոց հետ խառն կանգնելու, սակայն դարձյալ զրկված էին հաղորդութեան խորհուրդին մասնակցելի և «Մի՛ ոք յերախայից»-ի ժամանակ պարտավոր էին դուրս՝ գավթի ելլել:

Այս կանոնները քրիստոնեական նախնական դարերու մեջ բոլոր եկեղեցիները նույնութեամբ ըն-

դունեցի՞ն, թե՞ ոչ, որոշակի հայտնի չէ. ընդդիմություններ, վեճեր հիշատակված կան պատմության մեջ, սակայն Նիկիո առաջին տիեզերական ժողովով ընդհանուր քրիստոնյա եկեղեցիներու համար պարտադիր օրենք հռչակվեցան): («Կանոնք Ս. Տիեզերական ժողովոյ». հոդված Թ. Ժա. Ժբ. Ժգ.՝):

Հայերն ալ պաշտոնապես մասնակցեր էին աստիեզերական ժողովին, և Արիստակես հայրապետը Հայաստան բերեր էր ժողովի մշակած կանոնական քսան հոդվածները, որ, ըստ Խորենացվո, ս. Գր. Լուսավորիչ նույնությամբ ընդունելեն հետո «սուղ

ինչ գլուխս յինքեն է ի կանոնս ժողովոյն յաւելու վասն առաւել զգուշութեան իւրոյ վիճակին» (Մ. Խորեն., Բ, գլ. Դ.):

Արդյոք իսկապես Լուսավորչի կատարածը հավելում էր, թե՞ սրբագրություն, այդ մասին կարծիք հայտնել կթողում իր մասնագետներուն: Միայն ապացույցներ չեն պակսիր, որ Լուսավորիչ հաճախ շեղված է ընդհանուր քրիստոնյաներու համար սահմանված պարտադիր կանոններեն և անկախ ուղղություն տված է իր եկեղեցական վարչության:

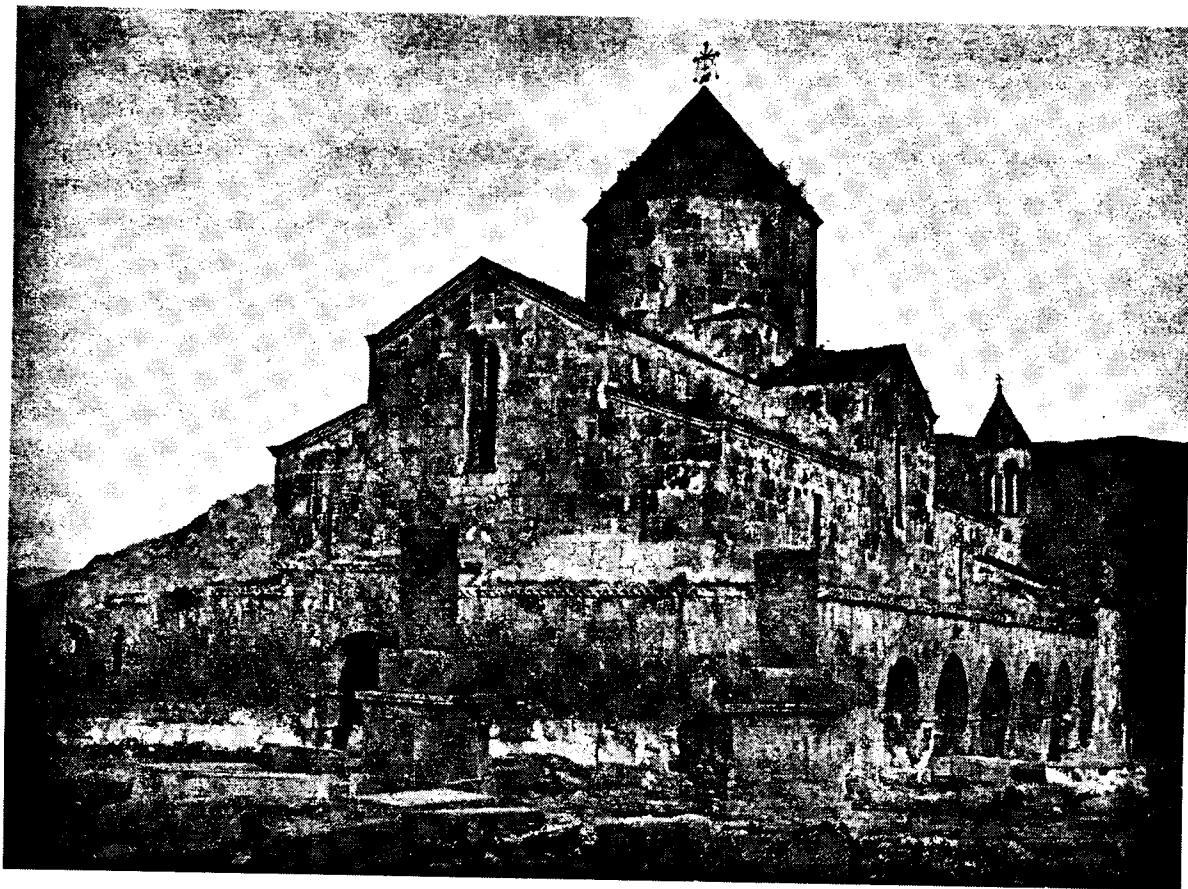

Նկ. 94. Օձուռի եկեղեցին հյուսիս-արևելքից

Այս կարծիքը հաստատություն կգտնե նաև ապաշխարության գավիթներու տեսակետով, որովհետև երբ քննենք Հայոց ամենահին եկեղեցիները և համեմատենք՝ ուրիշ քրիստոնյա ազգերու հնագույն եկեղեցիներու հետ, կտեսնենք, որ ապաշխարության համար սահմանված գավիթներ բնավ չունին, որպիսին էր հունական կամ լատինական եկեղեցիներու մեջ porche-ը կամ nartex-ը: Ուստի համարձակ կարելի է ըսել, որ լուսավորչական եկեղեցին եթե ընդունեց ապաշխարության օրենքը, բայց բոլորովին տարբեր կանոններով գործադրության կերպին մեջ: Լուսավորիչ, Նիկիո առաջին տիեզերական ժողովին քսան տարի առաջ, արդեն

կազմակերպեր էր Հայոց եկեղեցին. անշուշտ, եթե իր աշակերտած եկեղեցիներու մեջ ընդունված էր այդ սովորությունը, ինքն ալ անոնցմե առնելով՝ կերպով մը պատշաճեցուցած էր իր եկեղեցիին մեջ. մասնավանդ որ արդեն Լուսավորչի կանոնները տիեզերական ժողովի կանոններուն հետ բաղդատությունը ցույց կուտա, թե Լուսավորչի կանոնները ավելի մեղմ էին և բոլորովին չկա ողբացողներ ըված դասը:

Հայոց կանոններուն մեջ կերևին, բացի երախաներեն, բոլորովին եկեղեցիեն մերժվածներ և արտաքին ու ներքին ունկնդիրներ: Շատ պարզ է, որ եկեղեցիեն մերժվողներ եկեղեցի բնավ չէին

գար, խնդիրը կմնա գիտնալ, թե երեխաներ և արտաքին ու ներքին ունկնդիրներ ո՞րտեղ կկանգնեին «Մի՛ որ յերախայից»-ի ժամանակ, քանի որ առանց բացատրության Հայոց հին եկեղեցիներուն արևմտյան կողմին վրա առանձին բաժին - գավիթ բացարձակապես գոյություն չունի:

Այս հարցին ամենահավանական պատասխանը կգտնենք ուշադիր քննելով Հայոց ամենահին եկեղեցիները, որոնք մեզ հասած են քրիստոնեու-

թյան սկիզբեն մինչև 5-րդ դարուն մեջ կանգնված:

Հայոց եկեղեցիներու ամենահին ձևերն են Տեկորի, Երերուլքի, Բաշ-Ապարանի, Օձուռի, Աշտարակի և այլ նման եկեղեցիները, որոնք, խորանին կից երկու սենյակներեն զատ, արտաքուստ ալ շրջապատված են սյունազարդ ծածկույթներով (portique): Աշտարակի եկեղեցին թեև այժմ չունի արտաքին սյունազարդ շուրջանակի ծածկույթ, սակայն քննության կարոտ է:



Նկ. 95. Օձուռի եկեղեցու սյունաարահը

Անշուշտ, առանց պատճառի չէին ընդունված արտաքին շուրջանակի այդ սյունազարդ ծածկույթները Հայոց նախնական եկեղեցիներուն մեջ, այլապես անբացատրելի կմնա անոնց համար զոհված արտաքու կարգի շինության ծախսը:

Արդ, քանի որ եկեղեցական հնագույն օրենքները կհաստատեն, թե ապաշխարության օրենքն ընդունված էր Հայոց մեջ, նաև կտեսնենք ալ, որ ապաշխարության գավթի նմանող որևէ բաժանում ալ չերևիր հնագույն եկեղեցիներուն մեջ, բացի portique-ներեն, հետևաբար կմնա կարծել, որ ամենայն հավանականությամբ portique-ները ապաշխարողաց կայանի կոչումը ունեին: Մասնավանդ դուներու շատությունն ալ ենթադրել կուտա, որ

Հատկապես եկեղեցվո պաշտաման ունկնդրությունը արտաքին ունկնդիրներուն դյուրավ լսելի ընել տալու համար էր: Որովհետև այս դարաշրջաններու եկեղեցիները առհասարակ, արևմտյան դուռեն զատ, հյուսիս կամ հարավային կողմերուն վրա գույզ դռներ ունին, հակառակ անոնցմե ոմանց ալ շատ փոքրության: Դիրաքլար գյուղի հնագույն եկեղեցին հարավային կողմին վրա 22,5 մետր երկարության մեջ երկու դուռ ունի արևմտյան դուռեն զատ:

Վերոհիշյալ առաջին շրջանի հայկական եկեղեցիներու հատակազմային ձևեն հետո, 5-րդ դարու վերջին, նոր ձև մը երևան եկած է Հայաստանի մեջ՝ Վաղարշապատի մեջ Վահան Մամիկոնյանի

չինած կաթուղիկեով (այս ձևի մասին մանրամասն տեսնել «Էջմիածնի տաճարը» ուսումնասիրութեան մեջ): Ասոր ընդօրինակութեանն է Ավանի մեջ 6-րդ դարու վերջին կանգնված եկեղեցին, որուն չորս անկյուններուն վրա չորս քառակուսի չափավոր մեծութեամբ սենյակներ կան եկեղեցին անջատ և դռներով միայն հաղորդակցող թե՛ ներսի և թե՛ դրսի հետ: Ավանի եկեղեցին արտաքին portique չէ ունեցեր, սակայն Էջմիածնի կաթուղիկի մասին տարակուսելի է, portique-ի գոյութեան հավանական նշաններ կան վրան:

5-րդ դարու վերջին ծագում առնող հատակագծային այս նոր ձևը շարունակված է մինչև 7-րդ դարու վերջը. թեև մինչև վերջն ալ շարունակված է, սակայն 10-րդ դարին սկսյալ սենյակներուն մեջ որոշ փոփոխութեաններ եղած են թե՛ համաչափութեամբ և թե՛ հարամասունքներով: Մինչդեռ մինչև 7-րդ դարին վերջը եղած չորս անկյունի սենյակները բոլորովին պարզ հավասարակողմ քառակուսի ձև ունին: Բայց, ինչպես կերևի, 7-րդ դարուն արևմտյան կողմի սենյակները սկսեցին իրենց կարևորութեանը կորսնցնել, որովհետև նույն դարուն սկսեցին շինվել ուրիշ եկեղեցիներ ալ, թեև ընդհանուր ձևով նման հիններուն, սակայն առանց արևմտյան սենյակներու: Հռիփսիմի վանքի եկեղեցին, որ 7-րդ դարու գործ է, չորս անկյունը չորս սենյակներ ունի, նույնպես Բագարանի կաթուղիկին երբեմն ունեցեր է, թեև այժմ ձևափոխված: Իսկ Գայանի և այլ ուրիշ ժամանակակից եկեղեցիներ արևմտյան սենյակներ չունին: 7-րդ դարին առաջ պահանջը անհրաժեշտ լինելուն ապացույց է, որ (հավանաբար 6-րդ դարուն) Երբրույքի տաճարին հնագույն ձևին վրա արևմտյան կողմն ալ վեցուցեր են երկու սենյակներ:

Հետագա դարերուն մեջ այս չորս սենյակները պարզապես մատուռներ են՝ խորաններով և սեղաններով զարդարված, իսկ հիները, որոնք ոչ խորան ունին և ոչ սեղան, բոլորովին անհասկանալի է անոնց պաշտոնը, գրական աղբյուրներն ոչինչ ակնարկ չունինք, կմնա դարձյալ եկեղեցական կանոններու հետ համեմատելով որոշ եզրակացութեան հասնել:

Քրիստոնեութեան նախնական դարերուն մեջ երբեմն սովորութեանն եղավ մկրտութեան ավազանը գետեղել նույնիսկ ապաշխարողաց կայան նախագավթին մեջ (porche կամ nartex): Պահ մը ենթադրենք, որ այդ սովորութեան իրրև հետևողութեան մկրտարանի պաշտոն կատարելին այդ արևմտյան կողմի սենյակները: Սակայն քանի մը պատճառներով այս ալ հավանական չեմ գտնել:

Նախ՝ երկու սենյակներն ալ միաժամանակ մկրտարան չէին կարող լինել. գոնե մեկը պետք էր, որ ուրիշ պաշտոն ունենար: Երկրորդ՝ այս ձևի եկեղեցիներուն ընդհանրացած շրջանին մեջ (մինչև 7-րդ դարու կեսը) հայոց եկեղեցիներ պետեղու և ժողովներու կողմանե մշակված կանոններ կան, որոնք բավականին կորոշեն հայոց մկրտարաններու տեղը և դիրքը:

Լուսավորչեն մինչև ս. Սահակ մկրտարանի տեղին և դիրքին մասին որոշ տեղեկութեանն չկա: Ս. Սահակի կանոնով կերևա, որ եկեղեցին դուրս առանձին շենքի մեջ էր: Քորեպիսկոպոսներուն ուղղված կանոններուն բ. Հողվածին մեջ հետևյալ կերպով կավանդե ս. Սահակ. «Եւ զտաճարս աղօթիցն՝ յորս սուրբ և աստուածընկալ սեղանն է հաստատեալ, յորոյ վերայ կատարի մեղսաքաւիչ և կենդանարար խորհուրդ մարմնոյ և արեան ապրեցուցչին մերոյ տեառն՝ ըստ արժանի բաւականութեանն զարդարուն պահեսցեն անխափան լուցմամբ և խնկարկութեամբ, և պարսպեալ քաղաքորմովք, և մերձ ի նա մկրտատունս շինեսցեն. և անդ, որպէս և սովորութիւն իսկ է և յայլս՝ ի նմին կանգնեսցի աւազան մկրտութեան...» («Սովորք հայկականք». հատ. Բ., երես 81):

Պետք է ի նկատի ունենալ նաև, որ ս. Սահակի օրով հայոց եկեղեցիները բոլորովին նախնական ձևի մեջ էին, ոչ կիսաբոլորակ խորան կարող էր գտնվել անոնց մեջ և ոչ ալ անկյուններուն վրա մկրտատան հարմար սենյակներ, մանավանդ արևմտյան կողմի սենյակներ բոլորովին գոյութեան չունէին, ինչպես մենք կտեսնենք այսօր ալ Բաշ-Ապարանի, Աշտարակի, Տեկորի եկեղեցիներու վրա. հետևաբար չէ կարելի մտածել իսկ, որ մինչև 6-րդ դարու սկիզբը բացի առանձին մկրտատունն, ուրիշ տեղ երեխաներ մկրտած լինին:

Դմնա բ. ժողովը (555) և Ե. ժողովը (719) ունեն առանձին Հողվածներ, որոնց բովանդակութեանն կտեսնվի, որ եթե հետզհետե եկեղեցիներու մեջ մկրտութեան կատարելը թուլատրելի կդառնար, այնուամենայնիվ եկեղեցին դուրս առանձին մկրտատան գոյութեանն ալ պարտավորիչ էր:

Ահավասիկ Դմնա ժողովներու կանոնները:

Դմնա բ. ժողովի (555) 15-րդ կանոնը. «Մկրտութիւնս ոք ծուլութեամբ մի՛ իշխեսցէ առնել, որպէս լսեմք, այլ երկիւղիւ և զգուշութեամբ, բուրուառաք և ճրագովք և առաքաստեալ վարագուրաք, որպէս վայել է լուսաւորութեամբ սրբոյ աւազանին և աւազանն կանգնեսցի յեկեղեցւոյն կամ ի տան պաշտամանն. թէ քարեղէն իցէ թէ զինչ և իցէ, երկիւղածութեամբ արժանի և բաւա-

կանութեամբ գործոյն լուսաւորութեան, լայնութեամբ և խորութեամբ, զի բաւականաբար ծածկեսցէ ջուրն զհասակ մանկանցն որք մկրտեցինն...» («Հայոց եկեղեցական իրավունքը», գիրք Ա., երես 379):

Դմնա Ե. ժողովի (719) 13-րդ կանոնը. «Ոչ է պարտ զաւազանն յայլ իմեքէ նիւթոյ պատրաստել. և կամ ուրանաւր և կամեսցի, այլ աւազան քարեղէն հաստատել ի նմին, իսկ յեկեղեցւոյն, և կամ յանդէն մերձ յեկեղեցին ի մկրտատունսն» (նույն, երես 414):

Ինծի կթվի, թե Դմնա ժողովներով եկեղեցիով մեջ մկրտութեան ավազան դնելու մասնավոր արտոնութեանները ակամա տրված են օրենքին անսաստող դավանական հատվածի մը հարուցած դժվարութեանց պատճառով, այս հատվածը կլինեին, անշուշտ, քաղկեդոնականության հակված կաթողիկոսներ և կամ անոնց հետևողներ, որոնք պակաս չէին 6-րդ դարին սկսած: Սակայն եթե այս շեղվող հատվածը պարբերաբար ուժեղացած է, այնուամենայնիվ բոլորովին չէ կարողացած հին կարգերը խախտել. առանձին մկրտատուն ունենալու սովորութեանն տևած է մինչև 13-14-րդ դարերը: Զվարթնոց եկեղեցին զատ, տակավին չէ տեսնված մի հնագույն եկեղեցի, որուն մեջ մկրտութեան ավազանին գոյութեանը հաստատվի այսօր, իսկ եթե Զվարթնոցի բացառիկ ձևը և Շինողի օտարոտի հակումները ի նկատի առնենք, այն ատեն դուրավ կհամոզվինք, որ այնտեղ գոյութեանն ունեցող մկրտութեան ավազանը հայկական եկեղեցիներու հատուկ սովորութեանն չէր. և Զվարթնոցի միակ օրինակը, եկեղեցիներու մեջ մկրտութեան ավազան չինելու մասին, ընդհանուր սովորութեան արդյունք չենք կարող համարել:

Ամեն անգամ, հին եկեղեցիներ քննած ժամանակս, բնավ չեմ մոռացած եկեղեցիով մեջ մկրտութեան ավազաններու հետքեր փնտռել, սակայն մինչև այսօր ամենաուշ 14-րդ դարուն կանգնված եկեղեցիներուն մեջ անգամ չեմ հաջողած գտնել, եթե կենսային, անպատճառ գոնե մեկ քանի հատ կպահվեին, ինչպես պահվեց է Զվարթնոցի ավազանը: Որովհետև կանոնադիր ժողովներ, եթե կամ թե ակամա թուլատրեցին եկեղեցիով մեջ ավազան կանգնել, միևնույն ժամանակ պարտադիր են ըրած անպատճառ քարեղեն շինել և հաստատուն շինել, այն ալ ոչ այնչափ փոքր, որպեսզի բավականութեանն տա մեծահասակ մկրտվողին մարմնույն մեծ մասը ջրով ծածկելու: Գուցե Վասպուրականի, Տարոնի և Փոքր Ասիոյ հայկական հին եկեղեցիները ունենան նմուշներ, սակայն Այրարատ, Շիրակ,

Վանանդ, Սյունիք և այլն շրջաններ երբեք չեն տված դեռ որևէ օրինակ եկեղեցիով մեջ մկրտութեան ավազան ունենալու:

Շատ հետաքրքրական կլիներ Անիի մեջ բազմաթիվ բոլորակ կամ բազմակուսի մատուռներու մեկ քանիին ավերակներ պեղել և քննել, թե արդյոք անոնցմե ոմանք մկրտարաններ չեն:

Հ. Օրբելին յուր 1910 թ. հրատարակած «Трудоводитель по городу Ани» գրքույկին մեջ, Անիի կաթուղիկեին հարավ-արևելյան կողմը փլած ութանկյուն մատուռը հաստատապես մկրտարան անվաներ է. արդյոք ի՞նչ հիման վրա ենթադրեց է հեղինակը, լավ կլիներ, որ բացատրեր: Ճիշտ է, որ, եթե առանձին մկրտատան սովորութեանը պահված էր 10-11-րդ դարերուն, պետք էր որ Անիի կաթուղիկեն ալ ունենար իր մկրտատունը, սակայն հաստատուն փաստ է հարկավոր այդ փլատակը մկրտատուն համարելու: Վարդան Բարձրաբերդցին Անիի կաթուղիկեին մոտ կհիշատակե ս. Հռիփսիմի մը վկայարանին շինութեանը Սարգիս կաթողիկոսի օրով 10-րդ դարու վերջին: Կարող է պատահիլ, որ այդ վկայարանը եղած լինի Հ. Օրբելի մկրտարան կարծածը: «Իսկ սուրբ զաթուն հաջորդէ տէր Խաչիկ... ամս ինն և տասն, և զնա փոխէ տէր Սարգիս ամս քսան և չորս. – սա շինեաց վկայարան սրբոց Հռիփսիմեանց առընթեր կաթողիկէին Անույ և փոխեաց անդ զնշխարս նոցա՝ բերեալ մեծաւ Հանդիսիւ, և կարգեաց զօրն տօն մեծ» (Մեծին Վարդանայ Բարձրաբերդցւոյ Պատմութիւն տիեզերական». Մոսկվա, 1861, երես 123):

Անիի կաթուղիկեին շուրջը այդ փլատակը միակը չէ. բացի արևելյան կողմն, ուր մեկն ավելի մատուռներ կան հոգեհանգստյան պատարագի համար շինված առընթերակից դամբարաններու համար, հարավային կողմի վրա կերևին դարձյալ ուրիշ հին շինութեանց մնացորդներ ալ: Համենայն դեպս, ըստ իս, կանխակալ կարծիք է Հ. Օրբելիի հայտնածը նույն փլատակին մկրտատուն լինելուն մասին:

Ս. Մուրաջայանց և Պ. Հայկազունի կհավաստեն, թե Կարսի Առաքելոց եկեղեցիով նորոգութեան ժամանակ ուսաները քանդեցին մատուռի մը մնացորդ, որուն հատակին վրա շինված էր սրբատաշ քարերով խաչաձև ավազանի նմանող խորութեան մը գետնին մեջ. եթե սա ստույգ է, այն ատեն կասկած չի մնար, որ 10-րդ դարուն առանձին մկրտատան սովորութեանը կհարունակվեց, և այդ քանդվածը 10-րդ դարին մեջ հասած հայոց մկրտատան մեկ նմուշն էր, որ անհետ կորավ առանց ներկա ուսումնասիրութեան օգուտ մը տալու:

Առանձին ուշադրության արժանի է, որ մինչև այսօր ալ եկեղեցի թուն սրահին մեջ մկրտութիւն կատարել օրինք չէ, եթէ բացառաբար եկեղեցին բավարար մեծութեամբ ավանդատուն ունի, ուր հնարավոր է մկրտութեան ավանդան գետեղել: Այժմ ալ միշտ հյուսիս-արեւելյան ավանդատան մեջ կմկրտին երեսնաները: Իհարկե սա ևս առանց պատճառի չէ:



Նկ. 96. Կարսի Առաքելոց եկեղեցին

Կկարծեմ, որ Դմիտր ժողովներուն՝ եկեղեցի մեջ մկրտութիւն կատարելու թույլտուութիւնը դարձյալ չի վերաբերի եկեղեցի թուն սրահին, այլ ավանդատուններին մեկու, որն որ թեև եկեղեցի անմիջական մասն է, այնուամենայնիվ կարող է անջատ համարվել և համարուի այդ սովորութիւնն է, որ կշարունակե մինչև այսօր: Այս ենթադրութիւնն ավելի համոզիչ կդառնա, երբ աչքի առջև ունենանք 6-րդ և 7-րդ դարերու շատ մը եկեղեցիներ, որոնց արեւելյան կողմի սենյակները կամ ավանդատունները թե՛ ընդարձակ են և թե՛ դրսեւ հաղորդակցող դուռ ունին, բացի տաճարին հետ հաղորդակցող դռնն: Հայոց մեջ օտար աղբյուրե ծագած եկեղեցական հնագոյն կանոն մը կա, որ շատ համապատասխան կուզա այս հատկութեամբ ավանդատուններու: Այս կանոնը Երուսաղեմի Մակար արքեպիսկոպոսի կանոնն է, որ Վրթանես Հայրապետի ձեռքով Հայաստան բերվեցաւ: Այս կանոնին բ. հոդովածը կտրամադրե, որ՝

«Զի եթէ ոչ էր մերձ եկեղեցի շինեալ ի փառս Աստուծոյ և ի մուտս ժողովրդոց, առանց մեղադրելու արդեւ էր, և եթէ եկեղեցի ունիմք, պարտ է և մկրտատուն առնել և աւագան, յորում մկրտէ որ զայցեն յուղիղ հաւատս բարեպաշտութեան»:

Ը. Հոդովածին մեջ ավելի մանրամասնած է բացատրութիւնը մկրտարանի տեղի և դիրքի մասին. «Սեղանն քաւութեան ընդ վարագուրաւն, յորում հոգին սուրբ իջանէ և աւագանն յետոյ առ նմին տամբ և պատուով, հաստատեալ յաջմէ, և ժառանգաւորքն իւրաքանչիւր աստիճանաւ պաշտեցեն»... (Գիրք թղթոց Մակարայ Երուսաղեմի Հայրապետի կանոնական թուղթ ի Հայս, Թիֆլիս, 1901, երես 407-411):

Այս հոդովածներով ոչ միայն կշեռվի մկրտատան անջատ լինելու անհրաժեշտութիւնը, այլ տեղն ալ կորոշվի, որ սեղանին աջ կողմը պետք է լինի առանձին բաժանումով:

Եվ որովհետև նորածին երեխան ալ իբրև հեթանոս ու անմաքուր կհամարվի ղեռ չմկրտված, ուստի և նախքան տաճարը մտնելը՝ ավանդատան կողմնակի դռնն ներս կմտցնեն, և երբ մկրտութիւնը ավարտվի, այն ատեն քահանան իրավունք ունի ավանդատան տաճարին հետ հաղորդակցող դռնն մտցնել և հաղորդութեան խորհուրդ մատակարարել նորածինին սեղանի առջև:

Իմ ծննդավայրի՝ Ե. Գարահիսարի եկեղեցին արեւելյան կողմն ունի երկու մատուռներ՝ հյուսիսային և հարավային պատերուն կից. մկրտութեան ավանդանը կգտնվի հյուսիսային կողմի մատուռին մեջ. դրսեւ առանձին դուռ ունի, ուրկե կմտցնեն մկրտվելիք նորածինը: Ասոր պատճառը հարցուցի ես պատանեկութեանս օրերուն քաղաքին կրոնագետ համարված Գրիգոր քահանային, պատասխանեց, որ նորածինը աներևութապես վզին փաթաթված ունի աղամական մեղաց դատավճիռը, որով արժանի չէ ս. տաճար մտնելու, ուստի նախ պետք է սրբել երեխան աղամական մեղքի դատակնիքն և հետո տաճար մտցնել:

Թեև Մակար եպիսկոպոսի կամ Արիստակես Հայրապետի օրով Հայոց եկեղեցու մեջ արեւելյան սենյակներ չկան մկրտարան լինելու հարմարութիւններով, սակայն կարող է հետագա դարերուն մեջ Մակար եպիսկոպոսի օրինքը ուժ ստացած լինի և կերպով մը օգտվիլ փորձեին փոխանակ առանձին անջատ մկրտատան, սեղանի կամ խորանի աջակողմյան ավանդատունն: Արեւելյան կողմի սենյակներու վրա արտաքին դուռ ունեցող եկեղեցիներե այժմ ինծի հայտնի են Էջմիածնի տաճարը (այժմ փակված), Հոփսիմի վանքի եկեղեցին

(այժմ փակված, բայց տեղը հայտնի), Բագարանի ս. Թեոդորոս եկեղեցին, Ավանի եկեղեցին (հետագոտելի, որովհետև արեւմտյան սենյակներն ունին արտաքին դռներ):

Ուրեմն, քանի որ այս օրինակներով կհաստատվի մկրտարաններու որոշ տեղը, հետևաբար 5-րդ դարին մինչև 7-րդ դարու կեսը կանգնված եկեղեցիներուն արեւմտյան կողմի քառակուսի սենյակներն ոչ մեկը մկրտատուն չէր կարող լինել, պետք է ուրիշ պաշտոն կամ կոչում փնտոել անոնց: Ըստ իս, ոչ մեկ պաշտոն չենք կարող հատկացնել անոնց, բացի ապաշխարողաց կայանն:

Բայց քանի որ նախնական եկեղեցիներու մեջ համարական համարեցինք, թե ապաշխարողաց կայանը արտաքին սյունազարդ ծածկույթի տակն էր, ուրեմն ի՞նչ հարկ պիտի ստիպեր այդ ձևը թողու և սենյակներ չինել: Ասոր ալ պատճառը կարելի է քանի մը կերպով բացատրել. նախ՝ ամենայն համարականութեամբ, portique ունեցող հնագոյն եկեղեցիները կամ մեհյաններ էին և կամ մեհյանական ազդեցութեան տակ կանգնված եկեղեցիներ, որոնց գոյութիւնն օգտվիլ են ի սկզբնական սպաշխարողաց կայանի նկատմամբ: - Այս մասին երկար բացատրութիւն տեսնել իմ «Տեկտի տաճարը» ուսումնասիրութեանս մեջ: Երկրորդ՝ ցուրտ, ձմեռը սաստիկ երկրի մը մեջ անկարելի էր բացօթյա կանգնել ապաշխարողներու համար ձմեռն օրերուն, ուստի հարկ էր այդ օրերուն համար հարմար տեղ ունենալ: Այս ենթադրութեանս ուղղակի հետևանք կհամարիմ Երեւոյքի եկեղեցին portique-ներու հետ միասին արեւմտյան սենյակներ ալ ունենալը: Ուստի փորձով երբ տեսնվեցաւ, թե արեւմտյան երկու սենյակներն ըստ ամենայնի բավականութիւն կուտային ապաշխարողներու քանակութեան, հետզհետե ավելորդ համարվեցաւ արտաքին ծածկույթը և 7-րդ դարուն միանգամայն վերջ դրին portique շինելու սովորութեան, բավականանալով միայն արեւմտյան սենյակներով:

Որպեսզի իրավունքներե զրկված ապաշխարողը կարենա առանց տաճարի դռնն ներս մտնելու ուղղակի ապաշխարողաց կայանը մտնել, այդ պատճառով ալ, անշուշտ, դուռ ունին արեւմտյան սենյակները ներսի հետ հաղորդակցող, թեև մեծ մասամբ այժմ փակված, ինչպես Էջմիածին, Հոփսիմի և այլն և այլն:

Բացառաբար Երեւոյքի եկեղեցիին արեւմտյան սենյակներն արտաքին դուռ չունին: Սակայն այդ ալ ղեռ լուրջ քննութեան կարոտ է, գուցե կար ի հնումն: Դժբախտաբար ղեռ չեն վերջացած Երեւոյքի վրա իմ կատարած հետազոտութիւններս:

Անշուշտ, միևնույն ավանդութեան շարունակութիւնն է, որ մինչև այսօր կգտնենք բազմաթիվ նորագոյն եկեղեցիներ, որոնց մեջ թեև արեւմտյան սենյակներ չկան, սակայն այդ սենյակներու տեղը առանձին plate-forme-ով զատված է և վանդակորմով ծածկված. հաճախ Փոքր Ասիո մեջ պէնսամազ սեքիսի անունը կուտան անոր, որ շատ մոտ է ապաշխարողաց կայանի նշանակութեան:

Վերև հայտնեցի, որ 7-րդ դարուն արեւմտյան կողմի սենյակներու սովորութիւնն ալ իր կարևորութիւնն սկսած էր կորսնցնել, որովհետև նույն դարուն կան շինված շարք մը եկեղեցիներ, որոնք արեւմտյան սենյակներ չունին այլև: Այս պարագան կբացատրվի նրանով, որ 7-րդ դարուն մեջ ապաշխարութեան համար պարտադիր օրենքներն ալ թուլացած էին և տեղի կամ կայանի խտրութիւն չկար ժողովրդի համար: Այս մասին գեղեցիկ փաստ կուտա մեզի Ներսես Լամբրոնացին իր «Պատարագի մեկնութիւն» գրքի մեջ և կբացատրե, թե ինչո՞ւ «Մի՛ ոք յերախայից»-ի ժամանակ սովորութիւնը խուսով կպահանջ և սուրբ տաճարին անարժանները դուրս չենք հաներ, և թե ո՞ր ժամանակն սկսած էր այս սովորութիւնը թուլանալ:

Դեռ Բարսեղ Կեսարացիով և Գրիգոր Աստվածաբանի օրով իսկ կրան թուլցած էր այդ սովորութիւնը, որովհետև ապաշխարութեան կոչվածները ճնշելով, եկեղեցիներ բռնի դուրս հանելով վիրավորանք կպատճառեն անոնց, որուն հետևանքով ժողովուրդը, պաշտամունքն ու եկեղեցին սառած, այլևս եկեղեցի չէին գար, ուստի շատ հին ժամանակ ուրիշ քրիստոնյա ազգեր ալ, ժողովուրդը եկեղեցիներ չստեղծելու համար, սկսեցին թուլ վարվիլ օրենքի գործադրութեան մեջ: (Ներսիսի Լամբր., երես 328):

Հայոց ազգային եկեղեցական կանոններն արդեն ապաշխարութեան մասին այնքան խիստ չեն, ինչպես ուրիշ ազգերունը, բնականաբար ավելի շուտ կորսնցուցեր են իրենց նշանակութիւնը Հայաստանի մեջ: Ինչպես կերեւի, նույնիսկ 7-րդ դարուն բոլորովին վերջ գտեր է Հայոց եկեղեցիւն մեջ առանձնացած ապաշխարել տալու սովորութիւնը, որով նաև վերջացեր է արեւմտյան սենյակներ շինելու սովորութիւնը:

Այժմ կմնա գիտենալ, թե քանի որ ապաշխարութեան օրենքի գործադրութիւն չկար, որպեսզի հարկ լիներ ապաշխարողաց կայան կամ դավիթ չինելու, ուրեմն, ինչո՞ւ համար շինված են այն բազմաթիվ նախասրահները եկեղեցիներու առհասարակ արեւմտյան կողմին որմնակից և երբեմն ալ կրկնված հյուսիսի կամ հարավի կողմերուն վրա:

Այդ նախասրահները մեզ հայտնի են ժամատուն և դավիթ անուններով, սակայն ոչինչ չգի-

տենք հաստատապես անոնց իսկական կոչման մասին: Նաև որոշ չէ, թե ի հնումն ալ այս երկու տարբեր անունները միևնույն նշանակությունը կգործածվին:

Առաջուց տեսանք, որ ամենահին եկեղեցիներու շուրջը այլևս ազարդ ծածկոյթներ և արևմտյան կողմերուն վրա սենյակներ կան, որոնց ենթադրաբար ապաշխարողաց կայանի կոչումը վերագրեցի՝ ամենահավանականը համարելով:

Ժամատուն բառին մասին ալ տեսանք, որ 7-րդ դարուն պաշտոնակատար քահանաներու բնակարան կնշանակեր, եկեղեցիեն դուրս անջատ շինված: Անտարակույս, 7-րդ դարու ժամատուներու ունեին իրենց մեջ կանոնավոր սենյակներ, քահանայի, ժամկոչի և այլ եկեղեցական գիշերապահ պաշտոնեից համար, ինչպես մինչև այժմ ալ կան արևմտյան եկեղեցիներու մեջ (presbytere): Փոքր ասիական հայաբնակ գավառներու մեջ տակավին

կշարունակվի այս շինութեան սովորութիւնը, և ժամատուն, խուց, մասնատուն, մատաղատուն և այլն անուններ կտրվին անոր:

Այն ժամատուները, որոնցմով պիտի զբաղիմ այստեղ, որոնք երբեմն ալ գավիթ անունը ունեցեր են՝ բոլորովին տարբեր են 7-րդ դարուն մեջ եզր կաթողիկոսի շինած ժամատան ձևին և նպատակին: Վերջին տեսակները ընդարձակ այլևս ազարդ ծածկոյթավոր և երբեմն ալ գմբեթավոր յախասարահներ են՝ եկեղեցվո մեկ կամ մյուս կողմին կպած, եթե այս ձևի շինութեան սովորութիւնը 11-րդ դարեն անդին չանցնիր:

Նախ փորձեմ ապացուցանել ժամատուն անվանված ընդարձակ նախասարահներու սովորութեան 11-րդ դարեն առաջ գոյութիւնը չունենալը և հետո անոնց անվան կամ կոչման մասին հայտնեմ կարծիքս:

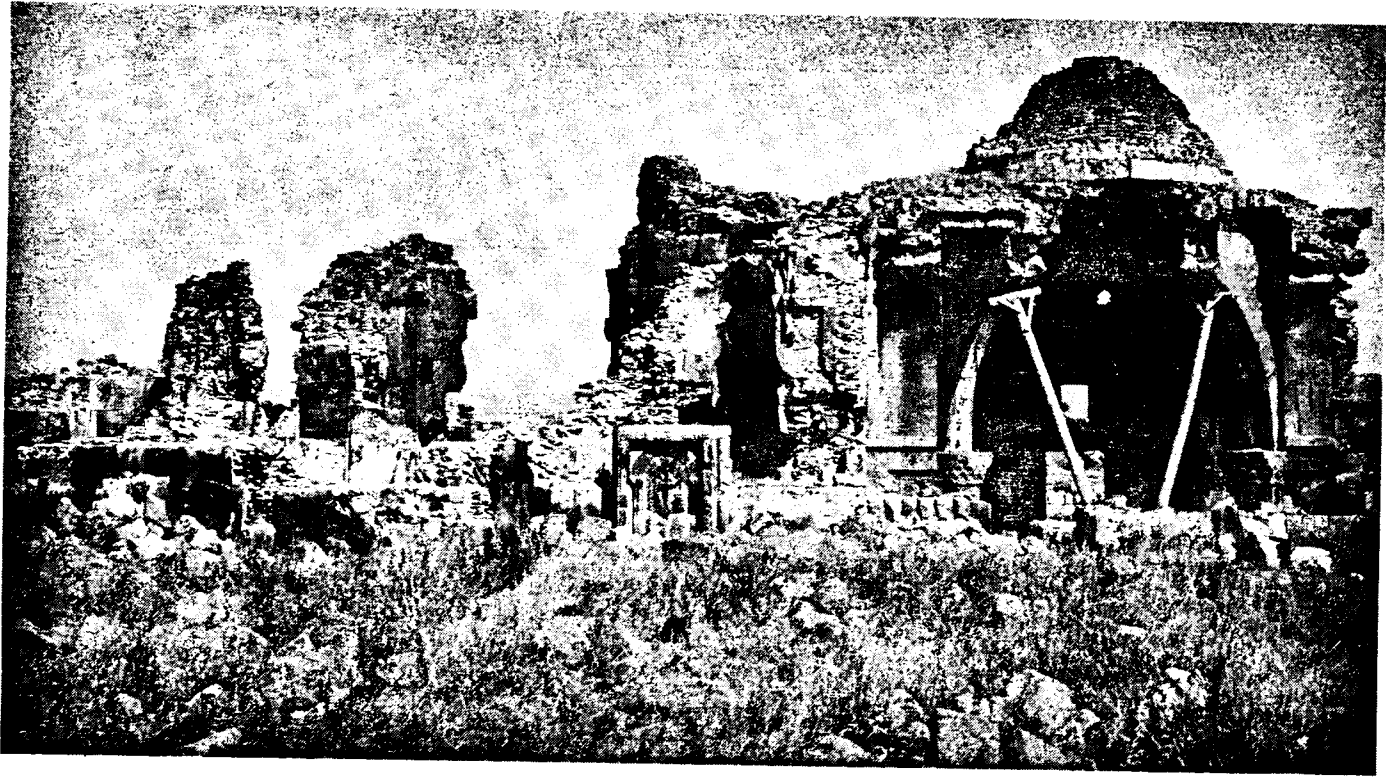

Նկ. 97. Անիի Առաքելոց եկեղեցու մնացորդները

Ամենահին ժամանակներե սկսած մինչև 10-11-րդ դարերուն շինված եկեղեցիներեն ոչ մեկը չունի հարակից նախասարահներ: Եթե երբեմն կպատահին, անոնք ալ, թե՛ ճարտարապետական ոճի և թե՛ արձանագրութեանց տված թվականներու անվրեպ ապացույցներով կհաստատվի, որ հետնագույն հավելվածներ են հին շէնքերու վրա՝ 10-11-րդ դարերեն ոչ առաջ:

Նախասարահներուն մինչև 10-11-րդ դարու շինութիւններուն վրա հետնագույն հավելվածներ

լինելը շինարարական տեսակետով քննելով, վերին աստիճան պարզ կտեսնվի, թե ինչպես նոր շէնքի կցումն հառաջ եկեր են շատ մը անախորժ երևույթներ: Բացի այն, որ շէնքին ընդհանուր ներդաշնակութիւնը խաթարված է, այլև կցված մասերու տակ մնացեր են քանդակազարդ այլևս կամարներ և արձանագրութիւններ: Հավելյալ մասերու տակ մնացած արձանագրութիւններեն կարելի է գտնել Անիի Առաքելոց եկեղեցվո հարավային պատին վրա Հոռոմոսի վանքի ս. Հովհաննէսի

սի տաճարի հյուսիսային անկյունի մոտ և ուրիշ շատ տեղեր: Եկեր է ժամանակ, որ Անիի կաթողիկոսին արևմտյան կողմին ալ կցեր են մի ընդարձակ նախասարահ, որուն բարձրութիւնը հասած է եղեր մինչև պատուհաններու ստորին եզրերը: Նույնպես առանց նախասարահի շինված է Անիի Առաքելոց եկեղեցին, որ 10-րդ դարու վերջերու շինութիւն է ամենայն հավանականութեամբ: Գավիթը կցված է հարավային կողմին վրա 13-րդ դարու սկզբին՝ ծածկելով միանգամայն որմնասյուներ, աղեղներ, խորշեր և պատուհաններ: Վերջին պեղումները ցույց տվին, որ Առաքելոց եկեղեցվո մյուս կողմերն ալ ենթարկվեր են նույն հավելումներուն՝ դարձյալ 12-13-րդ դարերուն:

Ուրիշ բազմաթիվ օրինակներ կարելի է ցույց տալ, սակայն ես պիտի բավականանամ մի շատ բնորոշ օրինակ և ցույց տալով:

Հոռոմոսի ս. Հովհաննէսի տաճարի նախասարահը, որ, ըստ արձանագրութեան, տաճարի շէնքին հետ միաժամանակ պետք էր որ շինված լիներ, դարձյալ

պարզ քննութեամբ մը կտեսնենք, թե եկեղեցին ամբողջապես ավարտեին տարիներ հետո ավելցված է արևմտյան կողմին վրա: Անշուշտ, Հովհաննէս թագավորը, ի սկզբան մինչև եկեղեցվոյն ի կատար ավելը, երբեք ի նկատի չէ ունեցեր նախագավիթ շինել, հետո որևէ պատճառով հարկ տեսեր է հարակցել:

Նախասարահներու կամ նախագավիթներու ամենեն շատ ընդհանրացած շրջանին՝ 12-14-րդ դարերուն մեջ կանգնված եկեղեցիներու կից անգամ չէ կարելի գտնել նախասարահ մը, որուն շինութիւնը տաճարի շէնքին հետ միաժամանակ կատարված լինի: Այս վերջին շրջաններուն ալ միևնույն անախորժ երևույթները հառաջ եկած են, ինչպես մինչև 10-11-րդ դարերուն կանգնված եկեղեցիներու կից նախասարահներու հավելումով:

Այս իրողութիւնը հաստատող անվիճելի փաստերն են և Անիի ս. Գրիգոր Լուսավորչի (Նախշի) եկեղեցին, որը, ինչպես իր վրայի արձանագրութեանն գիտենք, 1215 թվականին կանգնել է Զաքարե սպասարի գորավար Տիգրան Հոննց:

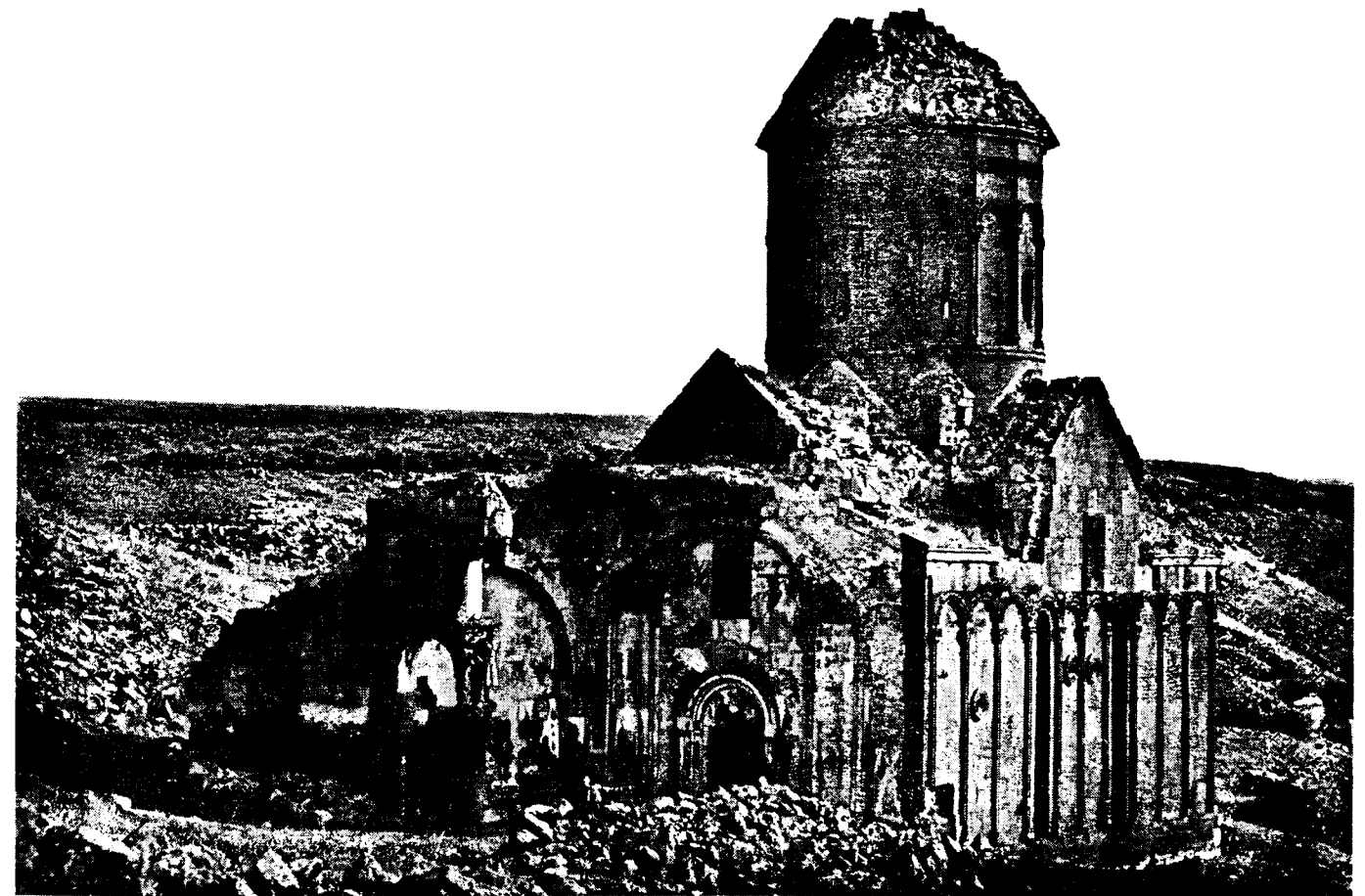

Նկ. 98. Անիի Լուսավորչի եկեղեցին հարավ-արևմուտքից



Նկ. 99. Կենդանաբանդակ գոտի Անիի Լուսավորիչ եկեղեցու վրա

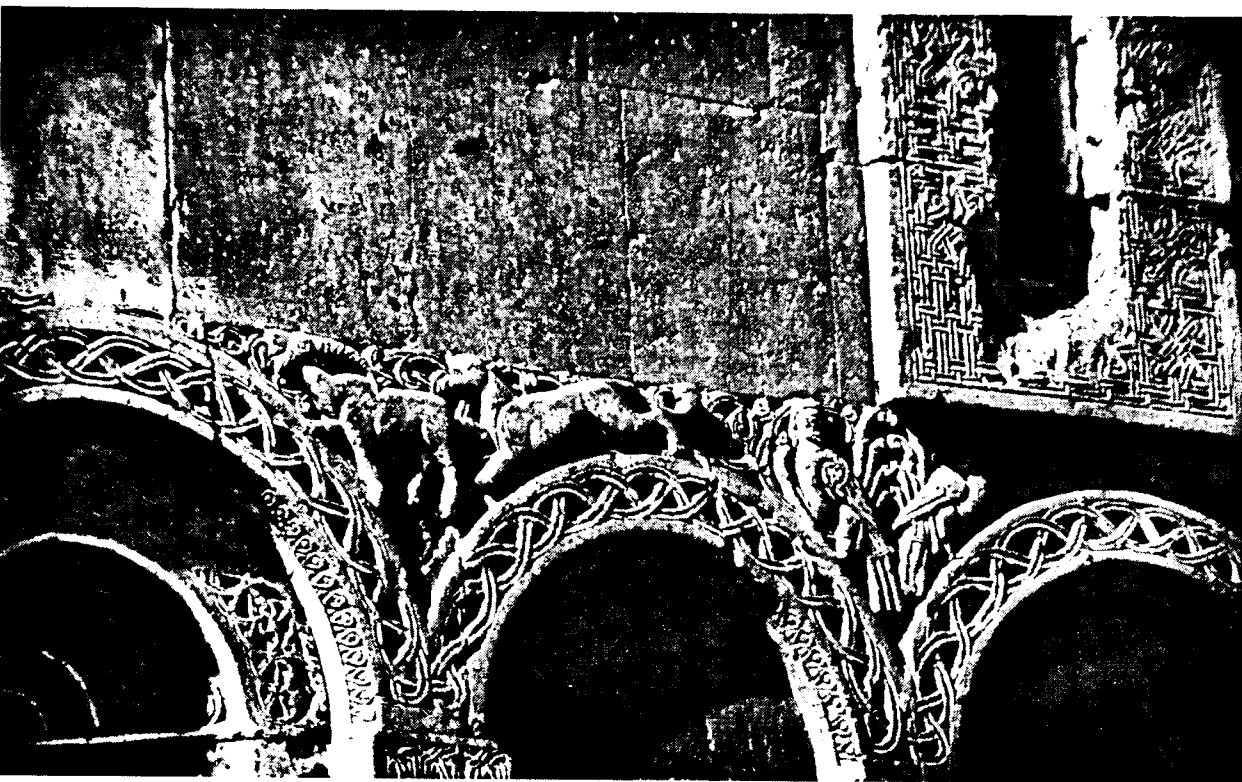

Նկ. 100. Կենդանաբանդակ գոտի Անիի Լուսավորիչ եկեղեցու վրա



Նկ. 101. Կենդանաբանդակ գոտի Անիի Լուսավորիչ եկեղեցու վրա

Այս եկեղեցին, որ իր ժամանակի ճաշակով չորս կողմեն քանդակազարդված է, արևմտյան կողմին վրա նախասրահի հետնագուլյն հավելումով ծածկվեր է անոր քանդակներուն մեծ մասը:

Եկեղեցիներու կից նախասրահներ ավելցնելու ամենահին օրինակներեն մեկը պետք է համարել Հոռոմոսի վանքին ս. Հովհաննեսի տաճարին սյունազարդ գմբեթավոր նախասրահը, որ կանգնված է, ըստ արձանագրության, 1038 թվականին:

Հոռոմոսի նախասրահը ամենահին օրինակներեն մեկը համարելու պատճառը այն է նախ, որ ավելի հնագույն օրինակը դեռ չէ պատահած ինձի, երկրորդ՝ մի ուրիշ պատմական վկայություն ալ կուզա ապացուցանելու, որ Բագրատունի թագավորաց ժամանակ այդ սովորությունը տակավին գոյություն չուներ: Այս վկայությունը կգտնենք Ներսես Լամբրոնացիի «Պատարագի մեկնություն» գրքին մեջ՝ հետևյալ կերպով.

«Յարձանացեալ խորանացն որք կան մինչև ցայսօր հաստատուն, և ոչ ունին առընթեր ժամատուն. և Սահակ ս. Հայրն մերձ առ սեղանն տէրունական նստելով՝ ետես զհրաշագանն տեսիլ, ըստ որում ասէ պատմութիւնն. նա և թագաւորքն Բագրատունեաց, և որ առ նոքօք հայրապետք ընդ նոյն գնացին շաւիղ՝ եկեղեցիս միայն շինեալ տունս աղօթից...» (երես 26):

Գուցե տեղի հեռավորության պատճառով Լամբրոնացիին ծանոթ չէր Հովհաննես թագավորի շինած ժամատունը. բայց այս ալ ապացույց է, որ

11-րդ դարին առաջ հայոց եկեղեցիներուն համար բոլորովին անսովոր էր, որուն պատճառով Ներսես Լամբրոնացիին համոզված է, թե նույնիսկ Բագրատունիք իրենց եկեղեցիները առանց ժամատան չինած են:

Նախասրահներու հետնագուլյն հավելված լինելուն անվիճելի փաստերեն հետևեցնելով՝ կարելի է որ կարծիք, թե Հովհաննես թագավորի արձանագրության մեջ ակնարկված ժամատունը նախասրահ չէր, այլ առանձին շենք մը եկեղեցիեն հեռու, նման եզր կաթողիկոսի՝ Գայանեի վկայարանին մոտ չինածին: Այս մասին ալ դարձյալ Ներսես Լամբրոնացիի մեկ ուրիշ վկայությունը ոչ միայն կհաստատե, թե Հովհաննես Սմբատի շինած ժամատունը նույն իսկ այժմյան մեր տեսած սյունազարդ նախասրահն է, այլև շատ հետաքրքրական կարծիք կհայտնե ժամատուններու ծագման ժամանակին և պատճառներուն վրա.

«Ինձ թուի թէ յորժամ ըստ մեղաց մեր ի ծառայութիւն մատնեցաք այլազգեաց, և տիրեաց հասարակաց ի վերայ աշխարհին Հայոց սուրն Իսմայէլացոց, փախստական եղեն բնակիչք աշխարհին՝ տարաբերեալք երկիրս յորում եմք, որ էր Հոռոմոց. և ոչ ունելով ընդ նոսա հաղորդութիւն՝ գորոյ պատճառն քննեալ է յայլում վայրի, ոչ թուլացուցին նոցա Հոռոմք յւրեանց սեպհական յեկեղեցիս որք են յայսմ աշխարհի՝ աղօթել. իսկ նոցա թափառական գոլով և բարեյոյս ի վերստին դառնալն յաշխարհն հայրենի, շինեցին միայն ըստ ժամանակին

պիտոյից մատրուկն փոքրկուկն, որպէս և տեսանեմք. և զի ոչ գտին վերստին դարձ, և աստ սկսան բազմանալ, տկարանայր եկեղեցին ամփոփել զնոսա, և ի Հարկէ շինեցին առ ընթեր գտունան. իսկ այն շինութիւն տանց որ ի Հարկէ, փոփոխմամբ ժամանակի առ յետինս արմատ չարի եղև և Հեշտութեան. քանզի յաղթեալն յեկեղեցին՝ զգոյշ լինէին որպէս ի տուն աստուծոյ, և յարտաքոյն թուլանային որպէս ի տուն մի Հասարակաց»։ (Սրբոյն Ներսիսի Լամբրոնացոյ Տարսնի Եպիսկոպոսի խորհրդածութիւնք ի կարգս եկեղեցոյ և մեկնութիւն խորհրդոյ պատարագին։ (Վեներտիկ, 1847, երես 29-30)։

Այս հատվածին այլևս պարզ կերևա, որ նախ այս ձևը զուտ Հայկական ստեղծագործություն է, բոլորովին տարբեր արևմտյան եկեղեցիներու porche կամ narthex ըսված բաժանումին, երկրորդ՝ ծագում առեր է Կիլիկիո կամ Փոքր Ասիո Հայերուն մեջ և կամաց (կամաց) Հասեր է բուն Հայաստան, Հավանորեն 11-րդ դարին առաջ։

Այժմ կամա քննել խնդիր մը, թե մասնավորապես Հովհաննես Սմբատ թագավոր ինչո՞ւ շինեց Հոռոմոսի վանքի նախասրահը և ինչո՞ւ ժամատուն անվանեց։ Ասով արդեն պիտի հասկնանք բոլոր ուրիշ նախասրահներու ալ նպատակը։

Նախապես մեջ բերված ապացույցներին կհետևի, որ իբրև ապաշխարութեան գավիթ չէր կարող շինված լինիլ, քանի որ ապաշխարութեան կանոնը անգործադրելի էր, իսկ իբրև ժամատուն պաշտոնակատար քահանայից համար (presbytere), այդ ալ չէր կարող լինել, որովհետև անոնց մեծ մասը բնակութեան հարմար սենյակներ չունին։ Եթե բացառիկ օրինակներ կան այդ կարգի նախասրահներու կամ ժամատուններու մեջ՝ վրան կամ կողքերը սենյակներ ունեցող, այդ սենյակներուն մեջ ալ պատարագի խորաններ չինված են, բնականաբար անոնց մեջ բնակություն ունենալ սրբապղծություն պիտի համարվեր։ Հոռոմոսի և Բագնայրի վանքերու ժամատունները, ծածկի տակ, իբրև երկրորդ Հարկ, ունին մանր սենյակներ, որոնցմե ոմանք խորաններ ունին. կան, որ խորան չունին, բայց անոնք ալ կանոնավոր վերելքի ճամբա կամ սանդուխտ չունին. հետևաբար դժվար է ենթադրել, թե այդ սենյակներն իբրև բնակարան շինված էին. առհասարակ պատերուն մեջն են անցքերով մը միմիայն կհասնվի այդ սենյակներուն, որոնց մեջն մեկ սարդ դժվարավ կրնա սողոսկիլ։

Ինձի կթվի, թե 11-րդ դարին սկսած երկցող նախասրահներուն ժամատուն անունը տրվելը պարզապես նախկին ժամատուններուն ավանդա-

կան ազդեցությունն է, որոնք գոյություն ստացեր էին Հայոց ձեռքով Հայաստանին դուրս։ Իսկ վերջիններուն նպատակին մասին պիտի հայտնեմ կարծիքս՝ հիմնված մասնավոր հետազոտություններու վրա։

Ինչպես ուրիշ քրիստոնյա ազգերու մեջ, նույնպես ալ Հայոց մեջ, ի հնումն մեծ ձգտում եղեր է եկեղեցվո մեջ մեռել թաղելու, սակայն Հայոց եկեղեցական կանոնները խստիվ արգելել են այդ սովորությունը՝ սրբապղծություն համարելով. այս խիստ արգելքի հետևանքով իշխաններ, ազնվականներ և ուրիշ բարձրաստիճան մարդիկ սկսել են եկեղեցիներու շուրջը տեղ գրավել առանձին շիրիմներ և դամբարաններ կանգնելու համար։

Հոռոմոսի վանքի ս. Գևորգ եկեղեցվո արևմտյան ճակատի վրա Հովհաննես թագավորի արձանագրությունն կերևա, որ այդ տեղը արքայական դամբարան էր. այս եկեղեցվո հարավ-արևելյան անկյունին մոտ կա շիրիմ մը՝ վրան «Աշոտ թագաւոր» փորագրված, թեև հայտնի չէ, թե «Ողորմածն» է կամ անոր թոռը՝ Հովհաննեսի եղբայր Աշոտը։ Նույնը կհաստատես նաև արևելյան ճակատի Գագիկ Ա-ի անունով գրված արձանագրությունը։ Այս արձանագրության վրա հիմնված՝ կարելի է կարծել, որ Գագիկ Ա ալ թաղված է Հոռոմոսի վանքի մեջ։ Չգիտեմ ի՞նչ հիման վրա Հայր Ալիշան իր «Շիրակ» երկասիրության մեջ ս. Գևորգ եկեղեցվո հյուսիս-արևելյան կողմը գտնվող բոլորակ մատուռը հանգստարան Գագիկ կանվանե։ Նույնպես ս. Հովհաննեսի արևելյան կողմը բարձունքի վրայի մատուռը Սմբատ Տիեզերակալի դամբարանը կհամարի։ Այս ամենուն մեջ մի բան շատ պարզ է, որ բոլոր իշխանական ցեղեր իրենց յուրաքանչյուր անհատի անունով առանձին դամբարաններ ունեցել են շատ անգամ։ Ասոր ոչ նվազ ապացույց է Ապուղամրենց ս. Գրիգորի կից Ապղարիկ մարզպանի շինած փոքրիկ տապանատունը երկու մատուռներով, ուր երեք մեծ և մի փոքր երեսայի գերեզմաններ կային։ Ս. Գրիգորի վրայի Ապղարիկ մարզպանի արձանագրությունն կերևա, որ յուր մյուս եղբայրները ոչ այդտեղ թաղված էին և ոչ ալ անոնց համար հոգեհանգիստ սահմանված էր, նույն դամբարանը հատուկ էր միայն իր հորը՝ Գրիգոր իշխանին, մորը՝ Շուշիկին, քրոջը Սեդային և փոքրիկ եղբորը՝ Համգիին։

Ապղարալի եղբայրը՝ Վահրամ Պահլավունին շինել է Մարմաշենը որպես հանգստարան իր սերունդին համար, ուր թաղված են ինքը, իր կինը և անոր թոռ Ղարիպը. թերևս ամբողջ սերունդը այնտեղ են, սակայն մեզ հայտնի չէ։ Ապղարալի գե-

րեզմանը հայտնի չէ, սակայն, ամենայն հավանականությամբ, պետք է լինի Անիի Փրկիչ եկեղեցվո մոտերը, որն որ ինքը շինել տված է առանձնապես։ Եթե սովորություն լիներ անպատճառ ամբողջ տոհմը մի դամբարանի մեջ ամփոփել, այն ատեն այս բաժանումները տեղի չէին ունենար։ Թե՛ Բագրատունի թագավորներու և թե՛ Պահլավունի իշխանական տան յուրաքանչյուր անդամի առանձին դամբարաններ ունենալին կարելի է հետևել, որ Հովհաննես Սմբատ թագավորն ալ ունեցավ յուր անկախ դամբարանը և, ամենայն հավանականությամբ, այդ դամբարանը կլիներ իր կանգնած եկեղեցվո մոտը։ Ուստի մեծ սխալ գործած չեմ լինիր, եթե ըսեմ, որ Հովհաննես Սմբատ թագավորն ալ թաղված է իր շինած եկեղեցվո մոտ, կամ ժամատուն ըսված նախագավթին մեջ և կամ անոր հարավային կողմին որմնակից տապանատան մեջ։

Ս. Հովհաննեսի հարավային պատին որմնակից տապանատունը թեև 13-րդ դարու սկիզբին կանգնված է վրան երեք փոքր մատուռներով, և չինողն է խուլթու խաթուն՝ դուստր Ռուզուբան, որն որ իր արձանագրության մեջ կրտս թե՛ «շինեցի զիմ նախնեաց տապանատունս եւ գերեսին եկեղեցիս ի վերայ սորա», բայց արձանագրութենեն կերևա, որ ի հնումն ալ այնտեղ տապանատուն կամ դամբարան եղած էր. և խուլթու խաթուն վերաշինել է իրեն և իր սերունդին համար։ Այսօրվան մեզ հասած տապանատունը խուլթու խաթունին չինածն է, բացի արևելյան պատեն, որուն վրա կան չորս գեղաքանդակ խաչքարեր՝ 10-11-րդ դարու ոճով քանդակված։ Այս չորս խաչքարերն մեկը թե՛ շինությունով և թե՛ ձևով բոլորովին նման է ս. Հովհաննեսի ժամատան գմբեթի մեջ գետեղված ութ քարերն մեկուն, որն որ ինձի կարծել կուտա, թե միևնույն ժամանակ շինված են ժամատան հետ և միևնույն քանդակագործի ձեռքով։ Շատ հավանական է, որ Հովհաննեսի դամբարանը այստեղ եղած է, և խուլթու խաթուն որևէ ազգակցական կապ ունեւ Բագրատունիներու հետ, որով իրավունք կստանար «զիմ նախնեաց տապանատուն» անվանելու։

Ինչ կվերաբերի ս. Հովհաննեսի տաճարին կից ժամատան, անոր ալ իբրև տապանատուն կամ դամբարան շինված լինելուն ոչ մի կասկած չեն թողուր. թե՛ պատմական որոշ վկայություններ և թե՛ ուրիշ նույնօրինակ բազմաթիվ շինություններ մեզ հասած, որոնց վրա եղող արձանագրություններ և մեջը գտնված բազմաթիվ տապանաքարեր պարզ կըմորոշեն անոնց կոչումը և նպատակը։

Քիչ մը վերը ըսի, թե ժամատուններու ամենն

շատ ընդհանրացած շրջանին (12-14-րդ դարեր) կանգնված եկեղեցիներուն կից ոչ մի ժամատուն միաժամանակ չինված չլինելն զատ, անոնցմե ոմանք տասնյակ տարիներ հետո են հարակցված։ Այս իրողությունը բացատրելու համար պետք է ընդունել միանգամայն, թե եկեղեցիներ շինողներ բնավ պարտավորված չէին անպատճառ միասին ժամատուն շինել, անոնք կամ իրենց վերջին օրերուն իբրև հանգստարան ավելցուցել են և կամ անոնց ժառանգները շինել են հանգուցելույն իբրև շիրիմ, ուր իրենք ալ իրավունք պիտի ունենային ամփոփվելու։ Նույնիսկ կան վերջին՝ 13-14-րդ դարերու մեջ կանգնված եկեղեցիներ ալ, որոնք ամենևին չեն ունեցել նախագավթիներ։

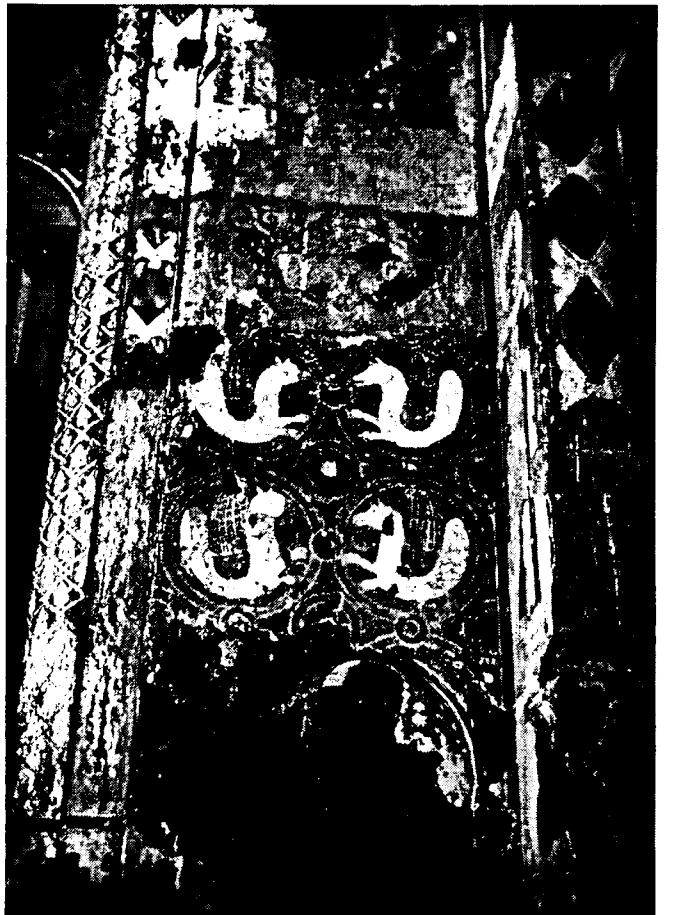

Նկ. 102. Անիի Լուսավորիչ եկեղեցու որմնանկարները

Անիի Լուսավորիչ (Նախշի) եկեղեցվո նախագավթը, դատելով իր զարդաքանդակներու ոճին, պետք է որ մոտավորապես 40-50 տարի հետո շինված լինի, որովհետև, առաջին համեմատությամբ իսկ կարելի է տեսնել նախ՝ եկեղեցվո և նախագավթի զարդաքանդակներու անհունապես տարբերությունը, հետո ալ՝ գավթի զարդաքանդակներուն ավելի մշակված և հետնագույն ճաշակի պատկանե-

լը: Անիի մեջ թեև շատ կան Լուսավորչի դավթին զարդաքանդակներուն ոճը Հիշեցնող քանդակներ զանազան Հատուկտոր բեկորներու վրա և մասնավորապես նոր բացված վաճառատան դռանց մասերուն վրա, սակայն, քանի որ անոնց մասին ժամանակագրական ճիշտ տեղեկություն չունինք, բնականաբար Լուսավորչի քանդակներուն հետ չենք կարող Համեմատություն դնել ժամանակագրական կարգ որոշելու համար: Բայց Անիեն դուրս կան Հիշատակարաններ, որոնց թե՛ շինության թվականները հայտնի են և թե՛ անոնց վրա կտեսնենք քանդակներու նմուշներ, որ շատ բնորոշ մասերով նման են Լուսավորչի նախագավթի զարդաքանդակներուն: Հոռոմոսի վանքին նշխարատան միջին սենյակի և անոր կից մեծ դամբարանի արևելակողմյան սեղանի վրա, որոնք շատ ուշ շինված են, քան Լուսավորչի եկեղեցին, քանդակագործեր կան, որոնք ըստ ամենայնի կ'հիշեցնեն Լուսավորչի դավթի զարդաքանդակներուն ոճը: Նմանապես Խուլթուլ խաթունի տապանատան վերնահարկ փոքր մատուռներին մեկուն վրա կան նույն ոճով զարդաքանդակ խաչքարեր:

Անիի Լուսավորչի եկեղեցվո նախագավթին շատ ուշ ժամանակ շինված լինելուն իբրև ապացույց, վերև դրված բացատրություններն զատ, նաև կ'ծառայի ներսի ու դրսի նկարված պատկերներուն ոճի և աշխատության տեսակներուն տարբերությունը: Ներսը և դուրսը նկարված պատկերներու տարբերությունը թեև ես վաղուց նկատած էի, սակայն չուզեցի իբրև ոչ մասնագետ այդ հարցին հիմնվել միայն իմ կարծիքիս վրա, 1910 թվին խնդրեցի նկարիչ Եղիշե Թաղևսյանին քննել և իմ տարակույսներս փարատել: Խորին շնորհակալությամբ պիտի արձանագրեմ այստեղ, որ հարգելի Թաղևսյանը սիրով հանձն առավ առաջարկս և լուրջ քննութենե հետո եկավ այն եզրակացության, թե ոչ միայն ներսի և դրսի նկարներ տարբեր նկարիչներու գործեր են, այլև դրսի նկարներու մեջ գունավորման անհամեմատ տարբեր բաղադրություններն զատ՝ նկարները ևս շատ նոր են, քան ներսիները. մասնավորապես շեշտեց, թե հակառակ երկար տարիներ դրսի նկարները արեգակի և անձրևներու խոնավության ավերիչ ազդեցության ենթարկվելուն, դարձյալ գույներն ավելի թարմ պահված են, քան ներսի նկարներու գույները:

Մի քանի պարագաներ ևս ինձի ենթադրել կուտան, որ նախագավթը եկեղեցին շինող Հոնենց Տիգրանի գործը չէ և կամ անոր օրով ալ շինված չէ: Ուստի այս մասին ավելորդ չեմ համարիր իմ կարծիքներս հայտնել:

Ինչպես տեսանք հողվածիս ընթացքին մեջ, Հայոց եկեղեցական կանոններով խստիվ արգելված էր եկեղեցիներու մեջ մեռել թաղելը: Հակառակ այս արգելքին, Լուսավորչի եկեղեցվո մեջ մեռելներ թաղված են նույնիսկ բեմի առջև, որոնց մեկուն տապանաքարին վրա վրացերեն արձանագրություն կա: Նաև, ինչ որ ավելի բնորոշ է, հավելյալ նախագավթը զուտ Հայկական ոճի ժամատուններն բոլորովին տարբեր ձևով շինված է: Հայկական նախագավթները կամ ժամատունները առանց բացառության շինված են փակ շրջորմով և կանոնավոր ծածկույթով հաճախ գմբեթավորված: Մինչդեռ Անիի Լուսավորչի նախագավթը կանգնված է բացօթյա, առանց շրջափակի, միմիայն կամարակիր սյուներու վրա (portique): Այս ձևը, որ բնավ Հայկական չէ, միացած եկեղեցվո մեջ մեռել թաղելու հանգամանքին հետ, կապացուցանե, որ անպատճառ Տիգրան Հոնենցն հետո եկեղեցին անցեր է ուրիշ այլադասական ժողովուրդի ձեռք, որն ամեն փոփոխություն մտցուցեր է իր դավանության և ծեսերու թույլատրած ձևերով:

Դեռ 4-րդ դարեն սկսած Հունական եկեղեցվո համար ներքի էր մեռել թաղել տաճարին մեջ, և մինչև վերջն ալ անոնց մեջ արգելք չէ եղած: Հետևաբար, արդյոք կարելի՞ է պահ մը ենթադրել, որ Տիգրան Հոնենց ալ Հունադավան էր, և իր եկեղեցվույն մեջ թաղված մեռելներն ալ անոր տոհմին կապականին¹: Իմ կարծիքով՝ Հոնենց Տիգրանի վրա մեր ունեցած տեղեկություններով դժվար է հաստատել անոր Հունադավանությունը. փաստերը ավելի ի նպաստ Հայկական եկեղեցվո կիսուին:

Հոնենց Տիգրանի անունով երկու արձանագրություններ կան երկու ուրիշ եկեղեցիներու վրա, որոնք Հունադավան եկեղեցիներ լինելու կասկածանքն շատ հեռու են: Այս եկեղեցիներն մեկը Անիի կաթողիկե մայր եկեղեցին է, իսկ մյուսը՝ Խժկոնքի ս. Աստվածածինը: Այս երկու եկեղեցիներուն ալ Տիգրան զանազան նվիրաբերություններ ընելով՝ հոգևոր պաշտոնեությունը պարտավորուցր է անընդհատ պատարագել իրեն հոգվո փրկության համար: Մինչդեռ Լուսավորչի եկեղեցվո արձանագրության մեջ, հակառակ ահագին նվիրաբերության, իր անձին համար բնավ այդ պահանջը չէ դրած, այդ եկեղեցվո խորհրդակատարությունը նվիրեր է բացառապես իր տերերուն - Ջաքարյան տոհմին:

¹ Հ. Օրբելի լիովին համոզված է Տիգրան Հոնենցի քաղկեդոնիկ լինելուն, հայտնի չէ, թե ինչ հաստատուն ապացույցի վրա հիմնված: Ցանկալի էր, որ պարզաբանված լիներ այս հետաքրքրական հարցը իր գրքույկին մեջ (տես՝ Անիի ավերակները, թարգմ. Հուսիկ արքեպիսկոպոս, Վաղարշապատ, 1911, էրես 52):

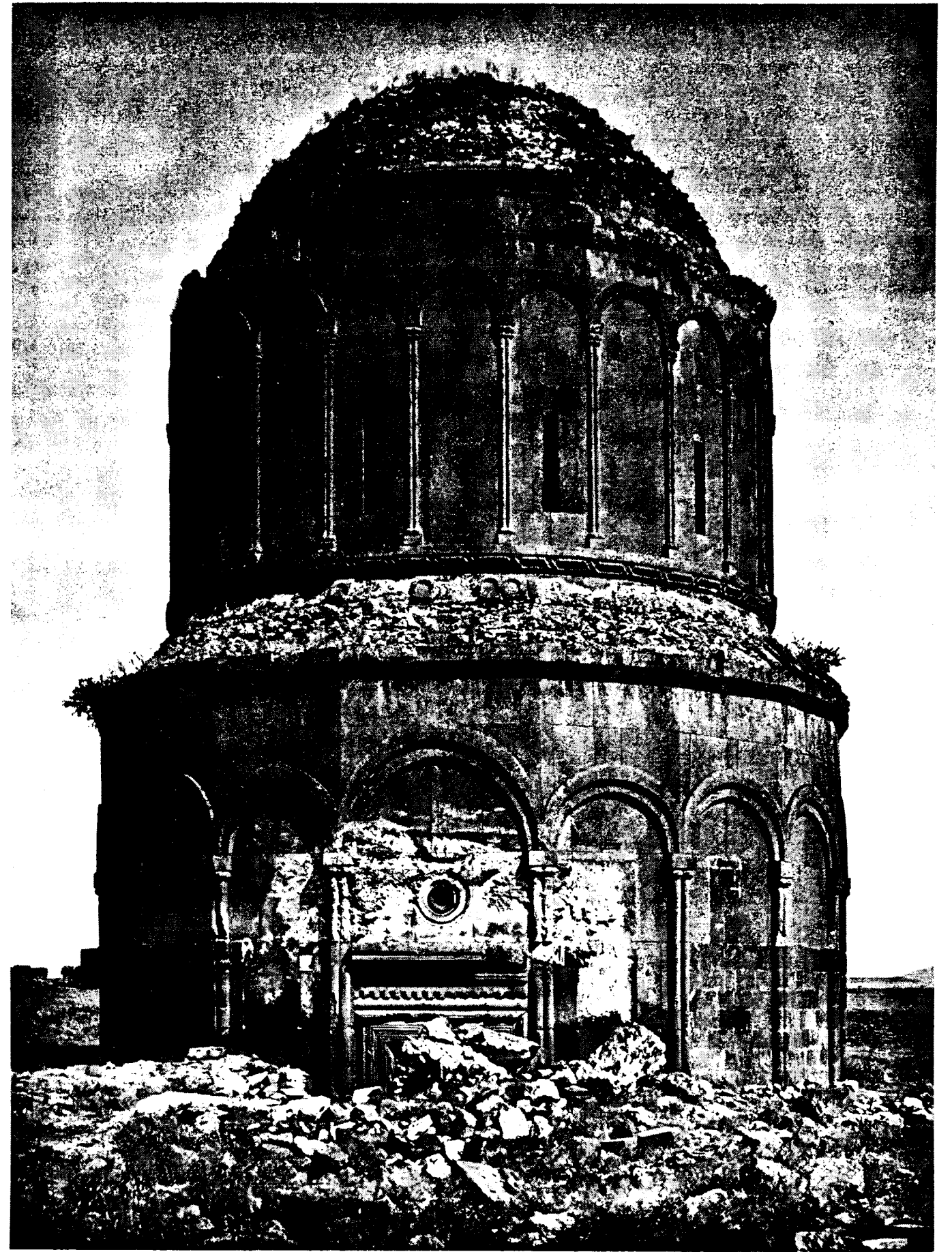

Նկ. 103. Անիի Փրկչի եկեղեցին հարավից

Չաքարի սպասարի շրջանը դավանաբանական կռիվներու և երկու հարանվանութեանց մեջ գոյութիւն ունեցող ատելութեան այնպիսի շրջան մ'է, որ նույնիսկ Չաքարի սպասարի բոլոր ջանքերը իզուր անցան փոքր ինչ մերձեցում առաջ բերելու համար երկու տարբեր քրիստոնյա եկեղեցիներու մեջ, չնայելով, որ Չաքարի քանիցս բռնի ուժի ալ դիմեց, սակայն Գոշ Մխիթարի հանդիմանութեամբ ստիպեցաւ համակերպիլ հայ ժողովուրդի ավանդապահութեան զգացումներուն: Այսպիսի շրջանի մը մեջ կապրեր Հոնենց Տիգրան և, պատարագներ կատարելու հայկական եկեղեցիներու մեջ: Եթե Հոնենց Տիգրան հունադավան լիներ, ես կկարծեմ, որ ոչ ինք կզիջաներ իրեն ատելի դավանութեան մը պատկանող եկեղեցիներուն նվիրաբերութեաններ ընելով բազմաթիւ պատարագներ պահանջել և ոչ ալ հայերը հանձն կառնեին իրենց կրօնի հակառակորդի մը համար պատարագ մատուցանել հայկական եկեղեցիներու մեջ: Հետևաբար, Տիգրան Հոնենցի հունադավան լինելու կարծիքը միանգամայն անտեղի է: Բայց ի՞նչպէս պարզել այն առեղծվածը, որ Լուսավորիչ եկեղեցին ունի հունադավան եկեղեցիո շատ մը հատկութեաններ, և ի՞նչպէս անցած կարող է լինել հունադավաններու ձեռքը: Այս մասին այստեղ կգրեմ իմ կարծիքս՝ բանասերներու լուրջ քննութեան հանձնելու համար:

Լուսավորիչ եկեղեցիո վրա Տիգրան Հոնենցին արձանագրութեանն պարզ կերևա, որ այդ եկեղեցին չինքն է հանուն Չաքարյան տոհմի, որոնց զորավարն էր ինքը, հետևաբար եկեղեցին բացարձակ սեփականութիւն կըստնար Չաքարի սերունդին: Բարեբաղան նկատումներով Չաքարի սպասարը եթե ձգտում ունեցաւ պահ մը հունադավան եկեղեցիո սովորութեաններ մտցնել հայոց եկեղեցիո մեջ, այնուամենայնիւ չհաղողելէն զատ, պաշտոնապէս ալ չօտարացաւ հայոց եկեղեցիին և հայադավան ալ մեռաւ ու Սանահնի վանքի մեջ ալ թաղվեցաւ:

Լուսավորիչ եկեղեցիո շինութեան վերջացած թվականն (1215) արդեն մոտավորապէս երկու տարի առաջ Չաքարին մեռած էր և անոր իշխանութիւնը անցած էր յուր փոքրահասակ որդուն՝ Ծահնշահին, և այդ պատճառով ալ արձանագրութեան մեջ քահանայից վրա պարտականութիւն կընէ պատարագել միայն Ծահնշահի և անոր որդիներու համար, Չաքարի անունը չկա: Ուստի, եկեղեցիո արձանագրութեանը գրված օրէն եկեղեցին դարձաւ Ծահնշահի սեփականութիւնը, որուն ապացույցը պիտի տեսնենք քիչ հետո:

Ըստ Վարդան Բարձրաբերդցիի վկայութեան՝ Չաքարի մահվան ժամանակ որդին Ծահնշահ Հինգ տարեկան էր, հետևաբար եկեղեցին ժառանգած օրը պետք էր յոթ տարեկան մանուկ լիներ, ուստի նույն

ժամանակ Ծահնշահ ևս չէր կարող հունադավան լինել, նախ որ շատ փոքր էր, հետո ալ դեռ կենդանի էր իր հոր խոստովանահայր Գոշ Մխիթարի նման ազդեցիկ վարդապետը: Եթե Ծահնշահ հունադավան լիներ, Տիգրան ալ այնքան մեծ նվիրաբերութեաններ չէր ընէր այդ եկեղեցիոյն, պարզակեղով անոր մի ամբողջ իշխանական հարստութիւն:

Բայց Ծահնշահին մեծանային հետո արդեն հանգամանքները փոխված են. Ծահնշահ յուր հայրենի դավանութիւնը փոխելով՝ հունադավանութիւնը ընդունել է Իվանի կնոջ՝ Խոշաքի ջանքերով: (Վարդան Բարձրաբերդցի, Մոսկվա, 1861, երես 183-184): Ահա այս ժամանակն սկսեալ պետք է փնտել Անիի Լուսավորիչ եկեղեցիո հունական տարազի զգեցման սկզբնավորութիւնը:

Որ գրեթե ամբողջ մեկ դար Ծահնշահի սերունդն այս եկեղեցիո բացարձակ տերն էր, այդ կապացուցանէ եկեղեցիո արևելյան կողմի արձանագրութիւնը: 1310 թվականին Ծահնշահի թոռը՝ Ծահնշահ Բ. եկեղեցին նվեր տվեր է ոմն Մաթեի և իր կնոջ ու եղբոր՝ Մարկոսին (հ. Ղ. Ալիշան, «Շիրակ», երես 79):

Ապացույցի կարոտ է վճռելու համար, թե Ծահնշահի սերունդը մնաց միշտ հունադավան կամ քաղկեդոնիկ հայ, և Մաթեի, Թեոփոս ու Մարկոս, եկեղեցիո վերջին ժառանգներն ալ քաղկեդոնիկներ էին: Այս վերջիններու արձանագրութիւնը հայերեն լեզվով գրված լինելը մեծ գրավական է անոնց քաղկեդոնիկ չլինելուն, եթե ոչ, ի՞նչ հարկ պիտի ստիպեր գիրենք, որ անպատճառ հայերեն գրեին, քանի որ եկեղեցիո նախորդ տերերը ամեն բան փոխեր էին, ներսի պատկերներու մեջ նորոգութիւն կատարելով՝ վրաները գրեր էին վրացերեն, խորանի առջև թաղված մեծերի տապանաքարին վրա վրացերեն արձանագրեր էին. հայոց եկեղեցական ոճին հակառակ՝ գավիթը փոխանակ շրջափակով չինելու, բացօթյա չինքն էին: Վերջապէս, օտարացնելու ամեն ջանք ակներև է նախորդներու կողմանէ:

Ծահնշահ Ա-ին հետո Լուսավորիչ եկեղեցին միշտ քաղկեդոնիկ մնացած լինելուն ապացույց կլինի, եթե հաստատվեր, որ Ծահնշահ Ա-ի սերունդը շարունակեց հունադավանութիւնը, եթե ոչ, ժամանակավորապէս միայն Ծահնշահ Ա-ի օրով, գուցէ քիչ մը ավելի մնացեր է քաղկեդոնականներու ձեռք: Հետո ալ արդեն, ինչպէս արձանագրութեանն կերևի, անտերութեան մատնվել է Չաքարյաններու Անիին հեռանալուն պատճառով. Մաթեի օգտվելով եկեղեցիո անտեր դրութեանն, խնդրեր է Ծահնշահին նվիրել իրեն:

¹ Ե. Թադևոսյան և Ա. Ֆեթվաճյան ներսի և դրսի պատկերներու վրա գրված գրքերու ոճին մեջ տարբերութեան չգտան, հավանական համարեցին միաժամանակ գրված լինելը:

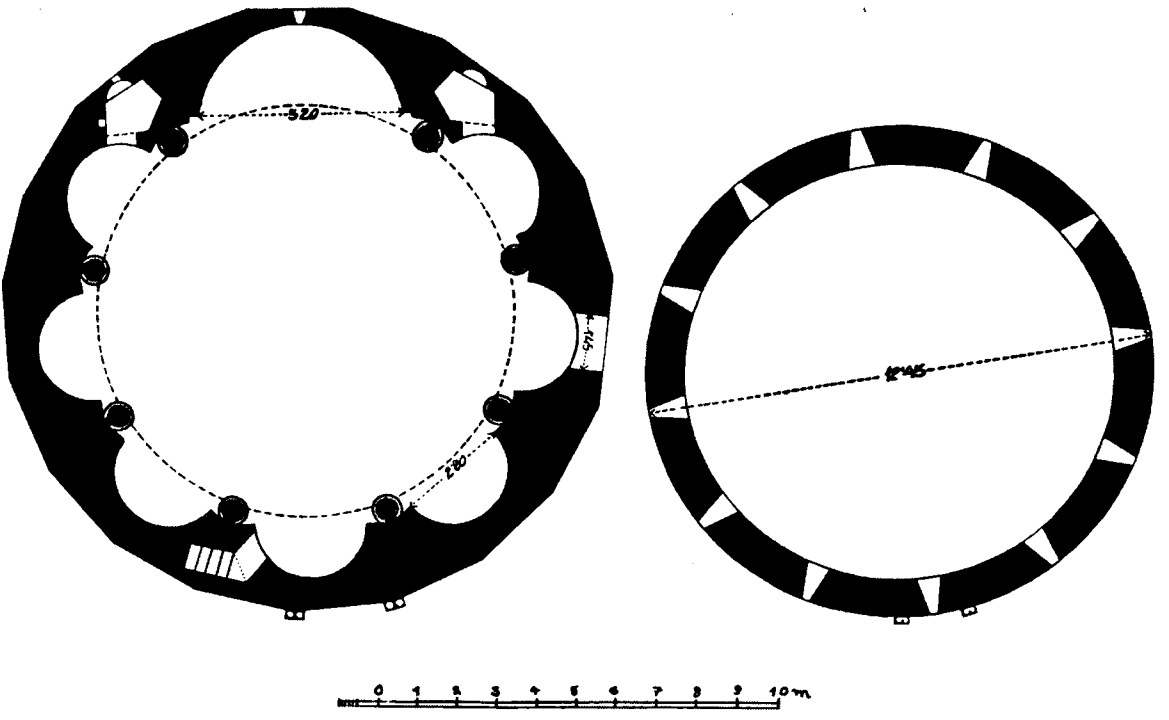

Նկ. 104. Անիի Փրկիչ եկեղեցու հատակագիծը

Եստ հավանական է, որ բացառապէս Անիի Լուսավորիչ եկեղեցիո գավիթը շինված է, իբրև ապաշխարողաց գավիթ, հունադավան հայերու ձեռքը եղած ժամանակ, որոնց մեջ թերևս գործադրութեան մեջ էր ապաշխարութեան կանոնը, և, իհարկե, անունն ալ ժամատուն չէր կարող լինել, ինչպէս բոլոր մյուս հայ եկեղեցիներու նախարահները: Իբրև հանգստարան՝ տապանաքարեր ալ չեմ տեսած այնտեղ, եթե չեն տարված:

Այժմ կմնա գիտնալ, թե ինչո՞ւ համար հայոց եկեղեցիներու կից սրահներուն ժամատուն և գավիթ իրարմե տարբեր անուններ անխտիր գործածեր են, և ե՞րբ է սկսեր այդ անխտիր գործածութիւնը:

Հայոց մեջ եկեղեցիո նախարահներ ծագում

առած ժամանակ, 10-11-րդ դարերին մինչև 12-րդ դարու վերջերը նույն նախարահներուն միմիայն ժամատուն անունը տված են թե՛ արձանագրութեանց մեջ և թե՛ պատմագրական տեղեկութեաններու մեջ: 12-րդ դարու վերջերին է, որ սկսած է ոչ միայն գավիթ, այլև զանազան տեսակ անուններ տրվել անոնց, որոնց նշանակութիւնը և պատճառները փնտել, ըստ իս, կարևոր է:

Հայոց եկեղեցիներուն հետ կապված գավիթ բառը թեև շատ հին է, սակայն 10-րդ դարին առաջ գավիթ բառն այն նշանակութիւնը չուներ, ինչ-որ 10-րդ դարին հետո: Ի հնումն գավիթ կնշանակեր եկեղեցիո շուրջ պատող ընդարձակ շրջափակե մը գոյացած բացօթյա մաս: Այս նշանակութեամբ ալ ցույց տրված են Հին պատմագրաց մեջ:

2

ՊԱՏՈՒՀԱՆՆԵՐ¹

Այն բոլոր շինքերին հետո, որոնք բնավ պատահաններ չեն ունեցեր և ուշ ժամանակ բացվել են, միայն մեկ կողմին վրա, ինչպէս Շիրվանջուղ,

Երերուլք, կարգը կուգա հետազոտելու պատահաններ ունեցող շինքերուն առանձնապէս պատահաններու ձեռքը, որոնք ժամանակագրական տեսակետով ունին իրենց առանձին նշանակութիւնը:

Համեմատական որոշ քննութեաններով տեսանք, որ Տեկորի, Երերուլքի և Բասաղի եկեղեցի-

¹ Այս գիտողութիւնը վերցված է հեղինակի ձեռագրից և տպագրվում է առաջին անգամ:

Կազմող

ները կպատկանեն ամենաուշը 5-րդ դարուն: Այս եկեղեցիներուն վրա գտնված պատուհանները անհամեմատ կերպով խոշոր են, քան հետագա որևէ շրջանի պատուհանները, բացառությամբ 7-րդ դարին: Այս խոշոր պատուհաններուն 7-րդ դարու պատուհաններին ունեցած բացարձակ զանազանությունն այն է, որ ներսին և դրսին հավասար բացվածք \square \square ունեն, իսկ արտաքուստ կամ բոլորովին շրջանակ չունին և կամ եթե ունին՝ առանց քանդակազարդության, պարզ moulure-ներ են, որոնք, վերևի կիսաբոլորակ կամարը պսակելին հետո, կիջնեն մինչև պատուհանի ստորին հատակը և այդտեղեն կզառնան հորիզոնական կերպով, փոխանակ սովորական հունական ոճերու կիսաբոլորակի centre-ի ուղղությամբ դառնալու:

Իսկ 6-րդ և 7-րդ դարերուն պատուհաններու մեծությունը համաչափությունները թեև չեն փոխված,

թերևս քիչ մ'ալ ավելի մեծ են, քան 5-րդ դարու պատուհանները, սակայն, շատ քիչ բացառությամբ, ամենն ալ ներսի կողմին լայն և դրսին նեղ abat-jour \square \square բացված են. օրինակ՝ Բագարանի եկեղեցվո բոլոր պատուհանները abat-jour են, սակայն վերևի չորս կողմի fronton-ներու ներքև իջնող պատուհանները 5-րդ դարու ձևի շարունակությունն են:

Բացի այս հատկությունը, արտաքուստ պատուհանի կատարի կիսաբոլորակները զուգահեռական պսակված են հարթ մակարդակի վրա քանդակված կամ moulure-ազարդ և կամ ուրիշ զանազան ծաղկանկար քանդակներով. այս պսակները 5-րդ դարու ոճերու նման փոխանակ պատուհանին մինչև հատակը իջնելու, կատարի կիսաբոլորակ centre-ի ուղղությամբ՝ կդառնան աջ ու ձախ հորիզոնական ձևով և կկտրվին առանց երկար շարունակվելու:

է

ՊԱՏԿԵՐՆԵՐԸ ՀԱՅՈՑ ՀԻՆ ԵԿԵՂԵՑԻՆԵՐՈՒ ՄԵՉ¹

Հայտնի նշաններ շատ կան, որ Հայոց եկեղեցիներու մեջ պատկերներ նկարելու սովորությունը չէր մտած մինչև 12-13-րդ դարերը (7-րդ և 10-րդ դարերուն կան նկարազարդ եկեղեցիներ, բայց թվով շատ քիչ, այդ մասին առանձին տեսություններ կիսովի), որովհետև իմ հետազոտած բոլոր եկեղեցիները, որոնց հիմնարկությունն ավելի հին է, քան 12-13-րդ դարերը, անոնց մեջ միանգամայն պատկերներ չկան, բացի այն դարերին առաջ շինվածներն, նաև հետո շինվածներուն մեջ ալ շատեր կան, որ պատկերներ չունին:

Ինչպես կերևի, կրոնական մի որևէ վարդապետություն այդ դարերին սկսյալ ներգործել է Հայոց վրա, սակայն ոչ բոլորովին միահամուռ: Որովհետև եթե ընդհանուր ներգործություն ունենար այս արտաքուստ եկած սովորությունը, պետք էր որ 12-13-րդ դարերուն կամ անկեց հետո շինված բոլոր եկեղեցիներուն մեջ պատկերներ գտնվեին:

Անիի մեջ հինգ եկեղեցիներ կան, որոնց մեջ գոյություն ունին պատկերներ՝ առավել կամ նվազ չափերով: Այս եկեղեցիներին առաջինը կհանդիսանա ս. Գրիգոր Լուսավորիչ (Նախչի) եկեղեցին, որն որ հիմնարկված է մի ոմն իշխան Տիգրան Հոնենց՝ գորավար Զաքարե սպասալարի (ՈԿԻ) 1215 թվականին:

Հոնենց Տիգրան, հարավային պատին վրա եկեղեցիի շինության մասին գրած երկար արձանագրության մեջ կհիշատակե, որ շենքը լրանալեն անմիջապես հետո զարդարել տվել է եկեղեցին պատկերներով (շինեցի զեկեղեցիս յանուն սրբոյն Լուսավորչին Գրիգորի և զարդարեցի բազում զարդիւք, փրկական նշանաւք սուրբ խաչիւ ոսկիք և արծաթիք և պատկերազործ խատերով): Պատկերներն ընդհանրապես առնված են ավետարանն և այսամովուրքեն. ի միջի այլոց նշանավոր տեղ կընեն Տրդատ թագավորի երկու պատկերները, որոնց մին կներկայացնե Գրիգոր Լուսավորչի դատաստանը, իսկ մյուսը՝ քրիստոնեությունն ընդունելն հետո երեք թագավորներով միասին ձիավոր խուճրով մը էջմիածին մուտքը²:

Կասկածելի կներկայանա քանի մը պատճառներով, որ այսօրվան գտնված պատկերները նույն իսկ Հոնենց Տիգրանի նկարել տվածները լինին: Որովհետև Հոնենց Տիգրան, եկեղեցիի շինության արձանագրությունը հարավային պատին վրա հայերեն գրել տալեն հետո, դժվար թե ինքզինքը պարտավորված զգար պատկերներուն վրա վրացերեն և հունարեն տառերով արձանագրել տալ: Եթե Հոնենց Տիգրան քաղկեդոնիկ էր (ինչպես կջանա

հաստատել պրոֆ. Ն. Մառը) և վրացերենը հասկանալի լեզու էր տեղացի քաղկեդոնիկ հայերու համար, բնականաբար, կրոնի նախանձախնդրությունն մղված, արձանագրությունն ալ պիտի գրեր վրացերեն: Իսկ եթե տեղացիներու համար անհասկանալի էր վրաց լեզուն, բնականաբար անօգուտ պիտի լիներ պատկերներու վրա ևս վրացերեն գրվելը: Ենթադրություններն ավելի պարզ պատճառներ կան հաստատող, որ եկեղեցին երկրորդ անգամ նկարված է:

Ոչ միայն տաճարին մեջը, այլև դուրսի գավթի պատերն ալ զարդարված են նկարներով միևնույն ոճով, այսինքն ընդհանրապես՝ բյուզանդական ոճով: Սակայն պետք է գիտնալ, [որ] գավթի միաժամանակ չէ շինված եկեղեցիի հետ, այլ եկեղեցին շատ ուշ, կարելի է տասնյակ տարիներ հետո: Որովհետև գավթի շինությունով ծածկվել են եկեղեցիի ճակատը զարդարող շատ մը զարդաքանդակներ, որոնք միևնույն խնամքով ու մեծ ճարտարությունը քանդակված են՝ թե՛ շինողին և թե՛ տեսնող ժողովրդյան հաճելի տպավորություն ընծայելու համար:

Երբ գավթի շինվել է, այս գեղեցիկ զարդարանքները ծածկվել են թե՛ որմնասյուներու և թե՛ առաստաղներու թանձրությունաց ներքև:

Գավթի շինվելն առաջ, միմիայն ներսը եղեր են նկարներ, դուրսը բոլորովին ներկ կամ նկար չէ եղած: Գավթի մեջ պատկերները նկարելն գատ, զարդաքանդակները, որոնց մեջ կան նաև թուջնոց պատկերներ, ամենն ալ գույնզգույն ներկեր են: Իսկ պարզ սրբատաշ քարերուն վրա տեղ-տեղ միագույն և տեղ-տեղ ալ ներկով զարդանկար են շինված: Այս կապացուցանե գավթի այժմյան փլվածքը, վասն զի փլուզումն բացված մասերու վրա ամենեկին ներկի կամ գույնի հետք չկա:

Այս երևույթներն կհետևի, որ Լուսավորիչ եկեղեցին շինվելն տարիներ հետո դարձել է վրացական եկեղեցի, որոնք [վրացիները] ըստ յուրյանց ճաշակի նորոգելով, թերևս ավելացնելով գավթին ալ, վերստին նկարազարդել են ներսին և դրսին:

Ինչ որ ալ լինել Հայոց մեջ գավթիներու նախնական նշանակությունը, ի վերջո 13-14-րդ դարերուն մեջ, շատ պարզ է, որ անոնք ծառայել են իբրև տոհմային դամբարան: Բնականաբար այդ գավթին մեջ առաջին անգամ թաղվելու իրավունք ուներ եկեղեցին շինողը և կամ իրմե առաջ մեռնող Հայրը, զավակը և կամ իր շատ մոտ մի ցեղակից: Երկար ժամանակ անցնել հետո, երբ այդ ցեղը մի կերպ կանհետանար կամ կնվազեր, այն ժամանակ, իհարկե, տեղ կբացվեր գավթի մեջ թաղվելու արժանի համարված ուրիշներ:

Օրինակներ շատ կան այս մասին: Ապուղամ-

րենց ս. Գրիգորի կողքին (Հյուս. կողմը) թաղված են նույն տոհմային եկեղեցին շինող Գրիգոր իշխանը և յուր երկու որդիները՝ Համզեն և Սեդան¹ (ինչպես կերևի, ի սկզբան առանձին մատուռ շինելու սովորությունն եղեր է հոգեհանգստի համար, սակայն հետո պարզապես գավթի մեջ թաղելով, տոհմային եկեղեցիի ավագ խորանին կամ կողմնակի փոքր մատուռներու մեջ կատարել են հոգվո փրկության աղոթքը):

Նույնը ցույց կուտա նաև Մարմաշենի եկեղեցիի արձանագրությունը, որ այդ եկեղեցին շինված է իբրև տոհմային դամբարան՝ Վահրամ Պահլավու-

¹ Ըստ արձանագրության՝ 1040 (ՆՁԹ) թվականին շինված է այս տոհմային դամբարանը՝ Գրիգոր իշխանի շինած տոհմային եկեղեցիի հյուսիսային կողմը, որն որ 1907 թվականին բացվեցավ իմ կատարած մասնավոր պեղումներով: Ենթողը, Գրիգորի տղան Ապուղամը, Հայոց մարզպանն է, որն որ շինել է, մղված որդիական երախտագիտությունն. այդ դամբարանը շինված ժամանակ ոչ միայն Հայրը՝ Գրիգոր մեռած էր, այլև մայրը՝ Շուշան, Սեդա անունով քույրը և փոքր եղբայր, «մանուկն Համզեն» (տես արձանագրություն Մարմաշենի), ուստի սույն չորս հանգուցյալներուն համար շինել է սույն դամբարանը, որուն մասին կգրե արձանագրության մեջ. «Ի ՆՁԹ թուականս ես Ապուղամը մարզպան հայրս որդի Գրիգորս և թոռն Ապուղամի, Հայոց իշխանաց, թէպէտ և անտես էի ի հաւրէ իմ[մ]է յաղագս կր[տ]սերութեան. այլ հարկեցա ի ծնողական սիրոյն և շինեցի զայս հանգստարան հաւր իմոյ, Գրիգորս և եղբայր իմոյ, Համզէի, քեռ իմոյ, Սէդայի. և շինեցի սենեակ դ. գտուրը Սանփաննոս և գուրբ... Պայման քահանայից այս է, որ զամէն ուրբաթ ի սուրբ Ստեփանոս ժամն իմ մաւրն Շուշանս, արասցեն և զշաբաթս իմ հաւրն Գրիգորս և ի սուրբ Քրիստափոր՝ զամէն ուրբաթ իմ քեռն, Սէդայի և զշաբաթս իմ եղբայրն արնէ Համզէի և առաջաւորաց ուրբաթին և աղցաց ուրբաթանոցն փոխան արձակ աւուրքն արասցին Ը. աւր.» և այլն և այլն:

Իմ պեղման մեջ բացվեցավ այս դամբարանը և շատ պարզ երևացին արձանագրության ցույց տված ս. Ստեփանոս և ս. Քրիստափոր մատուռները՝ առաջին փոքրիկ շրջանակով մը: Ս. Ստեփանոս շինված է արևելյան կողմը, եկեղեցիին հետև և հարավային կողքին կպած է մի մեծ գերեզման՝ առանձին ծածկով և զունով, որն առջևն գտնվեցան խաչքարի փշրանքներ և հին արձանագրության բեկորներ, սակայն անհնար եղավ կարդալ: Անշուշտ Գրիգորի արձանագրությունն էր:

Ս. Քրիստափորը կցված է անմիջապես եկեղեցիին, ավելի փոքր, քան ս. Ստեփանոսը: Այս մատուռին հասակը ավելի ցած է, քան ս. Ստեփանոսը և Գրիգոր իշխանի գերեզմանը:

Ս. Քրիստափորի դռան առջև, որ դեպի հյուսիս կբացվի (ս. Ստեփանոսին դեպի արևմուտք), անմիջապես առջևը կային երկու մեծ տապանաքարեր, որոնց մեկը տարեր են շարահողի վանդակներ, իսկ մյուսը կմնա: Հավանաբար ասոնցմե մեկն էր Սեդայի գերեզմանը և մյուսը՝ Շուշանս, եթե այս վերջինս չէ թաղված իր շինած սեփական եկեղեցիի քով, Մաղկոցաձորի եղբորը, Միջնաբերդի մոտ, որուն դռան վրա արձանագրությունը գտավ Կ. Բասմաճյան 1903 թվականին, և հետո նույն արձանագրությանը պրոֆ. Մառ փոխադրեց թանգարան: Թեև այս ժամանակ մեռած էր նաև Գրիգորի մյուս որդին՝ «Վասակ իշխանաց իշխան, և նահատակեցա ի թուրքաց պատերազմին» (տես Մարմաշենի արձանագրությունը), բայց քանի որ արձանագրության մեջ չի հիշատակվել, ըսել է թե նա ուրիշ տեղ թաղված էր (հավանաբար Մարմաշենի մեջ):

Ս. Ստեփանոսի դռան առջև էր մանուկն Համզէի գերեզմանը, մի փոքրիկ օրորոցաձև քար, թեև տեղին ալ խախտված էր մի քիչ: Ինչպես կերևի, այստեղ մի ժամանակ, երբ վրայի ծածկույթը չէր փլված, թափառական ցեղեր բնակել են, որովհետև պեղման ժամանակ գտնվեցան նաև մի խոփ և երկաթի ուրիշ կտորներ:

¹ Այս հողվածը անավարտ մնացած աշխատություն է, որը տպագրում ենք ձեռագրի սեպարտ օրինակից:

² Այս մասին տեսնել պրոֆ. Ն. Մառի տեղեկությունը՝ քաղած վրաց պատմագիրներից:

Կազմող

նիւի ձեռքով (ՆԼԵ-ՆՀԸ): «Բայց գտեղի Հանգստեանս մերոյ առաւել պատուով պայծառացուցաք...»: Ավելի քան 200 տարի այս եկեղեցիի շուրջը իբրև տոհմային դամբարան ծառայել է Պաշտօնականներու և մասնավորապես Վահրամի ցեղին (որովհետև ուրիշ Պաշտօնականներ ալ թաղված են Առաքելոցի գավիթներուն մեջ): Հյուսիսային պատի վրա (ՈՂԴ) 1225 թվին գրված արձանագրութենեն կտեղեկանանք, որ դարձյալ Վահրամի թոռները ազատելով այդ տեղը «յանաւրինաց», վերստին նորոգել են և այնտեղ թաղել են իրենց ցեղին «մարտիրոսացող խորիփը»... առ դրան ս. Կաթողիկէիս մերձ առ նշխարս հաւրն մերոյ Վահրամայ իշխանի»: Մարմաշենի արեւմտյան կողմի ընդարձակ գավթին պատերը և կամարակապ ծածկույթը կրող որմնասյուներ տակավին կանան:

Ղոչավանքի ս. Գևորգ եկեղեցին արձանագրած է իբրև Բագրատունի թագավորաց Հանգստարան. այստեղ թեև եկեղեցիին կից գավիթ չկա, սակայն արևելյան կողմը, ուր կա այժմ Աշոտի գերեզմանը, շինված են առանձին ծածկույթներ և մատուռներ, որոնց հետքերը դեռ չեն կորած, ինչպես մայր եկեղեցիի արևելյան կողմը:

Պաշտօնականի կղերներու սեփական աթոռ Անիի Առաքելոց եկեղեցիին գավթին մեջ պրոֆ. Մառի պեղումներով բացվեցավ Սարգիս արքեպիսկոպոսի մահարձանը. եկեղեցիի արևմտյան պատին կցված և այդ տեղի շրջափակը, իմ կարծիքով, ծառայած է իբրև դամբարան միմիայն Պաշտօնականի ցեղի կղերականներու համար:

Այսպիսի օրինակներ շատ կգտնվին, որոնց միտմի թվելը շատ երկար կլինի:

Այս տեսութեամբ անհրաժեշտ է, որ ս. Գրիգոր Լուսավորչի գավթին մեջ թաղված լինելու Հոնենց Տիգրանի տոհմը, սակայն Մաղկոցաձորի քարայրին մեջ գտնված արձանագրութունը կապացուցելու, որ Հոնենցի դամբարանը այնտեղ Մաղկոցաձորի մեջ հատկապէս նկարագրող ժայռակոփ մատուռի մը մեջ էր: Եվ սա արդեն շատ բնական էր, որովհետև Հոնենց Տիգրան, ըստ արձանագրութեան, ս. Գրիգորը շինած էր իբրև վանք և ոչ իբրև տոհմային եկեղեցի, ուր պատարագ պետք էր մատուցվել միմիայն իր տերանց արևաշատութեան և իր մեղաց թողութեան համար, հակառակ այն ժամանակվան սովորութեան, որ անհրաժեշտ էր ի կենդանութեան ցեղի անցյալին և հետո ալ իրեն հոգովուն համար պատարագ կտակել, մանավանդ որ մի ահագին հարստութեան էր նվիրած և իրավունք ուներ պահանջելու: Ասկեց կերևի, որ Հոնենց Տիգրան մի ու-

րիչ եկեղեցի ուներ իր տոհմին համար մշտնջենական պատարագ մատուցանելու համար:

Իմ կարծիքով՝ Տիգրանի մեռնելէն շատ հետո, վրացացած մի իշխան, որպիսիք էին Զաքարեի տղան՝ Շահնշահը, Իվանեի սերունդը, և կամ նույնիսկ Տիգրանի սերունդին մեկը դավանափոխութենէն հետո, իբրև հայրենի ժառանգութեան, ձեռք դնելով այս վանքին վրա, սեփականեցին իբրև եկեղեցի, ուր նաև թաղվեցան տաճարին մեջ հակառակ առանց բացառութեան հայոց մեջ մերժված սովորութեան: Բացի Լուսավորչէն, ուրիշ ոչ մի եկեղեցի չենք գտներ, որուն մեջ մեռել թաղված լինի այդ դարերուն մեջ: Պատահել է կրկնահարկ շինել և գետնահարկին մեջ (crypte) թաղել, իսկ բուն տաճարին մեջ, սեղանին առջև՝ ո՛չ երբեք:

Արդեն գավթի ձևն ալ հայոց շինած գավթներէն բոլորովին տարբեր ձև ունի. սա ոչ թե ընդունված սովորութեան համեմատ շրջափակ է, առանձին մուտքով, այլ պարզապես մի սյունազարդ ծածկույթ է, որն որ մինչև այսօր ընդունված է հունական եկեղեցիներու մեջ և կամ հունական ազդեցութեան ենթարկված հայոց եկեղեցիներու մեջ:

Ահա այս վերջին տիրապետողի գործը կարելի է համարել, երկրորդ անգամ տաճարին և գավթին նկարագրողութենէն զատ, նաև գավթին ալ շինութեանը, որուն ոճը արդեն ցույց կուտայ, որ մինչև այն մշակված 13-րդ դարու վերածնված արվեստին շատ ավելի տարբեր և մշակված ոճ է:

Եթե ճշմարիտ է, որ Տակաշվիլին գտած է ապացուցներ, որ 14-15-րդ դարերուն Անիի մեջ եղեր են վրացի իշխաններ (Շահնշահ անունով), այն ատեն այդ շրջանին պետք է վերադրել Լուսավորչին բոլորովին վրաց սեփականութեան դառնալը: Եվ սա արդեն ամենէն հարմար եկեղեցին էր, որովհետև ուրիշ եկեղեցիներ ամենն ալ իրենց սեփական տերերն ունեին նույն ժամանակներ և տակավին բավականին ազդեցիկ վիճակի մեջ:

Երկրորդ նկարագրող եկեղեցին է Անիի մեջ Փրկչի եկեղեցին, որ շինած է Ապղարիպ մարզպանը 1036 թվականին:

Ինչպես ուրիշ Հին եկեղեցիներ, նույնպես ալ այս եկեղեցին ի հնումն չէր կարող նկարներ ունենալ, մանավանդ որ, վրան գտնված արձանագրութեան մը համաձայն, 1178 թվականին գրեթե մեծ մասամբ նորոգվել է: Մասնավորապես գմբեթը, որ բոլորովին 12-13-րդ դարերու ոճով շինված է. հայտնի բան է, որ գմբեթը բոլորովին նոր շինել են 1173 թվականին:

Այս վերջին նորոգութեան ժամանակ ևս չէ նկարագրողված Փրկչի եկեղեցին, այլ շատ ավելի ուշ ժամանակ, որովհետև եթե նորոգութեան ժամանակ լինելու անոր նկարագրողութեան, անպայման պետք էր, որ ծեփված և նկարված լինելու գմբեթն ալ դեռ, լաստակերտները չքանդված, ինչպես եղեր է ս. Գրիգոր (Նախշի) եկեղեցին: Հիմա գմբեթը բոլորովին առանց ծեփի և նկարի կմնա և որևէ հետք ալ չկա. հայտնի բան է, որ շատ թեթեւ ծախքով մը ստորին մասը ծեփեր և վրան նկարներ են նորոգութենէն շատ հետո: Նկարչէն այստեղ ինքզինքը նկարած է Հյուսիսային աբսիդներէն մեկուն մեջ ծնկաչոք և ձեռքերը երկնցուցած դեպի ավետարանիչը և ներքևը գրած է. «ս. Աւետարանիչ բարեխօսեա՛ վասն Սարգիս Փառչկեանս»: Նույն Սարգիս Փառչկեանը կհիշատակվի Խծկոնքի արձանագրութեան մը մեջ 1215 թվականին. պատկերին մեջ տակավին սև մորուքով նկարված, հագլիվ 50 տարեկան երևույթ ունի: Սարգիս Փառչկեանի անունը հիշատակող այս երկու թվականները համեմատելով, կտեսնենք, որ Փրկչի եկեղեցին նկարել են 43 տարի հետո է, որ. Խծկոնքի մեջ կհիշատակվի...:

Փրկչի նկարներուն մեջ ալ հունական ազդեցութեանը ակներև է. խորանին մեջ նկարված է գրեթե նույն պատկերը, ինչ որ Լուսավորչի գմբեթին մեջ (անպայման Լուսավորչի խորանին գմբեթարթին ալ կուենանար նկարներ, սակայն այժմ չկան). Քրիստոս նստած աթոռի մը վրա, մեկ ձեռքով գիրք մը բռնած, մյուսով խաղաղութեան կուտայ: Շուրջը հրեշտակներ: Մի ուրիշ պատկերի վրա, Հյուսիսային abside-ներէն մեկուն մեջ, նկարված խաչը ունի թեքված ավելորդ թև մը և:

Երրորդ եկեղեցին Ապոլղամբենց ս. Գրիգորն է, որուն հագլիվ հետքերը կերևան խորանին գմբեթարթին մեջ, սակայն որչափ գծեր են կնշմարվի, դարձյալ նույն բյուզանդական Քրիստոսն է այնտեղ բազմողը՝ շուրջը հրեշտակներով: Մյուս abside-ներու մեջ եղածները ամենն ալ ավրված են, միայն հարավային կողման աբսիդներէն մեկուն մեջ քանի մը գունավոր գծեր մնացել են պատկերի գոյութեանը ապացուցանող:

Այս եկեղեցիին մեջ ալ նույն բանը պատահել է, ինչպես որ Փրկչի եկեղեցիին մեջ. ի սկզբան բոլորովին պարզ սրբատաշ քարերով շինված է, առանց նույնիսկ ծեփի, հետո, երբ հարկ եղած է նկարել, միայն abside-ները ծեփեր են գած ու կրով և վրան նկարել են:

Անիի այս նկարագրող երեք եկեղեցիներուն պատկերները եթե արվեստագիտական աչքով քննվի, պիտի տեսնվի, որ ամենն ալ ժամանակակից նկարներ են: Մի քիչ Փրկչի կտարբերի նկարվելիք նյութերու ընտրութեամբ: Փրկչի մեջ բազմաթիվ սուրբեր խտացած չեն պատերու վրա, այլ շատ ընտրանք ամենակարևոր դեմքեր են ընտրված, ինչպես ավետարանիչներ, առաքյալներ և քանի մը հատ ալ ավետարանի պատմութենէն առնված տեսարաններ, ինչպես ընթրիքի սեղանը և այլն:

Չորրորդ նկարագրող եկեղեցին է եղեր 1892-93 թվականներուն պրոֆ. Մառի պեղած ս. Գրիգոր անվամբ մի եկեղեցին Հյուսիսային պարիսպներուն մոտ, դեպի Իգաձոր տանող ճանապարհին վրա, վրացոց եկեղեցիին արևմտյան կողմը: Այս եկեղեցիի նկարներու բեկորները մասամբ հավաքված են թանգարանին մեջ, որոնց մեջ կգտնվին Գրիգոր Լուսավորչի, Գրիգոր Նյուսացի և այլն և այլն: Այստեղ հավանական էր, որ եկեղեցիի շինութեան հետ միաժամանակ նկարված էր, որովհետև ինքը արդեն 13-րդ դարու եկեղեցի է և այն ժամանակ եկեղեցիներու պատկերագրողութեանը բավականին տարածված է եղեր հայոց մեջ:

Մայր եկեղեցին ալ ունեցել է մի ժամանակ պատկերներ, միայն խորանին մեջ, այն ալ եկել է ժամանակ, որ դարձյալ բարակ ծեփով ծածկել են: Ըստինքյան շատ հետաքրքրական կնիքկայանա կաթողիկէի մեջ խորանին նկարագրողվելն ու վերստին ծածկվելը ժամանակագրական տեսակետով և գուցե այս հետաքրքրական հարցին լուծմամբ պարզվի նաև ս. Փրկչի և Ապոլղամբենց ս. Գրիգորի նկարագրողութեան ալ ժամանակը:

Բոլորովին պարզ է, որ կաթողիկէին խորանին մեջ ի սկզբան պատկեր գոյութեան չուներ, և չէր կարող ունենալ, որովհետև եկեղեցին շինված ժամանակ խորանին գմբեթարթի քարերն ալ քանդակազարդել են, որոնք այժմ, շնորհիվ թափված ծեփերու, տեղ-տեղ սկսել են երևնալ: Հետո, առանց խնայելու անոր քանդակազարդութեան, ծեփեր և վրան նկարներ են (Անիի դատարկութենէն հետո, պետք է որ վերստին մահմեդականաց ձեռքը անցած ըլլա կաթողիկէին և իբրև մզկիթ գործածված, հավանաբար այն ժամանակ ծեփեր են պատկերները):

Սեղանի խորշերը պսակող corniche-ին տակ շուրջանակի մի կարգ գրեր կան, որ շատ հետազույն ոճ ունեն:

ՀԱՅ ՀԱՐՏԱՐԱՊԵՏՈՒԹՅԱՆ ՇՐՋԱՆՆԵՐԸ¹

I

Ըստ ամենայնի գեղարվեստական կատարելությանը կանգնված բազմաթիվ հիշատակարաններ և վերջին տարիներու մեջ կատարված բարեխիղճ հետազոտությունաց տված նպաստավոր եզրակացություններ լիովին կապացուցեն, թե հին Հայեր ինքնուրույն ճարտարապետական արվեստի մը զարգացման մեջ ետ չեն մնացած ժամանակակից ազգերից:

Բայց թե որչափ հին է Հայ ճարտարապետության ծագումը, այդ հայտնի չէ. ես պիտի ըսեմ, որ այնչափ հին է, որչափ ինքը՝ Հայ ազգը: Որովհետև անկարելի է, որ տասնյակ դարեր առաջ ինքնուրույն կազմակերպություն, անկախ դիրք և միջազգային քաղաքականություն մեջ կարևոր դեր ունեցող ազգ մը նաև չունենար իր սեփական ճաշակը, ապրելու պայմանները ու իր ցեղին և միջավայրին հատուկ վայելչասիրական և փառասիրական ձգտումները:

Գոնե նախաքրիստոնեական շրջանի վերջին դարերու մասին Հայ և օտար պատմագիրներու վկայություններ չեն պակսիր Հայերու փառասիրության և աշխարհաշինության մասին, որոնցմե ոմանք թեև իբրև մեղադրանք արձանագրված են զանազան նկատառումներով, այնուամենայնիվ ճշմարտություններ ըլլալուն կասկած չկա: Հայուն թշնամիներեն մեկը թե իր աշխարհագրական աննպաստ դիրքն էր, որուն պատճառով իրարու վրա արշավող մեծ ազգերու ոտքին տակ կոխկրտվեր է, մյուս թշնամին ալ եղած է հարուստ, փառասիր ու փարթամ կյանքը, որ հաճախ դրացի բարբարոս ազգերու նախանձն ու ավարի ախորժակն է գրգռած և այս պատճառով ալ Հայաստանը անընդհատ արյան ծովի մեջ է լողացած: Ուստի բնական էր, որ այսքան քաղաքական փոթորիկներու ենթակա երկիրի մը մեջ չպիտի պահվեին խոր հնությունները որոշմը կրող հիշատակարաններ:

Հավատարու շատ պատճառներ կան, որ քրիստոնեությունն ալ ոչ նվազ աղետաբեր եղած է

¹ Այս ուսումնասիրությունն արտատպում ենք «Անահիտ» Հանդեսի 1911 թ. № 1-2-ից, իբրև ընդհանրացնող մի աշխատություն, որն ամփոփում է սույն ժողովածուի 2-րդ մասում գետնից ուսումնասիրությունները: «Անահիտ»-ում այս աշխատության մեջ գետնից նկարները դուրս հանեցինք, որովհետև նրանք այս ժողովածուի մեջ հրատարակվում են այլ տեղերում: Հոգիների սկզբը մասամբ կրճատել ենք՝ կրկնողություններից խուսափելու համար: Կազմող

նախկին հեթանոսական հիշատակարաններուն, որովհետև քրիստոնեական սկզբնական շրջանին մեջ հեթանոսական հիշատակարաններ եթե բոլորովին չեն քանդվեր, այնուամենայնիվ անճանաչելի դառնալու չափ այլափոխվեր են նորագույն պահանջներու պատշաճեցվելու համար:

Արարատյան նահանգին մեջ բազմաթիվ են հեթանոսական հնություններու մնացորդներ, բայց դեռ չեն ուսումնասիրված, թե ի՞նչ ժամանակի կապտկանին անոնք. չենքերու և բերդերու մնացորդներն զատ, հեթանոսական խորհրդավոր քանդակներ և բեռնազրներ միշտ կարելի է տեսնել:

Ժամանակագրապես ապացուցված հեթանոսական հնություն է Գառնիի Տրդատա թախտ անվանվածը, որն որ ըստ երևույթին ավելի մեհյանի մը կնմանի, քան թախտի կամ հովանոցի: Եթե ճիշտ այդ չենքն է, որ Մովսես Խորենացին կվերագրե Տրդատի, պետք է որ շինված ըլլա 3-րդ դարուն մեջ, երբ դեռ Տրդատ չէր ընդունած քրիստոնեությունը:

Քրիստոնեական շինություններու մեջ առայժմ ամենահինը ընդունված են Էջմիածնի կաթողիկեն, Տեկորի և ուրիշ շեն ու կիսավեր տաճարներ, որոնք կանգնված են 5-րդ դարուն:

Ինչ որ հասեր են մեզի 3-րդ դարեն մինչև 5-րդ դարու հիշատակարաններեն, ճարտարապետական և շինարարական տեսակետով այնպիսի կատարելագործված վիճակ մը ունին, որ արվեստի երկար դարերի անընդհատ մշակումովը միայն կարող էին այդ աստիճանին հասնիլ:

Ինչպես ամեն ազգ, նույնպես ալ Հայեր իրենց գեղարվեստական տենչերուն գոհացում տալու համար երբեք չեն վարաներ օտարների գեղեցիկ նմուշներ փոխ առնել և պատվաստել իրենց սեփական ոճին վրա, նաև երբեմն չբավականանալով մոտակա գեղարվեստական երկիրներու ոճերով, նորություն և գեղեցկություն փնտրելու համար հասեր են մինչև հնդկական և աֆրիկյան թերակղզիները:

Թե ի՞նչ օտար ազդեցություններ կան Հայ ճարտարապետության մեջ և ի՞նչ չափերով, այդ մասին խոսելիս առաջ, հարկ է փոքրիկ ծանոթություն մը ընդհանուր ճարտարապետական արվեստի քանի մը գլխավոր ստորաբաժանումներուն վրա:

Ճարտարապետական արվեստը իր ծագում առած օրեն ենթարկվել է չորս գլխավոր ստորաբաժանումներու.

1. Շինարարական ոճ, որուն մեջ գլխավոր դեր ունեցած են միջավայրի կլիման և շինանյութերու հատուկ՝ երկրի բնական արտադրությունները:

2. Գեղարվեստական կամ զարդարանքներու ոճ, որը ամեն տեղ տարբեր ձևով զարգացավ, բնիկ ժողովրդի մտավոր զարգացման, միջավայրի ներչնող հատկության և քանի մը շինանյութերու նպաստավոր ընդունակության համեմատ:

3. Կրոնական ոճ, որ հատուկ է ամեն տեսակ կրոններու անունով կանգնված տաճարներու ներքին և արտաքին բաժանումներուն: Այս ոճին գլխավոր դեկավարները եղած են ծեսերը և կղերականներու քմահաճույքը. ճարտարապետին բաժինը եղած է պահանջված մասերու վրա կրոնի պաշտոնին ցույց տված պարտավորիչ հարամասունքներուն պատշաճ ներդաշնակությունը դասավորումը:

4. Քաղաքային և տնտեսական ոճ, որոնք կվերաբերին հանրային շինություններու, ընտանեկան բնակարաններու և ուրիշ զանազան տեսակի տնտեսական պետքերու հատուկ ներքին բաժանումներուն. ասոնք ամեն երկրի մեջ տարբեր ձև և դասավորություններ ստացան տեղական առանձնահատուկ պահանջներու և սովորություններու համաձայն:

Ասոնցմե դուրս թերևս առանձին ճյուղ մը համարվի զինվորական ոճը, որ հատուկ է բերդեր և մարտկոցների կանգնելու: Հայոց մեջ շատ հետաքրքրական կողմեր ունի այս ոճը, բայց ոչ մեկ մասնագետ մինչև այսօր չէ շահագրգռված անոնց ուսումնասիրությունով:

Ահա այս ստորաբաժանումներն են, որ երբեմն հավաքաբար, երբեմն ալ անոնցմե մեկը կամ երկուսը փոխանցվեր են մոտ կամ հեռու ճարտարապետական արվեստներուն:

Այժմ համառոտակի քննելք, թե ի՞նչ աստիճան ինքնուրույնությամբ մշակեր են Հայերը ճարտարապետական արվեստը և ի՞նչ չափերով օգտվեր են այս կամ այն ազգի ստորաբաժանումներեն:

Առանձին ուշադրության արժանի են նաև Հայ ճարտարապետության ուրիշ ազգերու վրա ունեցած ներգործությունները, որոնք որոշ դարերու մեջ ավելի մեծ տեղ կըռնեն, քան փոխառությունները:

Շինարարական ճյուղին վրա իբրև զուտ գիտական նյութ ավելորդ կսեպեն այստեղ խոսիլ:

Քաղաքային և տնտեսական ճյուղերու մասին ալ մեր նյութերը առատ չեն, քանի դեռ ընդարձակ չափերով պեղումներ չեն եղած, հետևաբար պիտի ջանամ եղածը միայն պատկերացնել:

Իսկ կրոնական և գեղարվեստական ճյուղերու վրա կարելի է բավականին ճոխ նյութեր տալ, քա-

ղելով կանգուն ու կիսականգուն հիշատակարաններ և վերջին տարիներու մասնավոր պեղումներ, որոնք կհուսամ թե հաճելի ըլլան պատմական Հայ գեղարվեստով հետաքրքրվողներու համար:

II

ՀԱՅ ԵԿԵՂԵՑԱԿԱՆ ՀԱՐՏԱՐԱՊԵՏՈՒԹՅՈՒՆ

Որովհետև հեթանոս Հայերու մեհնական ոճերուն վրա տակավին դրական ոչինչ չգիտենք, այդ պատճառով ալ մեր տեսության նյութը պիտի կազմե այս մասին մեջ Հայ եկեղեցական ոճը:

Մինչև 4-րդ դար ոչ մեկ քրիստոնյա հասարակության մեջ եկեղեցիներու համար մշակված որոշ ձև չկար. ընդհանուր կարծիքը այն է, թե առհասարակ տուններու մեջ գտնված մեծ սրահներ բավականություն կուտային քրիստոնեից այն ժամանակվան պարզ ու համառոտ ծիսակատարություններու, ուր բոլորովին կամայական կերպով կգետեղվեր ընթերիքի սեղանը և հավատացյալներ սրահի պատշաճության համաձայն դիրք կըռնեին:

Չորրորդ դարեն առաջ այս անորոշության գլխավոր պատճառներեն մեկն էր քրիստոնեության դեմ եղած գրեթե մշտնջենական հալածանքը, մյուս կողմանե նույնիսկ քրիստոնեական վարդապետությունը, որ մեղք կհամարեր երկնային աննյութ աստվածության մը անունով՝ որ խոնարհաբար հանձն առած էր մտուրին մեջ ծնիլ, նյութական փուչ փառքերով զարդարված տաճարներ շինելը: Մարդոց հոգին պետք էր որ ըլլար աստուծո տաճար: Մինչև իսկ ճամարիտ քրիստոնյա անհատին ալ ներելի չէր աշխարհային անցավոր փառքերու մեջ ապրիլ: Այս վարդապետությունը, որ անընդհատ երեք դար իր քարոզիչը և հետևողները ունեցավ, սոսկալի անկում պատճառեց ճարտարապետության և գեղարվեստի, քրիստոնեության բազմացած երկիրներու մեջ: Նախքան 4-րդ դար հազիվ կհիշատակվին քանի մը մասնավորապես կանգնված եկեղեցիներու անուններ, որոնք այնչափ ողորմելի և անշուք կազմվածք ունեին, որ մինչև 5-րդ դար հետքերին անգամ մնացած չէ:

Կոստանդինոս կայսրը քրիստոնեությունը պետական կրոն հայտարարելուն քիչ հետո, փորձեց մինչև այն ատեն պառակտված և բաժանված քրիստոնյա հասարակությունները մեկ դրոշակի տակ հավաքել, դավանանքի և ծիսակատարությանց միօրինակություն հառաջ բերել, որուն հետևանքը պիտի ըլլար նաև եկեղեցիներու ձևերու մեջ ալ միօրինակություն:

Ի՞նչ եղավ Կոստանդիանոսի ջանքերուն հետևանքը, այդ իմ գործս չէ քննել, միայն Հայտնի է, որ բոլոր քրիստոնյաները օգտվելով նորագույն ազատութենեն, սկսան անթիվ եկեղեցիներ կանգնել կայսրութեան ամեն կողմը. պետութեանն ալ մեծապես կաջակցեց ժողովրդին այս աշխատութեան. կապտավի՛ թե ավելի քան ութ հարյուր ճարտարապետներ զբաղված էին կայսրութեան ամեն կողմը եկեղեցիներ կանգնելու... և 337 թվականին մինչև 527 թվականը տասնութ հազար եկեղեցիներ կանգնված էին:

Կոստանդիանոս տեսնելով բազմամիլիոն քրիստոնեից եկեղեցիներու համար ունեցած անմիջական կարիքը, և բավարար չափով կարճ ժամանակի մեջ նորերը կառուցանելու դժվարութեանները, հրամայեց հեթանոսական մեհյանները և basilique ըսված շինութեանները քրիստոնեից տրամադրութեան տակ դնել նոր կրոնի անունով սրբազործվելու համար:

Հունական մեհյանները առհասարակ քառանկյուն սրահներ էին, երբեմն արտաքուստ շրջապատված սյունազարդ ծածկույթով, ներսը երկայնութեան մեկ ծայրին վրա (սովորաբար արևմտյան կողմը) կգտնվեր հեթանոս աստծույն գահը: Կային նաև բոլորովին բոլորակ ձևերով մեհյաններ, որոնք ևս ուշ կամ կանուխ նվիրվեցան քրիստոնեական պաշտաման:

Basilique-ները նմանապես քառանկյուն շինութեաններ էին, ներսի կողմը հաճախ երկու կամ ավելի սյունաշարքերով թևերու (nef) բաժնված դեպի երկայնութեանը: Այս շենքերը կժողովային հասարակաց ժողովներու. երկայնութեան մեկ ծայրին վրա ունեին շենքեն դուրս ցցված կիսաբոլորակ abside-ներ, որոնք հատուկ էին կամ թագավորին և կամ անոր փոխանորդող ժողովի նախագահին:

Այս քանի մը տեսակ շինութեանները մեկ անգամն չընդունվեցան՝ ծիսակատարութեանց ձևերու մասին եղած նախնական տարբեր առաջարկներու պատճառով. մրցումը երկար տևեց, սակայն հետզհետե ամեն տեսակ ձևերն ալ ընդունվեցան. միայն basilique-ի կիսաբոլորակ abside-ը վերջնական հաղթանակ տարավ ամեն ձևի եկեղեցիներու արևելյան կողմին վրա, հավանաբար 5-րդ դարու սկիզբին:

Եկեղեցիի մեջ պատարագի սեղանի պատշաճ տեղի մասին տարբեր ուղղութեաններու վեճերը մինչև 7-րդ դարը տևեցին: Անոնք, որ շենքին արևելյան կողմին վրա սեղանը հարմար կտեսնեին՝ մեկ անգամն ընդունեցան բազիլիկներու ձևը գրեթե առանց կարևոր փոփոխութեաններու. իսկ որոնք որ կեղծոնական սեղանի ուղղութեան կուսակիցներ էին, անոնց համար ավելի պատշաճ էին մեհյանները,

մանավանդ բոլորակ ձևով եղածները: Կեղծոնական և արևելյան կողմի սեղաններու մրցումին ժամանակ ավելցավ նաև խաչաձև հատակագիծը, որուն մեջ կպատշաճեր սեղանի երկու ուղղութեանն ալ:

Բուն բազիլիկ ձևը իր բոլոր համաչափութեաններով մշակվեցավ արևմտյան քրիստոնեից մեջ և նույն ձևով ալ կշարունակվի մինչև այսօր:

Արևելքի մեջ արսիղը միայն ընդունվելով, մնացած մասերուն մեջ տարբեր համաչափութեաններ երևան եկան, որոնք շատ հեռու են բազիլիկներու հատկութենեն. անշուշտ ենթարկվեցան ուրիշ տեսակ մը հանրային շինութեանց ձևերուն, որոնք տարածված էին արևելյան պետութեան երկիրներուն մեջ: Վեցերորդ դարու սկիզբին Կ.Պոլսո մեջ կազմված ս. Սովիա եկեղեցին գրեթե հավասարակողմ քառակուսի ձևով դժվար է համեմատել բազիլիկներու հետ՝ բացի կիսաբոլորակ արսիղեն:

Այժմ դառնանք հայոց եկեղեցիներուն, որ մեր գլխավոր նպատակն է, ուր պիտի տեսնենք այս տեսութեանները ավելի լուսաբանող իրողութեաններ:

*
* *

Բովանդակ Հայաստանի մեջ նախքան 5-րդ դարը կանգնված ըլլալը փաստացի հաստատված եկեղեցի չունինք. ամենահին համարվածը Էջմիածնի կաթողիկոսն է, Վահան Մամիկոնյանի ձեռքով վերաշինված 5-րդ դարու կեսին հետո (480-ին):

Ընդհանրապես ընդունված կարծիք է, թե Վահան Մամիկոնյան որչափ որ ի հիմանց քանդեց և վերաշինեց Էջմիածնի կաթողիկոսն, սակայն Տրդատի և Լուսավորչի օրով շինված տաճարին չափն ու ձևը անփոփոխ պահեց:

Քանի մը պատճառներով այս կարծիքը հաստատութեան չի գտներ, որովհետև ապացույցներ չեն պակաս, որ Վահան Մամիկոնյան նախնական ձևը փոխելու մեջ խղճահարելու պատճառ մը չունենալին զատ, նույնիսկ իր շինած ձևն ալ պահված չէ հետագա ժամանակներու մեջ: Իբրև Մայր-Աթոռ շատ ուշ ժամանակ ստացավ այն նշանակութեանը, ինչ որ մենք կվերագրենք անոր, Վահան Մամիկոնյանի ժամանակ կաթողիկոսական աթոռը արդեն վաղուց Դվին փոխադրված էր. և նա ոչ թե իբրև Մայր-Աթոռ, այլ իբրև «զհնացեալ գործ նախնեաց իւրոց»¹ հոգ տարավ վերաշինելու:

Ավելի արվեստագիտական ապացույցներու վրա պիտի հիմնեմ իմ կարծիքս, քան պատմական,

¹ Մամիկոնյաններ ինքզինքնին Պահլավունի ցեղ կհամարեն իբրև Լուսավորչի սերունդ:

թողնելով այս վերջինը իբրև երկրորդական նշանակութեան ունեցող փաստ:

Վահան Մամիկոնյանի շինած Էջմիածինը կիսաբոլորակ վերջավորված թևերով խաչաձև հատակագիծ ունենալը անվիճելի է: Բայց ի ներքուստ միայն նկատելի է խաչաձևը, արտաքուստ պարզ քառակուսի էր առանց դուրս շեշտված արսիղներու (այս մասին տեսնել իմ «Էջմիածնի հնագույն ձևերը» անունով աշխատութեանը): Այսօրվան ձևով խաչաձևը 7-րդ դարուն մեջ ստացած է Էջմիածնի հատակագիծը:

Լուսավորչի շինած եկեղեցիին խաչաձև հատակագիծ ունենալուն վրա պատմական փաստ չունենալին զատ՝ եթե եկեղեցական ճարտարապետութեան ուղիղ ճանապարհով քննենք, ավելի շատ հերքող փաստներ կգտնենք:

Ոմանք Էջմիածնի այսօրվան ձևը Լուսավորչի վերագրված տեսիլքն ենթադրելով կհամարեն¹, բայց այդ տեսիլքի նկարագրութեանը թերևս համեմատի այսօրվան ներքին կողմն չորս մեծ սյուններով զմեթավորյալ ձևին, սակայն ընդհանուր հատակագիծը խաչաձև ենթադրել տալու ոչ մեկ հիմ չունի: Այսօրվան ձևը, հիմնվելով գիտական հետազոտութեաններու վրա, ոչ մեկ քրիստոնյա երկիրներու մեջ չէր կարող գոյութեան ունենալ 5-րդ դարին առաջ:

Իհարկե ցանկալի էր, որ հաստատվեր, թե Լուսավորչին է եղած խաչաձև եկեղեցիներու առաջին հեղինակը և հայկական խաչաձև ոճը իբրև աղբյուր ծառայեր է բոլոր քրիստոնյա ազգաց խաչաձև եկեղեցիներուն: Բայց սա արդեն անհիմն ենթադրութեան մ'է:

Միայն պետք է նկատի ունենալ պարագա մը ասպագա ուսումնասիրութեան համար, որ, ըստ իս, վերջնական լուծման կարոտ է, և թերևս լուծվի ի նպաստ հայ ճարտարապետութեան:

Ամենևին կասկած չկա, որ Վահան Մամիկոնյանի շինած խաչաձև բոլորովին նորութեան էր Հայաստանի մեջ և թերևս առաջին օրինակը, սակայն այդ նորութեանը հեղինակութեանն էր, թե՛ ընդօրինակութեանն ուրիշ ազգաց ճարտարապետութեան: Սա արդեն վիճելի է:

Ճիշտ է, որ 4-րդ դարուն Կոստանդիանոսի ձեռքով շինված խաչաձև եկեղեցի մը կհիշատակվի Կ. Պոլսո մեջ, թեև այդ եկեղեցին Հուստինիանոսի օրով մեծ փոփոխութեանց ենթարկված է ու անկից հետո գոյութեանն ալ երկար պահած չէ. սակայն այսօրվան Վենետիկի ս. Մարկոսը նույն խաչաձևի ճիշտ ընդօրինակութեանը կհամարվի: Եթե իրոք ս.

¹ Ագաթանգեղոս, Տփիսի, 1909, երես 381-387:

Մարկոսի եկեղեցիին ձևը ունեի Կոստանդիանոսի շինած և հետո Հուստինիանոսի նորագած Կ. Պոլսո Առաքելոց եկեղեցին, այն ատեն պետք է գիտնալ, որ Վահան Մամիկոնյանի շինած խաչաձևը ճաշակով և զաղափարով անհունապես կզանազանի Կ. Պոլսո Առաքելոց եկեղեցին: Վահան Մամիկոնյանի ձևը մինչև 5-րդ դար ոչ մեկ երկրի մեջ գոյութեանը հաստատված չըլլալին զատ՝ անոր 7-րդ դարուն մեջ փոփոխութեանը ստացած ձևն ալ շատ հազվադեպ է արևմտյան և հարավային քրիստոնյա երկիրներու մեջ: Գալով Լուսավորչի ժամանակ հիմնված տաճարին, այնտեղ ոչ բազիլիկ կարող էր չլինվիլ, ոչ abside-ներ և ոչ ալ խորան ու գմբեթ: Ահա թե ինչու:

Պատմական իրողութեաններու հետևելով կտեսնենք, որ արդեն քրիստոնեութեանը ընդարձակ ծավալ ստացած էր Հայաստանի մեջ, և հալածանքի թիկնութեան պատճառով ավելի ամուր հիմ բռնելով՝ կազմված էին եկեղեցիներ և եկեղեցական վարչութեաններ:

Բայց ինչ որ ալ ըլլար քրիստոնյա հայոց եկեղեցիներուն ձևը Տրդատի քրիստոնեութեան ընդունելին առաջ, հայտնի բան է, թե 300-303 թվականներուն, զինու զորութեանը ճնշվեցան հեթանոս հայերը և անոնց ձեռքն մեհյանները առնելով եկեղեցիներու վերածվեցան² դեռ Էջմիածինը հիմնարկվելին շատ առաջ: Ուրեմն Էջմիածնի հիմնարկութեան գոնե մեկ երկու տարի առաջ մեհյանական ձևը սրբազործվեցավ հայոց քրիստոնեական եկեղեցիներու համար: Հետևաբար, մեհյանները սրբազործող Լուսավորչի պատճառ չունեի իր հիմնարկած տաճարին համար տարբեր ձև ստեղծելու: Եվ ի՞նչ ձև կարող էր ստեղծել. չենք կարող ըսել բազիլիկ, որովհետև այդ տեսակ շենք Հայաստանի մեջ գոյութեան չունեի, և հայերը զաղափար իսկ չէին կարող ունենալ անոր ձևին վրա:

Առնվազն 15-20 տարի անցեր էր Հայաստանի մեջ քրիստոնեութեանը պետական կրոն հռչակվելին հետո, երբ Կոստանդիանոս ևս հետևեցավ Տրդատի օրինակին, և հետզհետե քրիստոնեից տրամադրութեան տակ դրավ հեթանոսական մեհյանները և բազիլիկ ըսված շինութեանները՝ եկեղեցիներ:

² Փառտոս Բիզանդացույ Պատմ. Հայոց, Ս. Պետերբուրգ, 1883 թ. Գր. երես 7: «Քանզի այնպէս իսկ սովոր էին եպիսկոպոսապետքն Հայոց, հանդերձ թագաւորոքն և մեծամեծոքն, նախարարոքն և աշխարհայտումբ բազմութեամբք պատուել զնոյն տեղիս, որ յառաջ էին տեղիք պատկերաց կոտցն, և ապա յանուն աստուածութեան սրբեցան և եղեն տուն աղօթից և տեղի ուխտից ամենայն ումեք»:

Ագաթանգեղոս, Տփիսի, 1909, երես 403: «Անտոր այնուհետև խորհուրդ հաւանութեան ընդ թագաւորին և ընդ իշխանսն, նախարարոքն և զօրօքն հանդերձ՝ վասն խաղաղութեան հասարակաց, քակել, կործանել, բռնալ զբաթթակողութեանս ի միջոյ, ի բաց կորուսանել...»:

ցիներու փոխարկելու համար: Մինչև այդ ժամանակ ոչ մեկ կասկած չէ կարող ըլլալ, որ հայերը արդեն ունեին օրինավորապես կազմակերպված եկեղեցիի համար ալ որոշ ձև:

Նաև եթե ի նկատի ունենանք, որ Արևմուտքի մեջ ալ շատ դյուրութեամբ չընդհանրացավ բազիլիկ ձևը, այն ատեն բնականորեն պիտի հետևեցնենք, որ անոր ներգործութիւնը մինչև Հայաստան հասնելու համար շատ տարիներ հարկավոր էին:

Արևելյան կողմին վրա սեղանը դրվելու ուղղութեան հետևողներուն համար էր, որ բազիլիկի կիսաբոլորակը շատ հարմար էր, բայց այս ուղղութեան վերջնական հաղթանակը Փոքր Ասիո սահմաններուն մեջ տարած չըլլալուն մեծ ապացույց է Գր. Նազիանզացիի իր հայրենի երկրին մեջ 4-րդ դարու կեսին հետո շինել տված եկեղեցին, որուն մեջ պատարագի սեղանը շինքին կեդրոնին վրա էր:

Արևմտյան եկեղեցիներու մեջ մինչև ք. տիեզերական ժողով՝ ծիսակատարութեանց վերաբերյալ խնդիրներ գրեթե չէին հարուցված, մինչև այն ատեն զբաղած էին դավանաբանական վեճերով: Այս վեճերուն փոքր ի շատե խաղաղելին հետո պետք է փնտռել յուրաքանչյուր եկեղեցու ներքին բարեկարգութեանց և ծիսակատարութեաններու մասին մշակված օրենքները. սեղանի կամ պատարագելու ձևի խնդիրը, որ ավելի ծիսակատարութեան կվերաբերի, քան դավանութեան, հետևաբար այս հաշվով մինչև անոր փոքր ի շատե որոշ և միօրինակ ձև ստանալը արդեն 5-րդ դարուն կմտտեցնեն մեզ:

Ուրեմն ապահովապես կարող ենք ըսել, որ մինչև սեղանի տեղի և կամ արևելյան կիսաբոլորակ խորանի վեճեր ծագելը, և երկար տարիներ ծեծվելով որևէ որոշ լուծում ստանալը, արդեն Հայաստան ուներ այդ ծիսակատարութեանց համար ալ անկախ մշակված ու հաստատված օրենքներ: Եթե արևելյան կիսաբոլորակ արևելին Հայաստան հասնելը 5-րդ դարու սկիզբին ալ համարինք, հազիվ թե մեկ անգամն հայերը թողեին իրենց լուսավորչական եկեղեցական ձևը և հանձն առնեին օտար նորութիւն մը մտցնել իրենց եկեղեցիին մեջ: Անշուշտ երկար ժամանակ հարկավոր էր ընդհանրապես համար:

Իհարկե Վահան Մամիկոնյանի չորս արսիղներով խաչաձև եկեղեցին չէր կարող մեկ անգամն երևան եկած ըլլալ նախքան իր պարզ նախատիպերն ունենալը, հավանաբար անկեց առաջ մտած էր արևելյան արսիղը Հայոց մեջ (բայց ոչ 5-րդ դարին առաջ), որուն հետևեցավ չորս արսիղով խա-

չաձևը՝ բացի գեղեցկութենէ և վայելչութենէ, նաև քրիստոնեական խորհրդանշանի մը նմանցվելու բացարձակ պատճառով:

Այժմ հետաքրքրական է գիտնալ, թե ի՞նչ ձև ունեին Հայոց մեհայանները, որոնք Լուսավորչի ժամանակ փոխարկվեցան եկեղեցիներու և լուսավորչաշեն էջմիածինն ալ նույն ձևով կանգնված ըլլալը հավանական կհամարինք: Այս մասին հաստատ տեղեկութիւններ չկան, սակայն պատմական հատուկտոր տեղեկութիւններ և քանի մը հին հիշատակարաններու ուսումնասիրութիւններ մեզ կհասցնեն բավական որոշ եզրակացութեան:

Նախքան քրիստոնեութիւնը հազիվ թե Հայեր կրակապաշտ եղած ըլլային, բոլոր տեղեկութիւններ կհաստատեն, որ Հունական դիցապաշտութեան մեկ տեսակն էր զարգացած Հայաստանի մեջ. մանավանդ հեթանոս կրոնի վերջին թագավոր Տրդատը ոչ միայն Հունական դիցապաշտութեան ջերմ հետևող էր¹, այլև կցանկար, որ ամեն կարգ կանոն, ծես ու պաշտամունք այնպես կատարվեր իր երկրին մեջ, որպիսին ինք տեսած էր Հունաց աշխարհին մեջ²:

Անտարակույս, Հունական կրոն ունեցող ազգին մեհայաններն ալ Հունական մեհայաններու որոշ նմանութիւնը պիտի ունենային և կամ ինչպես սովորաբար կապատահի երկու ուժեղ տարբեր Հոսանքներու ենթարկված ազգերու, թերևս խառն սասանական ազդեցութիւնով:

Այս ենթադրութիւնը մեծապես կարդարանա 5-րդ և 6-րդ դարերին մեջ հասած հիշատակարաններու մանրագնին քննութեամբ, որոնք կբռնվին Արարատյան նահանգին մեջ բավականի պահած իրենց նախնական վիճակը:

Այս հնագույն հիշատակարաններն մեկն է Տեկորի եկեղեցին, որուն հատակագիծը կընեն այստեղ իբրև նմուշ՝ բաղդատութեան համար [տե՛ս Ժողովածուի 3-րդ մասում]:

Արևմտյան դռան վրա եղած կցկտուր արձանագրութենէ մը կերևա, որ այս եկեղեցին շինած է Սահակ Կամսարական անունով իշխան մը 5-րդ

¹ Ագաթանգեղոս. Տփիսի, 1909, երես 31: «Եթե ոչ առնուցու յանձն դիցս պաշտօն մատուցանել, մանաւանդ այս մեծի Անահայ տիկնոջս, որ է փառք ազգիս մերոյ և կեցուցիչ, գոր և թագաւորք ամենայն պատուեն, մանաւանդ թագաւորն Յունաց...»:

² Ագաթանգեղոս. Տփիսի, 1909, երես 74: «Ամենայն ոք գիտացէ ի մերոց հրամանացս առ ձեզ, զի վասն ձեր շինութեան եմք հոգացալք. զի յորժամ էաք մեք ի Յունաց աշխարհին՝ անդ տեսանէաք զհոգաբարձութիւն թագաւորացն, ի հոգալ ընդ շինութիւն իւրեանց աշխարհին, ի պատուել զբազինս դիցն աստուածոց շինուածովք և սպանդիւք զհիցն՝ և երևելի պատարագացն ընծալիւք, և գունակ գունակ նուիրօքն և ի պտղոցն՝ յամենայնէ գամենայն նոցա մատուցանելով, և ջերմեանդն եռալ գեռալ պաշտամանն, շքեղացուցանելով և զարդուքն զարդարելով և գերեւելի զհոյակապ զանեղծ դիսն մեծարելով...»:

դարու վերջին: Սակայն արվեստագիտական քննութիւններ շատ պարզ ապացույցներ կուտան, որ Սահակ Կամսարական այդ եկեղեցին ոչ թե ի հիմանց նոր շինել է, այլ 5-րդ դարին առաջ գոյութիւն ունեցող ուրիշ եկեղեցիի մը վրա կարևոր նորութիւններ և փոփոխութիւններ կատարած է:

Հատակագծի ամբողջութեան մեջ երեցած սև գույնով շրջագիծը, նախքան Սահակ Կամսարականի նորոգելը եղած ձևն է, որ հավանաբար դարձյալ եկեղեցի էր 5-րդ դարու սկիզբին, գուցե անկից ալ առաջ, բայց, ինչպես կտեսնվի, առանց կիսաբոլորակ խորանի: Կիսաբոլորակ խորանին տեղը կբռնեն ուղղանկյուն նեղ խորշ մը, որ կարծեցնել կուտա, թե Հայոց մեջ նախքան 5-րդ դարու կեսը ընդունված էր արևելյան սեղան և այդ խորշը սեղանի հատուկ էր: Այս ձևը անգամ մը ևս կուգա ապացուցանելու, որ նախքան 5-րդ դար, էջմիածնի մեջ ալ չէր կարող կիսաբոլորակ արսիղ գոյութիւն ունենալ, որովհետև բոլոր Հայոց եկեղեցիներու քննութեամբ պարզ կերևա, որ ամեն դարու ամեն ոճի եկեղեցիներ միշտ մեծ մասամբ հետևողութիւն եղած են էջմիածնի: 7-րդ դարուն շինված էջմիածնի հատակագծի ձևը ունին, թերևս, այս վերջինս ալ ուներ իր նախատիպը Հայոց մեջ, եթե ներսես Եփեսոսն էր, որ այսօրվան հատակագծին վերածեց:

Տեկորի եկեղեցիին հատակագծին մեջ երեցած սև գույնով շրջագիծն ալ այդ շինքին ամենանախնական ձևը չէ. անոր ամբողջութիւնն ունենալու համար պետք է երևակայենք նույն լայնութեան վրա ավելի երկար շինք մը ուղիղ քառակուսի, և փոխանակ չորս ներքին սյուններու՝ վեց սյուներով կամարակապված սրահ մը, առանց գմբեթի:

Ոչ ոք թող առանց ապացույցի չհամարի ըսածս, դեռ կան ճիշտ նախնական ձևով նմանօրինակ շինքեր, որոնց հատակագծերը այստեղ տալու հնարավորութիւն չունին. բայց թվում անոնց մեկ քանին: Արարատյան նահանգին մեջ Քասաղի եկեղեցին, Երակի մեջ Երեբունյէի եկեղեցին և Օձունի՝ եկեղեցին և այլն և այլն. ասոնք ամենն ալ պահած են վեց սյուններու վրա կամարակապ հատկութիւններն առանց գմբեթ ունենալու:

Տեկորի եկեղեցին շատ բան լուսարանեց, այն ծառայեց իբրև դուռ մը, ուրկեց կանցնելը դեպի հեթանոսական աշխարհ: Անվրեպ փաստեր երևցան Տեկորի ուսումնասիրութեամբ, որ նույնօրինակ շինքերու գոյութիւնը կհասցնեն մինչև 3-րդ դար, երբ թեև քրիստոնեութիւնը մեծ ծավալ ստացած էր, այնուամենայնիվ քանի որ դեռ բոլոր-

¹ Օձունի եկեղեցին ես դեռ անձամբ չեմ տեսած, բայց արժանահավատ մարդիկ կվկայեն անոր այս հատկութիւնը:

րովին ազատ կրոն ալ չէր, հետևաբար այս մեծ և հոյակապ շինքեր չէին կարող քրիստոնեական տաճարները ըլլալ: Ամենայն հավանականութեամբ այդ խոշոր շինքերն իրենց կատարյալ միօրինակութեամբ Հայոց հեթանոսական մեհայաններ էին:

*
* *

Հայոց եկեղեցիներու ձևերը առաջին անգամ օտար ազդեցութեան ենթարկված կերևին 5-րդ դարու սկիզբներուն: Մեհայանի էջմիածինը քանդուկն հետո վերաշինվածը շատ հավանական է Տեկորի սև գմբեթով ներկայացված հատակագծին ձևն ունենալ, որուն անմիջապես հետևեր է արսիղի հավելումը, որ հոռմեական բազիլիկի միակ հատկանիշն է:

Ինչպես կերևի, արսիղը ուղղակի Հոռմեն կեր է Հայաստան՝ ճանապարհին իր հետքերը թողելով Կիլիկիո մեջ, և հետը բերել է միաժամանակ ուրիշ ազդեցութիւններ ալ, որոնք միմիայն Հոռմեական նախնական եկեղեցիներու ձևերուն հատուկ են, ինչպես արևելյան կողմին դեպի Հյուսիս և հարավ դուրս ցցված թևեր, որոնց մեջ կբռնանալովին ավանդատուներ և արտաքին ճակատը շրջապատող սյունազարդ ծածկույթներ, ինչպես կտեսնվի Տեկորի եկեղեցիի հատակագծին թուխ գույնով Սահակ Կամսարականի հավելվածները ցույց տվող մասերուն վրա: Հոռմի մեջ 3-րդ դարուն շինվեցավ ճիշտ նույն ձևով ս. Պրաքսեսոս ըսված եկեղեցին և 4-րդ դարուն նախկին ս. Պետրոսը:

Ասոնց շուրջը թեև կպակսի սյունազարդ ծածկույթը, սակայն մեծ հավանականութիւն կանոնց գոյութեան՝ իբրև անմիջական ազդեցութիւն Հունական մեհայաններու: Այս ձևի ուղիղ ազդեցութեան տակ կազմված են Երեբունյէի նախկին շինութեան վրա եկեղեցիի փոխարկման համար կատարված հավելումները:

Արտաքուստ սյունազարդ շուրջանակի ծածկույթներ, որոնք ամենայն հավանականութեամբ սկզբնական եկեղեցիներու մեջ հեթանոսաց գավթներ էին, լուսավորչաշեն եկեղեցիի մեջ գոյութիւնը կամ բացակայութիւնը կարելի չէ հաստատել, բայց Վահան Մամիկոնյանի շինածին շուրջը գոյութիւն ունենալուն համոզիչ ապացույցներ երևցան վերջերս, ասոնք քանդվել են 7-րդ դարուն արսիղները դուրս հանված ժամանակ:

² Այս մասին մանրամասն փաստացի ապացույցներ տալու համար հոգաւոր սահմանը շատ նեղ է, բայց շուտով լույս կտեսնեն առանձին աշխատութիւնս Տեկորի մասին, ուր մանրամասն ներկայացուցած եմ բոլոր փաստերը:

Օտարամուտ արաբները Հայոց մեջ թեև մշտնջենապես ընդունվել է, սակայն անոր հետ միաժամանակ եկող արևելյան կողմեն դուրս ցցված թեկերու և արտաքին սյունազարդ ծածկույթներու ոճը շուտով վերջ գտեր են: 7-րդ դարուն առանց բացառությամբ այլևս չեն երևիր այդ ոճերը: Նույնիսկ Հեթանոսաց գավթի նշանակությունն ալ կորսված է Հայոց մեջ 7-րդ դարեն մինչև 12-րդ դար. այս երկար շրջանին մեջ ոչ մեկ եկեղեցի չենք գտներ Հայոց մեջ, որ Հատկապես շինված Հեթանոսաց գավթի ունենա: Ինչպես կերևի հետնագույն պատմական վկայությունն մը, Արևմուտքեն [արևմուտքցիներեն - բյուզանդացիներեն] ավելի ազատամիտ Հայերը չեն ուզեր Հնազանդիլ «Մի՛ ոք յերախայից»-ի ժամանակ եկեղեցիներ դուրս ելլելու համար սահմանված օրենքին, այդ պատճառով ալ գավթիներ շինելու պետք չէ գագայվել: Երբ 11 և 12-րդ դարերուն այդ օտարամուտ սովորությունը վերստին երևցեր է Հայոց մեջ, այս անգամ ալ միևնույն ընդվզող դիրքն են բռնած Հայերը, և որպեսզի «Մի՛ ոք յերախայից»-ի ժամանակ դուրս ելլելու չպարտավորին, ամենևին եկեղեցի մեջ չեն մտեր, առհասարակ Հավաքվել են գավթի մեջ, ուր իբրև ոչ եկեղեցիին անմիջական մաս, ունեցած են անպատշաճ վարմունքներ ալ, որով գայթակղությունց տեղիք տված են: Այս երևույթին վրա դառնացած, Ներսես Լամբրոնացին ստիպվել է երկար ճառ մը գրել¹ եկեղեցիի գավթի և խորհուրդի նշանակությունը բացատրելով և Հանդես այդ նվիրական օրենքներու ժողովրդին պարտականությունները ընդգծելով:

Ինչպե՞ս Հատկապես Հայաստանի մեջ երևան գալով Հանդերձ՝ նախավանդ քառանկյուն ձևերն ալ միաժամանակ պահված և անընդհատ շարունակված են մինչև վերջը, առանց արտաքին Համաչափություններու մեջ փոփոխությունն ենթարկվելու, այսինքն՝ իրենց լայնություն և երկայնություն համար ավանդաբար ընդունված ներդաշնակություն մեջ: Եթե փոփոխություն մը կա, այն ալ փոխանակ վեց սյուներով ներքին կամարակապ ձևին՝ չորս սյուներով գմբեթավոր եղած են 5-րդ դարուն վերջերը, որոնք կհիշեցնեն այս շրջանին մեջ Լուսավորչի տեսիլքով նկարագրված ձևը ըստ ամենայնի որոշ մանրամասնություններ:

Բոլորովին բոլորակ եկեղեցի Հայոց մեջ առաջին անգամ կերևա Ջվարթնոց եկեղեցին 7-րդ դարուն: Անկեց առաջ բոլորակներու կամ բազմանկյուններու գոյություն մասին Հաստատ ոչ մեկ տեղեկություն չկա:

Եթե հիմնվինք պատմական վկայություն մը վրա, պետք է որ Հավաստանք թե՛ եթե բոլորակ կամ բազմանկյուն եկեղեցիներ չկային, սակայն պետք էր որ գտնվեին մկրտարաններ, ըստ արևմտյան սովորություն, ուր ընդունված միակ ձևն էր մկրտարաններու համար բազմանկյուն կամ բոլորակը: Այս ալ ամենայն Հավանականությամբ դարձյալ 5-րդ դարեն սկսած, որ միակ թվականն է թե՛ կրոնական և թե՛ արվեստական ոճերու ներգործություններուն Հայոց վրա²:

Բազմանկյուն և բոլորակ ձևերն ալ օտար են Հայաստանի մեջ. թեև սկզբնական ծագումին համար գիտնականներ համաձայն չեն, որ հունական կամ հռոմեական ըլլա, կարծողներ ալ կան, որ նախքան Հունաստանը Ասիո մեջ ծագում առած ըլլա. բայց առայժմ, գոն մեզի ծանոթ բոլորակ կամ բազմանկյուն հիշատակարաններ ու ամենահինները Հունաստանի և Հռոմի մեջ կգտնվին. իբրև քրիստոնեական եկեղեցի ալ կարելի է նախատիպ համարել Հռոմի ս. Ստեփանոսը, Պանթեոնը և ուրիշ կարգ մը նմաններ:

Ներսես Գ Երևոյ Արևմուտքեն բերավ Ջվարթնոցի բոլորակը. այս կաթողիկոսը ինչպես իր գաղափարներով, այնպես ալ իր ճաշակով առանձին տեղ բռնել էր Հայ կաթողիկոսներու շարքին մեջ: Դեպի քաղկեդոնականություն ունեցած ձգտումով, լուսավորչականություն և քաղկեդոնականություն իրարու մեջ ձուլելու ջանքերուն հետ միաժամանակ ուզեր է նաև այդ երկու դավանությունների եկեղեցիներն ալ միմյանց մեջ ձուլել. հիրավի, եթե առաջինին մեջ բոլորովին չէ Հաջողներ, երկրորդին մեջ արդյունքը հրաշալի է. անոր ճարտարապետը Հայկական նվիրագործված խաչաձևը հունական բոլորակին հետ ներդաշնակորեն պատշաճեցնելու համար արտակարգ Հանդեսություն հետ եզակի Հանճար ի գործ դրել է ի մեծ զարմացումն այսօրվան մեր գիտական աշխարհին:

Ջվարթնոցի մեջ պատարագի սեղանին գրաված տեղն ալ Հայ եկեղեցական ոճին բոլորովին անսովոր է, մանավանդ հետաքրքրական է այն տեսակետով, որ կեղծոնական սրբարանով եկեղեցիներու հետևողություն ցույց կուտա. թեև սեղանը ճիշտ կեղծոնին վրա չէ, սակայն արևելյան պատեն ալ շատ հեռու կանա՝ իր ետևը թողելով ժողովրդյան բաժին: Ավելորդ է ըսել, թե Հայ եկեղեցական ճարտարապետություն մեջ ընդհանուր ուղղությունն

այսքան մեծ շեղում և օտար ներգործություն Ջվարթնոցի վրա՝ Ներսես Գ կաթողիկոսի քաղկեդոնականությամբ միայն կարելի է բացատրել:

Առանձին հետաքրքրություն արժանի է Ջվարթնոցի կեղծոնին վրա եղած մկրտություն գեոմետրիկ ավազանը: Ինձի կթվի, որ այս ոճը Արևմուտքին ալ անսովոր էր, որովհետև Արևմուտքի մեջ չմկրտված մարդ եկեղեցիին մեջ մտնելու իրավունք չունենալու համար նախապես մկրտարանները շինեցին նախազավթին մեջ, ուր հեթանոսը մկրտվելեն հետո կարող էր մտնել բուն եկեղեցին. իսկ վերջը շինեցին առանձին մկրտարաններ՝ եկեղեցիներ բոլորովին դուրս և որոշ չափով ալ հեռու: Ինձի տակավին անծանոթ է արևելյան թե արևմտյան հին եկեղեցիներուն մեջ կեղծոնին վրա մկրտարանով եկեղեցի:

Մասնավորապես Հայոց մեջ անլուծելի գաղտնիք է մկրտարաններուն կամ մկրտություն ավազաններուն ձևն ու տեղը: Ես կկարծեմ, որ Հայոց մեջ առանձին մկրտարաններու սովորությունը ընդունված¹ և պահված է երկար ժամանակ, Հավանորեն մինչև 13-14-րդ դարեր: Այս մասին շատ օգտակար կըլլա պեղել Անիի մեջ գտնվող բազմաթիվ մանր բոլորակ և բազմանկյուն եկեղեցիներն մեկ քանին, որոնցմե շատերը կգտնվին մեծ եկեղեցիներու մոտիկ: Մայր եկեղեցիի Հարավ-արևելյան անկյունի մոտ կար ութանկյուն փոքր մատուռ մը, որ կարելի է թե մայր եկեղեցիի մկրտարանն էր: 1892-93 թվականներուն է բոլորովին փլած այս մատուռը:

Հավաստողներ կան, որ Կարսի Առաքելոց եկեղեցիին մոտ կար փոքր ութանկյուն մատուռ մը, որուն հատակին վրա գեոմետրիկ շինված էր խաչաձև ավազանի նմանող փոս մը՝ սրբատաշ քարերով շինված:

Հավանաբար 10-րդ դարու Հոփսիսի եկեղեցին առաջին օրինակը եղավ չորս ավելի արաբներով եկեղեցիներու. 10-րդ դարեն սկսած արդեն սովորական դարձած երևույթ է վեց, ութ և ավելի արաբներով եկեղեցիներու ոճը, որոնցմե ոմանք արտաքուստ ութանկյուն կամ բազմանկյուն ձևի տակ ծածկված են, ոմանք ալ բոլորչի ձևով որոշված են դրսեն:

¹ Սոփիք Հայկականը, Հատ. Բ. Գառն. վասն Սրբոյն Սահակայ Հայրապետին և Մեսրոպայ վարդապետին: Վենետիկ, 1853, երես 81: «Եւ գտաճարս աղօթիցն՝ յորս սուրբ և աստուածընկալ սեղանն է Հաստատեալ, յորոյ վերայ կատարի մեղաքառիչ և կենդանարար խորհուրդ մարմնոյ և արեան ապրեցուցչին մերոյ տեսան՝ ըստ արժանի բավականութեանն զարդարուն պահեստն անխափան լուցմամբ և խնկարկութեամբ. և պարսպալ քաղաքորմովք, և մերձ ի նա մկրտատունն շինեցեն, և անդ, որպէս և սովորութիւնն իսկ է և յայլան՝ ի նմին կանգնեցի աւազան մկրտութեանն»:

² Տեսնել Հաջորդ ծանոթություն:

III

Հայոց նախաքրիստոնեական ճարտարապետության ըստ ամենայնի զարգացած վիճակ մը ունենալուն վրա են հողեն դուրս հեթանոսական շրջաններն մնացած հատուկտոր բեկորներ: Ավելի պարզ և մանրամասն պատկեր մը ունենալու համար պետք է պատուել բազմադարյան հողակույտեր, ուր թաղված են գեղարվեստական հիշատակարաններու փլատակներ:

Վասպուրականը, Տարոնը և մասամբ Միջագետքը պատմական Հայ գեղարվեստի այնպիսի աշխարհներ են, որոնցմե քաղվելիք արդյունքը մեր պատմության առաջին գլուխները պիտի կազմեն. առանց այս գավառներու խուզարկություն, միշտ թերի կմնան ուրիշ տեղերու վրա կատարված բոլոր հնագիտական ուսումնասիրություններ:

Արարատյան նահանգին մեջ, ուր ավելի քիչ բան կսպասվի հեթանոսական շրջանեն, քան Վասպուրական, առանց պեղումի իսկ բազմաթիվ նյութ կա՝ գիտական այցելութենն զուրկ մնացած: Ամեն քայլափոխի կտեսնվին պատմության համար անգնահատելի գոհարներ պարունակող հողակույտեր՝ բազի ու բրջի կարոտ. Բայց բազն ու բրջն ալ դաստիարակված ու ինքնագիտակ սերունդի են կարոտ:

Հեթանոսական շրջանի քանի մը բերդերու մնացորդներ կան, որոնք բավական են մեզի հասկցնելու, թե ի՞նչ երկաթի կամք, մարմնական բիրտ ուժ և եզիպտական արտակարգ շարժառթյուն ունեցեր է այդ բերդերը կանգնող ժողովուրդը:

Հրաբխային ավազաքարի գործածությունը դեռ չէ սկսած բերդերու շինության համար, երկաթի նման կարծր և աներևակայելի ծանրությունը որձաքարն է ի գործ դրված ծավալի վիթխարի չափերով. մինչև չորս խորանարդ մետր քարեր իրարու վրա դրված են լոկ մարդկային ուժով, առանց նույնիսկ կրաշաղախի. շաղախի պաշտոնը կատարել են երկաթի ամուր կապերը և արտասովոր մեծությամբ քարերու բնական ծանրությունները: Ոչ մեկ ուժ բավական չէր անոնց ճարտարորեն հյուսված շարքերը քանդելու՝ եթե բնության ուժեղ սասանումներու անդիմադրելի գործընթացն չկործանեին:

Այս բերդերու համար գործածված քարերու խոշորություն վրա գաղափար մը կազմելու համար բավական թող ըլլան մեկ երկու օրինակներ:

Երասխի և Ախուրյանի իրար խառնված տեղը, նախկին Երվանդաշատի մեջ, ուր այժմ կա Հաջորդաբամ գյուղը, պարտեզներու և այգիներու շրջափակ են շինած բերդն թափած քարերով. ամեն

¹ Սրբոյն Ներսիս Լամբրոնացոյ Տարոնի եպիսկոպոսի խորհրդածութիւնք ի կարգս եկեղեցւոյ և մեկնութիւն խորհրդոյ պատարագին. Վենետիկ, 1847, երես 21-40:

կողմեն մեկ շարք քար բավական եղած է անանցանելի դառնալու համար, ամեն քարի բարձրություն մեկ ու կես մետրեն պակաս չէ, և առանց բացառություն անոնց վրա կտեսնվի երկաթի կապերուն փորվածքները:

Բազարանի մեջ նույն շրջանեն մնացած փոքր սրահ մը կա, որուն յուրաքանչյուր կողմի պատերուն համար բավական եղած է իրարու վրա դնել հինգ կամ վեց քար: Քրիստոնեական շրջանի մեջ այս մնացորդը վերածեր են տոհմային դամբարանի և ստորին կարգի շարքերուն վրա փորագրեր են արձանագրություններ ու խաչեր՝ անոնց հավիտենական անշարժություն վրա միանգամայն վստահ:

Բազարանի հին բերդի պարիսպները ինքնին սարսափելի մեծազորություններ են, որոնց հագիվ հետքը մնացեր է այսօր հողի երեսին. մասեր կան, որ մինչև երկուք ու կես մետր թանձրություն ունին, իսկ քարերու խոշորությունն մարդ կզարհուրի. թե ի՞նչ միջոցով այդ մեծամեծ գանգավածներ իրարու վրա հաներ են, հասկնալ անկարելի է:

Նույն ոճը, նույն չարքաչ դիվային աշխատանքը կներկայացնեն Տեկորի բերդը. սա թեև համեմատաբար փոքր տարածություն ունի, սակայն ավելի որոշ է ընդհանուր հատակագիծը, որուն մեջ, բացի պատերեն, հայտնի են նաև ձեռագործ ճանապարհները, ոչ մեկ դժվարություն առջև կանգ չեն առեր շինողները. դարևանդները հարթեր են ցած կողմին վրա որձաքարե հաստատուն պատեր շինելով, իսկ հանդիպած ապառաժները մինչև չորս մետր լայնությունը ճեղքեր անցեր են:

Բերդեն իջնող այս ճանապարհը լեռան հյուսիսային լանջին վրա մինչև ութը մետր կլայնա և կհասնի ուղիղ կամսարականի եկեղեցիին արևմտյան դռան առջև, ուր կճյուղավորվի զանազան ուղղություններ: Եկեղեցիին հարավային կողմը գտնված հին գերեզմանատան մեջ տապանաքարերու վրա եղած արձանագրություններ կտեսնվի, որ 10-րդ դարուն թե՛ բերդը և թե՛ ճանապարհը անգործածելի եղած են, որովհետև գերեզմանատունը շինված է ճանապարհին վրա:

Վերին աստիճան ուշագրավ են որձաքարի մեջ փորված հին քարայրներ: Առանց սոսկումի մարդ չէ կարող նայել Բազարանի մեջ գտնվող քարայրի վրա: Վերեն վար ոլղղահայաց կերպով կտրված բարձր լեռան մը կուրծքին, առնվազն 80 մետր բարձրությամբ քարայրեն վեր ալ կա նաև մոտ 50 մետր բարձրություն: Ամեն կողմն անմատչելի է այս քարայրը, բացի միակ ձեռագործ նեղ ճանապարհ մը, որն որ հատկապես փորված է լեռան կուրծքին: Քիչ մարդու գործ է առանց գլխի

պտույտի անցնիլ այդ սոսկատեսիլ անդունդի վրային, որուն ահավորությունը կբազմապատկվի Ախուրյանի Ֆշֆշոցներու արձագանքներովը:

Այս տեսակ անմատչելի քարայրներու շինությունը սովորական կերևի Հայաստանի մեջ, թերևս իբրև ապաստարան քաղաքական փոթորիկներու ժամանակ: Խորենացին կնկարագրեն Մանանաղի գավառին մեջ ուրիշ քարայր մը, որուն մեջ ապաստաներ էին Արշակի գանձերը փախցնողներ¹: Հետապնդողներն ստիպվեր են երկաթե կապերով շինված ամուր սնտուկներու մեջ մարդիկ նստեցնել և չվանով վերեն վար կախել, բայց կրկին չեն հաջողեր քարայրին մոտենալ:

*
* *

Իր բոլոր կատարելություններով հայ գեղարվեստի թագուհին է Գառնիի մեջ Տրդատա թախտ ըսված շենքը:

Ինչ որ ըլլա այս շենքը, թախտ, հովանոց կամ մեհյան, լիովին կարդարացնեն անոր Տրդատի վերագրվելու ժողովրդային ավանդությունը: Հռոմի մեջ դաստիարակություն ստացող Տրդատը միայն կարող էր այս ճաշակը ունենալ և անոր ոճը ընդհանրացնելու ձգտիլ Հայաստանի մեջ:

Հռոմեական արվեստի գործող ներգործության տակ կազմված է իր ընդհանուր գծերուն մեջ, սակայն երբ մանրամասնությունց կմտնենք, կտեսնենք, որ տեղական ճաշակն ալ ոչ նվազ դեր կատարեր է:

Շատ պարզ է, որ Հռոմայեցի ճարտարապետ չկար անոր վրա հսկող, եթե ոչ չէին պատահեր այնպիսի սխալներ, որոնք Հռոմեական արվեստին մեջ հաստատուն ընդհանուր օրենքի տակ գրված էին, այդ կանոններու մանրամասնությունց անծանոթ հայ ճարտարապետը միայն կարող էր moulureներու դասավորությանց մեջ շեղվիլ ընդհանուր օրենքեն: Ես կկարծեմ, որ Տրդատի հիշողություններն են, որ դեկավարեր են շենքին ընդհանուր ճարտարապետությունը, ան ներշնչեր է հայ ճարտարապետին այնքան բան, որչափ որ իբրև ոչ մասնագետ միտքը պահած էր Հռոմի մեջ. մնացածը թողեր է տեղական ճարտարապետի ճաշակին:

Երբ քանդակներու մասերը առանձին քննենք, մեծ մասամբ Հռոմեական արվեստին օտար կգտնենք. և ինչ մասեր որ Հռոմի արվեստին կպատկանին, անոնք ալ թե՛ համաչափություններով և թե՛ քանդակագործական ոճով դարձյալ տեղական ոճին են թարկված բուն նմանություններ են:

Ընդհանուր առմամբ պետք է ըսենք, որ Տրդա-

տա թախտը իր Հռոմեական ճարտարապետության մեծ խառնուրդով բացատրություն է հայկական ոճի դարավոր ուղղություններու մեջ: Որչափ որ Տրդատ ցանկացեր է հայ ճարտարապետության մեջ հեղաշրջում մը հառաջ բերել, սակայն բոլորովին չէ հաջողեր: Հայեր չեն համակրեր բոլորովին այդ ոճին, զտեր և ընդուներ են այն մասերը, որոնք իրենց հաճելի երևցեր են. 5-րդ և 6-րդ դարերու հիշատակարաններու վրա Տրդատա թախտը հիշեցնող հագիվ քանի մը ձևեր կտեսնենք:

Իմ կատարած հետազոտություններես եզրակացուցեր եմ, որ հայոց քրիստոնեական շրջանի ճարտարապետությունը, սկսած 4-րդ և 5-րդ դարերեն մինչև վերջին անկումը՝ 15-րդ դար, չորս տեսակ վերածնություններ անցեր է, որոնց առաջինին կպատկանին էջմիածնի կաթուղիկեն և Տեկորի եկեղեցին նախքան Սահակ կամսարականի վերանորոգություն կատարելը:

Վերածնության առաջին շրջանը, որ տևած է 4-րդ դարեն մինչև 7-րդ դար, հայտնի նշաններ ցույց կուտա, որ ենթարկված է Հռոմեական ճարտարապետության զարգացմանը և moulureներու քանի մը ձևերու մեջ:

Էջմիածնի կաթուղիկեն տակավին պահած է modillon-ներով զարդարված corniche մը, բայց մյուս մասերուն մեջ, անընդհատ նորոգություններու պատճառով հինն գրեթե բան չէ մնացեր, որպեսզի կարելի ըլլար ճշտիվ հասկնալ, թե ի՞նչ չափով և ի՞նչ ներդաշնակությունը պատկաստված էր Հռոմեականը հայ ոճին հետ:

Տեկորի եկեղեցին ալ թեև հաճախ ենթարկվեր է փոփոխություններու, բայց շատ բնորոշ կերպով պահած է հայ և Հռոմեական ճարտարապետության ներդաշնակ խառնուրդը:

Հռոմեական արվեստի ներգործությունը մատնանշող գլխավոր մասերը Տեկորի եկեղեցիին վրա՝ արևելյան և արևմտյան մեծ fronton-ներն ու շենքը շրջապատող որմնասյուներու լայնությունց և բարձրությունց համաչափություններն են: Որմնասյուները օտար համաչափությունը պահելով հանդերձ, խոյակներ և խարխուլներ բոլորովին տարբեր կերպարանք ստացած են իրենց անօրինակ քանդակներով: Քանի մը խոյակներ կան թեև Հռոմեականի հետևողության ջանքեր ցույց տվող, բայց մնացյալ մեծ մասը ոչ մեկ կերպով չեն կապվիլ շրջակա ազգերու ոճերուն հետ: Ասոնց մեջ քանդակամասեր կան, որոնք նորածիլ բողբոջներ են 9-րդ և 10-րդ դարերու մեջ ծաղկող և հետո ալ գոթական ճարտարապետության մեծ հարստություններեն մեկը կազմող հայկական ամենաճոխ մանվա-

ծոներու: Չէ կարելի չհիանալ բոլորակ որմնասյուներու խարխուլները ծրագրող ճարտարապետի պայծառ երևակայության վրա. քառակուսի տախտակի մը չորս անկյուններուն վրա շեղակի քանդակեր է աստիճանաբար իրարմե բարձր սրածայր տերևներու շարքեր, ամենն բարձր տերևներուն ծայրերուն վրա գետեղեր է կոնաձև սկավառակ մը՝ սուր ծայրը անցուցած չորս անկյուններու տերևներուն հեռավորությունն մնացած դատարկության մեջ. կոնաձևին ամբողջ շուրջը քանդակված են մանրիկ ձողիկներ, որոնք շատ կհիշեցնեն արևմտահայ կղերին գլխուն խուլըր և անոր կոնաձև մասին վրայի ծալքերու շարքը: Սկավառակին վերի շրթունքները պսակված են երկգծանի բոլորչի մանյակով մը, որուն մեջտեղեն վար կախված է մինչև ներքև լայն ժապավենի մը վրա քանդակված պայտաձև օղակներով շղթա մը. մանյակեն վեր կպսի արդեն սյան բունը: Այսքան վայելչություն, չքեղություն այս խարխուլներուն վրա, ոչ մեկ տեղ իրենց նախորդը չունին:

Խոյակներեն մեկուն վրա քանդակված են երկու եղջյուրներ, որոնք իջնելով վերեն վար և փաթաթվելով՝ խոյակին արտակարգ գեղեցկություն կուտան: Քառակուսի որմնասյուներու խոյակներուն մեջ քանդակված են զանազան վայրենի կենդանիներ՝ ճարտար և համարձակ գծերով, որպիսիները դժվար է տեսնել հայ ճարտարապետության մեջ մինչև 12-րդ դար:

Այս բոլոր կատարելություններու հետ կան մասեր ալ, որոնք սկզբնական փորձեր միայն կներկայացնեն Տեկորի եկեղեցիին մեջ: Պարզ կերևի, որ նախքան 5-րդ դար գմբեթի կառուցումը անձանոթ էր Հայաստանի մեջ և թերևս առաջին փորձն է Տեկորի եկեղեցիին գմբեթը: Չորս կողմեն ներս հակված պատերով միայն կարողացեր են գմբեթի ձև տալ անոր ի ներքուստ, իսկ արտաքուստ միայն խորանարդ մը. բայց իր նախնականությունը հանդերձ՝ բավական հանճարեղ միջոցի են դիմած առանց կաղապարի շինելու համար: Գմբեթի այս նախնական ձևին վրա է, որ հետզհետե զարգացեր և կատարելագործվեր են հետագա դարերու մեջ նախանձելի չքեղության հասած հայկական կոնաձև գմբեթները:

Հավանաբար 6-րդ դարու վերջերը սկսեր է հայ ճարտարապետության երկրորդ վերածնությունը, որովհետև 7-րդ դարուն արդեն նախորդ ոճեն բոլորովին տարբեր, նոր ուղղության վրա կանգնած է: Հռոմեական ոճի ներգործությունը միանգամայն անհետացած է, անոր տեղը բունած են ասորական և սասանական փոխանցումներ:

¹ Մով. Խորենացի. Տփիս, 1881, երես 362:

Corniche-ներ, բացի սասանականն, կարծեք ամենահին եգիպտական և քաղղեական ոճերու վերհուշումներ են, նույնպես գնդապետ խոյակներ՝ երբեմն մանվածո քանդակներով ծածկված, abaque-ներու ներքև երկու ծայրերու վրա Հարմարցված են Հունական խոյողներ (spirale), սակայն ոչ իսկական Հունական, ավելի նման արևելյան ձևերուն, որոնք երևցան Նինվեի և Պերսեպոլի պեղումներով: Պատուհանները առհասարակ չըջանակված են բազմատեսակ moulure-ներով և պսակված ծաղիկներու և տերևներու խառնուրդով քանդակված լայն ժապավեններով: Այս երկրորդ վերածնության մեջ ինքնուրույն զարդաքանդակներ ստեղծելու Համար, շատ քիչ անգամ դիմեր են բնության, երևակայությունն է ներշնչել արվեստագետներուն ուղիղ ու կոր զծերով գաղափարական տերևներու ու ցողուններու Հյուսիս-արևմուտքի ստեղծել զգլխիչ ներդաշնակություն մը, որուն decandance անունը կուտան ներկա ճարտարապետությունը և դարուս մեջ միայն ստեղծված կ'Համարի: Արդյոք ո՞րչափ մեծ անակնկալ պիտի ըլլա մեր ժամանակակից արվեստագետներու Համար, երբ օր մը տեսնեն իրենց սեփականությունը կարծած զարդարանքներու անհամար օրինակները առնվազն տասներեք դար առաջ իրագործված Հայաստանի մեջ:

Մարդոց և կենդանիներու քանդակներուն Համար հաջող չըջանն է երկրորդ վերածնությունը, այդ ճյուղը զգալի կերպով ընկած է Հակառակ մյուս ճյուղերու կատարելագործության: Բացառաբար Մրենի եկեղեցիին դռներուն վրա կան բարձրաքանդակ պատկերներ, որոնք ավելի պատմական նշանակություն ունին, քան գեղարվեստական: Այս քանդակներուն մեջ մենք կտեսնենք 7-րդ դարու Հայ իշխանին ու ազնվականին տարազը իր բոլոր մանրամասնություններով, որուն անփոփոխ շարունակությունը պահված է քուրդ պեյերու մեջ: Այս չըջանին գերեզմանաքարերու վրա ալ կտեսնվին մարդոց պատկերներ, որոնք միևնույն տարազը ունին:

Զվարթնոց եկեղեցին 7-րդ դարու Հայոց ճարտարապետության գլուխ գործոցն է և անհամեմատ մեծ արվեստագիտությունը փորագրված են բոլոր քանդակները, սակայն այստեղ ալ բոլորովին անհաջող են մարդոց պատկերներու քանդակներ:

Ինչպես եկեղեցական, նույնպես ալ գեղարվեստական ճարտարապետության մեջ եզակի օրինակ մ'է Զվարթնոց եկեղեցին: Թեև շատ է խոսված այս Հրաշակերտ Հիշատակարանին վրա, բայց որչափ որ խոսվի, դարձյալ քիչ է: Ծղմարիտ է, որ անչունի Պանթեոնի և ս. Սովիայի գմբեթներու վիթ-

խարի տրամագիծը և ոչ ալ անոնց մեջ վազած ոսկիի Հեղեղները կան այստեղ, բայց կա ճարտարապետական այնպիսի մեծություն մը և արվեստագիտական այնպիսի Հմտություն, որ Համաշխարհային ճարտարապետության մեջ Հազվագյուտ օրինակ և պսակ է Հայու ստեղծագործական տաղանդին¹:

Մովսես Կաղանկատվացի վկայության նայելով, Կոստանդին կայսրը զմայլած մնաց այս եկեղեցիի գեղարվեստական մեծագործության առջև, և իր Հետ տարավ ճարտարապետը Պոլսո մեջ ալ նմանը շինել տալու Համար, սակայն ճարտարապետը ճանապարհին մեռավ:

Եթե Զվարթնոցի բոլոր զարդարանքները ձուլածո ոսկիով ու արծաթով շինվեին, այնքան սքանչելի չափով չպիտի պատճառեին, որչափ որ կ'պատճառեն ներքուստ ութը սյուններու վրա կախված կրկնակ Հսկա գմբեթները և գմբեթներու խարխիւր կազմող ութ աղեղները, որոնք արտաքին պատին զուգահեռական կորությունը ձգված են մեկ սյունեն դեպի մյուսը:

Զվարթնոցի ավերակները պարզապես կծաղրեն մեր այսօրվան գիտական օրենքներու վրա Հիմնված տարրողությանը նրբին Հաշիվները. եթե նախքան Զվարթնոցի գտնվիլը, նույն ծրագիրը Հրապարակի վրա դրվեր, ներկա արվեստագետներ, սոսկումով լեցված, խելագար պիտի Համարեին ներկայացնողը. բայց իրականությունը լուեցուցած է ամեն Հավակնոտ բերաններ:

Այս անօրինակ Հանդգնությունը կանգնված շենքը երեք հարյուր տարի շարունակ կանգնած մնացած էր. սա արդեն ապացույց է կանգնող ճարտարապետին լիակատար գիտակցության և մասնագիտական գերագույն աստիճանի Հմտության:

Գագիկ Ա 10-րդ դարու վերջը (1000 թվին) կանգնեց է Անիի ս. Գրիգոր եկեղեցին Զվարթնոցի պատճենով, բայց ինչ անհամեմատ տարբերություն կա այս երկու միանման շենքերու ճարտարապետներուն հեռատեսությունը մեջ. Զվարթնոցի ճարտարապետը ճշուժ սպառնացող մասերուն վրա թեթև ավազաքար կամ չեչաքար գործածեց է, մինչդեռ Անիի մեջ Հրաբխային սովորական քարով են ծանրաբեռնված նույն մասերը. և ահա այդ անհեռատեսությունը շուտով ունեցեր է իր աղետալի

¹ Խաչիկ վարդապետ Դատյան որչափ որ պատվի և Հարգանք արժանի է Զվարթնոցի նման ճարտարապետական մեծագործություն մը ի լույս բերելուն Համար, նույնչափ ևս դատապարտելի է այդ մեծագործության նշխարները մինչև այսօր գիտութենեն թաղուն իր մոտ բանտարկած պահելուն Համար. եթե այսուհետև ալ չփութացն պեղումներու տված արդյունքին լիակատար Հրատարակությունը, պարզապես կմեղանչե նյութապես և բարոյապես իրեն աջակցողներու նպատակին և ակնկալություններուն դեմ:

Հետևանքը, Հազիվ 10-12 տարի անցած արդեն շենքը ամեն կողմն սկսեց է ճեղքվիլ ու գրեթե անգործածելի եղած է:

Ինչպես Գառնիի Տրդատա թախտը, այնպես ալ Զվարթնոց եկեղեցին Հունա-Հռոմեական արվեստի մեծ խառնուրդ ունի, սակայն այդ խառնուրդներեն գլխավոր մասը կկազմեն արտաքին բոլորակը և զարդաքանդակներու մասեր. մնացյալ մասերուն մեջ գերակշիռ դիրք ունին տեղական ոճերը, մանավանդ անոր արտասովոր կազմությունը, այսինքն՝ խաչաձևը ձուլված բոլորակին մեջ. իզուր է փնտռել ուրիշ երկիրներու մեջ այդ ոճը. ստույգ կերպով Հայկական սեփականությունն է:

Արտաքուստ, բոլորակ պատուհաններու ամեն տեսակ քանդակազարդ չըջանակներ կապ չունին արտաքին արվեստներու հետ, շատ աննշան բացառությամբ. նույնպես ներքին աղեղներու շրթանց վրա քանդակվածները. այս վերջիններս Տեկորի եկեղեցիի դռանց վրա գտնվածներուն մեկ ուրիշ այլաբանությունն են:

Արծիվներ քանդակված չորս մեծ խոյակները, որոնց վրա Հանգչած էին ներքին ութը մեծ պատասխանատու աղեղներու ծայրերը, Հատկապես Զվարթնոցի Համար ծրագրված են իրենց պաշտոնին Համապատասխան ձևով. անոնց վրա քանդակված արծիվներն ալ շատ կարելի է Հայկական ավանդության մը հետ կապված են: Մյուս փոքր խոյակները, որոնց գնդաձև կողովները մանվածո քանդակներ ունին և վերևն spirale-ներ, իրենց մանրամասնություններուն մեջ առանձին-առանձին երկիրներու մեջ զարգացող արվեստներու փոխառությունն են, իսկ այդ առանձին տարբերությունով ամբողջական խոյակի մը ներդաշնակ կազմությունը պետք է տեղական ճաշակի վերագրել: Հավանաբար խոյակներու այդ ձևը 6-րդ դարուն մեջ սկսած է գործածվիլ Հայոց մեջ, որուն մեկ օրինակը կա Երեբունյքի տաճարին մեջ: Ծագումով ասորաքաղղեական են թե՛ գունդերը և թե՛ spirale-ները, բայց առանձին գործածված իրենց նախնի բնագավառին մեջ. իմ կարծիքով, այդ ոճը երեք ճանապարհով մեկներ է գանազան կողմեր: Մեկ գծով անցեր է Հնդկաստան, մեկ գծով ալ դեպի սիրիական եզերքներ, իսկ ուրիշ գծով ալ Հայաստան. այս երեք երկիրներու մեջ ալ տարբեր երևույթ ստացեր են գնդաձև խոյակներու Համաչափությունները: Միայն Սիրիայի և Հայաստանի մեջ միօրինակություն կներկայացնեն կողովի Հյուսիս-արևմուտք գործությունով, որ թերևս կապ ունի սրբագործված ավանդության մը հետ, և այդ ավանդությունն ալ Սողոմոնի տաճարին դռան երկու քովի սյուներու խոյակներն ըլլալ կկարծեմ, որոնց գուն-

դերը ցանցակերպ Հյուսիս-արևմուտքով ծածկեր է Սողոմոնի տաճարին ճարտարապետ Փյունիկեցի Քիրամը¹:

Ով գիտե ինչ աղետալի Հանգամանքներու պատճառով 7-րդ դարեն Հետո Հայ ճարտարապետությունը գրեթե բոլորովին ընկած է: 8-րդ դարեն մինչև 9-րդ դարու կեսը կարևոր շինություններու ոչ պատմական Հիշատակություն կգտնենք և ոչ ալ մնացորդներ:

Այս ողբալի անկումին պատճառը անշուշտ արաբներու Հայաստան արշավելն էր: Այս չըջանին պատմությունը սրտաճմրիկ ողբերգություն մըն է:

Արծրունի և Բագրատունի թագավորություններու վերականգնումով սահմանափակվեցին ծայրահեղ խժոժությունները և քաղաքական կյանքի վերականգնումով Հառաջ եկեր է Հայ ճարտարապետության երրորդ վերածնությունը:

Ոչ միայն գեղարվեստապես, այլև ավանդապահ Հայ ժողովուրդը այս նոր վերածնության մեջ շատ քիչ բան մերժեց է Հին արվեստին, գրեթե նախկինին վրա ավելացուցեր է հետզհետե փոխառություններ և նոր ստեղծագործություններ:

Այս չըջանին մեջ վերստին երևցեր են պահ մը Հունական դետալներ, որոնք ներդաշնակորեն խառնված են ավանդական Հայկական զարդաքանդակներուն մեջ: Հոռոմոսի վանքի գավթին առաստաղը, որ աղեղներու խաչաձևումներով ինը գանազան մասերու բաժնված է, յուրաքանչյուր բաժանում առանձին տեսակ քանդակագործությունով զարդարված է, որոնցմե մեկն է այստեղ ցույց տրված պատկերը: Չորս Հատ միակտուր քարերով ծածկված է յուրաքանչյուր առաստաղ, և չորս քարի մեջտեղեն սև քարի լայն շերտով մը խաչաձևված է Հատկապես զարդարուն խաչ մը քանդակվելու Համար, չորս քարերու վրայի քանդակներն ալ միանման չեն, այսպես կպահանջեր Հայ արվեստագետին ճաշակը [նկ. 105]:

Գավթի կեղծոնական մասը, որ փոխանակ առաստաղի՝ գմբեթի վերածված է, դեպի ներս Հակված ութը խոշոր քարերով միայն կազմված է ամբողջը, և ամեն քարի վրա աննկարագրելի գեղեցկությունը առանձին տեսակ զարդարանքներ փորագրված են:

Երբեք չեմ մոռնար այն բոլակներ, երբ խոյակի արվեստագետի մը հետ կդիտեինք այս գմբեթը 1903 թվականին: Աքանջացած ու հափշտակված խոյակացին՝ երանի կարգաց ինձի, ըսելով՝ «Բախտավոր ժողովուրդ էք, որ այսպիսի Հարստություններ ունիք մնացած այնպիսի դարերի՝ երբ տակավին Եվրոպայի մեծ մասը կիսավայրենի վիճակի մեջ էր...»:

¹ Հին կտակարան, Գ. Թագ., գլ. Ծ, Հմբ. 41-42:

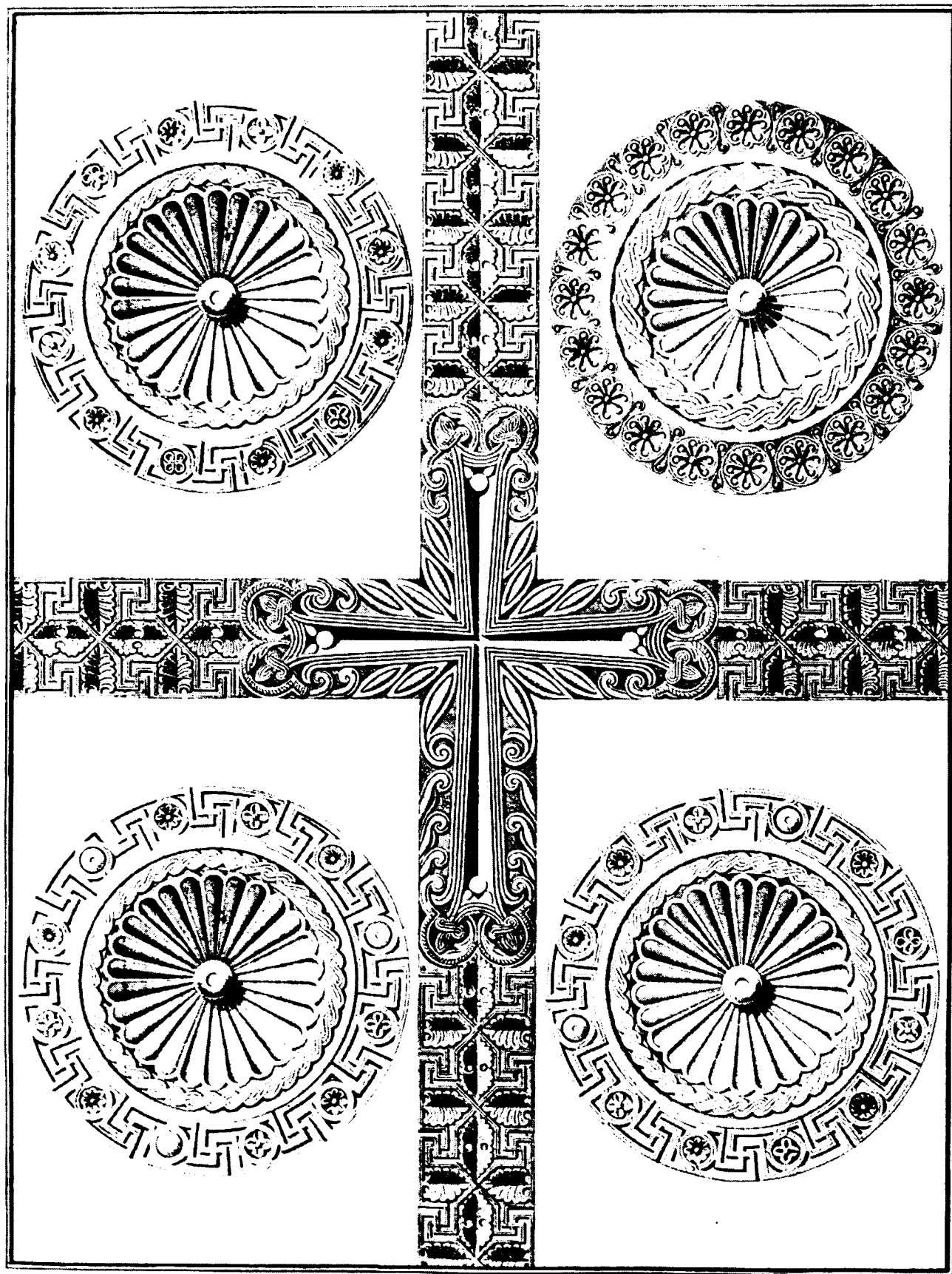

Նկ. 105. Հոռոմոսի քանդակազարդ առաստաղը (Թորամանյանի դժագրությունից)

Երրորդ վերածնության գլուխգործոցներն են Անիի կաթուղիկեն և զագկաշեն ս. Գրիգոր եկեղեցին, որ բացվեցավ 1905-1906 թվականներուն՝ պրոֆ. Ն. Մառի պեղումներով:

Գագկաշեն ս. Գրիգորի գոյությունը պատմությունից ծանոթ էր, բայց տեղը անհայտ էր, անոր տեղը ճշտելու պատիվը կվերաբերի Ա. Վրույրի, որ առաջին անգամ հայտարարած է 1901 թվականին:

Շատ ճիշտ էր գրած պատմագիրը անոր մասին: Չափով, ձևով ոչ մեկ տարբերություն չունի Ջվարթնոցին, միայն զարդաքանդակներն են, որ Ջվարթնոցին օտար են. 9-րդ դարու զուտ հայկական քանդակներով զարդարված է հունականի թեթև խառնուրդով: Այս եկեղեցին պարզեց մեզի Գագիկ Ա-ի երկու մետր բարձրությամբ հսկա արձանը, որն որ եթե իր գեղարվեստականությամբ չէ կարող մրցիլ հայկական ուրիշ զարդացած ճյուղերու հետ, սակայն կտրվեցնե մեզի Բագրատունի թագավորներու հատուկ արևելյան ճոխ տարազը բոլոր մանրամասնությամբ:

11-րդ դարու հայ հանճարի մեկ զարմանալի պտուղն է օրհասական վիճակի հասած և ընդմիջտ այցելութենն զրկված փոքրիկ Հովվի եկեղեցին Անիի պարիսպներեն դուրս: Արտաքուստ մանրանկարն է Ջվարթնոցի և զագկաշեն ս. Գրիգորի, իսկ ներքին կողմեն, ամբողջ կիսակտոր աղեղներու ծայրերը հավաքվելով կեղծոնին վրա, առանց սյունի կախված մնալուն նկարագիրը ոսկի տառերով պետք է արձանագրել ճարտարապետության ընդհանուր պատմության մեջ. Հովվի եկեղեցին անգնահատելի գոհար է հայ հիշատակարաններու շարքին մեջ:

Երրորդ վերածնությունը մանվածոներու անհունության շրջան մըն է, որուն մեջ հայ արվեստագետներ անընդհատ մրցեցին մեկգմեկ գերազանցելու համար: Ոչ միայն արվեստագետներու արժանապատվությունը պահանջեր է իրարմե տարբեր նորություններ և գեղեցկություններ ստեղծել, այլ միևնույն վարպետին կարծեք ներելի չէր անգամ մը շինածը վերստին կրկնել ուրիշ տեղ: Երբեք չեն համակերպած համաչափություն ըսված օրենքի մը. իրենց ճաշակի և պաշարի անհունության մեջ գտեր են գեղեցկություն և վայելչություն, և ահա այդ պատճառով է, որ կտեսնենք հայ հիշատակարանի մը մեջ սյուներու թվով խոյակներու տեսակներ և պատուհաններու թվով շրջանակներու բազմություն: Բավական չէր, որ շրջանակ կամ պսակ առանձին տեսակ քանդակած են, անոնց յուրաքանչյուրին մեջ ալ քանդակներու տասնյակ այլազանություններ խտացուցած են:

Պսակներու, շրջանակներու աղեղներու սահմանը շատ նեղ էր հայ արվեստագետին իր բեղմնավոր տաղանդի պատկերը արտացոլացնելու համար, ան ավելի լայնարձակ տեղ գտեր է խաչքարերու վրա, ուր դրոշմեր է անպարագրելի վսեմություն ու գեղեցկություն: Մինչև ո՛ւր պիտի սլանար հայու գեղարվեստի հանճարը, եթե իր տրամադրության տակ ունենար Հունաստանի ընտիր մարմարիտներ, փոխանակ հրաբխային կոշտ ավազաքարերու:

Ահա այս շրջանի մեջ ծաղկած հայ ճարտարապետության համար է, որ ճարտարապետության պատմաբան մեծ գիտնական A. Choisy ոչ միայն կաքանչաքան անոր ինքնուրույնության վրա, այլև քայլ առ քայլ կհետևի երկրագունդի վրա անոր կատարած արչավանքներուն:

Ընթերցողին ավելի մեծ վստահություն և հաճույք պատճառելու համար այստեղ կընեմ մեծագույն հեղինակին սեփական քանի մը տողերը.

«Կ. Պոլսո և Հայաստանի ոճերուն մեջտեղ, բայց ավելի մոտիկ հայկական ոճին, կազմված կերևին հարավային Ռուսաստանի կրոնական հիշատակարանները...»¹:

«...Դանուբի Հովտին մեջ, Սերբիա, Ռումանիա, Մոլդավիա, հայկական զարդաքանդակներու հատկանիշն է, որ դրոշմված է մինչև այսօր: Ռավանիքայի, Քրուշևաքի, Շթուտանիկայի եկեղեցիներու վրա բյուզանդական հատվածներու մեջ պատշաճեցուցված են հայկական մանվածոներ: Քուրթեա տ'Արճելի, Թեկովիցի, Տրակոմիրայի եկեղեցիներուն վրա չկա զարդաքանդակ մը, որ Հայաստանի չպատկանի: Զարդաքանդակներու ճարտարապետության տեսակետով Դանուբի ստորին Հովիտը հայկական գաղթավայրի մը կնմանի: Միակ ոճը, որ չէ ընդունված այստեղ, ձվաձև աղեղն (ogive) է...»²:

«...Միևնույն ժամանակ, երբ բեղմնավորապես մշակված արվեստի մը ազդեցությունը կհառաջանար դեպի Կ. Պոլիս, միևնույնը Պարսկաստանեն երկար արչական մը կկատարե Եփրատի վրայով, կտիրե Տրապիզոնի նահանգին և կհասնի Եփրոպա՝ Սև ծովի և անոր մեջ թափվող գետերու միջոցով...»³:

«Պարսկական արվեստի տարերքը, որուն օջախը փոխադրված էր Բաղդադ, Հայաստանի մեջ ծնունդ տվեր է այն ինքնուրույն արվեստին, որուն վրա խոսեցանք (երես 21, 30 և 58): Այս հայկական արվեստը անցնելով Սև ծովը, կտարածվի հա-

¹ A. Choisy. Hist. de l' Arch., tome II, page 61.

² Նույն տեղ:

³ Նույն տեղ, էջ 84-86:

րավային Ռուսաստան և Դանուբի նահանգներուն մեջ Պոկրովի, Կիևի ուսուց, նաև ուսումնացվող, մանավանդ Սերբիայի եկեղեցիներու ոճերը ավելի հայկական են, քան բյուզանդական»:

«Այսպեսով՝ Սև ծովի բոլոր եզերքը, Տրապիզոնեն մինչև Դանուբի ավազանը կապված են Հայու սեփական արվեստին հետ և Հայկականով՝ ավանդական սասանականին...»:

«Ասիական գաղափարները, հասնելով այս տեղերը, փոխանցման բաց ճանապարհներ ունենին իրենց առջև, որոնք Սև ծովի օժանդակ գետերն էին՝ Դոն, Դնեստր, Վոլգա: Այսօր իսկ ասիական վաճառականության մեծ գիծն է Վոլգան, որուն միջերանցն է Նովոռոզը: Դնեստրը կհաղորդակցի Վիսթյուլի հետ և կառաջնորդե Սկանդինավիայի սահմաններուն: Եվ հիրավի, Նորվեգիայի, նույնպես Շվեդիայի մեջ ասիական արվեստներու ներկայությունը ավելի զգալի է, քան Ռուսիայի»:

«Ազդեցությունը կանգ չէ առած Սկանդինավիայի մեջ. այս գեղաբանականներու ոճը Նորթհեմպտերի լաստերու միջոցով վերստին իջեր է ամբողջ օվկիանոսի երկարությունը վերածնություն տալու համար Անգլիայի, Իռլանդիայի և Նորմանդիայի ուսմանական զարգացմանը»:

«Վերջապես, Իռլանդիայի մեջ գործածական զարգացմանը նմանություններ են հայկականի, որոնք թեև վաղուց նկատված էին, սակայն հետավոր Ասիայի ներգործությունն էին վերագրված»¹:

Երկու դար հազիվ կյանք ունեցեր է Հայ ճարտարապետության այս փայլուն շրջանը: Արխաեպանի արշավանքը (1064) ամեն բան հիմնահատակ կործաներ է բովանդակ Հայաստանի մեջ. մոտավորապես 120 տարի հայերը չեն կարողացեր գեղարվեստի կամ ճարտարապետության վրա մտածել. մարդ իզուր կփնտոն այս 120 տարվան մեջ նոր շինություն մը կամ արձանագրություն մը: Անիի կաթողիկենն այս ժամանակ 60 տարի իբրև մզկիթ ծառայեցնելեն զատ, քանի մը արձանագրություններն ալ կիմանանք, որ շատ մը եկեղեցիներ բոլորովին քանդեր են:

Բռնակալության ուժը 12-րդ դարու կեսին հետո, սկսեր է կամաց-կամաց թուլանալ, որով ժողովուրդի սրտին մեջ սկսեր է տակավ զարթնել գեղարվեստի սերը. 1198 թվականին, երբ երկրի վարչությունը Վրաստանի հովանավորության տակ Ջաջարե սպասալարի ձեռքն էր անցեր, անմիջապես անհավատալի արագությամբ ամբողջ երկիրը ծածկվեր է նոր ոճի նոր գեղեցկություններով զարդարված անթիվ հիշատակարաններով: Այս

շրջանին մեջ ոչ միայն շինվեր են տաճարներ, այլև բերդեր, կամուրջներ, ձեռագործ ճանապարհներ և այլ բազմաթիվ հասարակական շինություններ: Անիի պարիսպներու այսօրվան կանգուն բարձրաբերձ աշտարակներն շատերը 13-րդ դարու կեսին առաջ շինված են:

Ջաջարեի գահակալության հետ միաժամանակ հանկարծական փայլով երևան եկող այս նոր արվեստն է Հայ ճարտարապետության չորրորդ վերածնությունը, որուն մեջ դարձյալ կտեսնենք, որ ավանդական հին ոճը իր պատվավոր տեղը ունի, բայց այլևս ծանրաբեռնված է արտաքու կարգի նորաստեղծ քանդակագործություններով: Այս շրջանին կպատկանին գույնզգույն մանր ու խոշոր քարերով նախշուն առաստաղները: Երկրաչափական գծերով զարգացմանը գծված տերևներ, ծաղիկներ, ցողուններ, հյուսված զանազան վայրի և ընտանի անասուններու ու բազմատեսակ թռչուններու շուրջը: Փոխվեր են մեծ մասամբ խոշոր սյուներու ձևերը և անոնց քանդակագործությանը ոճերը. մեծապես զարգացեր են քանդակագործ մոզայիկներ (գույնզգույն հրաբխային քարերով շինված), ստալակտիտներ, կամարներու կամ աղեղներու բազմատեսակ խաչաձևումներ: Ահա այս ոճերն են, որ ոմանք արաբական կամ սելջուկյան կհամարին, առանց համոզիչ փաստերու վրա հիմնելու իրենց ենթադրությունները: Բայց որովհետև այդ կարծիքի մեծ մասամբ հերքումը ուսումնասիրության ընդարձակ նյութ է և առանձին հոդվածներ են հարկավոր այդ մասին իմ առանձին տեսությունս պարզելու համար, հետևաբար, ուրիշ հարմար առիթի թողելով՝ այստեղ պիտի բավականանամ քանի մը կարևոր բացատրություններով:

Անուբանայի է, որ Հայ ճարտարապետության այս վերջին վերածնությունը զուտ արևելյան է, անոր մեջ ոչ հունական կա, ոչ հռոմեական. միևնույն ատեն ունի իր մեջ բավական խառնուրդ, բայց այդ խառնուրդը ոչ արաբական է և ոչ սելջուկյան, այլ պարսկականի այն ճյուղը, որ ծաղկեցավ արաբական տիրապետության ժամանակ, որուն զարգացման ուսումնասիրության եթե մտնենք, պիտի տեսնենք, որ այդ շրջանի պարսկական արվեստն ալ նախընթաց դարերու Հայաստանի ճարտարապետության զգալի չափով հետադարձ ազդեցության տակ զարգացած է, բայց այս մասին ուրիշ անգամ:

Այս շրջանի Հայ ճարտարապետության մեջ է, որ A. Choisy-ի կարծիքը կարգարանա արմատը Բաղդադի մեջ տեսնելու մասին, եթե ոչ 9-ին մինչև 12-րդ դարու Հայ ճարտարապետության մեջ քաղ-

ղեականի, ասորականի և հին սասանականի հեռավոր ազդեցություններ կան թեև, սակայն անոնք ալ արդեն վաղուց օտարացած և անզգալի դարձած են 4-րդ դարին սկսած անընդհատ մշակվելով:

Միջին դարերու մեջ ծաղկող ասիական արվեստները իրենց բազմակողմանի զարգացման պատճառով գիտական ուսումնասիրությունաց մեջ հաճախ չփոթված են ոճերու հատկության տեսակետով. ասոր ալ պատճառը, ես կկարծեմ, որ համեմատաբար շատ քիչ քննված ըլլալն է: Եվ որովհետև ընդհանրապես արաբական տիրապետության սահմաններուն տակ կգտնվեին հաճախ այդ արվեստներու օջախները, կարճ խոսքով՝ արաբներու նվիրեր են այդ ամեն զարգացման ուժն ու տաղանդը, որոնք բոլորովին զուրկ էին այդ առավելությունները: Այսպես էր նաև ժամանակ մը բյուզանդյան ոճը, քիչ էր մնացել, որ ինքնուրույն համաշխարհային արվեստի հռչակ ստանար՝ եթե վերջին տարիներու գիտական լուրջ քննությունները անոր թեև արվեստներուն սահման չընեին և բաղադրության տարբերը չզոտեին:

Այս հոդվածիս ընթացքին մեջ մասնավոր կերպով տեսնվեցավ, թե ինչպես Հայ ճարտարապետությունը ընկած է ճիշտ այն թվականներուն, երբ արաբը, սելջուկը կամ թաթարը ողողելով երկիրը, քանդեր ու ավերեր են:

Այս թվականներուն շատ զարմանալի երևույթի մը կհանդիպինք Հայաստանեն դուրս, մահմեդական երկիրներու արվեստները ուսումնասիրելով: Պարզապես Հայ ճարտարապետությունը Հայաստանեն դուրս սկսած է ծաղկել, խառնվելով նույն տեղերու արվեստներու հետ, այն ժամանակ, երբ Հայաստանի մեջ արդեն դադրած է:

Վերը տեսանք, որ 5-րդ դարուն Հայաստանի մեջ սովորական էին պայտածե աղեղները և կամարները, 7-րդ դարուն ծագում առեր էին նաև ogive ըսված ձևերն ալ¹, բայց չէին վերջացած պայտածեները, գրեթե մինչև Հայ ճարտարապետության վերջին անկումը գործածված կտեսնենք այդ ոճը, թեև շատ ցանցառ: 8-րդ դարուն արդեն արաբներ Հայաստանը բոլորովին քանդեր էին, այ-

լև ճարտարապետությունը գոյություն չունեի մինչև 9-րդ դարուն վերջերուն մոտ: Եվ ահա այս արվեստի շրջանին, 8-9-րդ դարերուն մեջտեղ Միջին մեջ կգտնենք պայտածե աղեղներու ոճը հայկական ուրիշ դետալներով միասին: 10-րդ դարու վերջերն ալ Սպանիայի մեջ երևան կուգա Կորդովայի մզկիթին վրա: Այստեղ ոչ միայն կտեսնենք, որ 5-րդ դարին առաջ սովորական եղող Հայ ոճը մինչև Կորդովա հասեր է, այլև կպարզվի, թե ի՞նչ չափով անցեր է մինչև Սպանիա հասնելը:

Ոմանք կկարծեն, թե (անշուշտ 5-րդ դարու Հայ ճարտարապետության ծանոթ չեղողներ) Հնդկաստանեն դուրս մինչև Սպանիա. այս կարծիքին որչափ անհավանական ըլլալը ստուգելու համար, ես կառաջարկեմ միայն մեկ բան՝ 5-րդ դարին մինչև 10-րդ դարու պատմությունը բաղդատել աշխարհագրական քարտեսի հետ:

Միայն 5 և 6-րդ դարերու Հայ ճարտարապետությունը չէ, որ դեպի հարավ և հարավ-արևմուտք տարածվեր է, այլ ամեն դարու մեջ ծաղկող Հայ ճարտարապետություններ միշտ իրենց ներգործությունը ունեցեր են Հայաստանեն դուրս մահմեդական տիրապետության ներքև գտնված երկիրներու մեջ, այն ալ Հայաստանի մեջ ընկած պահուն. բնականաբար այս երևույթը պետք է բացատրել գերեվարություններով:

Երբ Հայաստանի մեջ 11-րդ դարու վերջին քառորդին ճարտարապետությունը վերջին շունչը տալու վրա էր, հանկարծ Գոնիայի մեջ կերևա Ալայեղիի հռչակավոր մզկիթը, որուն վրայի զարգացմանը մեծ մասամբ հայկական ըլլալին զատ՝ թե՛ մզկիթը և թե՛ ներսի ամբիոնը Հայկական ութանկյուն կաթողիկե դմբեթներով պսակված կտեսնենք: Ամբիոնի վրա եղած արձանագրությունը մը ցույց կուտա, որ ամբիոնը, հավանաբար նաև մզկիթը, շինած է ախլաթցի դավանափոխ Հայ մը (1158 թվին) Մեկկեեն վերադարձին²: Պետք չէ մոռնալ, որ Վան, Ախլաթ, Արճեշ և Վանա ծովի շուրջը ուրիշ քանի մը քաղաքներ Հայ ճարտարապետության մեծ օջախներ եղած են միշտ. ամեն տեսակ ոճեր ամենին առաջ այս տեղերը ծագում առեր և տարածվեր են ամեն կողմ:

Դժվար է առայժմ ամեն շրջանի համար բազմաթիվ օրինակներ բերել արտաքին ներգործություններու մասին, որոնք շատ առատ են, օրինակ մ'ալ վերջին վերածնության փոխանցումներն բերելով կբավականանամ:

Հայ ճարտարապետության չորրորդ վերածնությունը, որ մասնավորապես զարգացմանը

¹ A. Choisy, Hist. de l'Arch., t. II, p. 84-86.

¹ Ogive աղեղներու մասին դարձյալ սխալ կարծիք կազմեր է A. Choisy (Hist. de l'Arch., t. II, page 21), անշուշտ, 7-րդ դարու Հայ հիշատակարաններու մասին ժամանակագրական կամ նկարագրական ճիշտ տեղեկություն չունենալուն պատճառով, որովհետև ոչ թե առաջին անգամ Անիի կաթողիկեին մեջ երևցած է ogive աղեղը 1010 թվին, այլ դեռ 7-րդ դարուն Ալամանի ս. Անանիան, Բագարանի ս. Թեոդորոս և ուրիշ կարգ մը ժամանակակից եկեղեցիներու մեջ առանց բացառության ogive են, միայն Մրենի եկեղեցիին աղեղներն են, որ թեև դարձյալ բեկում ունին կատարին վրա, սակայն այնքան քիչ, որ անզգալի է և առաջին նայվածքով ուղիղ կիսաբոլորակի տպավորությունը կթողու:

² G. Migeon, Manuel d'art musulman, tome II, page 120.

ներու տեսակետով ամեննն Հարուստն էր, տևողութեան տեսակետով ամեննն դժբախտը եղավ, 13-րդ դարու կեսնն Հետո արդեն սկսած է կամաց կամաց իր փայլը կորսնցնել: Այս անգամ թաթարներու արշավանքը այնպես քանդեց երկիրը, որ այլևս չվերականգնվեցավ ընդմիջտ. ժողովուրդը գաղթականութեան մեջ փնտռեց իր խաղաղութիւնը, միանգամայն երկիրը թողելով թշնամիին ձեռքը:

Ահա այս վերջին արշավանքներնն Հետո Հայաստաննն դուրս ուրիշ երկիրներու մեջ կգտնենք դարձյալ մաքուր Հայկական ոճերով կանգնված մահմեդական Հիշատակարաններ:

Գոնիայի մեջ Ինճն մինարեյի մետրեսն ըսված շէնքը կանգնված է 1251 թվականին, որուն վրա դարձյալ արձանագրված է ճարտարապետին անունը, դավանափոխ Հայ մը Գալուստ անունով: Շատ զարմանալի երևույթ է այս դարուն մեջ մանավանդ դավանափոխ Հայերուն անունին արձանագրելը իրենց կանգնած շէնքերուն վրա, մինչդեռ Հայաստանի մեջ Հայ ճարտարապետներուն այդ սովորութիւնը ամենեւին չտեսնվիր: Կարմիր վանքը (Ղոչավանք) բացառութիւն է, որուն արձանագրութեան մեջ Հիշատակված է շէնքը կանգնող Սամեհան ճարտարապետին անունը:

Իմ Հետազոտած սահմաններու մեջ կերևի, որ մինչև 14-րդ դարու կեսը Հազիվ թե կարողացեր են Հայերը իրենց տնտեսական և քաղաքական գոյութիւնը պահել: Մինչև այս ժամանակ Հատ-Հատ կպատահինք փոքրիկ մատուռներու, դամբարաններու շինութեանց, իսկ 14-րդ դարու կեսնն Հետո ամեն բան անհայտութեան մեջ թաղված է, ճարտարապետական կամ գեղարվեստական ոչ մեկ բան կարելի չէ գտնել. ասկե անդին երկրնն դուրս գաղթականութեան չված ճանապարհներու վրա պետք է փորել Հայ գեղարվեստի շարունակութիւնը կամ վերջին մնացորդները:

IV

Հին Հայերու ներքին կյանքին և անոնց ապրելու պայմաններուն ծանոթանալու համար առայժմ մեր պատմագրութեանց դիմելի գատ, ուրիշ միջոց չունինք: Բայց որովհետև նորագույն քննադատական ուղղութիւնը, առանց իրական փաստերու պատմագրական տեղեկութիւնները իբրև ճշմարտութիւն ընդունելու համար շատ դժվարահաս է, այդ պատճառով ալ մենք Հազվադեպ պարագաներու մեջ պատմութեան վրա հույս դնելով՝ պիտի դիմենք մասնավոր ուսումնասիրութիւններու և

պեղումներու միջոցով ձեռք բերված արդյունքներուն: Դժբախտաբար, սակայն, ոչ ընդարձակ չափով պեղումներ եղած են մինչև հիմա և ոչ ալ այդ կարգի Հետազոտութիւններ. այդ պատճառով ալ շատ քիչ նյութ պիտի ունենանք այս ճյուղին վրա խոսելու:

Իհարկե կան որոշ չափով տրամաբանական դատողութիւններ, որոնք մեզ կպարտաւորեն Հավատալ, թե երբ ազգ մը իր ետևը թողնել է գեղարվեստական անթիվ կոթողներ, հոգ չէ, թե անոնք ըլլան միայն կրոնական, պետք էր որ անպայման ան իր ներքին կյանքին մեջ ալ ունենար նույն վայելչասիրութեան ճաշակը:

Կովկասի Հայութիւնը վերջին 5-6 տարիներու մեջ նախանձելի մեծ քայլ մը առավ, որով անհամեմատ բարձր կանգնեցավ, քան թյուրքահայը: Արժանավորապես գիտցավ օգտվել մեծանուն Հայագետ գիտնական պ. Ն. Մառի նպաստավոր տրամադրութիւններն, որուն սրտին շատ մոտ էր արևելյան ազգաց պատմութիւնն ու գիտութիւնը, և ամեն տարի դրավ անոր տրամադրութեան տակ պատկառելի գումարներ՝ Անիի և շրջակայից մեջ պեղումներ կատարելու համար:

Հարգելի գիտնականը կովկասահայու սպասածնն շատ ավելի օգտակար եղավ իր բազմաչարչար և միանգամայն բարեխիղճ աշխատութիւններով. ոչ միայն Հաճախ անտանելի պայմաններու մեջ անվատ շարունակեց իր պեղումները, այլև կատարյալ խնամքով Հավաքեց պեղումներն Հանված բոլոր առարկաները ու գետեղեց նորակառույց թանգարաններու մեջ: Անոր միակ ձեռնհաս գործունեութեան կպարտինք այսօրվան Անիի մեջ երկու թանգարաններու գոյութիւնը, որոնց մեկը զուտ ճարտարապետական բաժինը կկազմէ:

Այժմնն իսկ ուսումնասիրութեան մեծ պաշար Հավաքված է այդ երկու թանգարաններուն մեջ, որոնք մեծ լուսաբանութիւններ պիտի տան Հեռու և մոտ անցյալներու, բայց մասնավորապես ներքին կյանքի և ընտանեկան պայմաններու մասին ո՞րչափ հեռավոր պատկերներ կարող են տալ այդ նյութերը, այդ մասին հաստատ բան ըսել դժվար է:

Անին թեև 9-րդ դարուն արդեն բազմամարդ էր, սակայն քանի որ անոր բազմամարդ վիճակը կենդանի էր մինչև 14-րդ դարու կեսը՝ այդ պատճառով ալ Համեմատաբար նոր քաղաք կհամարվի:

Միշտ փորձով տեսնված է, որ դարերու արկածալից Հոսանքներուն ամեննն շատ դիմադրողները եղած են կրոնական Հիշատակարանները: Քաղաքային շինութիւններ ամեն ազգի մեջ ալ շատ քիչ պահված են. այս վերջիններս Համեմատաբար ավել

լի թույլ շինվելնն գատ, գազանային քմահաճույքներու ենթարկվելու համար ալ խղճահարութեան առիթ չէին տար: Շեն քաղաքներու մեջ ալ քաղաքային շինութիւններու ճակատագիրը տարբեր է կրոնականնն: Անոնք միշտ ենթակա են փոփոխվելու և վերաշինվելու՝ քանի դեռ քաղաքը կենդանի է. այդ պարզ պատճառով ալ այսօր չեն քաղաքներու մեջ անփոփոխ պահված 150 տարվան Հնութիւն ունեցող շէնք դժվար է գտնել:

Արդ՝ քանի որ պեղումներ միայն Անիի մեջ կատարված են և անկե պիտի կրնանք սպասել Հին Հայոց բնակարաններուն և քաղաքային շինութիւններուն մասին ստույգ տեղեկութիւններ, և քանի որ քաղաքը կենդանի էր մինչև 14-րդ դարու կեսը, դժվար թե գտնվի այստեղ ընտանեկան կյանքի, քաղաքային շինութիւններու, կահավորումներու, ապրուստի և վայելքի վերաբերյալ այնպիսի նյութեր, որոնց Հնութիւնը 13-րդ դարնն անդին անցնի: Մանավանդ երբ ի նկատի ունենանք, որ քաղաքի բնակչութիւնը կանոնավոր կերպով գաղթել և իր ամեն ունեցածը Հետն է տարել, այն ատեն բոլորովին հուսահատական եզրակացութեան կհասնինք: Ավանդութիւն կա, թե բազմաթիվ գեղաքանդակ խաչքարեր ալ Հետերնին տանելի գատ, եկեղեցիներու դռներն ալ Հաներ տարել են:

Գաղթականութենն Հետո, դատարկ մնացած տներն ալ նախկին վիճակին մեջ չեն մնացել. ժամանակավորապես Հայերուն տեղը բռնող պարսիկներ, թաթարներ և այլ և այլ թափառական ցեղեր քար քարի վրա չեն թողած. այսպեսով՝ ամեն բան ապականված, այլանդակված ու ողորմելի վիճակի հասած է այսօր: Ուրեմն, Անիի մեջ ալ, ամենախոր Հնութիւնը դարձյալ ճարտարապետական մասն է, այն ալ միայն եկեղեցիներ ու բերդեր: Եթե հուսալի պարագա մը կա՝ այն ալ վերջին 1319 թվականին պատահած երկրաշարժն է, որուն պատճառած փլատակները եթե անձեռնմխելի մնացած են, այն տեղերնն միայն կարող ենք օգտվել, ուր Հավանականորեն կգտնվին որոշ չափով Հատակագիծը ամբողջ պահված տներ, ապարանքներ, նաև թերևս կահկարասիներ, թեև այս ալ այնքան հույս չի ներշնչել ինձի, որովհետև ոչ միայն շէնքերը վերջին ժամանակներ քանդել և սրբատաշ քարերը մինչև Կարս տարել են ծախելու, այլև գերեզմաններն անգամ խուզարկութենն ազատ չեն մնացած:

Բազրատունյաց արքունիքի պեղումները շատ մեծ լուսաբանութիւններ տվին այս մասին. այնտեղ պարզ տեսնվեցավ երկու տարբեր ցեղերու հոգեկան վճիռ նկարագիրը, մեկը դեպի զարգացում և քաղաքակրթութիւն ձգտող, մյուսը խավարի,

տգիտութեան և պարզապես գազանութեան մեջ հաճույքը գգացող:

Առանձին պարիսպով շրջապատված արքունիքը մոտավորապես 40,000 քառ. մետր տարածութիւն ունի: Այս տարածութեան մեջ 3500 քառ. մետր տեղ գրաված է միմիայն ապարանքը: Կան յոթը հատ եկեղեցի, մատուռ և ուրիշ շատ մը արքունի պետքերու հատուկ առանձին շինութիւններ, որոնց հետքը Հազիվ կերևա այսօր, բացի եկեղեցիներնն:

Ապարանքը առանձնապես ունեցել է մեկ միջակ և մեկ փոքր չափով մատուռներ, և բացի բազմաթիվ սենյակներն, կան նաև բաղանիք, ջրամբար և աղբյուրներ, որոնց ջրաբաշխական երկաթե և կավե խողովակները գտնվեցան ջրամբարի մոտ:

Այս ահագին ապարանքին մեջ նախնական ձևով ոչինչ չգտնվեցավ, բացի քանի մը պատերն, որոնք, շնորհիվ իրենց հաստատուն շինվածքին, կանգուն մնացել էին:

Ավելի քան 20 մետր երկայնութեամբ դահլիճ մը, որուն շինութեան ոճնն Հայտնի էր, որ Բագրատունի թագավորներու ժամանակակից շինութիւնն է, ճիս որմնասյուներով և կամարակապ առաստաղներով վրան ծածկված, վայրենի ձեռքեր մեկ մասը քանդել, մյուս մնացածն ալ ցեխաշաղախ, կոշտ ու կոպիտ պատերով մանր սենյակներու բաժներն են, սենյակներուն մեկուն մեջ ալ թոնիր թողել են հաց և կերակուր եփելու համար: Ուրիշ ավելի ճիս և ընդարձակ դահլիճ մը, որուն մեկ մասը անջատ սյուներով թեկերու բաժնված, գաճե ձուլված ընտիր քանդակներով առաստաղները զարդարված, բոլոր քանդակազարդութիւններ մաքուր ոսկեգոծված, միևնույն ողբալի վիճակին հասցուցած, դահլիճին մեջ ալ ամենն պատվավոր տեղը թոնիր թաղված էր:

Այս կսկծալի ավերումները Հավանաբար սկսել են 17-րդ դարուն մեջ: Անկեց առաջ ապարանքին տիրապետող խաներուն համար անշուշտ հաճելի էր այդ դահլիճներուն փառքը վայելել, բայց, ինչպես երեցավ, անոնք ալ ամբողջ ապարանքը չեն կարողացած պահպանել, այդ երկու դահլիճները որոշ ժամանակ պահելով՝ մնացած մասերը քանդել փոխել, գրեթե ախոռներու և մարազներու վերածել են:

Ջրամբարը շատ կանուխ անգործածելի եղած է, թերևս Բագրատունիներու անկումնն անմիջապես հետո: Պեղման ժամանակ երեցավ, որ ջրամբարին գտնված տեղը առաջուց ալ եղած է մեծ դահլիճ՝ ջրոս անջատ ճիս սյուներով կամարակապ առաստաղով, խաներու օրով, երբ ջրամբարը անգործածելի եղած է, մեջը հողով լեցուցել են և հա-

¹ H. Saladin, Manuel d'art musulman, tome I, page 456.

տակն ալ բարձրացուցիր. այնպես որ Հին դահլիճին չորս սյունախարիսխները առանց տեղեն շարժվելու, ծածկվել են հողին տակ, վրայն ուրիշ հասարակ սյուններով դարձյալ շիներ են դահլիճ մը, բայց փայտե ծածկով, առաստաղն ալ նկարագարոված: Այս դահլիճին հետ միաժամանակ նկարագարոված է գաճե ձուլված քանդակագործ առաստաղով, մեծ դահլիճի պատերն ալ՝ ուր գտնվեցան նաև գեղանկար արաբերեն գրված հատվածներ:

Ապարանքը ի սկզբանե անտի երկու մասի բաժնված է. բացօթյա՝ մոտավորապես վեց մետր անցքով մը, որուն երկու ծայրերուն վրա են արտաքին մտից դռները. այս անցքին կամ նախագավթին վրա կբացվին երկու կողմի բաժանմունքները մտնելու դռները: Ապարանքին հատուկ երկու մատուռները դրսեն մուտք չեն ունեցեր, ասկեց հայտնի է, որ միմիայն ապարանքի բնակչութեան հատուկ էին այդ երկու մատուռները:

Գաճով զարդարանքները չեն կարող Հին ըլլալ, քան 13-րդ դարը, իսկ նկարագարդռամները ավելի ուշ ժամանակի գործեր են: Նմանապես բաղնիքը, ոչ կանուխ, քան 13-րդ դար. ավելի կանուխ շինութիւններեն մնացած են դահլիճներու պատերու մնացորդները և արևմտյան կողմի մտից դուռը, որոնք կարելի է տանիլ մինչև 10-րդ դար: Մատուռները շատ ավելի Հին են, թերևս մինչև 8-րդ դարու շնորհ. այս պարագան ենթադրել կուտա, որ նախքան Անին մայրաքաղաքի փոխարկվելը, այդ մատուռները գոյութիւն ունեին:

Որչափ որ ապարանքի տարածութիւնը ըն-

դարձակ, բաժանումները շատ, սակայն դարձյալ դժվար է գաղափար կազմել նախնական ճիշտ ձևի մասին, այսօրվան վիճակը գոեհիկ ժողովրդի մը այնտեղ բնակիլը ենթադրել կուտա, ուստի մեկ խոսքով պիտի եզրակացնեմ, որ ապարանքի պեղումներն ալ գոնե 14-րդ դարեն առաջ քաղաքային ճարտարապետութեան և ընտանեկան հարկերու կազմակերպութեան մասին որոշ արդյունք չտվին: Չմոռնամ ըսելու, որ Մաղկոցաձորի վրա թյուրիմացութեամբ մինչև այժմ պալատ անվանված շինութիւնը ցույց կուտա, որ երեք-չորս հարկանի շինութիւններ անսովոր չէին. այս շենքը թեև պալատ չէ, սակայն ամենայն հավանականութեամբ հասարակական մեծ շինութիւն է՝ 13-րդ դարուն կանգնված, մեկ մասը երեք հարկանի, իսկ մյուս մասն ալ չորս հարկանի է. բայց այս միակ երևույթով ալ ընդհանուրի մասին դատել այնքան ալ գուցե ուղիղ չհամարվի, պետք է սպասել նոր պեղումներու, այն տեղերու վրա, ուր արդեն մեծ բաներ սպասելի են:

Անիի մեջ գտնված առարկաներ, բացի ճարտարապետական բաժինեն, իմ կարծիքով, չեն անցնիր 13-րդ դարեն անդին, սակայն մասամբ ենթադրելով իբրև շարունակութիւն ավելի Հին կյանքի և սովորութիւններու, գուցե քիչ մալ հեռու տանի անոնց ուսումնասիրութիւնը. բայց իբրև վերջին շրջանի նյութեր ալ՝ ունին իրենց շատ հետաքրքրական կողմերը, որոնց մասին կանգրադառնամ ուրիշ անգամ առանձին հոդվածով մը:

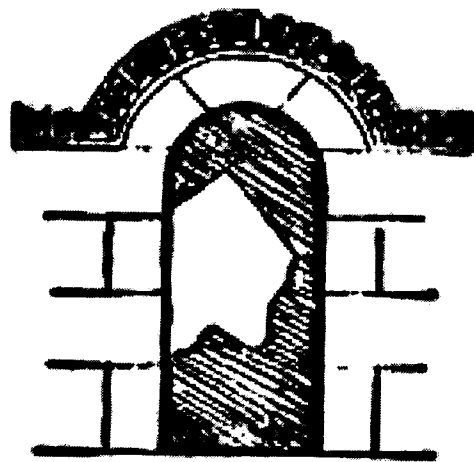

Ե Կ Ե Ղ Ե Յ Ա Կ Ա Ն
Ճ Ա Ր Տ Ա Ր Ա Պ Ե Տ Ո Ւ Գ Յ Ո Ւ Ն



Ա

ՏԵԿՈՐԻ ՏԱՃԱՐԸ¹

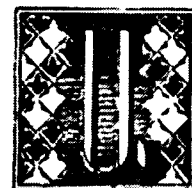

ուանց խոսքս մասնավորելու հայտի համարձակիմ ըսելու, որ ընդհանուր ճարտարապետության և գեղարվեստի պատմությունը անողոք կերպով դատապարտված է վերջնականապես կորսնցնելու իր հազար վեց հարյուր տարվան պատկառելի ներկայացուցիչներին մին՝ առանց զայն հարցաքննելու, քանի դեռ լիովին կազմալուծված չէ և կարող է ընդարձակ չափով լուսաբանություններ ընծայել յուր ժամանակակից պատմության, արվեստներու, գեղարվեստական ոճերու և անոնց փոխանցման վրա:

Այս անփոխարինելի կորուստը հնագույն ճարտարապետության պատմության համար ծանրակշիռ համարելով, իբրև կոչ հրապարակի վրա պիտի դնեմ քանի մը տողերս, հուսալով, որ մոխրակույտի մը փոխվելին առաջ, գիտնական մասնագետներ կշտապեն այս մեծ հիշատակարանին շուրջը հավաքվիլ և լուրջ ու մանրազնին ուսումնասիրություն մը կքաղեն անկե գեղարվեստի պատմության համար ամենակարևոր տեղեկություններ, որով միանգամայն կազատեն ապագա գիտնականն ու բանասերը անհիմն կարծիքներու, թյուր ենթադրություններու և ըստ հաճույս արձակված վճիռներու պատճառելիք մոլորություններն:

Ով որ քննական աչքով դիտած է երբեմնի հոյակապ, իսկ այժմ տարաբախտաբար ողբալի վիճա-

կի մատնված Տեկորի տաճարը, համոզված եմ, որ անկեղծ ցավակցութեամբ ձայն պիտի բարձրացնէ ինձի հետ գեղարվեստի պատմության մեջ անոր արժանավայել տեղը տալու և հիշատակը հավերժացնելու համար:

Արվեստագետներու այցելութենն բոլորովին զուրկ չէ մնացած Տեկորի տաճարը, սակայն կարող եմ ըսել, որ մանրախույզ հետազոտության փորձ ալ ամենևին չէ եղած: Անցյալ դարու սկզբին Ֆրանսացի ճարտարապետ Texier յուր ի Հայս կատարած ուղևորության հիշատակարանին մեջ անոր պայտածև (fer à cheval) աղեղներու և կամարներու ոճը անարդար կերպով արաբական ոճին վերագրելուն դեմ բողոքելն հետո, այլևս անոր մասին ոչ իրեն և ոչ ալ ուրիշներու կողմանե եղած ուսումնասիրություններ չկան. կամ եթե կան ալ, դժբախտաբար ինձի հայտնի չեն:

Արևմտյան դուռն վրա գրված արձանագրութենն մը կերևա, որ այս տաճարը կանգնած է Սաահակ Կամսարական անունով մեկը, Հովհաննես կաթողիկոսի մը և Հովհաննես Արշարունյաց եպիսկոպոսի մը կենդանութեանց ժամանակ²: Հայր Ալի-

² 2. Ղ. վ. Ալիշան. «Շիրակ», Վենետիկ, 1881, երես 132: «Ուրանայ և Հոռո... (b) պիսկոպոսի և Տ...յրոնի Տեկորոյ վանաց երկցու և Մանանայ հազարապետի հիմարկեցաւ տեղիս ի ձեռն յոհանու հայոց կաթողիկոսի և Յոհանու Արշարունեաց յիւր բարեխաւսութիւն և բոլոր ազգիս և ամուսնի և որդեկաց և սիրելեաց և սրբոյ Սարգսի. Սահակ Կամսարական յինեաց զայս վկայարան»:

Ալիշանի տեղեկատուն սխալ է կարդացեր այս արձանագրությունը: Սրբոյն Սարգսի բառերը ամենևն վերջին բառերն են, որովհետև վերջին տողին համար չէ բավականացեր բարավորին երկայնությունը, այդ պատճառով քանդակագործը երկու տողին մեջտեղ է փորագրեր «սրբոյ Սարգսի» բառերը. ընթերցողը կարծեր է, թե վերջնից տողի շարունակությունն են «սրբոյ Սարգսի» բառերը:

¹ Արտատպվում է 1911 թվին լույս տեսած «Տեկորի տաճարը» առանձին գրքուկից:

Կազմող

չան այս անունները կհասցնեն մինչև 5-րդ դար: Ասով մասամբ կհայտնվի, թե Տեկորի տաճարը հա-

յոց 5-րդ դարու ճարտարապետութենեն մեզ հասած մի նմուշ է:

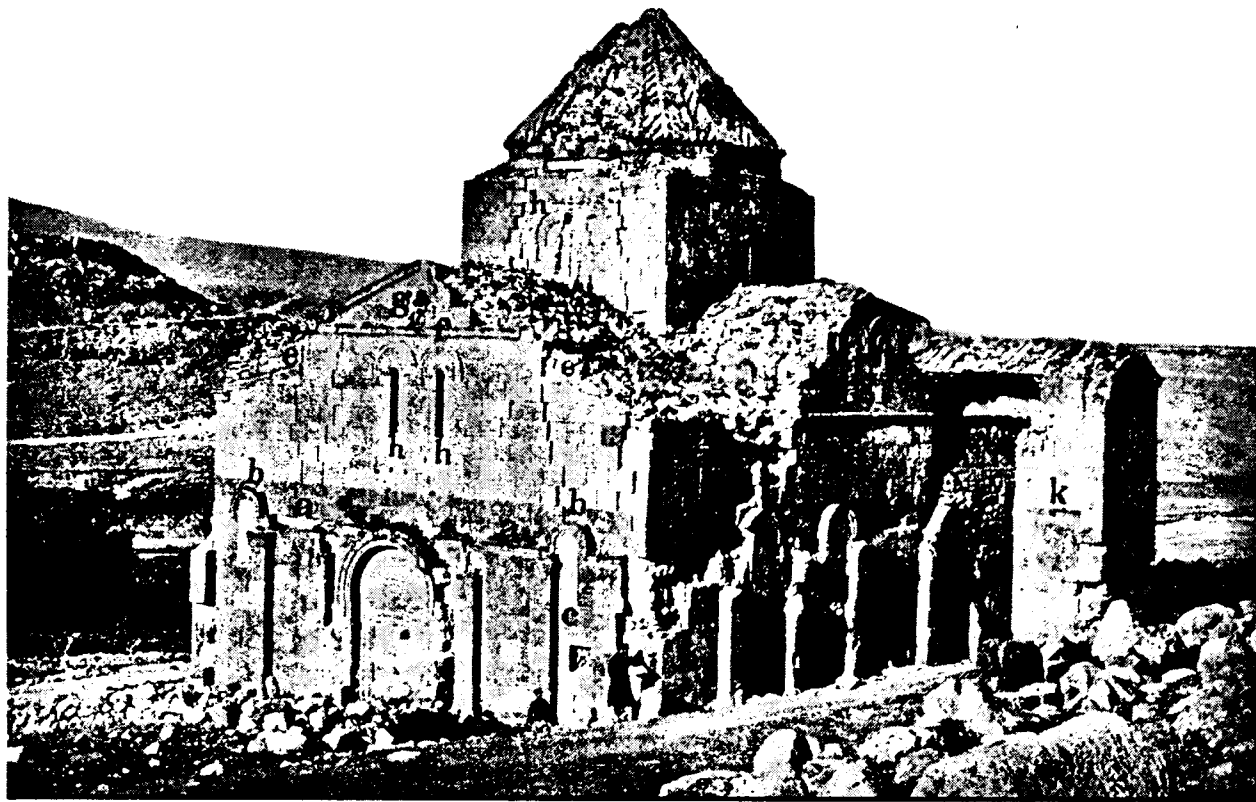

Նկ. 106. Տեկորի տաճարը հարավ-արևմուտքից

Բայց որովհետև արվեստի լեզուն հաճախ ավելի ճշմարտախոս և մանրապատում եղած է, քան պատմագրողն ու արձանագրողը, ուստի, իմ կարծիքով, առանց լիովին արձանագրության վրա հիմնվելու, պետք է արվեստագիտական ուղղությամբ քննել և վճռել անոր շինության ժամանակը, կրած փոփոխությունները, ինքնուրույն և փոխանցյալ ոճերը, և, վերջապես, այն բոլոր մասերը, որոնք անհրաժեշտ են ժամանակակից գիտության համար:

Գուցե հանդգնություն համարվի իմ կողմանե, եթե ըսեմ, որ մանրախույզ հետազոտության փորձը առաջին անգամ ես կատարեցի 1909 թ. ամբողջ մայիս ամսվան մեջ: Սակայն նախապես պետք է խոստովանիմ, որ ներկա աշխատությունս անպայման կունենա յուր շատ թերի կողմերը, որովհետև մեկ կողմանե զրկված եմ պատմական գեղարվեստի գրականության մեջ խորասուզվելու հնարավորությունեն, մյուս կողմանե զրկված օժանդակ ուժերու աջակցությունեն, որ անհրաժեշտ է այսօրինակ աշխատություններ նպատակահարմար կերպով գլուխ հանելու համար: Արդ՝ ի նկատի ունենալով սույն պարագաները, անշուշտ կներվին այն բոլոր թերությունները, որոնք կարող են սպրդած լինել ներկա

աշխատությանս ընթացքին մեջ: Շատ պարզ է, որ ես մինակա բավական չէի Տեկորի տաճարի նման հնադարյան մեծ առեղծված մը ըստ ամենայնի ճշտությամբ լուծելու, ուստի այս առթիվ կհայտարարեմ, որ ինձի մեծ հաճույք պիտի պատճառեն ազնիվ ու անաչառ քննադատանքներու լուսաբանությունները հօգուտ այս մեծ հիշատակարանի ճշգրտագույն ուսումնասիրության:

Ներկա ուսումնասիրությունս մեջ, բացի անհրաժեշտ պահանջված տեղերեն, առհասարակ պիտի հրաժարիմ զուտ ճարտարապետական և գեղարվեստական մասերուն վրա դատելի և ընդհանուր ճարտարապետության մեջ անոնց դիրքը, ազդեցությունները և փոխանցումները քննելի: Այդ ճյուղը վերապահած եմ առայժմ մի ուրիշ աշխատությանս, որ պիտի բովանդակե ամբողջ հայ ճարտարապետության ուսումնասիրությունը յուր բոլոր ճյուղերով: Այստեղ պիտի ամփոփեմ միայն Տեկորի տաճարին մինչև մեզ հասնելը կրած փոփոխությունները և պիտի համեմատեմ հայ ճարտարապետության առանձնահատուկ ոճերու և շենքերու հետ:

Որպեսզի քննական պարզաբանություններս ավելի դրական օրինակներու վրա հաստատեմ,

նախքան Տեկորի տաճարի մասին խոսելս, հարկ կհամարիմ մի համառոտ ընդհանուր տեսություն կատարել հայ ճարտարապետության ամբողջ տեղություն չըջանին մեջ կանգնված հայոց (basilique) բազիլիկ եկեղեցիներու հատակագծային զանազան ոճերուն վրա, որոնք ընդհանրացած են տարբեր ժամանակներու մեջ:

Բայց որովհետև նախքան 7-րդ դար կառուցված եկեղեցիներեն շատ քիչեր հասեր են մեզ, և անոնք ալ տակավին ժամանակագրական տեսակետով լիովին գիտական ուսումնասիրության բովեն չեն անցած, ուստի սույն համառոտ տեսությունս պիտի ընդհանրացնեմ 7-րդ դարեն սկսյալ գոյություն ունեցող բազիլիկներու վրա և անոնց հետ պիտի համեմատեմ ավելի հնազույն լինելու հավանականություն ներկայացնող եկեղեցիները, որոնց գլխավորն է ներկա աշխատությանս նպատակահետ Տեկորի տաճարը:

Իմ կատարած բոլոր հետազոտություններով նկատե՛ր եմ, որ հայոց եկեղեցիներու հատակագծային ոճերու մեջ 7-րդ դարեն սկսյալ մինչև 14-րդ դար երեք գլխավոր զանազանություն կա:

Առաջին զանազանությունը կվերաբերի այն բոլոր բազիլիկ (basilique) եկեղեցիներուն, որոնք ունին ներքուստ գմբեթակիր անջատ չորս մույթեր (pilier) և նույն մույթերու դասավորության եղանակեն առաջ եկած միջին լայն և կողմնակի նեղ (նկ. 71) թևեր (nef)՝ արևելքեն արևմուտք ձգված: Կիսաբլուրակ խորանի երկու կողմը առհասարակ երկու հավասարակողմ քառակուսի սենյակներ կան (նկ. 71) խորանին հավասար խորությունով: Արևելյան կողմի գմբեթակիր անջատ մույթերեն (pilier) մինչև խորան եղած միջոցները¹ (transept) (նկ. 71) հավասար լայնություն ունին արևմտյան անջատ մույթերեն մինչև արևմտյան պատը եղած միջոցին հետ (նկ. 71):

Քառակուսի սենյակներու տեսակետով հայոց եկեղեցիները ունին ուրիշ այլազանություններ ալ, որոնք 7-րդ դարեն շատ առաջ սկսված կերևին, և սեւած են մինչև 13-14-րդ դարերը, ձևի նպատակի առավել կամ նվազ փոփոխություններով: Հաճախ կպատահի, որ խորանին երկու կողմի սենյակները կրկնահարկ են. կան եկեղեցիներ ալ, որոնց չորս անկյուններուն վրա կան չորս սենյակներ, ասոնցմե ալ ոմանք կրկնահարկ, այսինքն՝ չորս անկյուններու վրա ունին ութ սենյակներ: Չորս անկյուններու վրա չորս սենյակ ունեցող եկեղեցիներու ներսը

¹ Հայոց մեջ այս մասին դաս անունը կուտան. այս անունը ստացած է, անշուշտ, արարողությանց միջոցին քահանայից և դպրաց դասին այնտեղ կանգնելու համար ընդունված սովորության պատճառով:

ստացեր են իսկական խաչի ձև ու խաչաձևի թևերը սովորաբար կիսաբլուրակ վերջավորությամբ:

Երկրորդ զանազանությունը կսկսի ընդհանրանալ 9-րդ դարու վերջերեն կամ 10-րդ դարու սկիզբեն, որուն մեկ օրինակն է Անիի կաթողիկե մայր եկեղեցին, Շիրակավանի եկեղեցին և ուրիշ նմաններ: Այս զանազանության մեջ եկեղեցիներու ներքին բաժանումները զգալի չափով փոփոխության ենթարկված են: Սեղանի և արևելյան գմբեթակիր մույթերու միջոցները (transept) զգալի չափով նեղացած են (նկ. 107, A A): Կողմնակի սենյակները իրենց հավասարակողմ քառակուսի հատկությունեն դուրս գալով՝ երկարած և արևելքեն արևմուտք ձգված են խորանի խորության չափով (նկ. 107, B B), խորանները ևս ավելի լայնացած ու խորացած են կողմնակի սենյակների խորության հավասար չափով:

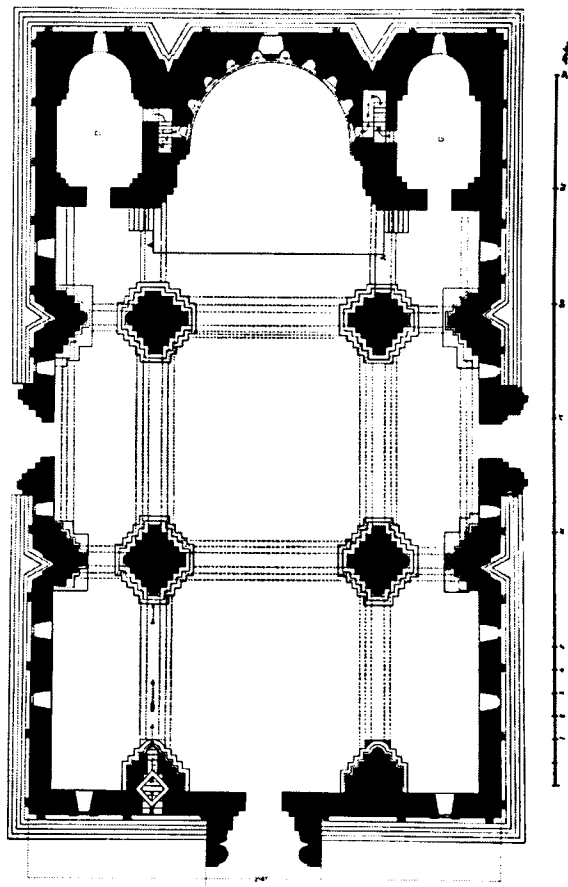

Նկ. 107. Անիի կաթողիկե մայր եկեղեցու հատակագիծը

Երրորդ զանազանության կվերաբերին սովորաբար այն բոլոր միջակ մեծություններ և փոքր եկեղեցիները, ինչպես Անիի ս. Գրիգոր Լուսավորիչ (Նախշի) եկեղեցին (նկ. 108) և յուր նմանները, որոնց մեջ գմբեթները առանց բացառության հանգչած են որմնամույթերու վրա (նկ. 108 A A):

Արևելյան կողմին որմնամուկները կցված են խորանին, առանց միջոց (transept) ունենալու: Ինչպես կերևի, այս ձևով եկեղեցիներու մեջ քահանայից և դպրաց դասի տեղը կամ խորանին մեջ էր և կամ, իբրև տոհմային եկեղեցիներ, դրսի ժողովուրդ շատ չհաճախելով, քահանայից և դպրաց դասը կգրավեր գմբեթին ներքևի մասը (նկ. 108 C), ետևը մնացած մասն ալ (նկ. 108 D) արդեն բավական էր մի տոհմի անդամներուն:

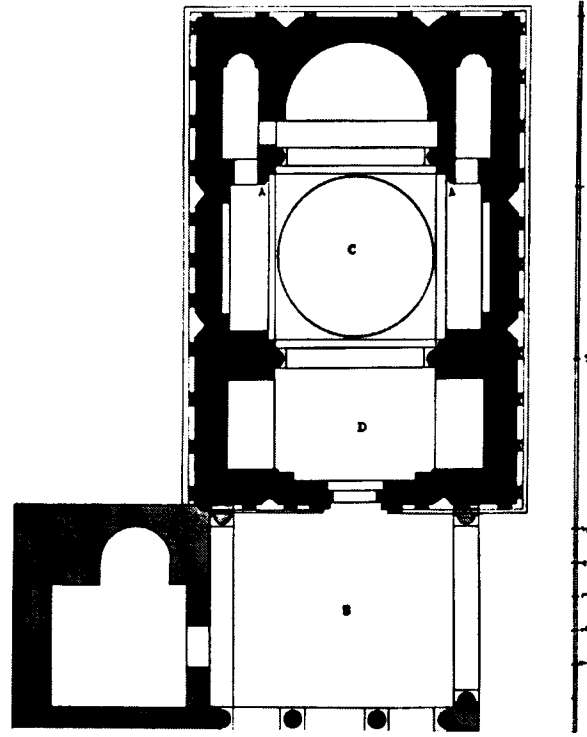

Նկ. 108. Անիի ս. Գրիգոր Լուսավորիչ (Նախշի) եկեղեցու Հատակագիծը

Այս ձևի ծագման մասին դժվար է կարծիք հայտնել. գուցե շատ Հին ժամանակների հասած է մինչև 13-14-րդ դարերը. այնուամենայնիվ ինծի դեռ չէ պատահած այս ձևով մի եկեղեցի, որուն շինության թվականը առառավելն 9-րդ դարեն անդին անցնի:

Պատմագրական տեղեկություններ շատ կան Հայոց քրիստոնեության սկիզբին մինչև վերջը վաճառքը, վկայարաններու և մատուռներու գոյության մասին, սակայն Հին դարերու մեջ անոնց ձևի վրա ոչ մի նկարագրություն չունինք. բոլորով էին անոնք, բազմանկյուն, թե՞ քառակուսի: Այս մասին իմ կարծիքս այն է, որ թերևս բոլորակ կամ բազմանկյուն ձևով գոյություն ունին միայն մկրտարաններ, արևմտյան քրիստոնեից սովորության համաձայն. իսկ մատուռներ և վկայարաններ եղած են երկար քառակուսի՝ արևելքին արևմուտք ձգված, վրան մի կամարով ծածկված ամբողջ երկայնության վրա, առանց գմբեթի, ինչպես Անիի Միջնաբերդի պալատական եկեղեցին, Հոռոմոսի ս. Հովհաննես տաճարին հարավային կողմի փոքր մատուռը. այս ձևի փոքր եկեղեցիները գմբեթավորելու սովորությունը Հայոց մեջ 10-րդ դարեն սկսած կերևի: Այդպես յուր «Այրարատ»-ի մեջ (երես 273, նկ. 182) կենդակացն են որպես Հնագույն շինություն, մի փոքր վանքի կամ եկեղեցիի հատակագիծ՝ մոտավոր նմանությունը սովորական փոքր եկեղեցիներու, սակայն այդ հատակագծի ստացած այժմյան ձևը չեմ կարծեր, որ 9-րդ դարեն անդին անցնի¹:

Սեկորի տաճարին հատակագիծը Համեմատելով 7-րդ դարեն սկսյալ կանգնված բոլոր եկեղեցիներու հատակագծերու հետ, կտեսնենք, որ նա մի զգալի բացառություն կներկայացնե: Հիրավի, ներքին գմբեթակիր մուկներու դասավորությամբ և թևերու (nef) ու խորանի համեմատությամբ որոշ նմանություններ կգտնենք 7-րդ դարու եկեղեցիներու հատակագծային համաչափությանց հետ, սակայն խորանի երկու կողմի նեղ ու երկայն և Հյուսիսեն հարավ երկնցած սենյակներով (նկ. 109, A A) խորանին՝ արևելյան պատին մասնավոր կերպով դուրս ցցվածքով (նկ. 109, B), արևելյան կողմին դեպի Հյուսիս և հարավ դուրս ցցված թևերով (նկ. 109, D D), շենքը շրջապատող plate-forme-ով (նկ. 109, C C C) 7-րդ դարեն սկսած մինչև 14-րդ դար շինված եկեղեցիներին բոլորովին կտարբերի:

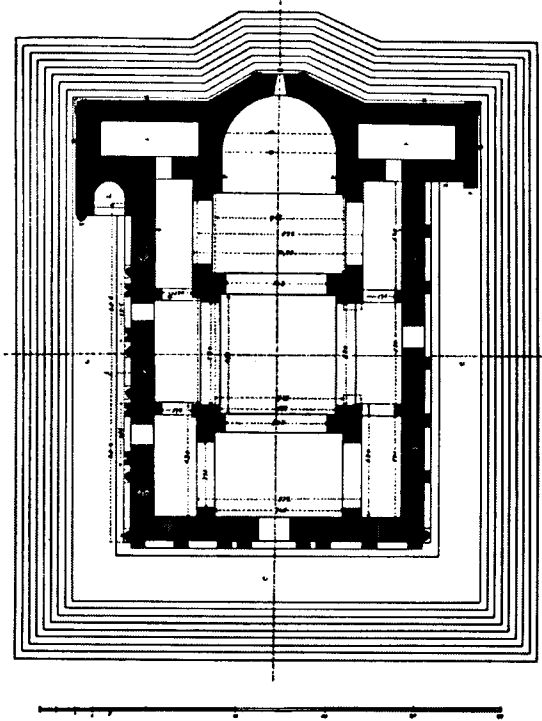

Նկ. 109. Սեկորի տաճարի այժմյան Հատակագիծը

Սեկորի տաճարին հատակագիծը Համեմատելով 7-րդ դարեն սկսյալ կանգնված բոլոր եկեղեցիներու հատակագծերու հետ, կտեսնենք, որ նա մի զգալի բացառություն կներկայացնե: Հիրավի, ներքին գմբեթակիր մուկներու դասավորությամբ և թևերու (nef) ու խորանի համեմատությամբ որոշ նմանություններ կգտնենք 7-րդ դարու եկեղեցիներու հատակագծային համաչափությանց հետ, սակայն խորանի երկու կողմի նեղ ու երկայն և Հյուսիսեն հարավ երկնցած սենյակներով (նկ. 109, A A) խորանին՝ արևելյան պատին մասնավոր կերպով դուրս ցցվածքով (նկ. 109, B), արևելյան կողմին դեպի Հյուսիս և հարավ դուրս ցցված թևերով (նկ. 109, D D), շենքը շրջապատող plate-forme-ով (նկ. 109, C C C) 7-րդ դարեն սկսած մինչև 14-րդ դար շինված եկեղեցիներին բոլորովին կտարբերի:

¹ Այս մասին բացատրություն պիտի տեսնվի աշխատության ընթացքին մեջ:

Հետագա դարերու համար անսովոր այս մասերն են, որ լուրջ քննության կկարոտին, և ասոնց ուսումնասիրությունները եթե Սեկորի տաճարին կառուցման ճիշտ թվականն ալ չգտնվի, հուսալի է, որ դրեն կպարզվի անոր և նմաններուն շինության ամենահավանական դարը:

Որովհետև խորանի երկու կողմի սենյակներու նեղ ու երկայն և Հյուսիսեն հարավ ուղղվելու ձևը (նկ. 109, A A) նաև արտաքին ճակատին դուրս շեշտվելու սովորությունը (նկ. 109, D D) 7-րդ դարեն սկսած միանգամայն վերջ գտած է, կպարտավորինք այդ ձևի գործածությունը 7-րդ դարեն առաջ կանգնված տաճարներու մեջ փնտռելու և կտեսնենք, որ այդ ձևը պահած է էջմիածնի կաթողիկեն և Երեբունյեի կիսավեր տաճարը:

Էջմիածնի կաթողիկենի մեջ նույն սենյակներու շինությունը թերևս վերջին օրինակն է Հայոց եկեղեցիներու մեջ, եթե Կոմիտաս կաթողիկոսի նորոգության ժամանակ ավելցավ Հնագույն շինության վրա, բայց ինծի հավանական կերևնա, որ նախքան Կոմիտաս կաթողիկոսի նորոգությունը, արդեն սենյակները ավելցած էին սեղանին երկու կողմը: Իսկ Երեբունյեի տաճարը, ոչ մի կասկած չի կարող լինել, որ նախքան 7-րդ դարը կանգուն էր և ուներ նույն ձևի սենյակներ արևելյան կողմին խորանին ալ ու ձախ կողմերուն վրա: Այստեղ հաճախ առիթ պիտի ունենամ Երեբունյեի մասին խոսելու և ապացուցանելու անոր վաղ քան 7-րդ դարը շինված լինելը:

Սեկորի տաճարին այսօրվան ձևը, առանց կարևոր փոփոխությանց, եթե իր զուտ նախնական ձևը լիներ, իհարկե, ավելի քիչ նյութ պիտի տար իր վրա խոսելու, սակայն ակներև փաստեր ցույց կուտան, որ դարե ի դար շատ տեսակ փոփոխություններու ենթարկվել է, որոնց հետազոտությունը վերին աստիճանի հետաքրքրական է թե՛ պատմության և թե՛ արվեստի տեսակետով:

Մանրամասն չափազրելով և հետազոտելով այն եզրակացության հասած եմ, որ Սահակ Կամսարական մը ոչ թե ի Հիմանց նոր շիներ է այդ եկեղեցին, այլ կանխավ գոյություն ունեցող շինության մը վրա կատարել է շատ կարևոր փոփոխություններ:

Մի ուրիշ հատակագծի վրա (նկ. 110, Սեկորի տաճարի հատակագծին նախկին ձևը), որուն մեջ սև գույնով ներկվածը ցույց կուտա եկեղեցիի հնագույն ձևը, իսկ թուփ գույնով ներկվածները հետզհետե հավելված մասերն են, որոնցմով ստացած է այսօրվան ձևը:

Թվեմ այժմ ամեն ապացույցները, որոնց Հիման վրա կազմեր եմ (նկ. 110) հատակագիծը և շենքի պատկերները (élévation) նախկին ձևի մասին:

Եթե ուշադրության առնենք տաճարին արևելյան կողմին դուրս ցցված թևերու լայնությունը շենքը երեք կողմին (Հյուսիս, հարավ, արևմուտք) շրջապատող plate-forme-ը (նկ. 109, C C C), պիտի համոզվինք, որ հակառակ Հայոց եկեղեցիներու հատակագծային ընդհանրացած ոճերուն, աննպատակ չէր կարող գոյություն ունենալ Սեկորի տաճարին շուրջը: Անտարակույս, Երեբունյեի տաճարը շրջապատող սյունազարդ կամարակապ ծածկույթի մը (portique) հատակն (plate-forme) էր, որուն վրային թեև մի օր ծածկույթը վերցվել է, սակայն շատ հասկնալի պատճառներով plate-forme-ը պահված է: Որովհետև տեղին զառիվայր դիրքին պատճառով Հյուսիսային կողմին շենքի հատակը բարձրացած էր, եթե plate-forme-ը անհետացնել ուզեին, փոխարեն վերստին սանդուխքներ պետք էր շինեին Հյուսիսային դռներուն հասնելու համար:

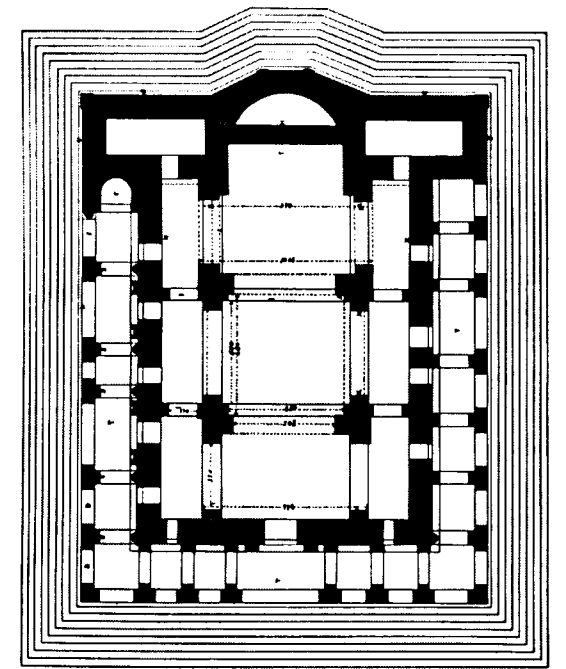

Նկ. 110. Սեկորի տաճարի նախկին Հատակագիծը

Նմանապես չենք կարող աննպատակ համարել այն գեղեցիկ որմնասյուները (colonne-engagé), իրենց սիրուն ու ճոխ խոյակներով ու խարիսխներով, ոմանք կլոր, 50-53 սմտ. տրամագծով, ոմանք քառակուսի, 0,70-0,80 մետր լայնությամբ և պատին դուրս ցցված 0,40-0,42 մետր և ենթադրել, որ լոկ ցույցի համար շարված էին անոնք շենքի արտաքին երեսներուն վրա, առանց գիտցվելու անոնց պաշտոնն ու նպատակը:

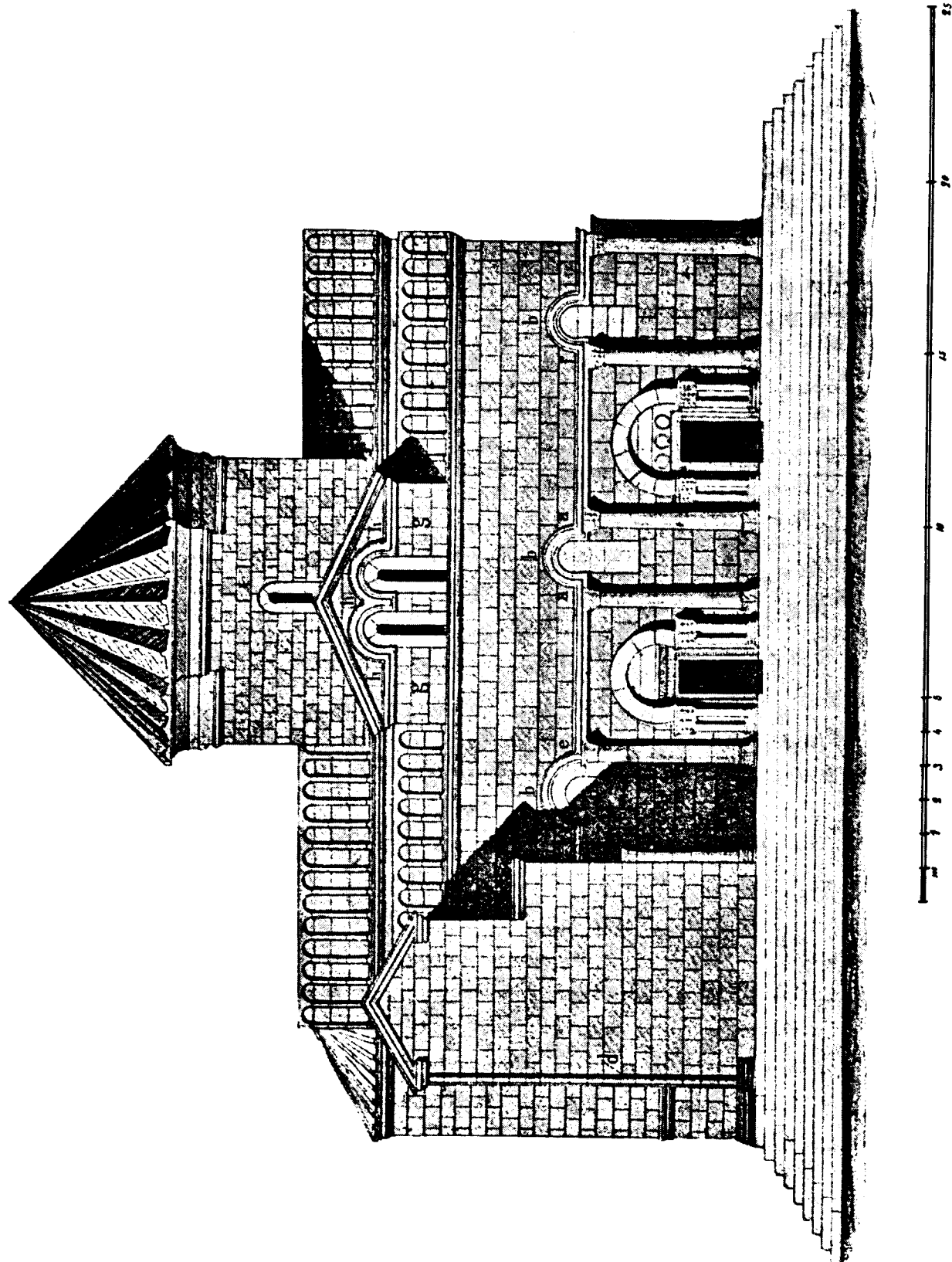

Նկ. 111. Տեկորի տաճարի հյուսիսային ճակատը

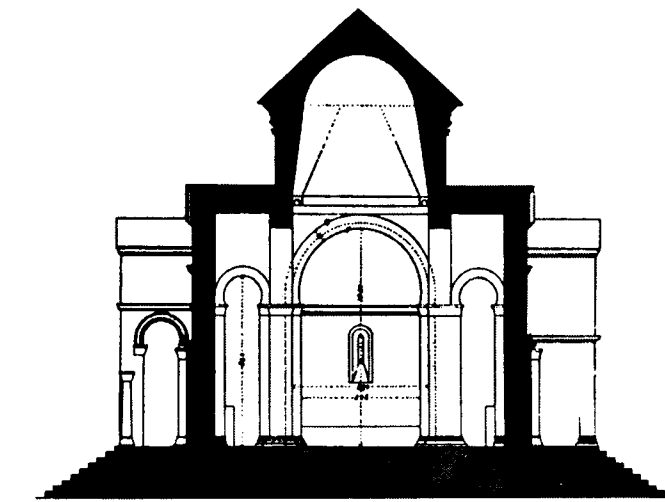

Նկ. 112. Տեկորի տաճարի կտրվածքը հյուսիսից հարավ

Հնագույն դարերու Հայոց ճարտարապետութեան մեջ շատ կարևոր տեղ կըռնէ Տեկորի տաճարը՝ գլխավորաբար այն միակ պատճառով, որ անոր զանազան մասերուն վրա գեղարվեստական և շինարարական որոշ ճյուղեր ավելի կատարելագործութեան հասած են, քան Հետագա դարերու մեջ: Հայտնի է, որ անոր ճարտարապետը լինելով միանգամայն հմուտ տեղական արվեստին, նաև հմուտ էր արևմտյան չքնաղ ոճերու, որոնց հետ պատվաստելով արևելյան ճոխ զարդաքանդակներ, կազմեր է մի ներդաշնակ խառնուրդ սյուններու, խոյակներու, խարխիւներու, որոնք, անպայման ըստ իրենց բնական կոչման՝ կիրեն աղեղներ և կամարներ:

Որմնասյուններու (colonne-engagé) գլխին հանգչող աղեղներու գոյութիւնը ապացուցանելու համար, ի մեծ բախտավորութիւն այժմյան Հետազոտութեան, հյուսիսային ճակատի միջին երկու որմնասյուններու խոյակներուն վրա (նկ. 109, E E), (նկ. 111, A A) պահված են երկու կամարաքարեր, որոնք plate-forme-ը ծածկող կամարին հանգստյան (retombé) վերջին քարերն էին:

Այս երկու կամարաքարերու դիպվածական գոյութիւնը գիտական հետազոտութեան համար բախտ համարեցի այն պատճառով, որ նորոգութիւններու ժամանակ որմնահյուս վարպետներ եթէ ուզեն, շատ հեշտութեամբ կարող էին տաշել և անհետացնել շուրջանակի սյունազարդ ծածկույթի (portique) այդ դրական ապացույցները:

plate-forme-ի արտաքին եզերքին վրա շուրջանակի շարված էին անջատ սյուններ՝ միմյանց հետ աղեղներով կապված և իրենք այդ սյունաշարերը իրարու կապող աղեղներու վերջիններուն ծայրերը կիրեն իրենց խոյակին վրա: Իսկ հատակին վրա դեռ չէ կորած այսնց խարխիւներու (base) հավասարաչափ լայնութեամբ շուրջանակի ձգված կրաշաղախ հիմնագիծը (socle), որուն վրա շարված էին սյունները կարգավ և այս հիմնագիծին անմիջապես կհաջորդեն շրջապատի աստիճանները (նկ. 110, AAA):

Մի ուրիշ ապացույց ևս որմնասյուններու (colonne-engagé) խոյակներուն անմիջապես վրային շենքը շրջապատող պսակն է (corniche) (նկ. 106, A A A): Հայկական ոճին մեջ շենքը մեջտեղին պսակելու սովորութիւնը ամենևին չէ եղած, սա բացառութիւն էր ընդհանրապես ընդունված օրենքի դեմ, որուն պատճառը չէր կարելի չփնտռել:

Քննութիւնը ցույց տվավ, որ plate-forme-ը ծածկող կամարին շենքի կողմի ոտքը (retombé) դրված էր պատեն դուրս ավելորդ թանձրութեան մը վրա (նկ. 112 A A) և այդ պատճառով էլ նույն սահմանին վեր շարունակված պատը բարակ է (նկ. 112, B B): Սյունազարդ ծածկույթը (portique) քանդակելն հետո, երբ կամարին հանգիստ տվող թանձրութիւնը բաց կմնար և զանազան անախորժութիւններու պատճառ պիտի տար, այդ պատճառով ծածկեր են բաց մնացած մասը շուրջանակի պսակով (corniche). և որովհետև պատուհանները ավելի բարձր դրված էին, քան պսակի բարձրութիւնը, պսակի շարունակութեան մեջ պատուհան հանդիպած տեղերը փոխանակ ընդհատելու, նույն պսակով պսակեր են նաև պատուհաններու վերին կիսաբոլորակները (նկ. 106, B B B), (նկ. 111, B B B), (նկ. 113, A A):

Տեսնելով Տեկորի տաճարին կեսն քաշված այս պսակը (corniche), կկասկածիմ, թե մի գուցե էջմիածնի մայր տաճարն ալ մի ժամանակ portique-ով շրջապատված և օր մը portique-ը քանդակելով ստացած լինի Տեկորի տաճարին նման պսակ, բարձրութեան կեսին վրա, մինչդեռ նախքան Տեկորի տաճարը հետազոտելու ուրիշ պատճառներու վերադարձ էի:

Համոզվելու շատ պատճառներ կան, որ Տեկորի տաճարը արևելյան կողմեն ալ ունեցեր է սյունազարդ ծածկույթ (portique), որուն ենթադրութեան առիթ կուտան արևելյան երկու անկյուններու վրա գետնից բերկու որմնասյուններու խարխիւները (նկ. 109, G G), (նկ. 111, C):

Այսքանը միայն բավական չէ շուրջանակի սյունազարդ ծածկույթի (portique) գոյութեան իբրև ապացույց: Արևելյան կողմեն դեպի հյուսիս և հարավ դուրս ցցված թեքու անկյուններուն վրա (նկ. 109, F F), (նկ. 111, L, նկ. 113, K L) կան տակավին որմնասյուններ, որոնք ցույց կուտան, թե

¹ Т. Тораманян, «О древнейших формах Эчмиадзинского храма», СПб., 1909. կամ թ. «Եջմիածնի տաճարը», 1910, Թիֆլիզ:

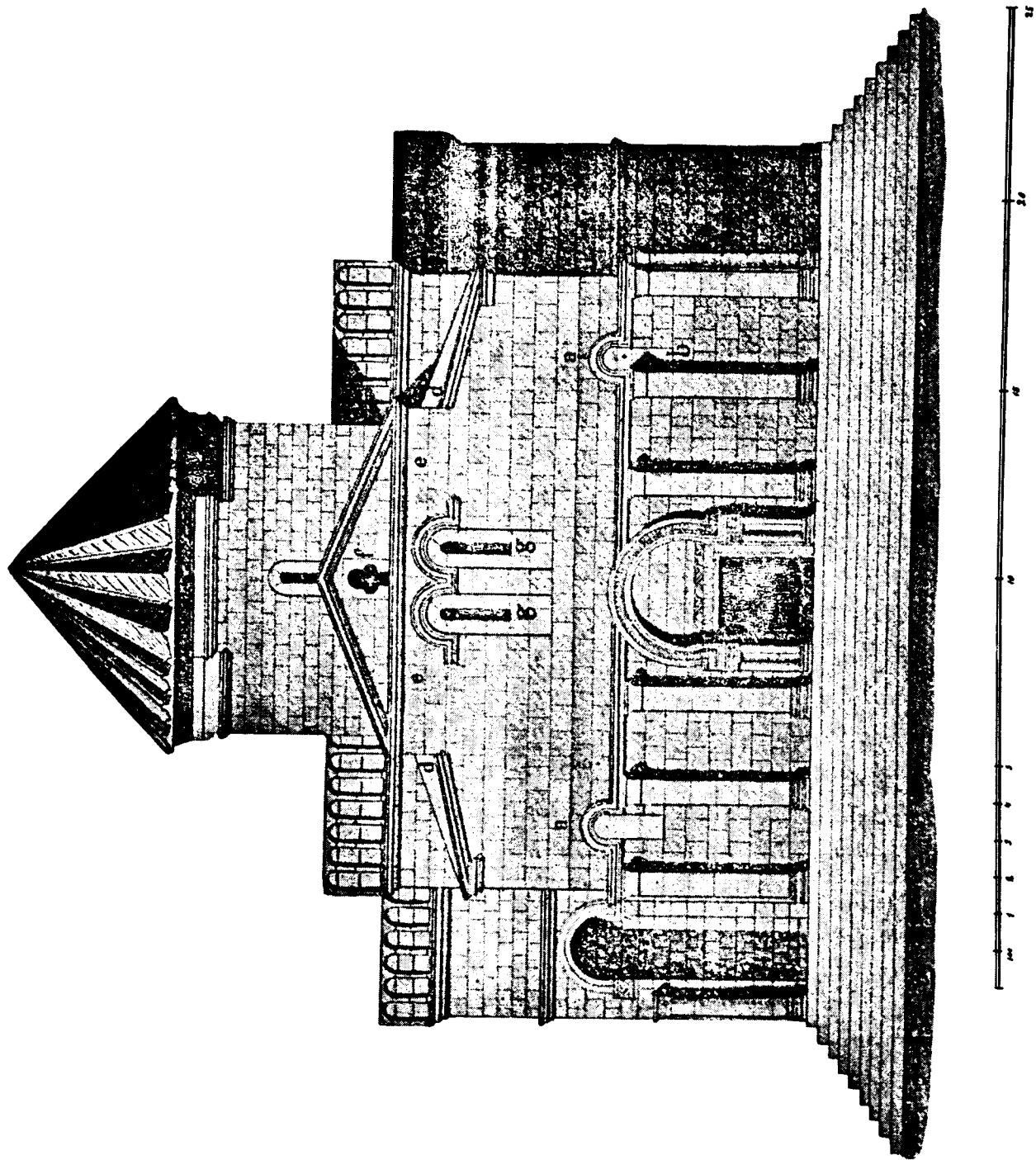

Նկ. 113. Տեղի տաճարի արևմտյան ճակատը

Կարելի է առարկութուն ընել այս խարխուհներու մասին՝ զանոնք պատահական կամ իբրև զարդ շինված համարելով, սակայն եթե ի նկատի առնենք տաճարին շուրջը սյունազարդող ճարտարապետին յուրաքանչյուր ճարտարապետական հարմատունքներու իրենց պատշաճ տեղը համաչափորեն և վայելչորեն դասավորելու կատարյալ գիտակցությունը, այն ատեն կմնա համոզվիլ, որ նույն ճարտարապետը առանց որոշ նպատակի նույն խարխուհները չէր գետեղեր անկյուններուն վրա՝ առանց բունի (fût) և խոյակի (chapiteau):

Texier կարծեր է, որ նույն անկյուններուն վրա այժմ վերեն մինչև վար գոյություն ունեցող սյունանման քանդակվածքին (նկ. 111, D և նկ. 114, ձև 1) իբրև խարխուհ դրված են. այդ ձևով ալ մտցուցեր է իր հատակագծի և շենքի պատկերներու (élévation) մեջ, քիչ ալ ավելի կանոնավորելով և վայելչություն տալով, քան իսկականը:

Ես պիտի առարկեմ, որ, բացի ուրիշ պատճառներե, մի շատ պարզ և բնական պատճառով անընդունելի է այս կարծիքը: Սյունանման անկյուններու ձևը հազիվ թե գոյություն ունենար 7-րդ դարուն մեջ, իսկ Հայոց ճարտարապետության մեջ առանձին մշակված և կատարյալ վայելչության հասած է անկյուններու այս ոճը, սկսյալ 10-րդ դարեն մինչև 13-14-րդ դարերը, և մինչև Հայ ճարտարապետության վերջնական անկումը գրեթե անխտիր, շնորհալի կերպով վայելչազարդված է 12-14-րդ դարերու բոլոր եկեղեցիներու անկյունները, սակայն առանց խոյակի և խարխուհի են անոնք. ներքևի կողմին ուղղակի նստած են շենքի ամենեն վերևի աստիճանի վրա, իսկ վերեն խառնված են պատին մեջ պսակին անմիջապես ներքևը (նկ. 114, ձև 1, 2, 3). խարխուհի և խոյակի տեղ անոնց միակ զարդը կիսաբոլորակ վերջավորությամբ հարթ տաշվածքներ են միայն (նկ. 114, ձև 3, A A):

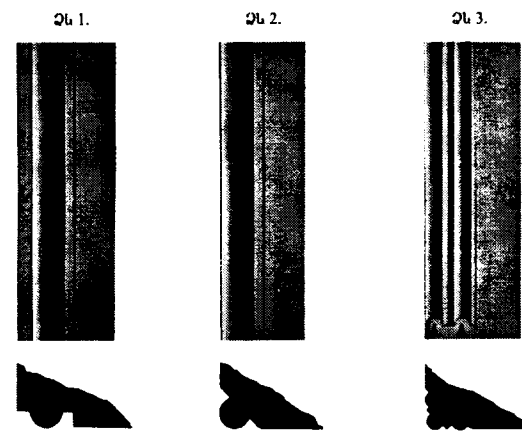

Նկ. 114. Հայոց Հին տաճարներու սյունանման անկյունաձևեր

Մրենի տաճարին անկյուններեն զատ, 7-րդ դարուն մեջ կանգնված ուրիշ ոչ մի շինության վրա չենք գտներ այդ ձևով անկյուններ (նկ. 114, ձև 2, Մրենի տաճարին անկյունն է): 9-րդ և 10-րդ դարերուն կանգնված շինությանց շատերուն վրա ալ կբացակայի այդ ձևը: Կարելի է կարծել, որ 7-րդ և 10-րդ դարերու մեջտեղ (ավելի մոտիկ 10-րդ դարին) ծագում առած է այս ոճը Հայոց ճարտարապետության մեջ, որ հետո՝ 12-14-րդ դարերուն, ըստ ամենայնի պարտավորիչ և շատ ճոխ զարդարանքի տեղ բունեց Հայոց եկեղեցիներու անկյուններու վրա:

Փաստեր կպակսին մեզի Մրենի տաճարին անկյուններու սյունանման քանդակվածքը 7-րդ դարուն տաճարի շինության հետ ժամանակակից համարելու, որովհետև, ինչպես ուրիշ շատ մը հնագույն շենքերու, նույնպես Մրենի տաճարին վրա կատարված կարևոր նորոգություններ և փոփոխություններ անվիճելի են:

Եթե պահ մը Մրենի տաճարին անկյուններու սյունանման քանդակումը շինության ժամանակակից համարինք, պետք էր որ անոր չորս անկյուններն ալ միևնույն ձևով քանդակված լինեին, որպես ժամանակակից սովորական ոճ, մինչդեռ այս ձևի քանդակումը կատարված է միմիայն արևմտյան անկյուններու վրա. արևելյան անկյունները միանգամայն պարզ են: Այս պարագան արդեն ցույց կուտա, որ Մրենի տաճարին արևելյան կամ արևմտյան ճակատները իրարմե տարբեր ժամանակներու մեջ փոփոխության են ենթարկված: Այժմ փորձենք գտնել, թե ո՞ր ճակատը կամ անկյունները ի՞նչ ժամանակ նորոգված կամ փոփոխված լինելը հավանական է:

Մրենի տաճարը այցելելիս անմիջապես հետո գրեցի Ալեքսանդրապոլում հրատարակվող «Ախուրյան» լրագրին մեջ՝ հարավ-արևելյան կողմին վրա տեսածս տարօրինակ նորոգություններու և կարկատաններու մասին¹: Այս կարկատաններուն մեջ

¹ Հարավային ճակատի արևմտյան անկյունին մոտ, պսակեն մինչև դռան կամարը (նմանապես արևմտյան կողմն ալ) չորսեն մինչև հինգ մետր լայնությամբ՝ սկսած բարձրեն՝ արևմտյան անկյունեն վերեն վար հակուղիղ ձևով դեպի արևմուտք, ամբողջությամբ պատեր են պատը և վերտին տեղը նոր քարեր շարեր են: Այս քանդակը կամ փոփոխությունը, հնացած կամ որևէ արկածով վնասված մասի մը նորոգության երևույթը չունի ամենևին. կարծեք թե հատկապես այդ մասին վրայեն մի հիշատակություն կամ մի ուրիշ անհաճո բան անհետացնելու դիտումով քանդած և վերաշինած են: Այս ըսածիս հավանական ճշմարտության կհամոզվին ամեն անոնք, որոնք մասնագիտորեն քննելով կտեսնեն, թե ինչպես պատին վրա դեռ մինչև այսօր ալ առողջ մնացած մեծ ծավալով քարեր հակուղիղ ձևով տաշված և անոնց վրա նոր քարեր պատշաճեցուցված են: Հավանարար այս փոփոխությունը կատարվեր է 13-րդ դարուն, որովհետև այդ մասին վրա գրված արձանագրություններ կան,

է, որ տասնյակ զանազան մեծությամբ խաչքարեր հյուսված են պատին մեջ թե՛ ներսին և թե՛ դրսին: Խաչքարերու քանդակագործութեանց ոճերն ալ ցույց կուտան, որ ամենահինը 10-րդ դարը չանցնիր: Ասկեց զատ, ինծի շատ հավանական կ'ըլլի, թե ի հիշատակ մեծելոց եկեղեցիներու պատերուն վրա խաչքարեր քանդակելու սովորութիւնն ալ 10-րդ դարեն առաջ չէ եղած: Այդ սովորութիւնը հազիվ զգալի է 10-րդ դարուն, իսկ չափազանց վաճճ 13-14-րդ դարերուն մեջ: Հիրավի, 10-րդ և 11-րդ դարերեն առաջ կանգնված եկեղեցիներու պատերուն վրա հաճախ կգտնենք քանդակված խաչքարեր, սակայն անոնք մեծ մասամբ 13-14-րդ դարերու քանդակագործութիւններ են: Ինչպես կերևի, այս վերջին դարերուն մեջ հայ կղերին մի մեծամասնութիւնը դարձած էր ի հիշատակ հանգուցելոց պատարագ ծախելու նման, նաև խաչքար քանդակելու համար եկեղեցիներու պատերուն վրա տեղ ծախելը: Հոռոմոսի վանքին մեջ տոհմային դամբարաններ կան, որոնց պատերուն (մանավանդ ս. Հովհաննեսի տաճարին հյուսիս-արևելյան կողմին կից) գրեթե յուրաքանչյուր քարին վրա խաչքարեր քանդակված են զանազան ժամանակներու և զանազան վարպետներու գործ: Անշուշտ, այս խաչքարերը կապտկանեին դամբարանին մեջ թաղվածներու հիշատակին: Ս. Հովհաննեսի հարավային պատին կից դամբարանին պատին վրա կա մի խաչքանդակ, որուն ներքև շատ բնորոշ կերպով գրված է - «Խոնթ խաթունին է»:

Կարելի է, որ նախքան 10-րդ դար գերեզմաններու վրա կանգնված խաչքարեր կային, բայց երբեք հավանական չէ եկեղեցիներու պատերուն վրա գտնվելը միևնույն նպատակով, ինչպես որ էր 10-րդ դարին սկսած: Հին եկեղեցիներուն վրա տեղ տեղ, պատշաճութեան համար, իբրև զարդաքանդակ միայն շինված են, ինչպես կա Տեկորի տաճարին հյուսիսային դռան և արևմտյան արտաքին որմնասյուններու խոյակներեն մեկուն վրա: Վերջին ժամանակներու մեջ եկեղեցիներու պատերուն վրա քանդակված խաչերը մի բնորոշ հատկութիւն ունին, որ դեռ 10-րդ դարուն ալ այնքան շեշտված չէր, այսինքն անպայման եկեղեցիի պատերուն վրա պիտի ընտրեին այնպիսի մի տեղ, որ քանդակված խաչին ճակատը դեպի արևմուտք նայեր: Մրենի մեջ թեև մեծ մասամբ արևմտյան պատին վրա շարված են, սակայն կան նաև հարավային պատին վրա ալ ազուցվածներ:

Գալով գերեզմաններու վրա կանգնված խաչքարերու ձևին, անոնք առհասարակ տապանաքարերուն արևելյան կողմը խորանարդ կամ աստիճան

որոնց ամենահինը 2 թվականը չանցնելը: («Ախուրյան», 1909 թ., օգոստոս 9):

նախոր պատվանդանի վրա կանգնված երկար քառակուսի հաստ քարե տախտակներ են, որոնց արևմուտք նայող ճակատին վրա քանդակված են խաչի պատկերը, շրջապատված զանազան քանդակագործութեամբ, դարու ճաշակին համաձայն:

Այս ձևի խաչքարերու մեջ իմ տեսածներու ամենեն հինը հազիվ 10-րդ դարու սկզբին հասնի: Իսկ անկեց առաջ, հավանական է, որ եղած լինեին խորանարդ պատվանդանի վրա կանգնված քառակուսի սյունանման կոթողներ՝ զանազան բարձրութեամբ: Այս ենթադրութեան առիթ կուտան ինծի պ. Ն. Մառի Երեբունյքի պեղումներեն և պ. Հակոբ Կարանյանցի Ագարակեն բերած կոթողանման քարերը, որոնք այժմ կգտնվին Անիի հնագիտական թանգարանին մեջ: Թեև ոմանց կարծիքով այս քարերը վե՛ս քարեր ալ եղած լինին, սակայն ես բոլորովին չեմ կարողացած համաձայնիլ, որովհետև կան այնպիսի բարձրութեամբ քարեր, որոնք եթե իբրև վե՛ս քար ծառայեին, հազիվ թե պատարագիչ քահանային հասակը բավականանար նույն բարձրութեան հասնելու: Իսկ ոմանք ալ խորանարդ պատվանդաններ ունին, վրան քառակուսի փորվածքով կոթողը ազուցանելու համար: Կոթողներն ալ ունին վերի ծայրերուն վրա քառակուսի փորվածքներ, որոնք անշուշտ մետաղյա, քարե խաչեր անցնելու հատուկ էին. թե՛ պատվանդանին և թե՛ կոթողին շուրջը պատկերաքանդակներով զարդարված են: Եթե հաստատութիւն կգտնե իմ այս կարծիքը, այն ատեն կարող ենք ըսել, որ 7-րդ դարին մինչև 10-րդ դար հայոց տապանաքարերուն ձևն էր այս: Իսկ 10-րդ դարուն կսկսին վերև նկարագրված քարե տախտակներու ձևով խաչքարերը, որ տևած է մինչև 17-րդ դար: Ուրեմն Մրենի տաճարին արևելյան և հարավային պատերու մեջ ազուցված խաչքարերը 10-րդ դարու գերեզմաններու վրայ քանդակով՝ բերած շարած են այնտեղ: Հավանորեն տաճարը նորոգողի տոհմին հիշատակարաններն էին անոնք. հետևաբար Մրենի տաճարը պետք է որ նորոգված լինի 10-րդ դարու կեսին հետո, եթե ոչ ավելի շատ ուշ, որով անկյուններու սյունանման քանդակվածքն ալ կլինի 10-րդ դարու կեսին հետո շինված գործ:

Այս տեսութեամբ ալ Տեկորի տաճարին արևելյան անկյուններու սյունանման քանդակվածքը (նկ. 111, D) դատելով իր ավելի նախնականութենեն (archaïque), եթե համարենք ավելի կանոնի, քան 10-րդ դար, սակայն շատ դժվար է հասցնել մինչև 7-րդ դարը: Վերջապես, երբ ալ որ լինի անոր ճիշտ ժամանակը, քիչ հետո պիտի տեսնենք, որ տաճարի շրջապատի սյունազարդ ծած-

կույթները (portique) քանդակելն ալ հետո անոնց քանդակված լինելուն մեծ հավանականութիւն կա:

Այժմ սկսիմ պարզել այն հիմունքը, որոնց վրա պիտի ապացուցանեմ կարծիքս ավելի հին ժամանակ՝ ուրիշ շէնքի մը գոյութիւնը, որուն վրա կազմված է մեր այսօրվան տեսած Տեկորի տաճարը, դարուց ի դարս ալ կարևոր փոփոխութիւններու ենթարկվելով: Պիտի աշխատիմ ցույց տալ ոչ միայն այդ կրած փոփոխութիւնները, այլև շէնքին ամենասկզբնական ձևը:

Չափազերելու ժամանակ ամենեն առաջ ուշադրութիւնս գրավեց տաճարի պատերուն արտակարգ թանձրութիւնը, որոնք 1,35-են մինչև 1,45 մետրի կհասնին՝ առանց որմնասյուններու ավելորդ դուրս ցցվածքին: Եվ որովհետև հայոց հնագույն հիշատակարաններու մի կարևոր մասին մեջ պատերու թանձրութեան համար գործածված ամենաբարձր չափերը ինծի հայտնի էին, և սա բաղդատմամբ անոնց՝ մեծ տարբերութիւն ունեւ, բնականաբար չէի կարող դիպվածի վերագրել: Նույնիսկ իրեն ժամանակակից հիշատակարաններու պատերու թանձրութիւնները, ինչպես՝ Էջմիածին, Երեբունյք, 1,29 մետրից չեն անցնի. Երեբունյքի տաճարի պատերու ամենաթանձր մասը 1,17 մետր է: Նմանապես 7-րդ դարու հիշատակարաններու մեջ ամենեն թանձր պատ ունեցողը Բագարանի ավանդաբար ս. Թեոդորոս անվանված եկեղեցիով պատերն են, որուն արևելյան պատը միայն 1,25 մետր է, որ անշուշտ առանց պատճառի չէ. իսկ մյուս պատերը 1,17 մետր թանձրութիւն ունին:

Իհարկե, պատերու թանձրութիւնը բոլորովին հաստատուն փաստ չէր կարող նկատվիլ Տեկորի տաճարին մեծամեծ փոփոխութիւններու ենթարկված լինելուն, եթե նաև ուրիշ շարք մը համոզիչ ապացույցներ չլիթայված չլինեին պատերու արտակարգ թանձրութեան հետ:

Երեբունյքի մեջ սյունազարդ ծածկույթի կամարը հանգչեցնելու համար, Տեկորի տաճարին նման պատեն դուրս առանձին թանձրութիւն չկա ստորին մասին վրա (նկ. 112, A), այլ կամարը ծնունդ առած է ուղղակի պատի 1,17 մետր թանձրութեան մեջն¹, թեև այս կերպով Երեբունյքի տաճարի սյունազարդ ծածկույթը (portique) բուն շէնքին հետ միաժամանակ շինված լինելու հավաստիքը կներկայացնե, այնուամենայնիվ դարձյալ բոլորովին կասկածանքե ալ ազատ չէ, որուն մասին պիտի տեսնվի քիչ հետո:

¹ Հյուսիսային և հարավային կողմերը միայն, արևմտյան կողմը դարձյալ Տեկորի տաճարին նման հետնագույն շինված է, որուն մասին պիտի տեսնենք իր տեղը:

Շինարարական արվեստի (construction) մեջ անհրաժեշտ պայման է, որ սրբատաշ քարերով շինված պատի մը քարերը ներսի և դրսի կողմեն հավասար բարձրութիւն ունենան յուրաքանչյուր շարքի մեջ, և եթե յուրաքանչյուր քար իր լայնութեան, բարձրութեան, նաև պատին թանձրութեան համեմատական խորութիւն ունենա, որպեսզի թե՛ լավ հանգչի պատին վրա և թե՛ երբեմն ալ մոտենալով հանդիպակաց քարին, վրային դրված քարով կապվին ներքևի երկու կողմի քարերը:

Ի հիմանն նորոգ կառուցված շինութիւն մը, երբ այս օրենքին հակառակ կշինվի, ապօրինի լինելն զատ, վտանգավոր իսկ կհամարվի, որովհետև նախքան կրաշաղախին բոլորովին չորանալը, որ երբեմն տեղին և կլիմային համեմատ տարիներ կտևե, մեկ կամ մյուս կողմեն պատն ուռելով՝ փլուզման վտանգ կսպառնա: Իսկ երբ շինարարական օրենքի պահանջներ ճշտիվ գործադրված են, որոշ տարիներ անցնելի հետո, պատը չորանալով՝ միակտուր զանգվածի մը կփոխվի: Ահա այն ատեն բոլորովին անվտանգ է անոր մեկ կամ մյուս երեսի քարերը մաս առ մաս քանդել և անոնց տեղ նոր քարեր շարելը: Նույնպես նաև կարևորութենե գուրկ կմնա, եթե նորոգ շարված քարերը չափով թե՛ միմյանց և թե՛ հանդիպակաց քարերու չափերուն չհամապատասխանեն:

Տեկորի տաճարին նախնական շինութիւնը, որ անշուշտ դարուց ի դարս կանգուն մնալու ձգտումով շինված էր, չէր կարող այս ընդհանուր օրենքին հակառակ շինված լինել, մինչդեռ այսօր, ընդհակառակը, պատերու ներքին և արտաքին երեսներու վրա քարերու լայնութեանց և բարձրութեանց անհավասար չափերու լիակատար խառնուրդ մը կներկայացնե, որով ամենափոքր կասկած իսկ չի մնար, թե ամեն դարու մեջ անընդհատ փոփոխութիւններ ու նորոգութիւններ պակաս չեն եղած Տեկորի տաճարին ամեն կողմին վրա:

Այս բոլոր խառնակութեանց մեջ մի բան շատ պարզ է, որ արտաքին երեսներու վրա քարերու հետնագույն շարվածքը հմուտ ճարտարապետի մը հսկողութեան տակ կարող որմնահյուսի մը ձեռակերտն է:

Փլված մասերուն վրային կտեսնվի, որ արտաքին երեսներուն վրա շարված քարերը առատավել 0,25 մետր խորութիւն ունին, այն ալ ոչ ամենը, ինչ որ շատ քիչ է: Իսկ երբ խնդիրը հետնագույն նորոգութեան կամ նախապես գոյութիւն ունեցող պատի մը այժմյան չափով թանձրացման վրա կկայանա, այն ատեն քարերու և շաղախի կանոնավոր խտացման համար նույն չափին ավելի խորութիւն ալ չէր կարող տրվիլ:

Հյուսիսային բաց մնացած¹ դռան մեջն ալ կտեսնվի, որ Հետնագույն Հավելվածի համար դրսի երեսին վրա առանձին բարավոր և վերնասյամ է շինված՝ առանց հիները քանդելու կամ տեղեն շարժելու:

Նոր ավելցված մասերուն հաստատուն և ապահով լինելուն կասկած չէր կարող լինել, որովհետև նախ վարեն մինչև վեր հավելումը 5 մետր միայն բարձրություն ուներ: Երկրորդ՝ դռների աղեղնազարդ զույգ սյուներու և որմնասյուներու (colone-engagé) (նկ. 132, 133 և 135) բավականին խիտ շարքը՝ միացած շուրջանակի ծածկված կամարին և անջատ սյուներու շարքին, իբրև ապահով հենարան պիտի ծառայեին ոչ միայն պատի նոր հավելվածին, այլև ամբողջ հին շինությունը: Թեև առանց այս ապահովություններուն ալ հին հայոց արհեստավորներուն համար դժվար չէր շինքերու մաշված ճակատները բարակ քարերով վերանորոգության ենթարկել, ինչպես կտեսնվի Անիի կաթողիկեին քանի մը մասերուն վրա վերին աստիճան հաջողությամբ իրագործված:

Մի ուրիշ անվիճելի փաստ ևս կուզա վերջ դնելու բոլոր կասկածանքներուն և հաստատելու, թե արտաքին որմնասյուներ (colone-engagé) շուրջանակի սյունազարդ ծածկույթով Հանդերձ Հետնագույն Հավելվածներ են կանխավ գոյություն ունեցող շինություն մը վրա:

Եստ պարզ է, որ այսօրվան մեր տեսած բոլոր դռներն ու պատուհանները (բայց Հյուսիսային և Հարավային fronton-ներու անմիջապես ներքև գտնվող զույգ պատուհաններեն) նախնական շինքին վրա գոյություն ունեին, և կտեսնվի, որ Հակառակ հետագա դարերու հայ ճարտարապետաց համաչափության օրենքներու դեմ ընդվզող հատկություն, որչափ դժվարություններու հանդիպեր է Տեկորի տաճարին հավելումները կատարող համաչափության ծայրահեղ սիրահար ճարտարապետը, որչափ որ բոլորովին չէ հաջողեր, սակայն անոր ջանքերուն անջնջելի հետքերը մնացեր են շինքին վրա:

Նախ քննենք Հյուսիսային ճակատը, կտեսնենք, որ սյունազարդվելիք 18,48 մետր +0,70²=19,18 երկարությունը գրեթե ուղիղ մեջտեղեն կիսելով, միջին կետը առեր է ճարտարապետը և երկու կողմին վրա համաչափ բաժանումով դասավոր

րեր է որմնասյուները: Բայց այդ միջին կետին (նկ. 109, Յ) երկու կողմին անմիջապես հաջորդող (նկ. 109, Ե Ե) սյուներեն արևմտյան կողմինը ավելի մոտ է միջին կետին (նկ. 109, Յ): Ասոր ալ պատճառը շատ պարզ է, որովհետև արևմտյան դռան լայնությունը (Հյուս. ճակատի վրա) իր երկու կողմի զույգ սյուներով 3,50 մետր է, մինչդեռ արևելյան կողմինը՝ 3,25 մետր, ուստի այդ միջին կետին վրա եթե սյուներու հեռավորության հավասարությունը պահել ուզեր, գրեթե անհնար պիտի դառնար: Եթե միջին կետի (նկ. 109, Յ) արևմտյան կողմի որմնասյունը մի քիչ ավելի հեռացնելով դեպի արևմուտք շարժեր, դռան մեծությունը կարգելեր, եթե մյուս կողմի սյունը մոտեցներ միջին կետին, արևելյան կողմի դռեն կհեռանար և անհամար անհամաչափություն մը հառաջ կգար: Պահ մը ենթադրենք, որ արևելյան կողմին (նկ. 109, Ե կամ նկ. 111, Ա) շարժեր դեպի արևմուտք, բնականաբար Ա և Ե (նկ. 111) որմնասյուներուն միջոցը պիտի լայնանար 25 սնտ., եթե նույն համաչափությունը փոխադրեր արևմտյան կողմի Ա և Բ (նկ. 111) սյուներու հեռավորության վրա, մեկ կողմեն դռեն պիտի հեռանար Բ սյունը, մյուս կողմեն պատուհանը պիտի ծածկեր, որն որ այժմ ալ հազիվ ազատված է որմնասյան ետևը մնալեն: Վերջապես, ամեն կերպ քննություն ցույց կուտա, որ մանրամասն հաշիվներով մտածված և դասավորված են որմնասյուները (colonne-engagé), միշտ ի նկատի ունենալով հին շինքին վրա կանխավ գոյություն ունեցող դռներն ու պատուհանները:

Արևմտյան ճակատի վրա թեև որմնասյուներու համաչափ դասավորություն համար մեծ արգելքներ չկային, սակայն իսկզբան այս ճակատին վրա ալ դռան ճիշտ մեջտեղը չգտնվիլը և պատուհաններուն ալ փոքր ի շատե անհամաչափ դիրք ունենալը դարձյալ հառաջ բերեր է որոշ անհարմարություններ, թեև քիչ զգալի, ինչպես կտեսնվի նկ. 106, Ը կամ նկ. 113, Բ պատուհանը մի քիչ մտեր է որմնասյունի խոյակի ետևը:

Հարավային ճակատը ավելի մեծ արգելքներ տվեր է որմնասյուներու համաչափ դասավորության: Այս կողմին վրա ամենեն անհարմար դիրքը գրաված է մտից դուռը. պատուհաններեն մեկը (նկ. 106, Ը) դարձյալ հազիվ ազատված է որմնասյան ետևը մնալեն:

Պահ մը եթե փորձի ենթարկենք այս կողմի որմնասյուներուն մի ուրիշ կերպ դասավորություն տալ, պիտի տեսնենք, որ անկարելի է: Ծարտարապետը մյուս ճակատներու նման այստեղ ալ մտից դռան նախապատվություն տալով, եթե անոր եր-

կու քովերը հավասար հեռավորություններ որմնասյուներ դնել, այն ատեն դեպի արևելք մինչև դուռս ցցված սենյակին պատը գտնված միջոցը պիտի լայննար. հետևաբար, նույն լայնության մեջ, որ այժմ մեկ որմնասյուն կա, պետք էր երկուքի վերածել, որով այնչափ կնեղնային որմնասյուներու միջոցները, որ նույն չափով դասավորություն դռան դեպի արևմուտք եղած մասին վրա անկարելի էր առանց պատուհաններ փակելու, և կամ որմնասյուներու թվական համեմատություն հառաջ բերելու: Եթե բնավ որմնասյուն չլիներ դռան քովի որմնասյան և դուռս ցցված սենյակի (նկ. 109, Կ) թևին մեջ, այն ատեն հանդիպակաց ծածկույթի անջատ սյուներն ալ նույն համաչափությունը պիտի պահանջեին, որով դուռս ցցված թևի անկյունի որմնասյունեն դեպի մյուս անջատ սյունը ձգվելիք աղեղին տրամագիծը չափազանց պիտի լայննար և բարձրությունն ալ պիտի անցներ քան մյուս կողմերը. հետևաբար նաև ծածկույթի կամարն ալ պիտի բարձրանար քան կտուրի սահմանը: Իսկ եթե դռան անմիջապես քովը մի որմնասյուն դնելով մինչև սենյակի պատը եղած լայնության մեջ ալ մեկ որմնասյուն միայն դնել ուզեր ճիշտ մեջտեղը (նկ. 109, Մ), պատուհանը պիտի փակվեր:

Միևնույն անտեղությունները և դժվարությունները հառաջ կուգան սույն ճակատի մտից դռեն դեպի արևմուտք մնացած մասին վրա, այնպես որ ո՛չ մի որմնասյուն չէ կարելի տեղեն շարժել, ավելցնել կամ պակսեցնել դռնե այսօրվան փոքր ի շատե ներդաշնակ դասավորությունը առանց զգալի խանգարման ենթարկելու:

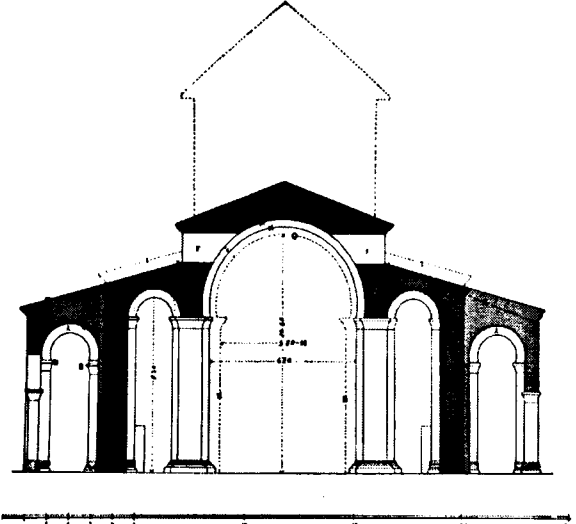

Նկ. 115. Տեկորի տաճարի նախկին շինքի Հյուսիսային Հարավ կտրվածքը

Սյունազարդ ծածկույթի կամարին բարձրու-

թյունը անպայման նույնն է, ինչպես որ գծված է (նկ. 115, Ա Ա), չէի կարող ավելի բարձր ենթադրել, քանի որ գոյություն ունին վերահիշյալ երկու կամարաքարերը (նկ. 109, Ե Ե, նկ. 111, Ա Ա), Հյուսիսային ճակատի երկու որմնասյանց խոյակներուն վրա, և անոնց կորուստը արդեն ապացույց է, որ որմնասյանց խոյակեն սկսած էր բոլորովին կամարը: Հետևաբար, երբ շինքի ճակատի որմնասյուներն ալ Հյուսիսային կողմեն դուռս ցցված թևի վրա եղող կիսաբոլորակ խորանի abside-ի երկու կողմի որմնասյուներու հետ հավասար բարձրություն վրա են, բնականաբար նույն բարձրության վրա պիտի բոլորվեր շուրջանակի ծածկույթի կամարը: Կամարաքարերեն մեկը, որ ավելի խոր, պատին հավասար դրված է, նա ևս ցույց կուտա, որ ծածկույթի իսկական կամարը կբոլորվեր abside-ի կատարը պսակող corniche-ին անմիջապես վրայեն (նկ. 113, Ը, նկ. 115, Ը): Մյուս կամարաքարը, որ պատեն դուռս որմնասյան խոյակի վրա դրված է, ցույց կուտա, որ կամարին ներքևն դուռս շեշտված աղեղներ կամ գոտիներ կային փոքր abside-ը պսակող corniche-ին հավասար բարձրությամբ, որոնց ծայրերը բնական ուղղությունը պետք էր որ հանդեպին անջատ սյուներու դեպի ներս շեշտվող խոյակներու վրա (նկ. 110, Բ Բ):

Սյունազարդ ծածկույթի (portique) կտուրին թեքություն աստիճանը, որ այսօրվան երևցած ուղղությամբ գծեր են, ինձի անհարմար կերևի, որովհետև այդ ձևով շատ կծանրաբեռնվին ծածկույթը շրջապատող անջատ սյուները կամարի և տանիքի արտակարգ թանձրությունով: Ինձի հավանական երևցավ այն ուղղությունը, որ կետաշար ցույց տվեր են նկար 115-ի վրա (նկ. 115, Ե Ե). այս ուղղությամբ, ինչպես կտեսնվի, ներսի կողմեն ալ ոչ մի արգելիչ չի հանդիպիր:

Արտաբուստ ծածկույթը կրող անջատ սյուներու իսկական ձևի մասին հաստատ ոչինչ չեմ կարող ըսել, բայց քանի որ յուրաքանչյուր սյունի խոյակ երեք զանազան կողմերե ձգվող աղեղներու ծայրին հանգիստ պիտի տար, բնականաբար պիտի ունենային այն ձևը, որ կտեսնվին նկ. 110, հատակագծին մեջ³: Կարելի է կարծել, որ փոխանակ նկ. 110-ի մեջ երևցածին նման յուրաքանչյուր դուռս ընկած մասերը քառակուսի լինելու, գուցե կիսաբոլորակ կվերջանային, ինչպես նկ. 116, Ա Բ Ը: Թեև

¹ Երեբույքի մեջ այս սյուները բոլորովին կոր են, սակայն նախ այնտեղ կարիք չկար ուրիշ ձևի, քանի որ կամարը, ուղղակի սյուները կապող աղեղներու վրայեն ծնունդ առած է և չունի կամարին ներքևն դուռս շեշտվող աղեղներ, միմիայն երկու աղեղներու միացյալ ուղեքը պիտի նստեին յուրաքանչյուր խոյակի վրա:

այլուներու այս ձևի ծագումը ընդհանուր ճարտարապետութեան մեջ մինչև եգիպտական Հնութեան կհասնի, բայց Հայոց մեջ մտնելու սկիզբը, երբ լինելը տակավին ինծի Հայտնի չէ, 11-րդ դարին սկսած մինչև 14-րդ դար Հաճախ կգտնենք Հայ Հիշատակարաններու մեջ:

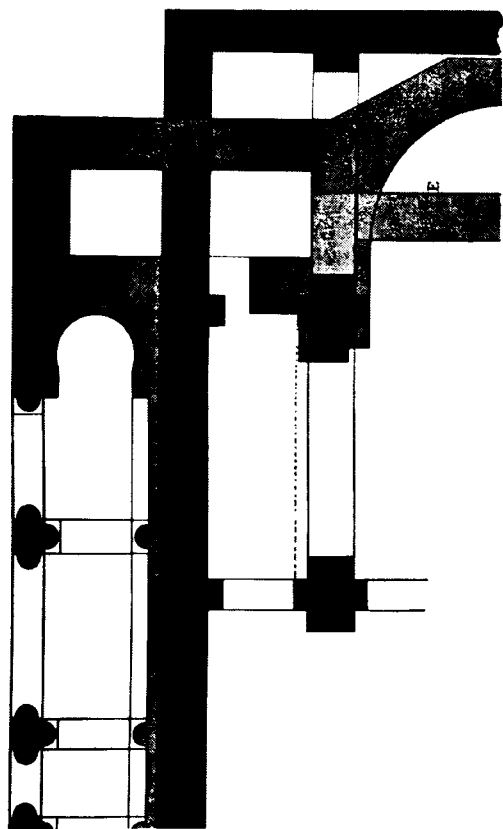

Նկ. 116. Տեկորի տաճարին արևելյան կողմին վրա կրած երեք տեսակ փոփոխությունները

Մի ուրիշ Հարց ինձ Համար անլուծելի մնացած է, այն է՝ սյունազարդ ծածկույթի անջատ սյունները միացնող աղեղներն մեկուն ձևը կամ բարձրության չափը (նկ. 110, A, արևմտյան կողմ):

Արևմտյան դռան դիմաց գտնվելով այդ աղեղը կրող անջատ սյունները plate-forme-ի արտաքին եզերքին վրա, բնականաբար Հանդիպակաց որմնասյուններու Համաչափորեն պիտի զետեղվեն:

Այս ձևով ալ անհամեմատ լայն կմնա նույն սյունամեջը, քան մյուս բոլոր մնացած սյունամեջերը, ուստի այդ լայնության վրա երկու սյունները միացնելու Համար, եթե ուղիղ կիսաբոլորակ (pleine de cintre) աղեղ մը գծենք, չափին ավելի բարձրանալով կմտնե ծածկույթի կամարին մեջ: Շատ ենթադրություններ կարելի էր ընել այս մեկ աղեղի ձևի մասին, բայց ոչ մեկը վճռական չի կարող Համարվիլ. միակ պատշաճ ձևը arc surbaissé կամ anse de

panier-ն է, բայց որովհետև այս երկու ձևը Հայոց ճարտարապետության զարգացման բոլոր դարաշրջաններուն մեջ չեն երևցած և ոչ մի Հիշատակարանի վրա, հետևաբար այս Հարցը պիտի մնա առայժմ անստույգ:

Հյուսիսային կողմի դուրս ցցված թևին վրայի փոքր abside-ին սյունազարդ ծածկույթի (portique) հետ միաժամանակ շինված լինելը հերքող փաստեր գտնելը եթե դժվար է, այնուամենայնիվ, կասկածանքներն ալ ազատ չէ (նկ. 109, L) (նկ. 110, C): Նախ որ՝ հակառակ կողմին վրա չկա նույն abside-ը, ինչպես ունի Երեբունյի տաճարը, երկրորդ՝ եթե պահ մը չեղած Համարինք այդ abside-ը, այն ատեն ավելի Համանմանություն և ներդաշնակություն պիտի ստանանք Հարավային կողմի թևին և սյուններու դասավորության հետ, առանց վնասելու Հյուսիսային թևի սենյակին ամբողջության:

Հատակագծի մեջ կտեսնենք, որ Հյուսիսարևմտյան մասը ունի երկու սյունամեջ (entre-colonnement) (նկ. 110, D D) մինչև միջին լայն սյունամեջերուն Հասնելը: Մինչդեռ մյուս կողմին մեկ Հատ միայն կա (նկ. 110, E), եթե անոր քով abside-ի պատին դրաված տեղին վրա մեկ Հատ ևս ավելցնենք, կամ նկ. 114, I. նկ. 113, K, որմնասյունը անջատ սյուն Համարենք, վերջին սյունամեջին ծայրը կհասնի Հարավային կողմի դուրս ցցված թևին պատին Հավասարության, որով կունենանք երկու կողմին վրա ալ պատշաճ Համաչափություն սյուններու դասավորության: Ես Հակված եմ միանգամայն Հավատալու, որ abside-ը սյունազարդ ծածկույթի Հավելումն հետո է կցված Հյուսիսային թևին՝ բացի վերոգրյալ պատճառներեն, նաև արվեստի զարգացման ժամանակաշրջանի տեսակետով նույն ժամանակներու Հայոց եկեղեցիներու մեջ abside-ը մուտ գտած լինելը կասկածելի լինելու պատճառով, որուն մասին պիտի Հայտնեմ իմ կարծիքս քիչ հետո:

Պարբերաբար կատարված նորոգություններն և Հավելումներն չենք զտելով՝ կտեսնենք, որ ներսի կիսաբոլորակ խորանը (abside) ևս սյունազարդ ծածկույթին ալ հետո է ավելցած, ամենանախնական ձևը եղած է նախքան սյունազարդ ծածկույթի ալ շինվելը, նկ. 110-ի մեջ երևցած սև Հատակագիծը, որուն արևելյան կողմին վրա ներսն ուղղանկյուն խորջ մը, իսկ դրսեն ուղղանկյուն ցցվածք մը կներկայացնե (նկ. 110, F, H):

Այս սև Հատակագծին վրա ավելցր է մի ժամանակ շուրջանակի սյունազարդ ծածկույթը, ամենայն Հավանականությամբ դարձյալ առանց արևելյան կիսաբոլորակ խորանի (abside), այս ժա-

մանակ միայն երկու կողմի սենյակները ավելնալով և արևելյան կողմին ավելի դուրս ցցվելով՝ դրսեն ալ ձևացուցր են ուղղանկյուն մի խորջ (նկ. 116, E), ինչպես ներսի կողմին (նկ. 110, F): Այս ենթադրությունը կհաստատե, բացի այժմ տեսնված նշաններեն, նաև արևելյան կողմին ևս սյունազարդ ծածկույթ գտնվելուն ապացույցները, որուն վրա խոսեցանք: Եթե սյունազարդ ծածկույթը արևելյան կողմին վրա գոյություն ունեցած ժամանակ խորանն ալ դուրս Հանվեր, ոչ միայն աններելի տեղեկություններ հառաջ կուգային, ծածկելով միանգամայն ազատ plate-forme-ը, այլև կառուցումն ալ անկարելի ըսվելու չափ կդժվարացներ:

Տակավին առիթ պիտի ունենամ abside-ի մասին խոսելու, որ առավել կամ նվազ չափով պիտի Հաստատվի սույն կարծիքս, սակայն առայժմ ընդհատելով այստեղ, ձեռնարկենք նկ. 110 սև ներկված Հատակագծի արևելյան կողմին ստացած ձևի քննություն:

Հայոց Հին եկեղեցիներու կազմության օրենքներուն մեջ կտեսնվի, որ առանց բացառության երկու զանազանություն կա արևելյան կիսաբոլորակ խորաններու դրաված դիրքին մեջ, կամ արևելյան պատեն բոլորովին ներս են անոնք և կամ բոլորովին դուրս են ամբողջ կիսաբոլորակով: Միջին բարձր տանիքի fronton-ի մակերևույթն ալ Հավասար է ամբողջ շենքի մակերևույթին հետ, եթե նույնիսկ խորանն ամբողջովին դուրս ալ Հանված լինի արևելյան պատեն, այսինքն fronton-ը և կողմնակի սենյակներու արևելյան պատերը մի մակերևույթի վրա են: Մինչդեռ Տեկորի տաճարին վրա այս մասը միանգամայն բացառություն է, կողմնակի սենյակներու արևելյան պատերը (նկ. 109, N N) (նկ. 110) 1,70 մետր ավելի դուրս են, քան միջին բարձր fronton-ի մակերևույթը (նկ. 116, F), այնպես որ եթե fronton-ի պատին projection-ը վար առնենք (նկ. 117, A A A), Հատակագծին մեջ կստանանք կետաշար նշանակված տեղը (նկ. 109, O O), այժմյան խորանին մեջ, որն որ միացնելով շրջապատի սև շրջանակին հետ, կստանանք նկ. 110-ի Հատակագծին մեջ H դիրքը: Փակագծի մեջ ըսենք, որ ահա այս դիրքին վրա է, որ սենյակներու արևելյան կողմին դուրս ցցված պատերը ավելնալեն հետո, կձևանա արտաքին խորջը (նկ. 116, E), և այժմյան խորանի abside-ը ոչ մի կերպով Հարազատ կապ չունի այս ձևերու հետ: Բացի այս, այնպիսի անբնական կերպով պատը պատուված (նկ. 110, H) և խորանի abside-ը դուրս Հանված է, որուն նմանը Հետնադույն նորոգություններու և փոփոխություններու մեջ միայն ներքի է տեսնել շինարարական արվեստի տեսակետով:

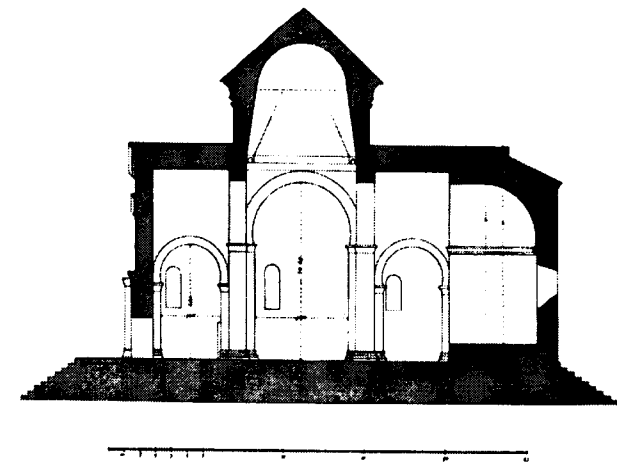

Նկ. 117. Տեկորի տաճարի այժմյան ձևի արևելքին արևմուտք կտրվածքը

Շինարարական օրինաց բնական կարգով պետք էր խորանի կամարին վրա մի պատ բարձրացնել, որպիսին է Տեկորի տաճարին արևելյան միջին fronton-ի պատը, այն ալ անպայման խորանին երկու կողմին զուգահեռաբար ձգվող պատերը (նկ. 109, PP) միացնող կամարին վրա դրվեր, և այդ պատեն դուրս սկսեր կազմվել խորանի կիսազմբեթը: Մինչդեռ այժմ կտեսնենք, որ հակաբնական կերպով fronton-ին պատը դրված է խորանի գմբեթարթին վրա (նկ. 117, B) և ապահովության Համար ալ արտաքին կարգի թանձրություն գրված է գմբեթարթի այս մասի վրա: Թեև այս ապօրինի շինության պատճառով ընդմիջտ նորոգությունն ալ պակաս չէ եղած խորանին մեջ թե՛ ներսն և թե՛ դրսեն: Հաճախակի նորոգություններ ալ ոչ թե Հառաջ եկած են վրայի fronton-ի պատին ճնշումն, այլ նախապես գտնված պատի մը պատասխանաբար ներքե կամար դարձնելու ապօրինի և դժվար գործողությունն, որովհետև անհնար էր քարերը պատասխան պատին ներքե այնպես նպատակահարմար կերպով խտացնել և ձուլել վրայի պատին հետ, ինչպես որ պիտի լիներ արձակ միջոցի մեջ, եթե ոչ Հաստատուն և կանոնավոր շինված պատի մը նույն չափով պատասխանեն ոչ մի ճնշում Հառաջ չէր կարող գալ:

Ձեռնարկենք այժմ ներքին մասերու և տանիքներու քննության, որոնք ալ իրենց կարգին շատ հետաքրքրական փոփոխություններ կրեր են և այդ փոփոխություններն ալ զանազան դարաշրջաններու ավանդությանց և արվեստի դրոշմը կկրեն:

Բնականաբար ամեն տեսնող պահ մը պիտի մտածե, թե ի՞նչ պատճառով Հառաջ եկեր են Տեկորի տաճարին ներքին գմբեթակիրը մույթերու (pilier) այսօրվան անկանոն, անհամաչափ, անհա-

վասար և անճաշակ ձևերը՝ հակառակ ուրիշ մասերու վրա երեցած ընդհանուր կանոնավորության:

Չափազորությունը ցույց կուտա, որ ներքին որմնասյուղները 5,70-5,75 մետր համաչափ հեռավորությամբ դասավորված են Հյուսիսային և հարավային պատերու վրա: Որմնասյուղները միջին հաշվով ունին 0,70 մետր լայնություն¹: Արևելյան ու արևմտյան որմնասյուղներն ունին 112 սնտ. լայնություն (նկ. 109, ՉՉՉՉ և նկ. 110, H₁ H₁ H₁ H₁): Այս բոլոր որմնասյուղներն օրինական կարգով դեմ դիմաց զետեղված են ուղիղ գծի վրա, այսինքն Հյուսիսայինները հարավայիններուն դիմաց, և արևելյանները արևմտյաններուն դիմաց, ինչպես կտեսնվի նկ. 110-ի մեջ, մեջտեղը եղած չորս անջատ գմբեթակիր մույթերն են, որ այս կողմ այն կողմ շեղված և ծոված են անճաշակ կերպով, որն որ առանց պատճառի չէր կարող լինել: Հակառակ այդ հառաջացած անկանոնության, անպայման պետք էր, որ օրինավոր կապակցություն գտնեինք կանոնավորապես շարված որմնասյուղներու և անկանոն ձև ստացած մույթերու (pilier) մեջ, որպեսզի հնարավոր լիներ հետնագույն ձևը ստանալն առաջ նախնական ձևը գտնել: Մի շատ պարզ և բնական միջոց կար այդ գաղտնիքը գտնելու համար, այն է՝ աղեղներով ամեն կողմեն միմյանց հետ կապել բոլոր մույթերը և որմնասյուղները, այսինքն պետք էր որ յուրաքանչյուր որմնասյուղն իրեն դիմացը գտնվող մույթի հետ աղեղներով կապվեին՝ իրենց վրա ծածկույթ կամ տանիք մը կրելու համար: Այս կապերը գտնելու համար բավական էր այսօրվան հատակագծին վրա արտաքին պատերու վրայի որմնասյուղները իրենց լայնության չափով ուղիղ գծերով իրարու միացնել: Ահա այս գծերու (նկ. 110, II) խաչաձևումով հատակագծի մեջտեղ կատարվին չորս քառակուսի մույթերու տեղերը՝ այսօրվանեն թեև տարբեր, սակայն բոլորովին օրինական ձևով: Որովհետև այս ստացված քառակուսիներին ամեն կողմին վրա հարկավոր է ավելցնել յուրաքանչյուր հանդիպակաց որմնասյուղներն մեկնող աղեղի հանգստյան համար շեղված մասերը, այդ մասերն ալ ավելցնելով՝ կատանանք նկ. 110-ի մեջ սև գույնով երեցած խաչաձև անջատ մույթերը: Այս արդյունքին առջև ամենափոքր կասկած իսկ չմնար, որ Տեկորի տաճարին ներքին չորս մույթերու

սկզբնական ձևը և անոնց դասավորությունը այդ էր: Կանոնավոր խաչաձև մույթերեն դուրս այսօրվան երեցածները, որոնք թուխ գույնով ներկված են՝ անպայման հետնագույն հավելվածներ են:

Հին ձևը նորեն զանազանելն հետո, երբ հին ձևին համար Հյուսիսեն հարավ և արևելքեն արևմուտք կտրվածք (coupe) և élévation շինենք, կստանանք նկ. 115 և 118 ձևերը, որոնց վրա թե՛ նոր հատակագծի և թե՛ նոր élévation-ի coupe-երու համեմատությամբ կտեսնենք՝ թե ինչ տեսակ փոփոխություններ է կրեր հին շինքը այսօրվան ձևը ստանալու համար: Նկ. նկ. 115 և 118-ի մեջ երեցած բոլոր կետաշար գծերը ցույց կուտան հետնագույն հավելվածները:

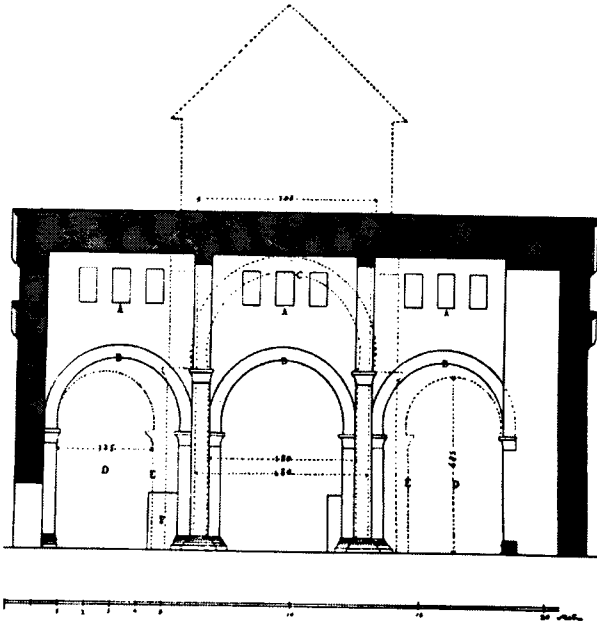

Նկ. 118. Տեկորի տաճարի նախնական շինքի արևելքեն արևմուտք կտրվածքը

Հյուսիսեն հարավ կտրվածքով կտեսնվի, որ հինին մեջ ի սկզբան գոյություն ունեցող անջատ մույթերու միջին բարձր աղեղները մեծ փոփոխություն չեն կրած, միայն մի քիչ ցածրացած են: Նկ. 112-ի մեջ CC այժմյան կամարագծերը հինին մեջ համապատասխան են նկ. 115, G կետաշար կամարագծին, որն որ ի հնումն գոյություն չունեիր. իսկ արևելքեն արևմուտք կտրվածքին վրա (նկ. 118) մեծ փոփոխություն կա՝ համեմատելով նոր շինության արևելքեն արևմուտք կտրվածքին հետ (նկ. 117): Հին շինքը թեև նորին նման ունեցեր է միջին լայն ու կողմնակի նեղ երկու թևեր (nef) և այս թևերուն վրա որմնասյուղներ և անջատ մույթերու վրայի ձգված աղեղներու օժանդակությամբ արևելքեն դեպի արևմուտք երկարած կամարներով ծածկված էր, բայց ոչ վրան գմբեթ ուներ և ոչ ալ արտաքուստ Հյուսիսային և հարավային կողմերն

¹ Զանազան ժամանակներու մեջ համբավ ձևերու կատարած նորոգություններով թե՛ որմնասյուղներ և թե՛ որմնասյուղներու միջոցներ 1-5 սանտիմ. ավելցրել և պակսել են, այդ պատճառով ալ միջին չափը ընտրել են հատակագծի պատրաստության ժամանակ:

fronton-ներ: Ներքուստ մույթերը համաչափ հեռավորության վրա զետեղված էին որմնասյուղներու համաչափություններ, արևմտյան և արևելյան պատի որմնասյուղները ավելի լայն էին (1,12 մետր), քան մյուս պատերու որմնասյուղները, այն բնական պատճառով, որ երկու զանազան կողմերի եկող կամարներու ծանրություններն իրենցմե դեպի մույթերը ձգվող աղեղներուն վրա պիտի հանգչեին, հետևաբար երկու տարբեր կամարներու ոտքերուն հանգիստ տալու չափ լայնություն և անոնց ծանրությունը կրելու չափ թանձրություն պետք էր որ ունենային:

Ներքուստ հին շինքին թևերը (nef) ծածկող կամարներու դիրքին համաձայն արտաքուստ անոնց վրայի ծածկն ալ եղած է երկու կողմեն միջին տանիքեն ցած թեք տանիքներով (նկ. 119, A A): Միջին մասը բարձր երկու կողմին վրա թեքված տանիքով (նկ. 119, B B) և ցած ու բարձր տանիքներուն մեջ ուղղահայաց բարձրացող երկու կողմի պատերուն վրա (նկ. 119, C C C) մանր պատուհաններ կարգավորված (նկ. 119, D D D), որոնք մինչև այսօր պահված են շինքին վրա թե՛ ներսեն և թե՛ դրսեն (նկ. 118, A A A և նկ. 115, F F) թեև վաղուց խցված են:

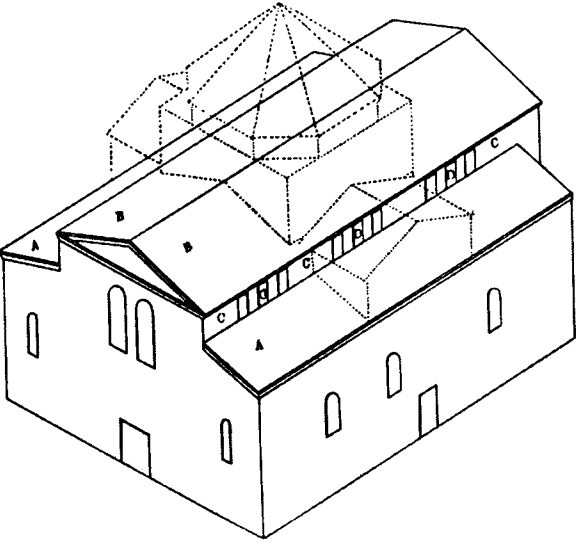

Նկ. 119. Տեկորի տաճարի նախնական տեսքն արտաքուստ

Թե ինչու՞ եղեր են այս փոփոխությունները, սա ինքնրատինքյան մի հարց է, որուն մասին իմ ամենահավանական տեսությունս է, թե մի օր ցանկություն ունեցեր են հնորյա շինքին վրա տեսնել չորս մույթերով վերամբարձ գմբեթ մը՝ քրիստոնեության նվիրական խորհրդանշան խաչաձև տանիքով մը միասին, անշուշտ, հայրապետական աթոռ էջմիածնի Մայր տաճարին խաչաձև տանիքին նմանցնելու ձգտումով, վասնզի այս ձևի ամեն

նահինը էջմիածնի Մայր տաճարին վրան շինված կերևի դեռ 5-րդ դարու վերջերին և իբրև նախատիպ ծառայած է հետագա դարերու բոլոր մեծ ու փոքր եկեղեցիներու տանիքներուն:

Սակայն այդ ցանկությունը պետք էր իրագործել մեծ խնայողությամբ, առանց ամբողջովին քանդելու հին շինքի տանիքը:

Քանդելը պայմանական է եղած, այնչափ միայն, որչափ որ անհրաժեշտ էր գմբեթ մը կազմելու և տանիքը խաչաձևելու համար, ուստի սույն ծրագիրը իրագործելու համար դիմեր են հետևյալ պարզ միջոցին:

Ենթի կեղրոնին վրա իբրև գմբեթի խարխախ պահանջված հավասարակողմ քառակուսին ստանալու համար, պետք էր ներքուստ շինքին երկայնության և լայնության վրա մույթերու անհավասար հեռավորությունը հավասարեցնել, որպեսզի անոնցմե ձգված հավասար տրամագծով աղեղները իրարու միացնեին մույթերը և կազմեին քառակուսի խարխախ կառուցանելի գմբեթին: Ուստի նախապես հիմ բռնելով լայնության վրա եղող մույթերու տրվելիք 5,98 մետր հեռավորությունը, դեպի երկայնությունը եղող մույթերու միջոցները, որ ավելի նեղ էին, լայնացուցրել են իրարու նայող դուրս ցցված մասերը տաշելով: Նկ. 110-ի մեջ սև ներկված մույթերու վրա սպիտակ կետաշար նշանակված է մույթերու տաշվածքին չափը¹: Իսկ մույթերու՝ շինքի լայնության կողմի վրա ունեցած հեռավորության չափը, որ 6,80 մետր էր և պիտի կազմե գմբեթի տրամագծի իսկական չափը կամ բացվածքը, հավասարեցուցրել են նոր հավելումով (նկ. 110, L L L L): Այս հավելումը տվել է մեկ կողմեն գմբեթի քառակուսի բացվածքի չափը, մյուս կողմեն՝ գմբեթը վերցնելու սահմանված չորս աղեղներու տրամագիծը:

Եվ որովհետև մույթերու ներսի կողմերը տաշվելով անոնք բավականին կտկարանային, մյուս կողմեն նոր կազմվելիք գմբեթակիր աղեղներ որոշ լայնությամբ իրենց ծայրերուն հանգիստը (retombé) կպահանջեին, հետևաբար այս երկու բնական պահանջները իրագործելու համար, անհրաժեշտ էր ավելցնել այն մասերը, որոնք կտեսնվին նկ. 110 հատակագծի վրա թուխ գույնով ներկված, որով մույթերը ստացած են այսօրվան բոլորովին հակաօրինական և անհամաչափ ձևերը. մույթերու խարխախ

¹ Թեև բոլորովին չեն հաջողած հավասարեցնել, ինչպես կերևի նշանակված չափերեն, մեկ կողմը 5,98 մետր է, մյուս հանդիպակաց կողմը՝ 5,80 մետր, տարբերություն կա 18 սնտ. կամ վախճան են այն ատեն ավելի տաշելու, կամ հետո, նորոգություններու ժամանակ, վերստին թանձրացուցրել են մույթերը:

րուն վրա ալ նույնպես տարբեր տեսակներով moulture-ներ և քանդակագործութիւններ կան, որոնք կորոշին յուրաքանչյուրին քանդակման ժամանակի ոճը և նորոգութեան դարաշրջանը: Այս մասին ավելորդ կեսպեմ ավելի մանրամասն բացատրութիւն տալ, որովհետև Հին և նոր Հատակագծերու (նկ. 109 և նկ. 110) վրա մասնագիտորեն կատարված քննութիւնը պարզ կցուցնէ մնացած ամեն ինչ:

Մուլթերու վրա եղած Հավելվածները երբ նախկինին Հետ ձուլվելով բարձրացած են անոր Հավասարութեամբ, կմնար զանոնք աղեղներով կապել և վրան գմբեթի խարխալը կազմել: Ուստի պատուեր են միայն Հյուսիսին Հարավ երկնցող միջին թեկ տանիքը, առանց ձեռք տալու մյուս մասերու տանիքին ու կամարներուն, և աղեղներով նորոգ կապեր են նոր կազմված մուլթերը միմյանց Հետ: Այս նոր փոփոխութեան արդյունքը եղեր է արևելքին արևմուտք շարված մուլթամեջերուն միջինին (նկ. 118, B B B) լայնալը և բարձրանալը (նկ. 118, C), որով ստացվեր է նկ. 117 Հատվածականի ձևը, իսկ մյուս կողմին (Հյուսիսին Հարավ) վրա մուլթերուն իրարու մի քիչ մոտենալուն պատճառով (նկ. 115, H H), նախապես գոյութիւն ունեցող մեծ աղեղներու տրամագծերը մի քիչ փոքրացեր են (նկ. 115, G), երկու ծայրերուն վրա եղած մուլթամեջերը (նկ. 118, D D), որոնք մուլթերու Հավելումով (նկ. 118, E E) նեղցեր էին, քան նախկին չափը, նոր աղեղներով կապվեր են նմանապես ավելի ցած, քան նախկինը (նկ. 118, E E և նույն տեղ կետաշար աղեղներ): Մուլթերու այս Հավելումն Հառաջ եկեր է Հյուսիսային ճակատի դեպի արևմուտք բացված դռան մեծ մուլթին ետևը բոլորովին խափան դիրք ստանալը (նկ. 118, F, նկ. 109), որուն նմանը կտեսնվի Անիի գաղկաչեն ս. Գրիգորի մեջ՝ Հետնագուլն մուլթերու Հավելման պատճառով:

Ուշադրութեան արժանի է այս փոփոխութիւններով Հառաջ եկած Համաչափական մի երևույթ, որն որ Հետո, 7-րդ դարու եկեղեցիներուն մեջ իբրև նախատիպ ծառայած է Հատակագծային բաժանումներու: Ինչպես կտեսնենք, երկու ծայրերու սյունամեջերը (նկ. 118, D D), որ նախապես Հավասար էին, Հետո ալ Հավասարաչափ Հավելումով դարձյալ Համաչափ մնացին, Հետևաբար յուրաքանչյուր թեկ (nef) երկարութեան վրա ձևացած միջին մեծ և երկու կողմերը Հավասար լայնութեամբ երկու սյունամեջեր: Նույն Համաչափութիւնը օրինականացած կտեսնենք 7-րդ դարուն կանգնված էջմիածնի մոտ ս. Գայանի վանքին Հատակագծին մեջ (նկ. 71), որն որ առանց որևէ փոփոխութեան նախնական Հատակագծով մեզ Հասած կթվի:

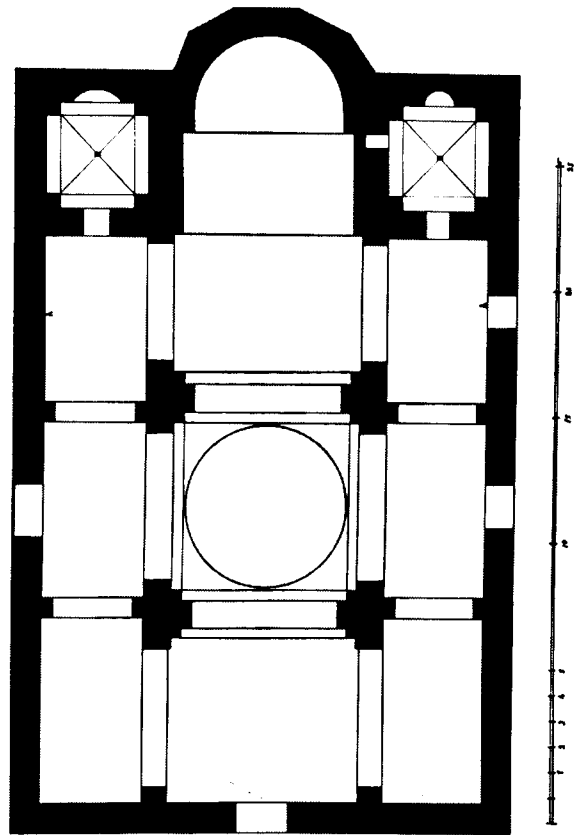

Նկ. 120. Մրենի տաճարի այժմյան Հատակագիծը

Տանիքի վրային եղած փոփոխութեան ձևը և սահմանը կերևի նկ. 119-ի վրա կետաշար գծերով նշանակված, որ ցույց կուտա, թե ամեն գործողութիւն միջին թեկ (Հյուսիսին Հարավ) սահմանն ղուրս չէ եղած. միայն ստորին տանիքներու ծածկերը (նկ. 119, A A) մի քիչ բարձրացած են, որով ծածկվեր են վերին և ստորին տանիքներու մեջտեղ գտնված պատուհաններու (նկ. 119, D D D) ստորին մասերը:

Ավելի Հետնագուլն ժամանակ ևս ստորին տանիքի թեքութեան աստիճանը ավելցնելու Համար միջին տանիքի կողմը եղած ծայրերը ավելի բարձրացուցեր են, այնպես որ վերին և ստորին տանիքներու մեջ գտնվող Հին ուղղահայաց պատնէ, որուն վրա շարված են փոքր պատուհաններ (նկ. 119, D D D), Հազիվ մնացեր է 0,25 մետր բարձրութիւն կամ միջոց երկու տանիքներու միջև (նկ. 106, E E և նկ. 113, D D):

Վերին և ստորին տանիքներու մեջտեղ, ստորին տանիքի թեքութեան ավելնալովը մասամբ ծածկված այս պատուհաններն են, որ ցույց կուտան, թե ներքին կողմի կողմնակի թեքներն որմնապուտներուն միացող աղեղները ի Հնումն 0,40-0,50 մետր ցած էին, որովհետև տանիքներու միջև եղած պատուհաններու բարձրութիւնը անփոփոխելի է,

քանի որ այժմ ալ կան անոնք (թեկ խցված)՝ կատարով Հասած վերին տանիքի պսակին (corniche), իսկ մինչև ներքև բարձրութիւնն է 1,29 մետր, Հետևաբար նույն պատուհաններու ստորին եզերքն էր, որ (նկ. 115, J J) պիտի սկսեին թեքվիլ կողմնակի ստորին կտուրները դեպի ցած, այդ ուղղութեամբ ալ ներքին կողմնակի թեքերը կապող աղեղները սահման չէին գտներ նույն բարձրութեամբ տանիքի տակ բոլորովին:

Ծածկին վրա կատարված կտուրներու խաչաձևումով Հառաջ եկած է ակամա մի անհամաչափութիւն, որ ի Հիմանն նորոգ շինված եկեղեցիներու մեջ նույն ձևով խաչաձև կտուր շինելու Համար ծրագրված տանիքներուն մեջ չի պատահիր:

Բոլոր եկեղեցիներու մեջ Հյուսիսին Հարավ և արևելքին արևմուտք ձգված խաչաձև տանիքներու լայնութիւնները Հավասար են, որուն բնական Հետևանք խաչաձևումի միջին կետին վրա կատարվի Հավասարակողմ քառակուսի Հատված մը գմբեթի խարխալին Հատուկ և չորս ճակատներուն վրա չորս Հավասար չափով fronton-ներ՝ տանիքի թեքութեան Համաչափ: Տեկորի տաճարին fronton-ները այս ընդհանուր օրենքին դեմ մեղանշած են. արևելյան և արևմտյան fronton-ներուն լայնութիւնն է 9,38 մետր (նկ. 106, F և նկ. 113, F), իսկ Հյուսիսային և Հարավային fronton-ները 7,08 մետր լայնութիւն ունին (նկ. 106, G₁ և նկ. 111, H...), որոնք անհամեմատ նեղ են, քան մյուսները:

Արևելյան և արևմտյան fronton-ներու չափերը նույնը մնացած են անփոփոխ, ինչ որ էին ի Հնումն, և կներկայացնեն արևելքին արևմուտք երկնցող միջին տանիքը, որն որ Հանդիս էր ի սկզբանն անտի մեծ մուլթերը իրարու և զանոնք Հանդիպակաց արևելյան և արևմտյան պատերուն միացնող աղեղներու վրա (նկ. 115, K K): Բայց Հյուսիսային և Հարավային կողմերուն վրա նույն լայնութեամբ թե՛ տանիք և թե՛ fronton կազմելու Համար առանձին Հաստատուն խարխալ էր Հարկավոր նույնքան լայնութեամբ, որ կբացակայեր: Նոր շինվելիք fronton-ներուն իբրև խարխալ պիտի ծառայեին Հյուսիսային և Հարավային պատերու որմնապուտներին դեպի միջին չորս մուլթերը ձգվող աղեղները (նկ. 109, RRRR և նկ. 110, IIII): Բայց որովհետև նույն աղեղները կրող որմնապուտները իրենց տեղը Հաստատուն էին և չափով ալ նեղ, 5,70-5 մետր Հեռավորութեամբ, ուստի այս կողմերու fronton-ներն ալ մյուս կողմերու fronton-ներու Հավասարեցնելու Համար Հարկ պիտի լիներ որմնապուտները իրարմե Հեռացնել, որով Հարկ կլինէր

նաև Հին տանիքներուն կամարներու մեկ մասն ալ քանդել: Հին որմնապուտները քանդել և փոխարեն նորերը շինել պահանջված Հեռավորութեան վրա, արդեն գործը կծանրացներ և, որ ավելի անպատշաճն էր, որմնապուտներու տեղափոխութեան պատճառով Հյուսիսային կողմն այժմ բաց մնացած (դեպի արևմտյան կողմի) դուռն ալ պիտի փակվեր, որոնց գոյութիւնը պահելու Համար, ինչպես տեսանք վերև տրված բացատրութիւններն, շատ զոհողութիւններ եղած էին: Հետևաբար, մեկ կողմանն Հին շինութիւնը ընդհանրապես պահպանելու, մյուս կողմանն էջմիածնի Մայր տաճարով նվիրագործված գմբեթավորյալ խաչաձև տանիք մը ունենալու բաղձանքին զոհեր են Համաչափութեան և վայելչութեան որոշ պահանջներ, և աչք գոցեր են ավելի կամ նվազ զգալի եղող անկանոնութիւններուն: Այս պատճառով ալ նեղ են այսօր Հյուսիսային և Հարավային fronton-ները, քան մյուս կողմինները:

Այսքանը բավական չէ Տեկորի տաճարին նախնական ճիշտ ձևը գտնված Համարելու Համար: Անորոշութիւն մը կմնա դեռ արևելյան կողմին վրա, որն որ դժվար է լուծել առանց յուր նմաններու ուսումնասիրութեան դիմելու, ինչպես՝ Մրենի, Երբրուլքի, Քասաղի և Օձուկի տաճարները:

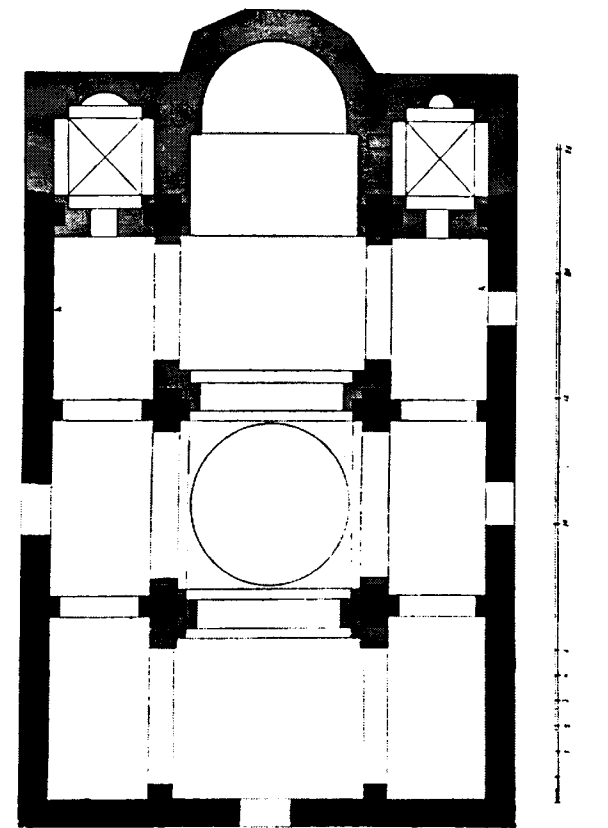

Նկ. 121. Մրենի տաճարի կրած փոփոխութիւնները պարզող Հատակագիծ

Մրենի տաճարը ներքին կողմեն քննելով կտեսնվի, որ Հյուսիսային և Հարավային պատերու վրա որմնասյուղներու համաչափ դասավորութիւնը պահպանելով հանդերձ, գմբեթակիր մուլթերը միևնույն անկանոնութեան մատնված են, ինչպես Տեկորի տաճարին մուլթերը (նկ. 120)։ այլևս կասկած չէր մնար, որ այստեղ ալ հետնագույն փոփոխութիւններ կատարված պետք էր որ լինեին։ Հատակագծի վրա միևնույն փորձնական գործողութիւնները կատարելով, ինչպես Տեկորի տաճարին հատակագծի վրա անմիջապէս կարգովի, թե՛ Մրենի տաճարը ևս եղեր է մի ժամանակ Տեկորի տաճարի նախնական շինութեան նման, արևելքէն արևմուտք ձգված միջին լայն և կողմնակի նեղ թևերով (nef) խաչաձև անջատ մուլթերով կամարակապ մի շէնք, առանց գմբեթի (նկ. 121), որուն նախնական կառուցումն շատ հետո, տվեր են այսօրվան ձևը (նկ. 120)։

Տեկորի տաճարին չափազորութեան մեջ տեսանք, որ ներքին կողմի որմնասյուղներու միջոցները 5,70-5 մետր էր, սակայն արևելյան կողմեն մինչև կողմնակի սենյակներու դուռը եղած միջոցները (նկ. 109, S S և 110, M M) անսպասելի կերպով լայնացած են ավելի քան 0,50 մետր, որով միջոցը կհասնի 6,20 մետրի։

Հիրավի, Հայոց Հին շինութիւններու մեջ համաչափական անկանոնութիւններու, ծուռութիւններու հանդիպել անսպասելի չէ, և նույնիսկ Տեկորի տաճարին մեջ այսօր ոչ մի ուղիղ և կանոնավոր չափ չէ կարելի գտնել մասնավորապէս պարբերաբար եղած նորոգութիւններու պատճառով, սակայն այս միջոցին մեջ 0,50 մետր տարբերութիւնը շատ մեծ էր և պատահական պատճառներու կամ վարպետներու անզգուշութեան չէր կարելի վերագրել։

¹ Ես կկարծեմ, որ հակառակ գաղափարի մեծութեան և արվեստագործութեան կատարելութեան, Հայոց Հին շինութիւններու մեջ անկանոնութիւններ հառաջ եկեր են անոնց գործածած չափերուն մանր ստորաբաժանումներ չունենալուն, ինչպես ֆրանսիական սանտիմետրը կամ սաժենի օտերը։ Նաև լայն միջոցներ չափելու համար հավաքական չափեր չեն ունեցեր, որպիսին է այսօրվան roulette-ը, այլ չափեր են պարզ լարերով կամ չվաններով, ինչպես դեռ կգտնվի Հայաստանի խորքեր այդ ձևով ղեկավարվող տեղեր մինչև այսօր ալ։ Ծշմարիտ է, որ Հայերը համաչափութիւն չեն սիրած, սակայն մասեր կան շինութեանց մեջ, որոնք անհրաժեշտ չափերու միօրինակութիւն կպահանջեն։ այդպիսի տեղերու վրա ալ հաճախ անկանոնութիւններ տեսնվելը ինձի առիթ կուտայ մտածելու, որ արվեստագործութեան մեջ այնքան մաքրութիւն և կանոնավորութիւն սիրող վարպետներ չէին սխալվիր չափերու մեջ, եթե իրենց ձեռքը գտնված չափերը զիրենք խաբող հատկութիւններ չունենային։ Իսկապէս, արհեստավորը շատ անգամ խաբողը իր ձեռքը գտնված առանց մանր ստորաբաժանումի չափն է։ Անձնական փորձերով տեսեր եմ այնքան դարձուցի վարպետներ-

Ավելի հաստատվեցա համոզմանս վրա, երբ Մրենի տաճարին մեջ ալ նույն մասի վրա գոտա չափերու զգալի տարբերութիւն (նկ. 120, A A և նկ. 121 A A)։

Մրենի տաճարին մեջ, ուր ավելի կանոնավոր պահված են Հին չափերը և ավելի խնամքով կատարված են հետնագույն հավելումները, կպարտավորեի գտնել այս հատուկ պատճառ մը ծագում առած տարբերութեան գաղտնիքը։ Սակայն ինչ լուծում ալ որ տայի թե՛ Տեկորի և թե՛ Մրենի մեջ եղած այս տարբերութիւններու, ամեն ինչ ենթադրութիւններու և կարծիքներու վրա պիտի հիմնվեին, ուստի, ավելի համոզիչ եզրակացութեան գալու համար, հարկ էր ավելի դրական օրինակներու դիմել, որոնք բարեբախտաբար պահված կան տակավին։ Այդ օրինակներն են, ի միջի այլոց, Երեւոյքի և Քասաղի տաճարները։

Երեւոյքի տաճարը Տեկորի տաճարեն կտարբերի արևմտյան անկյուններու վրա երկու սենյակներով (նկ. 61)։ Բացի այս, Երեւոյքի մեջ փոխանակ չորս անջատ մուլթերու, կգտնվին վեց անջատ մուլթեր, առանց սակայն գմբեթի և խաչաձևված տանիքի։

Տեկորի մեջ արևմտյան անկյուններու վրա սենյակներու բացակայութիւնը, իմ կարծիքով, կբացատրվի անոր շինութեան ժամանակակից հայոց դավանաբանական կամ ծիսական վարդապետութիւններով։ Բնականաբար, Տեկորի շինութեան ժամանակ այդ արևմտյան սենյակներու պահանջը չէ եղած, ինչպես որ կար Երեւոյքի շինութեան ժամանակ։

Երեւոյքի տաճարը, եթե Տեկորի տաճարին ձևին վերածել ուզենք, բավական է, որ միմիայն արևմտյան անջատ մուլթերը (նկ. 61) և անոնց հանդիպակաց Հյուսիսային ու Հարավային որմնասյուղները միացնող աղեղներուն projection-ը արևմտյան պատ համարինք (նկ. 61), չեղած հա-

րու մեջ, որ երբ որմնահարկը քարտաշին պիտի հանձնարարե որևէ չափով քար տաշել, չափը կուտայ հետեյալ ձևով։ այսքան վերջով, չեթ մը, ասմիշկա մը, նայիսսա մը։ Այս նայիսսա բաժը երբեմն 3 միլիմետրեն ավելի է, ի բաց առջալ այն տարբերութիւնը, որն որ ավելի կթողուն տեղի վրա հյուսելու ժամանակ հղկելու համար, այսպիսի անորոշ տարբերութիւններ, երբ քանի մը քարեր միևնույն տեղի համար տաշվին, արդեն շարվելեն հետո վերջին քարին վրա դուրս կուգա տեղին անպատշաճ չափ։ Տեղական այսօրվան գործածական արշինները, եթե մետրի ստորաբաժանումները չունեն, սակայն դարձյալ բավական մանր բաժանված են, երբ ի նկատի առնենք Հին արշիններ և էստագեններ, որոնք բոլորովին զուրկ էին այդ մանրիկ ստորաբաժանումներն։ Հետևաբար, շատ բնական էր, որ միևնույն չափով հանձնարարված քարերը տարբեր չափ պիտի ստանային Հին վարպետներուն ձեռքին մեջ և պիտի հառաջ գային այն մանր ու խոշոր անկանոնութիւնները, որոնք կտեսնվին Հին Հիշատակարաններու վրա։

մարելով մյուս մնացած արևմտյան մասերը, կստանանք Տեկորի տաճարին ճիշտ ձևը. և զարմանալի մի զուգարդիպութիւնք ալ ամբողջ խորութիւնը ենթադրյալ արևմտյան պատեն մինչև խորանին կից սենյակներու պատը, կունենանք 19 մետրեն քիչ ավելի խորութիւն, որ քանի մը սանտիմով միայն ավելի է Տեկորի տաճարին խորութենէն։

Այս արդյունքը Երեւոյքի տաճարին վրա ստանալե հետո, կամա ակամա կմնա համոզվել, որ Տեկորի տաճարը ունեցեր է երբեմն ալ նկ. 110 հատակագիծը, անոր սև և մուլթ ներկված մասերը միասին առնելով և ճիշտ նման Երեւոյքի տաճարին, երկու կարգի վրա վեց անջատ մուլթերով՝ կամարակապ, բացի արևմտյան անկյուններու սենյակներեն, որոնց գոյութեանը ապացույց ամենևին չեղևր Տեկորի տաճարի վրա։

Քասաղի եկեղեցին, որ ավելի պարզ նմանութիւն է Երեւոյքի տաճարին, անոր մեջ հավելված է միայն արևելյան կողմեն խորանը, մնացյալ բոլոր մասերը նույնութեամբ կմնան գրեթե առանց կարևոր փոփոխութեան, բացի շրջապատող սյունազարդ ծածկույթին քանդակներն։ Սյունազարդ ծածկույթին որմնասյուղները Հյուսիսային ճակատին վրա դեռ պահված են մինչև այսօր։ Այստեղ կողմնակի սենյակներ ալ չկան խորանին երկու կողմը այն ձևով, ինչպես ունին Տեկորն ու Երեւոյքը։ Թեև Հյուսիսային կողմեն մի ժամանակ մի սենյակ ավելցուցեր են շէնքեն բոլորովին դուրս՝ դռնով միայն Հաղորդակցող տաճարի հետ, սակայն այդ սենյակը տաճարին շինութեան հետ բնավ կապված չէ, որ կնշանակե, թե Քասաղի եկեղեցին ավելի նախնական վիճակի մեջ մնացած է, քան Տեկորի ու Երեւոյքի տաճարները։

Այս եկեղեցիներուն մի ուրիշ օրինակն է Օձունի եկեղեցին, որուն մեջ ներքին ձևը Երեւոյքի, Քասաղի տաճարներուն նման պահված լինելեն զատ, Հյուսիսի կողմեն սյունազարդ ծածկույթն ալ դեռ կմնա։ Այստեղ ալ արևելյան և արևմտյան կողմերու վրա մյուսներեն տարբերող շեղումներ կնկատվին, սակայն այդ մասին չեմ կարող առայժմ կարծիք հայտնել, մինչև որ ինձի հաջողվի մանրախույզ քննութիւն կատարել տեղին վրա։ Դեռ կան այս տիպի տաճարներ շատ տեղեր, սակայն անոնց ոչ մեկը տակավին չէ ուսումնասիրված, ուստի առայժմ պիտի բավականանամ Հիշածս չորս տաճարներու, այսինքն՝ Երեւոյքի, Մրենի, Քասաղի և Օձունի տաճարներու հետ համեմատել Տեկորի տաճարը։

¹ Մյուս կողմերու սյունազարդ ծածկույթներն ալ պահված են եղեր մինչև վերջին տարիները։ Քանի մը տարի առաջ քանդեր են նորոգութեան մը առթիվ։

Այս տաճարներու վրային (այսինքն՝ Տեկորի, Երեւոյքի, Քասաղի և Մրենի) եթե պահ մը վերցնենք քրիստոնեական ծիսական խորհրդանշան կազմող մասերը, այսինքն՝ խորան, ավանդատուն, սենյակներ, որոնց հետագույն պարբերական հավելվածներ լինելուն փաստերը պիտի տեսնենք, այն ատեն ամենն ալ կմնան կետ առ կետ իրարու նման շինութիւններ՝ հետեյալ ձևով, երկայն քառակուսի սրահներ երկու կարգ՝ երեքական մուլթերով միջին, լայն և կողմնակի՝ երկու նեղ երեք թևերու բաժանված, մուլթերը աղեղներով իրարու միացած, թևերու վրա կամարակապ ծածկված՝ արևելքէն արևմուտք երկարութեանը վրա. արտաքուստ ստորին ու վերին երկու կողմեն թեքված տանիքներով։ Շատ պարզ է, որ մի ժամանակ ընդհանուր պահանջ է եղեր Հայաստանի մեջ այս ձևով շինութիւններուն և բավական թվով կանգնվեր են։ Հետո ալ կամաց-կամաց մարդիկ անոնց գոյութեն օգտվելով՝ փոխարկեր են իրարմե որոշ չափով տարբերվող ձևերու, փոխարկման ժամանակի ավանդութիւններուն և ծիսական պահանջներուն համաձայն։

Թե ինչ շինութիւններ կարող էին լինել ասոնք Հին ժամանակ, այդ մասին դատելի առաջ պիտի փորձեմ արվեստի զարգացման և փոքր ի շատե ալ քրիստոնեական ավանդութիւններու տեսակետով մի ժամանակագրական կարճ տեսութիւն կատարել, հուսալով, որ մոտավորապէս կարելի կլինի գտնել այս շէնքերու փոփոխութեանց հավանական ժամանակը։

Վերև կատարված քննութիւններեն տեսանք, որ 7-րդ դարեն սկսյալ շինված տաճարներն միանգամայն զանազանող հատկութիւններ ունին Տեկորի և իր նման տաճարները, որոնց գլխավորներն են արևելյան կողմեն դեպի Հյուսիս և Հարավ դուրս ցցված թևերը, այդ թևերուն մեջ եղող նեղ ու երկայն, Հյուսիսեն Հարավ ձգված սենյակները, արտաքուստ շէնքը շրջապատող սյունազարդ ծածկույթները (portique) և առանց խաչաձև տանիքի ու գմբեթի ծածկույթները։

Թեև երբեմն պատահեր է, որ զանազան երկիրներու մեջ իրարմե բոլորովին անկախ, միանման երևույթներ հառաջ եկեր են, սակայն քանի որ գլխավորապէս մասնավորապէս արվեստներու համար փոխանցման օրենքն ընդունել է, բնականաբար ես ալ կպարտավորիմ փոխանցման օրենքին վրա հիմնված գտնել Տեկորի տաճարին և իր նմաններուն հատակագծային ոճի կամ ձևի ծագման օրանը։

Հայ արվեստը, եթե ուշի ուշով քննենք օտար արվեստներու իր վրա ունեցած ներգործութեան

տեսակետով, անոր մեջ մինչև իսկ ամենահին ասորաքաղաքական արվեստներու գործող գծեր կգտնենք. սակե գատ, ոչ նվազ զգալի են սասանական և սիրիական արվեստներու հետքերը: Սակայն գտնվել են դարաշրջաններ, որոնց մեջ հունա-հռոմեական արվեստներն ալ իրենց ներգործությունները դրոշմը թողել են հայ ճարտարապետական արվեստի վրա: Ինչպես հին ասորա-քաղաքական, սասանական, նույնպես հունա-հռոմեական արվեստներու ներգործությունները երկարատև չեն եղած, շուտով ձուլված են հայ արվեստի որոշ ինքնուրույն ոճին մեջ և լիովին կերպարանափոխված են:

Հունա-հռոմեական արվեստի հայ ճարտարապետության վրա թողած ներգործության դրոշմը ես կտեսնեմ 5-րդ դարին սկսած դեպի հետ հին դարերը, հետո ալ 10 և 11-րդ դարաշրջաններու մեջ-տեղ: 7-րդ դարու Ջվարթնոցը, բացի հատակաքանդակի ոճեն, բոլորովին բացառություն է հունա-հռոմեական արվեստի վերջին աղոտ շառավիղները իր վրա ցույցնող:

Այս տեսությունը գլխավորաբար գեղարվեստական և շինարարական ճյուղին կվերաբերի. եկեղեցական հատակաքանդակը զարգացման մեջ ազդեցություն բոլորովին տարբեր ընթացք կա, որուն մասին պիտի հայտնեմ կարծիքս իրեն տեղին:

Կրոնական տեսակետով դատելով, երբ ընդհանուր քրիստոնեության նախնական օրրանը Միրիան և Փոքր Ասիան էր, որոնք նաև եղան հայոց ալ քրիստոնեության աղբյուրը, բնականաբար հայոց հնագույն եկեղեցիներու ձևի ծագումն ալ այն կողմերու մեջ փնտրել կպարտավորեի, և հիրավի այն տեղերն ալ որոշ թվով Տեկորի և նմաններուն հետ ուղիղ համեմատվող եկեղեցիներ կան, որոնց կառուցման ճիշտ թվականները ինձի հայտնի չեն, սակայն ծանոթ մի քանի հեղինակներու ոմանց կարծիքով պետք է որ անոնք կանգնված լինին 5-րդ դարին ոչ ուշ:

Իսկ գեղարվեստական ոճի տեսակետով քննելով կարգ մը հարկեցուցիչ հանգամանքներ՝ զիս դարձյալ կառաջնորդեն դեպի արևմուտք՝ առջև եղած առեղծվածներուն հավանական լուծման համար:

Գառնիի Տրդատա թախտեն սկսած մինչև Ջվարթնոց եկեղեցին հայկական շինություններու շարք մը կա, որոնց վրա ավելի կամ նվազ չափով շատ պարզ է հունա-հռոմեական արվեստի ներգործությունը հայոց վրա: Այս շրջանին մեջ կգտնվի Վաղարշապատի կաթողիկեն՝ էջմիածինը, որուն մասին խոսել եմ արդեն առանձին աշխատությունով, իսկ Ջվարթնոցի մասին առանձին՝ 1905 թ.

«Մուրճ»-ի մայիս ամսվան համարին մեջ. թեև կունենամ դարձյալ հրատարակելի լրացուցիչ տեսություններ Ջվարթնոցի մասին:

Տեկորի տաճարին գեղարվեստական մասերն ալ իրենց մեջ բավական նմուշներ ունին հունա-հռոմեական արվեստի ուղիղ ազդեցությանց: Ազդեցություններու այս շարքը, իբրև գրավական նույն դարաշրջաններու մեջ հայ և հռոմեական արվեստներու մոտիկ հարաբերության, թողելով նաև Միրիան և Փոքր Ասիան, առաջնորդեց զիս դեպի Հռոմի հնագույն եկեղեցիները, Հռոմի մեջ փնտրելու համար Տեկորի տաճարին նախատիպերը:

Դեռ 3-րդ դարուն Հռոմի մեջ շինվի սկսած էր Sainte Praxede անունով մի եկեղեցի, որն որ վերջացեր է 9-րդ դարուն: Այս եկեղեցին, ի բաց առյալ տարածություն մեծությունը, ընդհանուր ձևով նման է Տեկորի տաճարին, ունի արևելյան կողմի վրա դեպի հյուսիս և հարավ երկնցած թևեր²: Եթե ստույգ է այս տաճարի ձևին 3-րդ դարուն պատկանելը, այն ատեն կարելի է առաջին օրինակը համարել այդ ձևին:

Ասկեց անմիջապես հետո կուգա Կոստանդինոսի շինած նախկին ս. Պետրոսը Հռոմի մեջ 4-րդ դարուն, որ նույնպես Տեկորի տաճարի համանման տիպ ունի յուր դուրս ցցված թևերով³: Ասոր ալ կհաջորդե 5-րդ դարուն ս. Պողոսը⁴, Հռոմի պարիսպներին դուրս, որն որ թեև դուրս ցցված թևեր ունի, սակայն հագիվ զգալի չափով դուրս շեշտված: Սույն երեք եկեղեցիներու բաղադրությունն կտեսնվի, որ Հռոմի մեջ այդ թևերը դուրս հանելու սովորությունը 5-րդ դարուն վերջ գտնելու վրա էր: Արդեն անկեց հետո ալ ոչ արևմտյան և ոչ ալ արևելյան եկեղեցիներու վրա չեն երևիր մինչև 11-12-րդ դարերու Roman-ական ոճի կազմակերպվելը, որն որ գոթականին (gothique) հետ միացած՝ վերստին ծնունդ տվին նույն ոճին և անօրինակ չբեղություն հասավ այդ ձևը:

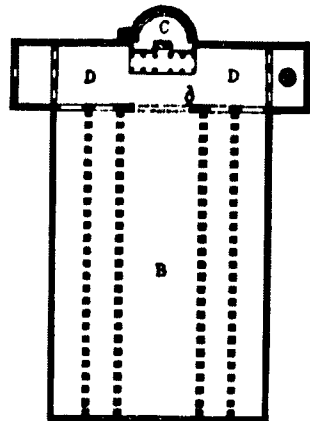

Նկ. 122. Հռոմի նախկին ս. Պետրոսի հատակաքանդակը

² Daniel Ramée. Histoire générale de l'architecture, t. 2 page 730. fig. 260.

³ August Chosiy. Histoire de l'architecture, t. 2 Paris, page 36. 37. fig. 1. B. fig. 2.

⁴ Daniel Ramée. Histoire générale de l'architecture, t. 2, page 726, fig. 257.

Դատելով 5-րդ դարուն մեջ հունա-հռոմեական արվեստին հայ ճարտարապետության և մասնավորապես Տեկորի տաճարի շինքին վրա ունեցած ազդեցությունն, նաև Տեկորի տաճարի հատակաքանդակի ձևին ավելի հնագույն օրինակները Հռոմի մեջ գոյություն ունենալին, կուգեմ հավատալ, որ Տեկորի տաճարին հատակաքանդակի ձևն ալ Հռոմեն եկավ Հայաստան գեղարվեստի եկած ճանապարհով և այդ ճանապարհը հավանաբար եղավ Միրիան և Փոքր Ասիան, ուր կտեսնվին համանման հատակաքանդակ եկեղեցիներ՝ վերագրված 5-րդ դարուն:

Մի բան ուշադրության արժանի է, թե ինչու St. Praxede և St. Pierre, հանդեպ կողմնակի դուրս ցցված թևերու, շինքը չըջապատող սյունազարդ ծածկույթներ չունին:

Այդ տաճարներու շուրջը եթե սյունազարդ ծածկույթներու (portique) գոյության ապացույց չունինք, այնուամենայնիվ մի հեռավոր ժամանակի մեջ անոնց գոյությունը հերքելու ապացույց ալ չունինք, որովհետև անոնց մասին ոչ մի պատմական նկարագրություն չէ հասած մեզ, թե ինչ փոփոխությունների անցնելով հասան գիտության ծանոթ շրջանը: Միայն ես պիտի ըսեմ, որ Տեկորի տաճարը ուրիշ մասերով անոնց նմանելին հետո, երբեք ընդունելի չէ սյունազարդ ծածկույթի (portique) հայկական ստեղծագործություն լինելը:

Բազմաթիվ փաստերով գիտենք, որ տաճարներու շուրջը գտնված սյունազարդ ծածկույթը հունական և հռոմեական մեհենական ոճի սեփականություն է նախաքրիստոնեական դարերուն մեջ, և իրագործված գրեթե բոլոր հեթանոսական մեհյաններու վրա: Թե ինչ կերպով այս ոճը հայոց եկեղեցիներու վրա փոխանցվել է, այդ մասին կարծիք հայտնելի առաջ թվեմ նախ Տեկորի տաճարին վրա գտնված հռոմեական արվեստի ներգործությունները, որոնք, հակառակ շատ մը նորոգություններու, դեռ կանան մինչև այժմ:

Հյուսիսային կողմի արտաքին կլոր որմնասյուները (colonne engagée), բացի իրենց խարխիսներեն և խոյակներու ոմանց զարդաքանդակներեն, կես առ կես հռոմեական արվեստի համաչափության կպատկանին իրենց համեմատական թանձրություններով և բարձրություններով: Խոյակներու ոմանց եթե քանդակները արևելյան են, սակայն անոնց կողմները (panier) հռոմեական խոյակներու ձևն ու համաչափությունը ունին, իսկ ոմանք ալ

¹ Daniel Ramée. Histoire générale de l'architecture, page 726. Parmi les anciennes Basiliques celle de St. Pierre de Vatican était surtout remarquable, s'il est vrai, que la disposition qu'elle conserva jusqu'à la fin du moyen age était celle que lui donna Constantin.

անհաջող հետևողություն են հունական արջմագիլներով (acanthé) զարդարված կորնթական խոյակներու: Արևելքի մեջ հայ վարպետի մը հրաբխային ավազաքարի վրա աշխատությունն ատկեց ավելի հաջող արդյունք չէր սպասվել արդեն:

Արևելյան ճակատի վրա մինչև այսօր պահպանված fronton-ի tympan-ը (նկ. 106, G) (նկ. 113, F) հունական և հռոմեական արվեստի հատուկ է և անպայման ամենանախնական շինությունն՝ մնացած է, թեև մասնակի նորոգություններով, բացի Գառնիի մեջ Տրդատա թախտ անվանվածն, ոչ մի հայ հիշատակարանի մեջ այլևս չենք գտներ հունա-հռոմեական ոճի tympan-ը: Հռոմեական արվեստի ազդեցության ենթարկված էջմիածնի կաթողիկեն ալ դուրս ձգված կերևի, քանի որ առայժմ ոչ մի ապացույց չկա անոր երբեմնի գոյության:

Ուրեմն, երբ որ Տեկորի տաճարին վրա եղող երեք զանազան ուղղությունը ձգված corniche-ներու միջոցով կազմված fronton-ի tympan-ը միակն է ամբողջ հայ հիշատակարաններու մեջ, հետևաբար Տեկորի տաճարին սկզբնական շինությունը (նկ. 119) ավելի վաղ պետք է լինի, քան էջմիածնի կաթողիկեն, այսինքն նախքան 5-րդ դար:

Հետնագույն նորոգություններու ժամանակ, երբ ավելցուցեր են հյուսիսային և հարավային fronton-ները, անոնց ճակատին ալ, իբր հետևողություն արևելյան և արևմտյան կողմերու, որպես թե tympan-ի ձև տվել են, սակայն որչափ հեռու է իսկական tympan լինելի (նկ. 111, HHH): Արևմտյան ճակատի բարձր դրված գույգ պատուհանները (նկ. 106, HH և նկ. 113, QQ) իրենց անհամեմատ խոշորությունով հանդերձ՝ դարձյալ tympan-ը ներքեն փակող corniche-ն ցած դրված են, մինչդեռ հյուսիսային և հարավային fronton-ներուն վրա գույգ պատուհանները անցեր են tympan-ի հորիզոնական corniche-ն շատ վեր, որով հարկ եղած է tympan-ի հորիզոնական corniche-ը փոխանակ մեկ ուղիղ գծով ծայրի ծայր տանելու, բոլորել նաև պատուհաններու կիսաբոլորակ կատարներու վրա ալ (նկ. 111, HHH): Fronton-ներու տակ, այդ համեմատական բարձրության վրա պատուհաններ դնելը արդեն մաքուր հայկական ճաշակ է, և ամեն եկեղեցիներու վրա գրեթե անխտիր կգտնենք:

Չեն պակսիր նաև ուրիշ հատկություններ Տեկորի տաճարին վրա, որոնք զինքը շատ հեռու կտանին, քան 7-րդ դար: Պատուհաններու թե՛ ներսեն և թե՛ դրսեն հավասար լայնությունը բացվածքը միայն Տեկորի, Երերույքի և Քասաղի տաճարներուն հատուկ են իրենց խոշորությունով հանդերձ: 7-րդ դարու տաճարներուն մեջ թեև մա-

¹ էջմիածնի տաճարը, հնագիտական հետազոտություն, 1910, Թիֆլիս, կառ. "О древнейших формах Эчмиадзинского храма", С. Петербург, 1909 г.

սամբ պատուհաններու խոշորութիւնը պահպանելու համար, սակայն ներսէն լայն են բացվածքները և դրսէն նեղ, ինչպէս Բագարանի, Ալամանի և ուրիշ ժամանակակից եկեղեցիները:

Պատուհաններու դրսէն նեղացնելու սովորութիւնը 7-րդ դարէն սկսյալ անընդհատ շարունակված է մինչև 14-րդ դարը, և հետզհետե այնքան չափազանցված է, որ 10-11-րդ դարերուն անոնց արտաքին բացվածքները հաճախ երեք անգամ ավելի նեղ են, քան ներքին բացվածքները, իսկ 13 և 14-րդ դարերուն արտաքուստ մինչև տասն անգամ նեղացածներ կգտնենք: Ուրեմն, Տեկորի, Երերուլքի և Քասաղի տաճարներու պատուհաններու այդ հատկութիւնը պետք է 7-րդ դարէն առաջ գոյութիւն ունեցող Հայ արվեստի ոճին վերագրել: Իբրև բացառութիւն տեսնենք միայն Բագարանի կաթողիկէին չորս frontonներուն ներքև դրված պատուհանները, որոնք հին ոճի հատկութիւնը պահպանել են:

Կարկինի մեկ հարվածով գծված պայտաձև (fer à cheval) աղեղները դարձյալ 7-րդ դարէն հառաջ Հայոց մեջ գոյութիւն ունեցող մի ոճ է, 7-րդ դարէն սկսյալ այլևս չենք կարող գտնել ոչ մի տեղ: Իբրև Հնագույն դարերու հիշատակ այդ ոճը հետին ժամանակներ գործածված է նեղ պատուհաններու և զանոնք պսակող corniche-ներու վրա: 7-11-րդ դարերու մեջ թեև կտեսնվին մուլթեր միացնող մեծ աղեղներուն ծայրերը պայտաձևի հատկութիւնը դեպի ներս կորացած խոյակներու վրա, սակայն կատարները բեկված են տարակեղծուն երկու աղեղներու միացումով: Միակեղծուն աղեղներու շատ հազվադեպ օրինակներ կան 13-14-րդ դարերուն մեջ:

Աշխատութիւնս սկիզբէն ինչ հատկութիւններ որ տեսանք Հայկական հիշատակարաններու վրա, Հայ ճարտարապետութիւնն նախքան 7-րդ դարուն հատուկ, և անոնց մի կարևոր մասին հունա-հռոմեական արվեստի հետ մոտիկ առնչութիւնը, զիս կպարտաւորեն Համոզիլ, որ Տեկորի տաճարը կանգնված է հունա-հռոմեական քաղաքական և կրոնական արվեստներու Հայ արվեստին վրա ներգործած շրջանին մեջ, որ շատ վաղ է, քան 7-րդ դար հազիվ թե անցնի 5-րդ դարէն ալ այս կողմ: Ամենանախնական շինութիւն հավանական ժամանակը գտնելու համար փորձենք հավելումներու ժամանակը գտնել և հետզհետե հառաջ գնալ դեպի ամենահինը:

Հայոց եկեղեցիներու վրա գմբեթներու գոյութիւնը կապացուցվի 5-րդ դարուն էջմիածնի կաթողիկէով՝ և պատմութիւնն ավանդութիւնն նայե-

լով, էջմիածնի կաթողիկէին գմբեթը փայտով շինված էր. այժմ Տեկորի տաճարին գմբեթը կուգա մեզի բացատրելու, թե ինչո՞ւ համար փայտով էր շինված և ոչ քարով:

Պատասխանը շատ պարզ է այլևս, որովհետև 5-րդ դարուն Հայերը թեև ունեցել են եկեղեցիները գմբեթավորելու ճաշակը, սակայն քարե գմբեթ շինելուն կերպը չգիտնալով՝ կշինեն եղբ փայտե գմբեթներ:

Իսկ 7-րդ դարուն արդեն փաստացի ապացուցներ շատ կան, որ թմբուկավոր, կոնաձև ծածկով քարե գմբեթ կազմելու արվեստը բավական մեծ հառաջդիմութիւն ըրած էր Հայոց մեջ: Ուրեմն, Տեկորի տաճարին գմբեթի շինութիւնն ժամանակը պետք է փնտրել 5-րդ և 7-րդ դարաշրջաններու մեջտեղ:

Տեկորի տաճարի գմբեթի շինութիւնն կերպը իր շինարարական ոճով ամենանախնական արվեստագործութիւն կներկայացնէ, և բաղդատելով զինքը հետագա դարերու գմբեթներուն հետ, կտրվինք, թե Հայոց մեջ ի՞նչպէս է ծագել քարե գմբեթ շինելու գաղափարը և դարե ի դար ի՞նչպէս քայլ առ քայլ հառաջ գնացել և հասել է մինչև 13-14-րդ դարերու կատարելագործյալ գմբեթներուն ամենաչքեղ ձևերուն:

Հայ ճարտարապետութիւնն մեջ, գմբեթներն իրենց ծագումն մինչև կատարելագործվիլը երեք տեսակ վերածնութիւն ունեցել են: Որովհետև 5-րդ դարուն փայտե գմբեթներուն ձևերը մեզի անծանոթ են, ուստի առաջին ձևը պիտի համարենք Տեկորի տաճարին գմբեթը: Այս գմբեթի շինութիւնն ամենանախնական կերպն է, որ խոր հնութիւն կապացուցանէ և ըստ ինքյան շատ հետաքրքրական է Հայ արվեստի շինարարական ճյուղին մեջ, որուն մասին արժե մի քանի մանրամասնութիւններ տալ:

Տաճարի ներքին չորս մուլթերը իրարու միացնող աղեղները կապվելն հետո, երբ անոնց կառուցումն հառաջ եկած եռանկյուն բացվածքներն ալ ուղղահայաց պատով լեցուցել են աղեղներու բարձրութիւնը հավասարութիւնը, բնականորեն գոյացել է քառակուսի բացվածք մը, որուն վրա պիտի բարձրանար գմբեթը:

Եվ որովհետև արտաքուստ թմբուկ կազմելու գաղափարն ալ չէ եղել տակավին, այլ միմիայն ցանկացել են գնդաձև (spherique) ծածկույթ մը ունենալ նույն քառակուսի բացվածքին վրա, ուստի ծածկույթը կազմելու համար դիմել են հետևյալ պարզ և միանգամայն բավական ճարպիկ միջոցին. պիտի ավելցնեմ նաև, որ նույնիսկ նախապես առանց գիտնալու, թե ո՞րչափ պիտի բարձրանար և ի՞նչ որոշ ձև պիտի ստանար:

Քառակուսի բացվածքի չորս անկյուններու վրա շեղակի դրել են չորս փոքր քարեր (նկ. 123, AAAA), որով քառակուսին ստացել է անհավասար կողմերով ութանկյուն ձև: Հետո սկսել են աստիճանաբար դեպի կեդրոն հակված պատեր բարձրացնել (նկ. 123, BBBB, CCCC, B₁B₁B₁, C₁C₁). բայց միևնույն ատեն նեղ ճակատներուն պատերը (նկ. 123, C₁C₁) հետզհետե լայնացնելով և լայն ճակատներուն պատերը հետզհետե նեղացնելով (նկ. 123, BBBB, B₁B₁B₁):

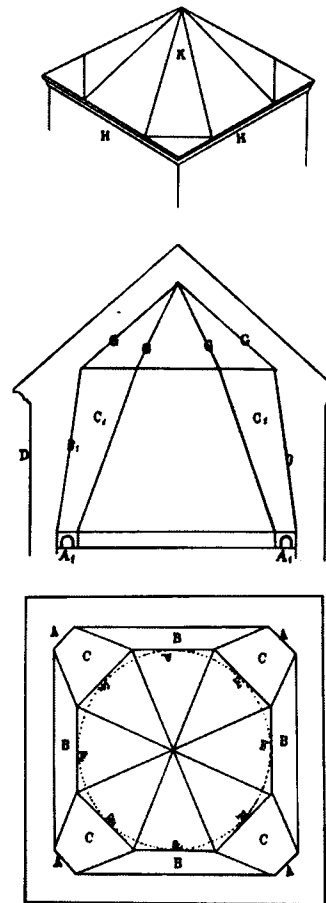

Նկ. 123. Տեկորի տաճարի գմբեթի կտրվածքը և հատակագիծը՝ նախնական ձևի ծածկույթով

ները հակակշռելու համար, որուն բնական հետևանքն է այսօրվան արտաքուստ խորանարդաձև գմբեթը: Այս գործողութիւնը շարունակելով՝ որոշ բարձրութիւն մը վրա ութ անհավասար կողմերը ինքնին հավասարվելով, կեղբոնին վրա կազմվել է մի հավասարակողմ ութանկյուն (նկ. 123, F, F...): Այս բոլորը նկատելի է այսօր կես առ կես Տեկորի տաճարի գմբեթին վրա:

Կկարծեմ, որ ութանկյուն բացվածքը պատրաստելն հետո, բոլորովին ծածկելու գործողութիւնն ալ նույն ոճով շարունակված էր (նկ. 123, GG): Որովհետև քանի որ բոլորակի մը խարխիւ և գմբեթարթի կաղապարներ պատրաստելու արվեստը դեռ անծանոթ էր Հայոց մեջ: Հետևաբար չէ կարելի ենթադրել, որ այսօրվան տեսնված ամենայն կանոնավորութիւնը կաղապարված գրակը (calotte) այն ժամանակվան շինվածը լինել: Այս

գործողութիւնն բնական ընթացքին հետևելով, արտաքուստ կազմված խորանարդին վրա (նկ. 123, HH) դժվար է երևակայել մի ուրիշ ձև, քան (նկ. 123, K) բրգաձև ծածկույթը. միայն թերևս ավելի մի քիչ սուր և բարձր էր:

Այսօրվան տեսնված թե՛ ներքուստ գրակը (calotte-ը) և թե՛ արտաքուստ բազմակուսի կոնաձևը ամենայն հավանականութիւնով 10-րդ դարուն շինված գործեր են:

Թեև 7-րդ դարուն գմբեթներու շինութիւնն կերպը բավականին զարգացած էր Հայոց մեջ, սակայն անոնց մեջն ղեռ չեն անհետացած Տեկորի տաճարին գմբեթի նախնականութիւնը հիշեցնող գծերը:

Տեկորի տաճարին գմբեթին մեջ բարձր են կազմված ութանկյուն բացվածքը 7-րդ դարուն իջած է ցած և պատրաստված է ուղղակի չորս մուլթերը միացնող աղեղներու բարձրութիւն վրա (նկ. 124, AA): Անկյուններու վրա շեղակի դրված քարերը այլևս այնքան խոշոր են, նաև գմբեթարթ ձևով ներքեն ալ փորված ու քանդակազարդված (նկ. 124, BBB), որոնց գետեղումով միանգամայն կազմվել է հավասարակողմ ութանկյուն բացվածքը:

Բայց որովհետև կազմված անկյունները տակավին որոշ չափով սուր էին, և վրայեն դարձված բոլորակ պսակը (corniche) ավելի պիտի կախվել անկյուններու դատարկութիւն վրա, ուստի անկյուններու սրութիւնը բլթացնելու և բոլորակ շրջանակի մոտեցնելու համար, կազմված աղեղիկներու թեկերուն վրա, անոնց հավասար բարձրութիւնը, գետեղել են ուրիշ ութ փոքրիկ աղեղներ և (նկ. 124, CC), որով անկյունները բազմապատկելով՝ բացվածքը մոտեցել է բոլորակ շրջանակի մը, որուն վրա արևա հեշտ էր պսակը բոլորել և թմբուկը բարձրացնել:

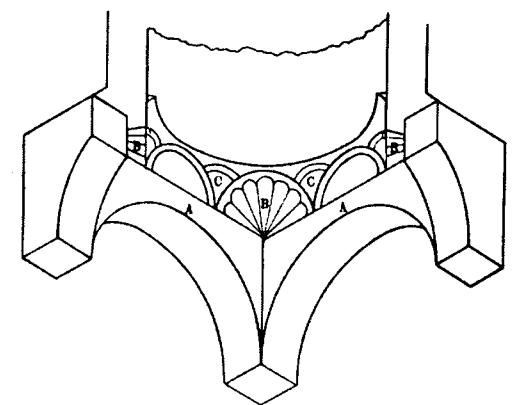

Նկ. 124. 7-րդ դարէն մինչև 10-րդ դարուն գմբեթները ներսի կողմէն

Թմբուկը բարձրացնելն հետո, 7-րդ դարուն վրան ծածկվելիք calotte-ը ըստ օրինի կաղապարի

¹ Յովհ. Կաթ., Մոսկվա, 1853, երես 43: «Յետ որոյ ապա քակեալ սորա (Կոմիտաս կաթ.) գիպատայարկ գմբեթ սրբոյ կաթողիկէին որ ի Վաղարշապատ քաղաքի, շինէ գնա...»:

վրա ձուլելու կերպը ծանոթ լինելն զատ, գիտելն նաև անոր մեջը բարձրաբանական զարդարել, ինչպես Հոփսիսի մեծ վանքին և Մրենի տաճարին գմբեթները: 7-րդ դարեն հետո շինված գմբեթներուն մեջ այս զարդաբանականները չեն երևիր, հավանաբար կարելի է, որ պատկերներ նկարելու սովորությունը մտնելով վերջ տվավ քանդակազարդության:

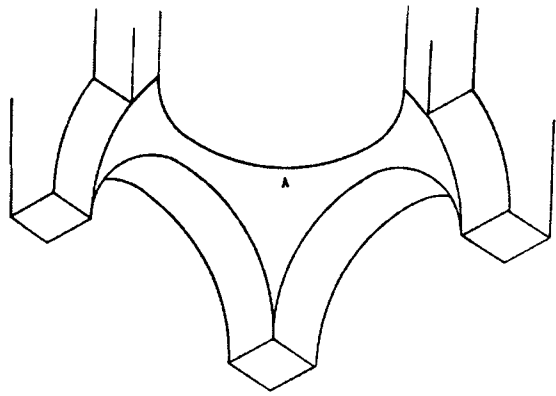

Նկ. 125. 10-րդ դարեն սկսյալ գմբեթները ներսի կողմեն

Գմբեթներ կազմելու այս ոճը տևած է մինչև 10-րդ դարու վերջերը. Մարմաշենի եկեղեցին տակավին այս ձևով գմբեթ ունի, նմանապես Կարսի Առաքելոց եկեղեցին. կան և ուրիշներ, սակայն 10-րդ դարուն ասոնց մեջ սկսած են երևնալ voute pendentif-ներ (նկ. 125, A) և հետզհետե վերջ դրած նախկին չարատանջ և աննպատակահարմար աշխատություններուն: Վերջին ոճը հնարավորություն տված է նաև արտաքին կողմով ալ գեղեցիկ և վայելուչ ճոխություններ կազմելու:

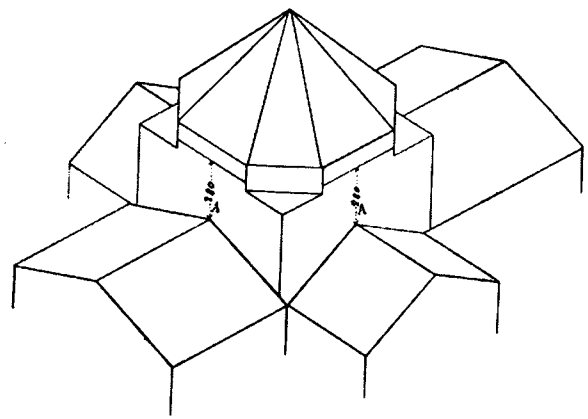

Նկ. 126. Տեկորի տաճարի գմբեթը

Շատ հետաքրքրական է այս տեսակետով քննել Հոռոմոսի ավանդաբար ս. Մինաս անվանված եկեղեցին, որուն գմբեթն ունի թե՛ հին ձևով անկյուններու վրա դրված շեղակի փոքրիկ կամարածե քարեր և թե՛ անոնց վրա շարունակված մինչև բոլորակ corniche-ը voute pendentif-ներ: Այս եկե-

ղեցիին գմբեթին մեջ պարզ կերևան հին ոճին վրա նոր ոճի սկզբնական ներգործություն ընորոշ գծերը և որովհետև կարծեցյալ ս. Մինասը կազմված է 10-րդ դարուն, հետևաբար նաև 10-րդ դարն էր voute pendentif-ներու կիրառության սկիզբը հայ ճարտարապետության մեջ:

Ինչպես ներքուստ, այնպես ալ արտաքուստ իրենց կառուցման դարաշրջաններու հատուկ ձևեր ունեցեր են հայկական եկեղեցիներու գմբեթները: Տեկորի տաճարին վրա կտեսնենք, որ ցածրիկ ութանկյուն թմբուկի մը ներքև քառակուսի կամ խորանարդ պատվանդան մը կա տանիքի կատարեն 2,80 մետր բարձր (նկ. 126, AA) և թմբուկի բարձրությունը հազիվ հասնի 0,50 մետրի: Բազարանի մեջ 7-րդ դարուն սկիզբին կանգնվող ժողովրդական ավանդություն մ. Թեոդորոս անվանված եկեղեցիի վրա պատվանդանը ցած իջած է և տանիքի կատարեն մինչև թմբուկը 13,0 մետր է (նկ. 127, AA) Հոփսիսի մեծ վանքի գմբեթին պատվանդանը ավելի մոտեցած է տանիքի կատարին, թեև այսօր մի քիչ աղավաղված, սակայն որոշ չափով հայտնի է, որ 0,50 մետրեն ոչ պակաս բարձր էր պատվանդանը տանիքի կատարեն:

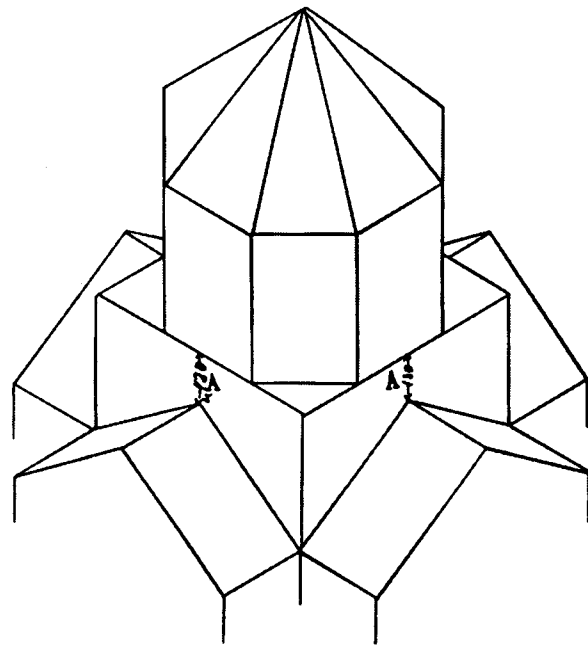

Նկ. 127. Բազարանի ս. Թեոդորոս կաթողիկեի գմբեթը 7-րդ դարու սկզբին

Մրենի տաճարին վրա, եթե երբեք փոփոխության չէ ենթարկված, տանիքի կատարին հավասար է գմբեթին պատվանդանը (նկ. 128, AA):

Սկսյալ 10-րդ դարեն գմբեթի խորանարդ պատվանդանները ցած իջած են գրեթե վերին տանիքի բարձրության կեսին չափ (129 A), ուր, շնորհիվ voute pendentif-ի շատ մեծ դյուրությունը բոլորակ խա-

րիսի կազմելն հետո, փոխանակ քառակուսիի, պատվանդանին մեկ մասն ալ բոլորակ ձևով շարունակված է մինչև տանիքի կատարին հավասար իբրև խարիսի գմբեթի, և նույն նեղ առանձին moulure-ով մը շրջապատվելն հետո, սկսած են վրայի գմբեթի թմբուկը բարձրացնել բոլորովին բոլորակ կամ բազմանկյուն ձևով. մինչդեռ նախկին դարերու գմբեթներ իրենց ներքին կազմության պատճառով առհասարակ ութանկյուն եղած են: Եթե Հոփսիսի մեծ վանքին գմբեթը տասնևկից անկյունանի շինվելը հնարավոր եղած է, այն ալ շնորհիվ յուր հատակագծային ձևին է, որն որ որոշ հարմարություններ ինքնին կուտար այդ բազմանկյունին:

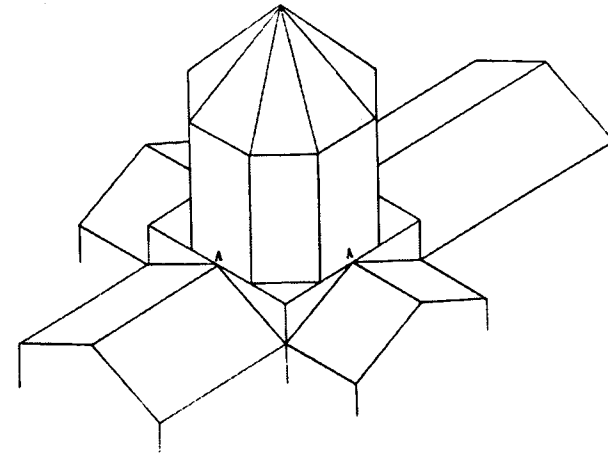

Նկ. 128. Մրենի տաճարին գմբեթը 7-րդ դարուն

Ուրեմն, հայկական եկեղեցիներու գմբեթներու համեմատությունով ալ Տեկորի տաճարին վրա եղած հավելումներու՝ ընդամին նաև գմբեթի կառուցման ժամանակը 7-րդ դարեն առաջ դեպի 5-րդ դարու ժամանակամիջոցին մեջ պետք է փնտռել:

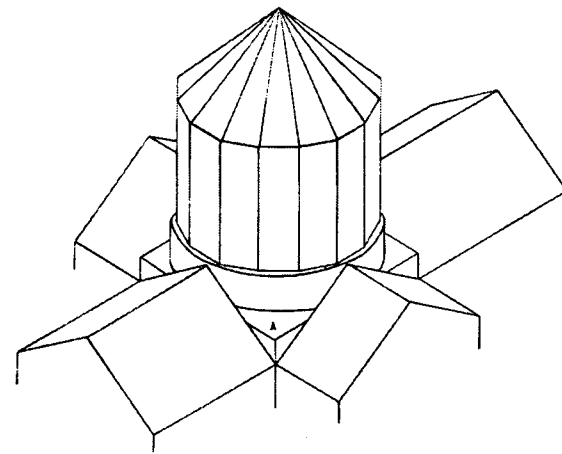

Նկ. 129. Անիի Կաթողիկե մայր եկեղեցիի գմբեթը 11-րդ դարու սկզբին

Սյունազարդ ծածկույթներու (portique) տեսակետով ալ բոլորովին նույն բանը կարելի է ըսել:

Մրենի տաճարը, ինչպես տեսանք վերև, որ ուրիշ Կամարականի մը ձևով փոխարկված է այսօրվան ձևին 7-րդ դարուն մեջ, և սյունազարդ ծածկույթի հետքը ամենևին չերևեր անոր շուրջը, կնշանակե թե նույն դարուն արդեն վերջ գտած էր այդ սովորությունը: Նմանապես եթե որևէ կերպով հաստատվի, որ եթե Տեկորի տաճարին կեսն քաշված corniche-ին նման էջմիածնի տաճարին բարձրության կեսն շրջապատված corniche-ն ալ քանդված շուրջանակի սյունազարդ ծածկույթի մը (portique) հետևանքն է, դարձյալ ավելորդ ապացույց կլինի սյունազարդ ծածկույթներու 6-րդ դարուն մեջ գոյությունը և 7-րդ դարուն սովորական լինելի դադարելուն, որովհետև էջմիածնի տաճարին բարձրության կեսն շրջապատված corniche-ը 7-րդ դարուն շինված է:

Քասաղի եկեղեցիին արևմտյան և հարավային կողմերուն վրա կատարված բազմաթիվ նորոգությունների պատճառով շուրջանակի սյունազարդ ծածկույթի (portique) հետքը միանգամայն կորած է. միայն Հյուսիսային կողմին վրա դեռ կմնան որմնասյուներ՝ իբր ապացույց վաղմի գոյության: Թե ե՞րբ քանդվել և վերցվել է այնտեղ սյունազարդ ծածկույթը, առայժմ դժվար է ըսել առանց երկար ուսումնասիրելու և շուրջը հարկավոր եղած պեղումները կատարելու: Երբեք տաճարին նման, բացառաբար պահված է մինչև այսօր Օձունի եկեղեցիի շրջապատի սյունազարդ ծածկույթը. ինչպես կերևի, այդ եկեղեցին կամ երկար ժամանակ նորոգության պետք չէ ունեցեր, և կամ Երբեք տաճարին նման վաղուց անուշադրության է մատնված, մեծամեծ փոփոխություններ կատարող մարդ չէ գտնվել իր միջավայրի մեջ:

Այժմ փորձենք հետազոտել, թե ինչպես կարող էին սովորություն դառնալ շուրջանակի սյունազարդ ծածկույթները հայոց եկեղեցիներու մեջ և ինչ նպատակով:

Այս հետազոտության մեջ բավականին հավանական եզրակացության հասնելու համար պետք է հայոց հեթանոսության դարձի ժամանակին ունեցած ծեսերն ու ավանդությունները փոքր ի շատե գիտնալ, որոնց հետ սերտ կապված են եկեղեցիներու ալ հատակագծային ձևերը:

Ընդհանուր քրիստոնեության մեջ, առաջին դարուն ծիսական բարդ արարողություններ չգտնվելուն պատճառով, տաճարներն ալ որոշ ձև չէին պահանջվել, աղոթատեղիին ձևը նշանակություն չուներ, հավատացյալներն իրենք էին տաճար ասուածո: Աղոթատեղիի համար բավական էր մի սրահ, որուն մեջ հավաքված կատարելն հայ կտրելու գլխավոր արա-

րողութիւնը և շատ համեստ չափով ալ աղոթք կամ սաղմոսերգութիւն: Այս հավաքումը ավելի ընտանեկան կամ եղբայրական խմբակցութեան երևոյթն ունեն: Գրքի 4-րդ դար անսպասելի կերպով բազմացող քրիստոնյա հասարակութիւններ թեև ունեցան վարչական ուրույն կազմակերպութիւններ, ծիսակատարութեան օրենքներ, որոնք առաջին դարու պարզութենէն դուրս եկած էին, սակայն պարբերաբար խստացող Հալածանքներու պատճառով ոչ հաստատուն եկեղեցիներ հիմնված էին և ոչ ալ եկեղեցիներու ձևի համար մշակված որոշ համանմանութիւն: Այդ ձևը կամ համանմանութիւնը պիտի տար արևմտյան կայսրութեան մեջ քրիստոնեութեան պետական կրոն հռչակվիլը:

Կոստանդիանոս կայսեր ինքզինքը քրիստոնեութեան պաշտպան հայտարարելը ասպարեզ բացավ ոչ միայն հազարավոր եկեղեցիներու միաժամանակ հիմնարկվելուն, այլև եկեղեցիներու ձևի մեջ ալ փոքր ի շատե համանմանութիւն տեսնվելուն:

Քրիստոնեական ճարտարապետութիւնը ուսումնասիրող գիտնականներ կհավաստեն, թե մինչև 4-րդ դարու վերջն ալ ընդհանուր քրիստոնեից եկեղեցիներու հատակագծային ձևի մեջ համանմանութիւն չլինելն զատ, մինչև 7-րդ դար ալ տակավին իրարմե մեծապես զանազանող եկեղեցիներու ձևեր կային: Դավանաբանական վարդապետութիւններ և ըստ հաճույս ս. Գրքի տրված մեկնութիւններ արգելք եղած էին միշտ եկեղեցիներու միօրինակ ձև և միօրինակ ծիսակատարութիւն ստեղծվելուն:

Այս անօրինակ խառնակութիւնը, սակայն, արգելք չէր քրիստոնեութեան ազատութեան օրերուն մեջ անթիվ անհամար եկեղեցիներու հիմնարկութեան: Պահանջը շատ մեծ էր և պետքը՝ անմիջական, բավական չէին նախկին փոքր ու անշուք սրահ-աղոթատեղիները, բավական չեղան նաև հետզհետե նոր կանգնվիլ սկսող մեծ ու փոքր եկեղեցիները. այս անդիմադրելի ընդհանուր պահանջին գոհացում տալու համար Կոստանդիանոս կայսրը քրիստոնեից տրամադրութեան տակ դրավ բոլոր նախկին հեթանոսական մեհյանները և basilique ըսված շինութիւնները¹:

¹ Basilique-ներու քրիստոնեից տրամադրութեան տակ դրվելու ճիշտ թվականը հայտնի չէ. համենայն դեպս 312-են առաջ չէ. իսկ երբ ի նկատի առնենք, որ Կոստանդիանոս կայսրը 312-ին Միլանի հրովարտակով լիակատար հալածար իրավունքներ կուտար ինչպես քրիստոնյաներու, նույնպես հեթանոս կրոնը դավանողներուն, հետևաբար ամենին հավանական չէր, որ այս թվականին հեթանոս պաշտաման հատուկ շէնքեր կարելի լինէր համարձակ հանձնել քրիստոնյաներուն ձեռքը: Այդ պետք էր որ լինէր 324 թվականին, երբ Կոստանդիանոս, հաղթահարած բոլոր թշնամիները, ոչ մի-

շեթանոսական շինութիւնները անխտիր ընդունվեցան և սրբազործվեցան նոր կրոնի անուկով: Միայն basilique ըսված շէնքերու մի բնորոշ մասը, այսինքն կիսաբոլորակ abside-ը հետզհետե ընդունելի և պատշաճ համարվեցավ ավելացնել ամեն ձևի եկեղեցիներու մեջ: Basilique-ի կիսաբոլորակ abside-ը, որ ի սկզբան հանրային մեծ խնդիրներ վճռելու հատուկ ժողովականներու նախագահին-թագավորին ու խորհրդականաց հատուկ էր, տաճարի մեջ՝ երկնավոր թագավորաց, թագավորի երկրավոր գահուն հատկացվեցավ:

Ընդհանուր քրիստոնեական եկեղեցիներու հատակագծային ոճին զարգացման այս ուղղութիւնը հայոց նախնական եկեղեցիի մեջ բավական տարբեր է:

Միջագետքի և Միրիայի ճանապարհով քրիստոնեութիւնը ավելի շուտ մտավ Հայաստան, քան Հռոմեական կայսրութեան ուրիշ երկիրները. և համեմատաբար ավելի կարճ ժամանակի մեջ այնպիսի ուժեղ դիրք և ազդեցութիւն ձեռք բերած էր, որուն առջև հայոց միահեծան թագավոր Տրդատը 15-20 տարի առաջ ստիպվեցավ խոնարհիլ և քրիստոնեութեան դրոշակին տակ փնտուել Հայաստան աշխարհի բախտն ու խաղաղութիւնը:

Հայոց Լուսավորիչ Գրիգոր պետական և նախարարական գանձին վրա ըստ հաճույս իշխելն զատ, զինվորական բանակներն ալ իր բացարձակ հրամանին տակ դրվեցան³: Մեկ կողմանե զինուկորութեամբ անխնա քանդեց ու ավերեց նոր կրոնին անաստող հեթանոս հայութեան բոլորը, հափշտակեց անոնց ձեռքն բոլոր մեհյանները և փոխարկեց քրիստոնեական տաճարներու⁴, մյուս

այն բացարձակապես քրիստոնեից կողմն անցնելով պետական կրոն հռչակեց քրիստոնեութիւնը, այլև խուլ հալածանք հանեց հեթանոսութեան դեմ: Հետևաբար Արևմուտքի մեջ մեհյաններ և basilique-ներ սրբազործվելու սկզբնավորութիւնը մոտավորապես 25 տարի հետո պետք է համարել, քան հայոց մեհյաններու փոխարկումը Տրդատի և ս. Գրիգորի ձեռքով:

² Դատելով ի հնումն հույն և լատին կղերականներու եկեղեցի խորանին մեջ բռնած դիրքն, abside-ի պատշաճութիւնը ընդունված կկարծեմ իբրև հետևողութիւն Հովհ. Հայտ. Դ. և Ե. գլուխներու նկարագրութեան:

³ Ազգաթանգեղոս, Տփիսիս, 1909, երես 403: «Առնոր այնուհետև խորհուրդ հաւանութեան ընդ թագաւորին և ընդ իշխանան, նախարարօքն և զօրօքն հանդերձ՝ վասն խաղաղութեան հասարակաց, քակել, կործանել, բառնալ զգայթակղութիւնսն ի միջոյ, ի բաց կորուսանել...»:

⁴ Ազգաթանգեղոս, Տփիսիս, 1909, երես 439: «Սոյնպէս և ի տեղիս մեհեանացն զոր կործանեաց յառաջագոյն. սոյնպէս և յԱրտաշատ քաղաքի և յամենայն տեղիս, յաշխարհս և ի գաւառս առ հասարակ, սոյն օրինակ գործեաց (այսինքն եկեղեցիներ շինեց) և բազմացոյց զեկեղեցիս»:

Փաւ. Բիւզ., Ս. Պետրբուրգ, 1883, երես 7: «Քանզի այնպէս իսկ սովոր էին եպիսկոպոսապետքն Հայոց, հանդերձ թագաւորօքն և մեծամեծօքն, նախարարօքն և աշխարհախումբ

կողմանե ալ սկսեց նոր եկեղեցիներ, մատուռներ ու վկայարաններ կանգնել երկրին ամեն կողմը:

Ազգաթանգեղոսի տված տեղեկութիւններն հայտնի կերևի, որ Տրդատի հեթանոսութեան օրերուն քրիստոնյա հայութիւնը այնքան խիստ հալածանքների չէր ենթարկված, որչափ հեթանոս հայութիւնը՝ Տրդատի քրիստոնեութիւնը ընդունելն անմիջապես հետո: Տրդատ և Գրիգոր ոչ մի միջոցի առջև կանգ չառին կարճ ժամանակի մեջ «բառնալ զգայթակղութիւն ի միջոյ, ի բաց կորուսանել...»: Ապագա պատմութիւնն ալ ցույց կուտա, որ բավական մեծ հաջողութիւն ունեցան իրենց նպատակին հասնելու. երկու-երեք տարվան մեջ ճնշեցին ամեն ընդդիմութիւն և կամա թե ակամա հնազանդեցնելով բոլոր հակառակորդներ, խաղաղեցուցին երկիրը: Հետևաբար մինչև Արևմտյան կայսրութեան մեջ քրիստոնեութեան հալածանքն ազատվելով պետական կրոն հայտարարվելը, որ առնվազն տասնհինգն քսան տարի անցեր էր, Հայաստան բոլոր ներքին շփոթութիւններն ու խառնակութիւններն հանդարտած, խաղաղ կերպով զարգացնելու վրա էր իր անկախ եկեղեցական կազմակերպութիւնը. վաղուց սրբազործված էին մեհյաններ, կանգնված էին նորակառուց եկեղեցիներ և մշակված ինքնուրույն հատակագծային ձև հայկական եկեղեցիներու:

Արդ՝ այժմ ինքնին հարց կծագի, թե երբ՝ բացի Հայաստանն՝ ոչ մի տեղ քրիստոնեութիւնը պարբերական հալածանքն ազատ չէր, և չունեին հաստատուն հիմնված եկեղեցիներ, երբ հունական մեհյաններ ու basilique-ներ սրբազործված չէին, նաև Հայաստանի մեջ basilique ըսված շէնքեր բացարձակապես գոյութիւն չունեին, այն ժամանակ ի՞նչ ձև կարող էին ունենալ Հայաստանի մեջ անկախ կերպով զարգացող հայկական եկեղեցիները:

Անշուշտ պիտի կարծվի, որ նախքան ս. Գրիգորի միջոցով ընդհանուր դարձը, երբ հայոց քրիստոնեութեան օրրանը Ասորիքն ու Միջագետքն էր, հետևաբար պետք է, որ հայոց եկեղեցիները այդ երկիրներու եկեղեցիներուն նմանէին. բայց մենք մինչև այսօր ոչ մի օրինակ չունինք նախքան 4-րդ դար Ասորիքի և Միջագետքի եկեղեցիներու, որ կարելի լինէր համեմատել մեր հնագույն եկեղեցիներու հետ: Բացի այդ, ինչպես վերև տեսանք, Ասորիքի ու Միջագետքի մեջ ալ չէր կարող լինել, քանի որ դեռ կալուրնակվոր Հռոմեական կայսրութեան հալածանքը և թուլատրված չէր մեծամեծ

բազմութեամբ պատուել զնոյն տեղիս, որ յառաջ էին տեղիք պատկերաց կողմն, և ապա յանուն աստուածութեան սրբեցան, և եղեն տուն աղօթից և տեղի ուխտից ամենայն ումեք»:

եկեղեցիներ կանգնել այնտեղ: Ուստի հայոց եկեղեցիներու սկզբնական ձևի ծրագրումը դարձյալ պիտի փնտուենք Հայաստանի մեջ գտնված կանգուն և կիսականգուն հիշատակարաններուն մեջ, որոնք փոքր ի շատե համեմատվելով պատմութեան հետ, բավականին հավանական եզրակացութեան կառաջնորդեն մեզ:

Ինչ եռանդով որ Լուսավորիչ գործի ձեռնարկած էր գայթակղութիւնը մեջտեղն վերցնելու և հեթանոսութիւնը միանգամայն ջնջելու համար, այդ արդէն բավական ապացույց կարող է լինել մեզ, որ նույնքան եռանդով ալ պետք էր շուտով եկեղեցիներ պատրաստել նորահասակ հայերու համար: Բնականաբար հեշտ չէր Հայաստանի ամեն կողմը քանի մը տարվան մեջ մեծամեծ տաճարներ կանգնել ժողովրդի անհրաժեշտ հոգևոր պահանջին գոհացում տալու համար, ամենն կարճ ճանապարհը հայոց մեհյանները քրիստոնեական տաճարներու փոխարկելն էր: Այդպես ալ եղավ. բազմաթիվ մեհյաններ բռնի ուժով եկեղեցիներու փոխարկվեցան, մինչև որ նորերն ալ հասան. հետևաբար հայոց նախնական եկեղեցիներու վրա ամենն ավելի հայ-հեթանոսական մեհյաններու դրոշմը պետք է փնտուել և քննել, թե անոնք կարո՞ղ էին բավականութիւն տալ նոր քրիստոնեական ձեւերուն: Սակայն այս մեհյանական դրոշմը ճանչնալու համար պետք է նախ գիտնալ, թե ինչ ձև ունեին հայոց մեհյանները, որ բոլորովին մեզ համար անստույգ չեն կարող համարվել՝ հենվելով հավանական ենթադրութիւններու և պատմական վկայութիւններու վրա:

Հայերը որչափ բարեպաշտ եղան քրիստոնեական կրոնին մեջ, նույնչափ բարեպաշտ էին հեթանոս կրոնին մեջ, նամանավանդ երբ հեթանոսութիւնը երկար դարերի ի վեր սրբազործված իրենց նախնայց կրոնն էր, և այդ կրոնի պաշտպանն էին շարք մը միահեծան թագավորներ մինչև անոնց վերջինը՝ մեծն Տրդատ, անկարելի էր, որ Հայաստանի ամեն կողմը, քաղաք ու ավան, բազմաթիվ մեհյաններով ծածկված չլինեին: Ո՞ւր մնացին այդ բազմաթիվ մեհյանները, որոնք 4-րդ դարն մինչև 5-րդ դար չհասան: Արդյոք կարելի՞ է հավատալ, որ մոգական գավազանի մեկ հարվածով վայրկենապես ոչնչացան ամենն ալ: Իհարկե անկարելի էր. անշուշտ, անոնք երկար ատեն իրենց գոյութիւնը պահեցին և անոնցմե ոմանք ալ մինչև մեր օրերը հասան քրիստոնեութիւնով սրբազործված նոր տարազով մը:

Հայոց հեթանոսական կրոնը թեև արևելյան դիցապաշտութեամբ խառնված էր, սակայն Արշա-

կուսի թագավորներու օրով ընդհանրապես անոր վրա մեծ ազդեցութիւն ունեւր հունա-հռոմեական դիցապաշտութիւնը: Մանավանդ Հայոց վերջին հեթանոս թագավոր Տրդատը, ծայրահեղ նախանձախնդիր հունական ծեսերու, առանձին հրովարտակով խիստ պատվեր կուտար ժողովրդին կես առ կես հնազանդիլ այն բոլոր օրհնքներուն, որոնք կգործադրվեին հունաց աշխարհին մեջ¹:

Հունա-հռոմեական կրօնին այս աստիճան ենթարկվող մի ժողովրդի մեհյաններն ալ, անկասկած, պետք էր որ հունական մեհյաններու նմանութիւն ունենային:

Հունա-հռոմեական մեհյաններու ձևը հասկնալ շատ դժվար է. երևակայեմք մի երկար քառակուսի սրահ, որուն մեկ ծայրին վրա երբեմն փոքրիկ բաժանումներ՝ կոնց արձաններուն հատուկ, եթե շատ լայն էր շինքը, անտարակույս, տանիքը ծածկելու դյուրութեան համար ներքին մասը՝ դեպի երկայնութիւնը շարված երկու կարգ սյուներով երեք թեկերու (nef) բաժանված, նաև արտաքուստ ալ հաճախ շինքը շրջապատված էր սյունազարդ ծածկույթով մը (portique):

Բաղդատեանք այս նկարագրութիւնը մեր նկ. 110 Տեկորի տաճարի, նկ. 121 Մրենի տաճարի և նկ. 61 Երեբունյեի տաճարի հատակագծերու հետ, հետնագույն հավելված համարելով անոնց կցված սենյակները, որոնց մասին ապացույցներ դարձյալ պիտի տեսնենք ի ստորև²:

Վերև բացատրված շարք մը փաստերով տեսանք, որ այդ հավելված համարված մասերին ոմանք՝ ինչպես portique-ները, 7-րդ դարին հառաջ միայն գործածական եղած են. այժմ փորձենք մի

¹ Ագաթանգեղոս. Տփսիս, 1909, երես 74: «Ամենայն ոք գիտացէի մերոց հրամանացս որ առ ձեզ, զի վասն ձեր շինութեան եմք հոգացեալք. զի յորժամ էաք մեք ի Յունաց աշխարհին՝ անդ տեսանէաք զհոգարարձուծիւն թագաւորացն, ի հոգալ ընդ շինութիւն իւրեանց աշխարհին, ի պատուել զբազմոս դիցն աստուածոց շինուածովք և սպանդիւք զոհիցն, և երևելի պատարագացն ընծայիւք, և գունակ գունակ նուիրօքն և ի պտղոցն՝ յամենայնէ զամենայն նոցա մատուցանելով, և ջերմեռանդն եռալ զեռալ պաշտամանն, չքեղացուցանելով և զարդոքն զարդարելով և զերևելի զհոյակապ զանեղծ դիսն մեծարելով: Եւ զայն ևս տեսանէաք ի նոցանէ՝ ի նոցունց զից անտի՝ զխաղաղասէր շինութիւն մարդաշատութեան, հոծ բազմամբոխ լիութեամբ պարարտութեամբ՝ նոցա զայն փոխարարձ փոխարինացն շինութիւն շնորհեալ, ամենայրիւք բարութեամբ մեծագեալք, խաղաղացեալք ի բարիսն վայելիչն»:

² Իրենց նախնական ձևին մեջ ավելի անաղարտ պահված են այսօր Քասաղի և Աշտարակի հնագույն եկեղեցիները: Ասոնց վրա հավելված են միայն արևելյան կողմերն կիսաբոլորակ խորանները (abside), իսկ ներքին կողմն պարզ սրահներ են երկու կարգի վրա երեքական մույթերով երկու նեղ և մեկ լայն թեկերու (nef) բաժանված: Իսկ Օձունի եկեղեցին տակավին պահած է մեկ կողմին վրա արտաքին portique-ը: Թեև այս եկեղեցիի մասին չեմ կարող հաստատ կարծիքներ հայտնել, մինչև որ անձամբ չընենմ:

ժամանակագրական կարգ գտնել մյուս մասերու հավելմանց կամ փոխարկմանց մասին, որոնցմով պիտի ապացուցվին Տեկորի, Մրենի, Երեբունյեի, Քասաղի, Աշտարակի, Օձունի և այլ նման եկեղեցիներու ավելի վաղ ժամանակի մեջ բոլորովին իրարու նման շինքեր լինելը, որոնք անշուշտ կանգնված էին ամեն կողմ հասարակական որևէ անհրաժեշտ պահանջ մը գոհացնելու համար:

Ի՞նչ էին 3-րդ կամ 4-րդ դարերուն մեջ գոյութիւն ունեցող այդ միօրինակ հսկա շինութիւններ, որոնց վրա ոչ շինութեան կանոնավոր արձանագրութիւն կա և ոչ ալ պատմագրական հիշատակութիւն: Հայոց պատմագիրներ այս շինքերին շատ նվազ կարևորութիւն ունեցող եկեղեցիները. հիշատակել են և երկնանման փառքերով պսակել են, այլև զանոնք կանգնողներու սրբութիւնն ու բարեպաշտութիւնը փառաբանելու համար բանաստեղծական ներբողներ են հյուսել: 7-րդ դարուն Դավիթ Սահառունիի մը Մրենի մեջ շինած եկեղեցին, որուն հետքը այսօր չկա, չէ մոռացված հիշատակելու, իսկ անոր քովիլը Կամարականի մը ձեռքով կանգնված (ավելի ճիշտը՝ փոխարկված) հսկա եկեղեցին ի՞նչ պատճառ կար չհիշելու: Արդոք այդ շինքերու ծագումը մոռցնե՞լ տալ կուզեն մեր պատմագիրներ, թե՞ իսկապես իրենց օրով կանգնված շինութիւններ չէին անոնք: Այս վերջինը ավելի հավանական է: Սույն մի շարք հսկա տաճարներու մասին ոչ միայն 7-րդ դարու պատմագիրներ լուռ են, այլև 5-րդ և 6-րդ դարերու պատմագիրներ, հիշելով հանդերձ իրենց օրով կանգնված եկեղեցիներու անուններն ու տեղերը, երբեք չեն արձանագրած գոնե մյուսներուն մեկ կամ երկուքին անունը: Շատ պարզ է, որ մեզ ծանոթ 5-րդ և 6-րդ դարերու պատմագիրներու ապրած թվականներն առաջ կանգուն էին անոնք, այլև ի՞նչ հարկ պիտի ստիպել զիրենք գրելու:

Զե՞նք կարող արդոք այս ձևի հնագույն տաճարներու վրա Հայոց հեթանոսական մեհյաններու պարզ դրոշմը տեսնել, քանի որ անոնք հեթանոս Հայոց կրօնակից հունա-հռոմեական մեհյաններուն շատ մոտիկ նմանութիւն ցույց կուտան: Ըստ իս՝ Տեկորի, Քասաղի տաճարները պարզապես հեթանոսական մեհյաններ են, իսկ մնացածները, եթե ոչ մեհյաններ, գոնե մեհենական ձևերու, ազդեցութեան տակ կանգնված Հայոց քրիստոնեութեան նախնական տաճարներ, թեև ավելի հավանականը, ըստ իս, այն է, որ մյուս նմաններն ալ հեթանոսական շինքեր էին, միայն մի քիչ ավելի ուշ փոխարկված, քան Տեկորի ու Քասաղի տաճարները: Որչափ որ Հայ պատմագիրներ կը նանան մեզ համոզել,

որ Լուսավորչի օրով այլևս հեթանոս Հայեր չմնացին, սակայն գիտնականներու խորաթափանց քննադատական հետազոտութիւնները կհաստատեն, թե դեռ 5-րդ դարու վերջերն ալ կային հեթանոս Հայեր և հեթանոսական տաճարներ, որոնց դեմ կովելու համար բավական չեղան բարոյական միջոցները, առանց պետական ուժի միջամտութեան: Ուստի տարօրինակ չի լինիր ենթադրել, որ եթե Երեբունյե ու Մրեն և այլ նմաններ մեհենական պարզ դրոշմը կը կրեն, կարող էին ավելի ուշ ժամանակ փոխարկված լինել, քան իրենց նախորդները, փոխարկման ժամանակի քրիստոնեութեան ծիսական պահանջներուն համեմատ հավելվածներու ենթարկվելով:

Մինչև այստեղ կատարված քննութիւնները բավական կհամարիմ ապացուցանելու, որ Տեկորի տաճարը երբեմն ունեցեր է (նկ. 110) սև ներկված ձևով հատակագիծ, առանց կիսաբոլորակ խորանի (abside), միայն արևելյան կողմն դուրս ցցված ներքին ուղղանկյուն խորշով մը (նկ. 110) և այս եղեր է անշուշտ մինչև 5-րդ դարու սկիզբները, երբ դեռ կիսաբոլորակ խորանի (abside) ոճը Հայաստան չէր հասած: Ենքին արտաքին և ներքին պարզութեան ալ կերևի, որ տակավին այն ժամանակ ծիսական բարդ արարողութիւններ չեն եղած, որովհետև անոր մեջ չեն տեսնվիր ինչպես կիսաբոլորակ խորան, նույնպես ավանդատուններ, հաստատ կարելի է վճռել, որ նույնիսկ Լուսավորչի օրով ընդունված ձևն է սա անպայման, որուն վրա հետո պարբերաբար ավելցեր են նոր ծիսական պահանջներու համապատասխանող մասեր, այսինքն՝ ավանդատուններ և ապաշխարութեան գավիթ¹:

Տեկորի տաճարին վրա շուրջանակի սյունազարդ ծածկույթներով (portique) ավելի ուշ ժամանակ ավելցված լինելը ինձի ենթադրել կուտա, թե ինչպես Հունաստանի մեջ, այնպես ալ Հայաստանի մեջ մեհյաններու ձևը երկու ուղղութեամբ զարգացած էր, այսինքն կային շուրջանակի սյունազարդ ծածկույթներ ունեցող և չունեցող մեհյաններ: Ուստի երբ քրիստոնեական եկեղեցիներու մեջ ալ հեթանոսական սյունազարդ շուրջանակի ծածկույթը ծիսական որոշ պահանջներու ծառայեցնել անհրաժեշտ սեպվեցավ, այն ժամանակ Տեկորի տաճարին շուրջն ալ ավելցուցեր են սյունազարդ

¹ Երևացած այս ակնբեր փաստերուն առջև այլևս հնացած պետք է համարել այն ընդհանուր կարծիքը, թե էջմիածնի կաթուղիկի ձևը պահված է անփոփոխ՝ Լուսավորչի հիմնարկած ձևով: Լուսավորչի հիմնարկածը ոչ կարող էր abside ունենալ, ոչ ալ գմբեթ՝ խաչաձևած տանիքով: Լուսավորչաշեն կաթուղիկին համար չէ կարելի ենթադրել ուրիշ մի ձև, քան Քասաղի, Տեկորի, Աշտարակի և այլ նմաններու հաստակագծային ձևը:

ծածկույթ, ավելցնելով միաժամանակ արևելյան կողմն դեպի հյուսիս և հարավ ցցված թեկերը (նկ. 109, DD և նկ. 110, UU), որոնց մեջ կան դեպի հյուսիս և հարավ ուղղված երկար քառակուսի սենյակներ (նկ. 109, AA), բայց առանց դարձյալ կիսաբոլորակ խորանի (abside): Թեկերու հավելումով արևելյան կողմն ուղղանկյուն խորշ մը միայն գոյացեր է (նկ. 116 E), նման ներսի կողմն եղած խորշին (նկ. 110, F): Հետևաբար այս հավելումն ալ պետք է որ համարենք դարձյալ 4-րդ դարու վերջին քառորդին, կամ առաւելելն 5-րդ դարու սկիզբը, քանի որ դեռ կիսաբոլորակ խորան գոյութիւն չունի, նույնիսկ չէր շինված ոչ գմբեթ, ոչ ալ խաչաձև տանիք:

Քասաղի տաճարը, կերևի որ, հիմնարկված օրին ունեցեր է շուրջանակի սյունազարդ ծածկույթ (portique) և փոխարկման ժամանակ առանց վնասելու անոր ամբողջական ձևին, միայն ավելցուցեր են կիսաբոլորակ խորան (abside): Համոզված եմ, որ այս տաճարը ավելի երկար մնացեր է նախնական վիճակին մեջ, ծառայելով իբրև մեհյան կամ եկեղեցի, վասնզի միմիայն կիսաբոլորակ խորանն է, որ հավելված է, և այդ կիսաբոլորակին Հայաստան հասնելն ալ 5-րդ դարին առաջ հավանական է: Նայելով իր բոլորովին պարզ, այսինքն՝ առանց կողմնակի սենյակներու, կամ ավանդատուններու միմիայն կիսաբոլորակ խորան մը հավելվածին, կարելի է կարծել, որ սկզբնական օրինակներն եղած լինի abside-ի և նախատիպ 5-րդ դարու վերջին կանգնվող էջմիածնի կաթուղիկին չորս abside-ներուն:

Ճիշտ է, որ թեև հյուսիսային կողմը կա մի սենյակ՝ տաճարին հետ հաղորդակցող, սակայն այդ սենյակը իր անկանոն ձևով և անհաստատ գործուցմամբ հետնագույն հավելված կներկայանա, թեև դարձյալ ոչ այնչափ նոր, ինչպես Երեբունյեի սենյակները:

Հետևելով այս օրինակներուն, Երեբունյեի տաճարը փոխարկված կարելի է համարել ավելի ուշ, քան Տեկորի տաճարի երկրորդ հավելումը, որովհետև Երեբունյեի մեջ ավելի կատարելագործված ձևով եղած են հավելումները և ավելի ճոխ ծիսական պետքերով: Միաժամանակ ավելցված են կիսաբոլորակ արևելյան խորանը և անոր երկու կողմի երկար քառակուսի սենյակները, նույնպես նաև արևմտյան անկյուններու քառակուսի սենյակները՝ արտաքին փոքր abside-ներով միասին:

Այս փոփոխութիւնն ալ հավանական կհամարիմ 5-րդ դարու վերջերին, երբ արդեն մտած էր Հայոց եկեղեցիներու մեջ թե՛ կիսաբոլորակ խորան

և թե՛ արևմտյան կողմը սենյակներ ունենալու սովորությունը Վաղարշապատի կաթողիկե էջմիածնի օրինակով: Թերևս միևնույն ատեն Երեբունյեի վրա ալ շինեին գմբեթավոր խաչաձև տանիք, եթե չենքը Հարմարություններ տար այդ փոփոխություն. որովհետև, նախ՝ շենքը Համեմատաբար շատ նեղ էր, երկրորդ՝ գմբեթին որոշ չափով կեղծոնական Համաչափություն տրվելու Համար անոր երկայնությունը և մուլթերու դասավորությունը աննպաստ էր: Տեկորի մեջ գմբեթը Համաչափություն ստացեր է արևելյան կողմի երկու մուլթերու ոչնչացումով. փոքր ի շատե վայելչություն Համար Հարկ էր, որ Երեբունյեի տաճարի շենքը կարճացնեին արևելյան կամ արևմտյան կողմեն, ինչպես Տեկորի տաճարին մեջ, և հետո Համաչափ կեղծոն կազմող մուլթամեջերուն վրա կանգնեին գմբեթը, այն ալ անշուշտ փայտե, պետք էր որ շինեին էջմիածնի գմբեթին նման, ինչ որ ցանկալի էր այնքան խնամքով և կատարյալ արվեստագիտությունը շինված հսկա շենքի մը վրա փայտաշեն գմբեթ դնել, վասն զի դեռ քարե գմբեթ շինելու արվեստը Հայաստան մտած չերևիր նույն ժամանակ:

Կկարծեմ, որ արևմտյան կողմի սենյակներուն ալ դրսեն շինվելուն պատճառը դարձյալ շենքի նեղ լինելն է. ներսը այնչափ տեղ չկար նույն մեծությունը սենյակներ երկու կողմին վրա շինելու Համար, ինչպես նախնական էջմիածինը, Հոփսիսի մեջը և ուրիշ նմաններ՝ առանց արևմտյան մուտքը խափանելու. ակամա ստիպված մի բացառություն կազմեր են Երեբունյեի մեջ:

Երեբունյեի արևելյան մասին վրա կատարված փոփոխություններու դրական փաստեր այստեղ առայժմ ներկայացնելու հնարավորություն չունիմ, ձեռքի տակ Հարկ եղած լուսանկարներ և մանրամասն չափագրություններ չունենալու Համար¹, այնուամենայնիվ հետաքրքիր մասնագետներու աչքեն չեն վրիպիր բուն Հիշատակարանին վրա ներսեն և դրսեն շարված քարերու ոչ Համանմանությունը, տարբեր արվեստագործությունները, շինվածանյութերու և գեղարվեստական ոճերու անհամեմատ զանազանությունները՝ բաղդատմամբ նախնական շինություն: Իսկ արևմտյան կողմեն

¹ Խորին ցավով պիտի արձանագրեմ, որ, Հակոբակ բուն ցանկություններու, Հնար չունեցա Երեբունյեի նման մի ամենակարևոր Հիշատակարանի շուրջը մանրակրկիտ հետազոտություն կատարել այնպես, որպիսին կպահանջեր իմ ծրագիրս, նույնիսկ Հնար չեղավ ձեռքի տակ ունենալ քանի մը լուսանկարներ, որոնց վրա գոնե նշանակելով իմ տեսություններս և ապացույցի կետերս, որով ավելի դյուրբարենի դառնային բացատրություններս: Կմնա ինձ՝ հետաքրքիր ընթերցողին Հանձնարարել, որ անձամբ տեսնե ու ստուգե իսկական Հիշատակարանին վրա:

այնքան պարզ են տարբեր ժամանակաշրջաններու մեջ կատարված փոփոխություններ և հավելումներ, որ առանց արվեստագետ լինելու ալ Հետաքրքրվողը կարող է տեսնել իր բոլոր մանրամասնություններով:

Հյուսիսային և Հարավային ճակատներու սյունազարդ ծածկույթները (portique) շատ դժվար է հետնագույն հավելված Համարիլ, սակայն սյուններու կամ որմնասյուններու դասավորության մեջ բունազրոսիկ Համաչափություններ և ճարտարապետական ոճերու զարգացման տեսակետով ժամանակագրական ստույգ փաստեր մեծ մասամբ կապածելի կդարձնեն, որպիսին նկարագրեցի Տեկորի տաճարի արտաքին որմնասյուններու դասավորության վրա: Բայց որ Հարավային դռները զարդարող սյուններ, աղեղներ և fronton-ներ փոփոխություն կրած են շատ հին ժամանակ, անվիճելի է:

Նույնպես նաև արևմտյան կողմը, մտից դուռը և ամբողջ սյունազարդ ծածկույթը ժամանակակից են Հարավային դռներու փոփոխության: Այստեղ Տեկորի սյունազարդ ծածկույթի ապացույցներն ավելի բնորոշ փաստեր կան, որ նախնական շենքի բուն պատին հետ կապ չունի սյունազարդ ծածկույթը և առանձին շինվելով կացված է շենքի ճակատին:

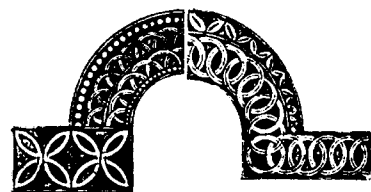
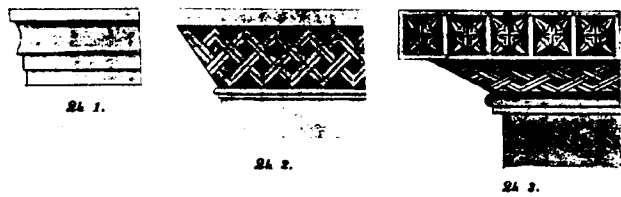

Նկ. 130. Զարդաքանդակ պատկեր Տեկորի տաճարին և Զվարթնոցին

Երեբունյեի տաճարի ամբողջական հետազոտություն գրել այստեղ անկարելի է, նախ՝ անոր Համար, որ անհամեմատ շատ նյութ կրտվանդակե իր մեջ, քան Տեկորի տաճարը, երկրորդ՝ առաջադրված նպատակեն ալ մեզ կհեռացնե, ուստի առայժմ պիտի բավականանամ մի քանի փաստեր և առանձնագրերով, որոնք պիտի ապացուցանեն, թե Երեբունյեի փոխարկումը ավելի ուշ է կատարված, քան Տեկորի երկրորդ հավելումը:

Բոլոր moulure-ներ և ուրիշ զարդաքանդակներ Երեբունյեի տաճարին վրա, հին ոճեն դեպի նոր վերածնություն փոխանցման շրջան մը կներկայաց-

նեն Հայ ճարտարապետության զարգացման մեջ, կան այնպիսի détails-ներ, որոնք Հայ ճարտարապետության մեջ 5-րդ դարուն բնավ գոյություն չունին, իսկ սկսած Երեբունյեին շարունակված կգտնենք մինչև Հայ ճարտարապետության անկումը 15-17-րդ դար:

Արևելյան կողմեն կիսաբոլորակ խորանին (abside) պատեն ներս ամփոփվելը 5-րդ դարու վերջին էջմիածնի նախնական օրինակով կհաստատվի, բայց չէ կարելի հաստատել, որ Տեկորի մեջ սյունազարդ ծածկույթը և արևելյան թևերը ավելցված ժամանակ շինվեցավ նաև Հյուսիսային կողմի արտաքին abside-ը սյունազարդ ծածկույթի տակ:

Զարդաքանդակները և ուրիշ ճարտարապետական moulure-ներ այլևս օտար են Հռոմեական արվեստի ոճին, որուն մեծ ներգործությունը անուրանալի է Հայ ճարտարապետության մեջ մինչև 5-րդ դարու վերջերը: Այստեղ սկսած է ասորական և սասանական ներգործություն, որ տևած է մինչև Հայ արվեստի վերջնական անկումը: Երեբունյեի տաճարին վրա բոլոր պատկերներ (corniche), պատուհաններ՝ շրջանակներ պարզ սասանական են, թեև ուժին իրենց մեջ աստամաշարեր (denticule), որոնք կարող են Հունական կամ Հռոմեական համարվիլ, բայց եթե քննենք անոնց Համաչափությունները և դասավորության եղանակը՝ կտեսնենք, որ սասանական ոճին կպատկանին, որոնք երևեցան Պերսեպոլի բեկորներուն մեջ:

Երեբունյեի մեջ գտնված մի խոյակ, որ սյունազարդ ծածկույթի արտաքին անջատ սյուններուն կվերաբերի, պարզ ցույց կուտա իր ասորա-քաղաքական հնագույն ոճը, որ սասանական արվեստի միջոցով փոխանցված է թե՛ Հայաստանի և թե՛ Միջագետքի ու Սիրիայի ճանապարհով մինչև Երուսաղեմ, մի ուրիշ ճանապարհով ալ մինչև Հնդկաստան: Գնդազուլի սյուններու այս ձևը առանց Համաչափական մեծ փոփոխություններ կրելու պահված է Հայոց մեջ մինչև 13-14-րդ դարերը: Երեբունյեին հետո նույն այդ ձևը Զվարթնոցի մեջ կա 7-րդ դարուն, Բանայի մեջ՝ 10-րդ դարուն, 11-րդ դարու Անիի գագկաշեն ս. Գրիգորի և ուրիշ շատ մը փրատակներու մեջ, 10-11-րդ դարերեն սկսած բոլոր Հայ Հիշատակարաններուն արտաքին որմնասյունները միևնույն ձևով խոյակներ և խարխիւներ ունին: Իսկ վերջին շրջանի վերածնություն մեջ մի քիչ ավելի բարեփոխված էին անոնց abaque-ները և երբեմն անկյունավորված գունդերը:

Երեբունյեի, Զվարթնոցի և Բանայի գնդազուլի խոյակներու վրա փորված զարդաքանդակներ ինձի պահ մը ենթադրել կուտան, որ եթե խոյակներու լերկ

ձևը ուղղակի ասորա-քաղաքական ներգործություն է Հայ արվեստին մեջ, այնուամենայնիվ այս երեք եկեղեցիներու մեջ գտնված քանդակազարդված ձևը սիրական արվեստի ազդեցություն լինի Հայոց գեղարվեստին վրա: Նախաքրիստոնեական շրջանի մեջ նույն ձևի սյուններու գործածությունը Սիրիո մեջ հաստատված է, բայց ավելի հնագույն օրինակ կներկայանան Սողոմոնի տաճարին Համար փյունիկեցի Քիրամին շինած խոյակները, որոնց նկարագրությունը ճշտիվ կպատկերացնե Երեբունյեի, Զվարթնոցի և Բանայի խոյակները ցանցակերպ Հյուսված քանդակազարդությամբ¹:

Ահա Երեբունյեի և էջմիածնի կատարելագործված օրինակներն են, որ Տեկորի տաճարին վերջնական ձև տվեր են. Երեբունյեի արևելյան ներքին և արտաքին մեծ ու փոքր կիսաբոլորակ խորաններով, էջմիածինն իր գմբեթով և խաչաձև տանիքով: Հետևաբար Երեբունյեի այսօրվան տեսքին փոխարկվելու ժամանակը պետք է լինի ամենաուշը 6-րդ դար:

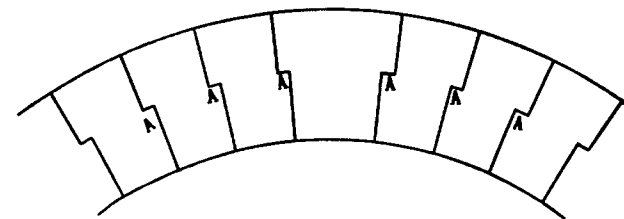

Նկ. 131. Տեկորի տաճարին ներքին մեծ աղեղներու նորոգության ժամանակ քարերին աստամալոր տաշվածքը

Թե ինչո՞ւ ընդունվեցան շուրջանակի սյունազարդ ծածկույթները (portique) Հայոց եկեղեցիներու մեջ, այդ մասին իմ հավանական կարծիքս է, թե քանի որ քրիստոնեությունը չէր մերժած Հին կտակարանը, և Հին օրինաց շատ մը ծեսեր ընդունվեցան քրիստոնեական եկեղեցի մեջ, անկասկած, երբայական տաճարի հեթանոսաց գավիթն ալ ընդունվեցավ նույնությամբ Հայոց եկեղեցիներու մեջ: Բայց ե՞րբ սկսվեց անոր կանոնավոր գործածությունը՝ ինձի հայտնի չէ, միայն թե 325-ի Նիկիո ժողովին կանոններուն մեջ որոշ հոդվածներ կան այդ մասին: Հետևաբար թե՛ ընդհանուր քրիստոնեից և թե՛ Հայոց եկեղեցիներու մեջ շուրջանակի սյունազարդ ծածկույթները Հին դարերու մեջ անպայման ծառայեցին իբրև հեթանոսաց կամ ապաշխարողաց գավիթ: Հույն և լատին եկեղեցիներու մեջ 3-րդ դարուն իսկ գործադրության դրված կերևի ապաշխարության գավիթի օրենքը,

¹ Գ. Թագ., է. գլ. 17, 18, 41, 42 հմբ:

Գր. Աբանչեյազործի կանոնական թղթով. սակայն Հայոց մեջ նախքան ս. Գրիգոր պարտավորի՞չ էր, թե՞ ոչ՝ Հայտնի չէ ինձի, կկարծեմ, որ Հայոց մեջ սկսված լինի այդ օրենքին խստիվ գործադրությունը Նիկիո ժողովին կանոնները Հայաստան բերվել են հետո: Բայց որովհետև ցուրտը և ձմեռը սաստիկ ու երկարատև երկրի մը մեջ դժվար էր ապաշխարողաց համար բացօթյա սպասել, հավանական է, որ հետո մտածեցին բացօթյա portique-ներու փոխարեն ավելցնել արևմտյան սենյակները իբր ցրտեն ու բուքեն պատսպարված ապաշխարողաց կայան ձմեռնային օրերու համար¹:

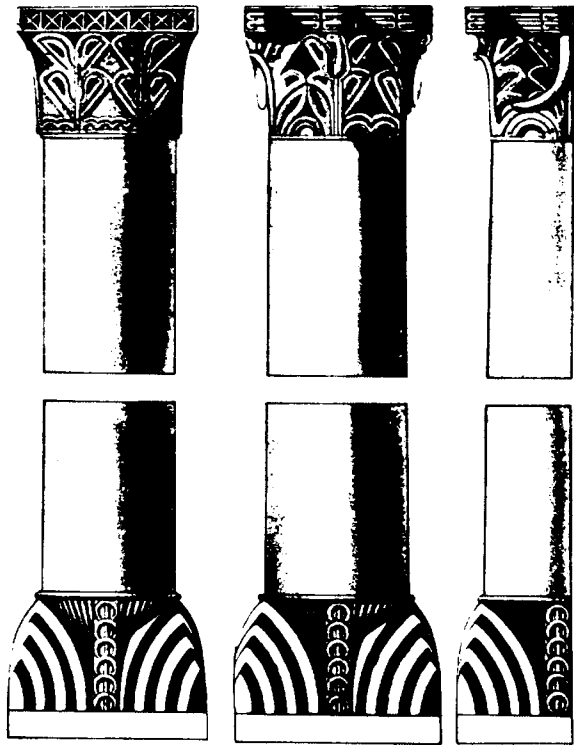

Նկ. 132. Տեկորի տաճարի արտաքին որմնասյուղներու խոյակ և խարխուխ

Բայց շատ զարմանալի մի երևույթ է, որ 7-րդ դարեն սկսած ոչ միայն այդուհանդերձ շինարարական սովորությունը վերացած է Հայոց մեջ, այլև հեթանոսական գավիթ համարվող բաժանումներ ևս չկան Հայոց եկեղեցիներու մեջ մինչև 11-րդ դար:

¹ Թեև շատ ուշ ժամանակի վկայություն, սակայն թերևս իբրև հաստատություն ծառայելու կարծիքս: Աղթամարի հակաթոռ Զաքարիա կաթողիկոս 15-րդ դարուն ս. Ունի եկեղեցիի կից շինքը է ամառնային և ձմեռնային գավիթներ, որոնց մասին թովմա Արծրունիի պատմության հավելվածին մեջ կկարդանք. «Դարձեալ յաթոռ Հայրապետութեան իւրոյ ի կղզիս Աղթամար, ի դուռն Սուրբ Ունի շինեաց գեղեցիկ և մեծանիստ տեղեօք ի թիկունս Սուրբ Ունի զժամատունն մեծ յաւուրս ձմեռայնոյ, իսկ ի կողմն արևմտից զժամարակ ամարայնոյ մեծանիստ կամարակապ ձևօք կրակապ և սրբազործ»: (Պատմ. Տանն Արծրունեաց ի թովմայ վարդապետէ Արծրունոյ, Կոստանդնուպոլիս. 1852, երես 363-364):

Կարծեմ թե՛ այս սովորության ընդհատումն հետո առաջին երեկոյթներն մեկը պետք է համարել Հոռոմոսի վանքի մեջ Հովհաննես Սմբատ թագավորի շինած գավիթը: Թեև այս դարերն սկսյալ շինված գավիթներն ալ, եթե ի սկզբան իբրև ապաշխարողաց կայան շինված էին, այնուամենայնիվ անոնք շուտով փոխեր են իրենց կոչումը և ծառայեր են իբրև տոհմային դամբարաններ: Շինութեան կերպով ալ շատ կտարբերին իրենց հաստատուն և փակ շրջապատով և կանոնավոր ծածկերով. փոխանակ նախնական բացօթյաներու, գեղեցիկ կամարակապ այդուհանդերձ սրահներ են անոնք: Միակ բացատրություն այս գավիթներու Հայոց մեջ ընդունված ոճին, Անիի ս. Գր. Լուսավորիչ (Նախչի) եկեղեցին է, որ բացօթյա այդուհանդերձ ծածկույթ (portique) ունի արևմտյան կողմն (նկ. 108, B), որն որ լիովին կհիշեցնե փոքր-սփական, հունական և հունականի ազդեցության ենթարկված Հայոց եկեղեցիները:

Տարօրինակ չէ Անիի Լուսավորիչ եկեղեցիի այս օտար հատկությունը. այնտեղ մենք կտեսնենք ուրիշ ապացույցներ ևս, որ մի ժամանակ այդ եկեղեցին սեփականություն դարձեր է այլադավան քրիստոնյա մի հասարակության: Հայոց եկեղեցիներու մեջ բացարձակապես անընդունելի սովորության մը հակառակ, մեռելներ թաղված են² խորանին առջև, որոնց մեկուն տապանաքարին վրա մինչև այսօր կմնա վրացերեն տառերով արձանագրություն: Նաև ներսը և դուրսը նկարված պատկերներու վրա արձանագրություններ վրացերեն գրված են: Այս բոլոր ստացական օտար հատկություններ շատ կհեռացնեն Անիի Լուսավորիչ եկեղեցին մշտնջենապես Հայ լուսավորչականաց սեփականություն համարվել:

Մրենի տաճարին տանիքի խաչաձևումը և գմբեթավորումը, անշուշտ, 7-րդ դարեն առաջ չէր կարող լինել այն պարզ պատճառով, որ եթե առաջ

² Հայերը շատ խստիվ պահած են այս հնավանդ օրենքը եկեղեցիի հայրերու կողման հաստատված: Հատկապես ուշադրություն փնտռած եմ բոլոր հին եկեղեցիներու մեջ՝ և չեմ գտած մեռել թաղված անոնց մեջ. եթե կան ալ, անոնք հազիվ թե 17-րդ դարեն անդին անցնին: Այս խիստ օրենքը ըստ ժողովոց պատմության՝ նախ ավանդված է ս. Սահակի կանոններով, հետո ալ Դավիթ Բ. ժողովով 551 թվին: Կանոնք սրբոյն Սահակայ. Թօղ. Ի Գ. «Եւ որպէս եղև անառակ սովորութիւն քահանայից և նոցին կանանցն որ զգեբեզմանս առ եկեղեցիս առնել, ի տեղիս սրբութեան ի սուրբ սեղանոյն. առաջ մի իշխեսցին առնել, այլ ի ժողովրդանոցն Հանգստարանս եղիցին և քահանայից Հանգստարանք, զի սրբութեան տեղին պարկեշտութեամբ պատուեսցի»:

Կանոն Դուրի Բ. ժողովի, Թօղ. 20. «Գերեզմանս յեկեղեցիս մի իշխեսցեն առնել, ապա թէ գտցի ոք արարեալ, յեկեղեցոյն պատարագ մի ոք իշխեսցէ մատուցանել մինչև մաքրեսցին գտեղին»:

լինել, պետք էր որ շուրջանակի այդուհանդերձ ծածկույթ ալ ունենար ժամանակի պահանջին համաձայն: Բայց ինչպես տեսանք, 7-րդ դարուն բոլորովին վերջացած էր այդ սովորությունը Հայոց մեջ: Բացի այդ՝ գմբեթին և պսակներուն (corniche) ոճը միայն 7-րդ դարու Հայոց արվեստին կպատկանին, որոնք այդ շրջանն ոչ առաջ և ոչ ալ հետո այլևս գոյություն չունին Հայ ճարտարապետության մեջ: Բայց արդյոք ի սկզբանե, նախքան հավերժաները գմբեթի և խաչաձև տանիքի կատարվելը, այդուհանդերձ ունե՞ր, թե՞ ոչ, այդ հարցին չէ կարելի դրականորեն պատասխանել. կարող էր նախնականն ալ առանց արտաքին այդուհանդերձ ծածկույթի լինել ըստ մեհենական ոճի այլազան զարգացման:

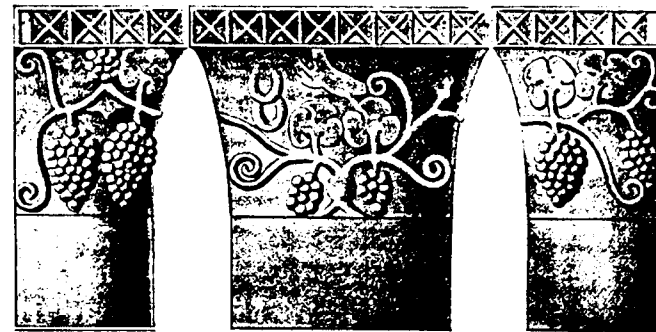

Նկ. 133. Տեկորի տաճարի արտաքին որմնասյուղներու խոյակ

Իբրև բացառիկ երևույթ նկատելի է Մրենի տաճարին վրա, արևելյան կողմն կիսաբոլորակ խորանին դուրս շինվելը: Ինչպես կերևի, 7-րդ դարուն բոլոր խաչաձև եկեղեցիներու վրա, կիսաբոլորակներու (abside) դուրս շինվելը ընդհանրացած նորաձևություն էր, թերևս այդ նորաձևությունն է, որ ազդեր է Մրենի տաճարին վրա¹, բայց որչա՞փ տևեր է այդ նորաձևությունը՝ Հայտնի չէ, տևողությունը հասկնալ կարելի կլինի, եթե մենք ունենայինք մինչև 10-րդ դար հաջորդաբար կանգնվող եկեղեցիներ. դժբախտաբար, 8-րդ և 9-րդ դարերուն Հայոց մեջ միանգամայն դադար առած է գեղարվեստի մինչև 7-րդ դարու կեսին երևցող գորեղ հառաջադիմական շարժումը. ան-

¹ Թալինի, Դավիթ կաթողիկոսներն ալ ազատ չեն կարող համարվիլ փոխարկման կասկածանքն, որոնց վրա հետագույն հավելված են չյուսիս և հարավ կողմերու կիսաբոլորակ խորանները, մասնավոր, որ Թալինի հիմնարկության թվականն ալ Հայտնի չէ արդեն: Ինչ կվերաբերի հատկապես ձևին, պարզ բաղդատություն մը բավական է հասկնալու ընդհանրացած Հայ եկեղեցիներու ձևն արևելյան կողմի օտարությունը: Դավիթ կաթողիկոսն թեև կվերաբերի Մեծն Վարդանի, սակայն ակնարկ կա պատմագրաց կողման, որ նա շինված է մեհենի մը տեղին վրա՝ նույնիսկ մեհենի քարերով: (Տե՛ս թովմա Արծրունի):

շուշտ, արաբական արշավանքի պատճառած տնտեսական քայքայումը և գերեզմարությունները եղան պատճառ այս մեռելային անշարժության: 10-րդ դարուն մոտիկ է, որ հանկարծական զարթնում կտեսնվի Հայոց գեղարվեստական կյանքին մեջ. Հայ ճարտարապետությունը կսկսի նոր վերածնություն մը երևալ. ոչ միայն զուտ ճարտարապետական և գեղարվեստական ոճեր, այլև եկեղեցիներու հատկապես խաչաձև տանիքի և կիսաբոլորակ արևելյան կողմերն զգալի չափով կերպարանափոխված են:

Անշուշտ, դավանաբանական նորամուտ վարդապետության մը հետևանք, Հայոց եկեղեցիներու խորաններուն երկու կողմը եղող սենյակները, որոնք 7-րդ դարուն հավասարակողմ քառակուսի ձև ունեին, 10-րդ դարուն մեջ երկնցած և ուղղված են արևելքն արևմուտք և անոնց արևելյան ծայրին վրա ավելցած են կիսաբոլորակ խորաններ (abside)՝ պատարագի հատուկ, այս պատճառով ալ նեղցած է խորանի և գմբեթակիր մույթերու միջոցը:

Երեք խորաններու ալ արևելյան պատն դուրս ցցվելը շինության տեսակետով շատ դժվարություններ և անհարմարություններ ունեւ. նախ՝ արհեստի որոշ հմտություն և նյութական շատ զուհողություն էր հարկավոր, երկրորդ՝ կիսաբոլորակներու շարքին վրա բնականորեն հառաջ եկած բեկումներ և անկյուններ վնասաբեր արդյունքներու պատճառ պիտի դառնային երկրին խիստ ճյուղոտ և անձրևոտ կլիմային ազդեցության տակ: Ինչպես կերևի, հանճարեղ ճարտարապետին մեկը թե՛ նյութական խնայողությունը, թե՛ աշխատության հեշտությունը և թե՛ բնության պատճառելիք վնասներու դեմ ապահովությունը ի նկատի ունենալով հանդերձ, միևնույն ժամանակ, երեք խորաններու նվիրագործված դուրս ցցվելու ձևն ալ անփոփոխ պահելու համար հետևյալ շատ պարզ և նպատակահարմար միջոցին է դիմեր:



Նկ. 134. Տեկորի տաճարի մուտքի քանդակազարդ բարավորը

Խորաններու բոլորումնն ձևացած խորշեր վերեն աղեղներով միացուցեր և անոնց վրա շարունակեր է ուղիղ պատ Հյուսիս մինչև տանիքի սահմանը: Այս գործողության ամենամեծ օգուտը եղեր է այն, որ փոխանակ յուրաքանչյուր կիսաբոլորակի վրա առանձին-առանձին ծածկեր շինելու, որոնք թե՛ դժվարություն են և թե՛ վատ կլիմայի տակ անտեղությունաց բույն, ընդհանուր շենքի տանիքի տակ ծածկեր է ամեն կերպ ապահովությունը երաշխավորված: Ահա այս շինության կերպը հառաջ բերեր է Հայոց եկեղեցիներու հատուկ արտաքին պատերու վրա աղեղնակազ զարդարուն խորշերու (niche) ոճը, որ նախ սկսելով արևելյան կողմեն, իբրև ակնահանգ զարդարանք հետզհետե անցեր է մյուս ճակատներուն վրա ալ, որուն ձևացման համար շատ կնպաստեր ներքին մեծ որմնամուկներու գոյությունը:

Քանի որ արտաքին խորշերու ձևացումը ներքին կողմի սենյակներուն վրա կիսաբոլորակ խորան ավելնալուն հետ անմիջական կապ ունի, հետևաբար խորշերու (niche) ոճերուն սկզբնավորության ժամանակն ալ չենք կարող ավելի հեռու տանել, քան 10-րդ դար, և այս բանը հաստատող փաստեր ալ չեն պակսիր մեզի: Նախ՝ 7-րդ դարու եկեղեցիներեն ոչ մեկը չունի կիսաբոլորակ խորանով սենյակներ կամ ավանդատուն: Երկրորդ՝ ավանդատուններուն մեջ կիսաբոլորակ խորան ունենալու սովորությունը մոտիկ կապ ունեցած կերևա 10-րդ դարուն Հայոց եկեղեցին մտած դավանաբանական օտար վարդապետության մը հետ, այն է՝ հոգվո փրկության համար եկեղեցիներուն մեջ բազմաթիվ պատարագներ մատուցանելու սովորությունը:

Մինչև 10-րդ դար եղած արձանագրություններուն մեջ բացարձակապես չեն տեսնվիր հոգվո փրկության համար պատարագի պահանջ՝ եկեղեցիներ շինողներու և կամ նվիրատուներու կողմանե. հավանորեն 10-րդ դարու մեջ, Գրիգոր Պահլավունի իշխանն իր՝ Անիի մեջ շինած Ապուղամբենց ս. Գրիգոր եկեղեցիին վրա բավականացրել է միայն արձանագրելով հետևյալ կարճ մաղթանքը. «Քրիստոս Աստուած, յորժամ գաս փառաք հաւր ի նորոգել զերկիր, ողորմեա՛ Գրիգորո ծառայիք»: Գրիգոր իշխանի մահվանն շատ հետո իր մեկ որդին Ապղարիպ իշխանն է, որ 1040 թվին իր հոր հոգվուն համար պատարագ սահմանել է, շինելով անոր անվան նվիրված ս. Ստեփաննոս և ս. Քրիստափոր անունով երկու մատուռ՝ եկեղեցիին կից:

Հայ կղերին հոգվո փրկության համար պատարագներ ծախելու սովորությունը այնքան չափա-

զանցվեր է 11-12-րդ դարերուն, որ հանձն առնված պատարագներու թիվը լիակատար իրագործելու համար բավական չէին տարվույն օրերը, ուստի ստիպված ամեն եկեղեցիներու մեջ ավելցուցեր են խորաններ՝ ավանդատուններու վրա. կրկնահարկ շինել են ավանդատուններ հատկապես այդ նպատակով: Կարծեք այդ ալ բավական չէ եղած, եկեղեցիի արևմտյան անկյուններուն վրա ալ շինել են հաճախ 2-4 սենյակներ՝ պատարագի խորաններով և վերանորոգել են հնադարյան արևմտյան սենյակներու սովորությունը, այս անգամ հիններեն բոլորովին տարբեր նպատակով մը:

Այո չափազանցված անախորժ շահավաճառություն դեմ 12-րդ դարուն, Ներսես Լամբրոնացին ստիպվել է հրապարակավ բողոքելու, և այդ կրոնական առևտուրը պախարակելու, միանգամայն հակառակ համարելով նախնայաց սրբազան ավանդություններուն¹:

Ահա այս տեսությունը կասկածելի կգտնեմ 7-րդ դարու Հայոց եկեղեցիներու վրա գտնված խորշերը՝ համարելով զանոնք 10-րդ դարուն մոտ հավելվածներ, ինչպես էջմիածնի մոտ ս. Հովհաննիս վանքին խորշերը: Հովհաննիս վանքին հետ միևնույն դարուն մեջ կանգնված և իրարու այնքան մոտիկ էջմիածնի կաթուղիկեն և ս. Գայանեի վանքը խորշեր չունին. եթե նույն ժամանակ խորշը ընդունված

¹ Երրորդ զի այս արդագալ ի տուրևառութիւն անկաւ շնորհս և ի թուականութիւնս քառասներորդաց. որով գտաւ ի մէջ մեր անբերելի անկարգութիւն, զի մի՛ սասցից՝ անօրէնութիւն. քանզի ծանուցեալ եկեղեցւոյ վերակացուք թէ ըստ բազմութեան թուոցն է և վարձն և ի պէտս արծաթսիրութեան, բազմացուցին ի մի տեղ տանս՝ աւելի կամ պակաս ծախտեալ մատուռնս խորանօք և սեղանովք. ըստ մնին և քահանայք թուոցն լցուցիչք... Ի պէտս այսորիկ եմուտ ամոնացին և մովբացին յեկեղեցին. և կրճատեալս յիմաստութենէ և մայրան ի շնորհաց եղև քահանայ. բարձաւ այլ դասակարգութիւն պաշտօնէից եկեղեցւոյ, սարկաւազաց և կիսասարկաւազաց՝ իբր զանկարգք և զանկատարք՝ յաղագս ոչ զթիւն գլխաւորելոյ: Ի՛ ծանր աղէտս մատնեցաք և յողբոց արժանաւոր մեղս և ոչ գոյ որ իմանայ, և ոչ այն որ խնդրէ զճարտութիւնն աստուծոյ. աստուածավաճառք եղաք, ի մարմնական շահավաճառութեան պէտս քահանայացաք, և քահանայացուցաք: Ո՛վ աղտիցս, ո՛վ յիմարութեանս. յիսրայէլի միանգամ ի տարւոյն մի քահանայ մտանէր արեամբ օտարաւ ի սրբութիւնն և զամենայն ժողովուրդն քաւէր. իսկ մեք Քրիստոսի ամենայն աւուր վասն մեր պատարագելոյն յամենայն տեղիս՝ տկարացաք հաւատալ թէ քաւէ. այլ գնոյն ի զանազան տեղիս և ի մի վայրն անպատուեցաք. և մատուցաք յանձուկ և անպատու ծախտեալ խորանն ատանց սպասաւորութեան սարկաւազի, առանց հպատակութեան դպրի, առանց անուշահոտութեան խնկի, առանց լուցման ջահի, որ ի հարցն մեր ամենայն սահմանեցաւ ի պէտս նորին և ի կատարումն: Չայսքան բարեկարգութեամբս զանց արարաք և միայն համարոցն ծառայք եղեալ զպատարագելն և զհաղորդութիւն քահանայիցն ի միմեանց պառակտեցաք առանձին-առանձին լինել և զթիւնս աճեցուցանել: (Մարտի Ներսիսի Լամբրոնացւոյ Տարտնի նախկոպոսի. «Սորհրդածութիւնք ի կարգս եկեղեցւոյ եւ մեկնութիւն խորշերոյ պատարագին»: Վենետիկ, 1847, երես 178-179):

ոճ լինել, անպայման պետք է որ գտնե Գայանեի վանքին վրա գտնվել Հովհաննիս վանքի մը տարի հետո՝ իբրև նորոգ հիմնարկված եկեղեցի:

Ակոռիի ս. Անդրեաս եկեղեցին (ըստ Հ. Ալիշանի՝ «Այրարատ», 473, նկ. 182), իբրև հնագույն եկեղեցի, խորշեր ունի արևելյան կողմը, սակայն, իմ կարծիքով, Հ. Ալիշանի ներկայացուցած հատակագիծը պետք է որ նույնիսկ Անաստաս կաթողիկոսի շինած եկեղեցին լինի և ձևով ալ նման էջմիածնի մոտ գտնվող Գայանեի վանքին, այսինքն չորս անջատ մուկներու վրա գմբեթավորված:

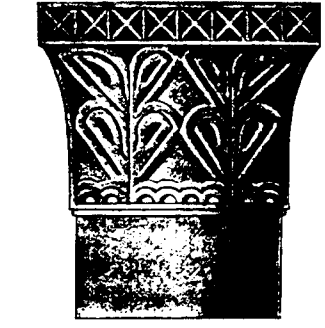

Նկ. 135. Տեկորի տաճարի արտաքին որմնասյունների խոյակ

պակասեցուցեր են, որով գմբեթակիր անջատ մուկներուն երկուքը խառնվել են խորանին և անսովոր կերպով մնացրել են երկու գմբեթակիր անջատ մուկներ միայն:

Անդրադառնալով Մրենի տաճարին դուրս հանված կիսաբոլորակ խորանին, պիտի ըսեմ, որ երկար քառակուսի հատակագծով եկեղեցիներու մեջ խորանը արևելյան պատին դուրս հանելու հազվագյուտ օրինակներեն մեկն է 7-րդ դարուն մեջ: Ավելի հավանական է 9-րդ կամ 10-րդ դարուն դուրս հանված լինի, որուն անմիջապես հաջորդած է երեք դուրս ցցված խորաններու (abside) սովորությունը: Համոզվելու համար, բավական է քննական Հայացք մը նետել խորանին արտաքին կարգի խորությունը վրա, որ մեկ ու կես անգամն ալ ավելի է սովորական խորաններու խորություններեն: Մի օր պետք տեսնելով կամ ավելի մեծ խորության և կամ հատկապես խորանը դրսեն տեսանելի ընելու դիտմամբ, քանդեր են արևելյան պատը և դուրս հանել են:

Խորանին երկու կողմի սենյակներուն ծածկը ավելի նորագույն արվեստագործության դրոշմ ունի, voûte d'arête ըսված ոճի կամարով ծածկված է և հազիվ 12-րդ դարու հնություն ունի Հայոց արվեստին մեջ (նկ. 120, BB): Սույն ձևով ծածկեր կգտնվին 7-րդ դարուն կանգնած Բագարանի և

Ալամանի եկեղեցիներու մեջ. Բագարանի եկեղեցիին չորս անկյուններուն վրա, իսկ Ալամանի եկեղեցիին արևմտյան մասը ծածկված է այս ոճով, հետևաբար այդ եկեղեցիները 12-րդ դարուն մեջ, անկասկած, նորոգություն կրել են:

Տեկորի տաճարին վրա եղած ուրիշ նորոգություններ և փոփոխություններ կան 7-րդ դարեն հետո, որոնց մասին ալ հարկ է ավելցնել քանի մը խոսք:

Շուրջանակի սյունազարդ ծածկույթներու վերացման ժամանակը ինձի կթվի 7-րդ դարեն հետո, բայց ոչ շատ մոտիկ 10-րդ դարուն, վասնզի սյունազարդ ծածկույթը վերացվելն հետո անոր թողած հետքերը ծածկելու համար եղած նորոգության ոճը մեծապես կզանազանի 10-րդ դարու Հայոց ոճերեն: Այս նորոգության ժամանակ պետք է որ շինված լինի արևելյան անկյուններու վրա սյունանման քանդակվածքը (նկ. 109, GG, նկ. 111, D) և խորանի երկու կողմի սենյակներուն կրկնահարկվելը:

Հյուսիսային կողմի արտաքին սյունազարդ ծածկույթի տակ գտնված կիսաբոլորակ խորանին բարձրությունը մնացած է անփոփոխ, հակառակ անոր ետևի և հանդիպակաց հարավային կողմի սենյակներուն կրկնահարկվելով բարձրանալուն: Ասոնցմե դուրս եղած նորոգություններ և փոփոխություններ անվրեպ ապացույցներով 10-րդ դարուն Բագարանի հարստության շրջանին մեջ ծաղկող Հայկական ոճի կապտկանին:

Թեև հայտնի չէ, թե 10-րդ կամ 11-րդ դարուն ո՞վ է այդ նորոգությունները կատարող, սակայն բավական մեծ և հիշատակության արժանի նորոգություն է կատարված: Ամեն կողմեն շենքին կեսն վեր, որ դեղնագույն քարերով շինված է, բոլորովին նոր շարված են. ամբողջությունը վար առնելով արտաքին ճակատներու հին շարքերը, տեղը շարեր են մեր այսօրվան տեսած դեղնագույն քարերը: Նմանապես քառակուսի գմբեթի թե՛ արտաքին երեսները, թե՛ կոնաձև ծածկը նորոգվեցին առանց ներքին կողմը շարված քարերուն ձեռք տալու: Ամբողջ տանիքի քարե սալահատակումն ալ նույն ժամանակի գործ է: Ծածկը փոխանակ քանդելու, թանձրացրել են նորոգությունով, որուն ներքև տակավին կերևնա հին ժամանակի կղմինդրյա ծածկը: Նաև կտուրին թեքությունն ալ ավելցուցրել են ծածկը քարի փոխելու ժամանակ (նկ. 106, EE, նկ. 113, DD): Տաճարին չորս պատին վրա ցածեն գտնված բոլոր պատուհանները փակեր են բոլորովին, իսկ բարձր պատուհաններն ալ նեղացրել և կարճացրել են:

Պատուհանները նեղցնելու սովորությունը չենք կարող 10-րդ դարեն անդին տանել, ինչպես

բացատրեցի առաջուց, մանավանդ Տեկորի տաճարին պատուհանները նեղցնելու համար՝ մեջեն ազուցված քարերուն վրա եղած քանդակազործությունները զուտ Բագրատունի շրջանի վերածնությունն ունի կապականին (նկ. 130, ձև 4): Հիրավի, թեև այդ զարդաքանդակներու մեջ մինչև 5-րդ դարու հնություն հասնող ձևեր կան (նկ. 130, AB), սակայն նույն ձևերու խառնուրդով ակնհաս (nuance) հյուսված կազմել՝ առանց բացառության առաջավելին 9-րդ դարու հայ արվեստի ստեղծագործություն է: Հին շրջանի մեջ շատ դժվար է գտնել նույն ոճով հյուսված զարդաքանդակներ:

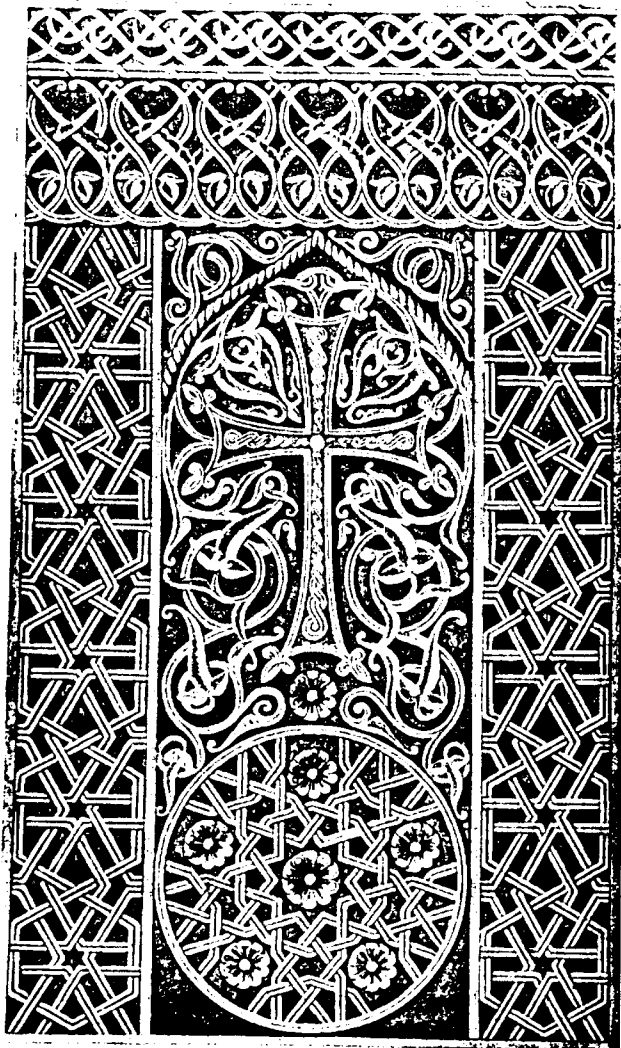

Նկ. 136. Ջարդաքանդակ գերեզմանախաչ [ըստ երևույթին Թորամանյանի կոմպոզիցիա]

Տանիքները քարով ծածկելու սովորությունն ալ բացարձակապես Բագրատունի հարստության շրջանի արվեստագործություն է: Բագրատունի կանվանեմ անոր համար, որ հայ ճարտարապետության 10-րդ դարու վերածնությունը պարզապես սկսած է այդ ցեղի վերականգնման շրջանին և ծաղկած ու զարդացած է գրեթե անոնց տիրապե-

տություն սահմաններուն մեջ: 10-րդ դարու ճարտարապետներ օգտվելով Շիրակի քարահանքերու նպաստավոր հատկություններին՝ կղմինդրի պաշտոնը քարին կատարել տվեցին՝ սղոցով ձևելով իրենց պետք եղած հաստությունները: Երբեմն տեղեր մինչև 3 սանտիմ. բարակությունը քարեր ձևված են: Մինչդեռ 7-րդ դարին անփոփոխ մեզ հասած տանիքներու վրա առանց բացառության կղմինդր ծածկված է: Մրենի գմբեթին վրա մինչև այսօր անվնաս պահված է կղմինդրի շարքը: Բագրատունի ս. Թեոդորոսի վրա նույնպես կղմինդր է եղած, թեև այժմ թափված ու կոտորված¹: Չվարթնոցի պեղումները ցույց տվին, որ անոր վրան ալ կղմինդրով ծածկված էր: Տեկորի մասին արդեն գիտենք: 10-րդ դարին առաջ կանգնող Հիշատակարաններու վրա եթե այսօր քարե ծածկեր կտեսնենք, պետք է անպայման հավատալ, որ շենքի հիմնարկության ժամանակակից չեն, հետնագույն նորոգություններով քարի փոխված են:

Տեկորի տաճարի գմբեթին խորանարդ պատվանդաններ վեր եղած ութանկյուն ցածրիկ թմբուկը իր կոնաձև ծածկով չէ կարելի ավելի հին համարել, քան 10-րդ դար: Այդ ծածկի ձևը ամենին առաջ՝ իրագործված կերևի Խժկոնքի վանքի ս. Աստվածածին ըսված եկեղեցիի և Մարմաշենի վահրամաշեն եկեղեցիի վրա, ասոնցմե հետո արդեն շարունակված է մինչև հայ ճարտարապետության վերջին անկման շրջանները: Կոնը շրջապատող պսակը (corniche) դարձյալ նախքան 10-րդ դար ամենևին չէ երևցած: Չվարթնոց եկեղեցին 7-րդ դարուն ունի թեև համանման քանդակով պսակ, սակայն, ինչպես կտեսնվի պատկերին վրա (նկ. 130, ձև 3), մեծ տարբերություն կա թե՛ համաչափության և թե՛ moulure-ներու դասավորության մեջ: Արևելյան տարազով հետևողություն է հին հունական առաջակարկառ պսակներու և ունի վերին մասին վրայի շերտին տակ larmier² ըսված փորվածքը (նկ. 130, ձև 3 A), որն որ երբեք գոյություն չունի ուրիշ բոլոր հայ Հիշատակարաններու մեջ, բացի Գառնիի Տրդատա թախտի պսակներին:

¹ Շատ հետաքրքրական է տեսնել այս կղմինդրները, գաղափար կազմելու համար, թե ո՞րչափ հառաջ գնացած էր այս արհեստը հայոց մեջ. քիչ կմնա հավասարի մեր այսօրուն կրոպական կղմինդրներու հետ թե՛ շինության կատարելությունը և թե՛ ձևով ունին իրարու մեջ ազուցվող մասեր, նաև գմբեթներու կոնաձևի համար մեկ կողմին լայն, մյուս կողմին նեղ ձուլվածներ:

² Larmier ըսված պսակին ամենին վերի մասին դուրս ընկած տեղին վրա ներքևին ամբողջ խողովակաձև փորվածք մ'է, որն որ պաշտոն ունի տանիքին վրային վազող անձրևին ջրերուն դեպի պատը վազելն արգելելու ուստի, երբ կհասնի ջուրը այդ խողովակաձև փորվածքին՝ այլևս չէ կարող անցնել այդ փորվածքին դեպի պատը և կկաթի վար՝ պսակին դեպի դուրս կարկառած չափով հեռու շենքին հիմնին:

սա արդեն պարզապես հունական ոճի ուղիղ ազդեցությունն է Չվարթնոցի վրա: Տեկորի տաճարին մեջ գմբեթի կոնաձևի հետ միաժամանակ շինված է ներսի կողմին կանոնավոր կաղապարի վրա ձուլված կիսագնդաձև ծածկը (calotte): Նույնպես ներքին կողմին մույթերը և որմնասյուները միացնող մեծ աղեղներու նորոգությունները, որովհետև միևնույն քարերով են շինված այդ աղեղները, ինչ քարով որ շինված են 10-րդ կամ 11-րդ դարու համարված բոլոր նորոգությունները:

Տարակույս չկա, որ որևէ շենքի մը մեջ այնպիսի պատասխանատու մասեր, որպիսիք են գմբեթակիր աղեղներ, առանց բնութայն պատահարներու ալ հանդիպելու, դժվար թե կարողանային դիմանալ այսքան երկար դարեր. բայց, ինչպես կերևի, Տեկորի տաճարին մեջ մի անսովոր պատճառ ավելի փութացուցել է ներքին գմբեթակիր աղեղներու շատ վտանգավոր և դժվարին նորոգությունը, որն որ կատարվել է բավականին հանդուգն և գործին մեջ համարձակ ճարտարապետի մը կողման: Հին աղեղներու բոլոր քարերը քանդվել են առանց ձեռք տալու վրայի մասերուն և ներքևին վերստին նոր քարեր շարվելով՝ աղեղներ (arc) կազմվել են: Եվ որովհետև շատ դժվար էր նոր աղեղները ըստ ամենայնի խտացնել և հին շինության հետ ձուլել, այդ պատճառով ալ, իբր պահպանության միջոց՝ աղեղը կազմող քարերը ամենն ալ աստամավոր տաշելով (նկ. 131, AAAAAA) իրարու մեջ ազդեցել են, որուն շնորհիվ, պետք է ըսել, որ մինչև այսօր ալ մնացել են, հիրավի, թեև հին շենքին հետ չեն ձուլվել և ժամանակ անցնելին հետո թուլանալով՝ վար կախվել են քարերը, սակայն աստամներու միմյանց կառուցումով մի նոր խտություն ստացել են: Քարերու վար կախվելին հառաջ եկած դատարկության վրա ալ գմբեթի ծանրությունը ճնշելով՝ խորանարդ պատվանդանի պատերը ճեղքվել և միմիայն մեջտեղի մասերը վար իջել են, իսկ անկյունները, որոնք գրեթե չորս մեծ մույթերու վրա հանգչած էին, թեև վերին աստիճան հնացած ու մաշված, սակայն դարձյալ իրենց ուղղահայաց դիրքն անգամ կորսնցուցած չեն:

Բագրատունյանց հարստության անկումին հետո Տեկորի տաճարը կորսնցուցել է իր կարևորությունը, այնուհետև ոչ մի կարևոր նորոգության հետքեր չեն երևիր, որոնք փոքր ի շատե հիշեցնեն 12-13-րդ դարերու հայ ճարտարապետության վերջին վերածնության ոճը, թեև բոլորովին առանց նորոգության չէ մնացել, սակայն այդ եղածները կարկատան ըսվելու արժեքը միայն ունին:

Ուսումնասիրությունս վերջացնելի առաջ հարկ կհամարիմ քանի մը խոսք ևս ավելցնել

արևմտյան դռան վրա Սահակ Կամսարականի անունով գրված արձանագրության մասին, որն որ բավականին լուրջ կերպով կկապվի կատարածս ամբողջ ուսումնասիրության հետ և կլուսաբանե որոշ տեսություններ:

Պր. Ա. Բաբախանյան ինձ հայտնեց էր, որ մեծ գիտնական պր. Ն. Մառ կասկածելի կամ անհարազատ համարած է Տեկորի դռան վրայի Սահակ Կամսարականի անունով գրված արձանագրությունը, թե ի՞նչ հիման վրա, այդ դեռ ինձի հայտնի չէ. դժբախտաբար ես առիթ չեմ ունեցած հարգելի գիտնականին կարծիքը անձամբ լսելու, սակայն նույն արձանագրության մասին ես ալ ունեցա իմ անկախ կարծիքը:

Ամենին առաջ նկատելի է, որ Տեկորի տաճարին նման մեծ շենք մը կանգնողի անվան Հիշատակության վայել տեղը չէ այնտեղը, ուր փորագրված է Սահակ Կամսարականի Հիշատակարանը: Ընդհակառակը, պատշաճ տեղը գրաված է Բագրատունի Գագիկ Ա-ի զուգակից Կատրանիդե թագուհիի մի նվիրատվության արձանագրությունը:

Կատրանիդե թագուհիի արձանագրությունը գրված է տաճարի արևմտյան դռան կատարը պսակող քանդակազարդ աղեղի ներքև՝ մինչև դռան վերնասյամը իջնող կիսաբոլորակ ճակատի վրա: Քանդակազարդ վերնասյամի մոտ Կատրանիդե թագուհիի արձանագրությունը վերջանալիս հետո, սկսված է Սահակ Կամսարականի արձանագրությունը, ուր հագիվ մեկ տողատեղ մնացած էր գրելու համար. որովհետև այդ մեկ տողը բավական չէր ամբողջ արձանագրությունը բովանդակելու, մնացյալ մասերը փորագրել են դռան վերնասյամին նեղ և լայն անքանդակ մնացած շերտերու վրա՝ իրարու անհամապատասխան մեծ ու փոքր և խիստ անճաշակ ու անկանոն տառերով: Տառերու մեջ ալ ոչ մի ժամանակագրական ոճ չէ կարելի որոշ նշմարել, ամենահինն մինչև ամենանոր տառերու ձևեր խառնված են:

Պահ մը ենթադրենք, որ նորոգության ատեն ժամանակակից թագուհիի անվան նախապատվություն տալու համար բուն շենքը կանգնողի անվան պատշաճ տեղը տվել են անոր և ներքևը արտագրել են նախապես գոյություն ունեցող Սահակ Կամսարականի արձանագրությունը, բայց ասով դարձյալ հակասությունը չի վերջանար: Հայր Ալիշան ևս նկատել է այդ հակասությունը («Շիրակ», երես 133), որ իմ ալ խորհրդածությունս գլխավոր առարկան եղավ:

Բագրատունյաց շրջանին (10-11-րդ դար) Տեկորի տաճարը ծանոթ է ս. Երրորդություն անու-

նով, մինչդեռ Սահակ Կամսարականի արձանագրությունը կանվանե զայն «Վկայարան Սրբոյ Սարգսի»:

Ինչպես պետք է բացատրել այս երկու տարբեր անունները միևնույն եկեղեցվո անունով, միևնույն տեղի վրա, մանավանդ որ Կատրանիդե թագուհիի արձանագրության շարունակության մեջ, որ վեց տարի հետո ավելցված է, դարձյալ ս. Սարգսի անունով հիշատակված է:

Նախքան այս մասին իմ կարծիքը հայտնելս՝ նույնությունը մեջ կբերեմ այստեղ երկու արձանագրություններն ալ՝ ընթերցողի քննադատության դյուրութուն տալու համար, հուսալով, որ կգտնվին ավելի ճշտագույն լուսաբանողներ:

Սահակ Կամսարականի արձանագրությունը

Ուրանայ եւ հոռո... (ե)պիսկոպոսի եւ Տ.... յրոնի Տեկորոյ վանաց երիցու եւ Մանանայ հազարապետի հիմնարկեցաւ տեղիս ի ձեռն Յոհաննու հայոց կաթողիկոսի եւ Յոհաննու Արշարունեաց. յիւր բարեխաւսութիւն եւ բոլոր ազգիս եւ ամուսնի եւ որդեկաց եւ սիրելեաց. Սահակ Կամսարական շինեաց զայս վկայարան սրբոյ Սարգսի¹:

Կատրանիդե թագուհիի արձանագրությունը

Ի ՆՄԷ թուականութեանն հայոց + Յանուն Աստուծոյ կամ եղև ինձ Կատրանիդե Հայոց թագուհի դուստր Վասակայ եւ ամուսին Գագկայ թողեալ եմ զՏեկորոյ շարիատն վասն Գագկայ շահնշահի արեւշատութեան եւ իմ որդեացն. եւ վերակացուք սորա պարտական են զերանի որում թողութիւն ասեն հանապազ: Արդ թէ (մի) ոք իշխեսցէ լուծանել ի սուրբ Երրորդութենէն²: Եւ ես Աշոտ թագավոր հաստատեցի եւ թողեալ եմ զհարկն բնովիմբ յաւիտենից եւ զթաստակն վասն իմ արեւշատութեան եւ իմ ծնողաց եւ եղբարց զաւակաց իմոց որ աւր: Թւկ: Հայոց Ն: Կ: Գ: էր. արդ եթէ ոք հակառակ գա կամ հարկիս կամ շարիատիս թողլու ՅԺԸ-իցն նզոված է երեքեալ լիցի որպէս Կանան անիծեալ որպէս Քանան բաժին նորա ընդ Ուղտի եւ ընդ խաչահանուացն եղիցի.

վասն Սուրբ Սարգսի շինութեան եւ վասն մեր հոգեացս ազատեցաք զազգ եւ հայր եւ մայր եւ որդիքս արդ մեր մեղացս եւ մեր ազգի մեղացս տէր է որ ընդդիմանա...

Սահակ Կամսարականի արձանագրության մեջ «Տեկորոյ վանաց երիցու եւ Մանանայ հազարապետի հիմնարկեցաւ տեղիս» խոսքեն կերևի, որ նախքան ս. Սարգսի վկայարանի հիմնարկվելը, այնտեղ գոյություն ունեւ Տեկորի վանք եւ վաներեց. իսկ Կատրանիդեի եւ Աշոտի արձանագրություններն ալ կերևա, որ այնտեղ եղեր են երկու եկեղեցիներ, մեկը ս. Երրորդություն անունով եւ մյուս՝ ս. Սարգսի:

Աշոտ թագավորի արձանագրությունը, որ Կատրանիդե թագուհիի պարզապարտությունը հաստատելու համար է, պարտադիր դարձուցեր է ս. Սարգսի ալ շինությունը թագուհիի նվիրատվության փոխարեն, որն որ նախապես թագուհին բնավ ի նկատի չէ ունեցեր. անշուշտ, ս. Սարգսը հնացած կամ քանդված մի եկեղեցի էր այդ ժամանակ ս. Երրորդության մոտերը, եւ այս եկեղեցիները հավաքաբար «Տեկորոյ վանք» անունը ունեցեր են³, ինչպես Հոռոմոսի վանքը, ուր քանի մը եկեղեցիներ առանձին առանձին անուններ ունին, սակայն հավաքաբար Հոռոմոսի վանք կանվանվին ամենն կանուխ հիմնարկվածի անունով: Օրինակ՝ Հովհաննես Սմբատ թագավորը կգրի իր եկեղեցիին վրա... «յիմ եկեղեցիս ի սուրբ Յոհաննես գոր շինեցի ի վանսս Հոռոմոսի»: Նմանապես ս. Գեորգ եկեղեցիին վրա կգրե դարձյալ նույն թագավորը... «ետու զիմ գեղս զՍահառունիս ի մեր հանգստարանս թագաւորաց ի տիեզերահոչակ վանսս Հոռոմոսի... եւ գրեցի ի Սուրբ Գորգ (Գէորգ)»:... Հետևաբար, հիմնվելով այս իրողության վրա, հավանական կգտնեմ, որ Տեկորի մեջ կար մի վանախումբ՝ Հոռոմոսի վանքին նման, որուն ամենահինն անունը մեզ հայտնի չէ եւ կամ անոնցմե մեկը կանվանվեր Տեկորո վանք, որուն մոտ կանգնեց Սահակ Կամսարական ս. Սարգսի վկայարանը, թերևս վկայարանի արձանագրությունն ալ գրեց ս. Երրորդություն վրա, այնտեղ, ուր այժմ կա Բագրատունի թագուհիին արձանագրությունը, որն որ 11-րդ դարուն նորոգության ժամանակ երբ դուան կիսաբոլորակ ճակատը նորոգեցին (առանց քանդելու զայն պատկող քանդակազարդ աղեղը), այնտեղ գրեցին Կատրանիդեի արձանագրությունը եւ ներքևը ընդօրինակեցին Սահակ Կամսարականի հիշատակագիրը:

³ Տեկորի այժմյան եկեղեցիներն մեկ կիլոմետր դեպի արևելք կա մի եկեղեցիի ավերակ. թերևս այս եկեղեցին ալ Տեկորի վանքին կպատկաներ:

Փոքր մատուցներու եւ դամբարաններու արձանագրությունները իրենց մոտ կամ կից մեծ եկեղեցիներու վրա դրվելու երեք օրինակ ինձի հայտնի են: Առաջին՝ Խժկոնքի մեջ ս. Սարգսի եկեղեցիին դեպի հարավ՝ երրորդ եկեղեցիին արևելյան ճակատի հարավային կողմը գրված է արձանագրություն մը, որուն կից շինված եւ այժմ բոլորովին քանդված մատուց մը հատուկ է: Երկրորդ՝ Անիի Առաքելոց եկեղեցիին հյուսիսային դուան մոտ եղեր է մի մատուց, որուն փլատակները բացվեցան պր. Ն. Մառի պեղումներով. ասոր արձանագրությունն ալ գրված է Առաքելոց եկեղեցիի խորշին մեջ: Երրորդ՝ Անիի Ապուղամբենց ս. Գրիգոր եկեղեցիի վրա կա մի արձանագրություն, որ բնավ չի վերաբերեր ս. Գրիգոր եկեղեցիին: Գրիգոր իշխանի որդին Ապուղարիկ հայոց մարզպանը շինեց է եկեղեցիի մոտ երկու մատուց՝ ս. Ստեփաննոս եւ ս. Քրիստափոր անուններով, որոնք բոլորովին փլած ու անհայտացած էին, չորս տարի առաջ մասնավոր պեղումներով երևան եկան երկու մատուցներու ավերակները, որով միանգամայն հաստատվեցավ արձանագրության ո՛րու վերաբերելը, մինչդեռ առաջ կասկածողներ իսկ կային արձանագրության հարազատության կամ թվականին վրա: Ասոնցմե զատ, Տիգրան Հոնենց, Անիի ս. Գրիգոր Լուսավորիչ եկեղեցին շինած ժամանակ անոր արձանագրության մեջ մտցուցած է իր նորոգած մոտակա Բեխենց վանքի նորոգության հիշատակությունը:

Ամենայն հավանականությամբ, հիշածս եկեղեցիներուն նման, Տեկորի եկեղեցիին ալ շատ մոտիկ շինված էր ս. Սարգսի վկայարանը եւ թերևս կանգուն նույնիսկ Բագրատունիներու ժամանակ, որուն շինության համար կակնարկե Աշոտ թագավոր արձանագրության մեջ «վասն Սուրբ Սարգսի շինութեան» ըսելով եւ կուզեին շին պահել բացի ս. Երրորդութենեն նաև ս. Սարգսի վկայարանը իբրև նախնյաց հիշատակ:

Վերոգրյալ պատճառներն զատ, ուրիշ ավելի մեծ պատճառներ գիս կստիպեն համոզվիլ, որ Տեկորի այժմյան կանգուն մեծ տաճարը 5-րդ եւ 6-րդ դարերուն մեջ չէր կարող ս. Սարգսի վկայարան լինել: Նախ, ինչպես առաջուց բացատրեցի, արվեստի թողած հետքերու եւ Կամսարականի արձանագրության վրա հիմնված, ս. Սարգսի վկայարանի հիմնարկության ժամանակ կար Տեկորի տաճարը եւ 5-րդ դարուն ավելցված էին ավելի հին շենքին վրա շուրջանակի սյունազարդ ծածկույթները (portique), հետևաբար նաև դռների քանդակազարդ շրջանակներն ալ. երկրորդ՝ որ ավելի կարևորն է, իմ հետազոտություններուս մեջ մասնավորապես ուշադրու-

թյուն դարձուցեր եմ յուրաքանչյուր դարաշրջանին մեջ կանգնված եկեղեցիներու անուններուն վրա, եւ ոչ միայն չեմ գտած 7-րդ դարեն առաջ կանգնվող մի եկեղեցի, որ, բացի կաթողիկեն, ուրիշ անուն ունենա, այլև 7-րդ դարուն մեջ կանգնված մեծ եկեղեցիներն ալ կաթողիկեն անվամբ հորջորջված են: Իսկ պատմական տեղեկություններով ալ գիտենք, որ ի սկզբանե սրբոց անվան նվիրված շենքեր պարզ վկայարան անունը կատանային եւ փոքր ու անշուք շինություններ էին¹, եւ անոնց կոչումը տուն կամ հանգստարան վկայից էր եւ ոչ տուն աստուծոյ²: Հետևաբար, Տեկորի այժմյան կանգուն տաճարին նման հսկա շինություն մը 5-րդ եւ 6-րդ դարերուն չէր կարող վկայարան լինել: Առաջին մեծ վկայարանը շինեց Կոմիտաս կաթողիկոս Հովհաննիսի վկայարանին վրա՝ 7-րդ դարուն, որ իբրև նշանավոր իրողություն արձանագրեր են ժամանակակից պատմագիրներ:

Բայց ի նկատի ունենալով, որ մի գուցե գտնվեին նախքան 7-րդ դար սրբոց եւ մարտիրոսաց անվան նվիրված եկեղեցիներ, որոնք ինձի հայտնի չէին, ուստի, տարակույսս փարատելու համար, դիմեցի մեծանուն պատմագետ պ. Կ. Կոստանյանցին եւ աջակցությունը խնդրեցի այս հարցի լուծման համար:

Խորին շնորհակալությամբ պիտի արձանագրեմ այստեղ, որ պ. Կ. Կոստանյանց ոչ միայն չզլացավ ինձ երկարորեն բացատրել, թե եկեղեցիները սրբոց անվան նվիրելու սովորությունը 7-րդ դարեն առաջ չէր կարող լինել, այլև բարեհաճեցավ մի հոդված գրել սույն աշխատությանս կցելու համար³:

Հետևաբար, սույն տեսությունը կեղծակցանեմ, որ Տեկորի տաճարին վրայի Սահակ Կամսարականի անունով գրված արձանագրությունը կվերաբերի փոքր վկայարանի մը, հիմնված Տեկորի վանաց խումբին մեջ, հավանաբար այսօրվան կանգուն ս. Երրորդության տաճարին շատ մոտիկ:

¹ Հ. Ղ. վ. Ալիշան, Երբակ. Վենետիկ, 1881, երես 132: Այս արձանագրության բառերու շարքը շփոթած է հայր Ալիշանի տեղեկատուն: Երբակի մեջ, բուն տեղին վրա չեն «սրբոյ Սարգսի» բառերը. այս մասին բացատրություն տեսնել երես 4:

² Այստեղեն կսկսի Աշոտ թագավորի արձանագրությունը՝ վեց տարի հետո գրված:

¹ Պատմ. Սեբեոսի եպիսկոպոսի ի Հերակլին: Ս. Պետերբուրգ, 1879 թ., եր. 88: «Եւ եղև յամի ԻԸ երորդի թագաւորութեանն Ապուղէզ Խոսրովու՝ քակեաց կաթողիկոսն Կոմիտաս զմատուռ սրբոյն Հովհաննիսայ ի Վաղարշապատ քաղաքի, զի կարի ցած եւ մթին էր շինուածն, որ շինեալ էր սրբոյն Սահակայ հայրապետի Հայոց կաթողիկոսի՝ որդւոյ սրբոյն Ներսիսի»: - Կոմիտասի հաջորդը՝ Եղր կաթողիկոս Հետեկեցավ իր նախորդի օրինակին եւ քակելով Գայաննի վկայարանը, մեծցուց եւ ընդարձակեց (Յոհ. կաթ.):

² Նորայր Բիւզանդացի. Կորին վարդապետ եւ նորին թարգմանութիւնք: Տփլիս, 1900, երես 254-256:

³ Այդ հոդվածը ավելորդ համարեցիք գետեղել ժողովածուիս մեջ իբրև Թորամանյանի գրչին չպատկանող գրք:

Կազմող

ԷՋՄԻԱԾՆԻ ՏԱՃԱՐԸ¹

ՃԱՐՏԱՐԱՊԵՏԱԿԱՆ ԵՎ ՀՆԱԳԻՏԱԿԱՆ ՀԵՏԱԶՈՏՈՒԹՅՈՒՆ

Էջմիածնի տաճարը, իբրև դարավոր Հայրապետական աթոռ, բնականաբար գիտնականներու և բանասերներու ուշադրութեան առարկա պիտի դառնար՝ մասնավորապէս տաճարի շէնքը, որ ավանդաբար Հայոց քրիստոնեութեան առաջին շրջանին կվերագրվի՝ Տրդատի և ս. Գրիգորի ձեռքով 303 թվականին շինված. այդ պատճառով ալ, բացի պատմական ուսումնասիրութենէ, ճարտարապետական տեսակետով ալ հետաքրքրական պիտի լինէր:

Շէնքի մասին պատմական շատ քիչ տեղեկութիւններ կան մինչև 7-րդ դարու կեսը. իսկ անկէ առդին, մինչև 17-րդ դար, գրեթէ բոլորովին մթութեան մեջ թաղված է:

Առաջի վարդապետ Դավրիժեցին 17-րդ դարուն, իր նախորդներէն Համեմատաբար քիչ ավելի մանրամասնութեամբ կնկարագրէ թե՛ իրեն օրով տաճարին ունեցած ավերակ վիճակը և թե՛ Մովսէս կաթողիկոսի ու անոր Հաջորդներու մեկ քանիին ձեռքով կրած նորոգութիւնները:

Իբրև Հնագույն եկեղեցի և Հայրապետական աթոռ, սկսած 17-րդ դարէն, գիտնական ճանապարհորդներու ուշադրութիւնը գրաված է միշտ, որոնք ավելի կամ նվազ չափերով արձանագրած են իրենց տեսութիւնները և տպավորութիւնները:

Առհասարակ, քննողներէն ամենն ալ թեր ու դեմ ենթադրութիւններէ հետո, գրեթէ բացարձակապէս Համաձայն են մի կետի վրա, թէ Էջմիածնի տաճարին Հատակագծի ձևն է միայն, որ անփոփոխ պահված է 4-րդ դարէն մինչև այսօր:

Ես ալ իմ կարգին ցանկացա հետազոտել և մինչև այժմ եղած կարծիքները Համեմատել շէնքին հետ, Հուշարձան, որ թերևս Հաջորդի ինծի ալ քայլ մը ավելի հառաջ երթալ դեպի ստուգութիւն:

1908 թվականին մարտ ամսոյ մեջ, երբ Էջմիածին կգտնվեի, սկսեցի Հատակագիտական քննել շէնքի յուրաքանչյուր մասի վրա եղած նորոգութիւններն ու փոփոխութիւնները: Այս միջոցին ամենն առաջ ուշադրութեամբ գրավեցին Հյուսիսային ճակատի դուրս ցցված abside-ի երկու կողմի պատերու կատարին մոտ երկու fronton-ներու հետքերը, որոնք պարբերաբար եղած կարկատաններու մեջ գրեթէ անհայտանալու վրա էին: Այդ ներդաշնակութիւնը ինծի անմիջապէս հիշեցուց Անիի Առաքելոց եկեղեցիի արևելյան ճա-

կատը, որ նմանապէս կազմված է միջին, մեծ և կողմնակի երկու փոքր fronton-ներով²:

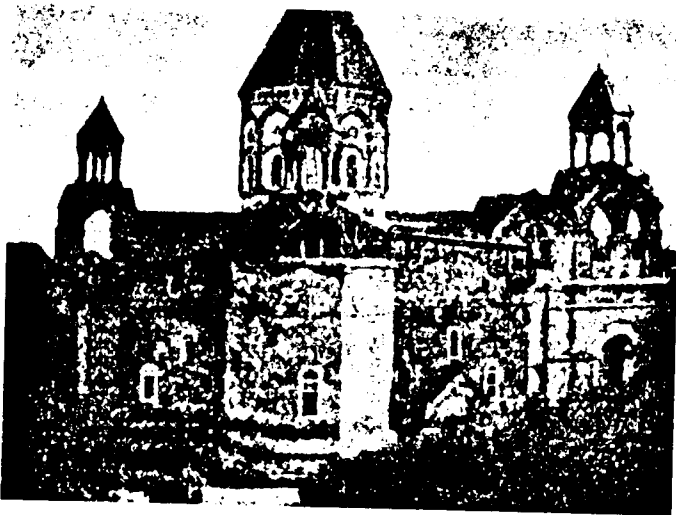

Նկ. 137. Էջմիածնի տաճարը Հյուսիսային կողմից

Հարգելի գիտնական մեծ. պր. Ն. Մառի աջակցութեամբ 1906 թվականին վերակազմեր էի Անիի Առաքելոց եկեղեցին, որովհետև փլատակները պեղելու և կորսված մասերը ամբողջացնելու համար պ. Ն. Մառը հաճութեամբ իմ տրամադրութեան տակ դրավ մշակներ, որով ես Հնարավորութեան ունեցա ըստ ամենայնի ամբողջացնել Առաքելոց եկեղեցիի պակաս բեկորները:

Տեսնելով Էջմիածնի տաճարին Հյուսիսային ճակատի շատ մոտ նմանութիւնը Անիի Առաքելոց եկեղեցիի արևելյան ճակատի հետ և այս երկու եկեղեցիներու Հատակագծի Համանման Հատկութիւնները, իսկույն զգալի եղավ Էջմիածնի տաճարին չորս պատերէն դուրս ցցված abside-ներու անպատշաճութիւնը և անհարազատութիւնը: Այս Համոզումն ավելի մեծ Հաստատութիւն գտալ, երբ նկատեցի abside-ներու քարերուն թե՛ չափերով և թե՛ որակով կողմնակի պատերու քարերէն ունեցած մեծ տարբերութիւնները: Համոզվեցա նաև, որ նախնական ձևին վրա գաղափար կազմելու համար ստուգազույն և դրական

² Անիի Առաքելոց եկեղեցիի փոքր fronton-ները, Էջմիածնի նման, ամբողջ կողմնակի մասերը գրաված չեն. երկու քովերէն փոքրիկ դատարկութիւններ թողված կան, որոնց վրա fronton-ներէն ցած թեք տանիքներով ծածկված են. սակայն այս տարբերութիւնը մեծ նշանակութիւն չի կարող ունենալ:

ապացուցներ գտնելու ժամանակը դեռ չէր անցած, որտարանութիւններ ընծայել մինչև այժմ մութ մնացած կետերուն:

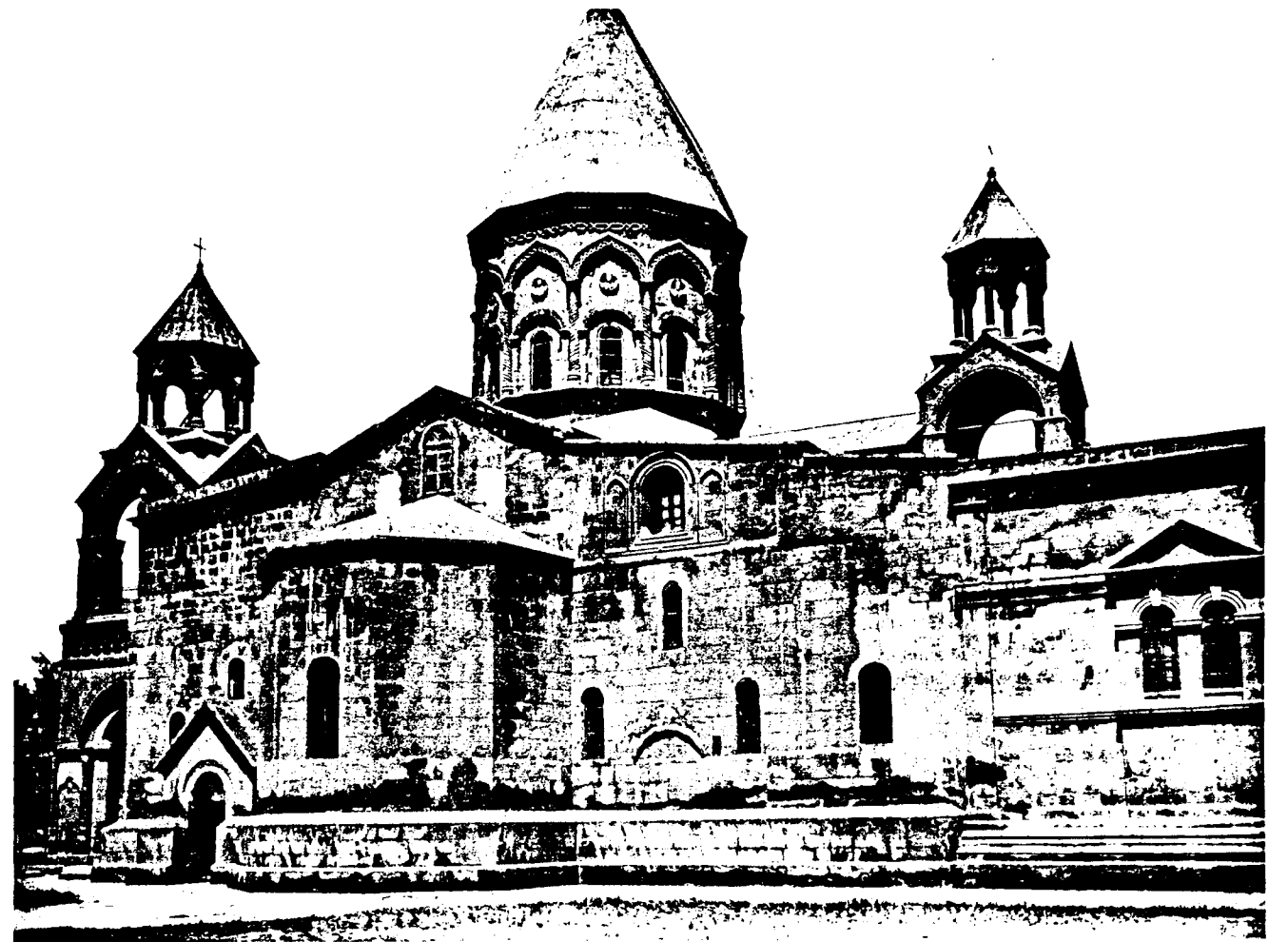

Նկ. 138. Էջմիածնի տաճարը Հարավային կողմից

Թեև ինքզինքս առաջինը կկարծեի այս հետաքրքրական երևույթը նշմարող, սակայն հետո տեսա, որ ինձմէ շատ առաջ, Ստրչիգովսկիի ըսելով, Դյուբուա նկատելի և գծագրեր է մի պատկեր, իբրև հին ձև Էջմիածնի տաճարին արտաքին ճակատին, որն որ բավական տարբեր է այսօրվան ձևէն: Հայր Ալիշանի «Այրարատ»-ի երես 214, «Հին ձև կաթողիկէին Էջմիածնի» խորագրով 84-րդ պատկերը ընդօրինակված է Դյուբուայի գծած պատկերէն³:

Որչափ որ Ստրչիգովսկի³ Դյուբուայի այդ պատկերը կամայական կգտնէ և անոր կարծիքը

կքննադատե, այնուամենայնիվ Հանդեպ Դյուբուայի խելացի և իրական տեսութեանց՝ Ստրչիգովսկիի քննադատութիւնը միանգամայն անտեղի կմնա, որովհետև, գուցէ ինքը չէ տեսել այն բոլոր մնացորդները, որոնք խոր հնութիւն կապացուցանեն և թէ զուտ Հռոմեական ոճի նկարագիրն ունեն, որոնց վրա հիմնվելով՝ Դյուբուան կազմեր է իր կարծիքներն ու շէնքին հին պատկերը⁴:

Հայտնի է, որ Դյուբուա Հատակագծի ուսումնասիրութիւնով չէ զբաղված, զինքը հետաքրքրել են միայն façade-ի մանրամասնութիւնները, այդ պատճառով ալ նա միայն հին façade-ը վերակազմեր է, ընդունելով միևնույն ատեն, որ չորս կողմէն դուրս ընկած abside-ները ևս այնչափ հին են, որչափ տաճարի սկզբնական շինութիւնը⁵:

Պետք է խոստովանեմ, որ եթէ ես նախապէս Առաքելոց եկեղեցիի հետազոտութեամբ զբաղված

¹ Chardin-ը նույնպէս Էջմիածնի յուր նկարի վրա ցույց է տվել փոքրիկ fronton-ներից մինը, որ մնացել է հետագա շինվածքի տակ, այն է՝ տաճարի Հարավային կողմի արևմտյան ծայրում (Voyages du chevalier Chardin en Perse, Հրատ. Lanlès, Atlas, pl. X), սակայն այստեղ սրանց նշանակութիւնը չի բացատրվում:

² Dubois de Montpéroux. Voyage autour du Caucase, Paris. 1839. Atlas. sér. III pl. VII. fig. 1.

³ Strzygowski, Das Etschmiadzin-Evangeliar, Wien. 1891, եր. 3.

⁴ Dubois de Montpéroux. Հ. III, երես 371:

⁵ Հ. գ. Atlas, scr, III-VII, fig. I.

¹ Արտատպվում է «Ազգագրական Հանդես»-ի XIX գրքից: Կազմող

չիհնի, Հագիվ թե ես ալ, բացի facade-են, Հատակաձևին վրա ևս այնքան լուրջ ուշադրություն դարձնի, ինչպես այժմ:

Ի սկզբան էջմիածնի տաճարը արտաքուստ ունեցեր է պարզ ուղղանկյուն քառակուսի ձև՝ առանց դուրս ցցված abside-ներու. ասոր ապացույցներն մեկը, ինչպես վերև նկատեցի, քարերու շարվածքին և որակին մյուս պատերուն հետ որևէ կապ չունենալն է. մեկ նայվածքով կարելի է տեսնել այդ տարբերությունը նույնիսկ լուսանկարին վրա (նկ. նկ. 137 և 138): Բացի այս տարբերություններն, կա մի ուրիշ բնորոշ երևույթ ևս. Հարավային ճակատի abside-ին անմիջապես Հաջորդող պատուհաններուն archivolte-ները մնացեր են մասամբ abside-ի հետնագույն շինվածքի ետևը (նկ. 138, 1, 2): Նույն բանը պատահեր է նաև Հյուսիսային ճակատի վրա մտից դուռն արևելակողման պատուհանին (նկ. 138, 3):

Կթողում այժմ ուրիշ մանր-մունր ապացույցներ և պիտի քննեմ ճարտարապետական ու շինարարական տեսակետով այն մասերը, որոնք անվրեպ ընդունված օրենքներ էին Հայոց մեջ և թե անոնցմե մեծ մասը տակավին օրենք է ներկա ճարտարապետական արվեստի մեջ:

Տաճարի ներքին կողմն, առանց abside-ներու խորություն, արևելքին արևմուտք ամբողջ երկայնությունն է 22,55 մետր, իսկ լայնությունը Հյուսիսին Հարավ, նույնպես առանց abside-ի խորություն՝ 20,72 մետր: Արևելքին արևմուտք ձգվող երկայնության վրա ավելցնելով արևելյան և արևմտյան ճակատներու պատի թանձրությունները, արևելքին 0,80 մետր¹, արևմուտքին 1,15 մետր, Հյուսիսային ճակատի արտաքին երկայնություն կունենանք $22,55 + 0,80 + 1,15 = 24,50$: Նույնպես լայնության վրա ավելցնելով պատերու թանձրություններ՝ $20,72 + 1,15 + 1,15 = 23,02$, կունենանք արևելյան և արևմտյան ճակատներու արտաքին երկարություն:

¹ Տաճար արևելակողմի քառակուսի ավանդատունն բաժնող պատի թանձրությունը ոչ թե 0,80 մետր է, այլ 1,32, բայց, ինչպես պիտի տեսնվի քիչ հետո, քանի որ երկու շինությունները իրարմե բաժնող գծին ուղղությունը կանցնի 0,80 մետր թանձրություն թողելով տաճարին կողմը, այդ պատճառով ալ 0,80 մետր Հաշվեցի, Հայտնի բան է, որ այժմյան 1,32 մետր թանձրությունը հետնագույն նորոգություններու արդյունք է:

Այս առթիվ պետք է ըստ նաև, որ տգետ արհեստավորներու ձեռքով անընդհատ եղած նորոգություններու պատճառով, այնպիսի ծուռություններ և անկանոնություններ հառաջ եկեր են շենքին ամեն կողմին վրա, որ գրեթե անհնար է ուղիղ չափել և գծել առանց միջին ճանապարհը ընտրելու. նկ. 145-ի վրա գրված իսկական չափերն կարելի է եզրակացնել, թե ոչ մի համեմատական ուղիղ չափ չէ մնացած. նույնիսկ տաճարին երկայնությունը Հարավային կողմն 0,40 մետր երկայն է:

Նախապես պետք է գիտնալ, որ Հաճախակի նորոգություններու և անկանոն կարկատաններու մեջ, տաճարին արևելքին արևմուտք երկայնությունը ճշտվի որոշող մի նշան մնացած է, այն է՝ շենքին երկայնությունը վերջանալին անմիջապես հետո մի ուրիշ շինության կցվածքի գիծը նկատելի է բարձրեն: Երկրորդ շինությունը ավելի ցած է տաճարեն, որուն բովանդակ ճակատը պակաս fronton-ին սկիզբը միայն մնացած է տաճարի արևելյան կողմի անկյունին կից (նկ. 137, 4): Միևնույն անջատման գիծը կերևա նաև Հարավային ճակատին վրա (նկ. 138, 6): Այս մնացորդները կապացուցանեն, որ տաճարին արևելյան կողմին կից, անոր բովանդակ լայնության հավասար՝ գոյություն ունեցել է մի ուրիշ շինություն, որը մի ժամանակ քանդվելով՝ տաճարին կից մի մասը մնացեր է. նորոգության ժամանակ օգտվեր են նույն պատի մնացորդներն և կազմեր են այժմյան խորանի երկու կողմի քառակուսի սենյակները, որոնք կժառայեն իբրև ավանդատուն (նկ. 139, 1, 1): Ավանդատուններու մեջ գտնված պատուհանները, անտարակույս, ի հնումն կվերաբերին Հարակից շինության: Սույն Հարակից շինությունը, դատելով իր fronton-ի թեքության աստիճանն և գրաված դիրքեն, պետք էր որ բավական լայնություն ալ ունենար: Ինչ բանի էր ծառայած այդ շենքը, իհարկե, չէ կարելի հաստատ գիտնալ, միայն թե երկու եզրակացություն պիտի հանեմ, որոնցմե մեկը դարձյալ իբրև ապացույց պիտի ծառայե այժմյան abside-ներուն հետնագույն ժամանակի մեջ արտաքին պատերեն դուրս հանված լինելուն:

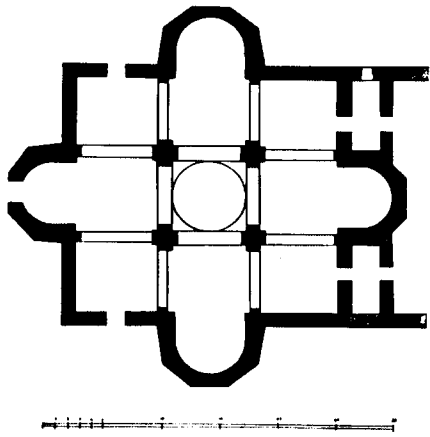

Նկ. 139. Այժմյան էջմիածնի Հատակագիծը

Որչափ խորություն և ինչ ձև ալ որ ունենար տաճարի ամբողջ լայնության հավասար այս Հարակից շենքը, անոր մեջ մեծ անտեղություն և անհարմարություն պիտի ներկայացներ տաճարին արևելյան abside-ին դուրս ցցվելը, ուստի պարզ է,

որ Հարակից շինությունը քանդվելն հետո է, որ դուրս հանված են abside-ները առանց որևէ անտեղություն պատճառ տալու:

Մյուս եզրակացություն, շատ վերապահությամբ սակայն, պիտի կապեմ էջմիածնի Ուլաթիս անվանելու ավանդության հետ. ենթադրելով, որ թերևս արևելյան կողմն կային երկու ուրիշ մատուռներ ևս, որոնց մեկուն ճակատի մնացորդն են այսօրվան երևցած fronton-ի կտորը և տաճարին կից պատի մնացորդները:

Չգիտեմ որչափ հավանական վկայություն կարելի է համարել Տեկտանդերի գրածը այս մասին, որն որ այնտեղ կուզե տեսնել երեք եկեղեցիներ, որոնցմե մեկը միայն կանգուն էր իր այցելության ժամանակ: Արդյոք տեսա՞վ այդ մատուռներու մնացորդներն այն ժամանակ, որ, ըստ Առաքել վարդապետ Դավրիժեցիի վկայության, յոթը կանգուն բարձրությամբ փլատակներ կային տաճարին շուրջը: Թեև Տեկտանդերի այցելության ժամանակ այդ շինության գոյությունը հավանական չեմ կարող համարել, քանի որ abside-ները ավելի հին ժամանակ դուրս հանված լինելու փաստեր շատ կան:

Ոմանք կկարծեն, որ Ուլաթիս անունը ստացած է Հռիփսիմի և Գայանեի տաճարներու էջմիածնի անմիջապես մոտ գտնվելուն պատճառով, սակայն այս կարծիքը ամենևին հավանական չէ, որովհետև, եթե Հռիփսիմի և Գայանեի տաճարները էջմիածնի տաճարին հետ կապել հարկ լիներ, պետք էր որ միևնույն ավանդությունով սրբազորված ժամանակակից Շողակաթն ալ միացվեր անոնց, ահա այն ատեն ալ փոխանակ երեքի՝ չորս պիտի լինեին: Ըստ իս՝ անպայման պետք է ընդունել, որ Մայր տաճարին արևելյան կողմի կցված շինությունը երկու ուրիշ մատուռներ էին և անոնցմով ծագում առած է ավանդական Ուլաթիս անունը:

Այս միջանկյալ նկատողությունն հետո անցնենք դարձյալ բուն տաճարի հետազոտության:

Ըստ շինարարական օրենքի, եթե տաճարի Հյուսիսային պատի բովանդակ երկայնությունն զեղչենք փոքր fronton-ներու գրաված լայնության չափերը՝ $7,03 + 7,03 = 14,06$ (նկ. 137, 7,8), (նկ. 140, 1,1...), մնացորդ 11,14 լայնությունը ամեն կողմի միջին մեծ fronton-ներուն լայնության չափը ներկայացնելն զատ, նաև կորոշե գմբեթի խարիսխի տրամագծին՝ իսկական սահմանը. որովհետև

¹ Հյուսիսային ճակատի արևելյան փոքր fronton-ը միայն չափելու հնարավորություն ունենալու համար, բոլոր տեսություններս հիմնած եմ անոր չափերուն վրա. պետք է ըսել, որ abside-ի կողմի վերջավորությունը անորոշ է. հանդիպակաց կողմի փոքր fronton-ը աչքով այնպես կերևա, թե քիչ ավելի լայն է. եթե այդպես լինի, ենթադրություններս

այս լայնությունն է, որ տանիքի միջոցով Հյուսիսին Հարավ, արևելքին արևմուտք երկնայով խաչաձևվելն հետո (նկ. 140, 2, 2...) մեջտեղը կազմված քառակուսիին վրա միայն կհանգչի գմբեթը (նկ. 140, 3, 3...): Այս լայնության մեջ կգտնվին նաև fronton-ները կազմող պատերուն թանձրությունները (նկ. 140, 4, 4): Հետևաբար տաճարի մեջ գմբեթակիր մեծ սյուներու դասավորության սահմանն ալ պիտի լինի այս 11,14 լայնության մեջ (նկ. 140, 5, 5...):

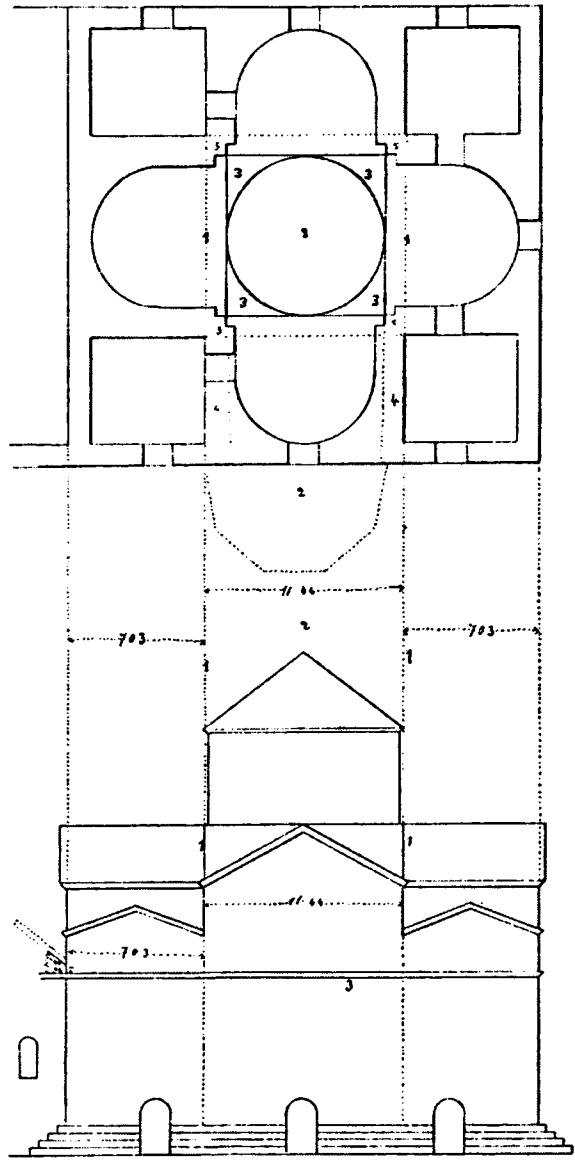

Նկ. 140. էջմիածնի տաճարի սկզբնական մակարդակը և տաճարը Հյուսիսից

ոչինչ չփոխվելն զատ, հետևանքն այն կլինի, որ ներքին գմբեթակիր սյուներ իրարու ավելի մոտենալով, գմբեթի տրամագիծն ալ քիչ կփոքրանա և ճիշտ Անիի Առաքելոց եկեղեցիի չափերուն կհավասարի:

Նկար 140-ի 1, 1... թվանշանները կետաշար գծերու վրա fronton-ներու տանիքներուն զիրար խաչաձևող ընթացքը ցույց կուտան. ուրեմն, այս հաշվով, գմբեթի խարխիսն ալ պետք է որ 11,14 լայնություն կամ տրամագիծ ունենա, որով կատարվի մոտավոր համեմատական չափ հայկական ոճի լայնահաստ գմբեթներու, հակառակ այժմյան զգալի կերպով նեղացած տրամագծին: Այս անվիճելի կանոնին հետ համեմատելով այսօրվան խառնաշփոթված մասերը, պարզ կտեսնվի, որ ոչ միայն տաճարին դուրսը, այլև ներսն ալ մեծամեծ փոփոխություններու ենթարկվել է:

Եթե մենք ձեռի տակ չունենայինք արվեստագիտական այս անվրեպ ապացույցը, դարձյալ մեզ նկատելի պետք է լիներ մի ուրիշ բնորոշ հանգամանք, այն է՝ ներքին գմբեթակիր մեծ սյուներու դասավորության կապը, որոնք կղեկավարվին միշտ գմբեթի տրամագծով և միջին մեծ fronton-ներու տանիքներու խաչաձևումով: Արդ՝ այժմ կտեսնենք, որ այդ գմբեթակիր չորս մեծ սյուներու դասավորությունը (նկ. 139) ոչ միայն հայկական ոճի չի պատկաներ մինչև 17-18-րդ դարերը, այլև ուրիշ քրիստոնյա ազգաց եկեղեցիներու մեջ ալ հազիվ թե պատահած լինի նույնօրինակ դասավորություն, այսինքն՝ երեք nef-երը հավասար լայնությամբ:

Այս մասին ևս շատ սխալ է Ստրչիգովսկիի կարծիքը, երբ զայն «Հուստինիանու ժամանակ գործածվել սկսող բյուզանդական գմբեթավոր եկեղեցյաց առաջին կաղապարին նման» կհամարի. մինչդեռ Այա-Սոֆիան, որ մայրն է բյուզանդական գմբեթավոր եկեղեցիներու, այս համեմատական դասավորությունն շատ հեռու է և կողմնակի զգալի կերպով նեղացած nef-եր ունի:

Հայոց եկեղեցիներու մեջ ավելի շատ շեշտված է միջին ոնքերու լայնությունը, քան բյուզանդական եկեղեցիները, ինչպես՝ Տեկոր, Մրեն, Անիի մայր եկեղեցին, որոնք անհամեմատ նեղ կողմնակի թևեր ունին, և այդ իսկ պատճառով ալ միշտ լայնահաստ եղած են Հայոց եկեղեցիներու գմբեթները: Անիի մայր եկեղեցին, որուն լայնությունը ավելի է, քան Էջմիածնի տաճարը, ներքին գմբեթակիր մեծ սյուները այնքան մոտ դրված են հյուսիսային և հարավային պատերուն, որ մի օր, նորոգության մը ժամանակ ստիպվել են որմնասյուներու խարխիսի հառաջակարկառ moulure-ներեն մեկ մասը տաշել անցքը լայնցնելու համար¹:

Հետևելով նույնիսկ նախապես գտնված 11,14 միջին լայնության չափերուն, որոնց խաչաձևու-

մեն հառաջ եկող քառակուսիին projection-ը գետնի վրա կուտա թե՛ սյուներու մեկգմեկ և թե՛ իրենցմե դեպի պատը եղող հեռավորությունը չափը, դարձյալ միջին թևը՝ հայկական եկեղեցիներու համաչափությունը հակառակ խիստ նեղ է:

Այս արտասովոր երևույթը լուսաբանելու համար, նախ ի նկատի ունեցա հին պատերու քառակուսի շրջանակին մեջ, այսօրվան սյուներու դասավորությունը գմբեթավոր մի եկեղեցի՝ առանց abside-ներու և արևելյան abside-ը պատեն ներս ամփոփված, բայց այս նկատումը շատ անհեթեթ արդյունք տվավ. abside-ի բերանը կհասներ և գրեթե կմիանար արևելյան կողմի գմբեթակիր սյուներուն և երկու քովերը կթողեր խորություններ իբրև խորշ, որոնք բոլորովին օտար էին քրիստոնեական եկեղեցիներու. իսկ մնացած մասն ալ հյուսիսեն հարավ ավելի լայն, քան արևելքեն արևմուտք, երկայն սրահի մը ձևը կստանար: Այս անհարմարության առջև կմնար միայն ենթադրել, թե գուցե արևելյան կողմեն միայն խորանի abside-ը դուրս հանված էր, սակայն այս ալ անկարելի էր, նախ՝ վերը հիշված պատճառներով, հետո ալ բոլորովին հակառակ էր Հայոց եկեղեցիներու հատակագծային ոճերուն, որոնց մեջ ընդհանրապես abside-ները ծածկված են արևելյան պատեն ներս: Թեև կան իբրև բացառություն դուրս ընկած արևելյան abside-ով եկեղեցիներ, ինչպես՝ Տեկորի, Մրենի, Քասաղի եկեղեցիները, սակայն ասոնց ամենն ալ, ըստ իս՝ քննության կարոտ են, և շատ պատճառներ կան համոզվելու, որ անոնք հետնադարյան հավելվածներ են: Թաշինի ս. Աստվածածին² եկեղեցին վրա պարզապես հայտնի է, որ կողմնակի բոլոր abside-ները հետո են ավելցված, հավանաբար 10-րդ դարուն կամ ավելի հետո: Ուստի պետք էր որ ընդունելիք արևելյան abside-ը անպայման արևելյան պատեն ներս և աշխատելիք մյուս մասերուն վրա հառաջ եկած անհարմարություններուն պատճառները փնտռել: Արդ, վերստին հարկ կլինի դիմել Անիի Առաքելոց եկեղեցիին և անոր հատակագծին հետ համեմատելով՝ լուծել հանգույցը (նկ. 140), որուն համաչափական ուղղությունները և հարամասունքները իրագործելով Էջմիածնի տաճարի պատերու սահմանին մեջ, կստանանք նկ. 140 հատակագիծը, որը ոչ միայն ընդհանուր տպավորության մեջ կհամապատասխանի Առաքելոց եկեղեցիին հատակագծին, այլև վերին աստիճանի պատշաճություն և համանմանություն կստանա նաև չափերով (նկ. 140):

² Տեր-Մովսիսյան - Էջմիածին և Հայոց հնագույն եկեղեցիներ (Ազգ. հանդ., գ. XVI, տախտ. XXX):

Էջմիածնի տաճարին արտաքուստ երկայնության չափն էր 24,50 և լայնությունը՝ 23,02, որով կտեսնենք, թե ուղիղ հավասարակողմ քառակուսի չէ շենքը, արևելքեն արևմուտք 1,48 մետր ավելի երկայն է:

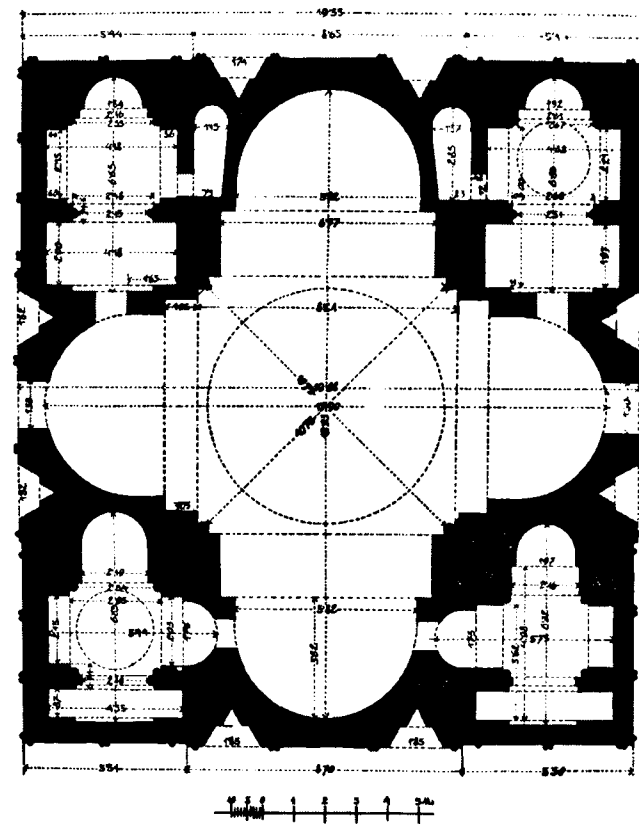

Նկ. 141. Անիի Առաքելոց եկեղեցու հատակագիծը

Առաքելոց եկեղեցիի երկայնությունը արևելքեն արևմուտք 21,64, լայնությունը՝ 19,68 մետր, ասոնց տարբերությունն է 1,96 մետր: Ուրեմն, Էջմիածնի տաճարի համաչափությունը՝ աննշան տարբերությամբ՝ պահված կտեսնենք Առաքելոց եկեղեցիի մեջ¹: Ուստի վերև կատարված թե՛ շինարարական և թե՛ եկեղեցական ճարտարապետության քննությունները հետո, երբ չափերու մեջ ալ շատ մոտ նմանություն կգտնվի Էջմիածնի տաճարի և Առաքելոց եկեղեցիի մեջ, այն ատեն մի քիչ ավելի համարձակորեն կարելի կլինի ըսել, թե Էջմիածնի տաճարը, ի սկզբանե Վահան Մամիկոնյանի օրով կառուցվածը, եղած է Անիի Առաքելոց եկեղեցիի նման, ի ներքուստ խաչաձև կիսաբոլորակ վերջավորված թևերով, և արևելքեն արևմուտք փոքր չափով երկայն, քան հյուսիսեն հարավ, ինչպես նկ. 141 և նկ. 143:

¹ Անիի գավառի ս. Գրիգորը, որ ուղիղ ընդօրինակություն է Ձվարթնոց եկեղեցիի, բացի գանազան ակամա տարբերություններ՝ տրամագիծն ալ 0,60 մետր տարբերություն ունի:

Որպեսզի ավելի ապահով համարվի սույն եզրակացությունը ստուգությունը, ես պիտի ներկայացնեմ նաև հետևյալ փաստերը, որոնք ոչ նվազ դրական են համոզումներս հաստատելու համար:

Առհասարակ Հայոց եկեղեցիներու մեջ կիսաբոլորակ abside-ները իրենց շառավիղի երկայնությունն ավելի խոր են, այս համեմատությամբ ալ երբ 11,14 մետր լայնության մեջ պատերու թանձրությունը թողել հետո կիսաբոլորակը կզենք, կստանանք ուղիղ համաչափություն խաչաձև եկեղեցիի abside-ներու ալ պատշաճ խորությունը. միայն մի քիչ կնեղնա գմբեթին տրամագիծը այս գործողությամբ և այս ալ բնական երևույթ է բոլոր խաչաձև եկեղեցիներու մեջ. եթե խաչաձևի պահանջը չլիներ, անպայման պետք էր որ ներքին գմբեթակիր սյուները իրարմե ավելի հեռու և արտաքին պատերուն ավելի մոտիկ դրվեին ըստ հայկական ոճի անհրաժեշտ պահանջի, որով թե՛ գմբեթին տրամագիծը պիտի մեծանար սովորական ուղղանկյուն եկեղեցիներու գմբեթներուն նման և թե՛ միջին fronton-ը պիտի լայնար ավելի, քան 11,14 մետր:

Դարձյալ մի ուրիշ ապացույց են չորս անկյուններու վրա չորս սենյակները, որոնց գոյությունը անվիճելի է հետևյալ պատճառներով:

Այժմյան մտից դռներն ամենևին իրենց օրինական տեղին վրա չեն, նույն տեղերուն վրա մտից դռներ ատանց բացառության մեջ չեն կրնար գտնել բոլոր Հայոց եկեղեցիներու մեջ, մանավանդ անոնց չափերու փոքրությունն ալ ապացույց է, որ գլխավոր դռները չէին, այլ չորս անկյունի չորս սենյակներու դռները: Հարավային ճակատին այսօրվան գործածական եղող դռան կատարյալ համաչափությամբ զետեղված է հանդիպակաց անկյունի մոտ փակված դուռը (նկ. 138, 7), որն որ կբացվի ուղղակի հարավ-արևելյան սենյակի վրա. կասկած չկա, որ հյուսիսային կողմեն ալ դեմ առ դեմ գտնված սենյակին մեջ կար այս դուռը, բայց փոփոխության ժամանակ զոցված է բոլորովին: Օրինական կերպով՝ անկասկած, գլխավոր դռները բացված էին շենքի երեք ճակատներուն վրա ճիշտ մեջտեղեն, ինչպես մյուս բոլոր հայկական եկեղեցիները. և սա այնպիսի անհրաժեշտ պահանջ էր, որ նույնիսկ 7-րդ դարեն սկսյալ մեզ հասած արտաքուստ շեշտված abside-ներով խաչաձև բոլոր եկեղեցիներուն վրա մտից գլխավոր դռները բացված են դարձյալ մեջտեղեն, այսինքն abside-ներու կեղրոնեն (նկ. 140, հատակագիծ): Ուստի շատ պարզ է, որ abside-ներուն դուրս հանվելու ժամանակը երբ քանդվեցան ներսի հին abside-ները, քանդվեցան նաև դռները և օգտվելով սենյակներու

¹ Հիշյալ գիրք, էր. 5:

դռներեն՝ ավելորդ Համարվեցավ նորոգ Հավելված abside-ներուն վրա դռներ բացվելը, նույնպես ավելորդ էր Հարավային ճակատի վրա դեպի արևելյան անկյունի մոտի դուռը, որ շատ անպատշաճ կերպով սեղանին մոտ կրացվեր՝ սենյակները ևս abside-ներուն հետ քանդվելի հետո (նկ. 138, 7):

Էջմիածնի տաճարին մեջ չորս անկյունի սենյակները թեև իրենց պարզությամբ կտարբերին Անիի Առաքելոց եկեղեցիի խորանազարդ ձևերեն, սակայն այս Հատկությունը ամենևին չի վնասեր ենթադրությանս Հավանականության, որովհետև նախքան 10-րդ դար Հայոց եկեղեցիներու մեջ ամենևին չկան abside ունեցող կողմնակի սենյակներ, եթե գտնվին այլ պետք է Համարել որպես Հավելված 10-րդ դարու: Անիի Առաքելոց եկեղեցվո հետ կարելի է միաժամանակ շինված ընդունել նաև կողմնակի սենյակներու abside-ները, որովհետև անոր շինությունը ալ ամենահավանական ժամանակն է 10-րդ դարը:

Էջմիածնի տաճարին մեջ ի՞նչ բանի կժառայեին արևմտյան կողմի սենյակները, այդ բանը թող բացատրեն Երեբունյեի, Հոփսիսիմեի և այլ նմանը ունեցող տաճարներ, իմ կարծիքս այն է, որ այդ սենյակները Հայոց նախնական եկեղեցիներու մեջ թերևս ծառայած են իբրև Հեթանոսական գավիթներ, քանի որ արևմտյան եկեղեցիներու նման, Հայերը այդ խորհուրդին Համար որոշ բաժին չունին իրենց եկեղեցիներու մեջ: Այս կարծիքը կՀայտնեմ իմ ծննդավայրի՝ Ծապին-Գարահիսարի և չրջակայից մեջ տարածված ավանդության մը վրա Հիմնված: Ինչպես Փոքր Ասիո շատ կողմերը, նույնպես և Ծապին-Գարահիսարի մեջ կա մի եկեղեցի՝ ս. Աստվածածին անունով, որուն արևմտակողման այդ բաժինները, փոխանակ գոց պատի, վանդակորմով անջատված են տաճարեն, և Հատակով ալ բարձր են երկու աստիճան, քան տաճարին Հատակը, այդ բաժիններուն ժողովուրդը ավանդաբար պեյնամազ (պինամազ) սեքյուսի անունը կուտա, այսինքն անաղթքներու կամ աղոթքե գրկվածներու գավիթ¹:

Գուցե առարկվի, թե արտաքուստ դուրս Հանված abside-ներով խաչաձև եկեղեցիներ սովորական եղած են Հայոց մեջ և բավական թվով օրինակներ ալ մեզի Հասած են, ինչպես՝ Մաստարա, Թալին, Բագարան, Ալաման և այլն, ուստի կարող էր Էջմիածինն ալ նույն ձևը ունենալ ի սկզբան, և մյուսները հետևողություններ լինեին:

Այս առարկությունը կարող էր Համոզիչ լինել, եթե վերջիններուն մեջ Էջմիածնի բոլոր Համաչա-

փություններ պահված գտնեինք: Մինչդեռ Էջմիածինն զատ, մյուս բոլոր խաչաձև եկեղեցիները կանոնավոր ոճի և Համաչափության մը Հպատակած են, և Էջմիածինը անոնց բուն նմանելու ճիգերը ցույց կուտա:

Առանց նույնիսկ չափելու, պարզ Հայացքով մը կարելի է տեսնել, թե 7-րդ դարեն սկսյալ գոյություն ստացող արտաքուստ Հայտնի խաչաձև եկեղեցիները բոլորովին ձևված են քառակուսի եկեղեցիներու Համաչափության վրա, այսինքն դուրս ելած abside-ները այնչափ լայն են, որչափ որ պիտի լինեին նույն տարածությունը քառակուսի եկեղեցիներու միջին fronton-ները և նույն Համեմատությամբ ալ լայնանիստ գմբեթները: Էջմիածնի տաճարին abside-ներուն լայնությունը գրեթե Հավասար է անոր երկու կողմը մնացած ուղիղ պատերու լայնության, ասոր հակառակ, մյուս բոլոր խաչաձև եկեղեցիներու մեջ մնացող ուղիղ պատերը շատ անգամ abside-ներու կեսին Հավասարելու չափ նեղ են և առանց բացառության abside-ներու կեղծոնին վրա են գլխավոր մտից դռները:

Այժմ կարելի եղածին չափ քննել փորձենք, թե ե՞րբ և ի՞նչ ժամանակի մեջ այս ներքին և արտաքին փոփոխությունները կատարված լինելը Հավանական է:

Որովհետև արևելյան և արևմտյան պատերը զանազան շինություններով ծածկված են, կմնա դատել Հյուսիսային և Հարավային պատերու վրա զանազան դարերե մնացած ճարտարապետական նմուշներեն:

Հյուսիսային պատի փոքր fronton-ները, իմ կարծիքով, պետք է Համարել նույնիսկ Վահան Մամիկոնյանի շինածը, որովհետև այդ fronton-ները, ինչպես քննողներեն Դյուբուս ալ նկատեր է, զուտ Հռոմեական ոճի Հատուկ են, թեև այսօր բոլորովին մաշված, սակայն իր Հատկությունը պարզոգ մասեր դեռ պահված են: Այդ fronton-ի corniche-ին վերին եզրերին վրա իր ոճին Հատուկ moulure-ները քանդակվել են հետո անոնց Հաջորդած է Հառաչակարկառ ճակատը (face de larmier), որուն տակ շարված են կանոնավոր Համաչափությամբ modillon-ներ. սույն modillon-ներուն երկու Հատին վերին մասերը բոլորովին անաղարտ են, միայն մաշված են ներքևիները, որով անհայտ է, թե ունեին արդյոք տակեն ալ նույն ոճի Հատուկ տերևաքանդակները. թեև առանց այդ ալ ոչ մի կասկածի տեղիք չկա, դատելով վերի անվնաս մնացած մասերեն: Այս գծերով corniche բոլոր Հայոց հիշատակարաններուն մեջ միակ երևույթ է Էջմիածնի տաճարին վրա. արևմտյան ոճերով ճոխացած Զվարթնոցի

¹ Սեքի բառը թուրքերեն է. Համապատասխան բառ Հայերեն չեմ կարողացած գտնել, գավիթ չի նշանակիր: Ավելի մոտ իմաստը կուտա plate-forme բառը:

մեջ անգամ այս չափ մաքուր Հռոմեական գծեր չեն տեսնված: Հետևաբար, այս երևույթը երբեք պատահական չէր կարող լինել: Պատմականորեն բացատրելով՝ պիտի ըսեմ, թե այդ միակ շրջանն էր, որ Հայեր ըստ ամենայնի Արևմուտքի ազդեցության ենթարկված էին. Բյուզանդիոնի և Արևմուտքի զանազան մասերուն մեջ կրթություն ստացող Մեսրոպյան խումբերեն շատերը դեռ կենդանի էին, որոնց մեկն էր Վահան Մամիկոնյանի սիրելի Ղազար Փարպեցի և երբեմն խնամակալ նույն տաճարին. բնականաբար, տարօրինակ բան չէր լիներ կարծել, որ նույն ժամանակ արևմտյան ճաշակով զարգացած գիտնականներու գոյությունը կարող էր ուղղակի ազդեցություն ունենալ վերաշինված տաճարին ներքին ու արտաքին ոճերուն և զարդաքանդակներուն վրա:

Հյուսիսային ճակատի արևելակողման փոքր fronton-ին անմիջապես ներքևը եղած պատուհանին պատկը դժբախտաբար չկարողացա քննել, բայց, ըստ երևույթին, սա ևս անփոփոխ մնացած կկարծեմ: Այս երկու նշաններեն զատ, Հյուսիսային ճակատին վրա ուրիշ բան չէ մնացած, որ եկեղեցիի սկզբնական շինության պատկանի, իհարկե, բացի սրբոց քանդակներեն և արձանագրությունեն, որոնց քննությունը ձեռնահասանքով կթողում¹:

Հարավային ճակատի վրա գոցված դուռը որոշ չափով պահեր է իր Հնությունը դրոշմը: Երեբունյեի տաճարի դռներու նման յուր կամարին վրա երբեմն կրեր է եռանկյուն fronton, որուն հետքը դեռ չէ կորած և պարզ նկատելի է լուսանկարի վրա ևս (նկ. 138, 7):

Ինձի կթվի, թե 7-րդ դարու սկիզբը Կոմիտաս կաթողիկոսն իր կատարած նորոգությանց ժամանակ ներքին ձևերուն մեջ ոչ միայն փոփոխություն չմտցուց և բավականացավ միայն տանիքն ու գմբեթը քարաշին կառուցանելով, այլև Էջմիածնի տաճարին նվիրագործված Հատակագիծը Հավրժացնելու Համար իր նորոգ կառուցած Հոփսիսիմեի տաճարն ալ անոր նմանցուց:

Հոփսիսիմեի տաճարին Հատակագիծը (նկ. 83), որուն նախնական ձևն անպայման պահված է, Համեմատելով Էջմիածնի Հատակագիծին հետ, կգտնենք շատ մոտ նմանություն իր խաչաձևով և կողմնակի չորս սենյակներով. նաև նմանություն Անիի Առաքելոց եկեղեցիի հետ, բացի մեկ, երկու փոքրիկ շեղումների:

Հոփսիսիմեի տաճարին մեջ առաջին շեղումն այն է, որ արևելքեն արևմուտք երկարությունն ավելի շեղված է. երկրորդը՝ կիսաբոլորակ abside-

¹ Տե՛ս J. Slrzygowski, հիշյալ գիրք, էր. 5:

ներու մեջտեղերը փոքր abside-ներ ևս ավելցած են. սակայն այս տարբերությունները, ընդհանուր Հատկության չվնասել են զատ, ավելի կմոտեցնեն վերև բացատրված Հայկական եկեղեցիներու առանձնահատուկ ոճին:

Կոմիտաս կաթողիկոսեն 20 տարի հետո, Ներսես Շինողն է Էջմիածնի տաճարին վրա նորոգություններ կամ շինություններ կատարող, բայց թե ի՞նչ էին Ներսեսի շինածները կամ կատարած նորոգությունները, որոշ տեղեկություններ չկան:

Որովհետև Սեբեոսի և Հովհաննես կաթողիկոսի միջոցով գիտենք, թե Կոմիտաս կաթողիկոսը մեծ նորոգություններ կատարեց, մասնավանդ կտուրը և գմբեթը բոլորովին նոր շինեց, հետևաբար, 20 տարվան մեջ տաճարը չէր կարող այնքան մաշված և վնասված լինել, որ գրելու կողման վերին աստիճան սակավապետ Հայ պատմագիրներու Համար հիշատակության արժանի նորոգություններ կատարեր Ներսես Շինող: Բնականաբար, նորանոր Հավելումները պետք էր լինեին Ներսես Շինողի գործերը: Ժողովոց պատմության մեջ՝ արձանագրված «Երկասիրաբար յարդարեալ շինէ սբ. Շողակաթն ի Նոր քաղաք» բնորոշ բառերը ցույց կուտան, թե Ներսեսի երկասիրությունը Համարվելու չափ նոր շինություններ և Հավելումներ կատարվեցան անոր ձեռքով: Արդ՝ քանի որ ուրիշ մասեր բոլորովին նոր էին՝ կմնա ենթադրել, որ այդ հիշատակությունը կպատկանի ներքուստ սենյակները և abside-ները քանդակվելու և արտաքուստ նոր abside-ներ ավելցվելուն: Այս գործողությունն ալ արդեն բավականին հիշատակության արժանի աշխատություն կարող է Համարվել Ներսես Շինողի Համար:

Պետք է խոստովանիմ սակայն, որ դատելով Ներսեսի՝ Զվարթնոցի մասին ունեցած ճաշակեն, Էջմիածնի վրա չեմ գտներ այնպիսի մի մնացորդ, որ Զվարթնոցը և կամ Ներսեսի ճաշակը հիշեցնե, թերևս գտնվին Ներսեսի ուրիշ երկասիրություններու վրա այս կասկածը փարատող նմուշներ, որոնք տակավին ինձի չէ Հաջողված տեսնել:

Ներսես Շինողն հետո Էջմիածնի տաճարին ճակատագիրը մթուկության մեջ է մինչև 17-րդ դար, ուստի մնացած մասերուն վրա եզրակացություններ Հանելու Համար դարձյալ պիտի դիմենք սակավաթիվ մնացող ճարտարապետական Հատուկություններու:

Abside-ներու Հավելման ժամանակն մնացած կա corniche մը (նկ. նկ. 137, 138, 9,9, նկ. 145), որով

² Եախաթունյան - Ստորագրություն կաթողիկե Էջմիածնի, 1, էրև 23:

նորակառույց abside-ները պսակվել են հետո, պատշաճուժյան համար չըջապատեր են ամբողջ շենքը, և շարունակությունը արդեն կանգուն պատերու մեջ ազդեցանելու համար, ինչպես կտեսնվի, նկ. 137, 10, 10, abside-ներու corniche-ներուն հավասար բարձրությունը քանդեր են մեկ կարգ քար, և այդ քանդվածքին մեջ corniche-ները տեղավորել են հետո, վրայի դատարկությունները լեցուցեր են մանր քարերով: Ահա այս moulure-ները ունեցող corniche-ներ գործածական են հայ ճարտարապետության մեջ մինչև 10-րդ դարը: Իբրև վերջին նմուշ կարելի է համարել Առաքելոց եկեղեցիի corniche-ները բավական մոտ նմանությունը էջմիածնի corniche-ներուն:

Հին եկեղեցիներու վրայի մոտավոր ձևերը կան Թալինի ս. Աստվածածնի և Տեկորի տաճարներու վրա, բայց ասոնց շինությանց հետ ժամանակակից լինելը կասկածելի է, որովհետև 7-րդ դարեն մեզ հասած corniche-ներու սովորական ընդհանրացած ձևերը պարզ ատամնաշարեր են՝ վերևից լարերով կամ ժապավեններով պսակված, որպիսիք են Երեւոյքի, Մաստարայի, Բազարանի, Թալինի և Մրենի եկեղեցիներու corniche-ները: Վերջապես, էջմիածնի տաճարին մեջտեղին չըջապատված corniche-ները 7-րդ և 10-րդ դարաշրջաններու գործ են, և թերևս ավելի մոտիկ 10-րդ դարին:

Գաղափարական perspective գծված 142 նկարը, որ, ըստ իմ ենթադրության, էջմիածնի հին ձևն է, միջին corniche-ը չեմ դրած, որովհետև հայ ճարտարապետության ամբողջ տեղություն չըջանին մեջ երբեք չէ ընդունված շենքին կես բարձրությունեն corniche-ով չըջապատելու ոճը, ինչպես տեսանք, էջմիածնի մեջ ալ abside-ներու հավելման ժամանակ պատշաճության համար ակամա դրված են անոնք:

Հյուսիսային abside-ի պատուհանի պսակը, որ միաժամանակ abside-ի հետ շինված կերևի, դարձյալ հատուկ է 10-րդ դարեն առաջ եղած ձևերու, որովհետև, երբ 10-րդ դարեն սկսյալ հարթ երեսի վրա մանվածո քանդակազարդ շրջանակներու և պսակներու գործածությունները սկսվեցան, այլևս շատ ցանցառ կերպով կերևան moulure-ներով պատուհաններու շրջանակներ և պսակներ:

Դռներու և պատուհաններու մասին առանձին տեսություն չեմ կարող ընել, առայժմ անոնց վրա

մանրամասն քննություններ կատարելու հնարավորություն հունենալուս համար, միայն թե մտից դուները շատ քիչ չափով իրենց տեղին խախտած կերևին:

Հատակագծի և չըջապատի մասին տեսություններս սահմանափակելով՝ հարկ կտեսնեմ քիչ մ'ալ զբաղիլ ծածկի կամ տանիքի կրած փոփոխություններով:

Ինչպես կերևի, էջմիածնի տաճարը երեք տեսակ ձևափոխությունների անցեր է մինչև մեզի հասնելը. առաջին ձևը տևեր է 5-րդ և մինչև 7-րդ դար. երկրորդը՝ մինչև 17-րդ դար, իսկ երրորդը՝ մեր օրերուն տեսնվածը:

Առաջին ձևին համար, ինչ որ հավանական էր, կներկայացնեմ նկ. 142 գծադրությունը, որուն վրա կտեսնվի յուրաքանչյուր ճակատի կողմնակի կտուրները պսակված փոքր fronton-ներով, ասոնց մեջտեղ ավելի բարձր մեծ fronton-ներ, որոնց վրայի ծածկը հյուսիսեն հարավ, արևելքեն արևմուտք ձգվելով և զիրար խաչաձևելով՝ միջին մասին վրա տվեր են կեղրոնական գմբեթի խարխալը:

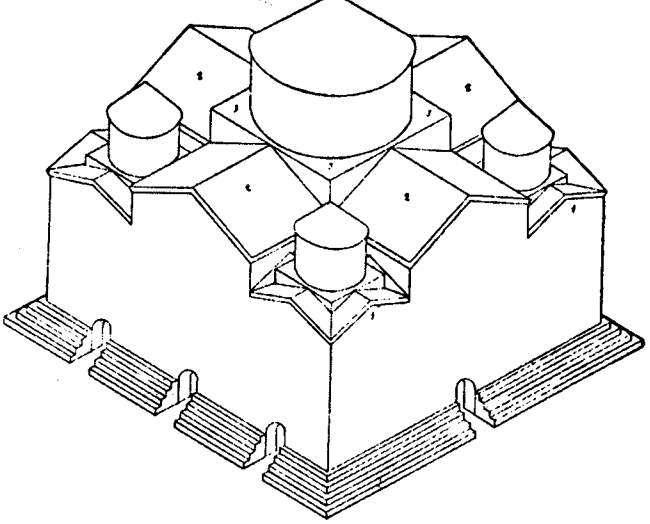

Նկ. 142. էջմիածնի տաճարի սկզբնական տեսքը Հյուսիս-արևմուտքից

Կողմնակի փոքր fronton-ները և անոնց գրաված մասին ծածկերու ձևերը մանրանկար են ընդհանուր շենքի մեծ ծածկին: Հյուսիսային և հարավային կողմեն արդեն այժմ ալ գոյություն ունին fronton-ներ և, բնականաբար, նույն թեքությունը ալ ծածկված էին կտուրները. իսկ արևելյան և արևմտյան կողմերուն վրա թե՛ fronton-ներու և թե՛ խաչաձևված տանիքի գոյությունը ընդունելուս ապացույցներ չեն պակսեր. բացի թեորի վրա հիմնված պատճառների, կա մի դրական պատճառ ևս: Արևմտյան ճակատի վրա նույն փոքր fronton-ներու համապատասխան մասերու մեջ դեռ կան

հին քարերու շարվածքներ, որոնք միջին կետին վրա կհասնեն հյուսիսային ճակատի փոքր fronton-ներու բարձրության, ուր եղեր են նաև ի հնումն փոքր պատուհաններ (նկ. 142, 1, 143, 144, 1).

վերջին ժամանակները, երբ ծածկի տեսակը փոխեր են, այն ժամանակ ազատ տեղի պատճառով նույն պատուհաններու շրջանակները մեծցուցեր են, թեև հետո ալ բոլորովին փակեր են:



Նկ. 143. էջմիածնի տաճարը հարավ-արևմուտքից

Չորս փոքր գմբեթները ցույց եմ տված առանց որևէ դրական ապացույցի, հետևեր եմ միմիայն Անիի Առաքելոց եկեղեցիին, որուն վրա այժմ ալ դեռ կանան նույն մասերու վրա փոքր գմբեթներու մնացորդները: Այս գմբեթները հին էջմիածնի վրա ցույց տալ թույլ տվի ինձի այն պարզ պատճառով, որ երբ ուրիշ մասերու մեջ ըստ ամենայնի նման են այս երկու տաճարները, չէր կարող այդ փոքրիկ տարբերությունն ալ ունենալ: Հին ավանդության մը շարունակությունը չէ՞ արդյոք այսօրվան էջմիածնի վրա հինգ գմբեթներու գոյությունը, թեև տեղափոխված:

Հետո պատի հյուսվածքը շարունակվելով վերածվել են թեք տանիքներու. այս փոփոխությունն անշուշտ բնական հետևանք էր նախկին բարդ ձևով շինված տանիքներու պատճառած անտեղությունց, որոնց վրա գտնված թեքումներ, անկյուններ և խորշեր անձրևի ջուրերուն ուղիղ ընթացքը կարգելին և վնասակար հետևանքներու պատճառ կդառնային:

Միջին fronton-ները ավելի նեղացած են ներքին փոփոխությունեն գմբեթակիր սյուներու ստացած նոր դասավորության համաչափությամբ. abside-ներ դուրս ընկած և վրաները ծածկված են կոնաձև տանիքներով: Նկ. 142-ի վրա երևցածներն դուրս ինչ որ կերևին այսօրվա տաճարին վրա, ամենն ալ կվերաբերին երրորդ ձևափոխության, որ կսկսի 17-րդ դարեն հետո, որուն մասին խոսել իմ նպատակնս դուրս է:

¹ Արժեք մանրամասն չափազրել և գծագրել այս corniche-ը, սակայն անհնար էր ինձի համար: Երանի թե նորոգության ժամանակ շենքին վրայեն խնամքով հանվեր և պահվեր:
² Մրենույն գործողությունը կատարված է Թալինի ս. Աստվածածնի եկեղեցիի վրա (Մեսրոպ վարդապետ - էջմիածին և հայոց հնագույն եկեղեցիներ, պատկ. XXI, «Ազգ. Հանդես», գ. XVI), բայց այնտեղ բավականացած են միայն abside-ը պսակելով, առանց շարունակելու կողմնակի պատերուն վրա:

Էջմիածնի տաճարին նախնական ձևերուն վրա համառոտ տեսութիւնն վերջացած համարելով, հարկ կհամարիմ ավելցնել նաև մի կենդանի վկայութիւն, որն որ իմ կարծիքներս մեկ մասը հաստատելու բնույթը ունի. թեև չեմ պահանջեր, որ անպատճառ վավերական փաստ համարվի սույն վկայութիւնը, այնուամենայնիվ գեթ մղում կուտա մանրակրկիտ հետախուզութեան, երբ վերանորոգութեան համար կսկսին քանդել տաճարի պատերը:



Նկ. 144. Էջմիածնի տաճարի արևմտյան պատի հյուսիսային մասը

Այս անգամ Էջմիածին գտնված միջոցիս հյուր եղա Գարեգին վարդ. Հովսեփյանին, մեկնելես երկու օր առաջ Հ. Գարեգինը հայտնեց ինձ, որ Սուքիաս սրբազանը տեսնելով աշխատանքս իր սենյակի պատուհանէն, հետաքրքրված հարցուցեր է նպատակիս մասին: Երբ Հ. Գարեգին կպարզե տեսութիւնն, այն ատեն Սուքիաս սրբազան կպատասխանե, թե այդ կարծիքը միանգամայն իրականութիւնն է, որովհետև ինքը լսած է այդ մասին Մակար կաթողիկոսէն և վերջինիս ալ պատմած է եղեր փաստին ականատես Ներսես Աշտարակեցի կաթողիկոսը:

Այս անակնկալ հայտնութենէն հետո ես անձամբ դիմեցի Սուքիաս սրբազանին՝ Հ. Գարեգին

ընկերակցութեամբ, ուզելով անձամբ իր բերնէն լսել: Նա պատմեց ինձ հետևյալ կերպով.

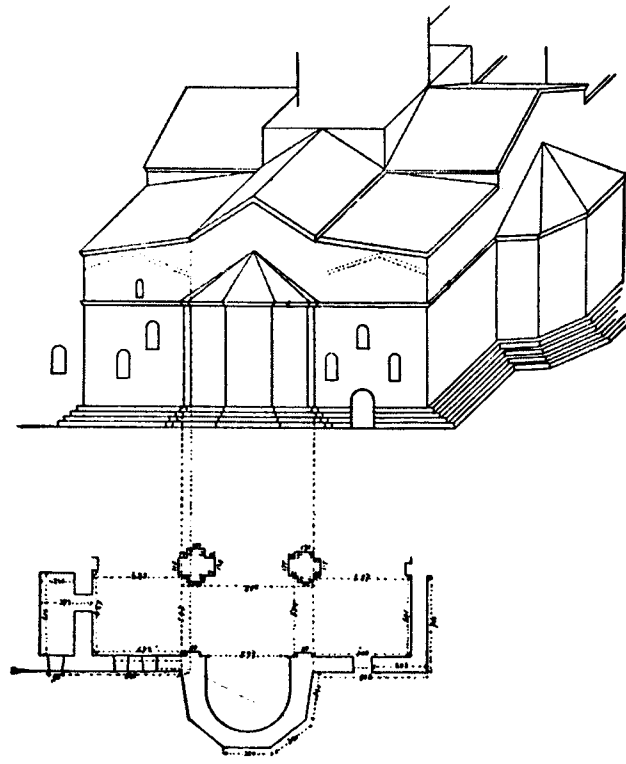

Նկ. 145. Էջմիածնի տաճարի հին տեսքը հյուսիս-արևելքից և նրա արևելի մասի մակարդակը

«Ես անձամբ չեմ տեսած, ինձի պատմեր է Մակար կաթողիկոսը, որն որ ժամանակակից էր Ներսես կաթողիկոսին: Ահապատիկ Ներսես կաթողիկոսի հայտնութիւնը. «Ռուս-պարսկական պատերազմին եկեղեցին երկար ժամանակ իբրև բերդ ծառայել է, այդ պատճառով ալ ուսա զինվորներ գիշեր-ցերեկ մնալով տանիքներու վրա, միշտ կրակ վառել են այնտեղ, որ քարերուն այրվելուն և փշանալուն պատճառ եղեր է: Քարերու փշացումին բնական հետևանքով սկսել է տեղացող անձրևներու ժամանակ ջուրը ներս՝ տաճարին մեջ վազել, ուստի, - կրսե Ներսես կաթողիկոս, - բոլոր տանիքները քանդեցի և վերստին նորոգեցի. սույն նորոգութեան միջոցին մեծ զարմանքով տեսա, որ մինչև այսօր մեր ի սկզբանէ անտի խաչածե կարծած տաճարը քառակուսի է եղած առաջուց, դուրս ելած խորանները հետո ավելցված լինելուն խիստ պարզ նշաններ երևցան, խորաններուն հին պատին կպցված մասերուն մեջ դատարկութիւններ կային, որոնց մեկուն մեջնէն ալ գտնվեցան մի փղոսկրյա զավազան և ուրիշ մի քանի եկեղեցական առարկաներ»:

¹ Բնականաբար չեմ կարող սրբազանին իր բառերով գրել, սակայն իմաստը բոլորովին անփոփոխ կպահանջեմ:

Գ ԲԱԳԱՐԱՆԻ Ս. ԹԵՈՒԴՈՐՈՍԸ

ԲԱԳԱՐԱՆ¹

Մրենը տեսնելի հետո, հազիվ 4-5 կիլոմետր հեռավորութեան վրա գտնվող Բագարանը տեսնելն անհրաժեշտութիւնն է հնախույզին համար, մանավանդ երբ ի նկատի ունենա անոր անվան պատմական ծագումը:

Ի՞նչ է մնացել այն նշանավոր բերդաքաղաքին, որուն մասին պատմագիրը երկար գովեստներ նվիրած է, - կատարյալ քառս մը:

Քանի մը կիլոմետր երկայնութեամբ դաշտավայր մ'անհամբեր կտրել անցնելի հետո, մարդ ինքզինքը կգտնէ անդունդի մը եզերքը, որուն ահավոր խորութեան մեջ, մեկ նայվածքով լեռնանման քարակույտեր, խորախոր փոսեր, նեղ ու ոլորուն կիրճեր գատ, ուրիշ ոչինչ չերկիր:

Անդունդին խորը, հազիվ կտեսնվի, արծաթափայլ վիշապի մը նման փրփրալով, Փշփշալով, Ախուրյանի սողոսկումը քարակույտերու մեջնէն, որ մերթ կերևի և մերթ կանհետանա:

Այս է կրսե Բագարանը, այն պատմական Բագարանը, ուր երկար դարեր թագավորներ իրենց գահերէն, քրմապետներ սրբազան տաճարներէն պատգամներ որոտացել են, միլիոնավոր ժողովուրդի բախտի ու ճակատագրի վճիռներ արձագանք տվել են:

Չարմանալի է շատ, փոսի մը մեջ թագավորական գահ, իշխանական բնակարաններ, աստվածային անթիվ տաճարներ և մարդկանց անհամար բազմութիւն: Չարմանալի է մասնավորապէս հայոց վերաբերմամբ, որոնք Հայաստանի ամեն կողմը ծիծեռնակի նման բարձրաբերձ ժայռերու կատարներուն վրա միայն թառել կսիրեին, անմերձենալի լեռներու և բլուրներու գլուխը կընտրեին իբրև պայտ, իբրև բնակարան, իբրև բերդ ու ապաստարան. այստեղ ի՞նչ բան ստիպել է գիրենք, ընդհանուր սովորութեան հակառակ, այս անդունդը ընտրելու իբրև ամրոց և իբրև քաղաքատեղի:

Տարակույս և ապշուցիւն չուտով կփարատի, և ամեն բան կպարզվի, երբ մարդ հետզհետ կիջնէ դեպի խորը և ուշադրութեամբ կըննէ մեծ անցյալի թողած բոլոր հետքերը: Ահա կտեսնէ, որ այս անդունդը առավել անսովիկ և անմերձենալի է թշնամուն համար, քան բարձրաբերձ լեռներու կատարները:

¹ Բագարան գյուղը՝ միջնաբերդի և ս. Գևորգ եկեղեցու հետ միասին տես՝ նկ. 264, եկեղեցու հատակագիծը՝ նկ. 72, ընդհանուր տեսարանը՝ նկ. նկ. 75 և 74:

Կազմող

ըր, և ապահով ապաստարան ու թաքստոց, ուր մարդ կարող էր երկար ժամանակ կռվել ամենակատաղի թշնամիին դեմ, իսկ այս հնարավորութիւնն չի տալ քայլ մը ավելի իրեն մոտենալու:

Մի անգնահատելի առավելութեամբ ևս օժտված է այս փոսը, որ ուրիշ բոլոր լեռնական բերդեր միանգամայն զրկված էին. յուրաքանչյուր քարի տակե ըլխող անթիվ, անհամար անարատ աղբյուրներն են այդ առավելութիւնը և գերագույն ուժ պաշարման ժամանակի. թշնամին անզոր էր այդտեղ ջուրը կտրելու, ժողովուրդը նեղանցելու և անձնատվութեան ստիպելու:

Բայց մի՞թե բավական էր ջուրը ժողովուրդ մը ապրեցնելու և հաց հարկավոր չէ՞ր ասոնց. ի՞նչպէս գտան անոնք այդ սև ապառաժուտ փոսին մեջ ուտելիք և ապրեցան ու դիմադրեցին դարավոր արկածներու և արհավիրքներու:

Ահա այս հարցերին լուծման առջև է, որ մարդ կզգա այդտեղ ապրող ժողովուրդին գոյութեան պահպանութեան համար մղած կռիւն ահավորութիւնը և քարէն հաց հանելու համար անոնց քաշած նեղութիւններուն անսահմանութիւնը:

Քաղցրահամ ջուրերու հորդառատ ըլխումներն քաջալիքված՝ քանդելու ու փշրելու են ապառաժներ, սարեր ու բլուրներ տեղափոխել են ասդին անդին, հող պատրաստել են, ընդարձակ այգիներ ու պարտեզներ տնկել և կյանք ու կենդանութիւնն տվել են չոր, ապառաժուտ փոսին: Մրենի ընդարձակածավալ դաշտին հետ անընդհատ մրցել են Շիրակ, Վանանդ և այլ շրջականեր՝ առատ խաղող, գինի և այլ քաղցրաճաշակ մրգեղեններ մատակարարելով:

Բնականաբար ժամանակը չէր թողել, որ այդ փոսը բոլորովին մաքրեին, դեռ շատ տեղեր կմնան ժայռերու ահագին բեկորներու կույտեր, բնական ապառաժյա գետիներ, սակայն որչափ որ աշխատել են անմշակը մշակելի դարձնելու, անապատը դրախտի մը փոխարկելու, այնքան իսկ բավական է մեզ անոնց հիշատակին առջև խոնարհվելու և գիրենք դուրսգազանց կարգը դասելու համար:

Մեծամեծ այգիներու և պարտեզներու շրջափակներ դեռ կիսափուլ կմնան և զանոնք ոռոգող ջրի առուներու հետքերը չեն կորած:

Ո՞րտեղնէն թափած կամ գլորած են այն մեծամեծ քարերն այգիներու և պարտեզներու մեջ, որոնց մոտերը ոչ մի հարմարութիւն չկա եկամուտ

քարեր գլորվելու: Մի փոքր քննութենեն հետո շուտով կտեսնվի, թե այդ քարերը, բացի պարտեզի շրջափակեն, նաև այնտեղ շինված հսկա շինութեան մը փլատակներեն գոյացած է, որուն հիմերը հողեն բավականաչափ բարձր դեռ կերևան:

Ի՞նչ կոչու ու կոպիտ գանգավածներ և ի՞նչ անհավատալի մեծութուն քարերու, սակայն որչափ կանոնավոր շարված և վրայն վրա դրված են անոնք առանց կրաշաղախի, քանի մը մուրճի հարվածներ բավական են զայն կոկված համարելու և վերին աստիճան պատշաճութեամբ վրայն վրա դասավորելու, որոնց տոկոսնութեան համար վկայի կարիք չկա, իրենց 15-20 դարերն ի վեր գոյութեանը բավական է իրենց համար պատմելու: Արտակարգ ուժն է քանդեր այս տիտանյան մեծագործութունները, եթե ոչ այսօրվան մարդիկ չեն կարող ոչ քար մը վար առնել մնացորդ պատին վրայն, և ոչ ալ բարձրացնել անոր վրա:

Փլատակներուն մեջ բնակարանի մը ամբողջովին երեցող հատակագիծը կա, որուն մեկ սենյակին լայնութունը լցնելու համար երկու քար բավական եղած է, իսկ բարձրութունը չորս քարով տեղը հասած է: Ի՞նչ էր ասոր առաստաղը, մեծ սխալ չեմ գործեր, եթե ըսեմ, թե առաստաղն ալ մեկ կամ երկու քարով ծածկված էր:

Ո՛վ գիտե՛ ի՞նչ ահավոր արկածներ տակն ու վրա դարձուցեր են այս կիկլոպյան շինութունները և մեզմե ռ՛ջափ հեռու ժամանակի մեջ, որ այդ փլատակ շինութուններուն յուրաքանչյուր ներքին բաժանումները իբրև տոհմային թաղ կազմեր են և պատերեն թափված ահռելի մեծութեամբ քարերը իբրև անշարժ մահարձաններ, որոնց վրա խաչեր և թվականներ փորագրված են ի հիշատակ հանգուցյալներու: Այդ թվականներուն մեջ մինչև 12-րդ դար հասնող թվականներ կան:

Բազարանի ձորը, մոտավորապես կես կիլոմետր լայն և մեկ կիլոմետր երկայն, ձգված է հյուսիսեն հարավ. այս լայն բացվածքին երկու ծայրերը անմիջապես կնեղնան և երկու կողմեն սարերը կբարձրանան, այնպես որ հազիվ մեջտեղեն անցնող գետին անցք մը կուտան: Ձորին հյուսիսային ծայրին վրա է մեծ բերդը, կամ, ավելի ուղիղ, հին քաղաքի պարիսպը, նույնպես հսկա որձաքարերով հյուսված մինչև երկուք ու կես մետր լայնութեամբ: Այս պարիսպը հարավային կողմեն կսկսի լեռնադաշտին ծայրեն և կիջնե մինչև գետեզրը. անկեց դառնալով դեպի հյուսիս, բոլորելով մեջտեղը գտնված երեք անհավասար բարձրութեամբ միջնաբերդերու, կդառնա վերստին դեպի լեռնադաշտ՝ Բազարանի ձորեն անջատող բարձր ժայռերու կուրծքին մնալու համար:

Պարիսպի ընդարձակ տարածութեան մեջ ապրեր է բավական խիտ բնակչութուն, որոնց բնակարաններու հիմերը մնացել են տակավին որոշ բարձրութեամբ: Ի՞նչ ժամանակի բնակչութեան բնակարաններու հիմեր են այս մնացորդները, զանազանել շատ դժվար է, որովհետև այլ և այլ դարաշրջաններու արվեստին հատուկ ոճերով շինված հիմեր կերևան անոնց մեջ: Ես չպիտի վարանիմ պահ մը կարծելու, որ մինչև հեթանոսական շրջանի հիմեր կան անոնց մեջ, որոնց վրա շատ հետո, հավանաբար Բագրատունյաց շրջանին մեջ, հին հիմերու վրա նոր շինութուններ են հարմարեցված: Բագրատունիներու օրով քաղաքի շրջապարիսպը բոլորովին անպետքացած կերևի, որովհետև ամենեն ուշ 10-րդ դարու ոճով շինված եկեղեցիի մը հյուսիսային պատը կա կանգուն մնացած, այդ պատին մեկ մասը շեղակի կերպով քաղաքի հին մեծ պարիսպին վրա դրված է իբրև գետին:

Որչափ որ Բագարան խոր փոսի մեջ է, և բնակչութունը քարակույտերու մեջ կորած, այնուամենայնիվ թագավորներ և իշխաններ իրենց արժանավայել դիրքը ստացած են, ավանդական սովորութեան համաձայն՝ այդ փոսին մեջ ալ գտեր են բացեր, բլուրներ և անոնց վրա հաստատներ են իրենց բնակարանները, շուրջանակի հակելով իրենց ոտերուն տակ փռված հպատակ ժողովրդին վրա:

Պարիսպի պարփակած տարածութեան գրեթե կեղրոնին վրա, հյուսիսեն հարավ երկնցած և արևելքեն արևմուտք շարված երեք մեծ քարաբլուրներ կան իրարու մոտիկ. սրանց ամենեն մեծը, արևմտյան կողմինը, պետք է որ առնվազն հարյուր հիսուն մետր բարձրութուն ունենա: Մյուսները հաջորդաբար թե՛ կցածնան և թե՛ ծավալով ավելի կփոքրանան: Ասոնց ամենն ալ առանձին պարսպապատ են և մեջերը ամբողջովին շինութուն է իրենց տարածութեան չափով: Ունեն նաև իրենց համար հատկապես շինված առանձին ճանապարհներ:

Մեծագույն բերդը առանձնապես խնամքով շինված է, պարիսպը կիսաբոլորակ բուրգերով շրջապատված է, դուռը դեպի հարավ կբացվի երկու բուրգերու մեջտեղ, թեև այժմ գրեթե փլատակ եղած է: Բերդի լայնութունը խիստ նեղ է, տեղտեղ հազիվ հասնի 15 մետրի, իսկ լայն տեղերը 30 մետրը չանցնեն. այս բերդին հյուսիսային ծայրին վրա Գևորգ Մարգարեանի հիշատակին առանձին շրջափակով շինված է եղեր ս. Գևորգ եկեղեցին: Սույն եկեղեցիի շրջափակին մեջ հյուսիսային կողմը կգտնվի գետնափոր ճանապարհ մը՝ գաղտնի դուրս գալու համար:

Ամբողջ պարիսպին մեջը գրավված է զանազան ժամանակի շինութուններով. ինչպես կհավաստեն մեզ, ամենամոտիկ ժամանակի շինութեան մնացորդներ և կգտնվին: Շինութեանց մանրամասնութունները որոշել շատ դժվար է առանց պեղումներու, կարելի է հետաքրքրական բաներ գտնվին այնտեղ, եթե պեղումներ կատարվին: Ս. Գևորգ եկեղեցիի վերաշինութեան ժամանակ որպես թե պատմական շատ բաներ գտնվի են, սակայն ոչ մի բան չկա մեջտեղը և թերևս չափազանցութուններ են:

Ոլորապտույտ ճանապարհը արևելյան լանջի վրա բավական մեծ աշխատութեամբ իրագործված է, ամբողջ ճանապարհը գրեթե ժայռեր ջարդել-փշրելով հարթված է: Սույն ճանապարհը երկու դուռն կառավարող ի հնուան - մեկը հարավային անկյունին վրա, իսկ մյուսը՝ արևելյան ճակատին վրա, որն որ այժմ փլված է բոլորովին:

Այս բերդի հարավ-արևմտյան կողմի մեկ բուրգն է, որուն համար կըսեն, թե ամբողջ բարձրութեան վրա բոլոր քարերը առանձին տեսակ քանդակված են: Ինձի չհաջողեցավ այս ըսածին ճշմարտութունը լիովին ստուգել, որովհետև դիրքի անհարմարութեան պատճառով մոտեն տեսնել անհնար է, իսկ հեռվեն ալ իմ ձեռքս եղած դիտակով գտնե ինձ համար անհնար եղավ տեսնել և զանազանել քանդակները: Ծշմարիտ է, որ մի քանի քարերու վրա կան քանդակներ՝ մանվածո, վարդաձև և այլն, սակայն մյուս բոլոր քարերուն վրա թեև կերևին բաներ, միայն թե շատ անորոշ, պարզապես կա չկարողացա զանազանել անոնց մեջ մի որևէ որոշ ձև՝ անասունի, ծաղկի և կամ մի ուրիշ բանի:

Բերդի հիմակվան շինութունը շատ հին չէ, հազիվ թե հասնի մինչև 10-11-րդ դարերը, իսկ անկեց առաջ, անպայման հավատալի է, որ ցածի մեծ պարսպին ժամանակակից պարիսպներ ալ եղած են այստեղ, բայց ամբողջովին քանդած և վերջին արվեստներու ճաշակով նորը շինած են:

Բազարանի ամրութուններն այս բերդերով և զանոնք շրջապատող պարիսպներով չէին վերջանար. ամբողջ ձորամեջը, մինչև հարավային ծայրի վրա գտնված ս. Թեոդորոս եկեղեցին հասնելը, կտեսնվին մեծ ու փոքր ամրոցներու հետքերը. ս. Թեոդորոս եկեղեցին և ունեցեր է իր շուրջը բավական ամուր պարիսպներ, բայց այժմ հազիվ անոր հետքերը կերևան տեղ-տեղ:

Ս. Թեոդորոսի հյուսիս-արևելյան կողմը բարձր տեղի մը վրա այժմ կերևի մի բերդի թանձր պատ՝ քառակուսի բուրգերով, որուն այժմյան մնացածին երկայնութունը վաթսու մետրեն ավելի է: Մնացյալ մասերը կորած են, հայտնի չէ, թե ո՞րչափ տարածու-

թեամբ տեղ կըրջապատեր, միայն թե մեջը բնակարաններու խիտ ավերակներ շատ են, ամենն ալ հսկա քարերով շինված: Ահա այս բերդի ավերակներուն մեջ են հնագույն գերեզմանները, որոնց վրա մինչև 12-րդ դարու արձանագրութուններ կան:

Եկեղեցիի հարավ-արևելյան կողմերն ալ կան ոչ նվազ հետաքրքրական մնացորդներ՝ թե՛ բոլորովին հին դարերու և թե՛ վերջին 10-12-րդ դարաշրջաններու. ի միջի այլոց կա մի չափավոր մեծութեամբ եկեղեցի, որ դեռ քանի մը տարի առաջ բոլորովին կանգուն է եղած, սակայն վերջերս բազարանցի մի հարուստ վախառու հրապուրվելով անոր քարերուն գեղեցկութենեն, սկսեր է քանդել յուր գոմերն ու մարագները՝ ցորենի շտեմարանները շինելու համար:

Հնախույզներու համար Բագարանը յուր շրջանով մեծ աշխարհ մ'է ուսումնասիրութեան կարոտ - ոչ գրելով կվերջանա և ոչ նկարագրելով նպատակի կհասնի, մասնավոր գիտական արշավախումբեր են հարկավոր պատմական այս մեծ շտեմարանը մաղելու համար: Ամեն կողմ ստորերկրյա անցքեր, գետնափոր դամբարաններ, հսկայական քարայրեր. այս վերջիններս մասնավանդ ահավոր բարձրութեամբ վերեն վար ուղղահայաց կերպով կտրված լեռներու ճակտին վրա, Մրեն տանող ձորին մեջ, սոսկատեսիլ ու ահարկու ճանապարհներ նույն լեռներու ճակտին վրա, որոնք կառավարողեն դեպի այդ անմերձենալի քարայրերը. և այս ամենը թողված է առանց հետաքրքրութեան և առանց ուսումնասիրութեան:

Գյուղացիք կպատմեն, թե այժմյան Միջին-գյուղ անվանված տեղին վրա, որ բավական բարձրակեկ բարձր թուրք բլուր մ'է, մեկը նոր շինելիք տան հիմերը փորելու ժամանակ կգտնե բազմաթիվ հետաքրքրական ձևերով ուլունքներ, ոսկի և արծաթ զրամներ, ի միջի այլոց՝ փոքրիկ կոտց արձաններ: Այս արձանները իբրև խաղալիք՝ մանր տղայոց ձեռքը տվեր են, որոնք ժամանակ մը անոնց հետ խաղալեն հետո փշրեր ու ոչնչացուցեր են: Ուլունքներեն դեռ պահված ունին իրենց մոտ, սակայն առասպելական գիներ երազելուն պատճառով ես չկարողացա քանի մը հատ ծախու առնել անոնցմե Անիի հնագրանի համար:

Բազարանեն Մրեն տանող ճանապարհին վրա, այժմ գրեթե անմերձենալի դարձած քարայրերի և բերդերի գատ, կա մի հնագույն սառնատուն, որ տարվույն ամեն եղանակին մեջ սառույց կմատակարարե բազարանցիներուն: Նեղ բերանով մի մեծ քարայրի նմանող փորվածք է սա՝ գետեզրին մոտ բարձր լեռան ստորոտը. բերանը բացված է դեպի հյուսիս՝ ձմռան ձյունը քամին տարվելով, կցվի

մեջը, գարնան սկիզբն ալ, երբ պահ մը բարձրի ճյուղներ կհասնին, ջուրերն ալ կթափվին այս առավակին մեջ և կառօնին: Այժմ ամեն մի բազարանցի, ամառական մեջ, ուրազներով ու կացիններով գինված, կերթա կկոտորտ սառուցքը և դուլերու մեջ լեցուցած կբերե՝ սառը ջուր վայելելու համար:

Բազարանի այժմյան գյուղին դիմաց, բացի լեռնալանջի ամբողջ տարածութեան վրա գտնված անթիվ հին մնացորդներե, բլուրի մը վրա տակավին կանգուն կա մի ութանկյուն սիրուն եկեղեցի՝ բրգաշար պարիսպով շրջապատված, հավանաբար 11-րդ դարու գործ: Ժողովրդյան մեջ ավանդութուն կա այս եկեղեցիի շինութեան առթիվ: Որպես թե թագավորին աղջիկը կբնակեր ջուրին անդիի ափին վրա, և ամեն օր այս կողմը եկեղեցի կուգար: Մի օր ալ կամուրջը ջուրը տարեր է, և թագավորին աղջիկը մնացեր է առանց ժամ ու պատարագի. ասոր վրա հրամայեր է իր պալատին մոտիկ շինել այս փոքրիկ եկեղեցին, որպեսզի անգամ մը ալ հեղեղի և կամ կամուրջի պատճառով չզրկվի սրբազան արարողութուններէ¹:

*
* *

Բազարանի մեջ, քրիստոնեութեան շրջանի ամենահին շինութիւնը 7-րդ դարու առաջին քառորդին մեջ, Բուդ Առավելոյան իշխանի շինած ս. Թեոդորոս անվամբ եկեղեցին է: Այս եկեղեցին կգտնվի Բազարանի ձորին հարավային ծայրը, բարձունքին վրա, որ ի հնումն եղեր է առանձին պարսպապատ, որուն մասերը տակավին կերևան տեղ-տեղ: Ի հնումն այս տեղերը ընդունված ձևով այս շրջափակն ալ շինված է սև որձաքարե՝ առանց կրաշաղախի, միայն թե քարերը չափավոր մեծութիւնով են:

Եկեղեցիի շուրջը երեցած այժմյան դրութիւնը հին ձևը չի ներկայացնիր. տեղական բնակչութիւնը քանդելով պարիսպները, անցեր է սահմանը և այգիներ տնկեր մինչև եկեղեցիի պատերուն գրեթե կից, այնպես որ շատ մը գերեզմանատուններ, որոնք նախապես եկեղեցիի շրջափակին մեջ կգտնվեին, այժմ մնացեր են այգիներու և պարտեզներու մեջտեղերը:

Տեղիի եկեղեցիին հետո, իբրև անմիջական հաջորդող հետագա դարերու հայ ճարտարապետութեան

ոճի և եկեղեցական հատակագծային ձևի, ս. Թեոդորոսը ամենեն հետաքրքրական տեղը կըսեն:

Եկեղեցիի հատակագիծը ի ներքուստ չորս կիսաբոլորակ թևերով խաչաձև կներկայացնե, իսկ արտաքուստ դուրս շեշտված թևերը անկյունավոր են: Պատերեն քիչ հեռու չորս անջատ մույթեր իրարու միացնող կամարներու վրա հանգչած է գմբեթը:

Այս ձևը, ե՛րբ մուտ գտած է հայոց մեջ, ինձ համար դժվար է ըսել, գուցե ավելի հին օրինակներ կային և անհետացած են, միայն հայոց մեջ այս ձևերը գոնե 7-րդ դարին անդին չեն անցեր: Սակայն 7-րդ դարուն հայոց մեջ գոյութիւն ունեցող նույն ձևի եկեղեցիներեն զգալապես կզարտուղի ս. Թեոդորոսը յուր անջատ սյուներու վրա դրված գմբեթովը, մինչդեռ ուրիշ խաչաձև կիսաբոլորակ թևերով եկեղեցիներու գմբեթներ հանգչած են նույնիսկ կիսաբոլոր abside-ներու վերջավորութեանց վրա, որոնց առհասարակ տված են մի կերպ որմնասյունի ձև և չորս կողմեն զանոնք կամարներով իրարու միացնելով պատրաստած են գմբեթին բոլորակ կամ ութանկյուն խարիսխը:

Ինչո՞ւ է զարտուղված ս. Թեոդորոսը ընդհանուր օրենք և ե՛րբ, այս հարցին փոքր ի շատե համոզիչ պատասխան մը գտնելու համար անհրաժեշտ է մի հետադարձ ակնարկ նետել հայոց եկեղեցիներու հատակագծերու ծագումին և անոնց կրոնապես նվիրագործված ներքին բաժանումներու վրա:

Թե՛ պատմագրական տեղեկութիւններ և թե՛ հետազոյն գիտական խուզարկութիւններ տեղեկութիւն ունինք, որ բոլոր քրիստոնեական եկեղեցիներու ձևերուն առհասարակ հիմ ծառայեցին 4-րդ դարուն հեթանոսական տաճարները և բազիլիկները, և այդ երկու տեսակի շինութիւններուն մեջ ամենագլխավոր հարմարութիւնը ընծայող մասը քրիստոնեական եկեղեցիներու մեջ խորանի կամ սրբարանի մասն էր:

Քրիստոնեական սրբարանի համար անհրաժեշտ էր ունենալ մի խորան, որուն մեջ դրվեր սեղանը և կողմնակի սենյակներ՝ եկեղեցական սրբազան անոթներ և ավանդներ պահելու համար, որոնցմե մեկը քիչ վերջը ծառայեց քահանայից զգեստավորման համար իբրև առանձնարան:

Հեթանոսական տաճարները իրենց trésor-ներով և բազիլիկները իրենց chalcidique-ներով լիովին տվին այս հարմարութիւնները քրիստոնեական տաճարներու համար, և այնպես ալ շարունակվեցավ մինչև այսօր:

Հայոց եկեղեցիներուն մեջ, գլխավորաբար մեծ եկեղեցիներուն մեջ, բացառութիւն չէ կազմած այս պահանջը. ամենահին եկեղեցիներեն սկսած առհասարակ ամենն ալ ունին այս կողմնակի սենյակները, ի բաց առյալ քանի մը փոքր բոլորակ

կամ ութանկյուն եկեղեցիներ, որոնց ևս, իմ կարծիքով, հայոց մեջ ունեցած կոչումին դեռ չեն ճշտված, այսինքն՝ առանձնապես իբրև մատուռ կամ մկրտարանն՝ էին շինված, թե՛ իբրև եկեղեցի: Այս վերջինի մասին ես կկասկածեմ այն պատճառով, որ մինչև 14-15-րդ դարեր հայոց եկեղեցիներու մեջ ոչ մկրտութեան հաստատուն ավագաններ երեցած են, ոչ ալ շարժական:

Եվ որովհետև ս. Թեոդորոսը մատուռ կամ մկրտարան ըսվելու չափ փոքր եկեղեցի չէ, ընդհանրապես, բավական ալ խոշոր եկեղեցի է, հետևաբար անպայման հարկ էր, որ ունենար խորանի երկու կողմին վրա անհրաժեշտութիւն կազմող նույն սենյակները, այն ալ 7-րդ դարուն, երբ եղած հրամայական պահանջը անտրանալի է (խաչաձևերու համար այս հարցը վիճելի կերևա, պետք է լավ քննել):

Սույն տարակույսը փարատելու համար երկու գործնական պատասխան նույնիսկ իր մեջ կգտնենք, երբ նախ՝ չափենք խորանին լայնութիւնն ու համեմատական խորութիւնը և բաղդատենք ընդհանրացած համաչափութիւններու հետ, երկրորդ՝ քննենք մույթերու կազմութիւնը, շինութեան կերպը և իսկական շինութեան հետ ունեցած հարազատութիւնը, երրորդ՝ արևելյան կողմեն ընդհանուր եկեղեցական հատակագծային օրենքներու դեմ բացարձակապես ընդվզող դրոշմը:

Հայոց եկեղեցիներու մեջ abside-ի խորութեան առհասարակ ընդունված չափը կիսաբոլորակի շառավիղին մեկուկեսին կհասնի, գրեթե շատ քիչ բացառությամբ, տեղ-տեղ ավելի խոր են, տեղ-տեղ ավելի պակաս, բայց միշտ շառավիղին երկայն: Ս. Թեոդորոսի մեջ եթե այս չափը, համեմատութեան դնենք կտեսնենք, որ պահանջված խորութիւնը կիսաբոլորակի միջին կետին կհասնի մինչև մույթերու դեպի կեդրոն եղող ճակատին հավասարութեան, որ է՝ սեղանին իսկական մեծութիւնը: Եվ արդեն այդպես ալ եղած է. թեև փլատակներով ծածկված էր սեղանի ճակատը, սակայն ես, հետաքրքրված, անձամբ փորել տվի այդ մասը և տեսա, որ սեղանի ճակատը հավասար է մույթերուն տաճարին կեդրոնի կողմի ճակատին: Մույթերը ամբողջությամբ կաման սեղանի սահմանին մեջ, նաև, բացի երկու կողմեն՝ մույթերու ետևեն ունեցած սանդուխներեն, ճակատեն ալ ունի սեղան բարձրանալու սանդուխ, ինչպես Չվարթնոց եկեղեցին:

Մույթերը ոչ քարերու տեսակով և ոչ ալ շինարարական օրենքով երբեք չեն համեմատեր շենքի մյուս մասերուն հետ, որոնք ի սկզբանե անտի գրեթե նորոգութիւն և փոփոխութիւն չեն տեսած հատակեն մինչև կամարներու հանգիստը, և այնքան անկանոն ու աննպատակահարմար շինված

են, որ թե՛ ի հնումն զանազան ժամանակ նորոգութեան ենթարկվել են և թե՛ այժմ ալ փլչելու ամենամոտիկ վտանգ սպառնացող մասերն են:

Արդ՝ այժմ կարելի է նկատել, որ այս եկեղեցիին ներսի կողմն ալ, ուրիշ նմանօրինակ խաչաձևերու պես, չորս կիսաբոլորակներու ծայրերը միացած էին իրարու և արտաքին կողմեն abside-ներու կողմնակի պատերու և ներքին կիսաբոլորակներու կողմնակի պատերու մեջտեղ մնացող դատարկութիւնները անջատ փոքր սենյակներ էին՝ արևելյան կողմինները անպայման խորանին հետ հաղորդակցող և թերևս տաճարին հետ ևս թևերու մեջն, իսկ արևմտյան կողմինները՝ միմիայն տաճարին հետ:

Երբ ընդունինք որևէ ժամանակի մեջ գոյութիւն ունեցող այս ձևը և հետո ճեղքվելով այդ սենյակներուն տաճարին հետ խառնվելը, այն ատեն մեզի համար կպարզվի արևելյան կողմեն կողմնակի մասերու վրա բացված փոքր դռներու պաշտոնն ալ: Հավանաբար այդ դռները միմիայն սենյակներու համար արտաքին դռներ էին՝ անհրաժեշտ պատշաճութեան մը համար բացված, մանավանդ հարավ-արևելյան անկյունի սենյակը ունեցեր է երկու դուռ, որոնց մեկը կբացվի դեպի արևելք, իսկ մյուսը՝ դեպի հարավ:

Այս դռները 7-րդ դարուն ոչ մի անհեթեթութիւն չեն ներկայացնիր, երբ դեռ այդ սենյակները զանազան սրբոց անվամբ նվիրագործված մատուռներու չէին փոխարկված, այլ կգործածվեին հայոց մեջ իբրև պարզ պահարան, հետևաբար անպատշաճութիւն մը չի նկատվել արևելյան կողմեն դրսի հետ հաղորդակցելուն մեջ:

Թեև պահ մը մտածեցի, որ անհրաժեշտ պահանջի մը տեղի տալու նպատակով, ինչպես հետո պիտի տեսնենք, շատ հետո բացված լինեին այդ փոքր դռները, սակայն լիովին համոզիչ փաստեր չեմ գտած. հիրավի կան քարերու շարքի փոքր անպատշաճութիւններ կից եղող պատերու հետ, սակայն շինարարական կարգերու մեջ ներքի է այդքան մը անհամաչափութիւններ և շեղումներ այն մասերուն վրա, ուր դռներ և լուսամուտներ պիտի չինվին: Մանավանդ այս դռներուն վրա իբրև վերնասյամ դրված մեծածավալ միակտուր քարերը, որոնք իրենց վրա միաժամանակ փորված ունեն դռների լայնութեան պահանջած շառավիղով կամարներ ներքուստ և արտաքուստ, այն ատեն մի քիչ դժվար է հավատալ այս քարերուն վերջին դրված լինելուն, որոնք բավական ճարպիկութեամբ և կանոնավորութեամբ դրված են դրանց վրա: Մանավանդ քարերու հին շենքին հետ ունեցած նմանութիւնը ավելի կհաստատե այս դռներուն շենքին հետ միաժամանակ շինված լինելու կարծիքս:

¹ Մինչ այստեղ վերցված է «Ախուրյան»-ի 1909 թվի №№ 59 և 60-ից: Շարունակութիւնն ըստ երևութիւն անավարտ աշխատութիւն է, որ վերաբերում է Բազարանի ս. Թեոդորոս եկեղեցուն: Մեր ձեռքն ընկած ձեռագիրը վերջում թերի է, որի շարունակութիւնը չգտանք հեղինակի դիմանում: Կազմող

Իհարկե, ըստինքյան կարևոր և շահեկան էր ստուգապես գիտնալ սույն դժներու շինութեան ճիշտ ժամանակը, սակայն այդ քննութեանը ավելի գիտակ և ձեռնհաս քննողի մը թողելով, ես իմ կողմանե պիտի ավելցնեմ, որ այդ դժների բացվելու ժամանակը այնքան ալ կապ չէր կարող ունենալ ներքին փոփոխութեանց հետ, և կամ մի հակասութեան տեսութեաններու: Արևմտյան կողմի սենյակները դրսեան ամենեկին դուռ չեն ունեցած, հավանաբար տաճարին հետ են հաղորդակցեր որևէ մի կողմեն: Բայց արևելյան կողմի դժները շատ հետո, հավանորեն 10-րդ դարուն, իբրև մտից դուռ ծառայի են արևելյան կողմեն հավելյալ, երկու գեղեցիկ մատուռներու, որոնց հիմերը միայն կմնան այժմ:

Կողմնակի մատուռներուն շինութեանը 10-րդ դարուն վերագրելու պատճառն այն է, որ այդ դարեն առաջ ուրիշ օրինակներ չկան, նույն դարուն մեջ է, որ դավանական որևէ պահանջի մը համաձայն, խորանին երկու կողմը եղած սենյակներ սկսեցին են abside ունենալ և իբր մատուռ ծառայել: Անշուշտ ներքին փոփոխութեանց հետ շատ մոտիկ կապ ունի այս երկու մատուռներու շինութեանը: Այս եկեղեցիին զատ՝ ուրիշ շատ տեղեր կտեսնենք, որ ի սկզբան շինված են առանց կողմնակի մատուռներու, սակայն հետո պատշաճ կամ անպատշաճ կերպով ավելցուցեր են կողմնակի խորաններ: Շատ հավանական է, որ այս սովորութեանը 10-րդ դարուն մեջ ընդհանրացած՝ ս. Թեոդորոսի հոգևոր պաշտոնեակներուն ալ զգալով այս անհրաժեշտ պահանջը, որոշած են խորաններ շինել սենյակներուն մեջ, բայց որովհետև խիստ փոքր էին անոնք և abside-ներ ավելցնելու, բոլորովին անհարմար, ուստի, ներքին մեծ abside-ները իրարու միացնող անկյունները սյուներու վերածելով՝ պատուել են պատերուն հետ ունեցած միջոցը, խառնել տաճարին հետ, և տաճարեն դուրս շինել երկու միջակ մեծութեամբ մատուռներ, օգտակար նախապես գոյութեան ունեցող դժներեն (եթե կային այն ժամանակ) իբրև մատուռներու մտից դուռ:

Հարավ-արևելյան մատուռը դրսի հետ հաղորդակցող դուռ ամենեկին չունի, միմիայն տաճարին հետ կհաղորդակցի վաղմի փոքր սենյակի դռնով, իսկ հյուսիս-արևելյան մատուռը, բացի տաճարի հաղորդակցութեան մյուս կողմինին համապատասխան դռնեն, նաև հարավային կողմեն, տաճարի abside-ին կողքեն ևս դուռ ունի դուրս ելլելու համար: Այս երևութեան կհետևեցնեմ, որ մասանց խորանը հարավ-արևելյան կողմի մատուռը եղած լինի նաև պահարան մեծարժեք սրբազան անոթներու, իբրև ավելի ապահով և դժարամատչելի՝ դրսի հետ բնավ հաղորդակցութեան չունենալուն պատճառով:

Սույն փոփոխութեան 10-րդ դարին կատարվելուն կասկած չի մնար, երբ կտեսնենք հյուսիս-արևելյան մույթին վրա 11-րդ դարուն Պետրոս կաթողիկոսի օրով եղած արձանագրութեան մը:

Պետք է գիտնալ, որ թեև կողմնակի փոքր դժներուն քննութեամբ չենք կարող որոշ ուղղակի ապացույց տեսնել հետնագույն բացվածքի, սակայն մույթերու հանդիպակաց որմնասյուներու վրա կան ապացույցներ, որ մի ժամանակ տարբեր շարք ունեցեր են և հետո փոփոխվել են: Բնականաբար, այն ժամանակ, երբ պատերը ճեղքեցին և սենյակները հաղորդակցութեան դրին տաճարին հետ, բարձրեն կամարներ կապեցին մույթերին դեպի հանդիպակաց պատերը: Այստեղ միայն մի կասկած կարող է զարթնել քննողի մտքին մեջ, որ սենյակները տաճարների հետ հաղորդակցութեան դրվելեն հետո, կրկին նորոգութեան ենթարկված են սյուները, որովհետև այս խոյակներեն վեր կամարները ևս անոնց վրա հորիզոնական շարված քարերու ուղղութեանները համապատասխան չեն տաճարի պատերու ընդհանուր շինվածքին հետ, սակայն միևնույն տեսակ քարով շինված են, ինչպես որ եղած են տաճարին հին քարերը, իսկ այս գլուխներու քանդակներու ոճը բնավ տարակույս չի վերցնել, որ 7-րդ դարեն շատ հետո գոյութեան ունեցող քանդակներ են: Բայց որովհետև տաճարի այժմյան մույթերը ընդհանրապես կարմիր քարով շինված են (տաճարը ամբողջութեամբ թուխ քարով շինված է), նմանապես հավելյալ արտաքին մատուռները, այստեղ ալ մի կասկած կարող է լինել, որ նախապես ուրիշ փոքր մատուռներ ավելցուցած են սյուներու փոփոխութեանց հետ միաժամանակ, և հետո սյուներու երկրորդ նորոգութեան հետ շինված լինեն այժմյան կարմիր քարերով կառուցված մատուռները: Այսօրինակ բունի հարմարցված սյուներու համար ալ շատ բնական է հաճախ նորոգութեան կարոտիլ, որովհետև անհնար է նույնքան հաստատուն և կանոնավորութեամբ շինել, ինչպես որ պիտի շինվեր տաճարին շինութեան հետ միաժամանակ հիմն ի վեր: Այս վիճակին ենթարկված է նաև նույն կերպով փոփոխված էջմիածնի տաճարը, ամենեն շատ ներքին չորս սյուներն են, որ նորոգված են և այժմ ալ պետք ունին նորոգվելու:

Բագարանի ս. Թեոդորոսը համեմատելով 5-րդ դարու Տեկորի եկեղեցիին հետ ըստ ճարտարապետական օրինաց, կտեսնենք, որ նրանք զարգացման միևնույն շառավիղին վրա են, երբեմն մասերու մեջ ս. Թեոդորոսը ավելի կատարելագործված: Եվ այս կատարելագործված մասերը չեն վերաբերեր բնավ շինարարական օրենքներուն և կամ ճաշակի զարգացման, այլ պարզապես գմբեթի կազմակերպության, որն որ 5-րդ դարուն Տեկորի մեջ դեռ շատ նախա-

կան դրութեան մեջ է, հակառակ մյուս մասերու գերազույն կատարելության: Ավելորդ է ըսել, որ հայոց մեջ շինարարական արվեստի զարգացումը, դասելով մնացորդ հնագույն հիշատակարաններե, շատ հին է. թերևս շատ դարեր քրիստոնեութենե առաջ, նույնպես գեղարվեստական ոճերու փոփոխութեան տեսակետով ալ առաջինը չի կարելի համարել Տեկորի տաճարը: Իմ կարծիքով՝ գմբեթներն են, որ Տեկորի տաճարեն կսկսին, և անընդհատ մշակվելով՝ հասեր են զմայլելի նրբութեան ու կատարելագործութեան 13-րդ և 14-րդ դարերուն:

Ինչպես 7-րդ դարու բոլոր գմբեթներ, նույնպես ալ ս. Թեոդորոսի գմբեթը, թեև Տեկորի գմբեթի շինութեան կերպին հետքերը բնորոշ կերպով ունի իր վրա, սակայն համեմատաբար ավելի հառաջ գնացած է ճարտարապետը զայն գեղարվեստականորեն կազմելու մեջ, միևնույն ատեն որչափ որ Տեկորեն քանի մը քայլ հառաջ անցած է, բայց դեռ նույնը չերևի 10-11-րդ դարերու վերջնական կատարելության:

Տեկորի գմբեթը արտաքուստ քառակուսի է, և չէր կարող ուրիշ կերպ ալ արտահայտվել դրսեն, քանի որ ոչ միայն դեռ vouite pendentif-ը անծանոթ էր, այլև 7-րդ դարուն մեջ չորս մեծ կամարներու միացում են գոյացած քառակուսի բացվածքը անկյուններեն շեղակի նետված փոքրիկ կամարիկներով 8 կամ 16 անկյուններու վերածելու օրենքն ալ անծանոթ էր: Տեկորի գմբեթին ներքին կողմը պարզապես քառակուսի է գրեթե, միայն թե ամեն կողմեն դեպի ներս հակված մինչև սահման մը և այնուհետև այդ հակումները կորացվելով՝ իրարու միացած: Այժմյան երևցած calotte-ը, գմբեթին ստորին մասեն սկսյալ, շինվածքի շարունակությունը չէ. վերջին ժամանակի նորոգութեան հետևանքն է, որն որ կանոնավոր գնդաձև կաղապարի վրա շարված է, մինչդեռ եթե հինը լիներ, մինչև վերջին փականքը պետք է որ նույն ոճով շարունակվեր:

Բագարանի ս. Թեոդորոսի մեջ զարգացումը կկայանա գմբեթի խարիսխեն սկսած կանոնավոր ութանկյուն կազմութեան մեջ, որ համեմատաբար ավելի ախորժելի տեսք ունի և արդյունք՝ կարող մասնագետներու ձեռքով երկար ժամանակի փորձառութեամբ մշակված ծրագրի մը:

5-րդ դարուն ներքին կողմեն գմբեթի թմբուկը շեղված չէ, երբ 7-րդ դարուն անհրաժեշտութեան կներկայացներ դրսեն թե ներսեն թմբուկի կազմութեանը, այն ատեն ճարտարապետներ մտածելով, ճարը գտեր են՝ եթե ոչ բոլորովին բոլորակ, գոնե բոլորակի մոտեցող 8-անկյան կամ 16-անկյան վերածելու: Ուստի մեծ մույթերու կամարներու միա-

ցումեն գոյացած քառակուսի բացվածքին անկյունները շեղակի կտրեր են փոքրիկ կամարներ ձգելով, և այդ կամարիկները հաճախ միակտուր քարե են՝ մեջը փորված: Բայց որովհետև այդ փոքրիկ կամարներով բոլորովին անկյունները չէին բթանար և հավասարակողմ ութանկյուն չէր կազմվեր, ուստի ուրիշ ութ կամարիկներ ևս ավելցուցեր են նախկիններուն կատարեն սկսած մինչև մեծ քառակուսի միջին կետերուն վրա, ասով արդեն, դեռ խարիսխի վրա կատարելապես կկազմվեր կանոնավոր բութանկյուններով ութանկյուն թմբուկի մը պատվանդանը, և շատ հեշտ էր այլևս այս բթացած անկյուններուն վրայեն բոլորովին բոլորակ գոտի մը դարձնել և կազմել կոնաձև թմբուկ:

Բագարանի ս. Թեոդորոսի ճարտարապետը կետ առ կետ սույն կերպը իրագործած է: Մեծ մույթերը իրարու միացնող կամարները կապելեն հետո, անկյուններու դասարկությունները լեցուցեր է դարձյալ քառակուսի կազմված պատի ձևով և կամարներու կատարին հավասար համեմակեն հետո կատարեր է վերագրյալ գործողությունը, ուղղակի ուղղանկյուն քառանկյան ձևով կազմված պատվանդանի մը վրա, որն որ արտաքուստ կգոյանար կամարներուն վրա շարունակված պատերուն պատճառով:

Այս քառակուսի պատվանդանն է, որ Տեկորի վրա կերևնա իբրև գմբեթ, իսկ ս. Թեոդորոսի վրա նվազ բարձրացված և վրան գմբեթը շարունակված է. բայց համեմատելով վերջին շրջաններու պատվանդաններուն հետ, դարձյալ բավական բարձր է, թեև ոչ Տեկորի չափ, բայց ամենաբարձր կտուրեն ավելի բարձր է քան մեկ մետր. մինչդեռ վերջին ոճերու համաձայն՝ կտուրի կատարին հավասարութեամբ պետք էր, որ վերջանար, և գմբեթի թմբուկը սկսվեր:

Թեև գմբեթը ամբողջովին կործանված է, սակայն սխալ չէ եզրակացնել, որ թմբուկը ութանկյուն էր և վրան ծածկված կոնաձև, ինչպես մեր ժամանակը հասած եկեղեցիների կանգուն գմբեթները (Մրեն, Ալաման, Գայանե և այլն):

Թմբուկի ութանկյուն լինելուն փաստը ոչ միայն հիշված եկեղեցիներն են, այլև բացատրված խարիսխի կազմութեանը ութանկյան հնարավորություն կուտար հեշտութեամբ իրագործելու համար, իսկ կոնաձև ծածկին իբրև վկա կներկայանան այնտեղ թափված կղմինդրներու կտորները, որոնց մեջ գմբեթի ծածկի հատուկ եղածներուն մեկ ծայրը խիստ նեղ է և, համեմատաբար, ստորին ծայրը՝ լայն:

Մրեն և Բագարան երկուքն ալ կղմինդրով ծածկված են, ձևով իրարու բոլորովին նման, սակայն ծավալով տարբեր. ասկեց կհետևի, որ հատկապես պատվերով կշինվեին կղմինդրները՝ տրված

¹ Գմբեթի նախնական ձևը տես՝ նկ. 127:

չափերու համաձայն: Բայց չեմ կարող վճռել, թե 7-րդ դարուն ամեն տեղ կղմինդը կգործածեն, թե՞ կղմինդրի գործածությունը Երասխաձորի և Այրարատի մեջ միայն ընդհանրացած էր, ուր հաճախ կտեսնվի անոր գործածությունը:

Չորս abside-ներուն կամարները ավելի ցած են, քան միջին մույթերը կապող կամարները, և այդ ցած կամարներն վեր մինչև առաստաղ-կամարները պատուհաններ կան:

Կամարները թերևս շեշտված fer à cheval են, բայց Տեկորեն տարբեր մի հատկություն ևս ունի, որ կատարները ուղիղ բոլորակ չեն, այլ բեկյալ, այսինքն՝ երկու զանազան կեղևներն ձգված աղեղներու միացումը, որ ուղիղ կիսաբոլորակի տալիք սահմանեն բարձր է:

Կամարներու այս հատկությունը, մասնավորապես կատարի բեկումը, շարունակված է հայոց մեջ մինչև հայ ճարտարապետության անկումը: Ինձի հազիվ պատահեր է տեսնել plein de cintre կամարներ մինչև 13-րդ դարու շինությունաց մեջ, անոնք միշտ arc-sur-baissé եղած են, միայն 13-րդ դարուն արաբական ոճով պատվաստված, շրջանին մեջ, տեղ-տեղ եկեղեցիի գավիթներու կամարներ կան բոլորովին plein de cintre, միայն մի տարբերությունը, որ եթե կատարի բեկումով չեն բարձրացած կիսաբոլորակի տված սահմանեն վեր, retombé-ները որոշ չափով ուղղահայաց կերպով բարձր դրված են, որով աչքի երևույթի տեսակետով գրեթե նույն համեմատությունը կատարվի: Եկեղեցիներու մեջ երբեմն կան փոքր կամարներ, օրինակ՝ մեծ մույթերը կողմնակի որմնասյուներու կամ արտաքին պատերու միացնող կամարներ, որոնք arc-brise չեն, սակայն շեշտված fer à cheval են, ինչպես Անիի մայր եկեղեցիի մեջ, Տեկորի մեջ, նաև ս. Թեոդորոսի մեջ arc-surbaissé կամ brisé ևս ինչպես plein de cintre-ի տված սահմանեն աղեղը վեր բարձրացնելու հատկությունը ունի, այնպես ալ որոշ չափով fer à cheval նույն հատկությունը ունի. սակեց կհետևի, որ հայոց մեջ ամենևին ընդունված չէր ուղիղ կիսաբոլորակի մը տված կամարներու բարձրության համաչափությունը, այլ միշտ բարձր:

Abside-ներու գմբեթաբեկներու քարերուն շարվածքը Բագարանի մեջ մի տարբեր օրենքի հետևած է: Առհասարակ abside-ի սկիզբեն զուգահեռաբար դեպի խորը գնացող մասին վրա ուղիղ կամար կապելն հետո, երբ կհասնի կիսաբոլորակի սահմանը, ուր պիտի սկսի գմբեթաբեկը, միջին կետին վրա կհաստատվի կիսաբոլորակ քար մը և անոր շուրջը շառավիղաձև interstice-ներով կտաշվին քարերը և կշարվին մինչև ետևի կիսաբոլորակ

պատը: Այստեղ նույն քարը փոխանակ կիսաբոլորակ դրվելու, դրված է գրեթե ամբողջ բոլորակ մեկ ծայրեն երկար ուղղանկյուն պոչով մը, և այդ պոչը տարված է դեպի դուրս և մտած է ուղիղ կամարներուն մեջ իբրև փականք. այս կերպով կամարներու և գմբեթաբեկի մեջ մի կապ կհաստատվի, նաև խախտումն կապահովի գմբեթաբեկի իբրև փականք ծառայող նույն քարին բոլորակ մասն ալ:

Դռներու և պատուհաններու ձևն ու շինելակերպն ալ իր դարուն հատուկ ոճն ունի, ոչ բոլորովին 5-րդ դարու օրինակներուն կնմանի և ոչ ալ հետնագույն ոճերուն:

Առհասարակ լայն և բարձր են հարավային և արևմտյան abside-ներու մեջտեղին վրա բացված գլխավոր մտից դռները, որոնք կամարակալին վրան moulure-ներով պակված, դրսեն և ներսեն բացվածքի լայնությունները հավասար են: Ըստ երևույթին դռները պակող կիսաբոլոր corniche-ները իբրև հանգիստ ունեցեր են դռան երկու կողմին վրա շինված որմնասյուներ (colonn engagé), սակայն այժմ ոչինչ չէ մնացած անոնց տեղը, բոլորովին քանդված ու տարված են:

Պատուհանները ևս թե՛ լայն և թե՛ բարձր են, միայն թե մի մասով կտարբերվեն 5-րդ դարու Տեկորի պատուհաններու ոճեն: Տեկորի մեջ պատուհաններու բացվածքները ներսեն և դրսեն հավասար են, մինչդեռ 7-րդ դարուն շինված բոլոր եկեղեցիներու պատուհանները, որոնք ես տեսեր եմ, ամենն ալ դրսեն ավելի նեղ են, քան ներսեն, սակայն նեղությունը այնքան ծայրահեղության չէ տրված, որչափ Բագարատունիներու շրջանին մեջ ընդունված էր:

Պատուհաններու արտաքին եզերքները ամբողջովին շրջանակված չեն moulure-ներով, սակայն առանց բացառության ունեն գլուխներու վրա երկու ծայրերը հորիզոնական կերպով թեքված կիսաբոլորակ պսակներ, որոնցմե ոմանք լուկ moulure-ներ են և ոմանք ալ հարթ մակերևույթով լայն ժապավենի վրա փորագրված զանազան ծաղկանկարներ՝ իր դարաշրջանին հատուկ:

Եկեղեցիներու կտուրներու ձևն է միայն, որ ամենահին թվականներն մինչև վերջը անփոփոխ պահված է, այն է՝ չորս ճակատներեն չորս fronton-ներու լայնության և բարձրության չափով խաչաձևված ամբողջ շենքին վրա և թեք ծածկված, խաչաձևումն հառաջ եկած չորս անկյուններուն վրա մնացած ավելի ցած մասերը որևէ մեկ կողմին վրա թեք ծածկված: Ս. Թեոդորոսի մեջ ալ այս ձևը պահպանված է, միայն ավելորդ լինելով ունի... [Ձեռագիրն այստեղ ընդհատվում է]:

Դ ԶՎԱՐԹՆՈՑ¹

Բյուզանդիան ունի աշխարհահռչակ մի ս. Սոփիա, իսկ Հայաստանը նորա դեմ կանգներ է մի Զվարթնոց, որը բարձր գլուխ կգարծի իբրև ճարտարապետական գոհար բոլոր Բյուզանդական շինություններու մեջ: Սակայն, երբ ի նկատի առնենք 62 նահանգներու տիրապետող Բյուզանդական կայսրության ուժն ու հարստությունը, որուն մեկ նահանգն էր Հայաստանը, միակ մեկ ս. Սոփիան քիչ էր Բյուզանդիայի համար, իսկ Զվարթնոցը շատ էր Հայաստանի համար, և այն ալ այնպիսի ժամանակի մեջ, երբ ոչ միայն արվեստ և գիտություն արմատախիլ լինելու վտանգի տակ էին, այլև ամբողջ հայության գոյությունը վտանգ կապառնար ջնջվելու աշխարհի երեսին: Վերցուցեք պահ մը ս. Սոփիան մեջտեղեն, և ահա պիտի տեսնեք, որ բովանդակ Բյուզանդական կայսրության մեջ գոյություն ունեցող հիշատակա-

րաններու հետ մրցող թեև քանակով քիչ, բայց որակով գերազանցողներ իսկ կան Հայաստանի մեջ. իսկ եթե թվական համեմատության դրվին երկու երկրներու մեջ եղած հիշատակարանները՝ բաղադրամաբ երկրի բազմամարդության, հարստության և տարածության հետ, այն ժամանակ անգամ մը ևս կհամոզվենք, որ Հայաստանը որոշ չափով գերազանցեր է, քան իր դրացի մեծ Բյուզանդիան:

Որոշ ճյուղեր Հայաստանի մեջ չեն զարգացեր շատ բնական պատճառներով - պատկերամարտությունը միանգամայն արգելք եղավ Հայաստանի մեջ մոզայիկի և նկարչության արվեստներու զարգանալուն. եթե այդ տխուր երևույթը չլիներ, անպայման Հայաստանն ալ ետ չպիտի մնար Բյուզանդիայում կատարելագործության հասած գեղեցիկ արվեստին մեջ:

ԳԼՈՒԽ Ա.

ՇԻՆԱՐԱՐ ԳՈՐԾՈՒՆԵՆՈՒԹՅՈՒՆ ՀԱՅԱՍՏԱՆԻ ՄԵՋ 5-րդ, 6-րդ ԵՎ 7-րդ ԴԱՐԵՐՈՒՄ²

Հայ ժողովուրդը իր քաղաքական անկախությունը կորսնցնելն հետո, փոխանակ հեզհետե մաշվելու, սպառվելու և անհետանալու, ընդհակառակը, գերագույն ճիգ է թափել կրած բոլոր աղետները դարմանելու, իր հայրենի հողին կպած՝ ամեն նպաստավոր առիթներն օգտվելով, որոշ չափով զարգացեր, բարգավաճեր և ամեն մի դարաշրջանի ուրույն դրոշմը կրող առանձնահատուկ քաղաքակրթություն է ծաղկեցուցեր:

Որպեսզի ավելի պարզ և գնահատելի լինի ի հնում Հայ ժողովրդի մեջ պարբերաբար ծնող գեղարվեստագետներու հանճարի և ազնիվ հատկություններու իսկական արժանիքը, հարևանցի կերպով մատնանշեմ, թե 5-7-րդ դարերու դառն պայմաններու մեջ Հայաստանը ինչ հսկայական արդյունք է տվեր գեղարվեստական աշխարհի պատմության, մասնավորապես ճարտարապետական

ճյուղին մեջ, որուն ոսկեղեն կնիքն է եղած 7-րդ դարուն ներսես Գ. Շինող կաթողիկոսի կանգնած փառավոր Զվարթնոց եկեղեցին: Այդ երեք դարերու քաղաքական կացությունը միանգամայն անտանելի եղած է ընդհանրապես Հայաստանի համար, և աշխարհի երեսեն ընդմիշտ ջնջվելու վտանգը դամոկլյան սուրբի պես գլխին վերև կախված, այնուամենայնիվ հետաքրքրական է զանազանել և որոշել այն փոքր ինչ տանելի ժամանակները, որուն մեջ Հայ ժողովուրդը, մոռացած ամեն ինչ, նվիրվեր է զարգացման և սեփական ստեղծագործությանը, որուն արդյունքը լուրջ քննողի համար միանգամայն ապշեցուցիչ է:

Առանց հաշվելու 5-րդ դարու սկիզբեն Հայաստանի պետական գահուն խարխուլ վիճակի մը ենթարկվելը և նույն դարուն երկու հզոր թշնամի ախոյաններու՝ պարսից և հունաց ճնշումներու ներքև անկախության գայիսունի փշրվելը, որ իսկապես նախանձելի վիճակ մը ենթադրելի հեռու է, այնուամենայնիվ աշխարհավեր արհավիրքներու և աղետներու սկիզբը պիտի հաշվեմ Վարդանանց պատերազմի սկզբնավորությունեն (450-451):

¹ Այս փոքրիկ հատվածը տպագրում ենք հեղինակի սեպտեմբերի 2-րդ համարի 1-րդ համարում:

² Այս հոդվածը տպագրում ենք հեղինակի ձեռագրից: Սա գրված է «Զվարթնոցի տաճարը» անավարտ մոնոգրաֆիկ ուսումնասիրության համար: Գրության ժամանակն անհայտ է: Կազմող

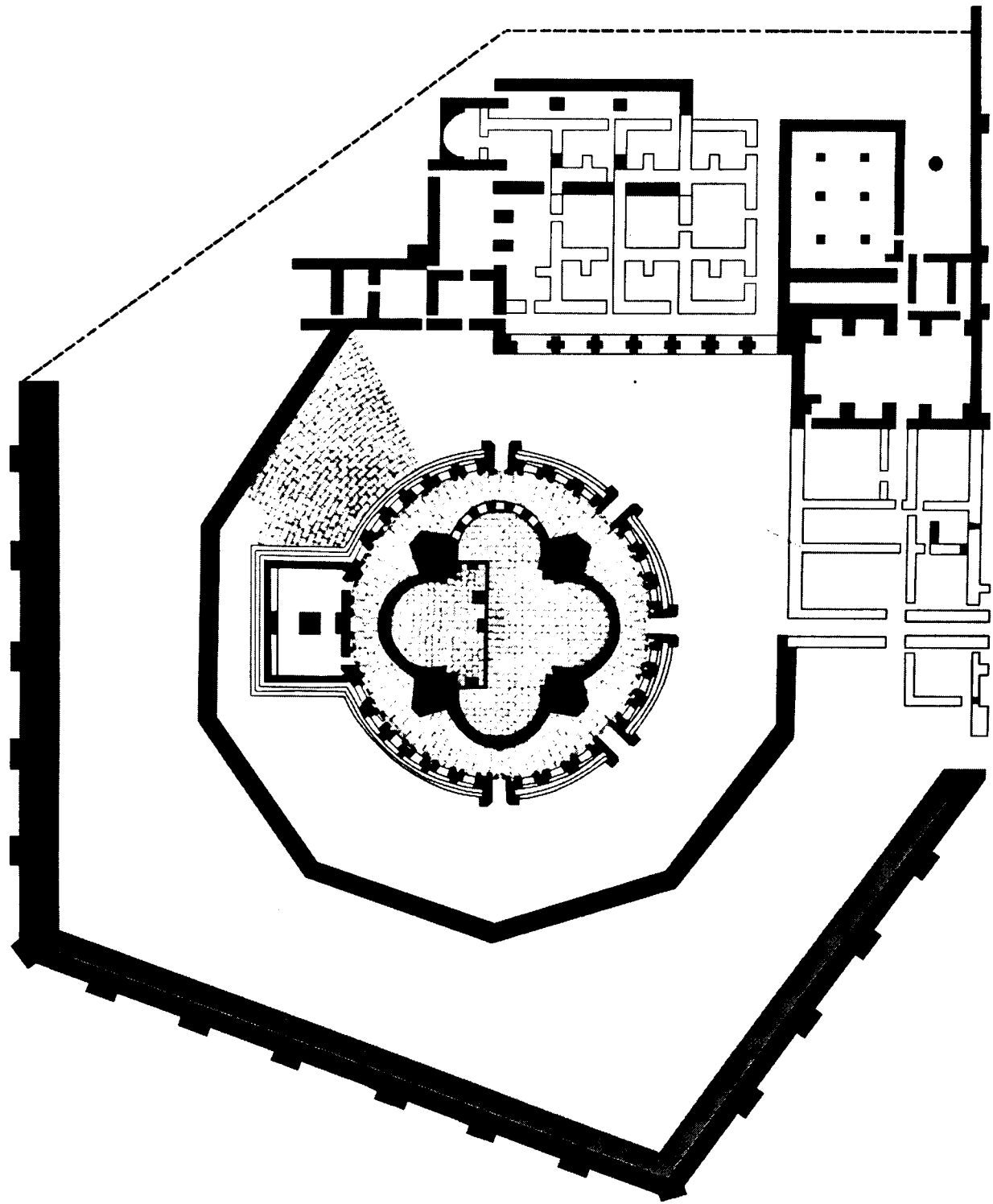

Նկ. 146. Չվարթնոցի ընդհանուր հասակագիծը

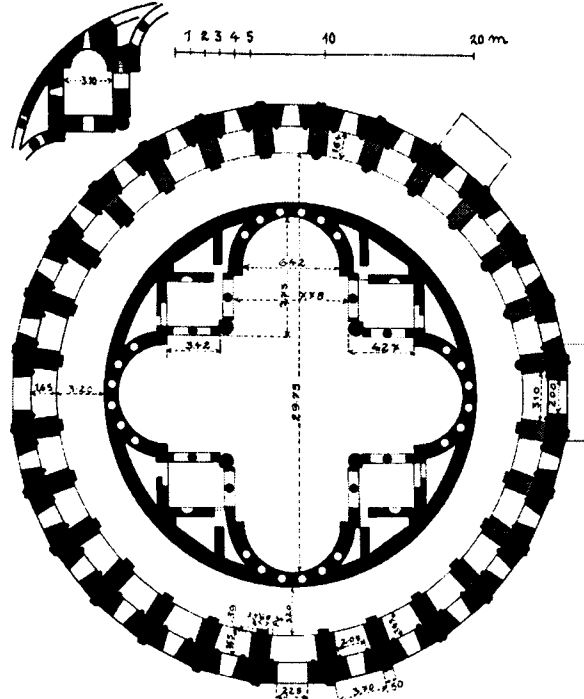

Նկ. 147. Չվարթնոցի տիպին պատկանող տաճարի հասակագիծը Բանա դյուղում

Նայելով բոլոր պատմագրական աղբկտուր նկարագրություններու, Վարդանանց պատերազմի զարհուրելի հետևանքով, Հայաստանի վերականգնման հույսը միանգամայն կորած էր: Բարձրաստիճան եկեղեցականներ, հայ նախարարներ, իշխաններ և ազնվական տոհմերու մեծամեծ ներկայացուցիչներ, որոնք գլխավոր ազդակներն ու մղիչ ուժերն էին գրականության և քաղաքակրթության զարգացման՝ Հայաստանի մեջ, մեծ մասամբ զոհ գնացին Վարդանանց պատերազմին: Ոմանք մեռան պատերազմի դաշտին վրա, ոմանք բանտերու և քարոտավայրերու մեջ հյուծվեցան երկար տարիներ և շատ քիչերը անոնցմե կարողացան իրենց վերջին օրերուն հայրենիքի երեսը տեսնել, իսկ ոմանք ալ տեսնելով Հայաստանի անօրինակ ավերումները, ինքնակամ հեռացան՝ օտար հողի վրա հանգիստ և խաղաղություն գտնելու համար: Այնուամենայնիվ դեռ Վարդանանց պատերազմին նահատակներու գետի պես վազող արյունը չցամաքած, չգիտեմ ինչ տեսակ հրաշքով հայ ժողովուրդը այնպիսի կենդանության արտասովոր շքեղաշուք կյանքի շարժում ցույց տալ սկսեց էր, որ պատերազմին ականատես և աղետին անմխիթար ողբերգու Եղիշեն ապշության ճիշով մը կարճանագրեց յուր միանձանց ճառին մեջ, թե՛ «Շինուածք ապարանից մերոց յայտ առնեն, եթե ոչ ունիմք տաճար առանց ձեռագործի յերկինս, որ մտանելոց են ամե-

նայն դասք սոսկացելոյն յերկրաւոր ախտից»: Հագիվ հազ սկսեց էին այս վերականգնության շարժումները, վրա հասան Վահանանց երկարատև պատերազմները, որ անգամ մը ևս տակնուվրա արին Հայաստանը և խամրեցուցին Սահակ-Մեսրոպին քրտնաջան աշխատութեամբ ոռոգված քաղաքակրթության Վարդանանց պատերազմով կարկտահար եղող տերևաթափ բունին վրա վերստին աճել սկսող ծիլերը: Վահան Մամիկոնյանի պատերազմները մի փոթորիկ էին Հայաստանի համար, որ թեև մարդկային մեծ զոհեր չէր տաներ, այնուամենայնիվ ժողովուրդը, մասնավոր ահ ու սարսափի, ամեն տեսակ շինարար աշխատանք մոռացած՝ կենաց և մահու անդունդին մեջ տարուբերվելով, փրկության ելքին վրա միայն հագիվ կարող էր մտածելու ուժ ունենալ: Բախտի հաջողութեամբ Վահան Մամիկոնյանի սպարապետ և հետո մարզպան նշանակվելը մի նոր հուսու լուսավոր շառավիղ եղավ Հայաստանի խաղաղության համար այնչափ ժամանակ, որչափ կյանք ունեցավ այնուհետև Վահան Մամիկոնյան, կամ քիչ մ'ալ ավելի: Ուրեմն Վարդանանց պատերազմին՝ 451 թվականին մինչև Վահան Մամիկոնյանի մարզպանության սկիզբը, գրեթե 35 տարի, Հայաստանի համար անդադար կտորածի ու ավերակի մի շրջան էր: Այս ավերածի շրջանին պատճառած բարոյական և ֆիզիկական վնասները դարմանելու համար միայն գոնե կես դար խաղաղություն էր հարկավոր: Վահան Մամիկոնյան որչափ որ կրցավ խելացի քաղաքագիտութեամբ մը պարսից արքունիքի և Հայաստանի շահերը զուգակշիռ պահելով պարզեցրել Հայաստանին [խաղաղություն] յուր մարզպանության կոչվելու օրեն, այնուամենայնիվ իր ապրած քսան տարիները բավական չեղան քանդված հայ աշխարհը լիովին վերաշինելու: Վահան մեռավ 505 թվականին, տեղն անցավ յուր Վարդ եղբայր, սակայն, արդյոք կարողացա՞վ Վահանի նման քաղաքագետ և խոհական վարչություն մը ունենալ - այդ հայտնի չէ. պատմությունը, եթե գովեստ չունի, գոնե գանգատ ալ չունի: Սակայն Վարդ ալ մեռավ 512 թվականին, որով Հայաստանը 5-րդ դարուն մեջ ընդամենը ունեցավ 27 տարվան կարճ խաղաղություն մը Վահանի մարզպանութենեն սկսյալ: Վարդի մեռնելեն հետո վերստին մուսլիմաց Հայաստանի ճակատագիրը, եկան պարսիկ մարզպաններ, որոնք, ինչպես կերևի, սկսեցին նեղել Հայաստանը, բայց հայերը ճարահատած համբերեցին, և քանի որ պատերազմելու կամ ապստամբելու ուժ և հնարավորություն չունեին, որովհետև «Ձկնի նորա (Վարդայ) եկին մարզապան պարսիկք. ապա

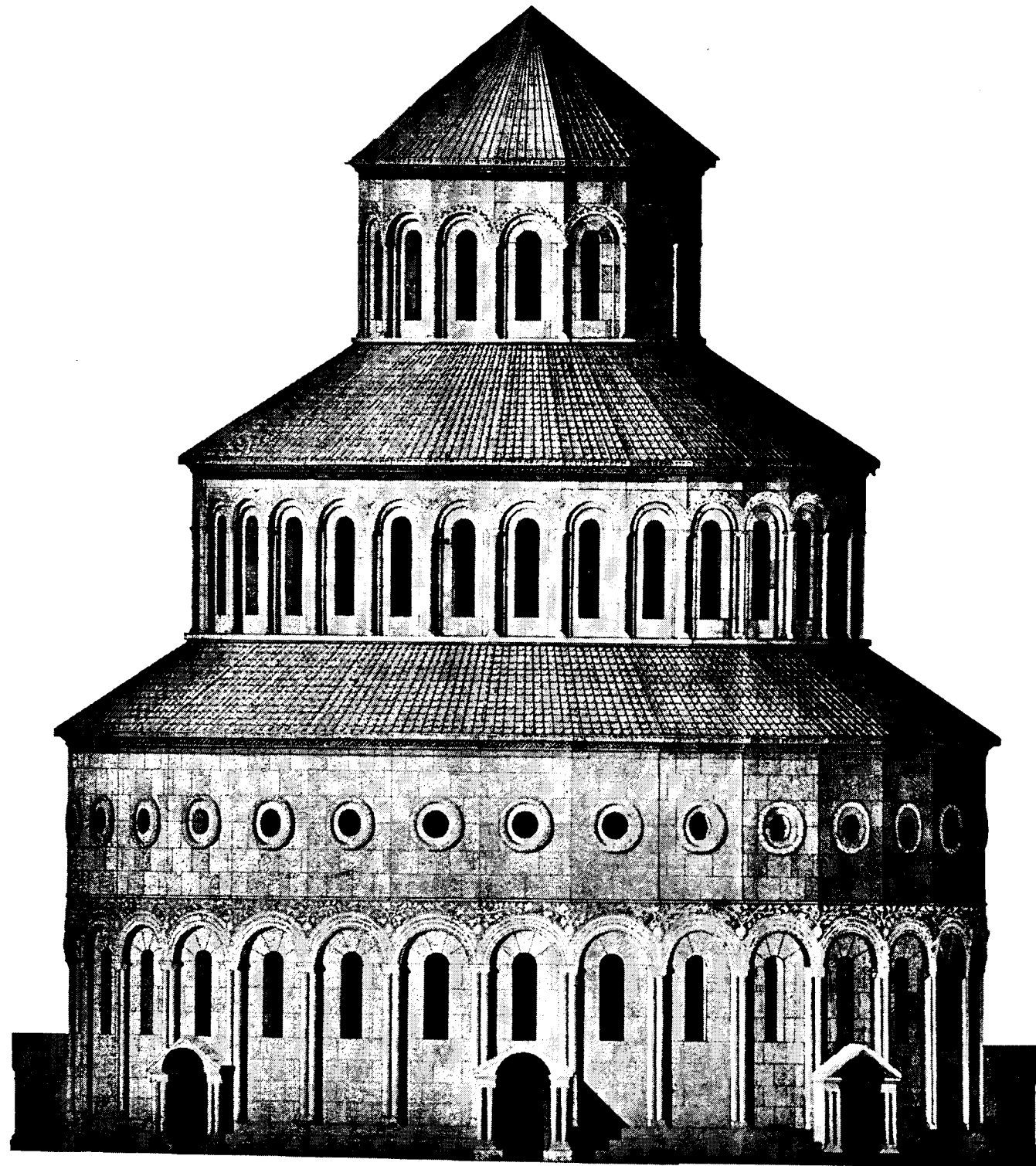

Նկ. 148. Զվարթնոցի վերակազմության ճակատը արևմուտքից

ո՛չ կարացին պատերազմել Հայք, ի հնագանդուլթեան կացին մինչև ցՍուրէնն մարզպան և ցՎարդանն Մամիկոնէից տէրն»։ (Սեբ., էջ 40)։ Ստուգիվ, գուցե Վարդանյան և Վահանյան փոթորիկները վերսկսվեին Հայաստանի համար պարսիկ մարզպաններու վարած քաղաքականութեամբ, եթե բարեղեպ դիպվածով մը հայազգի Մծեծ Գնունին Հայաստանի մարզպան չնշանակվեր։ Մծեծ Գնունիի մարզպանութեամբ (518-547) մոտովորապես 30 տարի մի զսպված խաղաղութիւն անցուց Հայաստան։ Սակայն Մծեծեն հետո եկող Դենշապուհեն սկսած՝ արդեն անլուր շարիքներու մի շարք սկսեց մինչև 590 թվականը, որուն փոքր ինչ մեղմացում պատճառեց Որմիզդէի մահով՝ մանկահասակ Խոսրով Փարվեզի գահակալութիւնը։ Խոսրով սկզբում տրամադիր կերեւեր Հայաստանը միանգամայն խաղաղ և հաշտ պահելու, սակայն այն ժամանակ բյուզանդական գահուն վրա բազմող Մորիկ կայսեր հայատյաց քաղաքականութիւնը և Խոսրովի վրա անոր, իբրև պաշտպանի և հովանավորի, ունեցած ազդեցութիւնը թույլ չտվավ Խոսրովին, որ բոլորովին խաղաղ թողու Հայաստանը,

որով մշտապես պարբերական պիկոտութեան մեջ մնաց մինչև 602 թվականին Մորիկ կայսեր մահը։ Արդ, հաշվելով 547 թվականեն մինչև 602 թվական, գրեթե անընդհատ 55 տարի արյան մեջ լողալով բոլորեց Հայաստանը 6-րդ դարաշրջանին մեջ։

Մորիկի մահվանեն (602) մինչ պարսից Կավատի թագավորիլը (628) Մորիկի եղեռնական մահվան վրեժխնդրութեան անունով պարսից և հունաց մեջ բացված երկարատև պատերազմներով դարձյալ Հայաստան արյունլիվա, ոտնակոխ եղավ պարսից և հունաց բանակներեն՝ 26 տարի։

Արաբներու Պարսկաստան արշավելու ժամանակ (636) արդեն սկսված էին Հայաստանի հարավային և արևելյան մասերուն վրա որոշ չափով ավերումներ։ Դվինի առումեն առաջ ալ մեկ երկու անգամ արաբներ մտեր և ասպատակեր էին Հայաստանի քանի մը գավառները, հետո Դվինի առումով (641) Հայաստանի դժբախտութեան չափն անցավ, մինչև Թեոդորոս Ռշտունիի Հայաստանի վրա կառավարիչ նշանակվելը 653 թվականին։ Ուրեմն այս տառնապի շրջանն ալ տևեց 15 տարի։

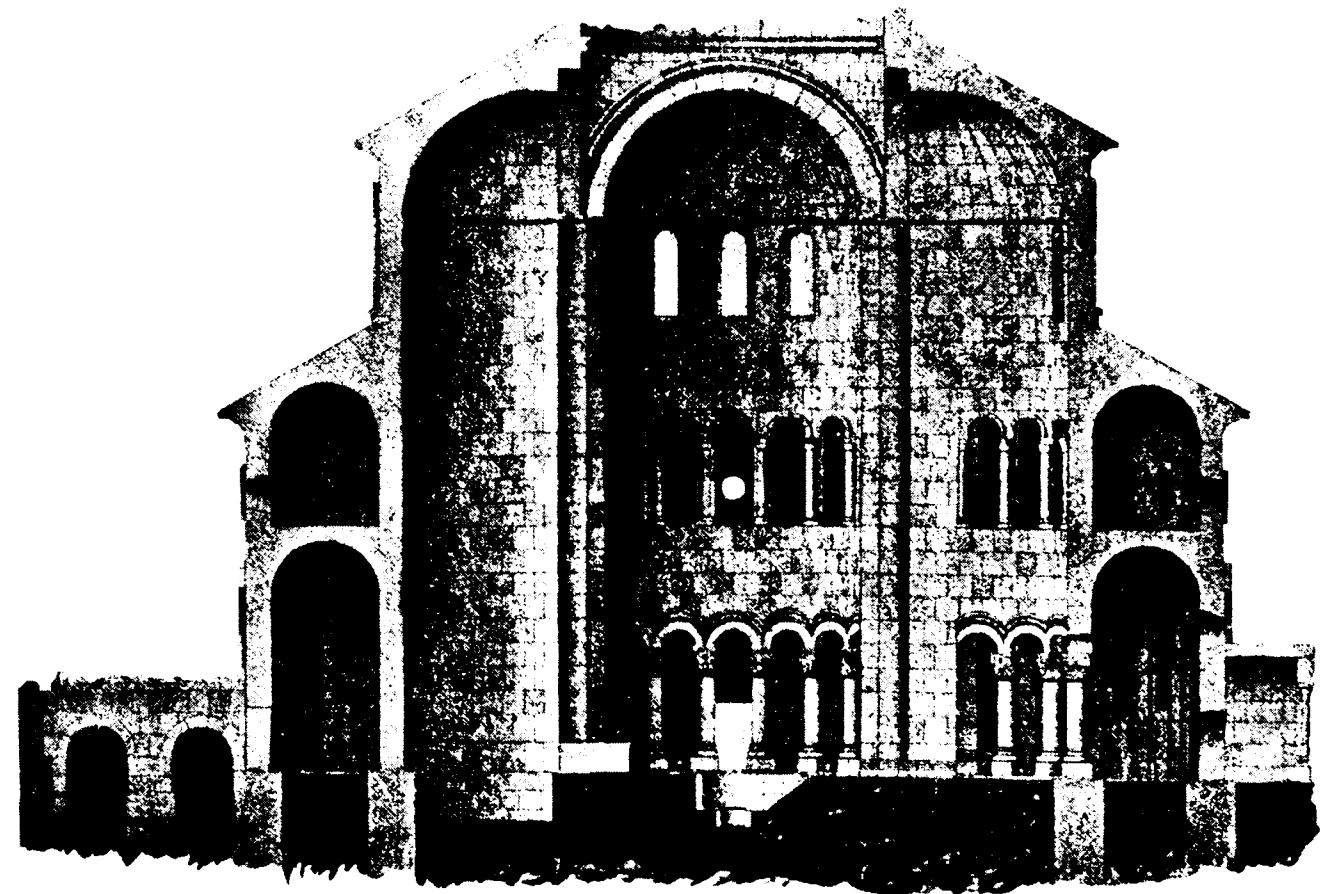

Նկ. 149. Զվարթնոցի վերակազմության կտրվածքը արևելքեն արևմուտք

Թեոդորոս Ռչտունիի մահվամբ (658) Հայաստանը վերստին սպառնական վիճակի ենթարկվեցավ, և աղետալի հետևանքը չեղբայրացավ՝ վարչական դեկը Գրիգոր Մամիկոնյանի ձեռքը անցնելովը 660 կամ 661 թվականին:

Գրիգոր Մամիկոնյանի վարչագիտության հետ միասին արտաքին քաղաքականությանը նպաստավոր դասավորության շնորհիվ մինչև 682 թվական՝ Գրիգոր Մամիկոնյանի մահը, բռնագրոսիկ մի խաղաղութեն հետո, Հայաստանը արար-բյուզանդական ընդհարումներով միևնույն պատկերը ստացավ մինչև 698 թվականը, ինչ որ էր պարսիկ-բյուզանդական պատերազմներու ժամանակ Հայաստանի հողին վրա: Այս Հաշվին վրա ավելցնենք Հայաստան զրկված Մեհմետ ոստիկանի խժոժությունները մինչև 700 թվական, դարձյալ կունենանք 18 տարվան արյունոտ շրջան մը:

Այժմ տեսնենք, թե 5-րդ դարու սկիզբին մինչև 8-րդ դարու սկիզբը՝ 300 տարվան մեջ քանի՞ տարի տևեց Հայաստանի մարտիրոսական շրջանը:

5-րդ դար. Վարդանանց սլաոներագմեն մինչև Վահանի մարզպանությունը 451-են մինչև 485 թ. - 35 տարի:

6-րդ դար. Մեծ Գնունիի մահվանեն (547) հետո մինչև 590 թվական՝ Որմիզդի մահը - 43 տարի:

Մորիկի դրոմոնով իր և Խոսրովի Հալաթանքները մինչև Մորիկի մահը (602), շարունակություն 6-րդ դարու - 12 տարի:

7-րդ դար. արաբներու Հայաստան արշավեն (638), Մորիկի մահվան վրեժխնդրության անունով, Հայաստանի հողին վրա - 26 տարի:

Հույն-պարսկական պատերազմներեն (602-628) մինչև Թեոդորոս Ռչտունիի վարչությունը - 15 տարի:

Գրիգոր Մամիկոնյանի մահվանեն (682) մինչև Մեհմետ ոստիկանի մեկնելը 700-ին - 18 տարի:

Արյունլվա շրջան հարյուր քառասուն և ինը տարի՝ երեք հարյուր տարվան մեջ:

Ահավասիկ մի պարզ վիճակագրություն բուռ մը ժողովուրդի, որ 300 տարվան մեջ գրեթե 150 տարին անդադար մորթվեք, թալանվեք և հարյուր հազարներով գերի տարվեք է: Չափազանցություն չի լինիր, եթե ըսեմ, որ իր թվական քանակեն պակսեր է ավելի քան մեկ երրորդը:

Բայց միշտ փրկության հույսով կառչած էր Հայրենի երկրին, ամեն մեկ առիթն օգտվելով, մոռացություն տված բոլոր ցավերը, աշխատել է միշտ վերականգնել, իբրև մարդ, իբրև քաղաքակիրթ ժողովուրդ ապրելու ուղղության մեջ հառաջ գնալու ճգնել: Եթե լրջորեն քննենք, պետք է հրաշքներու կարգը դասենք այս ժողովրդի դյուցազնական տոկունությունը, որ քանիցս գերեզման դրվելի հետո վերակենդանացեր և, արհամարհելով ամեն տեսակ չարիք ու տառապանք, սառն արյամբ անդադար մեկգմեկու ետև արտադրեր է գեղարվեստական անթիվ կոթողներ, որոնք տասն և հինգ դարերի ավելի բնություն ամեն մեկ արհավիրքներուն կուրծք տալով՝ մեծ մասամբ հասեր են մինչև մեր օրերը, զարմանք և պատկառանք ազդելու համար թե՛ իրենց ճարտարապետական բոլոր նրբություններու և կատարելություններու և թե՛ անոնց ստեղծագործող և խրախուսող մեծ Հանճարներու Հանդեպ:

Թեև առիթ կունենամ ներկա աշխատությանս մեջ կրոնական մեծ գիտնական արվեստագետներու ներբողականներն արձանագրելու հայ ճարտարապետության և գեղարվեստի շուրջը, այնուամենայնիվ իմ կողմանե ալ լուր գովեստներ չհամարվելու համար պիտի թվեմ այն բոլոր գեղակերտ և պատկառելի հուշարձանները, որոնք իմ ճանապարհորդություններու ժամանակ առիթ եմ ունեցեր չափագրելու, լուսանկարելու և մանրամասն հետազոտելու:

Այն հիշատակարանները, որոնց ցանկը պիտի դնեմ այստեղ, ոչ միայն կանգնված են փաստացի կերպով 5-րդ, 6-րդ և 7-րդ դարերուն մեջ միայն, կամ, ավելի ճիշտը, թերևս այդ երեք դարերուն խաղաղ շրջանին 150 տարվան մեջ, այլև Այրարատյան նահանգի մի նեղ շրջանին մեջ միայն ամփոփված են:

Որովհետև ես առիթ չեմ ունեցեր իմ աշխատությանս սահմանը ընդարձակելու և թափառեր եմ միայն Շիրակի և Այրարատի միայն մեկ մասին մեջ և անոնց մի քանի հարակից եզերքներուն վրա միայն: Քանի մը հիշատակարաններ կան, որոնք անվրեպ հեթանոսական ծագում ունին և կամ առաջավելն նախքան 5-րդ դար կանգնված են, սակայն հետագային քրիստոնեական նախնական դարերուն եկեղեցիներու փոխարկված են, ուստի հարկ կսեպեմ առանձնապես որոշել այդ արտասովոր ձևով շինքերը:



Նկ.150. Զվարթնոց տաճարի ավերակների ընդհանուր տեսքն արևմուտքից

Ա

[5-րդ դարեն առաջ շինված շինքներ]

1. Արագած լեռան արևմտյան լանջին վրա, հայաբնակ Շիրվանջուղ գյուղի եկեղեցին, որն ամենայն հավանականությամբ փոխարկված է 5-րդ դարուն [Հատակագիծը տե՛ս նկ. 57]:
2. Դիրաբլար գյուղի եկեղեցին մինչև այսօր պահած է հեթանոսական cella-ի տիպը. ոչ պատուհան ունեցեր է և ոչ ալ կիսաբլուրակ խորան արևելյան կողմը. այժմյան գյուղացիք, որ Պասկեֆի ժամանակի գաղթականներ են, իրենք շինեք են abside-ը և բացեր են մեկ երկու անճաշակ ծակեր, որպես պատուհան: Վերջին նորոգության ոճը 10-11-րդ դարերու արվեստի նմանություն կբերե [Հատակագիծը տե՛ս նկ. 58]:
3. Երեբույքի եկեղեցին, որ կգտնվի Ալեքսանդրապոլ - Երևան երկաթուղագծի վրա, Անի կայարանեն մեկ և կես վերստ դեպի հարավ-արևմուտք, Դղլ-Ղալա քրդաբնակ գյուղին կից: Այս եկեղեցիով հեթանոսական ծագման մասին տեսություն կարողալ իմ «Տեկորի տաճարը» աշխատության մեջ [տե՛ս նկ. նկ. 61, 189-191]:

4. Բաշ-Ապարան գյուղին դեպի հյուսիս-արևելք, Կարանլու հայաբնակ գյուղի մոտ կա մի մեծ ավերակ, անշաղախ որձաքարերով շինված, նման ուրարտական շրջանի կիկլոպյան շինքերու. այս շինքի արևելյան ծայրին, թերևս 5-րդ դարուն, շինեք են գաճ ու կիրով և սրբատաշ քարերով երկու կիսաբլուրակ խորան (abside) միմյանց կից. շինքն ալ արևելքեն արևմուտք պատով մը բաժանված է երկու մասի, սակայն հայտնի չէ, թե այս բաժանումը ե՛րբ է տեղի ունեցեր՝ եկեղեցիի վերածվելի առաջ, թե՛ հետո, այս բանը կպարզվի մասնավոր պեղումներով:
5. Բաշ-Ապարան գյուղի մեջ գտնված Հնագույն եկեղեցին, որուն հեթանոսական ծագման մասին տեսնել իմ «Տեկորի տաճարը» աշխատության մեջ, մասամբ ալ առիթ պիտի ունենամ այս աշխատությանս մեջ խոսելու այդ մասին [տե՛ս նկ. նկ. 59, 60]:
6. Եղվարդ գյուղի արևմտյան կողմը, Հին գերեզմանատան հարավակողմին կից կա անշաղախ որձաքարով շինված մի փոքր շինություն, նման ուրարտական շրջանի շինքերու. ասոր ալ հեթանոսական ծագումն անկասկած է, հետնագույն ժամանակ ավելցուցեր են արևելյան կողմին մի խորան (cello) և վերածեր են մատուռի, որն որ մի ժամանակ ուխտատեղի էր շրջակա գյուղացիներու:

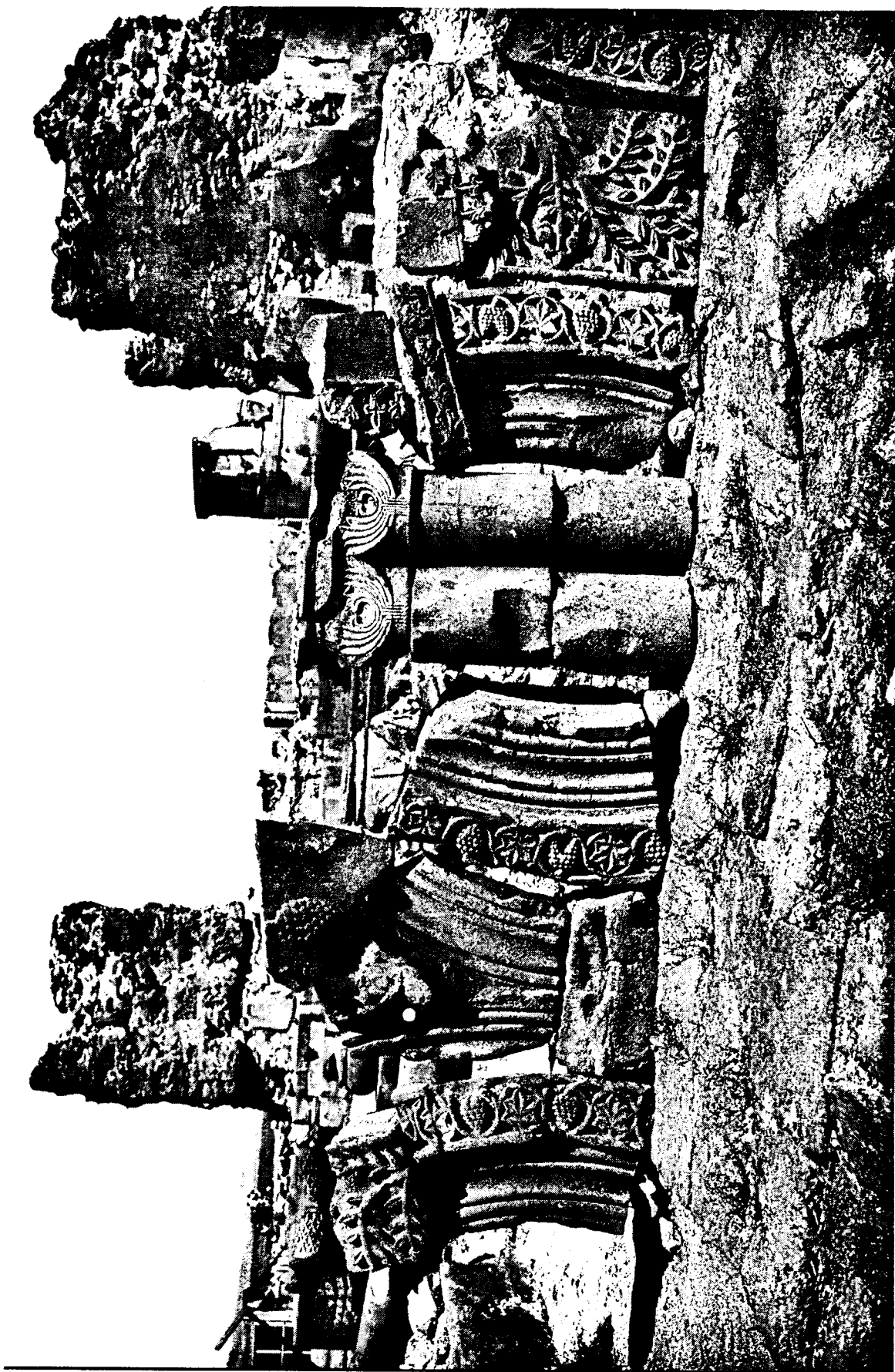

Նկ. 151. Քանդակազարդ բեկորներ Ջվարթնոցի տաճարի ավերակների հարավային կողմում



Նկ. 152. Քանդակազարդ բեկորներ Ջվարթնոցի տաճարի ավերակների հյուսիսային կողմում

Բ.

5-րդ դարու հիշատակարաններ

1. Էջմիածնի մայր տաճարը, նախկին լուսավորչաշեն եկեղեցվո տեղին վրա, ամբողջովին վերաշինված է Վահան Մամիկոնյան մարզպանի ձեռքով (585-590): Փայտաշեն գմբեթը քարով վերաշիններ է Կոմիտաս կաթողիկոսը, իսկ ներսես Գ. Շինող կաթողիկոսն ալ ուրիշ կարևոր շինություններ և նորոգություններ կատարեր է, որուն մասին տեսնել իմ «Էջմիածնի տաճարը» [էջ 220] աշխատության մեջ:

2. Օշականի եկեղեցին, Վահան Ամատունի իշխանի ձեռքով կանգնված 440 թվականին՝ ս. Մեսրոպի գերեզմանին վրա. այսօրվան շենքը, գրեթե ամբողջովին, բացի արևելյան կողմի մի մասնավոր մնացորդից, վերաշիններ է Գևորգ Դ. կաթողիկոսը: Այս եկեղեցին ալ, 5-րդ դարու ուրիշ եկեղեցիներու նման, ունեցեր է արևելյան կողմեն դեպի հյուսիս և հարավ դուրս ցցված թևեր, որոնց հիմերը մինչև այժմ կերևին հողին երեսին: Գևորգ կաթողիկոս ավելորդ համարելով այդ մասերը վերաշինել, իսպառ քանդեր է. այս տիպի եկեղեցիներ են՝ Տեկոր, Երեբունյք, Օձուն, Արթիկ:



Նկ. 153. Ջվարթնոցի ներքին կիսաշրջան սյունաշարքերի խոյակ և խարխուխ

3. Աշտարակ պուղի եկեղեցին, թեև արտաքուստ խիստ եղծված՝ բազմադարյան հնություն պատճառով անդադար նորոգվելով, սակայն ներսը ամբողջովին պահված են 5-րդ դարու բոլոր հատկանիշները, ինչպես՝ պայտածև աղեղներ, դեպի հյուսիս և հարավ ձգված նեղ ու երկար քառակուսի կրկնահարկ ավանդատուններ (ինչպես Տեկորի մեջ), նաև 5-րդ դարու միայն հատուկ moulure-ներ [տե՛ս նկ. նկ. 194, 195]:

4. Տեկորի եկեղեցին ևս կպատկանի Հեթանոսական շրջանին իր սկզբնավորությունով, սակայն 5-րդ դարին սկսած այնքան մեծ փոփոխություններու ենթարկված է, որ այժմյան շենքի ոճի տեսակներով կոչեն 5-րդ դարու շենքերու կարգը: Այս հիշատակարանի Հեթանոսական ծագման մասին տեսնել իմ առանձին ուսումնասիրությունը՝ «Տեկորի տաճարը» [էջ 185] անունով:

5. Գառնիի մեջ մի Հնագույն մեծ ավերակ եկեղեցի, որուն Հյուսիսային և արևելյան պատերը միայն մնացած են, սակայն 5-րդ դարու շինություն հատկանիշները կմնան վրան տակավին, ինչպես՝ պայտաձև աղեղներ, արտաքին սյունազարդ ծածկույթ (portique) և նեղ ու երկայն համաչափությունը հատակագիծ:

6. Հովհաննավանքի այժմյան ժամերգության պաշտոն կատարող շենքը 5-րդ դարու ամենահին շինությունաց հատկանիշն ունի, այն է՝ խիստ շեշտված պայտաձև աղեղներ՝ ներքին որմնասյուներուն վրա, և որմնասյուները ավելի մուլթեր են, քան սյուներ՝ պատեն խիստ շատ դուրս եկած:

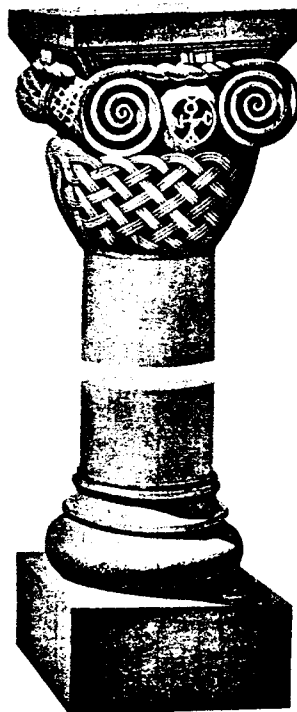

Նկ. 154. Զվարթնոցի ներքին կիսաշրջան սյունաշարքերի այս վերակազմությունը

նախարիսիներով, դարաշրջանին հատուկ moulure-ներով:

8. Արթիկ գյուղի Հնագույն մեծ եկեղեցվո Հյուսիս-արևելյան կողմը, միջակ մեծությամբ եռախորան եկեղեցին՝ 5-րդ դարու բոլոր հատկանիշներով, այսինքն՝ պայտաձև աղեղներ, կողմնակի թևեր և անգամբիթ կամարածածկ:

9. Մոլլա-Ղասրմ գյուղի մեջ կան երկու եկեղեցիներ, որոնց մեկը այժմ գյուղական եկեղեցի է՝ վերանորոգված, ներսը գտնված մի արձանագրությունն կերևի՝ Գնթունյաց իշխաններեն մեկուն

անունով: Վերջերս Բաշ-Ապարանի շրջաններին գտնված մի Հունարեն արձանագրության մեջ կարդացվեցավ, որ այդ շրջանները մեծն Տրդատ նվիրել է Գնթունյաց իշխանին, անտարակույս, այժմյան Մոլլա-Ղասրմ գյուղն ալ այդ նվիրված Հողաշերտին մի մասը կկազմեր և այդ եկեղեցին ալ՝ Գնթունի իշխանի մը սեփականությունը: Մյուս եկեղեցին գյուղի արևելյան կողմն է, բոլորովին ավերակ վիճակում, մեջը և քովերը թափված են սյունախոյակներ և խարիսխներ, որոնց զարդաքանդակներն ու moulure-ները անվրեպ 5-րդ դարուն կպատկանին: Մի ուրիշ ավելի բնորոշ հատկանիշ, որ զինքը ավելի հեռու կտանի, այն է՝ abside-ին արտաքուստ քառակուսի ձևը: (Այս մասին տես իմ «Տեկորի տաճարը» աշխատությունը):

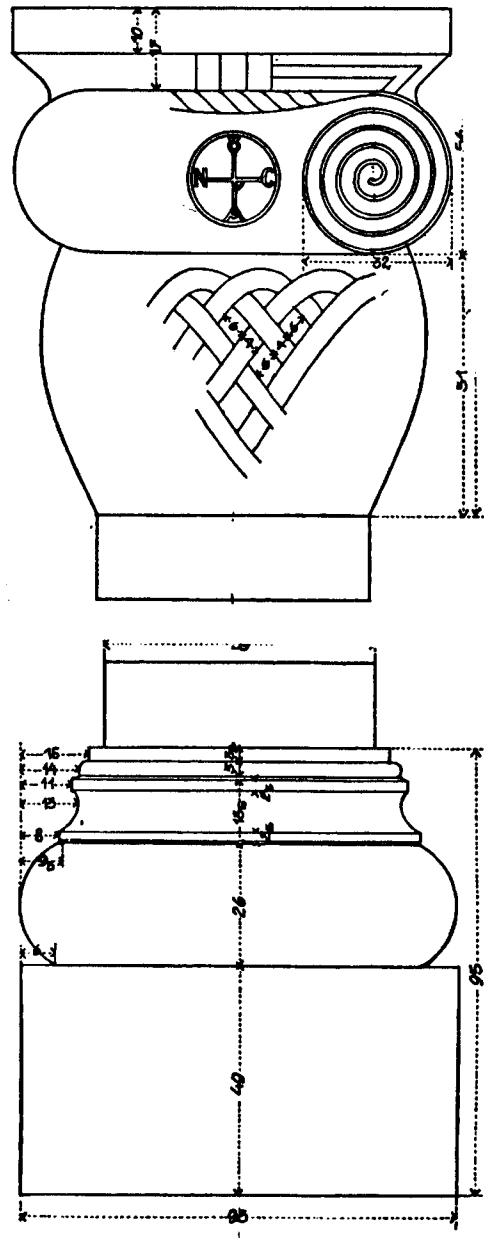

Նկ. 155. Զվարթնոցի ներքին կիսաշրջան սյունաշարքերի խոյակ և խարիսխ

10. Եղվարդ գյուղի Հյուսիս-արևմտյան ծայրին ավերակ մեծ կաթնուղիկին Հյուսիս-արևելյան կողմը, մոտավորապես Հարյուր քայլ հեռավորության վրա կա մի միջակ մեծությամբ ավերակ եկեղեցի, որուն բեկորներն և ուրիշ մնացորդ մասերն պարզ կտեսնվի 5-րդ դարուն հատուկ ոճը [տես նկ. նկ. 55, 56]:

11. Օձունի (Ուզունլար) եկեղեցին անպայման 5-րդ դարու եկեղեցի է, արտաքին portique-ով պայտաձև աղեղներով, բոլորովին նախնական մետաղյան տառերով տեղ-տեղ արձանագրությունաց մնացորդներով: Այս եկեղեցվո շինությունը 8-րդ դարուն ապրող Հովհան Իմաստասեր Օձնեցուն վերագրելը միանգամայն անտեղի է, ոչ մի պատմական վկայություն իսկ չունենք Հովհանի եկեղեցի շինած լինելուն [տես նկ. նկ. 94, 95]:

12. Մաղարճուք գյուղի մեջ կա երկու եկեղեցի, մեկը այժմ վերանորոգված գյուղական եկեղեցի է: Այս եկեղեցվո արևելյան պատի վրա գտնվող մաշված ասորերեն մի արձանագրությունը բավական է ապացուցանելու անոր 5-րդ դարու սկիզբին պատկանելը, բացի նույն դարին հատուկ ուրիշ մնացորդները:

Գ.

6-րդ դարու հիշատակարաններ

1. Եղվարդի մեծ կաթնուղիկեն, այժմ ավերակ, իր մեծությամբ եզական է մինչև այսօր մեր

գիտցած Հին Հիշատակարաններու մեջ, բացի Դմնա ս. Գրիգորեն. շուրջը ունի մեծ տառերով դարուն հատուկ ոճով արձանագրություն, շինողն է Եղվարդեցի Մովսես կաթողիկոսը, որ ավոտի վրա էր 574-603-ին [տես նկ. նկ. 62, 63]:

2. Ավան գյուղում էջմիածնի նմանությամբ շինված, ներքին կողմեն կիսաբոլորակ վերջավորությամբ խաչաձև թևերով, Հինգ գմբեթ ունի՝ միջին, մեծ և չորս անկյուններուն վրա չորս փոքր գմբեթներով: Շինողն է Հովհան Բագարանցի Հակաթոռ կաթողիկոսը (590-611): Այս եկեղեցին շինել է իբրև կաթողիկոսական եկեղեցի, գահակալության սկիզբին՝ 6-րդ դարու վերջին: Ինքն ալ թաղված է այս եկեղեցվո մոտ [նկ. նկ. 66, 192 և 193]:

3. Դվինի ս. Գրիգոր, որուն հսկայական մնացորդը կա այսօր շատ մը գեղաքանդակ բեկորներով, իր մեծությունով հազվագյուտ է՝ ինչպես Եղվարդի մովսեսաշեն կաթնուղիկեն: Այս եկեղեցին շինել է նախ Վարդան Մամիկոնյան Բղեշյուր 572-ին առաջ: (Յովհ. կաթ., 59): Առաջին անգամ Գյուտ կաթողիկոսը նստել է այստեղ, իսկ հետո Հույն-պարսկական պատերազմի ժամանակ այրվելով, Սմբատ Վրկանա մարզպանը վերաշինել սկսել է 627 թվականին առաջ, որ իր մահվան թվականն է: Գործը այնչափ մեծ էր, որ իր կենդանությունը չէ կարողացել ավարտել - ինչպես կերևի՝ երկար ժամանակ տևել է անոր շինությունը - պատմական մեկ վկայության համաձայն՝ Կոմիտաս կաթողիկոսի օրով միայն վերջացել է:



Նկ. 156. Զվարթնոցի գմբեթակիր մեծ մուլթերի հետև գտնվող սյուների արձվաքանդակ խոյակ

7-րդ դարու հիշատակարաններ

1. Հովհաննես վանքը էջմիածնի մոտ, շիներ է Կոմիտաս կաթողիկոսը 618 թվականին, լուսավորչաշեն փոքր վկայարանին տեղին վրա [նկ. նկ. 83, 199, 202]:

2. Գայանեի վանքը էջմիածնի մոտ, շիներ է եզր կաթողիկոսը 630 թվականին, լուսավորչաշեն փոքր վկայարանին տեղին վրա [նկ. նկ. 71, 203, 204]:

3. Եղվարդ գյուղի Հյուսիս-արևելյան կողմին վրա, գյուղեն մոտ երեք վերստ հեռավորությամբ, Գրիգոր Մամիկոնյանը շիներ է մի ութանկյուն՝ արտաքուստ և ներքուստ ութ abside-ներով գեղեցիկ եկեղեցի՝ ս. Ջորավոր անունով: Գրիգոր Մամիկոնյան Հայաստանի կառավարիչն էր 661-682-ին: Ամենայն հավանականությամբ այս եկեղեցին ալ շինված է այդ միջոցներուն [տե՛ս նկ. 67 և 69]:

4. Գրիգոր Մամիկոնյան Արուճի (այժմ Թալիշ) մեջ շինել տվեր է մի հոյակապ կաթողիկե (ըստ Սամ. Անեցու ժամանակագրության՝ 672 թվականին), իր պաշտոնավարության միջոցին. մոտը շինված էր ապարանքը, որուն հսկայական ավերակը կմնա մինչև այսօր գիտական խուզարկության կարոտ [նկ. նկ. 64, 65]:

5. Թարգմանչաց վանք, շինողը անհայտ, կգտնվի էջմիածնեն Օշական գնալու ճանապարհին ձախ կողմը, էջմիածնեն քիչ հեռու. Հովհաննեսի ձևն ու ոճը ունի, անկասկած է 7-րդ դարուն պատկանելը:

6. Ակոռիի եկեղեցին, այժմ ավեր, ըստ Հովհաննես կաթողիկոսի՝ պայծառապաճույճ շիներ է Անաստաս կաթողիկոս, սենեկապետ Ներսես Գ. Շինող կաթողիկոսի, իր կաթողիկոսության ժամանակ, 661-667 թվերին:

7. Նախճավանի ս. Ստեփաննոս եկեղեցին, Կամսարականներու սեփականություն, կանգնված է 7-րդ դարուն:

8. Բագարանի ս. Թեոդորոս անվանված եկեղեցին, շինողն է Բուդ Առավելոյան իշխանը՝ 624 թվականին, իր մահով կիսատ մնացեր է, և ամբողջացուցեր է կինը՝ Աննա Բուդ [նկ. նկ. 72-74]:

9. Մրենի հոյակապ եկեղեցին, Կամսարականներու սեփականություն, կանգնված է 7-րդ դարու կեսին հետո, Հերակլի որդի Կոստանդի օրով (ըստ Սամ. Անեցվո՝ ՈԺԵ): Պատմական հիշատակությանց համաձայն, Մրենի մեջ կանգներ է նաև Դավիթ Սահաունին մի հոյակապ եկեղեցի, որուն տեղը հայտնի է այժմ [նկ. նկ. 70, 120, 121, 128 և 207]:

10. Թալիսի մեծ կաթողիկեն, դարձյալ Կամսարականներու սեփականություն: Շինություն թվականն անհայտ, սակայն թերևս ավելի կանուխ, քան Ներսես Կամսարականի ասոր մոտ շինած փոքր եկեղեցին: Ավելի կանուխ շինելու ապացույց է իր շինության և զարդաքանդակներու ոճը, որը կհիշեցնե Ջվարթնոցի և այլ փաստացի հայտնի ժամանակակից շինություններու ոճը [նկ. նկ. 84-88]:

11. Թալիսի փոքր եկեղեցին, շինողն է, ըստ արձանագրության, Ներսես Պատրիկ իշխանը, որ հետո է, քան Գրիգոր Մամիկոնյան, այսինքն՝ 689 թվականին (ըստ Սամ. Անեցվո), պաշտոնավարել է երեք տարի [նկ. նկ. 79 և 80]:

12. Ղարավանք, Ներքին Թալիսեն 3-4 վերստ հեռավորության վրա կա մի կիսավեր եկեղեցի, որ իր անունն ստացել է, անշուշտ, ամբողջովին սև քարերով շինված լինելուն պատճառով: Մեծությամբ միջակ, բայց ճոխ, բոլոր հատկանիշներով 7-րդ դարու, վրան ունի 10-րդ դարու նվիրատվության արձանագրություններ:

13. Մաստարա գյուղի եկեղեցին, շինության բոլոր հատկանիշներով անվրեպ կպատկանի 7-րդ դարուն: Բացի այս, վրան եղող արձանագրություններեն մեկուն մեջ հիշված անունները կպատկանեն 7-րդ դարուն (Ալիշան) [նկ. նկ. 75, 76]:

14. Աղյաման գյուղի մեծ եկեղեցին՝ Հովհաննեսի վանքի նմանությամբ շինված, անպայման 7-րդ դարուն և ժամանակակից՝ Թալիսի մեջ Ներսես Պատրիկի շինել տված եկեղեցին, որովհետև պատերու քարերուն վրա փորագրված քարտաշ վարպետներու միևնույն նշանները կգտնվին նաև մյուսին վրա, անկասկած, միևնույն վարպետները աշխատեցին երկու շենքերու վրա ալ:

15. Մահմուդյուղ գյուղի մեջ կիսավեր կանգուն եկեղեցին, ներքուստ խաչաձև, բոլոր հատկանիշներով 7-րդ դարուն հասուկ և ավելի հետաքրքրական մասերով բացառություն է ժամանակակից եկեղեցիներու մեջ:

16. Արթիկ գյուղի մեջ մի մեծ հոյակապ կաթողիկե՝ համանման Թալիսի, Թալիշի և այլ եկեղեցիներու, շինողն անհայտ, անվրեպ 7-րդ դարու գործ [նկ. 206]:

17. Արթիկ գյուղի մոտ Լմպատավանքը, նմանապես իր անվիճելի ոճով 7-րդ դարու գործ [նկ. նկ. 81, 82]:

18. Հառիճավանքի մեջ, Ջաքարյաններու շինած այժմյան կանգուն եկեղեցվո հարավ-արևմտյան կողմի գավթի պատին կից միջակ եկեղեցի՝ 7-րդ դարու շենք:

19. Օրթաքիլիսա գյուղի մեջ [Դուզքենդի շրջան], այժմ գյուղական եկեղեցի է, 10-րդ դարուն ավելցված է խորանին մոտ մի մատուռ՝ ըստ ժամանակակից նորաձևության:

20. Մարմաշենի մոտ (այժմ Կանլիջա գյուղ), վահրամաշեն կաթողիկեի Հյուսիսային կողմի բարձունքին վրա, կիսավեր կանգուն, կա 7-րդ դարու խաչաձև եկեղեցվո մնացորդ:

21. Շիրակավանի (Բաշ-Շյորագյալ) սմբատաշեն մեծ կաթողիկեն դեպի արևելք, գյուղեն դուրս, բլուրի մը վրա շինված եկեղեցին, որից այժմ մնացած է միայն Հյուսիսային պատը:

22. Մաջիտլու գյուղի եկեղեցին, բոլոր հատկանիշներով անվրեպ 7-րդ դարու գործ է, վրան կան մինչև 10-րդ դարու նվիրատվության արձանագրություններ:

23. Ալամանի (Անիի շրջակայք, այժմ Ալեմ գյուղ) Գրիգոր Եղյուստր անունով մեկուն շինած եկեղեցին, ըստ արձանագրության՝ 637 թվականին [նկ. նկ. 78, 205]:

24. Ագարակ գյուղի եկեղեցին Տեկորի մոտ, անշուշտ, այս ևս եղեր է Կամսարականաց սեփականություն, և հավանականություններ կան նույնիսկ 7-րդ դարին ավելի կանուխ շինված լինելուն:

25. Զարնջա գյուղի այժմյան գյուղական եկեղեցին:

26. Կարանլու գյուղի (Բաշ-Ապարանի մոտ) Հյուսիսային կողմը, բարձունքին վրա, անտառի մոտ, միջակ մեծությամբ մի եկեղեցի, որ հավանականություններ ցույց կուտա նույնիսկ 7-րդ դարու սկիզբներին շինված լինելուն:

27. Ուչ-Քիլիսե (Կարսի շրջան) - սուրբ Հովհաննես, 640 թվին:

28. Տամճրլու գյուղի հին գերեզմանատան մեջ չափավոր մեծությամբ մի եկեղեցվո մնացորդ, Հյուսիսային պատը 7-րդ դարու հատուկ corniche-ով:

29. Զվարթնոց:

ԳԼՈՒԽ Բ.

ԶՎԱՐԹՆՈՑ ԵԿԵՂԵՑԻՆ¹

Իմ նպատակես դուրս է այս եկեղեցիին փառքն ու շուքը նկարագրելի: Ես պիտի ջանամ իր խոշոր գծերուն մեջ ցույց տալ այն ուսումնասիրությունները, որ ես կատարեցի այս եկեղեցիի կազմության, ոճի և արվեստագիտական. զմայելի նրբությունց, տարողությունց (resistance) հաշիվներու և ներկայիս անհավասարի կերպով հանդուգն վստահությամբ կառուցված մասերուն վրա, որոնց քննության նվիրվեցա մոտ երեք ամիս շարունակ:

Առաջ մտադիր էի միայն բեկորները չափազերելով բավականանալ, սակայն, երբ սկսեցի լրջորեն քննել և բեկորները չափելով տեղին վրա համեմատել, այն ատեն համոզվեցա, որ գտնված բեկորները բավական պիտի ըլլային ամբողջ շենքը վերակազմելու (restituer), եթե սակայն մասամբ ևս շարունակվեին պեղումները:

Տեղին վերահսկիչ ինչպիսի վ. Դատյան մեծ փութաշանությամբ վերսկսեց ընդհատված պեղումները, փափագելով պսակված տեսնել իր նախնիքաց չորս տարիներու տաժանակիր ջանքերն ու աշխատությունները:

տությունները: Անձամբ հսկեցի պեղումներուն և մի առ մի չափազերեցի, բաղդատեցի, համեմատեցի յուրաքանչյուր քարի, բեկորի ընկած տեղն ու դիրքը: Ապարդյուն չանցավ այս վերջին աշխատությունս. նպատակիս հասած էի գրեթե:

Այս վիթխարի ավերակին մեջ ինձ հանդիպած արվեստագիտական հսկա մեծագործությունները և գեղարվեստական նրբությունները ավելի պարզ ցույց տալու համար, հարկ համարեցի ընդհանուր հատակագծի մը հետ տալ նաև անոր կազմական կարևոր մասերու քանի մը ուրվագծերը:

Շինության ոճին վրա գրելի առաջ, պարզեմ անոր ընդհանուր կազմությունը, հաստատուն փաստերու վրա հիմնված, որոնք մինչև այժմ գոյություն ունին այնտեղ, և զորս ամեն ձեռնհաս անձ կարող է ստուգել: Իսկ ինչ որ իմ կողմեն ենթադրություններ են, անոնք ալ կհանձնեմ արվեստագետներու լուրջ ուշադրության:

Տեղին վրա մասամբ անաղարտ մնացած է միմիայն հատակագիծը, որուն դրսի կողմեն, տեղտեղ, կնշմարվին աստիճաններու մնացորդները, իսկ ներսի կողմեն գրեթե անվնաս է: Ինչպես կե-

¹ Արտատպում ենք «Մուրճ» ամսագրի 1906 թվի № 5-ի էջ 189-197-ից, որը կրճատված է:

րևի հատակագծեն (նկ. 157), շենքին ամբողջությամբ մեծ բազիլիկի մըն է, որուն տրամագիծը՝ 35,75 մետր: Արտաքին պատը դրսեն անկյունավոր է, իսկ ներսեն բազիլիկի կլոր. այդ կլորության վրա շարված են 64 կիսասյուներ՝ 24 սանտ. տրամագծով: Մեկգմեկե ունեցած հեռավորությունները երկու հավասար չափերու բաժնված են. դռներ և պատուհաններ գտնված սյունամիջոցներուն (entre colonnement) լայնությունն է 1,68 մետր, իսկ անմիջապես անոնց կից եղողներունը՝ 1,18: Այսպես՝ մեկ լայն, մեկ նեղ սյունամիջոցներ հաջորդաբար շարունակված են ամբողջ բազիլիկի վրա:

Եկեղեցիի կեդրոնեն հավասար հեռավորության վրա գտնված են չորս մեծ, լայնանիստ և հաստահեղույս մայր սյուները (նկ. 158, 1 և 159) և այդ սյուներուն միացած են չորս կիսաբազիլիկներ (նկ. 158 2, 3, 4, 5), որոնց մեկը գոց պատ մըն է և կկազմեն սեղանը, իսկ մյուս երեքը սյունազարդեր են. այսպիսով՝ եկեղեցիին ներքին մասը ստացած է կիսաբազիլիկների կազմված խաչաձև մը՝ կեդրոնը ունենալով մկրտության նախկին ավազանը (նկ. 158, 7, 1), որը մեկ կողման հայոց սկիզբն է վեր ավանդաբար ընդունած խաչաձև, խորհրդավոր հատակագիծը կձևացնեն, մյուս կողմն ալ, տաճարը՝ աղոթող ժողովրդի մասն կբաժնեն (նկ. 157, 2):

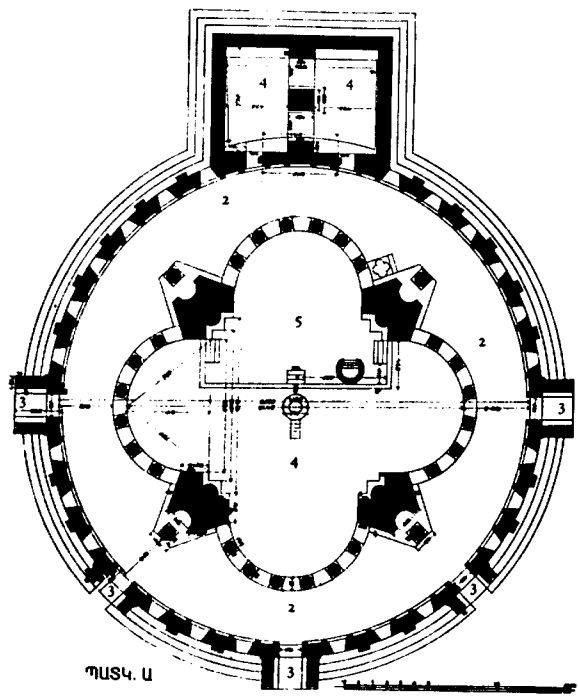

Նկ. 157. Զվարթնոցի տաճարի հատակագիծը

Ահա այս տեղին կսկսի երևնալ ճարտարապետին բազմակողմանի հմտությունը: Գեղարվեստական ճաշակի մասին կվկայեն նուրբ ու գեղեցիկ

քանդակները և անոնց վայելուչ պատշաճությունով դասավորությունը. ասոնցմե զատ, զարմանալու ավելի մեծ պատճառներ ունենք, այդ՝ շենքի կմախքին կազմությունն է, որուն խիզախ հղացումները անսպասելի էին 7-րդ դարու Արևելքի ճարտարապետությունն:

Առաջին առթիվ մարդ պահ մը կշվարի հատակագծին վրա շատ մը անօրինակ ձևերու առջև. տեղ-տեղ կտեսնվին կարծես աննպատակ դրված սյուներ, խորշեր, տարօրինակ ձևերով խոյակներ. սակայն երկար հետազոտություն հետո ատոնք այնպիսի վայելուչ կերպով մը իրենց տեղերը կբռնեն, որ այլևս ճարտարապետի հանճարին և հնարամտության վրա զարմանալի զատ, մեզի ոչինչ չի մնար ընել:

Ինծի պես շատեր երկար մտածեցին, թե ի՞նչ պատճառով գետնի վրա էին գմբեթակիր մայր սյուներու ետևը չորս մեծ, անջատ, կլոր սյուները (նկ. 158, Բ. 6, 7, 8, 9), որոնք, բացի այն, որ սյունազարդի սյուներեն ավելի հաստ էին, նաև ունեին բազիլիկի արտասովոր ձևով և անհավասար կողմերով տարանկյուն խոյակներ, որոնց ճակտին վրա քանդակված էին գեղակերտ, թևատարած մեծ արծիվներ (նկ. 156):

Ինծի հետզհետե պարզվեցան այդ բազիլիկի պատճառները: Այդ արտասովոր խոյակներով սյուները այդ տեղերը դրված էին ոչ թե զարդի և վայելչության համար, այլ իրենց հատուկ խիստ կարևոր պաշտոններով, որոնց մեկն ալ, կարծես, ի միջի այլոց, մեզ հրավիրել էր 14 դար հետո ժամանակի մեծ վարպետի հանճարին առաջ հարգանքով ու ակնածանքով խոնարհիլ:

Ներսի խաչաձև մասը ծածկված է եղեր գմբեթով, իսկ դրսում աղոթող ժողովուրդին բաժինը՝ շուրջանակի կամարով: Բայց ի՞նչպես կարելի էր դրսի բազիլիկի պատեն կամար մը դարձնել դեպի ներս, ամբողջ բազիլիկի շրջանակին վրա, քանի որ բնական օրենքով պետք էր որ գտնվեր ներսը, դրսի պատին զուգահեռական հենակետ մը կամ պատվանդան մը, որպեսզի դրսեն մեկնող կամարը կանոնավոր կերպով գար և հանգչեր ներսի պատվանդանին վրա:

Ներսի կիսաբազիլիկների կազմված խաչաձև մասը ոչ միայն զուգահեռական էր դրսի պատին, այլև զանազան անկանոն ուղղություններով ներս մտած, դուրս ելած էր: Ուստի, ճարտարապետը, նույն դարու նորահավատ քրիստոնյաներու նվիրական խաչաձևը պահելու համար՝ դիմեր է այդ չորս մեծ արծիվախոյակ կրող սյուներու օգնության, որպեսզի անոնց միջոցով կազմեն դրսի պատին զու-

գահեռական բազիլիկի խաչաձև մը, ծածկելու համար աղոթող ժողովրդի բաժինը: Արդ, ճարտարապետը այնպիսի տեղ մը գետնեղբ է այդ չորս մեծ սյուները, որ լիովին տվեր են պահանջված դրսի պատին զուգահեռական գիծը: Կեդրոնեն հավասար հեռավորության վրա կգտնվին թե՛ արծիվախոյակ կրող սյուները և թե՛ խաչաձևի կիսաբազիլիկներու մեջտեղի սյուները. այնպես որ, եթե կիսաբազիլիկներու մեջտեղի սյուներուն կեդրոնեն (նկ. 158, Բ. 10) սկսած դրսի պատեն զուգահեռական բազիլիկ մը (նկ. 158, Բ. 12) գծենք, գիծը կանցնի ուղիղ արծիվախոյակ կրող սյուներուն ալ ճիշտ կեդրոնեն (նկ. 158, Բ. 11):

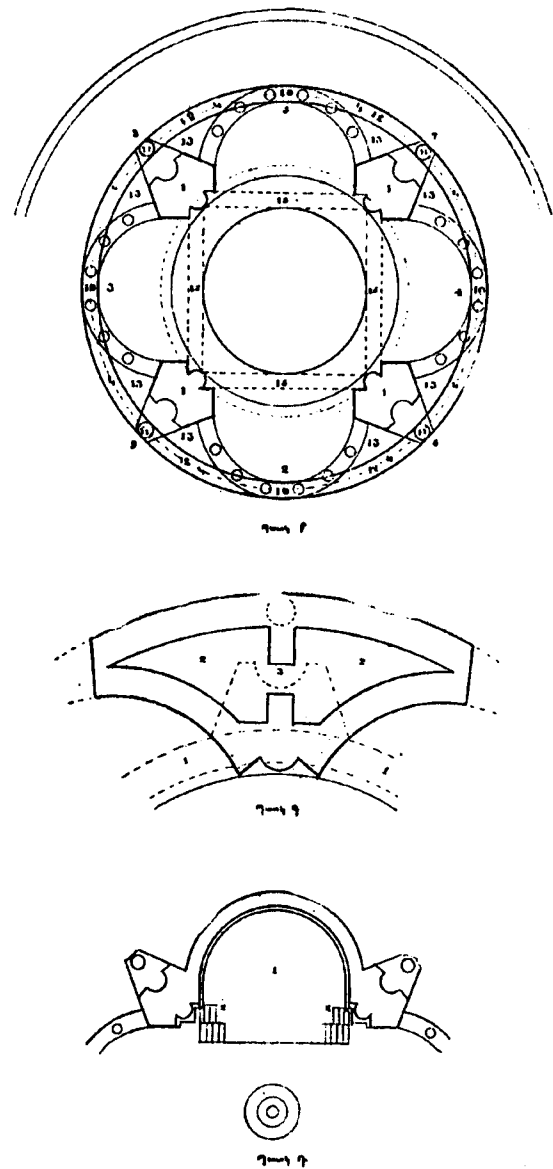

Նկ. 158. Զվարթնոցի հատակագծի վրա ցույց տրված աղեղները

Գծին ուղղությունը գտնելը բավական էր. պետք էր այդ ուղղությունով հաստատուն պատ-

վանդան մը շինել այստեղ. հղացեր է հանճարեղ ճարտարապետը հանդուգն գաղափար մը ունենալ բազիլիկի պատվանդան մը, կախված մեծ մասամբ օղին մեջ: Նախապես չորս արծիվախոյակավոր սյուները գմբեթարթ կամարներով միացուցեր է ետևի մայր սյուներուն, հետո այդ չորս սյուներու խոյակներուն վրային սկսելով՝ դրսի պատին զուգահեռական կորուկյամբ դեպի աջ ու ձախ կողմերը աղեղների ձգեր է, որոնք գնացեր հանգչեր են սյունազարդերու մեջտեղի սյուները իրարու միացնող կամարներուն վրա (նկ. 158, Բ. 10): Այսպես հաջորդաբար ձգված ութ զորեղ աղեղները (նկ. 158, Բ. 4, 4, 4, 4, 4, 4, 4, 4) իրենց մեկ ծայրին հենակետ ունենալով արծիվախոյակները, մյուս ծայրին՝ սյունազարդի միջին սյուները կապող կամարները, տվեր են բազիլիկի հաստատուն բազիլիկի պատվանդան մը դրսի պատեն մեկնող կամարին և միանգամայն զուգահեռական՝ դրսի պատին:

Կիսաբազիլիկներու մեծ սյուներու հետ միացած տեղերը, որ վրայի բազիլիկի պատվանդանը կազմելի հետո եռանկյան ձևով բաց կմնային (նկ. 158, Բ. 13), լեցված և ապահովված են քանդակազարդ, գմբեթարթ կամարներով, որոնք սկսելով սյունազարդի աղեղներու անմիջապես վերևեն՝ կհասնեին մինչև ութ մեծ աղեղներու ստորին շրջաններուն:

Կմնար մեզ մտածել, թե արդյոք կարելի՞ էր առնվազն տասը մետր երկայնությունով, այդպես մեկ կեսն են դեպի մյուսը կոր գծով ձգվող աղեղներու հաստատուության և ապահովության վստահիլ, քանի որ այդ աղեղները սահմանված էին իրենց վրա կրելու կարգ մը պատերու, կամարներու, տանիքներու և այլն ահեղ ծանրությունները: Անշուշտ, ճարտարապետը հաստատ համոզված էր, որ դրսի պատեն մեկնող կամարին ներսի կողմի կողերը բավական զորավոր հենարանի պաշտոն պիտի կատարեին:

Արտաքին պատին միայն երեք աստիճաններն են բազիլիկի, աստիճաններն վեր բազիլիկը բաժանված է 32 անկյուններու կամ կողմերու, հաշվելով նաև ետևի քառակուսի մասին բազիլիկի վրա գրված տեղը: Յուրաքանչյուր կողմ միացնող անկյուններուն կպած են զույգ որմնասյուներ՝ քանդակազարդ խոյակներով. այս սյուներն ալ իրարու միացած են խաղող, նուռ և ուրիշ գեղեցիկ moulureներ քանդակված կամարներով:

Այս ամեն կամարներու տակ, բացի հինգ դռներեն (նկ. 157. 14...), վերևը կիսաբազիլիկներով վերջացող երկայն պատուհանները շինված են 1,20 մետր լայնությամբ: Այդ զույգ որմնասյու-

ներու յուրաքանչյուր խոյակեն վեր, աղեղներու միացած մասին վրա քանդակված են եկեղեցիի շինութեան ժամանակակից աշխատավոր եկեղեցական և աշխարհական անձերու բարձրաքանդակ պատկերները՝ մուրճ, բաճ, բրիչ կամ այլ գործիքներ բռնած ձեռքերնին: Մասնավորապես ուշագրավ է պատկեր մը, որուն գլխի վեղարը ցույց կուտա, թե եկեղեցական մըն է, որը մեկ ձեռքով բաճ և մյուս ձեռքով բրիչ բռնած է, և որու գլխուն շուրջը գրված է «Յոհան» անունը (նկ. 160):

Շուրջանակի այս կամարները ձգվել են հետո նուան և խաղողի քանդակներով զարդարված գոտի մը կըրջապատեր շենքը: Այդ գոտին կամարներեն բարձր էր 0,30 մետր, հորիզոնական գծով. իսկ վարի կողմերը՝ եռանկյուն ձևով ամփոփվելով իրարու մոտեցող կամարներու մեջ, իջած էին մինչև բարձրաքանդակ պատկերներու գլխին վերև (նկ. 161):

Այս քանդակագարդ գոտիեն վեր, մեկ մետր տեղ սրբատաշ քարերով պարապ ձգվել են հետո, զետեղված են զանազան տեսակ շրջանակներով քանդակագարդված բոլորակ պատուհաններ, որոնք իրենց շրջանակներով միասին 2 մետր տրամագիծ ունին: Այս պատուհաններն ալ վարի մեծ պատուհաններուն ճիշտ վերևը մեկ ուղղահայաց գծի վրա կգտնվեն: Այս երկրորդ շարքի պատուհաններեն վեր ալ դարձյալ մեկ մետր սրբատաշ քարերով պարզ պատ հյուսվել են հետո, դրված է պսակը և պսակեն հետո՝ արտաքին մասը ծածկող տանիքը:

Խաղող և նուռ քանդակված գոտիեն վեր մինչև պսակը, շենքին շրջանակը փոխանակ 32-ի՝ բաժանված է 64 անկյուններու: Այս հնարամիտ գործողութունով այնքան բթացեր են անկյունները, որ շրջանակը անկյունավորեալ ավելի բոլորակի երևույթը ստացեր է և, այսպիսով՝ հնարավոր եղեր է խուսափիլ վրան դրված բոլորովին կլոր պսակին տակը գոյանալիք սուր անկյուններու անախորժ երևույթեն, և մյուս կողմն՝ դուրացուցեր է նաև կլոր ծածկույթ մը շինելու գործողութունը:

Նախքան գմբեթին կազմվիլը, ինչպես ցույց կուտան բեկորները, դրսեն եկող կամարը, ութ աղեղներն ձևացած բոլորակ պատվանդանին վրա հանգչելի հետո, ուրիշ պատ մը շարունակած է բարձրանալ նույն բոլորակ պատվանդանին վրա:

Այս վերջին պատին զուգահեռական կլորութեամբ հավասարապես բարձրացած էր երկրորդ պատ մը, որն իբր պատվանդան ունեցեր է մեծ մայր սյունները իրարու միացնող աղեղներու միջոցով կազմված օղակը (նկ. 158, Բ. 15) և, հավանաբար, այս պատը ոչ թե գոց, այլ սյունագարդ մը

եղած ըլլալու է: Այս սյունագարդի և իր դիմացը գտնվող իրեն զուգահեռական պատի մեջտեղ մնացած պարապութունը գոյացուցած էր առնվազն չորս մետր լայնութիւնով galerie մը՝ առաջին ծածկին տակ, որը շատ հավանաբար ծառայեր է իբր վերնատուն, որուն վրա կբացվեին մայր սյուններու վերին մասերուն մեջ շինված պահարաններու մուտքի դռները: Բեկորներու մեջ այս պահարանները խիստ որոշ կերպով կերևին (նկ. 158, Գ.), որոնք երկու բաժանում ունեին և իրարու հետ կհաղորդակցեին կամարակապ դռնով մը (նկ. 158, Գ. 3): Իսկ թե այդ պահարաններու մուտքի դռները ո՞ր կողմի վրա բացված էին, հայտնի չէ:

Փակագծի մեջ ըսենք, որ պեղման ժամանակ, հարավ-արևելյան սյունին վրայի պահարանի փլատակներեն իմ ներկայութեան դուրս եկան, ծալ-ծալ իրարու վրա շարված՝ գույնզգույն զգեստեղեններ՝ բոլորովին մոխրացած, բազմաթիվ կանթեղներու կտորներ և կանթեղներ, ջահեր կախելու հատուկ պղնձե կեռեր և այլն:

Այս երկրորդ պատերու մասերն ալ որոշ չափով բարձրանալի հետո, ծածկված է գմբեթը (գմբեթին բարձրութեան ճիշտ չափը հայտնի չէ), հավանաբար գնդաձև, որովհետև ավերակներուն մեջն գտնված են կղմինդրներ, որոնք դեպի երկայնքը թեթև կորուլթյուն մը ունին. ասոկե կարելի է հետևցնել, թե գմբեթը գնդաձև եղած ըլլալու է, թեպետ և նույն ժամանակին շինված հայ եկեղեցիներու գմբեթները միշտ կոնաձև են:

Ինձի հայտնի չէ արևմտյան կողմի քառակուսի մասին ինչ ըլլալը (նկ. 157, 4). միայն այսչափ կրցա հասկանալ, որ անիկա երկհարկանի էր. տակի հարկը, մեջտեղի քառակուսի մեծ սյունին օգնութեամբ երկու կամարներով ծածկված էր եկեղեցիի հատակեն առառավելն մեկ և կես մետր բարձր, և հետո կրկին քառակուսիին վրա շարունակված էր դրսի պատը, որը ապահովաբար այնչափ բարձր չէր, որչափ եկեղեցիի առաջին հարկը:

Ես կենթադրեմ, որ այս մասին մեջ կգտնվեր վերնահարկ գալուփին մուտքը, ապա թե ոչ՝ ներսեն ոչ մեկ տեղ սանդուխի հետք չկա՝ դեպի գալուփի կամ վերնահարկ պահարանները բարձրանալու համար:

Անպատշաճ է կարծել, որ շարժական փայտե սանդուխներու միջոցով գործածութեան մեջ դրված ըլլան այդ վերնահարկ պահարանները:

Նախ՝ այդ բարձրութեան չափով ամենաթեթև փայտե շինված սանդուխն անգամ, նույնիսկ երեք մարդու համար դյուրատար բան չէր ըլլար, և երկրորդ՝ չմոռնանք մանավանդ նկատել, թե այդ տեսակ հսկա շենքի մը ճարտարապետը, որ հանճարի

թոխքներ ունեցեր է, որ գիտցեր է ամեն բան անման վայելչութեամբ, հիանալի պատշաճութեամբ և հազվագյուտ նրբամտութեամբ հղանալ, դասավորել և զարդարել, մի՞թե կարող էր շարժական սանդուխով մը բարձրանալու հասարակ ու գոհհիկ միջոցին դիմել: Այս կենթադրութիւնը պարզապես նախատական կգտնեմ այդ մեծ արվեստագետի հանճարին համար:

Զվարթնոց եկեղեցին ընդհանրապես հռոմեական, բյուզանդական, հունական և հայկական ոճերու խառնուրդ մը կներկայացնէ: Իր ընդհանուր ձևով մինչև հիմա գոյութիւն ունեցող թե՛ հին և թե՛ նոր ոչ մեկ եկեղեցիի նման չէ. գոնե ես առաջին անգամ է, որ կհանդիպիմ եկեղեցիի մը, որուն մեջտեղը դրված ըլլան սեղանը և տաճարը, և անոնց շուրջը՝ ամբողջ սեղանին ետևի մասն ալ միասին առնելով, հատկացված ըլլա աղբթող ժողովրդին:

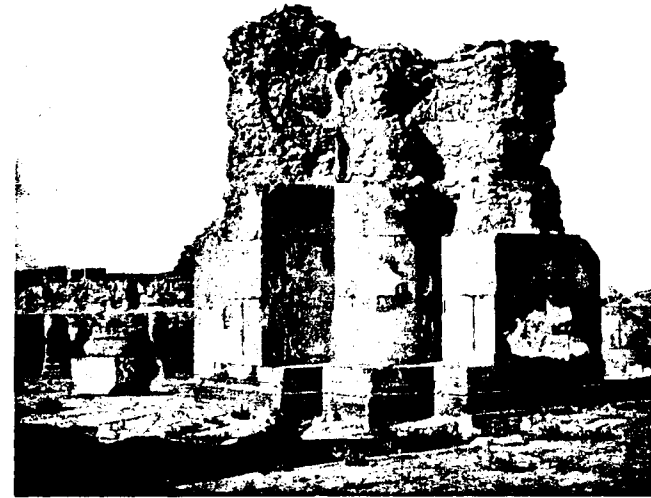

Նկ. 159. Զվարթնոցի գմբեթակիր հարավ-արևմտյան մուլթը

Այս ձևը ինձի կհիշեցնէ Սողոմոնի տաճարը, որուն կեղծոնը դրված էին սրբութիւն-սրբոցը և տապանակ ուխտին, որոնց առջև կաղոթեին քահանայապետները. տապանակ ուխտին և քահանայապետներու հատկացված մասը բաժնված էր քառակուսի սյունագարդով, որուն ետևը շուրջանակի կկենար ապաշխարող ժողովուրդը: Թերևս քրիստոնեութեան նորադարձ հայերը՝ Եճովայի մեծ մարգարեին, Իսրայելի իմաստուն թագավորին հոգակավոր տաճարեն ազդված ըլլան իրենց եկեղեցին շինելու ժամանակ. և, իբրև քրիստոնյա՝ փոխանակ սրբութիւն-սրբոցի և քահանայապետներու բաժնին նման քառակուսի ձև տալու, քրիստոնեութեան խորհրդանշանին ձևը տված են՝ խաչաձև շինած են:

Մեծ սյուններու խարխիւները բյուզանդական են, իսկ խոյակները՝ բոլորովին ինքնատիպ, բացի

վրաները հարմարեցված հունական խոյողներեն (volute): Կողովներու մանվածո քանդակները զուտ հայկական են: Բոլորովին ինքնատիպ է նաև արժվաքանդակ կրող խոյակներու ձևը, որը միմիայն Զվարթնոց եկեղեցիին մեջ գործածված է. պետքն է, որ ստեղծեր է այդ ձևը և արտասովոր մեծութիւնը և ոչ թե ճաշակը. այդ խոյակներուն վրա է, որ նստեր է աջ ու ձախ կողմերեն՝ ութ մեծ աղեղներու յուրաքանչյուր ծայրը, ետևի կողմին զիրենք մայր սյուններուն միացնող գմբեթներու ոտքը, և առջևեն՝ դրսի պատեն մեկնող կամարին մասը: Այդ ձևով և այդ մեծութեամբ խոյակ մը միայն կրնար հանգիստ տալ չորս զանազան կողմերն անհավասար չափերով և անկանոն ուղղութեամբ եկող կամարներու ծայրերուն:

Ներսի բոլորակ պատին կպած փոքր որմնասյուններու խոյակները զուտ հռոմեական են՝ լերկ կմախքը կորնթական զարդախոյակներու. այս ձևը շատ հաճախ գործածված է հռոմեական հին շենքերու մեջ: Նույնպես արտաքին երեսի զույգ սյունները միացնող կամարներու խաղող քանդակված մասերը հռոմեական են. միակ տարբերութիւնն այն է, որ Զվարթնոցի կամարներուն վրա քանդակված խաղողին տեղ՝ հռոմայեցիներ քանդակած են իրենց ոճին հատուկ ծաղիկներ և տերևներ՝ նույնպես ոլորուն ցողունի մը վրա: Իսկ moulure-ներուն մեջ բյուզանդականին խառն հայկական գծեր կնշարվին, թեև իրենց ամբողջութեամբ հպատակած են հայկական ճարտարապետութեան ընդհանուր օրենքին, այսինքն՝ հունական կամ բյուզանդական ոճերու նման, moulure-ներ փոխանակ հետզհետե դեպի խորը գնալու, քանդակված են հավասար բարձրութեան վրա, բան մը, որ հատուկ է միմիայն հայ ոճին:

Շենքին պսակը զուտ հայկական է թե՛ ձևով և թե՛ քանդակով:

Ամփոփելով մեր խոսքը, ըսենք, որ զետեղել հասարակ հրաբխային քարե չորս սյուններու և չորս փոքր կամարներու վրա, դրսի պատին զուգահեռական կորուլթեամբ ութ աղեղներ և այդ աղեղներու կողերը լեցնելով գազաթին հավասարեցնել, կազմելու համար հորիզոնական պատվանդան մը, 85 մետր երկայնութեամբ աղեղներ, որոնք իրենց վրա կկրեն առնվազն 6-7 մետր բարձրութեամբ շուրջանակի հսկա պատի մը ծանրութիւնը և դրսի պատեն մեկնող կամարի զանգվածին կեսն ավելի ծանրութիւնն ու նույնպես տանիքին ծանրութիւնը՝ հանճարի այնպիսի հանդուգն ու հոյակապ սլացք մըն է, որ պատիվ կբերէ հայ ժողովրդին:

Այստեղ ոչ վայրենի ուժն է մեզ զարմացնողը, ինչպես Եգիպտոսի բուրգերու և այլ շենքերու մեջ, ուր կտեսնենք 20 խորանարդ մետր ծանր և միա-

պաղաղ քարը մինչև 30-40 մետր բարձրության հանված, և ոչ ալ ճարտարապետական քանդակներու և զարդանկարներու կատարելության հասած նրբութունը, ինչպես հունական և հռոմեական հիշատակարաններու մեջ, այլ ասոնցմե տարբեր և գուցե ասոնցմե շատ վեր ճարտարապետական այն խիզախ հղացումը, որով հայ մարդը՝ 0,80 մետր

տրամագիծ ունեցող քարե չորս սյուներու, և 0,60 մետր տրամագծով երկու սյուներ իրար միացնող չորս աղեղներու վրա կախեր է հազարներով տոննա ծանրութիւն, տարողութեանց նրբին հաշիվներու մասին իր ունեցած կատարյալ հմտութեանը վրա վստահ:

ԳԼՈՒՆ Գ.

ԶՎԱՐԹՆՈՑԻ ՀԻՄՆԱՐԿՈՒԹՅԱՆ ԵՎ ԱՎԱՐՏԱՆ ԹՎԱԿԱՆՆԵՐԻ ՄԱՍԻՆ¹

Զվարթնոց եկեղեցւո ճարտարապետական հուշակոթիկն այնքան մեծ էր, որ դարուց ի դարս, պատմագիրներ մեծ մասամբ առանց հիշատակութեան չեն թողած կառուցանողի անվան հետ անբաժան: Նույնիսկ իր կործանումն հետո ալ պատմագրաց անհիշատակ չթողելն զատ, թագավորներ և իշխաններ աշխատեցին նույնութեամբ վերականգնել ճարտարապետական այդ չնաշխարհիկ կոթողը՝ Հայաստանի ուրիշ մասերուն վրա:

Անիի մեջ Գագիկ Ա. Բագրատունի թագավորը, Բանայի մեջ՝ Ատրնեսի թագավորը գրեթե նույնութեամբ վերականգնեցին ներսեսաչեն հոյակապ Զվարթնոցի գեղարվեստական հիշատակը հավերժացնելու միակ նպատակով: Անիի պարիսպներն դուրս Հովիվի եկեղեցին, կամ, ըստ ռամկական հորջորջման, «Նախընտրեալ» անունով փոքրիկ մատուռը Զվարթնոցի մի չքնաղ մանրանկարն է: Կհավաստեն, թե ուրիշ տեղեր ալ կան Զվարթնոց եկեղեցւո ընդօրինակութիւններ, սակայն ինձ հայտնի չեն: Այս տեսակետով քննելի է Օլթիի շրջանին մեջ թավուզքիարի եկեղեցին, որուն համար կրավի, թե ոչ միայն Զվարթնոցի նման է և կանգուն է մինչև ցարդ, այլև Ներսես Գ.-ի շինած լինելուն հավաստիքներ կան:

Պատմագիրներու մեջ առաջին հիշատակողն է Ներսեսի ժամանակակից և Զվարթնոցի շինութեան անպայման ականատես Սեբեոս եպիսկոպոսը, որը թեև հակիրճ, բայց վերին աստիճան սքանչացումով կնկարագրե անոր մեծութիւնն ու շքեղութիւնը հետևյալ կերպով. «Յայնմ ժամանակի արկ ի միտս իւր կաթողիկոսն Հայոց Ներսէս շինել իւր բնակութիւն մերձ առ սուրբ եկեղեցեացն որ ի Վա-

ղարչապատ քաղաքին, ի վերայ ճանապարհին՝ յորում, ասեն, ընդ առաջ եղև թագաւորն Տրդատ սրբոյն Գրիգորի: Շինեաց անդ եւ եկեղեցի մի յանուն երկնաւոր Զուարթնոցն, որոց երեւեալ ի տեսլեան սրբոյն Գրիգորի բազմութիւն երկնաւոր զաւրացն: Եւ շինեաց գեղեղեցին բարձր շինուածովք եւ չքնաղ զարմանալեալք, արժանի աստուածային պատուոյն, որում նուիրեացն: Աժ ջուր եւ երբ զգետոյն եւ արկ ի գործ զամենայն վայրսն առապար, տնկեաց այգիս եւ ծառատունկս, եւ շուրջանակի պատուարեաց զբնակութեամբն գեղեցկադիր յաւրինուածով բարձր պարսպաւ ի փառս Աստուծոյ» (Սեբ., գլ. ԼԳ., էջ 192-193): Այս պատմագրական հակիրճ տեղեկութիւնն կերևի, որ եկեղեցին վերջացած էր և նույնիսկ պարսպապատված:

Սեբեոսի Պատմութեան ընթացքին կերևի, որ քաղաքական արեւելակողմնային պատճառով, Ներսես չէ կարողացեր շուտով վերջացնել ամեն գործ իր ձեռքով, որովհետև ստիպվել է մի առժամանակ հեռանալ և շինութեանց գործին ղեկավարութիւնը հանձնել իր սենեկապետ Անաստաս Ակոռեցիին (հետո իր հաջորդ կաթողիկոս): Վեց տարի բացակայելն հետո վերադարձեր է, այն ժամանակ անձամբ վերջացուցեր է կիսատ մնացած մասերը: Այս մասին հետևյալ կերպով կ'պատմեն նույն պատմիչը. «Իսկ կաթողիկոսն Հայոց Ներսէս գնաց ընդ թագաւորին, որպէս վերադոյն ասացի, եւ չուեաց ընդ նմա ի Կոստանդնուպոլիս: Եւ ընկալաւ զնա անդ պատուով. եւ հտուէն նմա ինչս եւ արձակեցին անդէն ի տեղի իւր, եւ եկն դադարեաց ի Տայս՝ մինչև մեռաւ Ռշտունեաց տէրն, դադարեաց ասպատակ Տաճկին. եւ ապա յետ վեցերորդի ամ ի հալածանացն դարձաւ անդէն ի տեղիս իւր եւ հաստատեցաւ յաթոռ կաթողիկոսութեան. փութայր կատարել զշինուած եկեղեցւոյն գոր շինեաց ի վերայ պողոտային Վաղարչապատ քաղաքի» (Սեբ., գլ. ԼԸ., էջ 244):

¹ Տպագրում ենք հեղինակի ձեռագրից: Այս հոդվածը գրված է հեղինակի ծրագրած «Զվարթնոցի տաճարը» մոնոգրաֆիայի համար:

Կազմող.

Սեբեոսն հետո գրող պատմագիրներ, անոր գրածը հաստատելն հետո, զանազան հետաքրքրական լրացուցիչ տեղեկութիւններ կուտան թե՛ Զվարթնոցի և թե՛ անոր շինող Ներսեսի մասին:

Մովսես Կաղանկատվացին, որ Ներսեսի ապրած դարաշրջանի պատմագիր կհամարվի, կ'պատմեն թե՛ «Սա (Ներսէս) էր հայրագիր նորին Կոստանդնի եւ գանձիւք նորա շինեաց զբազմապայծառ փարախն բանաւոր հօտից ի Քաղաքուղաշտի ի սուրբն Գրիգոր եւ ի նաւակատիս կոչեաց զթագաւորն Հոռոմոց, որ յաւէժ հիացեալ ընդ շինուածն՝ ետ հրաման շինողացն գնալ զկնի իւր, զի գնոյնաձևն յարմարեցէ ի պալատանն: Եւ ոչ ժամանեալ գնալ ի տուն իւր ի ճանապարհին վախճանէր» (Մովսէս Կաղանկատուացի. Մոսկվա, 1860, էջ 255):

Այս հատվածն ալ ցույց կուտա, որ եկեղեցւո շինքը վերջացած էր:



Նկ. 160. Զվարթնոցի արտաքին պատի առաջին հարկաբաժնի զարդաքանդակ բեկորներ: Կենտրոնում «Յովհանն»-ի բարձրաքանդակը. Հովհաննը, ըստ երևույթի, տաճարի կառուցման ղրխավոր վարպետն է:

Մովսես Կաղանկատվացու այս տված տեղեկութեան մեջ Ներսես Գ-ի Կոստանդնի կայսեր հայրագիր լինելուն և կայսեր ծախքով շինվելուն պատմական ինչ արժեք ունենալը հաստատել կամ հերքել պատմական քննադատներու գործն է, սակայն, ես պիտի հայտնեմ իմ առանձին կարծիքս այս մասին իր կարգին, առայժմ կշարունակեմ թվել այն պատմագիրներու վկայութիւնները, որոնք թեև ոչ ժամանակակից, այնուամենայնիվ դարուց ի դարս ծանոթ են Զվարթնոց եկեղեցւո ճարտարապետական և գեղարվեստական մեծ հուշակին և

որոչ չափով հավելվածական լրացուցիչ տեղեկութիւններ կուտան, բացի Զվարթնոցին, նաև Ներսեսի անձնական նկարագրին և անոր ուրիշ կատարած կարևոր գործերու մասին: Ղևոնդ, թեև պատահական կերպով կհիշատակե, սակայն չի մոռանար Ներսեսի անվան կից անոր պարծանքը եղող եկեղեցին ալ միասին հիշատակելու, ըսելով՝ «շինող սրբոյն Գրիգորի» (Ղևոնդ, գլ. Դ, էջ 14):

Գրեթե երեք դար հետո, պատմագիր Հոհաննես կաթողիկոս, որ ամենայն հավանականութեամբ կանգուն տեսած էր Զվարթնոց հոյակապ տաճարը, Սեբեոսի նման պատմելով և հիացմամբ դրվատելով անոր ճարտարապետական բարձր արժանավորութիւնները, քանի մը լրացուցիչ մանրամասնութիւններ ևս կուտա, թերևս ուրիշ ժամանակակից աղբյուրներն ալ օգտվելով, և կրնա՝ «Դարձեալ յուսացեալ ի տէր (Ներսէս) եւ ոչ ածեալ զմտաւ զկրթական արշաւանս հինիցն թշնամեաց՝ գեղեցիկ իմն մոլութեամբ դնէ ապա հիմն մեծ եւ հրաշալի բազմապայծառ յարկի տանն աստուծոյ ըստ անուանակրութեան սրբոյն Գրիգորի՝ յանձն առնելով զկատարումն իմաստութեան շինողին Քրիստոսի: Իսկ ի հիմնարկել զաստուածակերտ փարախն բանաւոր հօտին Քրիստոսի ի ներքոյ չորից սեանցն հաստահողուսից բաժանեալ դնէ գնշխարս ոսկերաց սրբոյն Գրիգորի առ ի անշուշտ մնացականութեամբ պահել գանձոյն երկնաւորի ի գերջաց ապականչաց եւ ի պարծանս հաւատոյ քրիստոնէական կարգաց: Իսկ զքրիստոսադրոշմ եւ զպատուական գլուխն ոչ ի խորոջ, այլ արտաքոյ ի գլորոցի եղեալ՝ դնէ ի գանձարանս աստուածութեանն ի յոյս բարեաց փափաքողաց նմա եւ ի բժշկութիւն արիւտակրեցոց»: (Յովհաննէս կաթողիկոս Դրասխանակերտցի, Պատմ. Հայոց. Թիֆլիս, 1912 թ., էջ 83-84):

Ներսեսին վերադարձն վեց տարի հետո կատարած գործերու մասին կ'պատմեն այսպես. «Իսկ հայրապետն Հայոց Ներսէս յետ վեց ամի հալածանաց իւրոց իբրև լուաւ զվախճան Թէոդորոսի և զդադարումն Իսմայէլեան ասպատակին, դարձաւ անդէն ի տեղի իւր: Եւ միախորհ ապա լեալ ընդ նախարարացն՝ իշխան ի վերայ Հայաստանեայցս կացուցանեն զՀամազասպ Մամիկոնեան, որ էր այր ընթերցասէր եւ ուսումնասէր եւ վարժ ի բոլոր հրահանգս, եւ զնախնական քաջութեանցն պայման միշտ ջանայր լրութեամբ կատարել մրցարանաց կրթութեամբ: Բայց հայրապետն Ներսէս պարպ անձին գտեալ՝ զարտաքոյս հրաշակերտ եկեղեցւոյն, զոր իւր իսկ էր շինեալ՝ շուրջանակի պատուար պարսպով փակեալ ամրացուցանէր, յօրինեալ ի նմա յարկս բնակութեան ինքեան հաստահե-

դոյս կոփածոյ քարամբք: Այլ եւ կարգեալ կացուցանէր ի նմա ամբոխութիւնս երդում արդաց ըստ պայմանի քաղաքականաց, եւ ածեալ ջուր ի Քասաղ գետոյ՝ զամենայն աւազախիր առապար դաշտավայրն ի գործ արկանէր, տնկէր այգիս և բուրաստանս ծաղկոցաց» (Յովհ. կաթ. Դրասխանակերտոցոյ Պատմութիւն Հայոց, Թիֆլիս, 1912, էջ 88):

Ստեփանոս Ասողիկ, նախորդ պատմագիրներէ առնելով կգրէ, թե (Ներսես) «չինեաց զվկայարան սրբոյն Գրիգորի ի վերայ Վիրապին յԱրտաշատ, եւ զմիւս ևս Հրաշապայծառ եկեղեցին զսուրբ Գրիգոր ի Վաղարշապատու առապարին, զանազան յօրինուածով» (Ստեփանոսի Տարօնացոյ Ասողկան Պատմութիւն Տիեզերական, ի Ս. Պետերբուրգ, 1885, էջ 88-89): Ստեփանոս Ասողիկ թերեւ Չվարթնոցի ավերակներն ալ չէր տեսած, այլ ի լրո գիտեր անոր «փլեալ եւ կործանեալ» լինելը, սակայն անոր մասին իր ունեցած պատմագրական տեղեկութիւններն զատ, Անիի մեջ Գազկաշեն ս. Գրիգորը, որ ընդօրինակութիւնն էր Չվարթնոցի, փառաբանելով կփառաբաներ նաև նույնն ինքն Չվարթնոց եկեղեցին:

Թովմա Արծրունի Չվարթնոցի անունը կհիշատակէ Դմա մեծ երկրաշարժի պատճառով, կաթողիկոսական աթոռի տեղափոխութեան առթիվ: Երբ Հարկ եղեր է Հիշել Ներսեսի անունը և բնակարանը, ստիպվեր է Ներսեսի անվան պսակ եղող Չվարթնոցն ալ Հիշատակել միասին, այսպես՝ «Բայց երանելի Հայրապետն տէր Գէորգ սաստկագոյն քան տիեզերական կործանմանն առ նոյիւ բերելով գտրտմութեանն թախիծս, Հանդերձ եպիսկոպոսին Գրիգորի՝ զԱբրահամեանն վաղնջուց աղաչանն ի կործանմանն Սողոմայ, յառաջաբերեալ մարդասիրին աստուծոյ եւ թողեալ զբնակելն ի Դուինն, ելեալ բնակեցաւ ի Նոր քաղաքին ի մեծ եկեղեցուջն, որ յանուն սրբոյն Գրիգորի շինեալ էր երանելոյ Տեառն Ներսիսի երրորդի Հայոց կաթողիկոսի»: (Պատմութիւն Տանն Արծրունեաց ի Թովմայ վարդապետէ Արծրունոյ. ի Կոստանդնուպոլիս. Օրթագիւղ, 1852, էջ 260) (Պետրոս, 1887, էջ 231):

Այս հատվածն կերևի, որ Գևորգ կաթողիկոսի օրով դեռ Չվարթնոց կործանված չէր և նույնիսկ Դմա երկրաշարժիցն էլ փնասված չէր: Սամուել Անեցի ժամանակագիրը, Ներսեսի մյուս շինութիւններն ալ Հիշատակելով, առանձնապես կգովի Չվարթնոց եկեղեցին, բնորոշելով «զգարմացուցիչն տեսողաց» բառերով և կհավելու՝ «բայց յառաջ շինէ զվկայարան սրբոյն Սարգսի ի Դուին և զոր ի վերայ Վիրապի սրբոյն Գրիգորի»: (Սամուէլի քահանայի Անեցոյ Հաւաքմունք ի գրոց պատ-

մագրաց. Վաղարշապատ, 1893, էջ 83): Կիրակոս Գանձակեցին գրեթե նույնութեամբ կրկնելով Սամուել Անեցու գրածը, կավելցնեն միայն՝ որ «յետոյ աւերեցաւ ի Տաճկաց»: (Պատմութիւն Հայոց, արարեալ Կիրակոսի վարդապետի Գանձակեցոյ. Թիֆլիս, 1909, էջ 58):

Մխիթար Այրիվանեցու տեղեկութիւնը, թե՛ 641թ. «Շինող Ներսէս շինէ զառապարի ս. Գրիգորն՝ զգարմացուցիչն տիեզերաց որ քակեցաւ ի Տաճկաց» (Մխիթարայ Այրիվանեցոյ Պատմութիւն Հայոց, Մոսկվա, 1860, էջ 50), գրեթե կրկնութիւնն է նախորդներուն:

Վարդան Բարձրաբերդցին, Հավանորեն Հովհաննես կաթողիկոսն առնելով, կգրէ Չվարթնոցի շինութեան և Ներսեսի կաթողիկոսանալու հանգամանքներուն վրա այսպես. «Յորում աւուր մեռաւ Եզր եւ յաջորդեաց զաթոռն Ներսէս եպիսկոպոս Տայոց զկնի տասն ամին Եզրի, բայց յափշտակութիւն եղեալ յանհնարին կոտորելոցն՝ խորհեցաւ փախչել, իբր ոչ բաւական մեծի աստիճանին: Եւ աղաչեցեալ ի բազմաց՝ դադարէ. եւ հաւաքեալ զբազմութիւն դիականցն՝ թաղէր, եւ ի նմին տեղուղ շինէր զհրդեհեալ վկայարան սրբոյն Սարգսի: Շինէ տաճար սրբութեան ի վերայ Վիրապին եւ արկանէ Հիմն տաճարին մեծի յանուն սրբոյն Գրիգորի Լուսաւորչի յառապարի և դնէ ի ներքոյ չորից սեանցն զհասարակ նշխարս սրբոյն Գրիգորի, եւ զգլուխն ի գգրոցի եղեալ պահէ ի պէտս բժշկութեան ախտածետաց: Անդ դնեն եւ զնշխարս ձիգտբուզոսայ եւ զԴաւթի վկային»: (Մեծին Վարդանայ Բարձրաբերդցոյ Պատմութիւն Տիեզերական, Վենետիկ, 1861, էջ 93): Իսկ Ներսեսի հեռանալին վեց տարի հետո վերադարձի մասին կգրէ. «Եւ ի զնալ թագաւորին երկուցեալ Ներսէս յԽշտունեաց տեառնէն զնաց ի Տայս. եւ զկնի վեց ամիս դարձաւ լուեալ զմահ թէղորոսի: Եւ շինէ իւր կայս առնթիւր մեծ եկեղեցոյն, եւ կացուցանէ ամբոխութիւն յերդումարոց ըստ օրինի քաղաքականութեան. եւ ածէ ջուր ի Քասաղ գետոյ եւ տնկէ անտառս եւ այգիս»: (Ի Հաւաքումն Պատմութեանց Վարդանայ վարդապետի. Վենետիկ, 1861, էջ 96):

Հայաստանի մեջ բազմաքանակ մեծ ու փոքր եկեղեցիներ են շինված, սակայն անոնցմե ոչ մեկը գրեթե Չվարթնոցի նման բոլոր պատմագիրներէ առանձնապես Հիշատակված չլինելն զատ, անոր տրված արդարացի գովեստները շատ քիչերուն են շուրջած գեղարվեստական մեծագործութեան տեսակետով: Սակայն շատ ափսոս, որ զլացեր են փոքր ի շատե մանրամասն նկարագրութիւն անոր ներքին և արտաքին ձևերու, զարդարանքներու և ուրիշ հատկանշական մասունքներու մասին:



Նկ. 161. Չվարթնոցի արտաքին երեսվրթի առաջին Հարկաբաժնի քանդակազարդ գոտու հատվածներից մեկը

Ճարտարապետական շինվածներու նկարագրութեան մասին Թովմա Արծրունին միակ բացառութիւնն է մեր պատմագիրներու մեջ, որ շատ մը ուրիշ բերդերու, տաճարներու, ջրմուղներու, ճանապարհներու ու շինութեանց և շինելակերպերուն մանրամասն նկարագրութիւններն զատ, իրեն տոհմակից Գազիկ Արծրունիի Աղթամար կղզիին մեջ շինել տված եկեղեցվո, ապարանքի և ծովային պարիսպներու շինութեան և գործավարութեան մասին այնպիսի մանրամասնութիւններ կուտա, որ ընթերցողը կրնա որոշ չափով գաղափար կազմել չափերու, ձևերու և առանձնահատկութիւններու մասին, առանց իրական շինքը տեսած լինելու:

Բարեբախտաբար Չվարթնոցի ավերակներու պեղումները, անոր չափը, ձևը և բոլոր մանրամասնութեանց հատկանիշները պարզող այնքան նյութ տվին, որ այսօր, կարելի է ըսել, լիովին գիտենք անոր ամբողջութիւնը, բոլոր մանրամասնութիւններով, ինչպես որ էր նորոգ կանգնված ժամանակը: Թեական կամ ենթադրական դուլզն մասերուն ալ ամբողջացման լիովին նպաստեցին Անիի գագկաշեն ս. Գրիգորի պեղումները և Փենեկի (Բանա) նույնանման շինված կիսականգուն Հոյակապ եկեղեցվո հետազոտութիւնները:

Ինչ որ ցանկալի էր ճշտութեամբ գիտնալ, այդ՝ Չվարթնոցի շինութեան սկզբնավորութեան, տես-

րութեան և վերջավորութեան թվականներու խնդիրն է. այդ մասին դժբախտաբար որոշ ոչինչ չունինք, Հին տեղեկութիւններն ալ մի քիչ հակասական կթվին, սակայն պատմագրական զանազան տեղեկութիւնները և արվեստագիտական օրենքները լրջորեն հետազոտելով, դժվար պիտի լինի Հասնել ամենահավանական եզրակացութեան: Հետագա պատմիչներ, թեև հաստատուն թվականներ ունին նշանակած, սակայն անոնք Չվարթնոցի շինութեան ժամանակն դարբերով հեռու են և նշանակած թվականին ալ մեկգմեկե անհամեմատ տարբեր լինելով, դժվար է բոլորովին Հիմնվել անոնց վրա: Չվարթնոցի շինութեան ժամանակագրութեան տեսակետով, ամենն ավելի ստույգ և վավերական աղբյուրներն մեկը պետք է համարել Շինողի ժամակակալից և շինութեան ակնատես Սեբեոսի տեղեկութիւնը, ուստի նախապես քննենք անոր տեղեկատու հատվածը:

«Յայնմ ժամանակի արկ ի միտս իւր կաթողիկոսն Հայոց Ներսէս շինել իւր բնակութիւն մերձ առ սուրբ եկեղեցեացն որ ի Վաղարշապատ քաղաքին... Շինեաց եւ եկեղեցի մի յանուն երկնաւոր Զուարթնոցն» (Սեբ., գլ. ԼԳ., էջ 192), Սեբեոսի Պատմութեան ԼԳ գլխուն այս հատվածին մեջ «Յայնմ ժամանակի» խոսքը կվերաբերի Թեղորոս Ռշտունիի Արծափի բերդին վրա տարած հաղթու-

Թյունեն մինչև Հուլյաներու Պոտկոպ զորավարի միջոցով արաբաց հետ հաշտութիւն կապելու ժամանակին: Այս դեպքերը տեղի են ունեցեր, ըստ Սեբեոսի՝ «Յամին երկրորդի Կոստանդին», որ է՝ 642 թվականը (Կոստանդ գահակալեց 641 թվին), ուրեմն այս 642-ն հետո 643-ի և 644-ի մեջտեղը պետք է որ հիմնարկված լինի Չվարթնոցը՝ ըստ Սեբեոսի: Բայց առաջ եկեղեցի՞ն հիմնարկեց, թե՞ «իւր բնակութիւն» - այդ հարցը քննութեան կարոտ է:

Սեբեոսի վերագրյալ «արկ ի միտս իւր կաթուղիկոսն Հայոց Ներսէս շինել իւր բնակութիւն մերձ առ սուրբ եկեղեցեացն» հատվածին վրա հենվելով, Չվարթնոցը ուսումնասիրողներն ոմանք կհետևեն, թե Ներսես եկեղեցիին առաջ շինեց շրջակա շինութիւնները և Հուսկ հետո ձեռնարկեց եկեղեցւոյ հիմնարկութեան: Սակայն, իմ կարծիքով, այս հատվածին իմաստը սխալ է ըմբռնված. «արկ ի միտս իւր» խոսքի պարզ իմաստն է, թե՞ Ներսես որոշեց կամ միտքը դրավ յուր բնակութիւնը կամ կաթողիկոսարանը Դվինեն փոխադրելով, Վաղարշապատի եկեղեցիներու մոտը հաստատել: Թե՞ հետագա մատենագրական ավելի մանրամասն հիշատակութիւններ և [թե՞] ճարտարապետական ու շինարարական օրենքներու քննութեամբ պիտի տեսնենք, որ նախքան եկեղեցւոյ հիմնարկութիւնը թեև կային այնտեղ վաղեմի շինութիւններ, սակայն մեր այսօրվան ավերակներուն մեջ տեսած շինութիւնները, քիչ բացառութեամբ, հիմնարկված են եկեղեցւոյ շինութիւնն հետո, կամ առաւելին եկեղեցւոյ շինութեան վերջանալուն մոտիկ: Սեբեոսի տեղեկութիւնն ավելի որոշ, թերևս մեզ անհայտ մի ուրիշ աղբյուրի քաղելով, Հովհաննես կաթողիկոս բնակարաններու շինութիւնը Ներսեսի վերադարձն հետո կղնե, և հատվածը այնքան պարզ է այդ շինվածամասերու համար, որ բնավ կասկած չի կարող լինել ուրիշ շենքերու մասին, «Յօրինեալ ի նմա յարկս բնակութեան ինքեան հաստահողոյս կոփածոյ քարամբք» խոսքը միմիայն կաթողիկոսարանի շինութեան համար կարող է լինել: Առանց Սեբեոսի գրելուն, Հովհաննես կաթողիկոս չէր կարող իրմն մոտավորապես երեք հարյուր տարի առաջ շինված շենքի մը համար ժամանակագրական մանրամասնութիւն տալ, առանց իր աչքին առջև շինութեան ժամանակակից ուրիշ դրական աղբյուր մը ունենալու, և ի՞նչ օգուտ կունենար Հովհաննես կաթողիկոս մտացածին հավելումներ անելու, քանի որ խնդիրը ոչ մի կրոնական, քաղաքական կամ անձնական նկատումներու հետ կապ չունեցող պարզ շինու-

թեան մը վերաբերյալ ժամանակագրական տեղեկութիւն է: Բայց առայժմ թողունք այս հարցը, քիչ հետո կրկին ձեռք առնելու պայմանով, որովհետև, բացի այս պարագան՝ Հովհաննես կաթողիկոսի տված ամփոփ տեղեկութիւնները իրենց խիստ շահեկան և հետաքրքրական կողմերը ունին, որոնց վրա մի քիչ ծանրանալ անհրաժեշտ է:

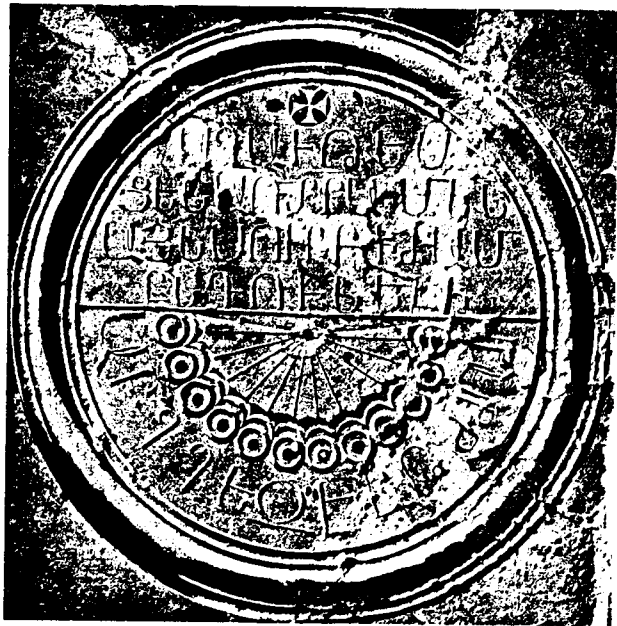

Նկ. 162. Չվարթնոցի տաճարի հարավային մուտքի գլխի արևի ժամացույցը

Թեև ես առաջիկային առիթ շատ պիտի ունենամ զուտ ճարտարապետական և շինարարական տվյալներով ապացուցանելու, որ եկեղեցին շատ ավելի կանուխ շինված է, քան մոտակա շինութիւնները, բայց և այնպես այստեղ միայն կմատնանշեմ մի երևույթ, որ միանգամայն անվիճելի կդարձնե կաթողիկոսարանի շինութեան ավելի ուշ լինելը: Չվարթնոցը տեսնող և քննողներն շատերուն հայտնի է, որ եկեղեցւոյ արտաքին բոլորակ պատը զարդարված էր որմնահեց աղեղնակապ զույգ սյուներով: Հատկապես այդ արտաքին պատի համար տաշված միացյալ զույգ սյուներն մի բեկոր կտեսնվի հարավային կողմի շինութեանց միջին շենքի, արևելակողմյան սենյակներն մեկուն հիմին մեջ հյուսված իբրև հիմնաքար: Չափով, ձևով և նույնիսկ քարի տեսակով եկեղեցւոյ իբրև որմնասյուն տաշված լինելուն ոչ մի կասկած չկա, սակայն ի՞նչ պատճառով հյուսվել է մոտակա շինութեան հիմին մեջ, այդ ալ շատ պարզ կլինի մասնավորապես մասնագետներու կամ շինարարութեամբ զբաղվող մարդկանց համար:

Ա. Որոշված քանակութենն ավելի տաշված կլինի.

Բ. Տաշվածքին մեջ սխալմունք կլինի. այս երկու պարագայի մեջ ալ գրեթե նույն քարը այլևս ուրիշ բանի չի ծառայեր, բացի հիմնաքար կամ որմնաքար լինելի: Չվարթնոցի մեջ այս Բ. պարագան է, որ ամենայն հավանականութեամբ նույն քարը անպետքանալով, այն ժամանակ իբրև հիմնաքար ծառայել է, իսկ բարեղեպ դիպվածով մ'ալ այսօր մեզ կծառայի իբրև ժամանակագրական ապացույց:

Այժմ դառնանք այն հարցին, թե ե՞րբ կարող է հիմնարկված լինել եկեղեցին կամ ո՞ր թվականին:

Շատ բնական է, որ Ներսես իր գահակալութեան տարին ավելի շտապողական և անհետաձգելի զբաղումներ ունենալով, քան եկեղեցւոյ կամ կաթողիկոսարանի շինութիւնները:

Արաբներու աշխարհավեր արշավանքով (641, ըստ ոմանց՝ 642) երկիրը նյութապես և ֆիզիկապես քայքայված, տասնյակ հազարավոր դիակներ Դվինի և շրջակայից մեջ բացօթյա թափված, կենդանի մնացող ժողովուրդը լիակատար սուգի և շիվանի մատնված, միևնույն ժամանակ նորանոր վտանգներու և ավերումներու սպառնալիքները դեռ չչեղոքացած, Ներսեսի համար առաջին պարտականութիւն էր արկածյալներու համար նյութական և բարոյական օգնութիւն հասցնել, ցիրուցան թափված բազմահազար դիակները հավաքել և թաղել, արկածյալներու զուտ հոգեկան սփոփանք պատճառելու համար, նահատակելոց անվան դամբանական հիշատակարաններ պիտի կանգնեի և, որ ավելի է, արտաքուստ հայրենիքին սպառնացող աղետներու առջև առնելու համար, Հայ իշխաններու և նախարարներու խորհրդակցութեամբ քաղաքական հարաբերութիւններու մեջ պիտի մտնէր դրացի մեծ պետութիւններու հետ, և այս ամենը անմիջական ծանր աշխատանք կպահանջէր:

Ինչպես վերև նկատեցի, Ներսես Չվարթնոցի հիմնարկութիւնը պետք է սկսած լինի Թեոդորոս Ռշտունիի՝ Արծափի բերդին վրա տարած հաղթութիւնն անմիջապես հետո, ըստ Սեբեոսի տեղեկութեան՝ 642-43 թ.: Բայց որովհետև, ըստ Սամուել Անեցւոյ՝ «Յառաջ շինէ զվկայարան սրբոյն Սարգսի եւ զոր ի վերայ Վիրապին սրբոյն Գրիգորի», ուստի այս վկայարանը, ամենայն հավանականութեամբ, նույնիսկ արաբները քաշվելէն անմիջապես հետո սկսեց շինել, որովհետև պահանջը անհետաձգելի էր և գործը բավական մեծ, որը հավանորեն ծանր աշխատանք և երկար ժամանակ ևս կպահանջէր: Այս տեսակետով՝ Վարդան Բարձրաբերդոց տված տեղեկութիւնը ավելի պարզ է և կընորոշե

պարագային կացութիւնը, թե՞ «հաւաքեալ գբազմութիւն դիականցն թաղէր եւ ի նմին տեղուղ շինէր զվկայարան սրբոյն Սարգսի»: Արաբները Դվին գրավելու ժամանակ միայն սուրբ Սարգսի եկեղեցւոյ մեջ կոտորել էին 1200 հոգի (Մխիթար Այրիվանեցի. Մոսկվա, 1860, էջ 50), այնպես որ նահատակներու արյունը մինչև իսկ սեղանը ծածկել էր, գուցե նաև այրել էին, ուստի Ներսես շտապեց անմիջապես ս. Սարգսի վերաշինելու և «զոսկերս սպանելոցն ամփոփեաց ի նոյն վկայարան» (Կիրակոս Գանձակեցի. Թիֆլիս, 1909, էջ 58): Դվին ս. Սարգսի մեջ չէ հասած, սակայն Վիրապի եկեղեցին, այսօրվան մասնակի մնացորդներն դատելով, այնքան ալ մեծ բան չէ: Իմ տեսութեամբ՝ Վիրապի եկեղեցին ևս պետք է որ իբրև վկայարան շինված լինի, որովհետև արաբներու սուրբ ինչպես Դվին մեջ, այնպես ալ Դվինն դուրս ոչ ոքի չէր խնայած, ուստի մեծ քանակութեամբ դիակներ ալ թաղեց Վիրապի մեջ. եթե այդպիսի նպատակ չլինէր, հարկ չկար, որ Ներսես շտապել անմիջապես շինելու ձեռնարկել Վիրապի եկեղեցին: Հոբիսիմեի և Գայանեի վկայարաններն իրենց մեծութեան և ընդարձակութեան կողմանե առաջին և թերևս վերջին բացառութիւններն են Հայոց եկեղեցական ճարտարապետութեան մեջ, առաջինը Կոմիտաս կաթողիկոսի, երկրորդը Եզր կաթողիկոսի ձեռքով շինված:

Ուստի այս տեսակետով ալ այդ երկու փոքր եկեղեցիներու շինութեանց համար եթե երկու տարին շատ երկար ժամանակ չէ, այնուամենայնիվ կարող է անպայման վերջացած լինի նույնիսկ 642 թվականի վերջերին՝ հաշվելով Ներսեսի կաթողիկոսանալու 641 թվականին: Այս հաշիվը ուղիղ կհամեմատի Սեբեոսի տված թվականին հետ, այսինքն՝ Թեոդորոս Ռշտունիի՝ Արծափի բերդին վրա տարած հաղթութեան թվականը, որուն ժամանակն է 642: Ուրեմն անվրեպ կարող ենք ընդունել, որ Չվարթնոցի շինութեան հիմնարկելը տեղի ունեցավ 643 թվականի գարնանը: Այս թվականին քաղաքական կացութիւնն ալ Հուսայի էր, նախընթաց տարիներու սարսափելի աղետի տպավորութիւնը արդեն մեղմացած էր, Ներսես ևս, հիմնված Բյուզանդիո կայսեր հետ իր ունեցած թե՞ անձնական մոտիկ հարաբերութեան և թե՞ անոր՝ Հայաստանի համար խոստացած պաշտպանութեան վրա, համոզված էր, որ Հայաստանը ազատ պիտի մնար արաբական նոր արշավանքներու վտանգն, ուստի ինքն ալ ազատ կարող էր նվիրվել մեծ ծրագրի իրագործման, որը, ըստ իս, որչափ կրոնական, նույնչափ ալ քաղաքակրթական նշանակութիւն

ուներ և ապագային իր անվան համար անջնջելի հսկայական կոթող մը պիտի լիներ, եթե երբեք կարողանար մինչև վերջը հասնել իր նպատակին:

Արդ, Զվարթնոցի շինութեան սկզբնավորութեան թվականը 643 զարնան լինելը ըստ իմ տեսութեան պարզված համարելն հետո, երկու խոսք ալ կուզեմ ավելցնել պատմագրաց կողման տրված թվականներու մասին, որոնք անհամեմատ տարբեր են մեկգմեկ:

Միթիար Այրիվանեցի շինութեան հաստատուն թվական կնշանակե 641 թիվը, իսկ Սամուել Անեցին՝ 654 թիվը: Միթիար Այրիվանեցու տված 641 թվականը առառավելն կարող է ապացուցանել նույն թվականին Ներսեսի կաթողիկոսական գահ բազմելը, հակառակ ոմանց 642 թվին վերագրելուն, իսկ մյուս կողման՝ Զվարթնոցի այդ թվականին հիմնարկված լինելը անկարելի լինելուն մասին արդեն գրեթե ամ պատմական և արվեստագիտական տվյալներու վրա հիմնված և դեռ առիթ կլինի գրելու: Իսկ Սամուել Անեցու տված 654 թվականը՝ պատմական անցքերու համեմատութեամբ՝ միանգամայն սխալ է: Այդ թվականը որոշ չափով կարող էր համապատասխանել եկեղեցվո շինութեան վերջավորութեան, բայց որովհետև, նախ՝ առարկութեան շատ կվերցնե բուն եկեղեցվո շինութեան ավարտումը մինչև այդ թվականը ուշացած լինելը, Ներսեսի այդ թվականին վերադարձած չլինելուն պատճառով, երկրորդ՝ եթե ենթադրենք, հարակից շինութեաններու մասին, որոնց շարունակութեանը հանձնված էր Անաստաս Ակոռեցուն, այդ մասին ալ որոշ կերպով գիտենք, որ Ներսեսի վերադարձին ժամանակ (658 թ.) դեռ չէր վերջացած, և Ներսես ինքը անձամբ շարունակեց գործը մինչև իր մահը՝ 661 թ.: Արդյոք (նա) վերջացուց ամեն գործը ըստ իր նախնական ծրագրի, այդ արդեն տարակուսելի հարց է, որուն մասին, ըստ իս, արժե փոքր ինչ խորանալ: Այժմ այստեղ միջանկյալ մի ուրիշ հարց կծագի, թե ո՞րչափ տևեց բուն եկեղեցվո շինութեանը մինչև վերջնականապես ավարտելը, որո՞ւ ձեռքով կատարվեցավ բոլոր աշխատանքը, կամ ի՞նչ գործեր հանձնվեցան Անաստաս Ակոռեցու ղեկավարութեան: Հովհաննես կաթողիկոսի տված մեկ տեղեկութեան հիման վրա, Անաստաս Ակոռեցին «Սենեկապան լեալ Մեծին Ներսեսի եւ վերակացու շինուածոյ հրաշակերտ եկեղեցւոյն գտանէր հրամանաւ Ներսեսի. մինչ էր նա ի հալածանս ի գաւառին Տայոց» (էջ 90): Այս հատվածի հիման վրա առաջ եկած է, անշուշտ, այն կարծիքը, թե Ներսեսի հեռացած ժամանակ եկեղեցին տակավին վերջացած չէր, հետևաբար Անաստաս Ակոռեցին

շարունակեց եկեղեցվո շինութեանը, մինչև Ներսեսի վերադարձը: Այս թյուրիմացութեան ոչ նվազ նպատակ է Սեբեոսի «Արկ ի միտս իւր շինել իւր բնակութիւն» խոսքին սխալ ըմբռնվելը, ինչպես բացատրեցի վերևը, որպես թե նախ կաթողիկոսաբանը շինվեր է և հետո եկեղեցին հիմնարկվեր է:



Նկ. 163. Քանդակազարդ բեկոր՝ Զվարթնոցի տաճարից

Բուն եկեղեցվո համար տաշված որմնասյան մոտակա կաթողիկոսական բնակութեան հատուկ շինութեան հիմին մեջ հյուսված լինելու փաստը առանց ի նկատի առնելու, եթե Սեբեոսի «արկ ի միտս իւր» խոսքը կաթողիկոսական տան նախապես շինված լինելուն իբրև ապացույց ընդունենք, այն աստեղ պիտի տեսնենք, որ Հովհաննես կաթողիկոս պարզապես ինքզինքը պիտի հակասած լինի, որովհետև նույն հեղինակը, Ներսեսի բացակայութեանը շինութեանց շարունակութեանը Անաստասին ղեկավար նշանակելու տեղեկութեանն առաջ, արդեն գրած էր՝ «Հայրապետն Ներսէս (վերադարձն հետո) պարսպ անձին գտեալ, զարտաքոյս հրաշակերտ եկեղեցւոյն, զոր իւր իսկ էր շինեալ, շուրջանակի պատուար պարսպով փակեալ ամրացուցանէր, յորինեալ ի նմա յարկս բնակութեան ինքեան հաստահեղոյս կոփածոյ քարամբք»: Այստեղ՝ «զոր իւր իսկ էր շինեալ» հատկապես շեշտված խոսքը կասկած չի թողուր, որ Ներսես, նախքան յուր մեկնելը, արդեն եկեղեցին ավարտած էր, իսկ վերադարձն հետո ալ շինած գործերու մասին դարձյալ խիստ պարզ և հստակ է պատմագրի տեղեկութեանը, թե եկեղեցին պատվար պարսպով փակվեր է, չլինելով «ի նմա յարկս բնակութեան ինքեան»: Ուրեմն այստեղ պարզ է, որ Ներսես իր վերադարձն հետո շինեց յուր բնակարանները և շուրջանակի պարսպով պատեց: Ճիշտ է, որ Հովհաննես կաթողիկոս ժամանակակից չէր եկեղեցվո շինութեան, սակայն պետք է հավատալ, որ անպայ-

ման ժամանակակից ուրիշ մի հավաստի պատմագրի մանրամասն տեղեկութեաններն քաղեր է, անկախ Սեբեոսի Պատմութեանն:

Այս տեսութեանը չեմ ուզեր հերքել Անաստաս Ակոռեցու շինութեան ղեկավարութեան պաշտոն ունենալը, և կընդունեմ, որ Ներսեսի բացակայութեան ժամանակ Անաստաս այնտեղ շինարարական գործ կկատարեր և բանվորներ կաշխատեցներ, սակայն ի՞նչ էր անոր աշխատանքը, կամ թե ամբողջ շինութեան ո՞ր մասը կղեկավարեր, այս հարցին որոշ պատասխան տալու համար, վերագրյալ հարցը պետք է քննել ժամանակագրական և թե շինարարական օրենքներու հիման վրա, որն որ դարձյալ մեզ պիտի բերե այլ հզորակացութեան, թե նախքան Ներսեսի մեկնելը եկեղեցին ամբողջ ավարտված էր, իսկ մնացած շինութեաններուն որոշ մասերը Անաստասի ղեկավարութեամբ առաջ տարվեցան, սակայն ամբողջ շրջակա շինութեաններու ավարտումը կատարվեցավ Ներսեսի ձեռքով՝ իր վերադարձն հետո:

Ըստ ոմանց կարծյաց, եթե պահ մը ենթադրենք, որ Ներսես շինութեանց գործը 645-648 թվականներին հետո է սկսած, նաև ընդունենք, թե նախքան եկեղեցին շինելը կաթողիկոսաբանը շինեց և հետո հիմնարկեց եկեղեցին, այն ժամանակ այս 645-648 առաձգական թվականներու վրա պետք է որ գտնե երեք տարի ևս ավելցնենք և գնանք 648-651 թվականները, եկեղեցվո հիմնարկութեան սկզբին հասնելու համար, որովհետև կաթողիկոսական տան այն ընդարձակ շինութեանները, ինչպես կտեսնենք տեղի ավերակներու վրա, հազիվ ամբողջանան երեք տարի ժամանակամիջոցի մը մեջ: Ուստի այդ առաձգական թվականներն առաջին 648-ը վերցնելով, մինչև Ներսեսի մահը կմնա 13 տարի, իսկ երկրորդ 651 թիվը վերցնելով, կմնա 10 տարի: Արդ, այս թվականներն եթե զեղչենք Ներսեսի վեց տարվան բացակայութեանը, առաջինն կմնա 7 տարի, իսկ երկրորդն՝ 4 տարի: Այս թվերն ալ եթե զեղչենք կաթողիկոսարանի շենքերու համար անհրաժեշտ երեք տարի ժամանակամիջոցը, առաջինն կմնա 4 տարի, երկրորդն՝ 1 տարի: Այս պարզ հաշվով, ուրեմն, մարդ որչա՞փ միամիտ պետք է լինի, որ հավատա, թե Զվարթնոցի նման հսկա, տարողութեանց նրբին Հաշիվներով պատասխանատու և գեղարվեստական բազմակողմանի աշխատանքներ պահանջող մի շենք կարելի կլինի ամբողջացնել, նույնիսկ 648 թվականն հաշվելով շինութեանց ձեռնարկութեան սկիզբը: Անի մեջ գաղղաչն բոլորակ ս. Գրիգոր եկեղեցին, որ գեղարվեստական արժանիքով անհամեմատ ստորին

ընդօրինակութեանն է Զվարթնոցի, առանց որևէ հարակից շինութեաններու, դարձյալ հինգ տարի տևեր է, ըստ վկայութեան Սամուել Անեցու: Եվ այդ հապճեպ շինութեան հետևանք կարող է լինել, որ Ն. Կ. Բ. [1013] թվականին վաղահաս կործանման վտանգին դիմադրելու համար, ներքին կամարներուն ներքև կրկնակի շրջակամար ավելցուցեր են և սյուներու շուրջը մեծ մույթեր հյուսեր են:

Պահ մը ենթադրենք, որ Ներսես 645 թվականին ձեռնարկեց կաթողիկոսական տան շինութեան և վերջացուց 648 թվականին, որ անկարելի էր ավելի կարճ ժամանակի մեջ վերջացնել, ուրեմն 649 թվականին պետք է որ հիմնարկված լինի բուն եկեղեցին:

Այս թվականն մինչև Ներսեսի հեռանալու 652 թվականը կմնա երկու տարի, որովհետև Ներսես 652 թվականի գարնանը հեռացավ, հետևաբար ամրան մեջ գործի ժամանակ բացակա էր: Ենթադրենք նաև, որ կաթողիկոսական տան շինութեանը երկու տարվան մեջ ամբողջացավ, և եկեղեցին հիմնարկվեցավ 648 թվականի գարնանը և ոչ 649-ին. հետևաբար մինչև Ներսեսի հեռանալը, 652 թվականը, կմնա երեք տարի: Արդ, շինարարական օրենքներով դատելով լրջորեն, անկարելի էր, որ Զվարթնոց եկեղեցվո մեկ հարկն ավելին չլինել հնար լիներ, որովհետև առնվազն մեկ տարի հարկավոր էր անոր ահագին բանձրութեամբ հիմքը այնքան խնամքով լեցնել, ինչպես կտեսնենք տեղին վրա, իսկ մնացած երկու տարվան մեջ հազիվ կարող էին առաջին հարկի մինչև պսակները բարձրանալ, ինչքան ալ որ գործավոր և հում շինանյութ պատրաստ լիներ շենքի մոտը: Ուրեմն, առաջին հարկն վեր, երկրորդ հարկը և գմբեթը մինչև կատար, Անաստաս Ակոռեցու ղեկավարութեամբ պետք է շինված լինին: Բայց արդյո՞ք Անաստաս Ակոռեցին կարող էր մենակ ղեկավարել այդ պատասխանատու և վերին աստիճան արվեստագիտական հմտութեան ու գեղարվեստական ըստ ամենայնի զարգացման ճաշակ պահանջող գործը, մինչև իսկ առանց ճարտարապետի հսկողութեան, քանի որ կայսրը 652 թվականի գարնանը եկեղեցին շինող ճարտարապետին ալ միասին տարավ՝ ըստ Մովսես Կաղանկատվացու վկայութեան: Այժմ քննենք այս խնդիրը:

Ըստ իս՝ ոչ Ներսես կարող էր վատահել Անաստաս Ակոռեցուն այնքան խոր հմտութեան և զարգացած ճաշակ պահանջող գործին ղեկավարութեանը և ոչ ալ Անաստաս հանձն կառներ իր հմտութեանն ու դիտութեանն բարձր գործի մը

պատասխանատվությունը. Ներսեսի Հանձնարարությունը կարող էր ճիշտ լինել, բայց ոչ երբեք բուն եկեղեցվո նկատմամբ:

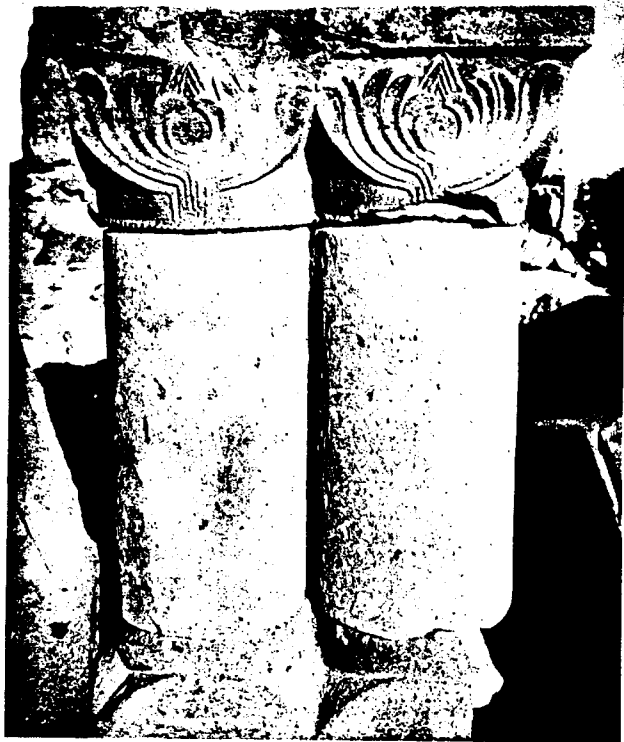

Նկ. 164. Զվարթնոցի արտաքին պատի առաջին հարկաբաժնի զույգ որմնասյուներից մեկի մասերը

Բուն եկեղեցվո շինության ղեկավարությունը Անաստաս Ակոռեցուն Հանձնված չլինելուն մեկնավելի ապացույցներ կարելի է գտնել, իսկ կողմնակի շինություններու մասին կարելի է հավատալ, որովհետև որոշ մասերու մեջ Ներսեսի ճաշակի և գիտակցության բացակայությունն ակնհեր է: Ով որ արվեստագիտական աչքով կզիտես այսօրվան մեր ձեռքը հասած Զվարթնոցի ավերակները ու անոր ճարտարապետական բեկորները, կտեսնես, որ ամեն մի քարի վրա առանձնապես դրոշմված է գեղագիտական հմտությամբ օժտված ղեկավարի մը շնորհքը և Ներսեսի հատուկ ճաշակը: Այդ շնորհքը կամ գիտությունը Զվարթնոցի ինքնուրույն ոճին նկատմամբ Անաստաս Ակոռեցին երբեք չէր կարող ունենալ. բացի այն, որ պատմական տեղեկությունները Անաստասի շատ սահմանափակ զարգացումը կապացուցանեն, այլև մոտակա շինությանց մեկ մասին մեջ, որուն կառուցումը Անաստասի ղեկավարությամբ կատարված լինելը հավանական է, կան այնպիսի բնորոշ մասեր, որոնք Ներսեսի ներկայության կամ անոր ղեկավարության ներքո երբեք չէին կարող շինվել այնպես, ինչպես որ կան այժմ:

Զվարթնոցի տաճարի պատուհաններու լայնությունը և բարձրության անհամեմատ խոշոր համաչափությունները լույսի և օդի մասին Ներսեսի ունեցած բացառիկ գիտակցության միայն կարելի է վերագրել. հայ եկեղեցական ճարտարապետության մեջ խոշոր ու լայն բացվածքներու պատուհաններու շրջանը հանդիսացող 5-7-րդ դարերուն մեջ կանգնված ոչ մի հիշատակարանի վրա չենք գտներ ոչ միայն Զվարթնոցի պատուհաններու լայնությունը և բարձրության հավասարող պատուհաններ, այլև բազմաթիվ պատուհաններու միջոցով լույսով ողողված մի տաճարի ներսը: Բացի պատուհաններու խոշորությունը և այլազան ձևերով անոնց բազմաթիվ լինելը, աստիճաններեն քիչ վերև հավասար բարձրությամբ և հավասար մակարդակի վրա շարված լինելը միայն Զվարթնոցի հատուկ ինքնուրույն բացառություն է, իսկ ասոր հակառակ, 5-14-րդ դարերուն մեջ կանգնված բոլոր հիշատակարաններու վրա պատուհաններ, գրեթե առանց բացառության, ոչ միայն թվով սահմանափակ են, այլև դասավորված թե՛ անհավասար բարձրության վրա և թե՛ անհավասար չափերով՝ նույնիսկ միևնույն ճակատի վրա, միևնույն ժամանակ անհամեմատ բարձր դրված հողի մակերևույթին կամ աստիճաններեն վերև՝ ըստ քմաց ճարտարապետի կամ ըստ ժամանակի ոգու պահանջման: Համաչափության օրենքներու դեմ ընդվզող ոճը ոչ միայն Հայաստանի մեջ մի ընդհանուր պահանջ է եղած հայոց հին ճարտարապետության մեջ, այլև եկեղեցիներու պատուհաններու տեսակետով, կարծեք, մի խորհրդավոր թիվ կար և հատուկ տեղ անոնց համար եկեղեցվո պատերուն վրա, որով գրեթե սկիզբեն մինչև վերջը տարօրինակ միօրինակություն մը կգտնենք անոնց տեղին և դիրքին նկատմամբ, հազվադեպ բացառությամբ: Եկեղեցվո կառուցման ոճի և ճաշակի բոլոր կանոնավորություններու հակառակ, մերձակա կաթողիկոսական տան շինության մեջ Ներսեսի բացակայությունը միանգամայն զգալի է: Այսօր մեզ հասած բավական բարձրությամբ պատերու վրա, պատուհաններու բնավ հետք չգտնվելին զատ, ներսի կողմեն գետնադամբանի մը նման աղեղներով ու կամարներով խճողված են, բացառությամբ կաթողիկոսական մեծ դահլիճի և անոր հարավակողման մի քանի բաժանումներու, ամենայն հավանականությամբ պատուհաններ կամ շատ բարձր են դրված էին և կամ տանիքեն լույս ստացած էին: Ծանրատեսիլ, համաչափության օրենքներու դեմ ընդվզող ոճը, գլխավորաբար մասնավոր շենքերու՝ բնակարաններու, դամբարաններու և եկեղեցիներու հարակից շինություններու համար շատ սովորական երևույթ էր Հայաստանի մեջ, սակայն Ներսեսի ան-

ձամբ ծրագրած բուն եկեղեցվո շենքին համաչափություններն ու հարամասունքներու պատշաճ դասավորությունները գրեթե սովորական են Ներսեսի շրջած ու գործած արևմտյան և հարավային երկրներու ճարտարապետական ոճերուն, ինչպես հռոմեականը, բյուզանդականը և սիրիականը: Եվ այս վերջինիս Զվարթնոցի վրա ներգործությունն ավելի զգալի է, քան ուրիշ արևմտյան ոճերը, հակառակ Ներսեսի վերագրված հունասիրության կամ բյուզանդական դաստիարակության:

Մովսես Կաղանկատվացու տված մի տեղեկությունը շատ բան կպարզե Զվարթնոցի շինության ղեկավարության և շենքի ավարտման ժամանակի մասին:

Կաղանկատվացին կպատմե, թե Ներսես «էր հայրագիր նորին Կոստանդնի եւ գանձիւք նորա շինեաց զբազմապայծառ փարախն բանաւոր հօտից ի քաղաքուղաշտի ի սուրբն Գրիգոր եւ ի նաւակատիս կոչեաց զթագաւորն Հոռոմոց, որ յաւէժ հիացեալ ընդ շինուածն՝ ետ հրաման շինողացն գնալ զկնի իւր զի գնոյնաձեն յարմարեցէ ի պալատանն: Եւ ոչ ժամանեալ գնալ ի տուն իւր՝ ի ճանապարհին վախճանէր» (Մ. Կաղ., էջ 255): Ներսես Կոստանդին կայսեր հայրագիր լինելուն և կամ անոր ծախքով եկեղեցին շինած լինելու մասին ինչ հայացք ալ որ ունենան քննադատներ, այնուամենայնիվ, Կոստանդնի Հայաստան գալու թվականի որոշությունը և անոր հետ կապված Կաղանկատվացու՝ Զվարթնոցին վերաբերող հատվածը ոչ միայն հեռու է առասպել լինելի, այլև եկեղեցվո ավարտման ժամանակն ալ կճշտե:

Կայսեր Դավիթի կաթողիկոսարանի մեջ Ներսեսի հետ լինելու թվականը արդեն 652 լինելը ընդունված է: Զվարթնոցի հիմնարկության թվականը՝ ընդունելով 643-են մինչև 652, ինչ տարվան ժամանակամիջոց մը կա, որ լիովին բավական էր եկեղեցվո շինությունը ի կատար ածելու, և կասկած չի կարող լինել, որ Ներսես օգտվելով առիթին, փութացուց օժման հանդեսը և եկեղեցվո շինության մեկենաս կայսրն ալ հրավիրեց հանդեսին: Ուրեմն, այստեղ առասպել համարելու ոչինչ չկա, Մովսես Կաղանկատվացին չէ գրած, որ կայսրը Պոլսեն հրավիրվեցավ Հայաստան հատկապես եկեղեցվո օժման հանդեսին համար, այլ պարզ հրավերի մը վրա է խոսքը. ի՞նչ կասկած կարող է լինել, որ այդ հրավերը եղավ Դավիթին դեպի Վաղարշապատի առապարի նորակառույց եկեղեցին: Եթե Կոստանդ կայսեր ծախքով շինվելը պիտի համարվի առասպել, այս ևս անտեղի է. առասպել համարելու համար նախ պետք է հերքել Ներսեսի՝ Կոստանդ կայսեր հայրագիր լինելու փաստը. երբ այս մասին բացասական ոչ մի ապացույց չունենք, այն ժամա-

նակ շատ բնական է, որ Կոստանդ չէր խնայեր իր հարուստ գանձարանեն նվիրաբերել իր հայրագրին քաղաքին գոհացում տալու համար, այնպիսի մի ժամանակի մեջ, երբ արաբներու արշավանքով Հայաստան արյան ու կրակի մատնված, թալան ու կողոպուտներով նյութապես քայքայված, երբեք հնարավորություն չէր կարող տալ Ներսեսին իր հղացած հսկա ծրագիրը իրագործելու: Եթե նախքան եկեղեցվո հիմնարկությունը կաթողիկոսական տան շինության ձեռնարկված լիներ, նույնիսկ եթե ընդունենք 645-48 առաձգական թվականը, մինչև կայսեր Հայաստան գալու 652 թվականը, անշուշտ ավարտված կլիներ կաթողիկոսական տան շինությունը, կաթողիկոսն ալ փոխադրված կլիներ այնտեղ ըստ յուր կանխակալ մտադրության, և կայսրն ալ կհյուրասիրվեր նորաչեն կաթողիկոսարանի մեջ: Այս պարագան ալ ցույց կուտա, որ եկեղեցին ավարտված էր և պատրաստ օժման հանդեսին, սակայն բնակարաններ թերի մնացած, որ դարձյալ Ներսեսին պիտի վիճակվեր ավարտել կամավոր աքսորեն վերադարձն հետո: Իսկ եկեղեցին այնպիսի մանրամասն կատարելությունը ավարտված պիտի լիներ, որ իրավամբ կայսեր հիացումը գրավեց և նա ստիպված եղավ ճարտարապետին միասին տանելու իր պալատական եկեղեցին ալ նույն ձևով շինելու համար բյուզանդական մայրաքաղաքին մեջ, եթե ոչ՝ ոչ կայսրը առիթ կունենար հիանալու, ճարտարապետին հրավիրելով միասին գնալու համար, և ոչ ալ կայսրը թույլ կուտար իրեն ծախքով սկսված այդ հոյակապ գործին վրայն, դեռ անկատար վիճակի մեջ ճարտարապետին հեռացնել, եթե նույնիսկ Ներսես չընդդիմանար կայսեր այդ դժվարին առաջարկին:



Նկ. 165. Զվարթնոցի արտաքին պատի ներքին երեսի մնացորդները տաճարի հարավային կողմում

Մովսես Կաղանկատվացու տված տեղեկությունը իսկապես առասպել կլիներ, եթե եկեղեցվո

ավարտումը Ներսեսի վերադարձն հետո Համար-վելով, կայսեր 652 թվականին Հայաստան գալն անկախ, խուսքը մի երկրորդ այցելության կամ Ներսեսի վերադարձն հետո եղած հրավերի մը մասին լինելը, որովհետև Ներսես 659 թվականին էր, որ վերադարձավ Տայքեն և երկու տարի միայն Հագիվ կյանք ունեցավ անկե հետո: Ենթադրենք, թե Ներսես այդ երկու տարուն մեջ ամբողջացուց թե՛ եկեղեցին, թե՛ շրջակա շինություններ և կայսեր ալ հրավիրեց Հայաստան 659 և 661 թվականները միջոցին: Այդ ժամանակվան պատմական խոշոր անցքերը եթե ինկատի ունենանք, պիտի տեսնենք, որ այդ թվականներուն ոչ Ներսես կհամարձակեր կայսրը հրավիրելու և ոչ ալ կայսրը կուզար Ներսեսի նորաչեն եկեղեցին շնորհավորելու:

Ներսես Տայքեն վերադառնալին հետո էր, որ Բյուզանդական կայսրության Հայաստանի վրա ունենալիք պաշտպանությունն հուսահատ, իշխաններու խորհրդով Հայաստանը դրավ արաբաց իշխանություն տակ, որով Ներսեսի և կայսեր բարեկամական հարաբերությունը միանգամայն խզվեցավ:

Այդ թվականներուն կայսրը եթե կրկին անգամ Հայաստան գար, պատմական այդ խոշոր իրողությունը մեր պատմագրաց կողմանե անհիշատակ չմնալին գատ, այդ գալուստը կլիներ, ավելի շուտ, իբրև ապստամբ երկիր Հայաստանը ջնջելու և Ներսեսին ալ պատժելու համար: Գուցե տեղի ունենար կայսեր կողմանե այդպիսի մի տխրաուր յայցելություն առանց հրավերի սպասելու, ինչպես նախորդ անգամին, սակայն նույն ժամանակներուն թե՛ բյուզանդական արքունիքի մեջ տեղի ունեցող ներքին պառակտումները և թե՛ արտաքուստ երկրին սպառնացող վտանգները միանգամայն մոռացուցին կայսեր՝ Հայն ու Հայաստանը:

Ուրեմն, մինչև այստեղ իմ կատարած հետազոտություն հիման վրա եզրակացությունս այն է, որ

Չվարթնոց եկեղեցին հիմնարկվեցավ 643 թվականին ոչ ուշ, հավանորեն եկեղեցվո շենքը բավական առաջ գնալին հետո, թերևս ավարտման մոտ՝ հիմնարկվեցան կաթողիկոսարանի հատուկ շինությունները. Անաստաս Ակոռեցին շարունակեց կաթողիկոսարանի շինություննց մեկ մասը, բացառությամբ մեծ դահլիճի և անոր հարակից բաժանումներու, 659 թվականին, Ներսես իր վերադարձն հետո ամբողջացուց կաթողիկոսական բնակություննց հատուկ շենքերը և պարսպով պատեց եկեղեցին:

Արդյոք, Ներսեսի՝ Վաղարշապատի առապարին մեջ սկսած շինարարական գործը սահմանափակված էր եկեղեցիով ու կաթողիկոսարանով, թե՛ ուրիշ շինարարական ավելի մեծ ընդարձակ ձեռնարկություններ ունեցավ, եթե ունեցավ, ի՞նչ աստիճան կարողացավ հառաջ տանել իր ծրագիրը: Այս հարցերու կապակցությամբ հաստատական որևէ կարծիք հայտնելու համար պետք է ծանոթանալ Ներսեսի անձնական նկարագրին և բովանդակ կենսագրություն վրա հիմնված պատմագրական մի քանի աղոտ, բայց բնորոշ ակնարկներու: Այս մասին իմ անհատական կարծիքն է՝ թե նա հղացած էր մի մեծ և փառավոր ծրագիր, որ կոչված էր իր անվան մեծ փառքը և այսօր ալ մեր ժողովրդին պարծանքը լինելու, սակայն, դժբախտաբար, վաղաժամ մահը իր խանձարուրին մեջ խեղդեր է Ներսեսի բոլոր քաղաքակրթական և գեղարվեստական ծրագիրներու լիակատար իրագործման ջերմ ակնկալությունները: Եթե այսպես չլիներ, նա չէր կարող Շինող պատվանունը ստանալ ժողովրդի կողմանե: Չվարթնոցը և ուրիշ քանի մը մասն ու միջակ շինություններ բավական չէին զինքը այդ պատվանվամբ օժտելու, եթե ոչ միայն եկեղեցաշեն, այլև աշխարհաշեն հատկություններով օժտված չլիներ:

ԳՈՒՆ Դ.

ՆԵՐՍԵՍ Գ. ԿԱԹՈՂԻԿՈՍ ԵՎ ԻՐ ԿՅՈՒՔԸ ՈՒ ԳՈՐԾՈՒՆԵՈՒԹՅՈՒՆԸ

Չվարթնոցի նման աշխարհահռչակ կոթողը բավական չէ մանրամասնորեն ուսումնասիրել՝ առանց մոտեն ճանչնալու այդ կոթողը կանգնողի անձնական արժանիքն ու բարոյական առավելությունները: Հայաստանում հազարավոր շենքեր կան կանգնված՝ սկսած 4-5-րդ դարերին մինչև 14-15-րդ դարերը, սակայն Չվարթնոցը այդ բոլոր շինություններու մեջ գլուխ-գործոց է և Հայ ճար-

տարապետության ոսկեդարու կնիքն է 7-րդ դարուն մեջ: Չվարթնոցի այսօրվան քարուքանդ և մամուսապատ բեկորների վերածված ավերակները, այդ կոթողի կանգնման օրից 13 դար անցնելուց հետո, այսօր ոչ միայն հիացում կպատճառեն տեսնողներուն, այլև հարգանքի ու ակնածանքի զգացումով կլեցնեն գեղարվեստական աշխարհը հանդեպ այդ սքանչելի կոթողը կանգնողի հիշատակին:

Այս մեծ մարդը ճանչնալու միակ աղբյուր պետք է լինեն մեր հայ պատմագիրները, սակայն, դժբախտաբար, պատմագիրներ, որչափ որ դարուց ի դարս խոսում են անոր մեծագործություն մասին և լիաբերան ներբողում են բանաստեղծական նկարագրություններով, այնուամենայնիվ վերին աստիճան ժլատ և սակավախոս են կանգնողի անձի և արժանիքների մասին: Անշուշտ, առանց պատճառի չէ այս երևույթը, և պատճառը մասամբ պարզվում է կղերական մատենագիրների ակնարկներից: Հավիտենական դատապարտության տակ է դրվում այդ մեծ մարդը, որ մի հանցանք է գործել հանդեպ եկեղեցական օրինաց, այն է՝ բյուզանդական կայսեր ներկայությունը հունածես պատարագ մատուցանել թույլ տվել է Դավնա եկեղեցու մեջ և ինքն ալ հունածես հաղորդություն է առել իր եկեղեցականներով: Աններելի և անքավելի է համարված այս մեծ մեղքը հայ կղերի աչքում և անեծքով կնքել են անոր հիշատակը, անոր գերեզմանին հետ անգամ չեն ուզում հաշտվել նույնիսկ մեր օրերի կղերականներ: Դեռ այսօր իսկ մեր բարձրագույն կրթություն ստացած, աստվածաբանական և փիլիսոփայական վկայականներով զարդարված եկեղեցականներից ոչ ոք հետաքրքրված չէ այս մարդու կյանքով և քննած չէ այն գործող պատճառները, որոնց առջև խոնարհվեց այդ մարդը՝ կայսեր ներկայության հունածես հաղորդվելու:

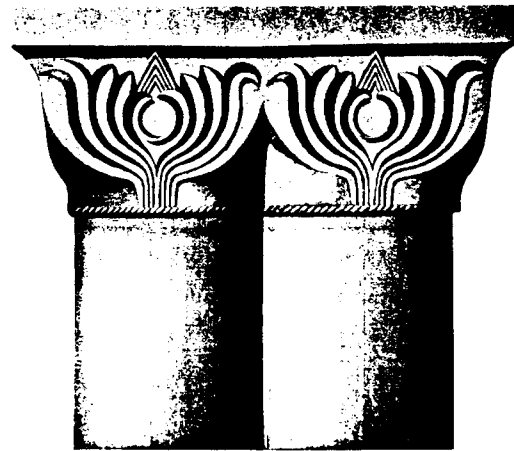

Նկ. 166. Չվարթնոցի արտաքին պատի առաջին հարկաբաժնի զույգ որմնասյուներից մեկի խոյակները

Մեր օրերի փիլիսոփա վարդապետների համար ևս արժեք չունի այն փաստը, որ մի հունածես հաղորդություն առնելով՝ այդ միջոցին փրկեց բովանդակ հայ ժողովրդին Ֆիզիկական գոյությունը և ազատեց սրակոտոր լինելի՝ արտակարգ կատաղությունը և վրեժխնդրությունով լեցված, մեծ բանակով Հայաստան եկող կայսեր ձեռքեն, միևնույն է մեր կղերին համար՝ թո՛ղ կոտորվի ժողովուրդը, սակայն

անեղծ և անսասան մնան իրենց օրենքները, միշտ հյուս հպատակ պետք է լինի ժողովուրդը իրեն հոգվույն և խղճին վրա ծանրացող հայ կղերին և եկեղեցիին: Ո՞վ էր այս մեծ մարդը, Չվարթնոցի նման անմահ մեծագործությունը կանգնողը, հայկական հորիզոնին վրա հազվադեպ երևցող և ընդմիշտ գիտավոր աստղի նման շողողացող Ներսես Գ. Տայեցին. նա ոչ միայն փայլեց իր ժամանակին, փայլում է այժմ, պիտի փայլե հավիտյան՝ իր մեծ տաղանդով և շինարարություններով, որոնց չքնաղ նմուշն է գեղարվեստի պատմության մեջ անմահացած Չվարթնոց եկեղեցին: Կղերական պատմագրության մեջ միակ օրինակը չէ Ներսեսը, որուն՝ կրոնի հանդեպ գործած մի աննշան մեղքի համար, օրինակ՝ ապերախտությունը հավիտենական դատապարտության տակ դրված է: Բագրատունի Գագիկ Ա. թագավորը երեսուն տարի անընդհատ թագավորել է, և ոչ միայն երկար խաղաղության մեջ պահել, հայրական խնամքով պահպանել է ժողովուրդին լիության և առատության մեջ, այլև իր մեծ դիվանագիտությունը ազատ պահել է Հայաստանը օտար թշնամիների արշավանքներեն: Բայց որովհետև Գագիկ մի մեղք գործած է եղել հանդեպ եկեղեցական օրինաց, Ստեփաննոս Ասողիկ վարդապետ պատմագիրը այս մեծ և արժանահիշատակ թագավորի պատմությունը գրելիս՝ թուցիկ կերպով, ակամա, մի քանի բառ գրելուց հետո, և խոստովանելով հանդերձ, թե՛ «ոչ ոք էր որ զարհուրեցուցանէր զՀայաստանեայս մինչև ցօր գրելոյ իմոյ զբան յիշատակիս այսօրիկ», գրիչը չի կարողանում հառաջ շարժել և խորը հառաչելով գրում է, թե՛ «աւա՛ղ միում չարին որ արգել դրան գովեստի պատմութեան իմոյ» (Ս. Ասողիկ, էջ 256): Սակայն ժամանակը հրաշքներ է գործում՝ երբեմն աստվածացած բռնակալ կուռքերի վիթխարի արձաններ՝ գիտակցության հասած ժողովուրդի վրեժխնդրական հարվածների տակ փշրվում թափվում են և նրանց բեկորների վրա կանգնում են համամարդկային ճակատագիրն իրենց գերագույն զոհաբերությամբ բարվոքողների բարձրության պատվանդանը:

Ես հավատում եմ, որ 13 դար կղերեն անարգվելով և անկե իր իսկական արժանիքը քողարկված ու համբավը նսեմացած Ներսեսը պետք է բարձրանա մարդկության բարերարների բարձր պատվանդանին վրա: Ուստի, սկսենք այժմ այս մեծ մարդու կենսագրությունը և իմ անձնական տեսություններս, որչափ որ հնարավորություն կուտան հայ մատենագրական ողորմելի և հատուկուոր տեղեկությունները:

Ներսեսը բնիկ Հայաստանի Տայք գավառի Իշխան գյուղացի էր, պատմագրության մեջ տոհմական ծագումը անհայտ է, սակայն պարզ է, որ ազնվական ընտանիքի ծագում ունեւր, թերևս իրեն

ազնվական ծագման պատճառով էր, որ ի մանկութենե ապրեց Բյուզանդիոնում, ստացավ զինվորական բարձր աստիճան և այնքան մեծ համակրանք գտավ կայսերական տան մեջ, որ հայրազիր եղավ Կոստանդին կայսեր, և Հայաստան վերադառնալով՝ կուսակրոն դարձավ: Անտարակոյս, եկեղեցականութեան մեջ և այնքան մեծ վարչական և քաղաքագիտական արժանիք ցույց տվավ, որ Եզր կաթողիկոսի մահվանեն հետո, հայ իշխանների ձեռքով կաթողիկոս հռչակվեց 641 թվականին:

Արաբների արշավանքի պատճառով Հայաստանը, մանավանդ Դվինը, քար ու քանդ եղած, 35000 մարդ գերի տարված և Հայաստանի դաշտերը դիակներով ծածկված էր, երբ Ներսես Գ. կաթողիկոս եղավ:

Նախապես նա զբաղվեց դիակներ հավաքելով և թաղելով, նահատակների թաղման տեղերի վրա վկայարաններ կանգնելուց հետո արդեն կարգը եկած էր ընդհանուր շինարարութեան: Տարակոյս չկա, որ արաբական արշավանքի պատճառով Դվինը չափազանց ավերվելուց հետո, նույնիսկ ավերված էր կաթողիկոսական բնակարանը: Կաթողիկոսի անձնական բնակարան չունենալը և Դվինի միանգամայն ավերված ու քայքայված լինելը թերևս Ներսեսին առիթ եղավ իր շինարարութեանը վաղարշապատի մեջ սկսել, կաթողիկոսարանը և այնտեղ տեղափոխելով: Այս մասին կտեսնենք իր տեղում, բայց որ կաթողիկոսարանը միանգամայն ավերված էր, այդ մասին և պատմական վկայութեաններ չեն պակաս, թեև մեծ ու հոյակապ մի կաթողիկոսարանի գոյութեան մասին և մեր պատմագիրներ լուր են:

Դվինի կաթողիկոսական մեծ եկեղեցվո մասին տեղեկութեան ունինք, որ 6-րդ դարու վերջին քառորդին հիմնարկված է և 7-րդի սկզբին ավարտված Կոմիտաս կաթողիկոսի օրով (Սեբ., էջ 124): Այդ եկեղեցվո այսօրվան մեզ հասած ավերակը պարզ ցույց կուտա, թե Ներսեսի օրով իր նորաշին վիճակով արժանի էր կաթողիկոսական եկեղեցի լինելու: Սակայն կաթողիկոսարանի մասին ալ մի ակնարկութեան չունինք անոր շենքին ինչ վիճակի մեջ լինելուն՝ մինչև Ներսեսի օրերը: Համենայն դեպս 5-րդ դարու վերջին պիտոն փնտոնեք Դվինի մեջ առաջին անգամ կաթողիկոսարանի մը հիմնարկութեան ժամանակը, երբ առաջին անգամ Գյուլտ կաթողիկոսի բնակութեանը եղավ: 5-րդ դարեն մինչև Ներսեսի ժամանակը պատմութեան մեջ ոչ մի ակնարկ չեն գտած կաթողիկոսարանի մը նոր շինութեան և կամ հնույն նորոգութեան, հետևա-

բար, 5-րդ դարու վերջերին շինված կաթողիկոսարան մը, որ, ըստ իս, անպայման գտնե ծածկով փայտաշեն պետք է եղած լիներ, չէր կարող մինչև 7-րդ դարու կեսը մնալ այնպիսի վիճակի մը մեջ, որ Ներսեսի բարձրագույն զարգացմամբ մշակված ճաշակին գոհացում տար:

Ներսեսի գործելակերպին իսկ հայտնի է, որ եթե Դվին մեջ ս. Գրիգորի եկեղեցվոյն զուգընթաց մի կաթողիկոսարան ալ նորոգ շինված լիներ, դարձյալ նա պիտի ձգտեր իր անձին համար իր ճաշակով շինել տալ: Այս մասին կհամոզվենք լիովին, երբ Ներսեսի անձի մասին Սեբեոսի տված նկարագիրը կարդանք, թե ինչպես «սնեալ ի մանկութենէ յաշխարհին Յունաց և ուսեալ զբզուս և զբարութիւնս Հոռոմին, և շրջեալ ընդ աշխարհս զաւրու կարգաւք զինուորութեան» մի մարդ էր (Սեբ., էջ 288): Ամենայն հավանականութեամբ, շատ տարիներ անցած ալ չէին Հունաստանն գալուս վրա, անոր մտքին մեջ թարմ էր բյուզանդական մայրաքաղաքին և պետութեան ուրիշ երկիրներուն մեջ գտնված ճարտարապետական շքեղութեաններու հիշատակը:

Զվարթնոցի ճարտարապետական ոճը անվիճելի կերպով կապացուցանե, որ Ներսես ոչ միայն տեսած էր Կ. Պոլիսը և Հոռոմը, այլև երկար ուսումնասիրած էր սիրիական երկիրներու մեջ եղած շքեղ քրիստոնեական շինութեանները, որոնց հատուկ դրոշմը կրե Չվարթնոցի քանդակներեն և ձևերեն մեծ մասը: Հայաստանի մեջ որչափ ալ որ շքեղ լինին կառուցվածքները, այնուամենայնիվ չպիտի կրնար հաշտվել Արևելքի ցուրտ ոճերուն հետ և պիտի ջանար իրեն հաճելի ոճով կանգնել եկեղեցին ու կաթողիկոսարանը, ինչպես ժամանակ առաջ նույն բանը արավ Տրդատ Գառնիի մեջ, Հայաստանի ոճն բոլորովին տարբեր, զուտ հունահռոմեական ճոխ ոճով կանգնելով իրեն համար մի գոյություն հովանոց:

Բայց, ինչ որ ինձ ավելի հավանական կթվի, այն է՝ թե կաթողիկոսարանը արդեն հնացած էր և կամ արաբաց արշավանքի ժամանակ քանդված կամ այրված, որն որ նպաստավոր պատրվակ եղավ Ներսեսի համար վաղ ընդ փուլթ գործի ձեռնարկելու: Ստիպողական կարիքը կհակադրեր ժամանակի աննպաստ պայմաններուն: Արաբներու՝ Դվինը գրավելու պատմութեանն գիտենք, որ «արկին մուխ շուրջանակի, մերժեցին ծխովն ու նետաձգութեամբն զպահապանս պարիսպին» (Սեբ., էջ 176):

Կարող էր պատահել, որ այս ժամանակ նույնիսկ հրդեհի ճարակ եղավ արդեն հնացած ու

խարխլած կաթողիկոսարանը, որ անպայման կաթողիկոսական եկեղեցվո մոտ պիտի լիներ «կարի մերձ առ բերդն» (Սեբ., էջ 102):

Այս հանգամանքները՝ միացած Ներսեսի զինվորական և քաղաքական բարձրագույն կրթութեան և արևմտյան գերագույն կատարելության հասած գեղարվեստի հետ երկար տարիների շփմամբ նրբացած ճաշակին, անկարելի էր, որ անգիմադրելի պահանջ զգար իր աստիճանին և ճաշակին համապատասխան շքեղ կոթող մը կանգնելու թե՛ ի փառս իրեն և թե՛ հօգուտ ճարտարապետութեան և գեղարվեստի մի նոր վերածնութեան Հայաստանի մեջ, փոխարինելով մինչև այն ժամանակ տիրող և ընդհանրացող ծանր և լուրջ ոճերուն:

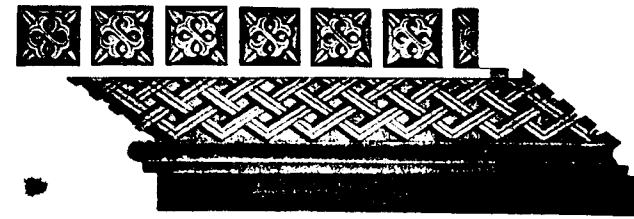

Նկ. 167. Զվարթնոցի Հարկաբաժինների պսակի դետալ

Եվ ահա կաթողիկոսութեանն ալ միակ միջոցն էր, որ հնարավորութեան պիտի տար իրեն՝ տիրաբար տնօրինելու և անսահման կերպով ծախսելու ինչ որ իր մեծագործութեան ձգտումներուն և վայելչասիրութեան անզուսպ ճաշակը կթելադրեին իրեն: Այստեղ տեղը չէ՞ կարծել, որ Ներսես արաբներու ավերող արշավանքեն հետո, ուր բացի 35000 գերիներե, բազմահազար հայեր կոտորեցին, ամբողջ երկիրը ավարի մատնեցին, իշխանների մեծ մասը անպայման գերի տարան և անոնց ամբողջ կայքն ու կարողութեանը հափշտակեցին, ամբողջ ժողովուրդը հետին աղքատութեան մեջ ձգեցին, իրաց այս վիճակի մեջ տեղը չէ՞ հավատալ Կաղանկատվացու տեղեկութեան, որ Հայ ժողովուրդը երբեք չէր կարող Ներսեսի այդ շինութեանց հսկայական գումարը ծախսել, այլ միմիայն կայսեր ծախքով, թե՞, արդյոք, ինչպես կրես մեծանուն պր. Մառ, մի՞թե փող չուներ կայսրը Հայաստանի մեջ եկեղեցի մը շինելու համար (պր. Մառ Ազաթանգեղոսի թարգմանութեան մեջ հայտնած է այս կարծիքը): Բայց թե ինչո՞ւ համար Ներսես փոխանակ Դվին մեջ շինելու, կուգա Վաղարշապատի կողքին մի անջուր և անապատ տեղ կրնորե:

Այս հարցին պատասխանել այնքան դժվար չէ, թեև զանազան մեկնութեաններ տվողներ եղեր են

այս իրողութեան, սակայն իմ կարծիքը բոլորովին տարբեր է, որովհետև ես տարբեր տեսակետ նայեմ եմ Ներսեսի անձնական նկարագրին և գործելակերպին վրա: Հավանական քանի մը պատճառներ կան Ներսեսի Դվինեն հեռանալով, Վաղարշապատի առապարը իբրև կաթողիկոսանիստ ընտրելուն մեջ: Բացի այն, որ արաբներու ձեռքով Դվինը ամբողջապես քարուքանդ եղած էր և ամեն կողմ մարդկային թշվառութեան ու աղիողորմ տեսարաններ միայն կներկայացնեին, ավելի կարևոր պատճառը, իմ կարծիքով, մի հսկայական ծրագրի իրագործման համար Ներսեսի ունեցած անհագ փառասիրութեանն էր:

Թող ներվի ինձ ըսել, որ մարդկային փառասիրութեանը եթե իր դատապարտելի կողմերը ունի, այնուամենայնիվ միշտ եղեր է նաև մի գորավոր մղիչ ուժ արվեստի և գիտութեանց անդադար հառաջադիմութեան և զարգացման համար:

Նույնիսկ մեր պատմութեանը մեզի կուտա, որ Հայ գրականութեան և գեղարվեստի զարգացման մեջ ամենախոշոր դեր կատարեց է Հայ իշխանական և ազնվական տոհմերու փառասիրութեանը: Այսօր եթե քննենք մեր հնագույն բազմահազար ձեռագիրները, կտեսնենք, որ գրեթե առանց բացառութեան, մի թագավորի, իշխանի կամ որևէ բարձրաստիճան կղերի ու մի ազնվականի անվան հետ կապված են: Երբեմն հավատքը, բայց հաճախ փառասիրական մրցումները մեծամեծ գումարներ ծախսել տվեր են անոնց՝ որևէ գրքի մը սկիզբը կամ վերջը քանի մը տող մաղթանք կամ գովաբանական հիշատակարան շահելու համար:

Երևույթը նույնն է նաև ճարտարապետական ճյուղին մեջ: Մեր ձեռքը հասած բոլոր հնագույն Հայ հիշատակարանները որևէ Հայ իշխանի կամ ազնվականի պարգևներն են. ներկայիս Հայ հնագիտութեան և Հայ գեղարվեստի պատմութեան համար առանց այդ փառասիրական մրցումներուն մենք չենք կարող տեսնել այսօր Հայաստանի մեջ ամեն քայլափոխի վրա մեկգմեկ գերազանցող հարյուրավոր հոյակապ կոթողներ:

Ոչ միայն մեծամեծ ապարանքներ կկանգնվեին անոնց վայելչութեան համար, այլև մինչև մեր օրերը հասած հոյակապ տաճարներ կապված են անոնց մեկ ու մեկի անվան հետ: Պատմութեան մեջ դեռ չէ պատահեր ինձ հասարակական ծախսով մի եկեղեցի շինված լինելու պատմական հիշատակութեան, միշտ թագավորին, իշխանին և ազնվականին մենաշնորհն էր, կարծեք, կանգնել չքնադակերտ հիշատակարաններ և նվիրել ժողովրդին, փոխարեն, իբրև վարձատրութեան, անոնց երախտագիտական մաղթանքներն ու աղթքը խնդրելով:

Որևէ մի երկրի մեջ երբ բազմաթիվ ճարտարապետական մեծամեծ կոթողներ կկանգնվին, այլևս կասկած չի կարող լինել, որ գուգընթացաբար զարգացած պետք է լինեն ուրիշ բազմաթիվ արվեստներ և արհեստներ, որոնցմով միայն կկազմվի մի շենք. բավական չէ գործը ղեկավարող և վառվուռն երևակայություն թուխքին իրականացման ձգտող ճարտարապետին տաղանդը, եթե ճարտար արհեստավորներու համագործակցությունը չաջակցի՝ մարմնացում տալու ճարտարապետի ուղեղին մեջ ծրագրված հրաշակերտին:

Քննական մի պարզ հայացք բավական է տեսնելու, թե սկայալ շենքի հիմը փորելու գործողութենն մինչև անոր արտաքին դուռն փականքին գետեղվելը որչափ զանազանակերպ արհեստավորներ իրենց բաժինը ունեցեր են կոթողի ամբողջացման մեջ, բացի քարաշեն որմնադիրներեն և հյուսններեն:

Եթե ինկատի առնենք կոթողը կանգնելեն հետո անոր շարժական ու անշարժ պնդանքներու համար պետք եղած բազմակողմանի զարդարանքները, որոնց մասին միշտ հիացմամբ արձանագրած են մեր սակավախոս պատմագիրներ, այն ժամանակ պարզ կլինի մեզ համար, թե ի՞նչ բազմակողմանի արհեստներ զարգացած էին այս կամ այն մեծ հիշատակարանին շինության դարուն, որուն հոյակապ ավերակներուն առջև մենք կհիանանք այսօր: Ի՞նչ ետուն աշխատանք և մրցում կար բազմաթիվ արհեստավորներու մեջ՝ մեկգմեկ գերազանցելու համար:

Այս անուրանալի ճշմարտությունը տեսնել ուզողները թո՛ղ քննական աչքով դիտեն որևէ դարաշրջանի մեջ կանգնված հիշատակարաններու զարդաքանդակները և կերտվածներու մեկգմեկ գերազանցող նրբությունները, որոնք իրենց ճարտարագործ ձևերով մեկգմեկու չնմանելեն զատ, զանազան շենքերու վրա, երբեմն միևնույն շենքին ընդհանրապես համաչափություն պահանջող մասերու վրա իսկ բազմատեսակ քանդակներով զարդարված են: Իսկապես զարմանալի է հայ արվեստագետներու բեղմնավոր երևակայությունը և հորդաուստ արտացոլումը անշունչ քարերու և փայտերու վրա. երբ առիթն է ներկայացրել երևակայություն պատկերացնելու՝ ազահորեն նա թափեր է դուրս իր հանճարի ցոլքերը՝ կարծեք, վախենալով, որ առաջինը և վերջինը պիտի լինի իր գործերուն, աշխատել է որչափ հնար է, այնչափ ավելին արտադրել: Ա՛յ ավելի զարմանալի կգտնենք և կհիանանք անոնց ստեղծագործական տաղանդին վրա, երբ երևակայենք պահ մը, որ անոնք մեզ նման

Հայկական մատենադարաններ չունենին գեղարվեստական հոյակապ հատորներով զարդարված, որոնցմե կարողանային օգտվել հարկ եղած ժամանակ: Անոնց գիրքն ու մատենադարանը իրենց ուղեղն էր, և ամեն ըոպե պատրաստ հորդելու, երբ բարեղեպ առիթը կներկայանար իրենց բեղմնավոր երևակայության և մտավոր անսպառ պաշարի շահագործման՝ ի պատիվ ճարտարապետության և գեղարվեստի: Եվ այս բոլոր արվեստներու զարգացման անպայման խրախույս պետք է լինի նյութական լիովին վարձատրությունը, որ անշուշտ չեն խնայել շուրջից իշխանական և ազնվական տոհմերը, երբ հարկ եղեր է մի հիշատակարան-կոթող կանգնել ի փառս իրենց անվան և իրենց տոհմի:

Ինձ կթվի, թե հայ ազնվական տոհմերն ալ հավասարապես չեն ունեցեր գեղարվեստական կոթողներ կանգնած լինելու ցանկալի փառասիրությունը: Մեր բազմաթիվ նախարարական տոհմերու մեջն՝ գեղարվեստասիրություն և շինարարական մեծագործության առաջին մրցանակը պետք է տալ հին Պահլավունի շառավիղով եկող Կամսարականներու ցեղին:

Թեև 8-րդ դարուն մեջ Կամսարականներու սերունդը անհայտացած կերևի Հայաստանեն, այնուամենայնիվ, շատ հավանական է, որ 10-րդ դարուն հանկարծ, առանց դրականապես մեզ հայտնի փաստերու, ինքզինքը Պահլավունի համարող մի ցեղ, հիրավի կպատկաներ նախկին Պահլավունիներու հետ անբաժան կապված Կամսարականներու ցեղին: Որովհետև գեղարվեստական ճաշակով և շինարարական մեծագործությամբ միևնույն արդյունքն է տվել ճարտարապետության պատմության համար 10-րդ դարեն հետո, ինչ որ մինչև 7-րդ դարու վերջը գոյություն ունեցող Կամսարականներու ցեղը:

Մինչև 7-րդ դարու վերջերը կանգնված հիշատակարաններուն ամենեն հոյակապները և ամենեն շքեղները Կամսարականներուն կպատկանեն, ինչպես՝ Տեկոր, Մրեն, Թալինի երեք եկեղեցիները, Մաստարա, Նախիջևան: Իսկ 10-րդ դարեն սկսյալ Անիի և շրջակայից մեջ պատկառելի թիվ մը կկազմեն նույն Կամսարականներու նախնիք հին Պահլավունիներու շառավիղ նոր Պահլավունիներու կանգնած հիշատակարանները, ինչպես՝ Անիի մեջ Ապուղամբենց ս. Գրիգոր, Փրկիչ, Առաքելոց եկեղեցի, Օաղկոցաձորի մոտ Գրիգոր իշխանի կին տիկնանց տիկին Շուշիկի եկեղեցին (այժմ բոլորովին ավերակ), Անիեն դուրս՝ Բագնայր, Մարմաշեն: Այս տոհմը գրականության մեջ ոչ նվազ իր պատվավոր ներկայացուցիչներն ունի, որոնց մեջ

գլխավոր աստղի պես կփայլեն Ներսես Շնորհալի, Գրիգոր Մազիստրոս, Գրիգոր Վկայասեր:

Պահլավունիներեն անմիջապես հետո կուգան Մամիկոնյանները, իբրև բազմարդյուն գեղարվեստասերներ: Սակայն այս տոհմը, ինչպես կտեսնվի պատմության ընթացքեն, ավելի զերազանց հատկություններով օժտված էր գինվորական ասպարեզին մեջ, եթե նվազ արդյունք ունեցեր է գեղարվեստական ասպարեզին մեջ, այնուամենայնիվ դարեր շարունակ իրեն սրով պահպանել է հայ ազգի գոյությունը:

Այս երկու տոհմերու՝ Կամսարականներու և Մամիկոնյաններու՝ նկարագրի որոշ համանմանություն պատճառ կարելի է համարել 5-րդ դարեն (գուցե ավելի հառաջ ալ) միմյանց հետ շատ հաճախ խնամություն կապված լինելին:

Ուրիշ տոհմերն ալ շատ կան մեզ հասած գեղարվեստական հիշատակարաններ, սակայն, նախ՝ չեն կարող մրցել այս երկու տոհմի տված հիշատակարաններու գեղարվեստականության և մեծագործությանց հետ, երկրորդ՝ հազիվ թե յուրաքանչյուր ցեղ յուր մի հատիկ գեղարվեստական ներկայացուցիչը թողեր է իր ետևը երկար դարերի տևողության մեջ:

Ներսեսի տոհմական ծագման մասին պատմագիրներ լուռ են, սակայն ի մանկությունն բյուզանդական արքունիքի մեջ սնվելը, կրթվելն ու զարգանալը, մինչև իսկ գինվորական աստիճաններու հասնելը, անոր ազատական ծագումը ենթադրել կուտան: Հասարակ ծագում ունեցող մեկը հազիվ թե կարենար այդքան մեծ ասպարեզ գտնել բյուզանդական արքունիքի մեջ և մինչև իսկ կայսեր հայրագիր լինելուն չափ բարձ և պատիվ գտներ: Իր բնիկ տայեցի լինելը մեծ հավանականություն կընծայե Մամիկոնյան տոհմին պատկանելուն:

Բայց, ինչ որ ալ լինի անոր տոհմական ծագումը, պետք է խոստովանել, որ Ներսես Հայաստանի մեջ բացառիկ մի խոշոր դեմք եղած է թե՛ քաղաքական և թե՛ եկեղեցական տեսակետով, նման այն հազվագյուտ դեմքերուն, որոնց մի քանի տարվան գործունեության բարեբար ազդեցությունը դարեր վայելած է ժողովուրդը: Եթե Հայաստանը Ներսեսի նման մի խոշոր մարդեն մեծ օգուտներ չէ տեսած քաղաքական կամ գեղարվեստական տեսակետով, պատճառը միմիայն գահակալած օրեն մինչև մահը քաղաքական ամենադժբախտ կացությունն է: Դարձյալ իր նկարագրի մեծություն և հանդուգն ձևերեցություն արդյունքն է Զվարթնոցի նման հրաշակերտ կոթողը, որ այնքան վտանգավոր և քաղաքական սոսկալի պայմաններու մեջ երևան

բերավ, ինչպես կըսե Հովհան. կաթողիկոս՝ «ոչ անեալ զմտաւ գիրթական արշաւանս հինիցն թշնամեաց՝ գեղեցիկ իմն մոլութեամբ դնէ ապա հիմն մեծ և հրաշալի բազմապայծառ յարկի տանն աստուծոյ»: (Յովհ. կաթ., էջ 83-84): Որչափ որ մեծ էր Ներսես Ա. իր բարեգործական մեծ հիմնարկություններով և բարեպաշտական հաստատություններով, նույնքան իրավունք ունի Ներսես Գ. Շինող և մեծ կոչվելու իր գեղարվեստական և շինարարական հսկա գործունեությունով: Եթե իր նախորդ անվանակիցը կկերակրեր, թշվառները կմխիթարեր, ամեն կողմ նյութական բարեգործություններով աղքատին ու կարոտին ֆիզիկապես կփրկեր, (Ներսես Գ-ի) գործունեությունը կոչված էր ժողովուրդին քաղաքակրթապես բարձր աստիճանի մը վրա դնելու և ազգերու շարքին մեջ պատվավոր տեղ մը տալու, թեև դժբախտ հանգամանքներ միշտ արգելք եղան անոր բոլոր բարձրագույն գաղափարներու իրագործման:

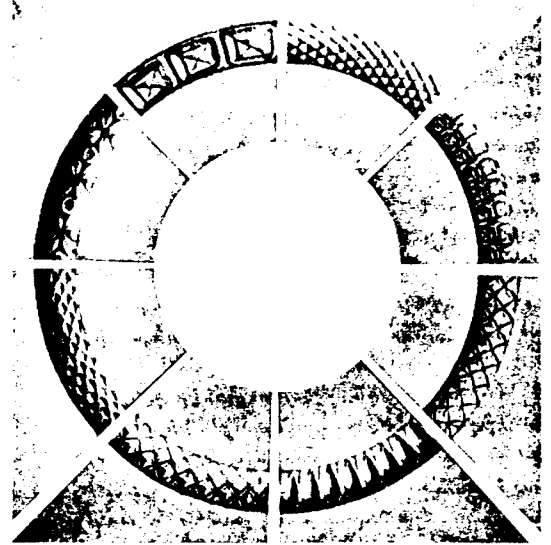

Նկ. 168. Զվարթնոցի արտաքին տեսքի առաջին հարկաբաժնի բոլորակ լուսամուտների քանդակազարդ պսակների նմուշներ

Ինձ համար բոլորովին պարզ է, որ Ներսես նախապես կազմած էր մի խոշոր ծրագիր Հայաստանի մեջ մշակութական մեկ հեղաշրջում հառաջ բերելու և գեղարվեստական նոր վերածնություն ստեղծելու համար: Կսպասեր հարմար առիթին, այդ առիթը կաթողիկոսական գահն էր. դահլ ժառանգելեն հետո կմնար ձեռնարկելու անմիջապես, և ձեռնարկեց, առանց ինկատի ունենալու ժամանակի և չարագուշակ հեռանկարի սպառնալիքները: Ներսեսի նպատակը և ձգտումը չէր սահմանափակված միայն եկեղեցի և կաթողիկոսարան շինելու մեջ, այլ իր ծրագրած հոյակապ տաճարի և կա-

Թողիկոսական տան շուրջը հիմնել մի նոր քաղաք, ըստ ամենայնի համապատասխան բյուզանդական կամ հռոմեական մեծ կեդրոններու մեջ երբեմն իր տեսած ու հիացած շուքով ու վայելչությամբ: Ահա միակ գաղտնիքը, որ Ներսեսին հանելով Դվինեն՝ դուրս բերավ Վաղարշապատի առապարը, ուր ազատ և ընդարձակ հող կար իր ուզածին պես ձևակերպելու իր նոր քաղաքին հատակագիծը: Մանավանդ որ այնտեղ կար արդեն հին «Նոր քաղաքը» և, ըստ օտար պատմագրաց՝ հին Կայնոպոլիսը, որն որ երկու դարու անբարեհաջող դեպքերու պատճառով անչքացել էր, պետք էր որ վերականգնվեր իր սեփական անունով: Թերևս այս նոր քաղաքի հիմնարկություն և որոշ չափով հառաջ գնացած լինելուն հիշատակը պահված էր Թովմա Արծրունիի ժամանակ, որ նա նոր քաղաք էր անվանում Զվարթնոցի շինված տեղը: Հովհաննես կաթողիկոսի տված տեղեկությունը շատ պարզ է այս մասին, որն որ շատեր սխալ են հասկացել «այլ եւ կարգեալ կացուցանէր ի նմա ամբողջութիւնս երդ ու մարդաց ըստ պայմանի քաղաքականաց» խոսքը (Յովհ. կաթ., էջ 88): Պարզապես կնշանակե քաղաքի նման շինցնել առապարը նոր բնակչություններով: Այս պատճառով ալ ամենին առաջ մտածել էր Քասաղ գետին հատկապես ջուր բերել առանձնապես իր նոր արվարձանին բավականություն տալու համար: Եթե ոչ, ի՞նչ միտք ուներ Վաղարշապատին երեք վերստ հեռավորության վրա ավազախիտ անապատին մեջ կանգնել այնպիսի հոյակապ կոթողներ, որ բովանդակ Հայաստանի մեջ հազվագյուտ էին, և մնալ կղզիացած՝ վանքի վանականներու նման, առանց շուրջը բնակություն ունենալու, այդ կղառնար մի վանք և ոչ թե կաթողիկոսական եկեղեցի կամ կաթողիկոսարան, մինչդեռ Ներսես բոլորովին հեռու էր այդ տեսակ մտադրություն:

Տարակույս չկա, որ Ներսես եթե հնարավորություն ունենար Դվին մնալու և Դվինը բարեզարդելու, իր գործունեության կեդրոն կրնարել այնտեղ, սակայն փոքր ի շատե մասնագիտական հասկացողություն ունեցողներու համար շատ դյուրըմբռնելի է, թե ո՞րչափ դժվար է դարբերով առաջ հիմնված և զանազան անկանոնություններով աղճատված, մանավանդ վերջին ավերումներու պատճառով բոլորովին ողորմելի ու անկարգ կերպարանք ստացած քաղաք մը կարգ ու կանոնի բերել, առանց առասպելական զոհողություններու և ժողովրդական տեղի և անտեղի տրտունջներու, եթե մինչև անգամ ինկատի չառնենք, որ նույնիսկ նորաշին ս. Գրիգոր եկեղեցին ալ, որչափ որ չքեղ և գեղեցիկ

չինված լինել իր զուտ արևելյան և Հայաստանի համար սովորական դարձած ոճով, դարձյալ Ներսեսին հոգեկան բավականություն չպիտի պատճառեին, ուստի ամեն բան նոր ոճով, նոր ճաշակով կուզեր տեսնել, հետևաբար ազատ հողի վրա ինքը նոր պիտի ծրագրեր ձևակերպել իր հոյակապ տաճարը, կաթողիկոսարանը և անոր շուրջը «ամբողջութիւնս երդ ու մարդաց ըստ պայմանի քաղաքականաց» (Յովհ. կաթ., էջ 88), այսինքն՝ Նոր քաղաքը: Այն ժամանակ Ներսեսի համար շատ դժվար չէր լինելու Դվինեն, Վաղարշապատեն և ուրիշ զանազան տեղերե իր շուրջը հավաքել բնակչության ընտիր դաս մը:

Թե ո՞րչափ առաջ տարավ գործը այս տեսակետով, այդ չեմ կարող ըսել, միայն հիմնվելով Հովհ. կաթողիկոսի տեղեկության վրա, կհամոզվիմ, որ արդեն կատարված իրողություն էր, և Հովհ. կաթողիկոս իբրև կատարված իրողություն կներկայացնե, ըսելով թե՝ «այլ և կարգեալ կացուցանէր ի նմա ամբողջութիւնս երդ ու մարդաց ըստ պայմանի քաղաքականաց»: Այս տեսությունը թերևս շատերին անհավանական թվի, սակայն կհուսամ, որ ապագա պեղումները հաստատեն անոր ճշմարտությունը¹:

Տաճարի շուրջը գտնված շինություններուն հյուրատուն կարծելու շփոթությունը անշուշտ առաջ եկեր է «երդ ու մարդաց» բառի մասին քննողներու անուշադրությունն՝ դ տառը թ տառի տեղ ընդունել են մտքի շփոթությունով:

Բացի այս անվիճելի հանգամանքը, ինկատի պետք է ունենալ, որ հյուրատուն անվանված մասին մեջ գոյություն ունեցող 7-8 սենյակները հազիվ բավականություն կարող էին տալ Ներսեսի կամ կաթողիկոսարանի սեփական պետքերուն: Որչափ որ ալ փարթամ կյանքե հեռու լինել Ներսես, ինչպես եղեր է մի ժամանակ Պետրոս կաթողիկոսը իր 300 պաշտոնյաներով, այնուամենայնիվ, իր առօրյա գործառնությունց և պաշտոնեությունց հազիվ բավականացնեին այդ շինությունները: Ի

¹ 1931 թվին հին Վաղարշապատի սիստեմատիկ պեղումները կատարող Հանձնաժողովը, որին մասնակցում էր նաև ճարտ. Թ. Թորամանյանը, պարզեց, որ Զվարթնոցի շրջապատում քաղաք գոյություն չի ունեցել: Բացի նաչիկ վարդապետի պեղած տաճարից և հարակից շինություններից, վանքը շրջապատող մեծ պարսպի ներսում, տաճարից մոտ 100 քայլ դեպի հարավ, երևան եկան միայն բնակելի փոքրիկ տներ: Այդ պարսպից դուրս, Զվարթնոցի և այժմյան Վաղարշապատ քաղաքի արանքում, բացվեցին միայն առաջին դարերին պատկանող գերեզմանոցներ: Սկզբում ճարտարապետ Թորամանյանը պնդում էր, որ ինքը նախօրոք տեսել է հետքեր Անասնաթաղ բլրի վրա, բայց հենց իր ղեկավարությամբ կատարվող պեղումները հերքեցին նրա կարծիքը:

դեպ է նաև այստեղ հիշատակել եկեղեցվո մոտ ժամատուն և քահանայից բնակարան շինելու սկզբնավորությունը, ուստի նաև անհրաժեշտ էր այդ շինքի կաթողիկոսական դահլիճի հարկերը: «Երդ ու մարդ» բառը ավելի պարզ և անշատ գրված է Դվինի դ. ժողովի 9-րդ կանոնի մեջ՝ գերդ և մարդ բառերով («Հայոց եկեղ. իրավունքը», էջ 402):

Նույն ժամանակ Վաղարշապատն ալ ավելի ստորին աստիճանի վրա կգտնվեր, քան Դվինը: Կաթողիկեն՝ հինցած, նորոգություններով ու կարկատաններով աղճատված, գեղարվեստական ճաշակե միանգամայն զուրկ: Վերջին անգամ ինքն է եղեր, որ նորանոր փոփոխություններով ընդարձակել և փոքր ինչ հաճելի երևույթ է տվեր: Քանդել և վերաշինել դժվար էր, եթե հնար իսկ լինել միայն կաթողիկեին համար, արդյոք շուրջը պիտի գտնե՞ր այնքան՝ ընդարձակ հող, ուր Ներսեսի երևակայության թուխքները ազատ ասպարեզ գտնեին սավառնելու:

Թեև Ներսեսի ժամանակ Վաղարշապատը ժողովրդի համար այնքան ալ նվիրականացած չէր իբրև էջմիածին կամ կաթողիկոսական նախաթոռ, որովհետև, եթե այդպես լինել, մեր կաթողիկոսներ առանց խղճահարվելու դարերով չէին թափառել էջմիածնեն Դվին, Դվինեն Աղթամար, Աղթամարեն Արգինա, Անի, Ծամաղալ, Հոռուկա, Սիս, Հուսկ հետո միայն Վաղարշապատ. նաև Ղազար Փարպեցիին գիտենք, որ Վահան ինքը հիմանց նորոգեց կաթողիկեն «իբրև զհնացեալ գործ նախնաց», սակայն կաթողիկոսական աթոռը հաստատել տվավ Դվինի մեջ, այնուամենայնիվ Ներսես իր աթոռը փոխադրելով Վաղարշապատի առապարը, նա բոլորովին հասարակ տեղ չէր ընտրած. նույնպես ժողովրդական ավանդությունը՝ ոչ միայն սրբագործված մի տեղ էր Տրդատի և Գրիգորի հանդիպմամբ, այլև այնտեղ, թերևս նույնիսկ այդ հիշատակին համար կանգնված էր մի եկեղեցի, մկրտարան և ուրիշ հարակից շինություններ, որոնք այսօր հայտնագործվեցան պեղումներով:

Եթե այն ժամանակվան ժողովրդի ավանդական սրբություններու հանդեպ մեղանչած լինել Ներսես, անտարակույս պետք էր խստությունը դատապարտելին զինքը և, ընդհանուր հալածանքի ենթարկելով՝ նույնիսկ կաթողիկոսական գահեն զրկելին: Սակայն այդ բանը ոչ միայն տեղի չի ունեցել, այլև ընդհանուր գովասանքի է արժանացած իր մեծագործ հրաշապայծառ եկեղեցին: Ուրեմն, Ներսեսի շինած եկեղեցին և կաթողիկոսարանը ըստ ամենայնի ընդունելի պիտի լինեին ժողովրդի աչքին, եթե նա չմեղադրվեր դեպի քաղկեդոնական

նություն ունեցած հայտնի հակումով, որուն պատճառը թերևս ավելի հայրենասիրական էր, քան կրոնական համոզումը: Ներսեսի նման կատարյալ աշխարհաքաղաքացիի և զինվորական անձնավորություն համար կրոնամոլության արատ վերագրել միանգամայն աններելի է, ամենայն հավանականությունը Ներսես հունաց հետ կրոնական մերձեցման մեջ կտեսներ ազգին ֆիզիկական փրկությունը և այդ համոզման համար երկար տարիներ հալածվելով Թեոդորոս Ռշտունիի նման հզոր ախոյանն մը, ինքզինքը կամավոր աքսորի դատապարտեց վեց տարի՝ մինչև իր ախոյանի մահը: Չախող բախտը, կարծեք, հատկապես կհալածել Ներսեսին, և անհնարին դառնալու չափ արգելքներ կեղծել իր ծրագրի լիակատար հաջողության դեմ: Թե ո՞ր աստիճան գործը առաջ գնացած էր՝ այդ հետո կտեսնենք, այնուամենայնիվ դեռ լիովին չվերջացած, 651 թվականին Թեոդորոս Ռշտունիի Հունաց կայսեր դեմ ապստամբելը Հայաստանը այնքան փոթորկեց, որ մինչև իսկ Կոստանդ կայսրը 652 թվականին մեծ զորքով Հայաստան եկավ՝ հայությունը ջնջելու համար: Ներսես, ամեն ինչ մոռցած, փութաց ընդառաջել կայսեր, անոր ահեղասաստ բարկությունը մեղմելու և Հայաստանին սպառնացող սոսկալի աղետը կանխելու համար:

Ահա այս առթիվ մինչև իսկ զիջավ չարաբաստիկ հունածես հաղորդության, որը եղավ իր անձին միակ արատն ու մեղադրելի պարագան:

Թեև հաջողեցավ Հայաստանը կոտորածե ազատել, սակայն, հակահունական ուժեղ կուսակցություն ձեռքեն ազատվելու համար, կայսեր հետ հեռացավ Պոլիս, այնուհետև ալ վերադարձավ Տայք, իր հայրենի երկիրը 653 թվականին՝ կայսեր Հայաստան գալու հետևյալ տարին: Ներսեսի հեռանալովը գործը կանգ չառավ: Միևնույն շարունակությունը Ներսես հանձնեց իր սենեկապետ Անաստաս Ակոռեցիին (հետո իրեն հաջորդ կաթողիկոս), որը շարունակեց մինչև Ներսեսի վերադարձը՝ առանց սակայն վերջացնել կարենալու:

Ներսեսի այս հանձնարարությունը կարող էր ճիշտ լինել, սակայն երբեք հավատալի չէր առանձնապես տաճարի շինության նկատմամբ, որովհետև ոչ Ներսես կարող էր հավատալ Անաստասին այնքան փափկաճաշակ և խոր հմտություն պահանջող գործը և ոչ ալ Անաստաս կարող էր հանձն առնել իր գիտակցությունն և կարողությունն վեր մի գործի պատասխանատու ղեկավարությունը, նամանավանդ, եթե հավատանք Մովսես Կաղանկատվացու այն տեղեկությունը, թե կայսրը ճարտարապետին իր հետ միասին տարավ Կ. Պոլիս, այն ժամանակ

բոլորովին պարզ կլինի, որ Անաստաս չէր կարող այդ տեսակ մեկ գործ մը գլուխ հանել առանց ճարտարապետի:

Զվարթնոց տաճարը և շրջակա շինություններու մեծ մասը ոճի և ճաշակի տեսակետով անհունապետ կտարբերին մեկգմեկ: Ով որ արվեստագիտական աչքով կդիտե՝ կտեսնե, որ տաճարի ամեն մի քարի վրա առանձնապես դրոշմված է Ներսեսի Հատուկ ճաշակը և ճարտարապետական ու գեղարվեստական Հմտությունը օժտված ղեկավարի մը շնորհքը: Այդ շնորհքը կամ գիտությունը Զվարթնոցի ինքնուրույն ոճին վերաբերմամբ Անաստաս երբեք չէր կարող ունենալ, որովհետև Անաստասի մասին պատմագրական մեր տեղեկությունը անոր շատ սահմանափակ զարգացումը կապացուցանե, բացի այս, Հավանական պատճառներ ալ կան, որ մինչև Ներսեսի Հեռանալու ժամանակն արդեն եկեղեցին գրեթե ավարտված էր: Գուցե պակաս մնացած էին Հատակումներ, գունավորումներ, արտաքին plate-forme-ի աստիճաններ և մոտակա շինություններու մասեր, որոնք կարելի էր Հավատալ մի երկրորդ անձնավորության, որն որ փոքր ինչ փորձված էր շինարարական աշխատության մեջ: Ուրիշ հանգամանք մը ևս ինկատի ունենալ անհրաժեշտ է այս մասին: Ներսեսի բացակայության ժամանակ մի՞թե Անաստաս Ակոռեցին կարող էր Զվարթնոցի նման ահագին գումարներ պահանջող շինքին նյութական միջոցներ հասցնել, երբ ինկատի ունենանք, որ Հայոց կաթողիկոսներու նյութական աղքատները ժողովուրդն էր:

Քաղաքական անցքերեն Հայտնի էր, որ ժողովուրդը Հյուժված էր, իսկ Ներսես Հեռվին բնավ չէր կարող ազդել ժողովուրդին վրա, քանի որ նույնիսկ կաթողիկոսական հեղինակությունն ալ կորսված էր մասամբ: Իրաց այս վիճակին մեջ պետք է Հավատալ, որ, բացի Ներսեսին այս տեսակ պատասխանատու գործի մը ղեկավարությունը Անաստասին չվստահելեն, նաև նյութական առատ աղքատը ալ չէր կարող ունենալ:

Արդ, եկեղեցիով Հիմնարկության թվական ընդունելով 643-644-են մինչև Ներսեսի Հեռանալու 652 թվականի վերջը, մոտավորապես ինը տարի ժամանակամիջոց մը կմնա, որ հագիվ թե բավական կլինե որ այդքան փափկաճաշակ և ճոխ զարդարանքներով բեռնավորված, նամանավանդ սովորական շինություններն բոլորովին տարբեր, տարողությունաց նրբին Հաշիվներով ձևակերպված պատասխանատու շինքի մը Համար, ինկատի ունենալով նաև այն ժամանակվան շինարարական գործավարությունաց արվեստական միջոցներու նախնականությունն ու դժվարությունները:

Սամուել Անեցու վկայությունեն որոշ կերպով կտեսնենք, որ Զվարթնոցի նամակությունը Գագիկ Ա. Անիի մեջ շինել տված եկեղեցին, թեև նույն չափ, այնուամենայնիվ շատ հեռու անոր ճոխությունեն և արտակարգ վայելչություններեն, դարձյալ տևեր է Հինգ տարի (ՁՂԵ). «Սուրբ Գրիգորն գերահռչակ՝ զոր նախ սկիզբն առնու ի շինել թագաւորն Գագիկ ի յԱնի, ի վերայ Մաղկոցաձորոյն վայրօք՝ զաղափար առեալ զլուսազարդ զհրաշալի սուրբ Գրիգորն զշինեալն ի Ներսիսէ Հայրապետէ. և կատարեաց զաստուածակերտ փարախն բանաւոր հօտին Քրիստոսի ի Ռ. ամի մարմնանալոյ տեսաւն մերոյ Յիսուսի Քրիստոսի»¹: Նույնիսկ չունի Հարակից շինքեր և ուրիշ բազմատեսակ Հարամասունքներ, ինչպես՝ պարիսպներ, ջրի ճանապարհներ, Հնձաններ, այգիներ ևն ևն: Ամենայն Հավանականությունը, բացի արվեստագիտական որոշ թերություններն, նաև այն հասկանալի շինության պատճառով էր, որ եկեղեցին հագիվ 10-11 տարի դիմանալին հետո, վտանգվելով՝ անմիջապես ներքին մեծ մուլթեր և շրջակամարներ շինեք են ՆԿԹ թվականին՝ ըստ սեղանի Հարավային կողմին մուլթին վրա գրված թերատ մի արձանագրության: Եթե, ըստ ումանց, ենթադրենք, որ Զվարթնոց տաճարի շինքը ավելի ուշ ժամանակ սկսված է, քան 647-48 թվականները, շատ մեծ հակասության մեջ կձգենք ինքզինքնիս:

Բացի վերև հիշված պատճառներեն, այսինքն Ներսեսի բացակայության շինքին կանոնավոր և նպատակահարմար ղեկավարության անկարելիությունը, մինչև Ներսեսի մահը եղած ժամանակամիջոցը բնավ բավական չէր այդքան ընդարձակ և հոյակապ գործը վերջացնելու, որովհետև 648-են մինչև Ներսեսի մահվան 660 թվականը կա 12 տարի ժամանակամիջոց. այդ ժամանակամիջոցն զեղջելով Ներսեսի բացակայության 6 տարին, կմնա մաքուր միայն 6 տարի, որ անկարելի է Զվարթնոցի նման շինք մը իր բոլոր Հարակից մասերով ամբողջացնելու: Այստեղ ստիպված եմ կրկնել, որ Ներսեսի բացակայության ժամանակ Անաստաս Ակոռեցիի՝ տաճարի գործին ղեկավարություն միանգամայն անընդունելի է: Ուստի պետք է իսկապես հիմնվենք Սեբեոսի և Հովհաննես կաթողիկոսի տեղեկություններուն վրա և ընդունենք, որ եկեղեցին Հիմնարկված էր 644 թվականն ոչ ուշ և վերջացած էր 652 թվականի վերջերին՝ 8 տարի ժամանակամիջոցի մը մեջ:

Ժամանակագրական այս տեսությունը որոշ չափով ճշմարտության կփոխվի Մովսես Կաղան-

կատվացու մի առասպելական տեղեկությունը, թե Ներսես Կոստանդին կայսեր Հրավիրեց նվիրման կամ օծման հանդեսին, որն որ վերին աստիճան հավանելով շինքին, շինողներուն Հրամայեց իրենց հետ Պոլիս գնալ, որպեսզի իր պալատին մեջ ալ շինեն մի նույնանման եկեղեցի: (Մով. Կաղ., էջ 255):

Ճիշտ է, որ առաջին Հայացքով մեծ հակասություն է Ներսեսի Հրավիրանոք Կոստանդին կայսեր Հայաստան գալը՝ եկեղեցու օծման հանդեսին ներկա գտնվելու համար, եթե պահ մը ընդունենք, որ Ներսես Տայքեն վերադառնելին հետո ավարտեց եկեղեցի շինությունը 659 թվականն հետո:

Ուրեմն, պետք էր, որ կայսրը 652 թվականին այցելություններն զատ, երկրորդ անգամ այցելած լինեք Հայաստան, որ բնավ տեղի չի ունեցեր: Որովհետև, եթե պատահած լինեք այդպիսի պատմական մի խոշոր դեպք, անպայման մեր պատմագիրներն մեկն ու մեկը հիշատակած պիտի լինեք, բացի այդ, նույն թվականներուն բյուզանդական արքունիքը վերին աստիճան տաքնապալի դրություն մեջ էր թե՛ ներքին խառնակություններու և թե՛ արտաքին սպառնացող մեծ վտանգի պատճառով: Բայց պահ մը ենթադրենք, որ Կոստանդին առանց քաղաքական խոշոր պատճառի Հայաստան եկավ, այն ժամանակ այդ գալուստը կլինեք ոչ թե Ներսեսի շինած եկեղեցին շնորհավորելու համար, այլ, ընդհակառակը, Ներսեսին և իր ժողովուրդին խստիվ պատժելու համար:

Որովհետև Ներսես Տայքեն վերադառնալին հետո էր, որ նախարարներու հետ համաձայնելով՝ Հայաստանը Բյուզանդական կայսրության հպատակություն հանելով՝ արաբացոց իշխանության տակ դրավ:

Տաճարի Հիմնարկության և վերջավորության մասին եղած սխալ ժամանակագրության հետևանքով է, որ Մովսեսի այս տեղեկությունը փոքր ինչ առասպելական երեույթ ունի: Եթե Սեբեոսի տեղեկության վրա հիմնվելով՝ Զվարթնոցի սկզբնավորության ժամանակը ճանչանք 644 թվականը, ինչպես վերև հիշատակեցինք, մինչև կայսեր Հայաստան գալու 652 թվականը եկեղեցին ավարտված կլինեք ութ տարվան շրջանին մեջ: Այս մասին Հովհաննես կաթողիկոսի խոսքը շատ պարզ է՝ «Ներսես, - վերադարձն հետո, - պարապ անձին գտեալ, զարտաքոյս Հրաշակերտ եկեղեցւոյն զոր իւր իսկ էր շինեալ պատուար պարսպով փակեալ ամրացուցանէր»: Պատմագրի Հատկապես այս շեշտված խոսքը ցույց կուտա, որ եկեղեցին ավարտված էր նախքան Ներսեսի մեկնելը: Ուստի, իրաց այս վիճակին մեջ բնավ հակասական

բան չկա Ներսեսին կայսրը եկեղեցի օծման հրավիրած լինելու տեղեկության մեջ:

Մովսես Կաղանկատվացին հատկապես չէ գրած, որ կայսրը Պոլսն հրավիրվեցավ, այլ խոսքը պարզ հրավերի մը վրա է, որ անշուշտ տեղի ունեցավ Դվինն ղեպի վաղարշապատի առապարը: Եթե ճիշտ էր, որ «Ներսես Հայրագիր էր նորին Կոստանդին և գանձիւք նորա շինեաց զբազմապայծառ փարախն բանաւոր հօտին» (էջ 254), այն ժամանակ թե՛ կայսրը ինչնին պիտի հետաքրքրվեք այնչափ մեծ հռչակ հանած եկեղեցին տեսնելու և թե՛ Ներսեսին ալ պարտքն էր հրավիրել: Նույնիսկ Կոստանդինի ծախքով շինված լինեք ալ առասպել չի կարելի նկատել, երբ ինկատի ունենանք Ներսեսի կաթողիկոսության գահ նստած օրեն հայ ժողովուրդի տնտեսական տխուր վիճակը: Ներսես քաղաքական և տնտեսական այդ դաժան պայմաններուն մեջ դժվար թե կարողանար սեփական ժողովուրդի միջոցներով այդքան մեծ եկեղեցի մը շինել, եթե թագավորական աջակցությունը որոշ չափով չվայելեք: Եվ եթե ընդունենք, որ իսկապես Ներսես Հայրագիր էր կայսեր, այնուհետև երբեք զարմանալի չի լինիր, որ կայսրը տար նաև եկեղեցի բոլոր շինության ծախքը՝ Հայաստանի միանգամայն նյութակապես և տնտեսապես քայքայված ժամանակ: Այս եկեղեցիի համար եղած ամբողջ ծախքը, կարծեմ, աննշան չափով իսկ չէր կարող ծանրություն լինել Բյուզանդական կայսրության գանձարանին վրա:

Համենայն դեպս Մովսես Կաղանկատվացու տեղեկությունը, որ անշուշտ հիմնված է մեզ անծանոթ ժամանակակից մի ուրիշ աղբյուրի վրա, կարող է միանգամայն ճիշտ լինել, և մենք կարող ենք Հավատալ, որ կայսրը եկեղեցին տեսավ ամբողջացած 652 թվականին իր Հայաստան այցելության ժամանակ. նա հիացավ ու վարպետներուն ալ տարավ միասին, ինչպես և Ներսեսին:

Ուրեմն, այս տեսությունը կարող ենք վճռական կերպով ըսել, որ Զվարթնոց եկեղեցին Հիմնարկված էր 644 թվականին և վերջացած 652 թվականին: Թերի կմնային շրջակա շինություններու մասեր, որոնք շարունակվեցան թե՛ Ներսեսի բացակայության ժամանակ և թե՛ Ներսեսի վերադարձն հետո, մինչև մահը:

Թե ի՞նչ մասեր էին Ներսեսի բացակայության կամ վերադարձն հետո շինվածները, այդ ալ պարզ է թե՛ Հովհ. կաթողիկոսի տեղեկությունն և թե՛ հետզհետե պիտի պարզենք իր կարգին, երբ կխոսենք շինարարական ճյուղին վրա՝ պարզելով յուրաքանչյուր շինված մասի առանձին ժամանակը, արվեստի տված ապացույցներու վրա հիմնված:

¹ Սամուելի քահանայի Անեցույ Հաւաքմունք ի գրոց պատմագրաց. Կաղարշապատ, 1893 թ., էջ 104:

ԶՎԱՐԹՆՈՑ ԵԿԵՂԵՑՈՒ ՔԱՐԵՐԻ ՆՇԱՆՆԵՐԸ¹

Վաղուց է, որ Զվարթնոցի քարերի վրա նկատված են մի քանի նշաններ, որոնք ոչ մասնագետ չըջաններում երկար ժամանակ զանազան թյուր մեկնաբանությունների տեղիք են տվել:

Հարկ ենք համարում մի քանի բացատրություն տալ վերոհիշյալ նշանների մասին:

Այս հոգովածովս ես չեմ խոսելու այն բոլոր պատմական և գեղարվեստական խեղաթյուրումների մասին, որոնք լայն ծավալ են ստացել և շատերն էլ համոզվել են իբրև ճշմարտություն, այդ ամենը պետք է որ ուղղվեն և ճշտվեն, քանի որ այդ ըստ քմաց մեկնված քարերի վրա խազված նշաններն ունին իրենց հետաքրքրական պատմությունը և գիտականորեն պարզված նշանակությունները:

Այդ նշանների իմաստի և գոյություն պատճառների վրա շատ վաղ ժամանակ ուշադրություն են դարձրել երկրապահ հայտնի գիտնականներ՝ Հայաստանից դուրս ուրիշ արևելյան երկրների մեջ՝ ինչպես Պարսկաստան, Միջագետք և մասնավորապես բոլոր բյուզանդական երկրների մեջ:

Հայաստանի մեջ ևս միայն Զվարթնոցը չէ, որի քարերի վրա այդ նշանները կան, այլ 7-15-րդ դարերում կանգնված շենքերի մեջ հաճախ տեսնում ենք այդ նշանները զանազան ձևերով և դարաչըջաններին հատուկ փոփոխություններով:

Հին շենքերի վրա այս նշաններին ուշադրություն դարձնողներից ինձ հայտնի են Վոգյուե և Մ. Դիեոյաֆոլայի ամբողջ Սիրիան ճանապարհորդելով՝ իր գրած երկհատոր մեծ աշխատությունը, իսկ երկրորդը՝ շրջելով ամբողջ Պարսկաստանը՝ իր գրած հինգ հատոր հոյակապ աշխատությունը: Ըստ այս գիտնականների, իրենք առաջինը չեն այս նշանների վրա ուշադրություն դարձնողը, իրենց տված նմուշներից զատ, կան ուրիշ բազմաթիվ նշաններ, արևելյան երկիրների կանգուն կամ կիսականգուն հին հուշարձանների քարերի վրա և տալիս են հետևյալ բացատրությունը:

Ի հնումն, շենքի ճարտարապետները քարտաշների վերաբերյալ գործերը զանազան մասերի բաժանելով, յուրաքանչյուր մասը հանձնում էին առանձին կարող վարպետների, որոնց պարտականությունն էր թե՛ նույն մասի պատը շինել և թե՛

քարերը տաշելով՝ տեղը շարել. այս միջոցին յուրաքանչյուր վարպետ իր շինած պատի վրա տաշած քարերի նշանները փորագրելուց հետո շարում էր պատի մեջ: Գործն ամբողջանալուց հետո, չափում էին յուրաքանչյուր հանձնառու վարպետի շինած պատերը, հաշվում էին նրանց նշաններով տաշված քարերը և ըստ այնմ տալիս ընդհանուր աշխատավարձը:

Վոգյուե, իր աշխատությունից մեջ ցույց տալով սիրիական երկրներում քարտաշ և որմնադիր վարպետների սովորական եղող նշանները՝ գրում է, թե՛ «Բազմաթիվ քարերի վրա փորագրված են տառեր, որոնք անպայման բանվորների նշաններն են, ինչպես կտեսնվեն այդ օրինակները միջին դարու հուշարձանների մեծ մասի վրա: Այդ նշանները փոխանված են երեք զանազան այբուբեններից՝ հունարենից, նաբադերենից և սաբեականից» (Le C^e de Vogüé. Syrie Centrale. Tome premier, page 65):

Պարսկաստանում կատարած ճանապարհորդության ժամանակ Դիեոյաֆոլայի հավաքած նշանների մասին նա գրում է (Թախտը Մադեր Սյուլեյման անունով շենքի մասին խոսելիս). «Թախտի անկատար մնացած պատերի մեծ մասի երեսին նշանագրեր են գտնվում, որոնք ոչ մի այբուբենի չեն պատկանում: Այդ կոպիտ ձևով խորափորված նշանները անշուշտ թողել են քարտաշ բանվորները՝ իրենց հաշիվների կարգադրության իբրև հիմք ծառայեցնելու համար: Էլբատանից եկող աղյուսների և Բիսուլթունի ժայռերի վրա ևս տեսնվում են թախտի նշաններին բոլորովին նմանները, որոնք ապացուցանում են, որ թախտի մեջ աշխատող բանվորները պարսիկ կամ մեդագիներ էին» (L'Art antique de la Perse. Par Marcel Dieulafoy. Première partie, page 11):

Հեղինակը, այդ նշանագրերի մասին խոսելիս, իր մի ծանոթության մեջ գրում է հետևյալը. A. Choisy (L'art de bâtir chez les Byzantins, էջ 171) հայտնում է բազմաթիվ բանվորական նշաններ՝ հունական, հոնիական և բյուզանդական հուշարձանների վրա: Քարերի վրա նշաններ դնելու սովորությունը, որոնց հետքը ես գտնում եմ Պարսկաստանի մեջ, կարծում եմ, որ հունական ծագում ունի, այդ սովորությունը տարածվեց Միջերկրականի կողմերը. բայց երբեք գործածական չեղավ Արևմուտքի մեջ: Այս նշանները մեզ ցույց են տալիս մասնավոր հաշվապահության մի կերպը՝ հելլե-

նական ցեղերի հակումներին և սովորություններին ներդաշնակ. հիրավի, թվում է, թե հույն բանվորը վճարվում էր ընդհանուր սակագնով (à la tache) և ոչ թե օրավարձով, ինչպես ընդհակառակն էին Գալլո-րոման բանվորները»:

Զվարթնոցի քարերի վրա միայն հինգթևյան աստղերը չեն, որ գոյություն ունեն. կան նաև ուրիշ բազմաթիվ նշանագրեր, որոնք հավաքել եմ հնարավոր եղածին չափ: Հավանական է, որ Զվարթնոցի նման մի մեծ շենքի վրա գտնվեին ավելի նշանագրեր, քան ես հավաքել եմ, սակայն, քանի որ հարյուրավոր տարիներ այդ ավերակը իբրև քարահանք է ծառայել շրջակա գյուղերին, նույնիսկ էջմիածնին, բնականաբար, անհայտացած քարերի հետ պիտի անհետանային նաև այդ նշանագրերը:

Պատերի մեջ տակավին հաստատուն մնացած քարերի վրա գտնված նշանագրերն անվերապ կերպով պարզում են, թե ո՞րչափ որմնադիր և քարտաշ վարպետներ են աշխատել այնտեղ, շինարարական քանի՞ մասերի էր բաժանված ամբողջ շենքը, և ո՞ր նշաններն ունեցող վարպետները ի՞նչ բացառիկ հմտություններ ունեին քարտաշության և որմնահյուսության արհեստի մեջ: Հինգ թևով աստղ (№ 2) նշան ունեցող վարպետը ճարտար և հմուտ է եղած կոր և գոգավոր քարեր տաշելու և շարելու մեջ, որին հանձնվել է բացառապես չորս գմբեթակիր մեծ մույթերի հետևի կիսաբոլորակ խորշերի և տաճարի արտաքին պատերի ներքին երեսների բոլոր կոր և գոգավոր քարերը տաշել և իրենց տեղը շարել: Նմանապես № 6 նշան ունեցող վարպետը տաշել և շարել է տաճարի ներսի երեսի վրա եղող որմնաշյուղները իրենց խարիսխ և խոյակներով, որոնց վրա հաճախ փորված են այս նշանները: Վերջապես, դեռ չքանդված մասերի վրա եղած նշանները պարզ ցույց են տալիս աշխատանքի բաժանումները. իսկ պատերից անջատված և կուտակված քարերի վրա եղած նշանները մասնագիտորեն քննելով, ամենևին ղեկավար չէ որոշել, թե շենքի ո՞ր մասերին էին պատկանում նույն քարերը: Զվարթնոցի ավերակները այցելողները, եթե հետաքնին աչքով նայեն, ամեն քայլափոխում կտեսնեն քարերի վրա խազված նշանները, բայց միայն մասնագետին հասկանալի է, թե որ մասին են պատկանում սույն քարերը:

Վերև առիթ ունեցա հայտնելու, որ Հայաստանի միջնադարյան շենքերի քարերի վրա բանվորական նշաններ փորելը սովորական էր դարձած ամեն կողմ: Զվարթնոցի քարերի վրա եղած նշանների ճիշտ նման բանվորական նշանները գրեթե գո-

յություն ունին 7-րդ դարում կառուցված բոլոր շենքերի վրա: Թախտի՝ Ներսես Կամսարականի շինած փոքր եկեղեցու (մեծ եկեղեցին դեռ քննված չէ այս տեսակետով) շենքի (այժմ հնագիտական թանգարան) քարերը կրում են Զվարթնոցի նշաններից № 5, 6, 7, 12, 19, 26, 27, 28: Երբեմն նշանների փորագրության կերպը և չափերն այնքան նման են Զվարթնոցի նշաններին, որ մարդ իրավամբ հավում է հավատալ, թե ոչ միայն ժամանակակից են այդ շենքերը, այլև նույն շենքերի մեջ աշխատել են միևնույն վարպետները, միայն քարտաշության տարբեր ճյուղի աշխատանքներով: Զվարթնոցում № 12 նշանն ունեցող վարպետը փոխարինել է Թախտի մեջ Զվարթնոցի № 2 նշան ունեցող վարպետին: Այս վարպետը գրեթե ամբողջովին շինել է շենքի հյուսիսային կողմին կից արտաքին արսիղի թե՛ աղեղները և թե՛ գոգավոր քարերը, իսկ Առյամանում միևնույն № 12 նշան ունեցողն է, որ շինել է տաճարի բոլոր աստիճանները և արևմտյան ճակատի ստորին երկու շարք քարերը:

Զվարթնոցի № 6 նշան ունեցող վարպետն է, որ անպայման աշխատել է Հաջիդարայի հնագույն եկեղեցու շինության մեջ, որովհետև նույն նշանը փորված է կիսավեր շենքի այժմ կանգուն արևելյան պատի մի քանի քարերի, նաև հյուսիսային կողմի աստիճանների վերև՝ ստորին շարքի վրա:

Թախտի թանգարան-եկեղեցու շինության ժամանակը հայտնի է իր վրայի արձանագրությունից (7-րդ դար), սակայն Առյամանի և Հաջիդարայի եկեղեցիների շինության ժամանակը հայտնի չէ. միայն ճարտարապետական ոճն ուսումնասիրելով՝ գտնում ենք, որ նրանք ևս պատկանում են 7-րդ դարուն: Այս երկու տաճարների մեջ աշխատող վարպետները (№ 6 և № 12), անտարակույս, ավելի ուշ ժամանակ են գործել Զվարթնոցում, որովհետև 7-րդ դարի ճարտարապետական ոճը նույն դարի կեսից հետո ենթարկվել է մի նոր վերածնության, որուն առաջին օրինակն եմ համարում Զվարթնոցը: Իսկ Հաջիդարան, Առյամանը և Թախտի փոքր եկեղեցին միանգամայն պատկանում են նախքան վերածնության հին ոճին:

Բյուրականի մոտ, մի ձորում (եթե չեմ սխալվում՝ ձորի անունն է Ճլվատիկ), մի փոքր եկեղեցու ավերակի մեջ տեսել եմ միայն № 12 և № 20 նշանները թե՛ պատի և թե՛ քանդված քարերի վրա: Այստեղ անպայման գտնվում են ուրիշ նշաններ ևս, սակայն չենք այնպես է քարուքանդ եղած և քարերը միմյանց վրա թափված, որ անհնար է գտնել ուրիշ նշաններ՝ առանց հատկապես խուզարկություն և պեղումներ կատարելու:

¹ Արտատպում ենք Գիտություն և Արվեստի Ինստիտուտի № 2 Տեղեկագրից (էջ 3-7), առանց պարսկական և ասորական շենքերի նշանները գետեղելու:

Կազմող

Հայաստանի մեջ, 7-րդ դարից հետո, գրեթե անհնար է գտնել շենքեր, որոնք պատկանեն 8-րդ և 9-րդ դարերին. այս երկու դարերի մեջ չինարարական աշխատանք կատարված ամենևին չի երևում. եթե մեկ-երկու հատ էլ գտնվեն բովանդակ Հայաստանի մեջ, պետք է որ խիստ հազվագեղ բացառություն համարվի: 10-րդ դարի կեսից հետո է, որ շինարարական այդ երկու դար անկումից հետո, սկսում են նորանոր շենքեր կառուցվել Հայաստանի մեջ՝ բոլորովին նոր վերածնունդի մեջ և այս շինարարական թափը տևում է մինչև 14-րդ և 15-րդ դարերը:

Ահա այս նոր վերածնունդի շրջանին մեջ կառուցված շենքերի մեջ ևս տեսնվում են պատերի վրա քարտաշ վարպետների նշաններ՝ գրեթե բոլորովին տարբեր ձևի նշաններով: Հազիվ կան 2-3 նշաններ, որոնք 7-րդ դարու նշանները հիշեցնեն: Ուստի, հայտնի երևում է, որ վարպետների կողմից քարերի վրա նշաններ դրվելու սովորությունը պահպանվել է մինչև 15-րդ դար: Այս վերջին վերածնունդի հատուկ նշանները բազմաթիվ են Անիի և Շիրակի հնությունների մեջ, նաև ժամանակակից այլ շինությունների վրա, որոնք կառուցված են Արագածի լանջերին և Երասխաձորի մեջ: Բայց այս մասին հանգամանորեն կանգնադրվում ուրիշ անգամ:

* * *

Սույն¹ նշաններու մասին գուցե անտեղի էր մանրամասն քննությունը և ներարգրությունը, սակայն ի. Մ. Վ. Հինգթևյան (2-րդ նշան) աստղերու եզրայական խորհրդանշան կարծելու թյուրիմացությունը և այդ մասին որոշ մարդկանց մեջ գուցե համոզման թյուր լինելն ավելի գործնական կերպով հերքած լինելու համար, հարկ սեպեցի մանրամասն արձանագրելու:

2. ա) Չորս արծվախոյակ սյուներու հանդիպակաց մեծ մույթերու կիսաբոլորակ խորշերուն վրա:

բ) Հարավ-արևմտյան կողմը արևմտյան դռնեն դեպի հարավ-արևմուտք ձգվող պատի ներսի 4-րդ և 5-րդ որմնասյուներու մեջտեղ՝ ստորին շարքի քարի վրա:

ԾԱՆ. - Ինչպես մույթերու վրայի կիսաբոլորակ խորշի քարերը, նույնպես և տաճարի արտաքին պատի ներսի երեսի քարերն ալ գոգավոր տաշված են:

¹ Այս ցուցակը տպագրում ենք Հեղինակի սեպեցի օրինակից, որի մեջ ցույց չեն տրված № № 1, 20, 24-28 նշանների գտնված տեղերը:

Կազմող

Անշուշտ՝ այս նշանը դնող վարպետը հատկապես մասնագետ էր քարը գոգավոր տաշելու մեջ, ինչպես կվկայեն այժմ մնացորդները, որոնք վերին աստիճանի խնամքով և ճշտությամբ տաշված ու շարված են:

գ) Արևելյան կողմն արտաքին պատի ներսի երեսին վրա 7-րդ, 8-րդ որմնասյուներու մեջտեղ՝ ստորին շարքի քարերուն վրա:

դ) Տաճարի արևմտյան դռան հանդեպ՝ նեղ անցքի մեջ (որը կառավորողն դեպի արևմտյան դուռը) դրված գոգավոր տաշված մի քանի քարերու վրա:

3. Տաճարի արևմտյան կողմը դրսեն դեպի արևմտյան դուռն առաջնորդող նեղ անցքի պատերին, դրված քարերն մեկուն վրա:

4. ա) Ավագ խորանի կիսաբոլորակի գետնափորի մասի կիսաբոլորակ պատի վերևի շարքի չորս զանազան քարերու վրա:

բ) Հարավ-արևմտյան գմբեթակիր մեծ մույթի արևմտյան ճակատը corniche-ով խարխախի վրա:

5. Հարավ-արևելյան գմբեթակիր մեծ մույթի հյուսիսային կողմի ճակատի խարխախի corniche-են ցած երկու մեծ քարերու վրա:

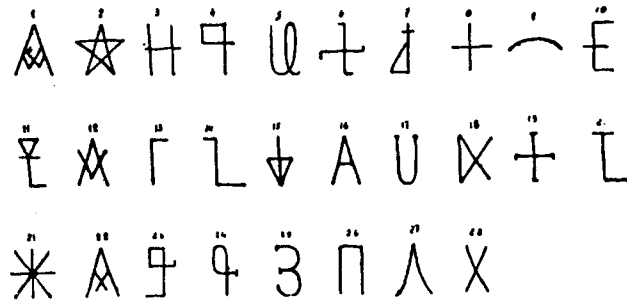

Նկ. 169. Զվարթնոցի վարպետների նշանները քարերի վրա

6. ա) Արտաքին մեծ բոլորակի արևելյան պատի ներսի երեսը քառակուսի մասը մտնելու դեպի հյուսիսային կողմը բացված դռան բարավորի ներքին քարի վրա:

բ) Հյուսիս-արևելյան գմբեթակիր մեծ մույթի վրա արծվախոյակ սյունի հանդիպակաց կիսաբոլորակ խորշի մեջ:

գ) Հին եկեղեցվո abside-ի դրսի կողմը հյուսիսային ճակատին մի քարի վրա՝ երկրորդ շարքի մեջ:

7. Ավագ խորանի հյուսիս-արևելյան մույթի մոտեն դեպի գետնափոր իջնելու սանդուխտի մոտ, մույթի անկյունաքարի վրա:

8. Ավագ խորանի գետնափոր մասի կիսաբոլորակ պատի վրա, ստորին շարքերու մեջ՝ չորս զանազան քարերու վրա:

9. Ավագ խորանի գետնահարկի կիսաբոլորակ պատի շարքերու մեջ՝ վեց զանազան քարերու վրա: ԾԱՆ. - Երբեմն այս նշանին ընկերացած են միևնույն քարի վրա 14-15 նշանները:

10. Ավագ խորանի գետնահարկի կիսաբոլորակ պատի ներքևի շարքին մեջ՝ մեկ օրինակ:

11. Ավագ խորանի գետնափոր մասի կիսաբոլորակ պատի շարքերուն մեջ՝ երեք զանազան քարերու վրա:

12. Ավագ խորանի գետնափոր մասի կիսաբոլորակ պատի շարքերուն մեջ՝ երկու զանազան քարերու վրա:

13. ա) Ավագ խորանի գետնափոր մասի կիսաբոլորակ պատի շարքերուն մեջ՝ քսաներկու քարերու վրա:

բ) Հյուսիսային կողմի արտաքին աստիճաններու ստորին շարքին վրա:

գ) Տաճարի արտաքին մեծ բոլորակ պատի արևելյան կողմը քառակուսի մասը մտնելու, դեպի հյուսիսային կողմը բացված դռան ճակատի քարին վրա:

14. Ավագ խորանի գետնափոր մասի բոլորակ պատի շարքերուն մեջ՝ երկու օրինակ:

15. ա) Ավագ խորանի կիսաբոլորակի գետնից բարձր կիսաբոլորակ շարված քարերու շարքին մեջ՝ մեկ օրինակ:

բ) Հարավ-արևելյան գմբեթակիր մեծ մույթին հարավային ճակատին վրա՝ աստիճանին կից մեծ քարի վրա:

գ) Տաճարի արտաքին բոլորակի ներսի երեսին՝ հարավ-արևմտյան դռնեն դեպի աջ որմնասյան վրա:

16. Ավագ խորանի գետնափոր կիսաբոլորակի պատին՝ մեկ օրինակ:

17. Ավագ խորանի գետնափոր մասի կիսաբոլորակ պատի շարքերուն մեջ՝ երեք զանազան քարերու վրա:

18. ա) Ավագ խորանին կից հարավ-արևելյան գմբեթակիր մեծ մույթի արևմտյան ճակատին խարխախի corniche-են վեր, առաջին շարքեն մնացորդ միակ քարին վրա:

բ) Հարավ-արևելյան գմբեթակիր մեծ մույթի դեպի հարավ նայող աստիճանին ձախ կողմը, երկրորդ քարի վրա:

գ) Հարավ-արևմտյան գմբեթակիր մեծ մույթի արևմուտք նայող ճակատին corniche-են վերև կոտրված քարին վրա:

19. Տաճարի արտաքին մեծ բոլորակ պատի ներսի երեսին՝ արտաքին հյուսիս-արևմտյան դռնեն դեպի հարավ ձգվող պատի երրորդ որմնասյան վրա:

21. ա) Տաճարի արտաքին բոլորակի ներսի երեսին՝ արևելյան քառակուսի մասը մտնելու դեպի հարավ բացված դռան մոտ, առաջին որմնասյան վրա:

բ) Տաճարի արտաքին մեծ բոլորակ պատի ներսի երեսին, հյուսիսային դռնեն դեպի արևելք ձգվող 6-րդ և 7-րդ աստիճաններու մեջտեղ, երկրորդ շարքի վրա:

գ) Տաճարի արտաքին մեծ բոլորակ ներսի երեսին՝ քառակուսի մասը մտնելու դեպի հյուսիսի կողմը բացված դռան առաջին և երկրորդ որմնասյուներու մեջտեղ, երկրորդ շարքի վրա:

դ) Տաճարի արտաքին բոլորակ պատի հարավային կողմը, հարավ-արևմտյան դռնեն դեպի արևելք երկարող պատի երկրորդ և երրորդ որմնասյուներու մեջտեղ:

ե) Տաճարի արտաքին մեծ բոլորակի արևելյան կողմը, ներսի երեսին քառակուսի մասը մտնելու դեպի հարավ բացված դռան մոտեն դեպի հարավ ձգվող պատի 7-րդ, 8-րդ որմնասյանց կից միակ մաքուր մնացած երկրորդ շարքի քարին վրա:

զ) Տաճարի արևմտյան դռան հանդեպ դեպի տաճար առաջնորդող նեղ անցքի վրա շարված պատի քարերն մեկուն վրա:

22. Տաճարի արևմտյան դռան հանդեպ դեպի տաճար տանող նեղ անցքի պատին վրա շարված մի կամարաքարի վրա:

23. ա) Հյուսիսային կողմի արտաքին երկրորդ աստիճանի վրա:

բ) Տաճարի հարավ-արևմտյան դռնեն ներս արտաքին բոլորակ պատի ներսի դռնեն դեպի արևմուտք ձգվող պատի երկրորդ որմնասյան խարխախի վրա:

Ե

[ԳԱԳԱՇԵՆ Ս. ԳՐԻԳՈՐ]

Եթե քննենք միայն Գագկաշեն ս. Գրիգորի պեղումները, կտեսնենք, թե ինչ հետաքրքրական նոր աշխարհ մը կպարզվի մեր աչքին: Պահ մը կներկայանա մեր առջև հարուստ ու շեն Անին՝ իր մրջյունի նման վիստացող ժողովուրդի հոծ բազմությունը, և անոնց մեջն զատված բազմաթիվ արհեստավոր-

ներ, հավաքված այդ արքայաշեն մեծագործության շուրջը, յուրաքանչյուր [ոք] կշանա ցույց տալ իր ճարտարությունն ու հնարամտությունը. ասոնց ամենուն գործերն ալ նմուշներ պահեր է սպառող ժամանակը անոր վիթխարի փլատակին ներքև:

Արձանագործը շիներ է Գագիկ Ա-ի արձանը ըստ ընկալյալ սովորության, եկեղեցիի պատին վրա գետնից համար ձեռքը բռնած շինության քարաշեն մանրանկարը:



Նկ. 170. Բագրատունի Գագիկ Ա-ի արձանը՝ գտնված Անիում

Այս արձանը, թեև ոչ մեծ արվեստագետի գործ, բայց իր տեսակի մեջ միակը կարելի է համարել ամբողջ Հայաստանի և Կովկասի քրիստոնեական շրջանի մեջ, թե՛ իր մեծությունը և թե՛ մինչև այժմ տեսնված ողորմելի գծերով մանր-մունր արձաններու հետ բաղդատելով:

Արվեստագետը Գագիկի արձանին վրա ամեն ջանք ի գործ դրած է թե՛ դեմքին և թե՛ հագուստներուն ամենափոքր գծերն իսկ բնականին մոտեցնելու, ահա այդ երևցող ճիզն է, որ տեսնողի վրա մեծ տպավորություն կթողու. մանր դետալները բոլորովին զուրկ է, բայց ընդհանուր կազմության մեջ ոչ մի անպատշաճ համաչափություն չենք վրան. և, հակառակ տեղական քարին արձանագործության համար ունեցած անհարմարություն, բավական մաքուր տաշված և հղկված է:

Մեզ համար բոլորովին անծանոթ է Հին Հայոց տարազը, թերևս նոր պեղումները տան այդ ցանկալի նորությունը - այս արձանով գտնե՞նք ճշտված հասկացանք Բագրատունի թագավորներու ոմանց տարազը. հավանական է, որ մյուսներն ալ շատ տարբեր չէին Գագիկի տարազին, բացի գլխարկի ձևեն:

Արձանին բարձրությունը կհասնի գրեթե 1,20 մետրի, գլուխը դրած է Բաղդադի խալիֆայական

պատվանշան՝ արքայական սպիտակ չալման. երկար սև մագերը կհասնին գրեթե մինչև ուսերը՝ խուրձ-խուրձ իջած և դեպի վեր ոլորված՝ Հին սասանյան ձևով. դեմքը լայն, աչքերը խոշոր, թավ հոնքերով, սև բեխերը ոլորված դեպի վեր, մասամբ խառնված են թավամազ մորուքի հետ, որն որ կծածկե կուրծքին կեսնն ավելին: Կունակը հագած է արքայական կարմիր գույնով վերարկու մը, որուն լայն օձիքը ծալված է ուսերուն վրա, վերարկուին ետևի քղանցքը ճեղքված մինչև մեջքին մոտ. համաչափորեն եռանկյունաձև դարձած է դուրս՝ պարեգտուն ստորին քղանցքը երևան հանելով: Կուրծքին վար ալ միայն մեկ տեղ կոճկված ունի, մյուս տեղերը թողված են ազատ, որպեսզի երևա վիզին կախված խաչը և նմանապես կարմիր գույնով մինչև ոտքերը համող պարեգտուր: Առանց կուրծքը կախված խաչին անկարելի պիտի ըլլար այս քրիստոնյա թագավորը զանազանի մահաճակատի վեհապետ մը:

Քանդակագործը, իր ճարտարությունը ճարտարապետին հսկա գաղափարը պճնագարդելու համար, անխնա թափեր է այնտեղ գեղեցկատեսիլ քանդակներու մի ճոխ այլազանություն:



Նկ. 171. Գագիկի տաճարի արտաքին գույգ որմնասյուներից մեկը

Եկեղեցիին արտաքին պատը դրսի կողմեն շրջապատող երեսուն և վեց կամարները զարդարեր է ոլորուն ցողուններով, որոնց վրա քնքույշ կոթերով միացած են արևելյան ոճով վարդաձև ծաղիկներ, և համաչափորեն շարված ցողունի ճկուններն հաջորդաբար գոյացող արձակ տեղերուն վրա:

Սույն կամարները կրող խոյակները քանդակեր է հոնիական ըսված խոյակներու նման, որոնց վրա, կարծես, ցույց տալ ուզեր է խոյողի ծագման նախնական վիճակն սկսյալ մինչև կատարյալ վայել-

չություն հասնելուն բոլոր աստիճանական զարգացումները:

Մերթ քանդակեր է խոյակին ճակատը կարգավ, երեքն մինչև չորս հատ պարզ բոլորակներ մինչև կեղրոնն աստիճանաբար փոքրացող մեջ-մեջի շրջանակներով, մերթ այդ բոլորակները իրարու միացուցեր է արտաքին շրջագծի շարունակությունը մեկեն մյուսին անցնելով: Մի տեղ այդ բոլորակները, փոխանակ կլոր շրջանակի՝ աստիճանաբար դեպի կեղրոն հավաքող ոլորակներու, փոխեր է, որոնք կապված են իրարու արտաքին շրջագծով, ուրիշ տեղ մը կամաց-կամաց սկսեր է իսկական խոյողի (volute) ձև տալ խոյական երկու եզրերին վրա դնելով երկու ոլորակներ, որոնց արտաքին շրջագծերը վերի կողմեն ուղիղ գծով կմիանան իրարու, երկու ոլորակներու մեջտեղն ալ քանդակեր է կամ ձվիկներ և կամ փոքր գնդիկներու շարք մը: Վերջապես հասեր է տեղ մը, որ թե՛ խոյողը և թե՛ հոնիական խոյողավոր խոյակի ընդհանուր ձևը վախելչության վերին աստիճանը գտած են: Այլևս պարզ ոլորակները փոխվեր են ոլորուն և կեղրոնական մասը դեպի դուրս քաշված մագաղաթի մը, և գլանակի ձևով խոյակի երկու կողերուն վրա հաստատված առջևի կողմեն միայն ցույց տալով ոլորուն ճակատները: Ինչ որ ավելի գրավիչ է և անծանոթ հունական արվեստին, գլանիկներուն մեջքին վրա վայելչորեն փաթաթվող արձագանքի նրբաքանդակ տերևներն են, որոնք, կարծես, կուսական քնքույշ ձեռքեր ըլլային գլանիկները տեղին վրա պինդ բռնելու համար:

Կամարներն վեր գտնվող, նույնպես թվով երեսունևվեց հատ բոլորակ պատուհաններու լայն շրջանակները քանդակելուն մեջ ցույց տվեր է արվեստագետն իր զարդագիտություն ճյուղին մեջ ունեցած մեծ հմտությունը: Յուրաքանչյուր շրջանակ քանդակված է առանձին տեսակ, իսկ երբեմն շրջանակներ՝ մեկ ավելի տեսակներով: Ոմանց շուրջ հյուսեր է ժապավինյա մանվածներու պարզ և կամ ճոխ պսակներ, ոմանց վրա մանվածներու մեջ պատշաճեցուցեր է այս այն կողմ ներդաշնականորեն գալարվող տերևներ: Կան տեսակներ, որոնց մեջ են ի բաց վանելով մանվածները, մերթ զիրար գրկող և մերթ իրարմե համաչափորեն հեռացող ցողուններու և տերևներու սիրուն խառնուրդ մը ձևացուցեր է: Քանի մը օրինակներու վրա ալ քանդակեր է զանազան վայրի տերևներու հետ խառնված երկրաչափական ձևեր, պատշաճ համաչափությամբ դասավորված:

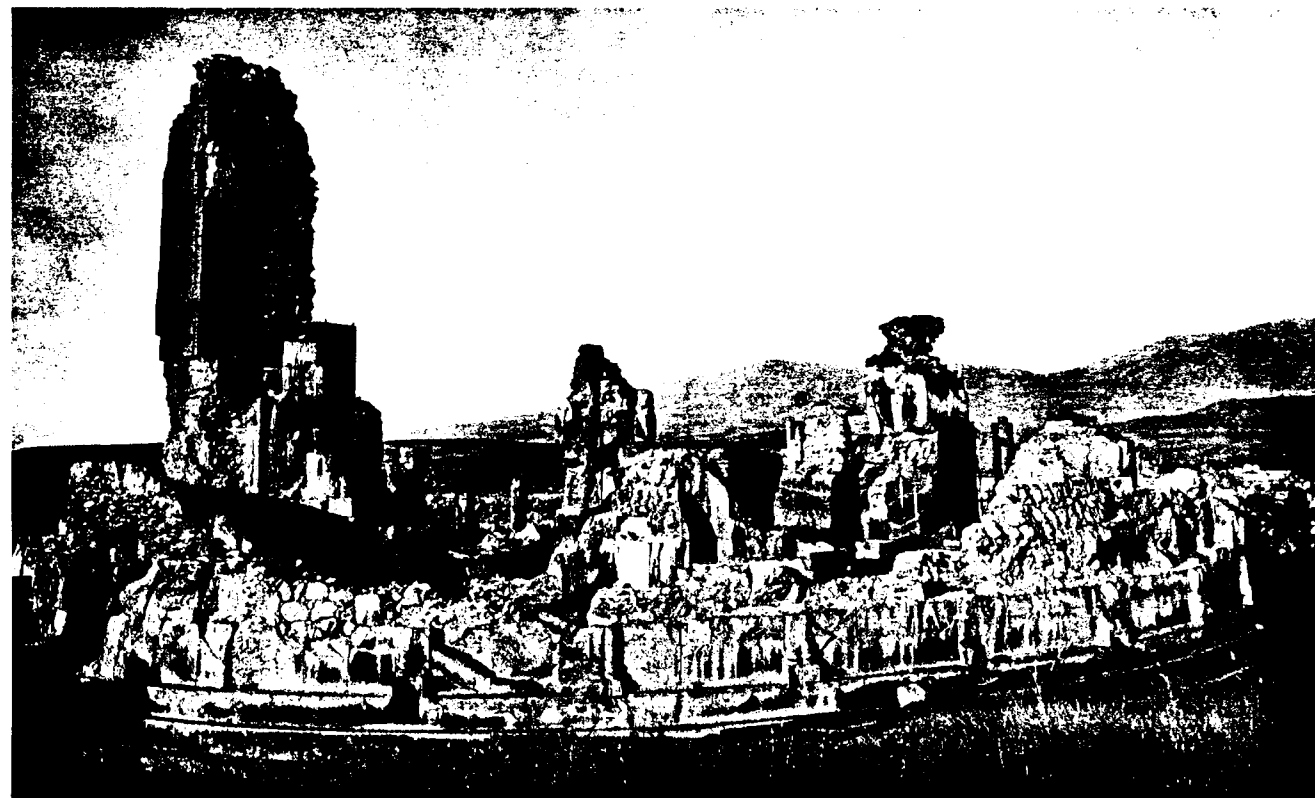

Նկ. 172. Գագիկաշեն տաճարի մնացորդներն Անիում

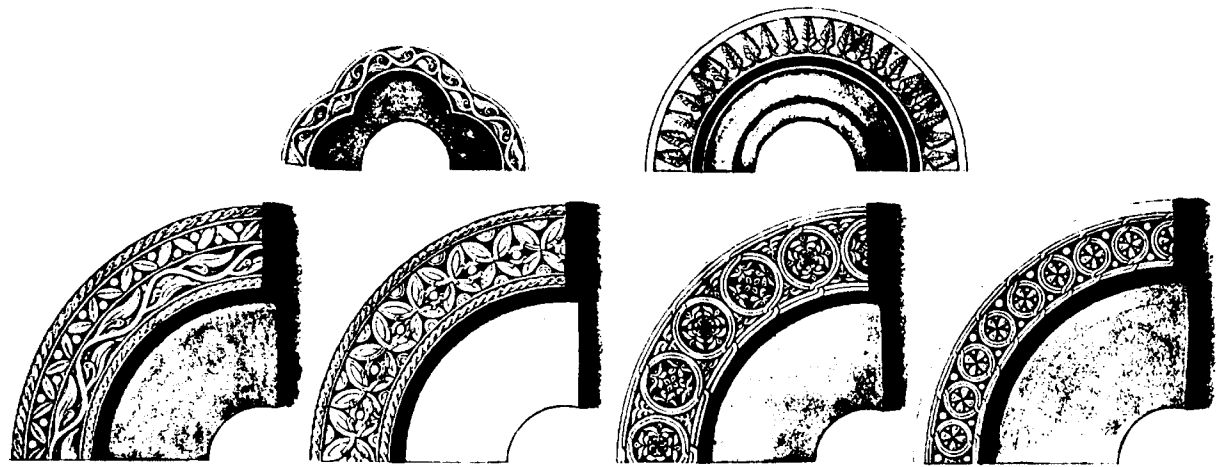

Նկ. 173. Գազիկի տաճարի առաջին Հարկաբաժնի բոլորակ լուսամուտների քանդակազարդ շրջանակների նմուշներ

Իբր գլուխ-գործոց, այս շինքին մեջ քանդակագործը անհամեմատ ճարտարութիւն ցույց տվեր է եկեղեցիի երեք դռներու բարավորներուն և անոնց վրա կարկառով քիվերու փորագրութեան մեջ:

Արևմտյան դուռը, որ ամենն ճոխագույնն է, բեկորներն ամբողջովին գտնված են, սակայն, դժբախտաբար, Հազիվ մեկ երկու կտորները կարելի եղած է փոխադրել թանգարան, տեղի և ծախքի չգոյութեան պատճառով. մնացածները կմնան պեղման տեղին վրա, մեկ կողմնն բնութեան, մյուս կողմնն Անիի այցելող կարգ մը մարդոց վայրենի քմահաճույքին հանձնված, որոնց համար ոչ մի սրբութիւն չկա և միշտ հաճույք կզգան քանդելով, փշրելով և ապականելով:

Այս գեղեցիկ դուռը ունի շրջանակի բարավոր մը, վրան լայն տերևազարդ ճակատ մը և անկե վեր՝ հառաջակարկառ քիվ մը:

Իրիւր կներկայացնէ ճարտարապետական ուղիղ գծերու հետ խառնված երեք քանդակազարդ լայն ու նեղ ճակատներ: Այդ ճակատներն մեկուն մեջ, որ ամենն լայնն է, քանդակված են կարգավ քառակուսի խոր փոսիկներ, որոնց անկյուններն կառաջանան նուրբ դարձվածքով տերևներ և կմտնան իրարու մեջտեղն խաչաձև գիծ մը ձևացնելով:

Երկրորդ ճակատին վրա, որ ավելի նեղ է, քանդակված են կարգավ փոքրիկ բոլորակի շրջանակներ և յուրաքանչյուր շրջանակի մեջ՝ փոքրիկ վարդեր ու ծաղիկներ: Այստեղ պետք է տեսնել քանդակագործին զարգացած ճաշակին հետ անոր համառ համբերութիւնը և արտակարգ սերը դեպի յուր գործը: Շրջանակներու տրամագիծը Հազիվ կհասնի չորս սանտիմետրի. այդ փոքրութեան մեջ նա աշխատել է ցույց տալ ծաղիկներու թերթիկներուն ամենն բարակ երակներն իսկ. տեղ-տեղ փոր-

վածները այնքան նուրբ և ճաշակավոր են, որ հազիվ թէ ճարտար գծող մը այնքան կարենար շինել թուղթի վրա, ինչ որ այստեղ շինել է քանդակագործը ավագոտ հրաբխային քարի վրա: Բարավորին վրա շուրջանակի քանդակված են ուռուցիկ ձվաձևներ, որոնց ծայրերուն նեղնալին առաջ եկած դատարկութիւնները կեցնեն տերևազարդ մանրիկ քանդակներ: Բախտի բերմամբ, բոլորովին անաղարտ մնացած է այս մասը հողին տակ՝ օր մը մեր ալ հիացման արժանանալու համար: Մարմարիտի վրա միայն կարելի է տեսնել այսչափ մաքրութիւն, երբ վարժ արհեստավորի ձեռք ելած է:

Մյուս երկու դռներն ալ, որոնք համեմատաբար ավելի պարզ են, միևնույն արվեստագետի չքնաղ տաղանդին դրոշմը կկրեն:

Դժվար կըլլա առայժմ այստեղ ներկայացնել այն բոլորը, որոնք պերճախոս վկաներ են մեր անկեղծ հարգանաց արժանի մեծ արվեստագետներու գոյութեան և պատկերներ ժամանակի ոգուն: Այդ մանրամասնութիւնները թողնելով ուրիշ անգամի, հիմա անհրաժեշտ կհամարեմ քանի մը եկեղեցական սպասներու քննութիւնը, որոնք գտնվելով Գազիկի եկեղեցիին մեջ, լիովին կհակասեն թե՛ Գազիկի փառասեր ոգուն և թե՛ անոր կանգնած շինքի մեծափառ շքեղութեան:

Պեղումներու ժամանակ հաջորդաբար գտնվել են մեկ մոմակալ, մեկ բուրվառ, մեկ կանթեղ և մեկ պղնձյա ջահ:

Մոմակալը շատ հասարակ շինված, պղինձ է և արծաթի ջրով օծված է. տակի կողմը ունի խողովակ մը՝ ձող անցնելու հատուկ. վրան չափավոր մեծութեամբ գունդ մը և անոր վրա շինված է մոմ դնելու տեղը: Գունդին վրա փորագրված են բարակ գծերով զարդարանքներ, որոնց ոճը հատուկ է Զաքարյան շրջանի անեցիներու ճաշակին:

Կանթեղը կամ, ավելի ճիշտ, կանթեղակալը շինված է բրոնզե, որուն մեջը կղբվեր ապակյա կամ բյուրեղյա կանթեղը. շրթունքներուն վրա ունի երեք ծակված փոքրիկ կոթեր՝ շղթաներ անցնելու հատուկ, ուռուցիկ փորին վրա շուրջանակի քանդակված են կրոնական բարձրաքանդակ պատկերներ՝ ավետարանի պատմութիւնն առնված: Քանդակները շատ անճաշակ և բոլորովին նախնական վիճակ ունին:

Բուրվառն ալ գրեթե նույն ձևն ունի, միայն թէ ավելի փոքր. այս ալ նույնպես շրջապատված է կրոնական բարձրաքանդակ պատկերներով. կանթեղակալի բարդատուութեամբ սա ավելի հմուտ ձեռքի գործ է, բայց կրկին այն չէ, ինչ որ իրավամբ կսպասվեր անեցիներու այն ժամանակի արվեստներու զարգացյալ վիճակին: Պահ մը ենթադրենք, որ Անիի և շրջակայից մեջ նույն դարուն նկարչութեան և արձանագործութեան արվեստներու պահանջ լինելուն պատճառով, բնականաբար հաջող արդյունք չպիտի կրնային տալ տեղական արհեստավորներ մարդոց պատկերներ քանդակելու մեջ, և Գազիկ ստիպված պիտի բավականանար տեղական արվեստագործութեամբ: Սակայն պղնձյա ջահը իր բոլորովին գեղեցիկ ձևով կուզա այս ենթադրութիւնն ալ բոլորովին հեղաշրջելու (նկ. 176):

Ջահը շինված է հասարակ պղնձագործ վարպետի մը ձեռքով, պղնձի բարակ թերթերի կտրված աղավախներ և ուրիշ կենդանիներ շարեր է, նույնպես պղնձե թերթերի կտրված իրարմե տարբեր տրամագծերով շրջանակներու շուրջը, որոնք իրարմե կախված են պղնձյա թելերու միջոցով: Աղավախներու և մյուս անճանաչելի կենդանիներու իրանին վրա կանթեղներ դրվելու հատուկ ծակեր անոնց վիզերն ալ թելերով կանթեղներ կախել են:



Նկ. 174. Բրոնզե բուրվառ՝ գտնված գազիկի տաճարի պեղումներից

Ի տես այս ողորմելի կազմածին, չի կարելի ոչ մի կերպ հաշտվել, որ Գազիկ Ա. Զվարթնոցի նման մի հսկա մեծագործութիւնն Անիի մեջ վերաշինելու փառասիրական ձգտումը իրագործելն հետո, զիջանել իր «սքանչատես տեսլիամբ գմբեթատրեալ գունակ գերամբարձ երկնանման գնտին» մեջն կախել

այդքան հասարակ պղնձի կտորներ կազմված գծուծ ջահ մը, մինչդեռ քանի մը քայլ անդին, իր կնոջ, Կատրանիդե թագուհիի շինած կաթուղիկին գազաթը կողողոյա մարդաչափ բարձրութեամբ արծաթյա խաչը և ներսի կողմնն լուսաշողող ճառագայթներու մեջ հավատացելոց բազմութիւնը կողողեր Հնդկաստանն բերված ութը բյուր արժողութեամբ բյուրեղյա ջահը:

Նմանապես չէ կարելի ընդունել, որ այդ գտնված մոմակալը, կանթեղը, բուրվառը Գազիկի ժամանակ գոյութիւն ունեցող և անոր ճաշակով ընտրված անթներն ըլլան, մինչ յուր թագուհին, յուր սեփական եկեղեցին «գարդարեաց ի գարդ ծիրանեծաղիկ ոսկեթել նկարագործ անկուածոց, արծաթեղեն և ոսկեղեն անօթոց վայելութեամբ որովք ջահանայր ըստ երկնային կամարին կաթողիկեն սուրբ»:

Անտարակույս, Ալփասլանի հարձակման ժամանակ, ս. Գրիգորը թեև վտանգված, բայց կանգուն էր, հետևաբար, ինչպես կաթուղիկին, նույնպես ս. Գրիգորը իբր արքունի եկեղեցի, թալանողներու վայրագ ախորժակը պիտի գրգռեր և պիտի կողոպտեր մինչև հետին սպասը: Գուցե, իբր ավելի գերազանց շինութիւն փոխանակ կաթուղիկին՝ մահմեդական մահիկը ս. Գրիգորի սիգապանձ գազաթին վրա փայլեր, եթե վտանգված և կարկաստաններով տգեղացած չըլլար:



Նկ. 175. Բրոնզե բուրվառ՝ գտնված գազիկի տաճարի պեղումներից

Ալփասլանի զարհուրելի ավերածն հետո, շատ երկար տարիներ պետք էր, որ Անիի ժողովուրդը վերստին կազուրկվելով՝ մտածեր այդ արքայական մեծ հիշատակարանն իր նախկին պայծառութեան մեջ դնել, սակայն մինչև այն ատեն կործանման վտանգն այնքան անխուսափելի դարձած էր, որ Գազիկի հիշատակին նախանձախնդիր սերունդը անոր սիրած տաճարին մեջ խուսկի ու աղթի քաղցր բույրը մշտավառ պահելու բարեպաշտ

զգացումով, շատ համեստ սպասներով զարդարած իբրև մատուռ շարունակներ են պաշտամունքը մինչև վերջին փուլզման օրը: Ահա այդ անշուք ժամանակի անոթներն էին, որ վերջին կործանումը թաղեր էր բեկորներու տակ և մեր ձեռքը հասան: Մինչև կործանումը պաշտամունքը շարունակված ըլլալուն միակ ապացույց կարելի է համարել մոմակալը, որուն վրա տակավին կմնար վառված մեղրամոմն իր պատրույգի ածխացած ծայրով:

Երբ և ինչպե՞ս կործանվեր է իր բարձրաբերձ կրկնակ գմբեթով, կանգնողի անվան արժանի հպարտութեամբ, Անիի բոլոր եկեղեցիներու վրա իշխող այս անզուգական տաճարը: Այդ մասին պատմութիւնը ոչինչ չէ ավանդած. միայն պեղումները բավականին լույս սփռեցին անոր փլչելու պատճառներուն և մասամբ ալ ժամանակին վրա:

Դեռ պեղումներ չկատարված, Ասողիկի միջոցով գիտեինք էջմիածնի մոտ Ջվարթնոց եկեղեցիին «նույնաձև չափով» ընդօրինակված գագկաշեն ս. Գրիգոր եկեղեցիի մը գոյութիւնը «ի կուսե Մաղկոցաձոր ձորոյն» - և Ջվարթնոցի ուսումնասիրութեամբ ծանոթացած էինք անոր հսկա և հանդուգն կազմվածքին, որն որ մշտատե անլուծելի վեճերու առիթ տվաւ:

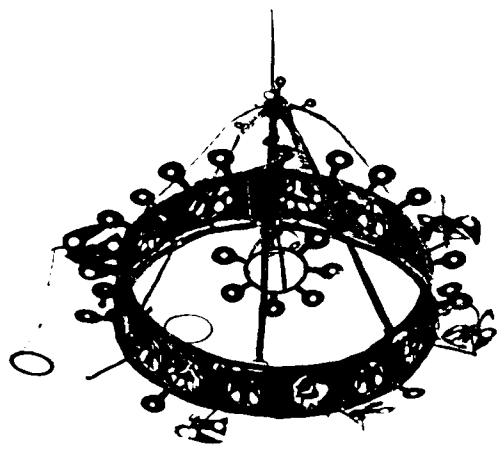

Նկ. 176. Բրոնզե ջահ՝ գտնված Գագիկի տաճարում

Ջվարթնոցի գեղարվեստական չքնադատեսիլ բեկորներով խառնված քառասյին վիճակը, միացած Շինողի պատմական մեծ անվան հետ, ենթադրութիւններով ու վճիռներով ծանրաբեռնված գիտնականներու ու մասնագետներու հեղեղ մը ստեղծեր էր իր շուրջը, առանց սակայն իրական եզրակացութեան մը հանգելու:

1905 թվականի հունիսի սկզբին, պրոֆ. Մառը ձեռնարկեց այդ կուլթածաղիկ եկեղեցիին ընդօրինակութեան պեղման, վերջ դնելու համար անհամութեան

յան հասնող բանակութիւններուն և ըստ քմաց վարդապետութիւններուն, հուսալով, անշուշտ, որ Անիի մեջ կգտնե ալելի կանգուն և բնորոշ մասեր, հետեցնելով զայն ծածկող բուրին լեռնանման զանգվածին:

Հարգելի գիտնականը չէր սխալած. քանի մը տեսակ հաջողութեամբ պակկեցաւ յուր չարատանջ աշխատութիւնը, որ տեւեց ամբողջ երկու ամառ: Նախ՝ հաստատեց Ասողիկի վավերականութիւնը, կետ առ կետ ճշտութեամբ գտնելով անոր նկարագրութեան համապատասխան: Հավաքեց սպասվածին շատ ավելի պատմական և գեղարվեստական նրբութիւններ և գտաւ համեմատաբար ավելի կանգուն՝ քան Ջվարթնոցը, կազմութիւնը ճշտող բազմաթիւ բեկորներով հանդերձ:

Պրոֆ. Մառը լիովին հասավ յուր նպատակին. այս տարվան օգոստոսի սկիզբը Օլթի կողմեր թրքաբնակ Փենեկ կամ Բանա գյուղի մեջ գտնվող, նախքան Անիի ս. Գրիգորը, Ջվարթնոցի նմանութեամբ շինված հնագույն եկեղեցին հետազոտելով, ուր գրեթե բոլորովին կանգուն են այն ամեն մասերը, որոնք առիթ տվեր էին երկար վիճաբանութիւններու:

Ես ուրիշ անգամ առիթ ունեցեր եմ խոսելու Ջվարթնոցի կազմութեան մասին, թե անոր մեջ ի՞նչպե՞ս կախված էր կրկնակ գմբեթը, արտաքին բոլորակ պատին զուգահեռական կորութեամբ ութ աղեղներ կազմված բոլորակ խարխախի միջոցով, որն որ հաստատված էր ութ տկար կետերու վրա, որոնց չորսը 0,80 մետր տրամագծով սյուներ էին և մնացյալ չորսը 0,60 մետր տրամագծով երկու սյուներ իրար միացնող փոքրիկ կամարներ:

Այս ծրագիրն արդեն՝ եթե ոչ անիրագործելի, գոնե շատ հանդուգն էր: Ջվարթնոցի ավելի քան երկու դար կանգուն մնալուն միակ պատճառը ճարտարապետին հանճարեղ նրբամտութեամբ, ծանրութեան սպառնացող կետերու վրա զորեղ ճնշումը մեղմացնելու համար, նույն կետերու վրա շինվածանյութի տեսակը փոխելն է: Շինութեան սկիզբն նա, կատարյալ գիտակ իր անօրինակ հանդգնութեամբ հղացած ծրագրին, նախապես հեռատեսելով վտանգավոր ապագան, բոլորակ խարխախն վեր գտնված շատ մը մասեր, ինչպես՝ թաղեր, գմբեթ, փոխանակ սովորական ծանր քարերու, շիներ է շատ թեթեւ պեմզա քարերով, որ չորս անգամ ավելի թեթեւ է, քան հասարակ քարը:

Անիի ս. Գրիգորը շինող ճարտարապետը, ինչ որ ըլլա պատճառը, միշտ մեղադրելի պիտի մնա իր ունեցած անհեռատեսութեան մեջ, որ ոչ միայն հրաբխային ավազուտ քարերով, այլև ապառաժի կտորներով խառնված զանգվածով մը ծանրաբեռներ է գմբեթակիր սյուներու կամարները:

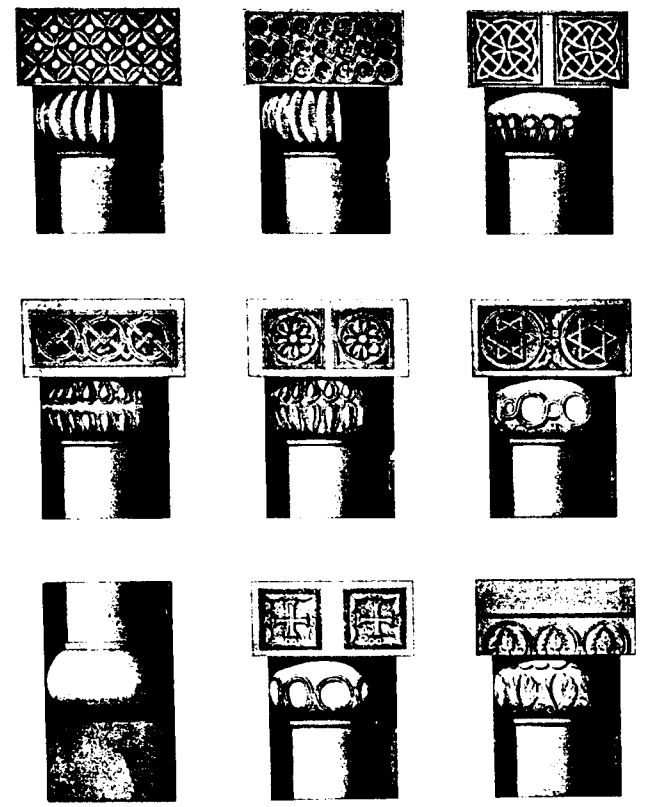

Նկ. 177. Անիի կաթողիկեի արտաքին որմնասյուների խոյակների և խարխախի նմուշներ

Այս պարագան ինձի իրավամբ առիթ կուտա մտածելու, որ Անիի ս. Գրիգորի ճարտարապետը ոչ միայն մեզ ծանոթ (ըստ Ասողիկի) Կ. Պուստ ս. Սոֆիա եկեղեցիի հսկայական գմբեթը նորոգող և Անիի Կաթողիկեն հիմնարկող Տրդատը չէր, այլև միևնույն ժամանակ Կաթողիկեն կառուցող ճարտարապետին՝ հսկողութեանն ալ հեռու էր ս. Գրիգորը: Մայր եկեղեցիի գմբեթը կազմված էր մեր ժամանակի արվեստագիտական տեսակետով շատ հետաքրքրական և նորօրինակ ձևով մը: Որպեսզի գմբեթի հսկա զանգվածի ծանրութիւնը միմիայն չորս մեծ սյուները իրարու միացնող կամարներու վրա ծանրանա, ճարտարապետը, լայնցնելով անոր շրջանակի տրամագիծը, հանգչեցուցեր է ուղղակի չորս մեծ մայր սյուներու կեղրոնին վրա, մինչդեռ, մեր սովորական ձևով, չորս մեծ սյուները օժանդակողի դերը պիտի ունենային: Մայր եկեղեցիի մեջ օժանդակողի դերը մնացեր է թեւերը (net) ծածկող կամարներուն, որոնք ալ նույնպես համեմատաբար ավելի զորեղ են, քան սյուներին ձգվող կամարները:

¹ Համոզվելու շատ պատճառներ կան, որ մայր եկեղեցին շինված չէ Տրդատի ձեռքով, Արգինայի եկեղեցին և ուրիշ մնացորդները բավական մեծ ապացույցներ կուտան մեզի այս մասին: Մայր եկեղեցին Տրդատի հատուկ ոճն ունի գուրս վերածնութեան նոր շրջան մը բացած է Անիի և շրջակայից մեջ, որմն ետքը շինվող բոլոր շինութիւնները պարզ հետևողութիւններ են Մայր եկեղեցիի ոճին: Այս մասին վրա ուրիշ անգամ կանդարտառնամ առանձին:

Այս հեռատեսութեան շնորհիւ է, որ այսօր մեծ սյուները կապող կամարներն քար մը իսկ փրթած չէ գմբեթին ահեղ շառագմամբ կործանած ժամանակ, որովհետև ոչ մի կապ չէ ունեցեր այդ կամարներուն հետ: Երբ երկրաշարժը ցնցեր է, գմբեթը ամբողջութեամբ գլորվել է հյուսիս-արևմտյան անկյունին վրա և փշրել է անկյունը ու անոր կից թեկն վրա ծածկված կամարը: Եթե սովորական ձևով շինված ըլլար, միևնույն ժամանակ պիտի փշրվեին կամարներն ու մանք ալ և բեկորները մեջը թափելով՝ գուցե պիտի ջախջախեին մեծ սյուներն գոնե մեկ երկու հատը:

Արդ, Մայր եկեղեցիի նման նվազ զգուշութիւն պահանջող շինութեան մը մեջ այսչափ նրբամիտ հեռատեսութեամբ գործող ճարտարապետը չէր կարող անտարբեր մնալ ս. Գրիգորի վիթխարի շինութեան անհրաժեշտ զգուշութիւն պահանջող մասերուն վրա:

Սեղանին հարավային կողմի մեծ սյունին վրա փորագրված «ՆԿԲ թվականին շրջակամար կառուցաւ» արձանագրութիւնն կհասկցվի, որ հագիւ տաս կամ տասներկու տարի անցած, սկսեր է ճեղքվել եկեղեցին, ծանրութիւնը կրող սյուներն մեկ քանին ջարդվել են և շենքը արևմտյան կողմն հակվել է դեպի դուրս: Ուստի, վերահաս վտանգին առջև փակելու համար, անմիջապես ծանրութեան ճնշած ութը կետերուն հինգին տակ սրբատաշ քարերով հյուսված ութը հաստահեղույս սյուներ կանգներ են, որոնց տրամագիծը չորս մետր են ավելի է. և նախապես գոյութիւն ունեցող շրջակամարի մեկ մասը կրկներ են արևմտյան կողմին վրա, որուն մասին կակնարկե արձանագրութիւնը:

Այս նորոգութիւնը թեև եկեղեցիի փառավոր տեսքը նսեմացուցեր էր, որովհետև նոր շինված հաստ սյուները մտից դռներու դիմաց գալով, անոնց մուտքը մասամբ խափանել էին, այս պատճառով ալ արևմտյան և հյուսիսային դռներն իսպառ փակել են. բայց, հավանաբար, երկար ժամանակ ալ վտանգին դիմադրել էր, առանց սակայն ընդմիշտ ապահովելու:

Կատարված քննութիւններն պարզ կերևա, որ մի անգամն չէր փլված ամբողջ եկեղեցին: Նախապես ընկեր են արևմտյան կողմի ստորին մասերը առանց կործանելու ամենն վրայի փոքր գմբեթը, որն որ, բնականաբար, հանգչած ըլլալով չորս մեծ սյուներու կամարներու վրա, ավելի ապահով դիրք ուներ. ասկեց հետո ինչ մասնակի փլչումներ եղեր են, հայտնի չէ, միայն թե պարզ է, որ մինչև վերջին կործանումը վերի փոքր գմբեթը միշտ կանգուն էր:

Արևմտյան մասի կործանման վտանգը շատցած ժամանակ և կամ կործանելն հետո հյուսիս-

արևմտյան սյուների սկայալ մինչև սեղանին հարավա-
յին անկյունը ձգված պատով մը տաճարը երկու մասի
բաժներ են և արևելյան գոնե ժամանակավորապես
ապահով մասին մեջ ժամերգութունը շարունակեր
են, մինչև որ վերջնականապես երկրաշարժով մը բո-
լորովին գետնին հավասարեր է տաճարը:

Երկրաշարժով կործանված ըլլալը հավանա-
կան կսեպեմ անոր համար, որ արարողութունը
չէր դադարած. եթե բնական ընթացքով հետզհետե
կործանվելու մոտենար, այն ատեն բնականաբար
մեջը պիտի չգտնվեին պեղումներե գտնված անոթ-
ները, անոնք ալ վաղուց վերցված պիտի ըլլային:
Նույնպես անսպասելի վտանգին զոհերն էին այն
մարդիկը, որոնց ոսկորները շարժուփշուր եղած
գտնվեցան նախկին փլատակներու և նոր բեկորնե-
րու մեջտեղը:

Գագիկի եկեղեցիին կործանումը պատճառ եղեր
է ուրիշ ոչ նվազ թվով կարևոր շինութուններու հիմ-
նահատակ ըլլալուն, որոնցմով շրջապատված էր:
Մասնավորապես ուշադրութեան արժանի է Հյուսիս-
արևմտյան կողմը գտնվող մեծ շինութեան մը մնա-
ցորդը, որուն հասարակական կամ ազգային մեծ շի-
նութուն մը ըլլալուն ոչ մի տարակույս չկա:

Եկեղեցիին ընկած ահագին բեկոր մը ջահախեր
է մտից դուռն մոտ գտնվող սենյակը, մտից դուռն ալ
միասին կործանելով: Այս այն մտից դուռն է, որ իր
քանդակազարդ աստղաձև մոզայիկներով ոչ միայն
Անիի ճարտարապետական գոհարն էր, այլև հիմա ալ
մեր թանգարանի գլխավոր հարստութիւններն
մեկն է իր բազմատեսակ մնացորդներով: Մոտավո-
րապես չորս հարյուր աստղ կարդարեր դուռն ճա-
կատը, անոնց ամենն ալ առանձին տեսակ քանդակ-
ված: Աստղերն մեկուն վեց ծայրերուն վրա զրված
էր վեց բարձրաքանդակ տառերով Սարգիս անունը,
որ կամ սեփականատերն էր և կամ անոր բնակութե-
ան հատկացած: Ո՞ր Սարգիսը կարող էր ըլլալ ար-
քայաչն եկեղեցիին կից այսպիսի չքեղ ապարանքի
մը մեջ բնակվող - Գագիկի ժամանակակից և անոր
սիրելին Սարգիս կաթողիկոսը, թե՞ վերջը Անիի ա-
ռաջնորդ Սարգիս եպիսկոպոսը, և կամ մի ուրիշ Սար-
գիս - ապագան թող լուծե՛ս այդ հարցը:

Առանց պեղման, այժմն իսկ հայտնի է այդ
շինութեան ներքին բաժանումներում արտակարգ
հարստութիւնը՝ սյուներով, քանդակներով և զար-
դարուն դռներով: Արտաքին նախագավիթին վրա
բացվող դռնն ուղիւ կգա ընդարձակ սրահ մը, ո-
րուն վրա կբացվի երկու քանդակազարդ բարավոր-
ներով շրջանակված դռներ՝ մեկը արևելյան կողմի
վրա, մյուսը Հյուսիսային. արևելյան կողմի դուռը
կտանի չափավոր մեծութեամբ սենյակ մը, իսկ
Հյուսիսային կողմի դռնն կմտնվի մեծ դահլիճի մը

մեջ, ուր տակավին հողեն դուրս կերևա ոլորուն
ձևով քանդակված զույգ որմնասյուներու շարք մը,
ուրկից կհետևի, թե այս դահլիճը եղած է սյունա-
զարդ, կամարակապ և, թերևս, գմբեթավոր: Այս
դահլիճին կից կա մի ուրիշ մեծ սրահ, Հյուսիսային
կողմն, որուն պատերը դեռ կիսով չափ կանգուն
են: Ուրիշ բազմաթիւ բաժանումներ ու պատեր
թեև հայտնի կերևին հողին վրայն, բայց անոնց
մասին առայժմ ոչինչ չէ կարելի ըսել, միայն թե
այս մեծ շինութիւնը երկու կողմն շրջապատված
է եղեր հասարակաց ճանապարհով, Հյուսիսն և
արևմուտքն Գագիկի եկեղեցիին կրճեր արևելա-
հարավը, իսկ ուղղակի հարավը հայտնի չէ.
արևմտյան կողմը կա ընդարձակ շրջափակ մը, որ,
հավանական է, պարտեզ կամ ծաղկանոց է եղեր:

Պրոֆ. Մառը շատ է հետաքրքրված այս ավերա-
կով և կփափագեր ամբողջութեամբ փորել, բայց մի-
ջոցները այնքան համեստ էին, որ նա չհամարձակե-
ցավ արտաքին դռնն ներս բրիչի հարված մը իսկ
տալու: Գուցե դեռ չէ հանած իր ապագայի ծրագրի
մեջն այս ավերակի պեղումը, ինչպես Առաքելոց ե-
կեղեցիի արևելյան կողմի ապարանքներուն մնա-
ցորդները, եթե հաջողվի իրեն ունենալ այնքան մի-
ջոց, որ այս տարվան սկսած Բագրատունյաց արքու-
նիքի պեղումները ամբողջացնել հետո, կարենա այս
կարևոր տեղերու պեղման ալ բաժին հատկացնել¹:

¹ Թորամանյանը թեև չի ընդունում, որ գագիկյան տաճարի
ճարտարապետը եղել է Տրդատը, բայց անգամ ուղղակի հի-
շատակութուն ունենք այդ մասին: Ասողիկի Պատմութեան
մի ձեռագրում (Կենտրոնական Ձեռագրատուն - Մատենա-
դարանի Հին ժողովածուի № 2865, թերթը՝ 236բ-237ա,
զրված 1567 թվին) Գագիկի տաճարի կառուցման վերաբե-
րող հատվածի վերնագիրն այսպես է. «Յաղագա շինելոյ
արքային Գագիկայ ի քաղաքն Անույ գեկեղեցիին անու-
ամբ սրբոյն Գրիգորի. Տրդատ վարդպետ եկեղե-
ցոյն»: Տպագրի և այլ ձեռագրերի մեջ վերջին երեք բառերը
չկան: Կարծում ենք, որ Տրդատի անունը ձեռագրին ար-
տագրողը չի ավելացրել, որովհետև դա մի կեղծիք կլիներ, ո-
րի նմանները նա արած պիտի լիներ նաև ձեռագրի այլ մա-
սերում, որ չկա: Ընդհակառակը՝ հավանական է, որ այդ ա-
նունը Ասողիկի Պատմութեան Հին օրինակներն ունեցել են,
բայց հետագայում ավելորդ համարվելով հանվել է, որով-
հետև Հայաստանում սովորութիւն է եղել հիշատակելու ոչ
թե կառուցող ճարտարապետին այլ կառուցել տվող իշխանին
և թագավորին:

Ասողիկի Պատմութիւնից գիտենք, որ Գագիկի օրով
Չվարթնոցը, որի օրինակով և չափերով կառուցելու էր իր
տաճարը Հիմնապես «փխնալ և կործանեալ» էր, հետևապես
ընդօրինակող ճարտարապետը պետք է, ուսումնասիրող
գիտնականի նման, նախ վերականգնէր Չվարթնոցի կազ-
մութեան մանրամասնութիւնները և այնուհետև նրա օրի-
նակով կառուցեր նոր եկեղեցին: Ո՞վ կարող էր 10-րդ դա-
րում կատարել այդ միանգամայն դժվարին աշխատանքը, ե-
թե ոչ ժամանակի հուշակավոր ճարտարապետ Տրդատը: Նա
10-րդ դարի վերջերին Չվարթնոցի նկատմամբ կատարած է
եղել այն աշխատանքը, ինչ 20-րդ դարում կատարեց Թորա-
մանյանը:

Կազմող

Ընդհանուր կազմութիւնը՝ Չվարթնոցին բո-
լորովին գրեթե նման ըլլալուն, հարկ չտեսա կրկին
նկարագրել այն ամեն բաները, ինչ որ նկարագրած
եմ նախորդ տարիներ անոր մասին, ուստի ես այս-
տեղ կջանամ բացատրել այն ամենը, ինչ որ անոր
մեջ չեն գրված կամ ս. Գրիգորի մեջ տարբեր կազ-
մութիւն և դիրք ունեցած են:

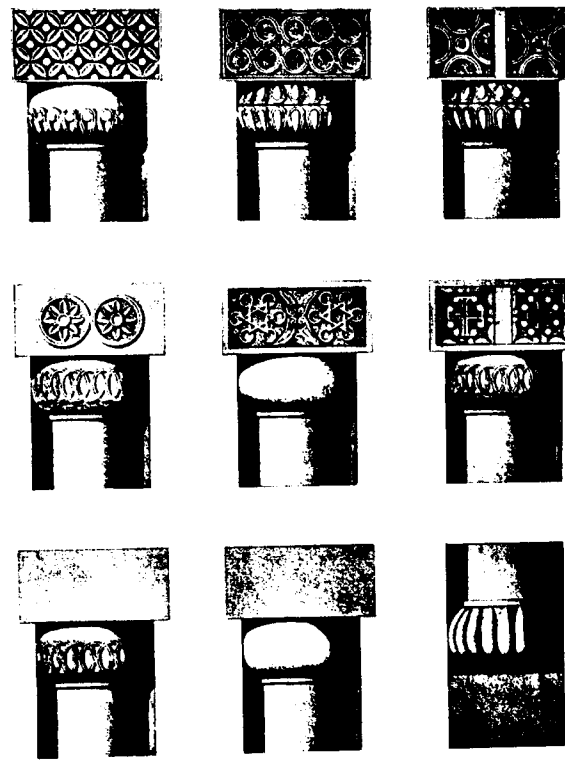

Նկ. 178. Անիի կաթողիկեի արտաքին
որմնասյուների խոյակների և խարխուխի նմուշներ

Հատակագիծը տեղվույն վրա արդեն անա-
ղարտ մնացած է, և ես կեստ առ կեստ ընդօրինակած
եմ, ջանալով պահել կատարյալ ճշտութիւն:

Բարձրութիւններու մասին գալով, առաջին
մասը մինչև շուրջանակի nef-ին կամարին գագաթը
անվիճելի է, որչափ որ գոյութիւն ունի մինչև
այժմ տաճարին արևելյան կողմի վերջը շինված մեծ

¹ Այս հոդվածը մի նամակ է, ուղղված պրոֆ Ն. Մառին: Նա-
մակի հետ հեղինակը Մառին ներկայացրել է նաև 6 գծագիր,
որոնք, նամակի սկզբի մասին համաձայն՝ եղել են հետևյալ-
ները. 1. տաճարի վերակազմութեան ճակատը (նկ. 181), 2.
տաճարի Հյուսիսից հարավ կտրվածքը, 3. արտաքին պատի
արևմտյան կողմի մանրամասնութիւնները, 4. տաճարի
սկզբնական հատակագիծը, 5. տաճարի հատակագիծը՝ փո-
փոխութիւններ կրելուց հետո, 6. դետալներ: Մենք, այդ
նկարները վերականգնելու հնարավորութիւնը չունենալու
պատճառով, նրանց փոխարեն նորերը չգրինք՝ սխալներից
ազատ մնալու նկատառումով: Նամակը տպագրում ենք հե-
ղինակի մոտ մնացած սեպի օրինակից:

Կազմող

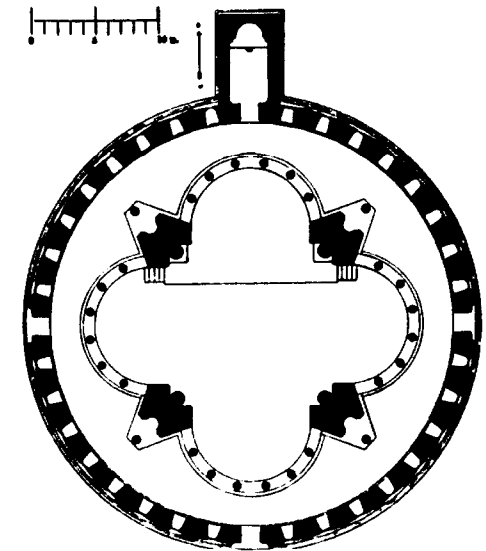

Նկ. 179. Գագիկյան տաճարի հատակագիծը

առաջին հարկի կամարին բարձրութիւնը, կմնար
դասավորել այդ բարձրութեան մեջ արտաքին
պատի ներքին երեսի վրա գտնվող սյուներու և
պատուհաններու բարձրութիւնը: Բնական էր, որ
իրենց աղեղաձև corniche-ներով ավելի ցած պիտի
ըլլային, քան նեֆին կամարին centre-ը, ինչպես
Բանայի տաճարում, ուր որմնասյուներու կիսաբո-
լոր corniche-ները կսկսեն nef-ին կամարին արտա-
քին վերջավորութեան անմիջապես կից: Ես ալ
հետևեցա այս օրինակին, մի քիչ ավելի ցած թողե-
լով, հաշվելով դրսին և ներսին համաչափ բարձ-
րութիւն, դրսի պատուհաններուն կիսաբոլորակ
գագաթները՝ զուգահեռական ներքին և արտաքին
սյունազարդերը միացնող կամարներուն՝ ինչ որ
անվերապ օրինք է, և այդպես ալ գտած եմ Չվարթ-
նոցի մեջ: Այժմ կմնար գիտնալ, թե ո՞րչափ կրնար
ըլլալ պատուհաններուն² բարձրութիւնը վերին

² Առայժմ դեռ կանգուն մնացած արտաքին բոլորակ պատին
ամենն բարձր մասին վրա իսկ պատուհանի հետք չկա,
հետևաբար, պետք է որ այս բարձրութեան վերև գտնվեին
պատուհանները, միևնույն ատեն ավելի ցած, քան արտաքին
պատի և ներքին խաչաձևի մեջտեղ եղող բոլորակի վրան
ծածկող շուրջանակի կամարի հանգիստը:

վար: Ասոր Համար ալ գործնական ոչ մի ապացույց չունենալով՝ հետևեցա անեցիներու ճաշակին և Անիի ժամանակակից պատուհաններու ամենն երկայն չափին, որ կերևա այժմ արտաքին երեսին վրա: Կմնար կազմել ուժ-ին կամարին ներսի կողմին հանգիստ, որ միևնույն ժամանակ խարխախն է (socle) երկրորդ հարկին ներքին պատին, որուն շարունակությունն է միջին գմբեթն արտաքուստ: Այս կազմութեան Համար ալ անվրեպ ապացույցներ չէին պակասեր, ինչպես Չվարթնոցի մեջ, նույնպես ալ այստեղ: Բեկորներու լուսանկարներու պարզ բաղդատություն մը բավական կբացատրե իմ վերակազմության ճշտությունը: Չվարթնոցին հայտնի է, որ մեծ սյուներուն ետևները գտնվող բոլորակ սյուներն մինչև խաչաձև սյունազարդերու մեջտեղի երկու սյուները միացնող փոքր կամարներու վրա նետված էին Հաջորդաբար մեծ կամարներ՝ արտաքին պատեն զուգահեռական կորությունը, որոնց միջոցով կազմված էր վերնահարկին խարխախ և բոլորակ ուժ-ին կամարին հանգիստը: Կամարների մեկ ծայրը Հանգչած է մեծ

սյուներու ետևը գտնվող բոլորակ սյունին ետևնյունաձև մեծ խոյակին վրա, իսկ մյուս ծայրը կերթա խաչաձևի կիսաբոլորակի մեջտեղ երկու սյուները միացնող կամարին վրա, անկեց հետո կակսի ուժ-ը ծածկող կամարը և կամարեն անմիջապես հետո ներքին բոլորակին խարխախը, որ շարունակված է մինչև միջին գմբեթին վերջը: Կոր կամարին ամենաբարձր կետը, որուն տակեն դրված էին շեղակի հակված ետևնյունաձև առաքաստները, սուր ծայրերը հասած էին մեծ և փոքր սյուներեն կազմված անկյուններուն վրա՝ փոքր կամարներն քիչ բարձր: Այս առաքաստները կազմված էին երկու մասերի՝ ինչպես կտեսնենք վերակազմության մեջ: Վերի մասը, որ կցված էր կոր կամարին շրթունքին, պարզ սրբատաշ քարերով, որոնցից մեկ հատը գրեթե մասամբ անաղարտ կմնա տեղին վրա, սեղանին հարավային կողմի մեծ սյունին ետև ուժ-ին անկյունին մեջ: Միևնույն տեղեն գտնվեցան ստորին մասի բեկորներն ալ, ինչպես ուրիշ շատ տեղեր, որոնք վերի մասի պես պարզ չէին, այլ քանդակված երկար խողովակաձև փոսերով հողմահարի նման:



Նկ. 180. Մուլթի և սյուների մնացորդներ գագկաչեն տաճարում

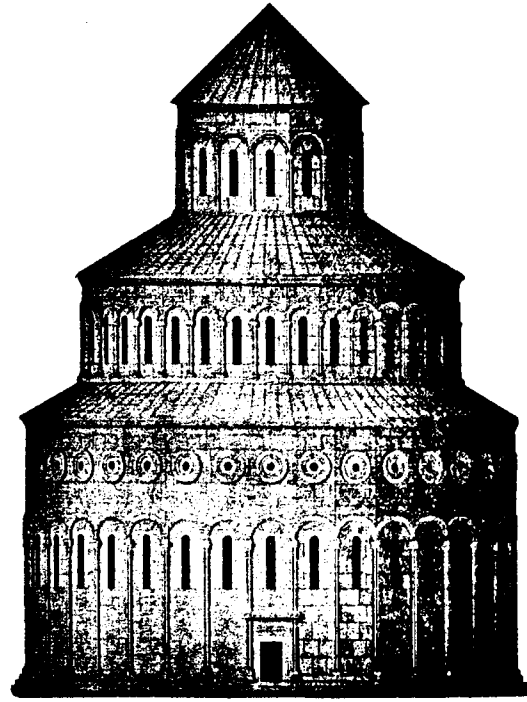

Նկ. 181. Գագկաչեն տաճարի վերակազմության ճակատը արևմուտքից

Մեծ սյուներու մեջ եղած պարապուկությունները կամ բաժանումը այստեղ ալ նման է Չվարթնոցին, շատ թեթև տարբերությամբ, ասոր մեջ չերևիր այն միջին բաժանումը, ինչ որ կա Չվարթնոցի մեջ: Իր անկյուններն ալ փոխանակ Չվարթնոցի նման սուր վերջանալով՝ անկյունավորված են: Այս մասն ալ կարելի է բաղդատել Անիի մի բեկորի հետ, որուն վրա բավական ճշտիվ արտահայտված է անկյունը, արտաքին մեծ բոլորակին կտորը, որուն շարունակությունն է միջնագմբեթը: Այս մասը Բանայի մեջ շատ կտարբերի Չվարթնոցին և ս. Գրիգորին. և այս տարբերությունը առաջ եկած է գլխավորապես հատակագծի մեջ եղած տարբերությունն, թեև միջավայրն ու ճաշակն ալ կարող էին ազդեցություն ունենալ: Անիի մեջ անխնա արտաքսած են, բացի ընդհանուր հատակագծեն, այն ամեն մանրամասնությունները, որոնք անեցիներուն ճաշակին հակառակ էին: Բաղդատության համար՝ գծեցի մի հատակագիծ Բանայի եկեղեցիին. թեև չափերը ճիշտ չեն կարող ըլլալ, բայց ձևը ճշտիվ արտահայտված է ըստ լուսանկարի՝ (տե՛ս նկ. 147): Լուսանկարի վրա պարզ կերևի, որ խաչաձևի թևերը ավելի երկայն են, քան ս. Գրիգորը և Չվարթնոցը, որով ընդարձակված է սյունին ներքևի մասը և, ըստ երևույթին, կազմված է քառակուսի մի սենյակ՝ մեկ անկյունը սյունանման դուրս ցցվածքնե-

րով: Նույնպես տարբեր կերևի Բանայի մեջ վերնահարկ գալերեան, որը տրամագծորեն բաժանված է, կարծեմ՝ քանի մը մասերու, ամբողջ շուրջանակի, փոխանակ Չվարթնոցի և ս. Գրիգորի նման բաց ըլլալու, և կարծեմ, որ Բանայի մեջ ընավ գոյութուն չունի ներքին պատի այն մասը, որ կերթա ուժ-ի կամարին վրա, վերնահարկ գալերեան, թեև վրան փլած, սակայն որոշ կերևի, երկու հակառակ կողմեն եկող խաչաձև թևերի կազմված անկյունները, թեև կարող է պատահել, որ փլած ըլլա, սակայն, համենայն դեպս, ես որոշ նշան չեմ տեսներ անոր գոյութեան:

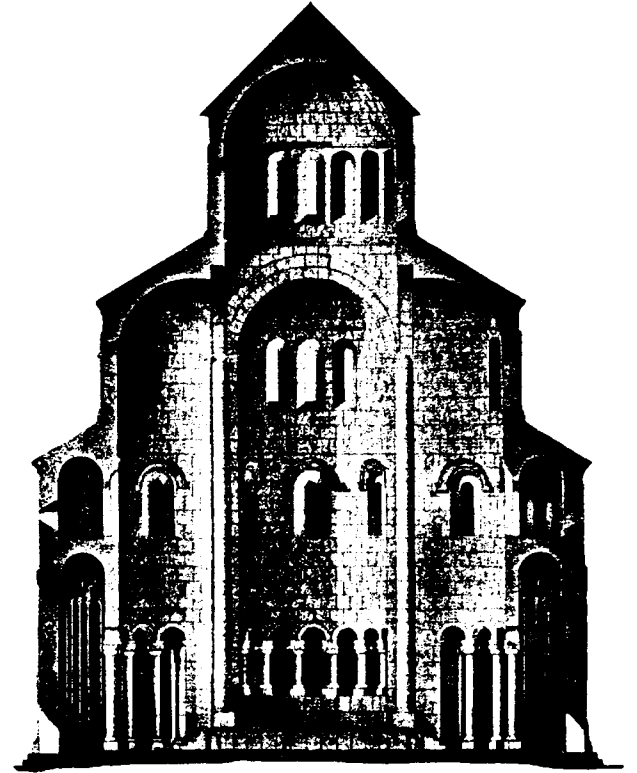

Նկ. 182. Գագկաչեն տաճարի վերակազմության կտրվածքը հարավից հյուսիս

Բանայի սյուները ունեցեր են պատուհաններ՝ նայող դեպի տաճարը, զույգ պատուհան ամեն կողմե, մեջտեղ բաժանված սյունով մը. ս. Գրիգորը տարբեր է այս մասին մեջ: Ես պահ մը փորձեցի այս պատուհանին ս. Գրիգորին գտնված բեկորը հարմարեցնել նույն ձևով, սակայն անհնար էր, որովհետև գտնված բեկորներն ամենն ավելի անաղարտ մեծ չափով մնացած կտորը հագիվ կսեղմեր մեկ պատուհանի չափով, սյունամեջի փոքրության պատճառով, հակառակ Բանայի: Անիի մեջ կգտնվի, շատ մը զանազան բեկորներե գատ, մի քանդված կես շրջանակ՝ սույն սյունամեջի պատու-

¹ Դժբախտաբար այս լուսանկարը վառված ըլլալուն պատճառով չպիտի կրնամ ներկայացնել:

Հանի տաճարին կողմեն, որովհետև քարը գոգավոր է. այն համեմատութեամբ, որչափ որ կոր է խաչաձև թեկի բոլորակը, որուն շուրջանակի տրամագիծը կհասնի 3,89 մետրի, որ հազիվ կտեղավորվեր գտնված տեղին վրա:

Միջնահարկին սկսյալ դեպի վեր բարձրութեան չափերը այլևս ենթադրական են, հետևելով միշտ անեցիներու և կամ ժամանակակից արվեստի համաչափութեան օրենքներուն:

Պետք է այժմ ըսել, որ մի սխալ սպրդած է վերակազմութեան մեջ, 2 ու կես կամ 3 մետր պետք էր բարձրանալ երկրորդ հարկին վեր, այնպես որ մեծ սյուներու գագաթը պասկող corniche-ը անարգել կարելի ըլլար շարունակել մեջտեղի երեք պատուհաններու վրայեն. մինչդեռ իմ վերակազմութեան մեջ նույն corniche-ը, որ միևնույն ժամանակ խոյակի պաշտոնն ալ կկատարե, ընդհատված է պատուհաններու բարձրութեան պատճառով, թեև այս ձևը օտար չէ անեցիներուն, կան ուրիշ օրինակներ Անի և Ղոչավանք, սակայն այս շենքին մեջ լավ լըլլար, որ ամեն օրինականութիւնն պահպանու ըլլար: Տաճարին միջին բարձրութիւնը մինչև չորս մեծ մայր սյուները միացնող կամարին գագաթը համեմատական է Ղոչավանքի ս. Մինասի և Ապուղամբնց ս. Գրիգորի, միայն տրամագիծը, իմ կարծիքով, պետք էր քիչ ավելի լայն լիներ, որովհետև Անիի մի բեկորի վրա գտնվող զարդակամարներուն աղեղներեն գտնված տրամագիծը հաշվով, 16 կամարներով պետք էր շրջապատված ըլլար վերնագմբեթը, ըստ բոլորակի կազմված մեծ սյուներու կամարներու մեջ գոյացող բոլորակ օղակին արտաքին երեսին վրա: Մի այլ բեկորի աղեղներե գտնված կիսաբոլոր կամարները դժվարավ սեղմեցան այս շրջանակին վրա. ես, ներկայիս օրինականութիւնն պահած ըլլալու համար, հետևեցա ընդհանուր օրենքին, այնքան միայն մեծցուցի վերնագմբեթին տրամագիծը, որչափ որ թույլ կուտային չորս մեծ սյուներու աղեղները՝ գմբեթին ամբողջ շրջանակը իրենց վրա միայն կրելու համար: Այստեղ ի դեպ է ըսել, թե անեցիք շատ բացառութիւններ ունին այս ընդհանուր օրենքեն, ինչպես Մայր եկեղեցին, Լուսավորիչը անօրինակ լայն գմբեթներ ունին, որոնց շրջանակը այնքան լայնցած է, որ աղեղներու վրա փոխանակ հանգչելու, անցնելով այն սահմանը, հանգչած են կողմնակի nef-երու կամարներուն վրա, իսկ անկյունները, փոխանակ առագաստի վրա գալու, կանցնին ուղղակի մեծ սյուներու վրայեն. եթե ես ալ այս հաշվով դրած ըլլայի վերնագմբեթը, այն ատեն լիովին բավարար պիտի լիներ 16 որոշ կամարներու համար:

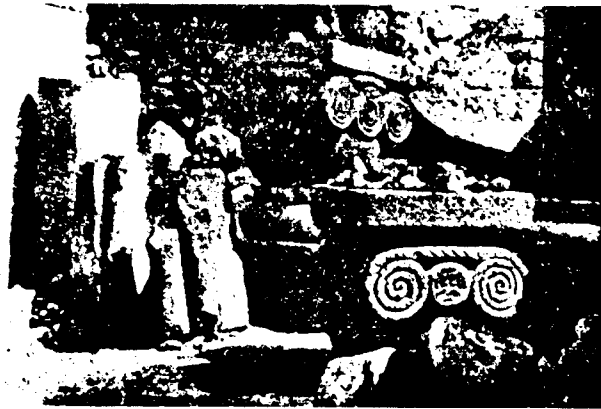

Նկ. 183. Գագաթին տաճարի ներքին սյունաշարքերի խոյակները

Արտաքին ճակատին վրա, սյուներուն և զանոնք կապող կամարներուն բարձրութիւններն ալ անվրեպ էին. հետևաբար, բնական էր, որ ներսի որմնասյուներու կամարին զուգահեռական դարձյալ պատուհանի վերին աղեղին կեղծոնը նույնպես պետք էր միևնույն բարձրութեան վրա կեղծոն ըլլար՝ նույն պատուհաններու արտաքին կողմին աղեղին և անոր զուգահեռական վրայի զարդարուն կամարները, որոնք լիովին գոյութիւն ունին իրենց ճիշտ չափերով:

Զվարթնոցի մեջ ներքին որմնասյուներ թվով 64 հատ են, իսկ արտաքիններ՝ 32 զույգ սյուներ:

Այստեղ, ս. Գրիգորի մեջ այդ թիվն ալ կտարբերի. ներքին կողմեն ունի 72 որմնասյուն՝ հաջորդաբար նեղ և լայն սյունամեջներով, արտաքուստ՝ հավասար հեռավորութեամբ 36 զույգ սյուներ: Ներքին որմնասյուներ, ինչպես Զվարթնոցի և Բանայի մեջ, ամենը կապված չէին իրարու հետ կամարներով, այլ ընդհատ-ընդհատ, բոլոր լայն սյունամեջներու վրա կային կամարներ և յուրաքանչյուր սյուն կկրեր մի կամարի վերջավորութիւնը: Անեցիներու ընդհանուր սովորութեան համեմատ, այստեղ ալ կամարին moulure-ները պատին երեսեն դեպի խորը փորված լինելով, վերի կողմեն հազիվ 3 սանտ. դուրս ցցված էին պատեն, իսկ տակի կողմեն ավելի քան 10 սանտ., այս համեմատութեամբ ալ կամարներն վեր՝ պատը ավելի հաստ էր, քան կամարներն վար: Հետևաբար, կամար չունեցող նեղ սյունամեջներու մեջ առաջ պիտի գային՝ այս անհավասար թանձրութեան պատճառով խորշեր (վերևը կիսաբոլորակ վերջավորութեամբ, առանց corniche-ի): Եթե վերևի թանձրութեան համեմատութեամբ նեղ սյունամեջներու թանձրութիւնը մինչև տակը շարունակվեր, թե՛ երևույթը պիտի տգեղանար և թե՛ որմնասյուներու կողերը պիտի թաղվեին այդ թանձրութեան մեջ. ուստի, այդ ան-

տեղութեան առջև առնելու համար, թեթև կերպով խորշաձև գոգավորեր են այն մասը, վերեն սկսյալ, մինչև որ եկեր ու ներքևի մասին հավասարվեր է:



Նկ. 184. Գագաթին տաճարի ներքին սյունաշարքերի բեկորներ

Դռների կամարները կանոնավորապես միացած են հաջորդաբար ամբողջ շրջապատին վրա և անմիջապես վրան կգտնվի շուրջանակի լայն զարդաքանդակ գոտին, այս գոտիին corniche-ին ճիշտ մեջտեղ կգտնվին բոլորակ պատուհանները, որոնց ամենն ալ բացված էին galerie-ին վրա. այս հարկին ծածկեն վեր կսկսի միջնագմբեթը, որուն իսկական բարձրութեան վրա այնչափ որոշ բան չգիտեմ, բայց, հետևելով Զվարթնոցի, բաժանեցի սյունամեջներու վարինին թվով. սյուներուն ձևերը անձանոթ են, շինածս ենթադրական է, սակայն վրայի կամարներն գտեր եմ, որոնք այժմ կգտնվին ս. Սարգսի դռան գավթի մոտի բարձրութեան վրա, ճիշտ միևնույն moulure-ներով, միայն վերնամասը առանց քանդակի և նեղ, քան վարի կամարներուն այդ մասը. միանման դրի այս հարկին ալ corniche-ը, որովհետև թեև չափը տարբեր corniche չեմ գտեր, բայց քանդակներով տարբերողներ կան:

Վերնագմբեթի մասին արդեն գրեցի վերևը, որու առթիվ կավեցնեմ, թե անոր վրա գտնված

պատուհաններն ալ երկայն և վերը կիսաբոլորակ եղած է և նմուշը կմնա բեկորին վրա խնամքով ծածկված, որովհետև արդեն փրթելու վրա է:

Կմնա բացատրել վտանգվելին հետո եղած հավելումները և շրջակամարը:

Ինչպես կերևի, շինութեան հանդուգն եղանակին և տարողութեան հաշիվներու թերութենեն՝ շինութիւնը վտանգվել է և ճեղքվածքներ առաջ եկեր են:

Զվարթնոցի ճարտարապետը, որպես գիտակ յուր արտաքու կարգի հանդուգն ծրագրին, վերնագմբեթը և անոր պատին ներքին մասերը պեմզա քարով շինել էր: Անեցիք այդ կանխամտածութիւնը չունենալով, չարաչար վտանգեր են տաճարը և փութացել են շուտով վտանգին առջև առնել, հինգ զանազան տեղեր, գլխավորապես ներքին խաչաձևի կիսաբոլորակներու մեջտեղերը, որ ամենն տկար մասերն էին, կանգներ են հաստահողույս մուլթեր, որոնց ծայրերը հասած էին մինչև միջնագմբեթին խարխախին տակ՝ ծառայելու համար որպես ամուր հենարան: Այդ մուլթերեն երեքը կանգներ են հարավ-արևմտյան կողմին վրա, ուր ամենն շատ սպառնալից էր վտանգը և, վերջապես, այդ կողմին վրա ալ փլած էր շենքը, մեծ մայր սյուներուն ետևը գտնվող կոր կամարակիր փոքր սյունն ալ հյուսիս են հաստահողույս մուլթին մեջ և երկու կողմին վրա՝ կրկնակի կամարներով ամրացուցել են դարձյալ նախկին կամարներու տակեն:

Բեկորները ցույց տվին, որ այս երկրորդ հավելյալ կամարներն ալ թվով երկու հատ են միայն, երկու մասերե բաղկացած էին եռանկյունի ձևով, բայց ոչ քանդակված՝ խողովակաձև ստորին մասին վրա, ինչպես որ եղեր է ի հնումն, այլ պարզ սրբատաշ: Այս իսկ պատճառով էր, որ այստեղեն, այսինքն հարավ-արևմտյան կողմեն գտնված հողմահարի ձևով քանդակված առագաստի քարերը շաղխապատ էին, որովհետև հինը առանց քանդակու, վրայեն շինել էին մյուս նոր կամարները: Ուրիշ կողմի վրա գտնված առագաստի քարերը մաքուր են, առանց շաղխի հետքերը կրելու: Այս կամարներն մեկը, ինձ հայտնի չէ թե ո՞ր կողմինը, կրկնաշուրթն եղած է, այսինքն երկու աղեղ վրա-վրայի դարձված, մեկը մյուսեն հազիվ 15 սանտիմետր խոր, կիսով չափ կմնա այս բեկորն ալ ընկած արևմտյան կողմը, ներքին մեծ շրջանակի կտորին տակեն, որուն արդեն կպած էր. այս կամարին բեկորի վրա կա իսկական ապացույց, որ մուլթերը շարունակված էին մինչև nef-ի (հավելյալ) կամարին տակ. հավելյալ մուլթերուն մեկուն ծայ-

ըր կգտնվի այս բեկորին վրա՝ երկայն, 3 մետրեն ավելի, ծայրը կպած է մեծ մուլթի բեկորին վրա, կիսաբոլորակ ձևով ընկած. բայց հայտնի կերևա կիսաբոլորակ մուլթին կոտրված մասը, ավելի քան 2 մետր բարձր կամարի բարձրութենեն, որով հայտնի կըլլա, թե նա պետք էր շարունակված ըլլար մինչև վեր, արդեն առանց ատոր ալ, առանց կամարի՝ մուլթիքը բավական էին մեզ համոզելու, որ եթե անոնք մինչև խարիսխին տակ հասած չըլլային, իրենց նպատակին չպիտի ծառայեին:

Այժմ վճռելի կմնա երկու կարևոր հարց. մեկը աստիճաններն վեր եկեղեցի մտնելու հարցը, առանց սանդուխի գոյություն, իսկ մյուսը, որ ավելի կարևոր է, վերահարկ բարձրանալու սանդուխին ո՞ր կողմնն ըլլալը: Ինչպես Ջվարթնոցում, այնպես ալ այստեղ, անլուծելի հանելուկ մնաց ինծի: Եկեղեցին մտնելու հարցը կվճռվի, եթե 1892 թվականին պեղված ս. Գրիգոր եկեղեցին մտնելու հարցը վճռվի, որովհետև անոր մուտքն ալ մեկ մետրեն ավելի բարձր է գրեթե, իսկ վերահարկ բարձրանալու անօրինակ կնճիռը կա նաև այժմ՝ կանգուն Հովվի եկեղեցիին մեջ, որուն շուրջը ոչ մի հետք չկա սանդուխի, սակայն վերը, հարավային կողմին վրա, շինված է մտից դուռը: Ես կկարծեմ, որ Բանայի մեջ ճամբա ըլլա սյունամեջերեն, որովհետև

այնտեղ սյուներու մեջ եղող բաժանմունքները երկու հարկ են, վրայի վրա, և վարի հարկը շատ ցած են սկսած է, այնպես որ, նույն համեմատական բարձրութենեն շատ վեր կանգուն են ս. Գրիգորի մեծ մայր սյուները և դարձյալ վրան ամենևին նշույլ չկա սանդուխի կամ դռան:

Պահ մը ենթադրենք, որ սեղանի սյունազարդերու մեջն կարելի է շինված ըլլա ճամբա մը, ինչպես Մայր եկեղեցվո սեղանը, որուն մեջ գտնվող շուրջանակի խորշերը մասամբ կհիշեցնեն ս. Գրիգորի սյունազարդ սեղանը. Մայր եկեղեցվո այս խորշերն երկուքին մեջ են վերահարկ մատուռները բարձրացող սանդուխներուն դռները, բայց ս. Գրիգորի մեջ ամենևին ոչ մի նշանակի հետք չկա, մինչև իսկ վերջին ժամանակները, երբ շինված էր այստեղ գտնվող անկանոն ձևով մուլթը: Ես չհասկցա նաև, թե ինչե՞ն առաջ եկեր է արևելյան սեղանի ետևի մուլթին այս անկանոն անկյունավոր ձևը, թեև մեկ կողմանե նկատելի է, որ ետևի փոքր մատուռին մուտքը չխափանելու համար ծոփեր են քիչ մը, սակայն առանց ատոր ալ, կարելի էր անխափան թողուլ, ինչպես մյուս կողմեր երեկ պատվածքին ձևը կպահանջեր այդ:

Ալեքսանդրապոլ, 27 դեկտ. 1906.

Զ

ԵՐԵՎԱՆԻ ՊԵՏԱԿԱՆ ՊԱՏՄԱԿԱՆ ԹՎԱԳՐԱՆԻ ԶԱՐՏԱՐԱՊԵՏԱԿԱՆ ԲԱԺԻ ՀԱՄԱՌՈՏ ՀԱՏԿԱՆՇԱԿԱՆ ՑՈՒՑԱԿ¹

ԱՌԱՋԱԲԱՆ

Ներկա աշխատությունս մի ամբողջական ուսումնասիրությունն է Հայաստանում իրագործվող

¹ Այս աշխատությունը թորամանյանը գրել է Պատմական թանգարանի ճարտարապետական բաժնի վարիչ եղած ժամանակ, հավանաբար 1930-1932 թվերին, որ անտիպ է մնացել մինչև այժմ: Ծուցակին ավելացրել ենք «Երվանդաշատ և Երվանդակերտ» (արտատպում ենք «Ախուրյան» թերթի 1909 թ. № 65-ից), «Հայ ճարտարապետությունը Անիի և Երվանդակերտի մեջ» (արտատպում ենք «Ախուրյան»-ի 1909 թվի № 67-ից), «Ո՞րն է իսկական Հոռոմոսի վանքը» (արտատպ. 1911 թվին լույս տեսած գրքուկից) և «Ապուղամբենց սբ. Գրիգոր» հոդվածները: Ծուցակից դուրս ենք թողել Տեկորին, Էջմիածնին և ուրիշ վերաբերող հոդվածները, որովհետև այդ հուշարձանները սույն ժողովածուի մեջ ներկայացրել ենք ավելի հիմնավոր աշխատություններով:

Կազմող

Հուսալի է, որ հնարավորություն կունենա որոշելու թե՛ օտարամուտ ձևերը, թե՛ տեղական ճաշակի ենթարկված փոփոխությունները և թե՛ զուտ տեղական ստեղծագործությունները ճարտարապետական ու շինարարական արվեստի մեջ:

1. Գառնի

Նշանավոր պատմական Հին ամրոց է Գառնին, մեր պատմագիրներեն շատերը անմատոյց ամուր կամ հզոր անունն են տալիս այս անմատույց վայրին: Դեռ նախաքրիստոնեական շրջանին ևս անառիկ ամրոց լինելուն տեղեկություններ կան, սակայն վերջին անգամ, Հայոց թագավոր Տրդատը, ըստ Մ. Խորենացիի, նոր բերդ շինեց, միջի իր արքունիքով միասին, նաև մեկ հովանոց «ի համար քեռ իւրոյ Խոսրովիդստոյ» կամ սարասոյթ հովանոց Տրդատայ անունով շքեղ մի սյունազարդ անդաստակով և քարյա ինն աստիճան սանդուխով բարձրացող միայն մի բաժանմունքից բաղկացած առանձին սենյակ: Բերդը բավական ընդարձակ է, և մեծ մասամբ պարիսպները գոյություն ունեն տեղին վրա, որը շատ ճիշտ նկարագրած է Մ. Խորենացին, թե՛ «Կատարէ Տրդատ գշինուած ամրոցին Գառնոյ զոր որձաքար և կոփածոյ վիմօք, երկաթագամ և կապարով մածուցեալ» և այլն: Այժմ այդ պարիսպներն մեծագույն մասը գոյություն ունի տեղին վրա տաշված պինդ որձաքարի հսկա հատորներով կազմված, իսկ քարերի երկաթի կապերը, հայտնի չէ թե ո՞ր ժամանակ, չարաշահ մարդիկ բոլորը հաներ են իրենց ծայրերի ամուր ձուլածո կապարով միասին:

Նույնպես երկաթե կապերով միացած էին հովանոցի պատի քարերը, որոնք երևում են պատերի մնացորդների վրա: Բննողներն ոմանք կարծեցին, որ այսչափ շքեղ սենյակը հավանական է, որ հեթանոսական տաճար լինի, բայց հաստատ տվյալներ կան, որ բնավ կուսպաշտական տաճար չէ, այլ արքայական ընդունելության դահլիճ և կամ, ինչպես Խորենացին է ասում, հովանոց էր: Այժմ եթե շփոթություն մի պարագա կա, այն է՝ թե ո՞ր Տրդատն է շինողը: Ըստ Մ. Խորենացու՝ Տրդատ Գ-ն է, սակայն պատմական քննադատությունը ասացուցանողներ ալ կան, որ Տրդատ Ա-ն է շինած թե՛ ամրոցը և թե՛ հովանոցը 1-ին դարուն, Հռոմից բերած ճարտարապետներով. և սա, ըստ թվականին, հավանական է երևում, որովհետև Հռոմեական կամ Հին Հունական ոճով այսչափ ճշտությամբ

չենք չէր կարող շինվել Հայաստանի սրտին վրա, առանց Հունաստանից մասնագետ վարպետ բերելու:

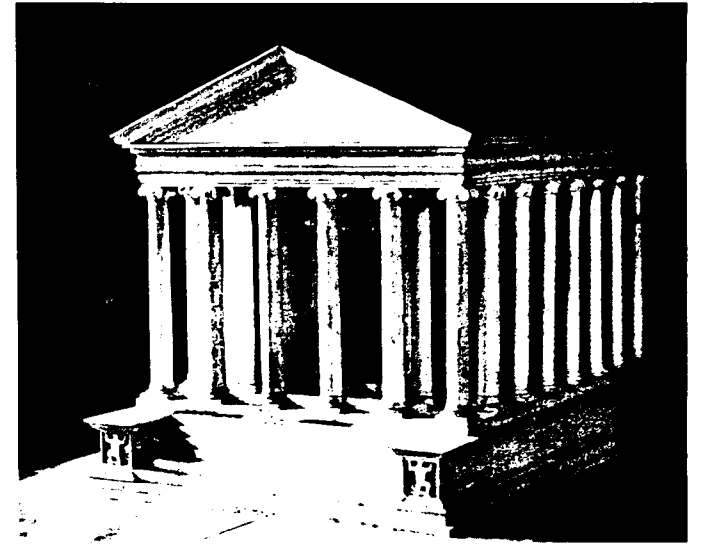

Նկ. 185. Գառնիի՝ Տրդատի Հովանոցի վերակազմության մակետը (գործ Տարագրոսի)

Մեհյան կարծողները երեկ հետևեցում են սրահի մի բաժանում ունենալին, սակայն սա Հին Հունական ձև է, որ բոլոր թագավորներ ունեցել են այս ձևի ընդունելություն սրահներ, ուր կնստեին լսելու համար ժողովրդի դիմումները: Շատ քչերը այս շինքերից ունեցել են մի փոքր նախազավթ և այդ՝ թագավորական ընդունելության դահլիճն էր, որ անվանվում էր տաճար:

Որչափ շքեղ և գեղարվեստական էր շինված այս շինքը, գրչով բացատրել դժվար է. թեև ես կներկայացնեմ այստեղ լուսանկարներ, սակայն ամբողջական տպավորություն ստանալու համար անձամբ պետք է գնալ Գառնի և տեսնել այդ շինքի սքանչելի բեկորները: Շատ քիչ բան է մնացել տեղին վրա շինքի բեկորներից. իբրև սրբատաշ քարի քարհանք, ամեն տեղ տանում էին քարերը շինքեր շինելու համար. նույնիսկ Էջմիածին, Երևան բերվել են ընտիր քանդակազարդ հունական խոյակներից: Ես ինքս անձամբ տեսա՝ Զոհրաբուլ գյուղում՝ գյուղական եկեղեցիի փայտյա շինքի սյունի տակ Գառնիի սքանչելի խոյակներից մեկը դրված էր իբրև խարիսխ: Հետագայում Հայաստանի քարի արհեստավորներ առաջ են զնացել տուֆ քարերը քանդակելու մեջ, բայց Գառնիում բազալտ քարի վրա այդքան մեծություն քանդակել ոչ միայն մեզ համար զարմանալի է, այլև օտար մեծ արվեստագետներ իրենց այցելություն ժամանակ զարմանքի հետ հայտնել են նաև իրենց հիացմունքը:



Նկ. 186. Գառնիի սյունաշարքերի առաստաղի քանդակազարդ բեկորներ և սյուների մասեր

Քրիստոնեական շրջանին ևս անընդհատ Գառնին կենդանի գավառ եղած է. դեռ 5-րդ դարում հսկայական մի եկեղեցի է շինված գյուղի հյուսիս-արևմտյան կողմը, որուն հյուսիսային և արևելյան պատերն են մնացել: Գյուղի արևելյան կողմը կան երկու ավերակներ, որոնց ժամանակը պարզ չէ, թերևս 11-12-րդ դարերու գործ են. սակայն այգիների մեջ կա այժմ մի փոքր, բայց վերին աստիճանի գեղարվեստորեն շինված մատուռ, որն արդեն կիսավեր վիճակի մեջ է:

Զարմանալի երևույթ է Հայաստանի համար, որ Տրդատա սարավույթի նման հռոմեական ոճով վերին աստիճանի գեղարվեստական շինությունը ոչ մի ազդեցություն չի ունեցել Հայաստանի ճարտարապետության վրա և ինքը մենակ է մնացել բովանդակ Հայաստանի մեջ, իբրև հռոմեական ոճի շենք. իսկ այդ շենքից անմիջապես հետո թե՛ նույն շրջանում և թե՛ Հայաստանի հեռավոր սահմաններում երբեք նույն ոճով շենքեր չգտնվելիզ գատ, հագիվ նշմարելի է, որ մեկ կամ երկու շենքերի մեջ Գառնիի շենքի մասնավոր գծերից օգտվել և խառնել են Հայաստանի զուտ արևելյան ոճի մեջ:

2. Երվանդաշատ և Երվանդակերտ

Այս տարվան ուղևորությանս վերջին սահմանը եղավ Երվանդաշատ և Երվանդակերտ ըսված երկու հին քաղաքներու ավերակները, որոնք, ըստ խորհրդանշանի, կգտնվին Ախուրյան գետի աջ ու ձախ ափերուն վրա, Արաքս գետի խառնարանին մոտ:

Ճանապարհս Բագարանեն էր, ուստի առաջին անգամ հասա Ախուրյանի աջ ափը, ուր պետք է գտնվեր Երվանդաշատը:

Առաջնորդներս մի քանի ցիրուցան ավերակներ ցույց տվին գետեզրին մոտիկ: Քար ու քանդեղած մի փոքր մատուռ կար, որուն քարերը հավաքած էին մի տեղ՝ նոր շինություն շինելու համար, նույնիսկ մի ուրիշ շինության մնացորդ՝ մանրիկ սրբատաշ քարերով. ասոնք, սակայն, շատ հին դարերու շինություններ չէին, առավելն 13-րդ կամ 14-րդ դարերու հագիվ հասնին:

Ասոնցմե քիչ հեռու, դեպի հյուսիս-արևմուտք կնշմարվի մի ուրիշ շինություն, որ իսկապես բազմադարյան հնություն դրոշմը ունի իր վրա. որձաքարի մեծամեծ զանգվածներով շինված են պատերը, որ ըստինքյան Հայ շինություններու ամենահին

շրջանին կվերաբերին: Շինությունը թեև երկհարկանի է եղած, սակայն շատ փոքր է և միայնակ մնացած է բլրի մը գլխին: Հեռու կամ շատ մոտ հատ-հատ կերևին մանր-մունր շինությանց մնացորդներ. սակայն այս ամենը բավական չեն բնավ խորհրդանշանի այնքան ներբողած Երվանդաշատի մնացորդները համարվելու համար:

Գետի այս կողմը, ընդարձակ տարածության վրա, եթե համեմատենք խորհրդանշանի նկարագրության հետ, իբրև բերդ և կամ իբրև քաղաքատեղի, արդյունքը շատ հակասական դուրս կուգա: Ոչ միայն բերդի և քաղաքի հետքեր չկան, այլև ի բնե

իսկ բնական հարմարություններ ամենևին չեն եղած այս տեղին վրա քաղաք կամ բերդ շինելու: Քարքարոտներու և բնական ապառաժներու խառնուրդ. կատարյալ քառս մը կներկայացնեն բնության այս վայրենի անկյունը, որուն վրա ոչ խիտ շինություններ կարելի էր շինել և ոչ ալ կանոնավորապես հող մշակել:

Չի կարելի նաև ենթադրել, որ բնության որևէ պատահար հետին ժամանակներու մեջ կերպարանափոխած է այդ տեղերը. առաջին ակնարկ մը բավական է համոզվելու համար, որ անհուն ժամանակների ի վեր նույնը մնացած է մինչև այսօր:



Նկ. 187. Տրդատի հովանոցի մնացորդները տեղում

Գետափին ամբողջ երկայնությամբ մինչև Արաքսի ափը, թերևս նեղ շերտի մը վրա գտնվել փոքրաթիվ բնակչություն և հանդիպակաց ափին վրա գտնված քաղաքին մի քաղաքամասը կազմեր, բայց ընդունել իբրև մի առանձին քաղաք Երվանդաշատ անունով, առայժմ, իմ կարծիքով, շատ դժվար է առանց մանրակրկիտ և ուշադիր քննության:

Երբ անցա Ախուրյանի ձախ ափը, արդեն ամեն բան կերպարանափոխ եղավ, ամեն քայլափոխին կնկատվեին մեծամեծ շինությանց հետքեր՝ ցրված մինչև Հաջի-Բայրամ գյուղի ստորին սահմանները: Գետեզրի հետ միասին մինչև Հաջի-Բայրամ ձգվող բարձր սարը այսօր ալ ինքնին մի մեծ

բերդ կարելի է համարել, և ամեն հարմարություններ կներկայացնեն ի հնումն բոլորովին անառիկ դարձնելու: Արդեն կատարին վրա ամբողջ երկայնությամբ կերևին որձաքարերով հյուսված ահավոր պարիսպներու մնացորդները, որոնք տեղ-տեղ 4-5 մետր բարձրությամբ կերևին:

Բացի սարը վերևն շրջապատող պարիսպներն, նաև կերևին առանձին մեծ բերդամասերու բաժանումներ՝ լանջի զառիվայրեն դեպի ցած ձգված, որոնց մի տեսակ նմանություններն են Անիի միջնաբերդի ստորոտի բաժանումները Ղըզ-Ղալայի հանդեպ:

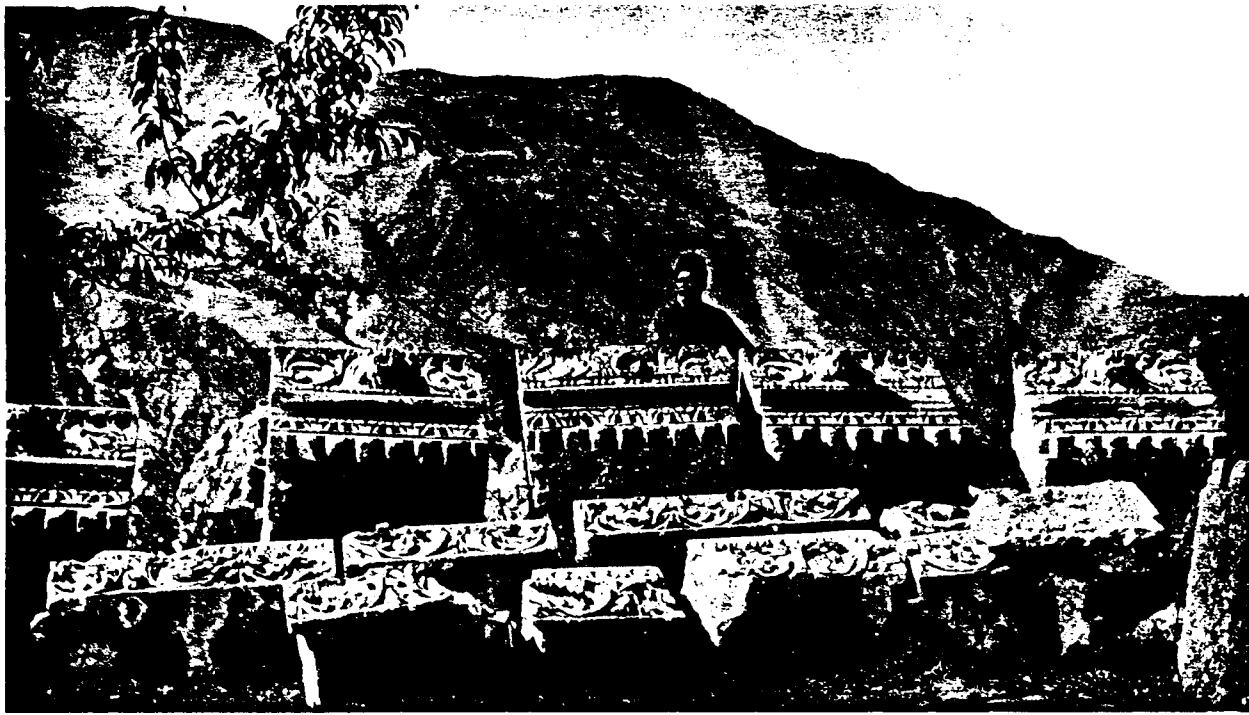

Նկ. 188. Տրդատի Հովանոցի կարնիզների բեկորների շարքեր

Հին կամրջատեղիներն վերև է շինված այսօրվան կամուրջը և գրեթե վերջին սահմանին վրա Հին քաղաքին, որովհետև ձախ ափի վրա ալ ասկեց վերև այլևս Հարմարություններ չկան ոչ բնակության և ոչ ալ մշակութային:

Կամուրջի մոտ բարձր դիրքի մը վրա կան շատ մը շինությունաց մնացորդներ, որոնցմե մեկուն տեղական բնակիչներ ավանդաբար պալատ անունը կուտան: Թեև բավականին Հին շինություն է և զարմանալի կերպով մեծամեծ որձաքարերով հյուսված, սակայն պալատ Համարվելու ամեն առանձնահատկություններ զուրկ է. թերևս եղած է մի մասնավորի մեծ բնակարան՝ երկհարկանի և քանի մը բաժանումներով:

Այս շինություններն քիչ վերև կա մի մատուռի ավերակ, որուն հյուսիսային պատը ամբողջովին ընկած է գետնի վրա առանց քայքայվելու, և ներքևը կտեսնվի մի մեծ արձանագրություն՝ ամբողջ պատը ծածկած: Անհնար եղավ կարդալ, պետք էր մի առ մի քարերը քանդել և վերստին շարել Հարթ գետնի վրա, որուն Համար ես Հնարավորություն չունի: Արդեն Հաջի-Բայրամի գյուղացիները մի մասը քանդել և տարեր էին, մաս մ'ալ այնտեղ պեղած էին տանելու Համար, այս դիզված քարերուն ալ մեծ մասը արձանագրված էին:

Այս արձանագրություններու տառերու ոճն և մատուռի շինության ոճն Հայտնի էր, որ 13-րդ դարն առաջ չէին:

Այլևս կասկած չկար, որ այս կողմը ապրել է մարդկային մի Հոծ բազմություն, և մարդիկ դարեր

շարունակ ժայռեր ու ապառաժներ փշրեր, ասդին անդին տեղափոխեր են կյանքի Հարմարություններ ստեղծելու Համար, իսկ գետեզերքի մի երկար շերտը մշակեր և պարարտացուցեր են Հողը, ուր այսօր ալ անթիվ պարտեզներ և մրգաստաններ առատորեն կատարված են:

Հաջի-Բայրամ գյուղին մեջ Հնագույն շինությունաց Հետքեր չերևցան, բացի մի բրդաշար բերդի մնացորդ, այն ալ շատ նոր ժամանակ պարսիկներու ձեռով շինված, ուրիշ ամեն բան քարուքանդ եղած է բնիկներու ձեռքով: Գյուղը, կարելի է ըսել, ամբողջովին շրջապատված է պարտեզներով և բանջարանոցներով, ասոնց բոլորտիքը իբրև շրջանակ շարված են Հին շինություններն քանդված մեծազանգված քարեր, որոնց վրա պահված են տակվին երկաթի կապերու տեղերը գրեթե նույն ձևով, ինչպես որ Անիի մեջ գոյություն ունի միջնաբերդի Մաղկոցաձորի կողմի դրան քառակուսի բուրգերու վրա: Այս վերջիններն ալ Հավանաբար Բագրատունյաց օրով ուրիշ տեղե քանդված ու բերված են՝ այդ դրան երկու կողերին քառակուսի բուրգեր շինելու Համար:

Օրվան սաստիկ շոգը և ժամանակին կարճությունը զիս կատիպեին հեռանալ այս հետաքրքրական վայրերն, ուր մեզ Համար պատմական շատ թանգագին նյութեր կան հետազոտելիք: Բերդի գլուխը բարձրանալ ուրիշ Հարմարագույն առիթի թողնելով, Հնարավոր չափով արձանագրեցի ստորին մասերու ընդարձակ տարածության վրա

գտնված նյութերը, որոնք անհրաժեշտ էին: Բացի գանազան դարերու նմուշ շինությունաց մնացորդներ, շատ կան նաև թե՛ քրիստոնեական և թե՛ հեթանոսական շրջանի գերեզմաններ: Մասնավորապես ուղղակի Արաքսի Հանդեպ գտնված ընդարձակ զառիվայր լանջը ուսումնասիրության խիստ շատ բան կպարունակե:

Վերադարձիս, երբ անցա կամուրջը, այս անգամ տարբեր ճանապարհով բարձրացա դեպի Բագարան տանող սարալանջը, գտնե անգամ մը ևս աչքի անցնելու Համար, թե մի գուցե սխալված եմ քաղաքի մը գոյություն հետքեր չտեսնելու մեջ: Սակայն այս անգամ ալ արդյունքը նույնն էր, միևնույն անվար, անմշակ և ապառաժոտ պատկերը կներկայանար: Ուստի այն օրին ի վեր ահամահարց ծագեցավ մտքիս մեջ, թե ո՛ւր էր Երվանդաշատը: Եթե այդտեղ գտնվեր մի մեծ մայրաքաղաք, անհնար էր, որ այդպես բոլորովին հետքը կորսվեր:

Այս տարակույսը տեևց այնչափ ժամանակ, մինչև որ բարեպատեհ առթիվ մը Անիի մեջ Հանդիպեցավ ինձ Հարգելի պատմաբան պ. Կ. Կոստանյանց, որուն դիմեցի տարակույսս որևէ կերպով փարատելու և պատմական տեսակետով բացատրելու այս երևույթը:

Հարգելի գիտնականը շատ բնական գտավ այս երևույթը և բացատրեց, որ արդեն սխալ է Երվանդաշատը Ախուրյանի աջ ափին վրա փնտռելը: Արշակունի թագավորաց հողային սահմանը կհասներ այդ կողմն մինչև Ախուրյանի ձախ ափը, իսկ աջը կպատկաներ ուրիշ նախարարական և իշխանական ցեղերու, հետևաբար մի Արշակունի թագավորի Համար դժվար էր մի ուրիշ սեփականության վրա մայրաքաղաք շինել: Պարզապես մեր այսօրվան Երվանդակերտ կարծածն է Հին Երվանդաշատը, իսկ Երվանդակերտը պետք է փնտրել Արաքսի մյուս ափին վրա: Խորենացիի մեջ եղած շփոթությունը գուցե միայն երկու գետերուն անուններուն մեջ եղած է և փոխանակ Արաքսի երկու եզերքին վրա սույն երկու քաղաքները ցույց տալու, Ախուրյանի երկու կողմին վրա ցույց տված է:

Ցանկալի էր, որ պ. Կոստանյանց ավելի մանրամասն տեղեկություն չնորհեր այս ըստինքյան ծանրակշիռ Հարցի մասին՝ պատմական որոշ ապացույցներով. ավելի քան անհրաժեշտ է նաև մասնագիտական մի արշավախումբ կազմել մոտիկ ապագայի մեջ, որպեսզի տեղին վրա քննվի մինչև այսօր ընդունված պատմությունն ու ավանդությունը հեղաշրջելու սպառնացող փափուկ և միանգամայն կարևոր խնդիրը:

3. Երերույք

Թիֆլիս-Երևան երկաթուղագծի վրա, Անի կայարանից 5 կիլոմետրի չափ դեպի արևմուտք, երբեմն կար քրդաբնակ մի գյուղ՝ Կզըլ-Կուլե անունով, իսկ այժմ անբնակ և ավեր: Այդ գյուղին կից կա մի Հնադարյան կիսավեր շենք, որը, բացի իր պատկառելի հնություն, ունի նաև շինարարական խոշոր առավելություններ. ի տես այս հոյակապ շենքին, որ 24 մետր 37 սմ. չափ ունի, մնացել են միայն չորս պատերը և չորս ծայրին չորս փոքր սենյակներ՝ ոչ բոլորովին անվնաս: Սակայն, եթե մանրակրկիտ կերպով ուշադիր քննենք, թե՛ շենքի վրա եղած կոփածո հսկա քարերի որմնադրական դասավորությունը և թե՛ շուրջը թափված բեկորները, հիրավի կտեսնենք, որ վաղեմի մի մեծագործության առջև կգտնվինք, որուն բազմադարյան մնացորդներն իսկ այսօր արվեստագետների կատարյալ Հիացումն են գրավում:

Վրան գտնված արձանագրություններից ևս տեղեկանում ենք, որ այս եկեղեցիի մոտ գտնված բնակատեղին, քաղաքավան կամ գյուղ, Երերույք անվանված է:

Շինության կամ հիմնարկության թվական չունի. Հարավային պատի վրա եղած ամենահին հայերեն արձանագրությունը 1038 թվականն ունի, որը գրել է տվել Բագրատունի Սմբատ թագավորի կինը: Այս արձանագրությունով Հայտնում է, որ Երերույքի բնակչության վրա նշանակված թաստակ անունով տուրքը թագուհին բաշխում է որդեց որդի:

Շինության կամ հիմնարկության ժամանակը շատ պարզ որոշվում է ճարտարապետական տվյալների Համեմատությամբ: Նախ, շենքի ներքին ձևը հունական սելլայի կամ բազիլիկի տիպն ունի, որ եթե ոչ նախաքրիստոնեական, գեթ Հայաստանի քրիստոնեության սկզբին հիմնված է, այսինքն մի պարզ սրահ՝ կրոնական արարողությանց Հատուկ: Ինչպես կերևի, քիչ ժամանակ հետո, կրոնական նորամուտ պահանջի համաձայն, անհրաժեշտ է համարված արևելյան և արևմտյան անկյունների վրա ավելացնել փոքր սենյակներ: Ահա այս ավելված սենյակները և բուն շենքի վրա եղած պատուհանները բացարձակապես 5-րդ դարուն ավելցած մասեր են, մասնավանդ արևմտյան մասերի Հավելվածը, որ բուն շենքից անկախ կերպով կառուցվել և միացվել է մայր շենքին, անվիճելի կերպով 5-րդ դարու ոճով, մինչդեռ բուն շենքի վերևի մասը սիրիական ճարտարապետության ազդեցության տակ լինել կթվի:

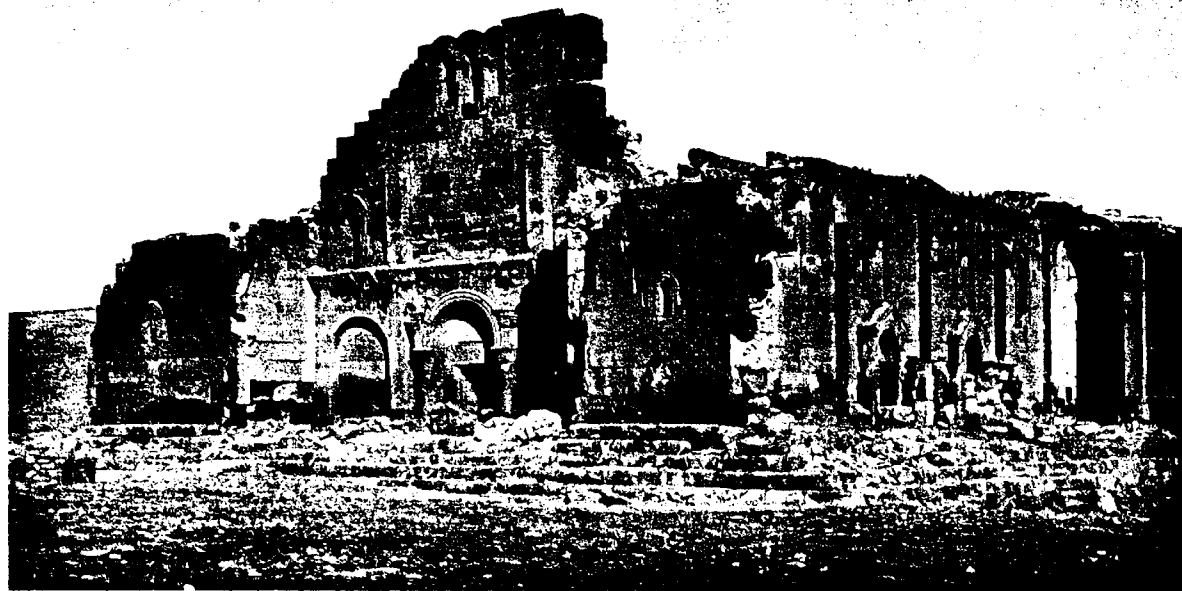

Նկ. 189. Երեբունյեի տաճարը Հարավ-արևմուտքից

Հինգերորդ դարու ոճը առաջին վերածնությունն է՝ կիկլոպյան անտառ քարերից շինված շենքերից հետո, կամ թե գեթ այդպես ենք համարում, որովհետև տակավին մեզ հայտնի է, թե 5-րդ դարուց ո՛րչափ առաջ շինությունները այն կատարելության հասան, ինչպիսիք են մինչև 5-րդ դարու քրիստոնեական շրջանի շենքերը: Պարզ է, որ 5-րդ դարուց դեռ մի քիչ առաջ ճարտարապետական շրջանում ձգտում եղած է նոր ոճ ստեղծելու. ահա այդ ձգտումի հետևանքով է, որ մինչև 7-րդ դարու կեսը կանգնված շինությունները մի տեսակ խարխափման մեջ են 5-րդ դարու ոճի մեջ օտար ոճերի պատվաստման փորձերով, ինչպես՝ հունական, սիրիական, պարսկական և այլն և այլն: Սակայն արևելյան ոճերը միշտ մեծ տեղ են բռնել Հայ ոճին մեջ:

Որչափ որ մասնակի նորոգություններ եղել են Երեբունյեի շենքի վրա, այնուամենայնիվ իր արևելյան հատկանիշը չի կորցրել: Ներքին կողմը կողմնակի նեղ թևերի վրա կամարակապ ծածկված էր, իսկ միջին լայն թևը անպայման փայտածածկ էր, առանց գմբեթի: Արտաքին հյուսիսային և հարավային ծածկույթը անորոշ է, իսկ արևմտյանը, որ կարճ է և ցած, հայտնի է, որ կամարածածկ է եղած: 5-րդ դարու ձևով են արևելյան կողմի նեղ ու երկար սենյակները, որոնք գրեթե մի դար հետո ուրիշ եկեղեցիներում մեջ միանգամայն փոխված են: 7-րդ դարում լայնության և երկարության ավելի համաչափ համեմատություն են ստացած և արևելքից դեպի արևմուտք ավելի երկար են, քան 5-րդ դարու հյուսիսից Հարավ երկնցած նեղ սենյակները (հատակագիծը տե՛ս նկ. 61):



Նկ. 190. Երեբունյեի արևմտյան մուտքի որմնասյունը

Այս շենքի վրա մեծ ուշադրություն դարձրեց ակադեմիկոս Ալ. Թամանյանը, և լուստողկոմ Մուսայանի միջոցով, պետական օժանդակությամբ, մասամբ նորոգեց փլուզման վտանգ սպառնացող տեղերը: Այս նորոգության ժամանակ շատ պարզ երևաց, որ եթե բարբարոս ձեռքերի կամավոր կերպով ավերումները չըլլային, անհնարին էր, որ այս շենքը ինքնին քանդվեր կամ վտանգվեր. մինչև երկու մետր կամ ավելի երկարությամբ տաշված քարեր ձեռք բերելու ազա՛հ բաղձանքը առիթ է տվել այդ հուշարձանը քանդելու:



Նկ. 191. Երեբունյեի Հարավային մուտքերից մեկը

Շենքի արևելյան կողմը ուշագրավ է մի արհեստական լճի տեղը, որը մասամբ մնացել է մինչև այսօր: Ինչպես երևում է, Երեբունյե ջրի պակասություն էր գգում, թեև գետը մոտ էր, բայց ձորը խորն էր և ճանապարհը՝ դժվարին: Հավանորեն անասուններին ջուր մատակարարելու համար օգտվել են շենքի արևելյան կողմի մի ձորից, որը գար-

նան ժամանակ հեղեղում էր, իսկ ամռանը միանգամայն չոր էր, ուստի շենքի արևելյան կողմում մի հարմար տեղի վրա հեղեղի առջև փակել են և մուտավորապես երկու մետր խորություն ունեցող արհեստական լիճ են պատրաստել ամռանը անանոց ջուր մատակարարելու համար:

4. Ավան

Երևանի հյուսիս-արևելյան կողմը, Կոտայքի շրջանում, Կրիսթոպի գետակի եզերքին կգտնվի Ավան գյուղը, որ 6-րդ դարում մի քաղաքավան էր և Հայաստանը հունաց ու պարսից մեջ բաժանվելուց հետո՝ հունաց բաժնին մեջ ընկավ Ավան քաղաքավանը, ուր հակաթոռ կաթողիկոս նստավ Հովհան Սյունական:

Այս Հովհան կաթողիկոսը Ավանում շինեց 6-րդ դարու մեջ մի եկեղեցի, որ նմանություն էր բերում էջմիածնին. այս նմանությունն այն ժամանակ պատշաճ էր համարվում, որովհետև Հովհանը նստում էր հակաթոռ կաթողիկոս, հակառակ էջմիածնի, ուստի իր շինած կաթողիկոսական եկեղեցին ևս պիտի ունենար էջմիածնի ավանդական ձևը, իբր կաթողիկոսական լուսավորչական ձև (հատակագիծը տե՛ս նկ. 66):



Նկ. 192. Ավանի տաճարը Հարավ-արևմուտքից

Ավանը հինգ գմբեթանի եկեղեցի է և հատակագծով շատ նման է Էջմիածնի հին Կաթողիկեին, որ հետո, 7-րդ դարում ևս մի քանի եկեղեցիներ նույն ձևով շինվեցին իբրև լուսավորչական դև: Բացի կենտրոնական գմբեթից՝ շենքը ուներ նաև չորս փոքր գմբեթներ՝ չորս անկյունների վրա, ինչպես էր վաղեմի Էջմիածինը, ինչպես նաև Անիի մեջ միևնույն ձևով շինվեցավ Պահլավունիների Առաքելոց եկեղեցին, որովհետև Պահլավունիները ինքզինքնին համարում էին Լուսավորչի սերունդ և Լուսավորչի ավանդած ձևը պահում էին իրենց կանգնած եկեղեցիների համար:



Նկ. 193. Ավանի տաճարի արևմտյան մուտքը

Բացի ներքին խաչաձևությունից և չորս անկյունների վրա գմբեթավորված չորս սենյակներից, ճարտարապետական տեսակետով խիստ հաճելի և ինքնուրույն են շենքի ընդհանուր պսակը և արևմտյան քանդակազարդ դուռը: Բազմաթիվ արձանագրություններ ունի շենքը և երկար դարեր իբրև եկեղեցի է ծառայել տեղական բնակչությանը:

Ավանի ժողովրդյան շատություն և քաղաքի ընդարձակության ապացույց կարող են լինել ուրիշ եկեղեցիներ և վանքեր, որոնք անմիջապես մոտերքը շինված են. այս վերջին շենքերեն, որ 10-13-րդ դարերու արվեստներին հատուկ են, դեռ կիսականգուն կգտնվին Ավանի շրջանին մեջ:

5. Աշտարակ

Արդյունավետ և պողառատ գյուղ եղած է միշտ Աշտարակը և պատմական անցքերով հարուստ: Թեև շրջակայքում էլ պակաս չեն նախաքրիստոնեական հնությունաց մնացորդներ, որոնք չեն հետազոտված, այնուամենայնիվ քրիստոնեական շրջանի 5-րդ դարի սկսած՝ հսկայական շինությունների մնացորդներ կան մինչև վերջին դարերը, որ ապացուցանում են, թե այդ տեղը եթե ոչ քաղաք, գոնե մեծ գյուղաքաղաք եղած է ի հնում, որ իր մեջ պարունակում է հոյակապ տաճարների կանգուն ու կիսավեր շենքեր և բազմաթիվ քրիստոնեական դամբարաններ, խաչքարեր և այլն և այլն:

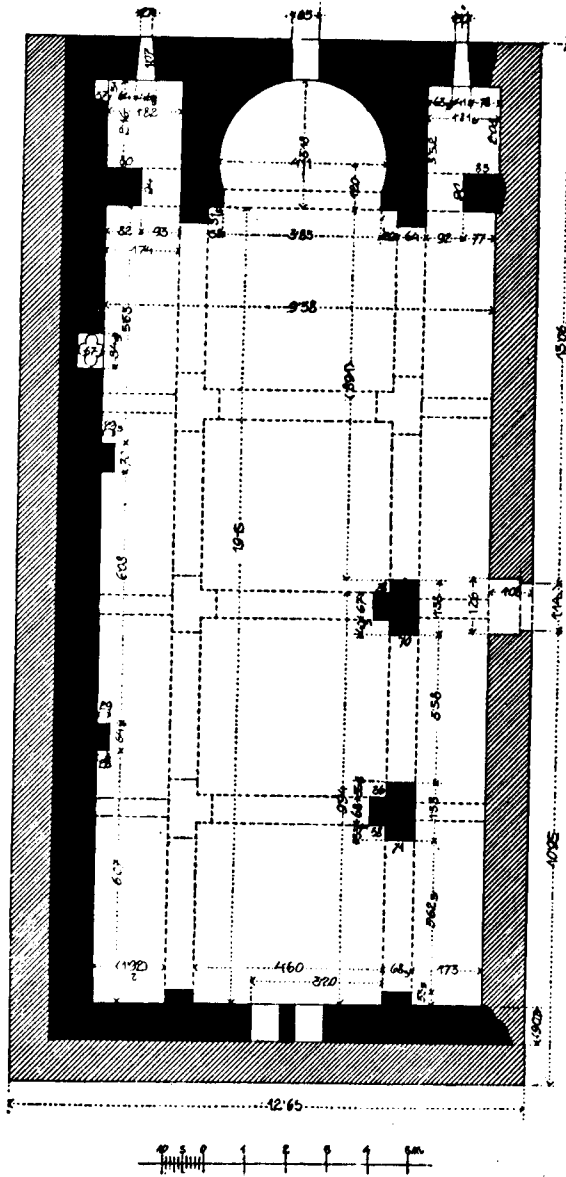

Նկ. 194. Աշտարակի Միրանավոր եկեղեցու հատակագիծը

Քրիստոնեական շրջանին այստեղ գոյություն ունեցող Միրանավոր անվանված եկեղեցին, որը կանգնված է 5-րդ դարում, չափազանց հատակ կերպով բովանդակում է իր մեջ այն ժամանակվա կրոնական պահանջների հատկանիշները թե՛ հատակագծի և թե՛ ընդհանուր շինության մեջ: Բնականորեն նույն դարուն շինության հայերեն արձանագրություն չէր կարող լինել շենքին վրա, պիտի լիներ կամ ասորերեն կամ հունարեն. այնուամենայնիվ, ինչպես երևում է, մի ժամանակ բերդի են վերածել այս եկեղեցին և արտաքուստ կրկնակի պատերով զրահավորել են, որով վրան եթե արձանագրություն ևս կար, հին պատին վրա, մնացել է նոր շինված պատի տակ: Այս եկեղեցուց մի քանի տասնյակ քայլ հեռու կա մի բերդի մնացորդ, որ հագիվ թե 10-11-րդ դարերու գործ լինի, սակայն անկասկած է, որ ի հնում եղել է նախորդը և վերաշինվել է հետին դարերում (Նկ. Նկ. 194, 195):



Նկ. 195. Աշտարակի Միրանավոր եկեղեցու ներքին տեսարանը

Միրանավորից հետո ժամանակագրական կարգով Կարմրավոր կոչված փոքր մատուռն է, որ կանգնված է 7-րդ դարում, անչափ գեղարվեստական է շենքը և շենքի ընդհանուր պսակը. վրայի 7-րդ դարու կղմինդրե ծածկը մինչև այսօր մնում է: Պարզ քննությունը ցույց է տալիս, թե ո՛ր աստիճան նպատակահարմար և գեղարվեստական ձևով շինված են այս կղմինդրերը և ինչքան լավ թրծված, որ մինչև այսօր բնավ չեն ազդված բնության զանազան հոսանքներից: Շինության արձանագրությունը պահված է շենքի շուրջը փոքր ինչ փչացումներով, որոնց մեջ պահված է շինողների անունը, ինչ որ Գրիգոր քահանա ու Մանաս և այլն: Դժբախտաբար թվական չկա, բայց անկարելի է 7-րդ դարուց այս կողմ բերել շինության կերպի և շինանյութերի տեսակետից (Նկ. 196):



Նկ. 196. Աշտարակի Կարմրավոր եկեղեցին արևելյան կողմից

Ժամանակագրապես երրորդ տեղն է բռնում Մարիանեի եկեղեցին, որը ունի իր վրա 14-րդ դարու արձանագրություններ. շինությունը նույն դարուն կլինի անշուշտ, սակայն շինողի անվան հետ առասպելներ կապված լինելով՝ ավելորդ ենք համարում այստեղ կրկնել (Նկ. Նկ. 197-198):

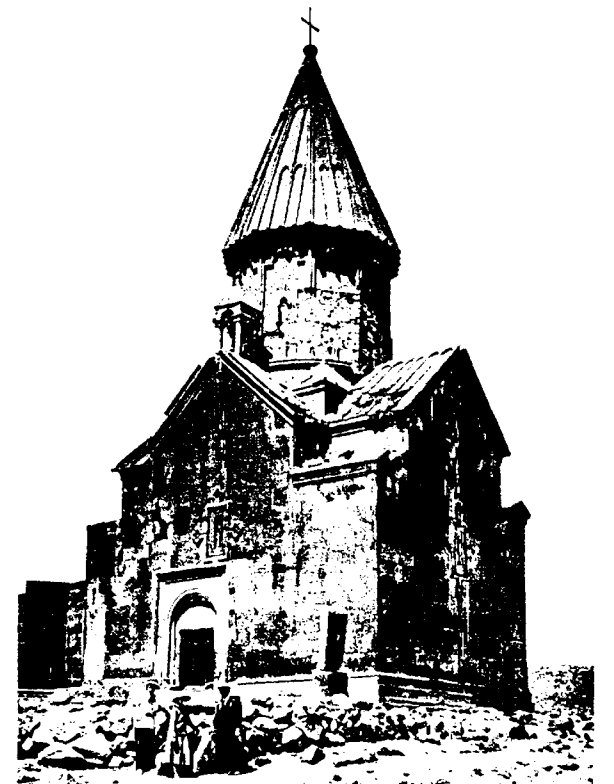

Նկ. 197. Աշտարակի Մարիանե եկեղեցին հարավ-արևելքից



Նկ. 198. Մարինե եկեղեցու արևմտյան պատը, որտեղ երևում են քանդված ժամատան որմնակարները

Նշանավոր է Քասաղ գետի կամուրջը Աշտարակ գյուղին մոտիկ. այս կամուրջին նախնականը և նրա շինողը Հայտնի չէ. ըստ Հին նկարագրության՝ միակամար և Հսկա գործ էր, սակայն արդեն կիսով չափ փլված էր և խիստ անհրաժեշտ էր վերաշինությունը: Ըստ Առաքել պատմագրի՝ այս կամուրջը շինել է տվել Մոծակենց Գրիգոր կամ Խոջա Գրիգոր անունով մի անձնավորություն, որին աշտարակցիք ավանդաբար անվանում են Քանաքեռցի Խոջա Փլավ: Այս կամուրջը ինքնին խոշոր նշանակություն ունի ճարտարապետական տեսակետով և մի օր, ինչպես Օշականի, նույնպես այս կամուրջի չափագրությունները և լուսանկարները պետք է Հանել ապագա ուսումնասիրությունների համար:

Վերջապես, ուսումնասիրելի կարևոր հուշարձանների շարքում պետք է որ առաջնակարգ տեղ ունենա այս արդյունաշատ գյուղի այգեստաններն ու պարտեզները ուղղող առուների ջրաբաշխական ուսումնասիրությունը, որ խիստ հետաքրքրական է և օգտակար Աշտարակի շինության պատմության համար: Այգեգործության և պտղաբուծության վայր լինելով ի վաղուց հետո, ջրաբաշխական աշ-

խատանքն անպակաս է եղած այս գյուղից: Դեռ 13-րդ դարու մի արձանագրություն կա, որ մի Հակոբ Երեց նորոգել է Աշտարակի մեծ առուն: Այսպես, եթե մանրամասն ուսումնասիրվեն առուները և նրանց շինության ժամանակներն ու շինելակերպերը, ըստ ամենայնի մի գիտական ուսումնասիրություն կլինի Հայաստանի մեջ ընդհանրացող ջրային ոռոգման գործնական օրենքների համար:

6. Հոփսիմե և Գայանե

Ճարտարապետական տեսակետով էջմիածնի տաճարը տեսնելու զնացողը անպայման կզնա տեսնելու նաև Հոփսիմեի և Գայանեի շենքերը, որոնք ոչ միայն մոտ են միմյանց, այլև գրեթե միևնույն 5-7-րդ դարաշրջաններին կանգնված շինություններ են: Այս շենքերը հնագրային լինելուց բացի, ունին նաև ճարտարապետական խոշոր արժանավորություններ, որ ամեն մի արվեստագետի համար անհրաժեշտ է ուսումնասիրել:

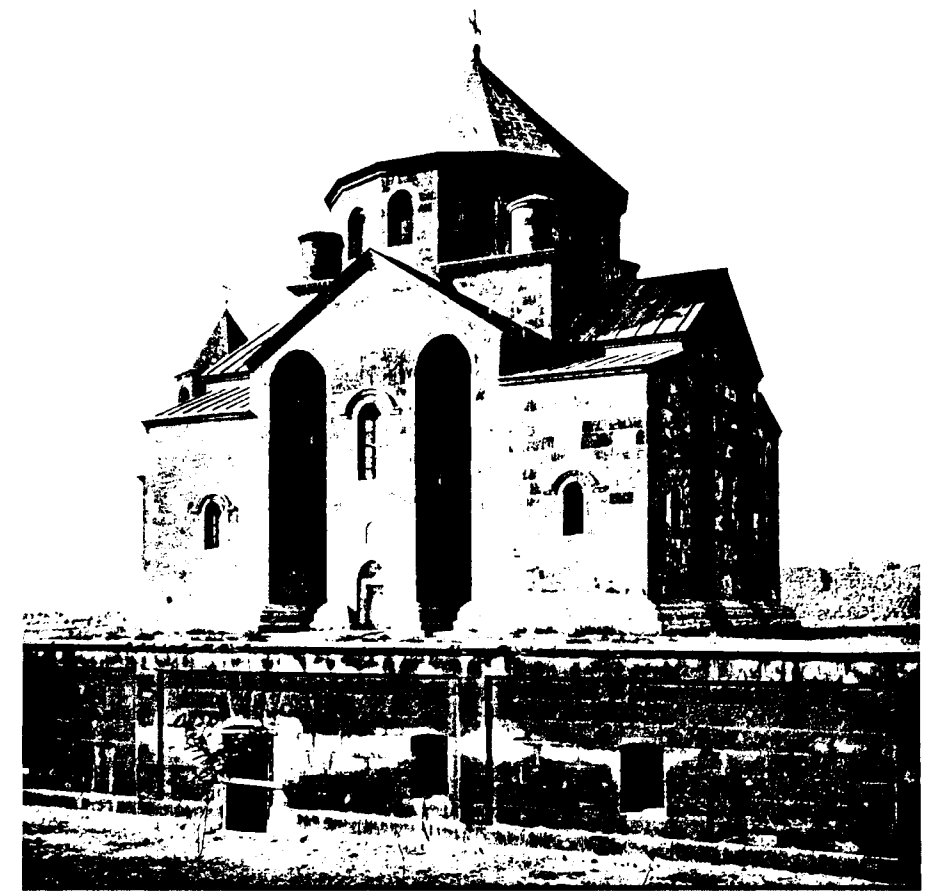

Նկ. 199. Հոփսիմեի տաճարը հարավ-արևելքից

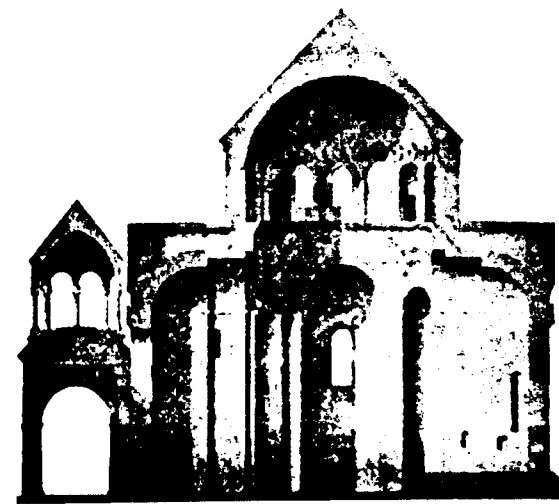

Նկ. 200. Հոփսիմեի տաճարի կտրվածքը՝ արևմուտքից արևելք

Հոփսիմեի և Գայանեի համար պատմագրական ակնարկներ կան, որ սկզբում շինվածները փոքր մատուռներ էին «կարի ցած և մթին», ըստ Սեբեոսի, «խրթին և փոքրատեսակ իմն», ըստ Հովհաննես կաթողիկոսի, իսկ ներկա մեծ շինություններից՝ Հոփսիմեի կառուցել է Կոմիտաս կաթողիկոսը 7-րդ դարում, Գայանեի կառուցել է նույն դարում Եզր կաթողիկոսը: Այս երկու կաթողիկոսներն

և քանդել են նախաշեն Հին մատուռները և կանգնել են այժմյան հոյակապ շենքերը:

Խոսենք Հոփսիմեի մասին:

Հոփսիմեի ներկա շենքը կառուցված է 618 թվականին: Այս հոյակապ շենքի կառուցումից հետո նրա ճակատագիրը գրեթե անստույգ է երկար դարեր: Հայտնի երևում է, որ Վաղարշապատի մայր տաճարի նման խնամքից և պաշտպանությունից զուրկ մնալով, նա հետզհետե ավերվել ու քանդվել է մինչև Փիլիպպոս կաթողիկոսը (1633-1655), որը ձեռնարկեց նորոգության (նկ. նկ. 83, 199-202):

Փիլիպպոսի նորոգությունից առաջ Առաքել Դավրիժեցու նկարագրությունը ոչ միայն ցույց է տալիս այդ շենքի երկար դարեր անխնամ մնալը և ավերմունքի ենթարկված լինելը, այլև տալիս է նորոգման մանրամասնությունները հետևյալ կերպով. «Իբրև կատարեալ աւարտեցան ամենայն շինուածք տաճարին Գայանեայ կուսին, ապա զնացին ի տաճար սրբուհի կուսին Հոփսիմեայ, եւ ձեռն ի գործ արկեալ սկսան եւ զայն ևս նորոգել: Վասն զի յարտաքուստ կուսէ եկեղեցոյն զլուխ կաթողիկէին, եւ տանիքն բովանդակ եւ երեսք որմոցն եւ յատակք նորին. իսկ ի ներսի կողմանէ բեմն, եւ սալարկ յատակն, եւ չորից խորանաց

մէջն, այս ամենայն զոր յիշեցի, աւերեալ եւ քայքայեալ էին. վասն որոյ բազում ջանիւ և յոքնակի աշխատութեամբ, գուն գործեալ մինչև զամենայն նորոգեալ կատարեցին, եւ ի վերայ գագաթման եկեղեցոյն կառուցին...» (Առաքել Դաւրիժեցի, գլուխ ԻԵ, էջ 328):



Նկ. 201. Հռիփսիմեի տաճարի ներքին տեսարանը

Առաքել, մի ուրիշ առթիւ, ոչ միայն Հռիփսիմեի, այլև Վաղարշապատի երեք եկեղեցիների համար հետևյալ տխուր նկարագրությունը կուտա. «Եւ երեքին տաճարքս այսոքիկ, եթէ էջմիածնի, եթէ Գայանեայ եւ եթէ Հռիփսիմեայ, էին աւերեալ, խախտեալ և խարխալեալ եւ անշքացեալ... յէջմիածին կային միաբանք սակաւք. եւ այնք ևս յոյժ տգէտք եւ գութհիկք: Իսկ Գայանեայ եւ Հռիփսիմեայ ամենևին անքնակ եւ անպարիսպ, նա եւ դրուք ևս ոչ գոյին եկեղեցեացն եւ խորանացն, եւ յարտաբուստ կողմանէ տանիսն բովանդակ եւ երեսք որմոցն քանդեալ, եւ հիմունքն խարխալեալ եւ խրամատեալ. եւ ի ներսի կողմանէ բնան եւ յատակ եկեղեցւոյն քանդքանդեալ եւ բովանդակ եկեղեցին և խորանքն աղբովք անասնոց լցեալ, վասն զի յաւուրս ամարայնոյ եւ ձմերայնոյ անասունք, որպէս եզինք եւ ոչխարք մակաղէին ի մէջ ե-

կեղեցեացն» (Առաքել Դաւրիժեցի, էջ 180, Վաղարշապատ, 1896 թ.):

Շինութեան և նորոգումների թվականների համեմատությունները ցույց են տալիս, որ էջմիածնի տաճարին նման մի ճակատագիր ունեցել է նաև ս. Հռիփսիմեն: Մոտավորապես 12 դար անտերութեան մատնվել և լիակատար քայքայման դրություն է հասել մինչև Փիլիպպոսի ձեռնարկած վերանորոգությունը, որուն մեջ թաղված է նաև ինքը:

Վերին աստիճան հետաքրքրական և ուշագրավ է շենքը թե՛ ներքին և թե՛ արտաքին երևույթների տեսակետով: Թեև բոլորովին անգարդ, սակայն ուղղահայաց, հորիզոնական և կոր գծերի այնքան ներդաշնակություն կա, որ մարդ երկար մնում է իբրև դիտող այս շենքի հանդեպ. իսկ ներքին կողմը ամենից հիանալի է արձագանքը. ամենացած ձայնով խոսակցությունն անգամ մեծ արձագանք է տալիս, հետևաբար, այնտեղի երգեցողությունը, բնականաբար, ավելի մեծ ներդաշնակությամբ պիտի հնչեր հանդիսականի ականջին: Ճարտարապետական արժանիքի մասին ես չեմ խոսում այստեղ, յուրաքանչյուր մարդ կարող է անձամբ գնալ և տեսնել, միայն պարտք եմ համարում մի թյուրիմացություն պարզել Կոմիտասի գերեզմանի նկատմամբ, որ ցույց են տալիս եկեղեցիին մեջ՝ սեղանի առջև, համարելով այնտեղ դրած մեծ քարը Կոմիտասի գերեզման, բայց հետևյալն է իրողությունը:



Նկ. 202. Հռիփսիմեի հարավ-արևելյան անկյան վերին մասն արտաքուստ

Հյուսիսային կողմի ավանդատան մեջ մի նեղ անցք կա, որ կտանի դեպի խորանի ներքև: Որովհետև ոչ մի տեղից լույս չունի, հետևապես երբ լույս վառվի, կտեսնվի, որ այդ նեղ անցքը կտանի մի մութ սենյակ, ուր գետեղված է կարծեցյալ Հռիփսիմեի մարմարյա դագաղակերպ շինված տապանաքարը: Այս սենյակին արևմտյան կողմը եթե լավ քննենք, կտեսնենք, որ սրբատաշ քարով շատ խնամքով փակված մի դուռ կա, որը թեև այժմ փակ է, սակայն, իհարկե, մի ժամանակ բաց է եղել, բայց դեպի ո՞ր կտանե այդ դուռը: Վերջապես, մանրակրկիտ քննությունները և չափերը ցույց տվին, որ շատ հին ժամանակ գերեզմանը շինված է եղել ուղղակի բեմին ներքև, և գերեզմանի մուտքը եկեղեցվո մեջ բեմի առջևից էր, անշուշտ սանդուխով ցած կիջներ և դռնից անցնելով՝ կմտներ Հռիփսիմեի գերեզմանը: Բայց մի ժամանակ, հայտնի չէ թե՛ երբ, տաճարին մեջնե եղած ճանապարհը լցնելով՝ հավասարեցրել են շենքի սալահատակին և վրան դրել են այժմ երևցող մեծ քարը, որ արտաքուստ տապանաքարի տպավորություն է թողնում. նույնիսկ ոմանց մոլորեցնում են, թե Կոմիտասի գե-

րեզմանն է, մինչդեռ Կոմիտասի ժամանակ եկեղեցական օրենքով տաճարի մեջ մեռել թաղելը մեծ սրբապղծություն էր: Գայանեի վանքի նախկին վիճակի մասին Հռիփսիմեից տարբեր մի բան չկա սելու, նույն ճակատագիրն է ունեցել, ինչ որ էջմիածնի տաճարը և Հռիփսիմեի վանքը, թերևս մի քիչ վատ վիճակի մեջ, ինչպես Առաքել Դավրիժեցին ասում է՝ «Գայանեայ տաճարին տանիքն բովանդակ իջեալ էր, եւ որմունքն միայն կային կանգնեալ եւ ոչ այլ ինչ»:

Այս եկեղեցին շինողն է Եզր կաթողիկոս (631-642 թ.): Բայց տարօրինակ կերպով իր ճաշակը կտարբերի նախորդ Կոմիտասի ճաշակն եկեղեցվո ձևին նկատմամբ: Կոմիտաս՝ հետևելով էջմիածնի տաճարի նոր ձևին և ավելի վայելչացնելով, կանգնել է Հռիփսիմեն. իսկ Եզր, ավելի հավատարիմ հին բազիլիկ ձևին, նույն ճաշակով կանգնել է յուր շինած եկեղեցին: Սակայն մի նկատելի պարագագ եթե կա, այն է, որ այս շենքի վրա ամեն կողմից մնացել են 7-րդ դարու շարված քարերը և քարերի վրա քարտաշ վարպետների դրած նշանները (նկ. 71, 203 և 204):

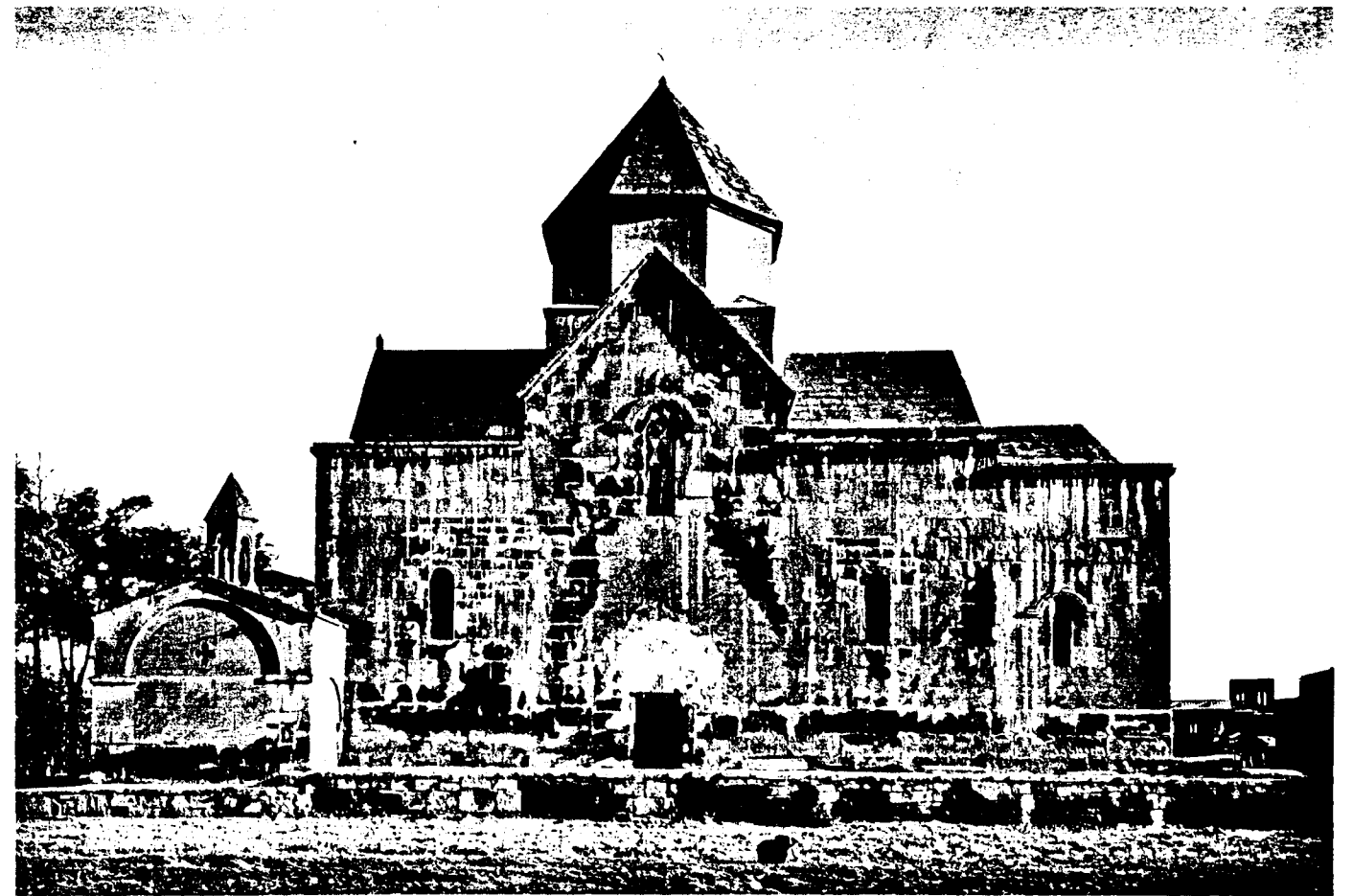

Նկ. 203. Գայանեի տաճարը հարավից



Նկ. 204. Գայանեի տաճարի Հարավ-արևմտյան մասը ներսից

Ինչպես կերևի, երկար դարեր անտերուծյան մատնվելուց հետո՝ 1652 թվականին Փիլիպպոս կաթողիկոս վերանորոգեց այս շենքը, իսկ 1688 թվականին արևմտյան ճակատին կից Եղիազար կաթողիկոս շինեց երկար նախագավիթը, ուր այժմ շարքով գերեզմաններ կան: Այս եկեղեցվո վերջին նորոգությունը, ըստ ոմանց, պատկանում է Խրիմյան Մկրտիչ կաթողիկոսին:

7. Ալաման

Անիից դեպի Տեկոր, մոտավորապես ճանապարհի կեսին կգտնվի քրդական Ալամ գյուղը: Գյուղի մեջ կա 7-րդ դարու մի խաթարված եկեղեցու շենք, որուն վրայի շինությունն և այլ արձանագրություններից երևում է, որ տեղի հին անունը Ալաման էր, նաև մի կարևոր բնակավայր, ուր կգտնվեին իշխանական տոհմեր, ինչպես այս եկեղեցին շինողը:

Եկեղեցիի շենքը չափավոր մեծություն ունի և 7-րդ դարու եկեղեցական ոճի Համաձայն, արտաբուստ շեշտված խաչաձև է, ավելի նախնական ձևով, այսինքն՝ փոխանակ անկյունավորի, ուղղակի քառակուսի դուրս շեշտված արտիդներ (նկ. 205):

Վրայի արձանագրությունից երևում է, որ շենքը շինել են Գրիգոր Եղյուստր և կինը՝ Մարիամ, 636-37 թվականին, Հերակլ կայսեր և Արշարունյաց տեր Ներսես Կամսարականի օրով:

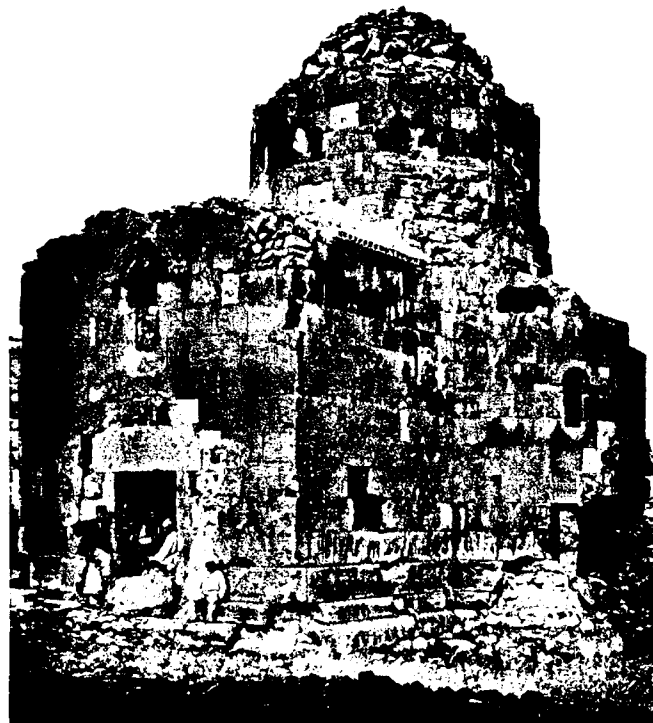

Նկ. 205. Ալամանի ս. Անանիայի եկեղեցին

Շենքի ձևը կամ մեծության չափը ըստինքյան մի ճարտարապետական կոթող չէ, սակայն շինությունը ըստ ամենայնի կատարյալ է շինարարական տեսակետով: Բավականին խոշոր քարերը, միանգամայն սրբատաշ, շարված են շենքի ներքին և արտաքին երեսների վրա, իսկ շենքի ընդհանուր պսակ և պատուհանների քանդակազարդ շրջանակներ 5-րդ և 6-րդ դարերի ավանդական ձևով շինված են, ինչպես 7-րդ դարու շատ ուրիշ շենքերի վրա, որոնց մասին կՀայտնվի իր տեղում: 7-րդ դարուց հետո այլևս այս ձևերը գոյություն չունեն: Այս նախնական ձևերի մեջ գրեթե պարզ երևում է ապագա արաբական ստալակտիտի ուրվագիծը, կամ կմախքը, որ շատ կարևոր է հետագա ստալակտիտների ուսումնասիրության համար:

8. Արթիկ

Արթիկը մեծ հայ գյուղ է Շիրակ գավառի մեջ, Արագած լեռան արևմտյան լանջերին ստորոտը: Այս գյուղին մեջ կան երկու նշանավոր շենքեր, մեկը 6-րդ դարու առաջին քառորդին շինված, իսկ մյուսը, որ մեծ է, 7-րդ դարու Հոյակապ շենքերից

մեկն է. ունի իր վրա Թալինի մեծ կաթողիկեի Հատկանիշները. գմբեթը ընկած է անհայտ ժամանակ, ներկա գյուղացիք չեն հիշում այդ դեպքը, բայց մի ժամանակ շենքի մի մասը բերդի են վերածած: Սա և վրան արձանագրություն չունի, մեկ արձանագրություն միայն կա Հարավ-արևմտյան կողմը, բայց այնքան բարձր է և մի քիչ էլ եղծված, որ ներքևն կարդալ անկարելի է: Չորս կողմից պատերը միանգամայն անվնաս են:

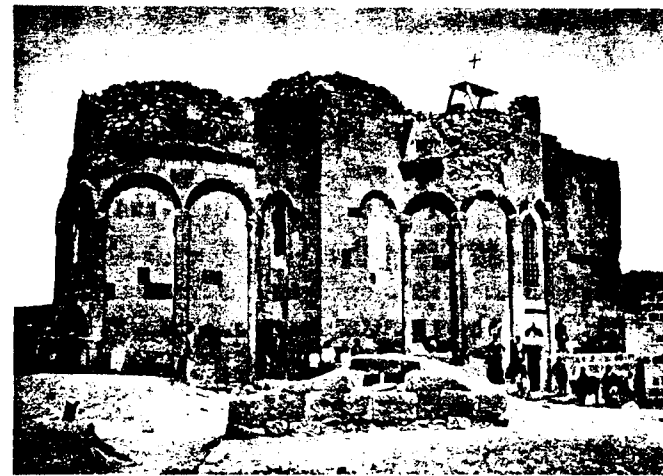

Նկ. 206. Արթիկի մեծ եկեղեցին

9. Լմպատա սուրբ Ստեփաննոս

Արթիկ գյուղի մոտ, մեկ ու կես կիլոմետր Հարավ-արևմուտք, կգտնվի 7-րդ դարու մի ուրիշ շենք՝ Լմպատա ս. Ստեփաննոս անունով, որը բոլորովին անվնաս մնացած է մինչև այսօր: Այս շենքը շինողի անունը ևս Հայտնի չէ, սակայն ունի իր վրա բազմաթիվ արձանագրություններ՝ նվիրատվության և օրենսդրության վերաբերյալ: Արևելյան կողմը միաբանաց գերեզմանատուն է, իսկ մի քիչ հեռավոր շրջակայքում հաճախ գտնվում են նախաքրիստոնեական հնություններ, պատերի մնացորդներ, գերեզմաններ (նկ. նկ. 81, 82):

10. Մրեն

Հայաստանի հին ճարտարապետությանը մեծ պատիվ բերող շենքերն են մեկն է 7-րդ դարում կանգնված Մրենի կաթողիկեն, որը գրեթե մինչև մեր օրերը կանգուն է աննշան վնասվածքներով: Եթե հնագիտական լուրջ հոգատարություն լինի, հեշտությամբ դարմանելի վնասվածքներ են, և այն ժամանակ այս շենքը դեռ մի քանի դար ևս կապրի: Ըստ պատմական տեղեկությունների, Մրենը

շատ հին ժամանակ չեն և բավականին մեծ քաղաք էր: Ափսո՛ս, որ նախաքրիստոնեական շրջանին նրա գոյության տեսակետով չենք քննած, այնուամենայնիվ վերջերս լեզվաբան Ղափանցյանն ասում էր, որ Մրեն՝ ուրարտական բարբառով բերդ կամ ամրոց է նշանակում: Այս հավանական է, ի նկատի ունենալով Մրենի դիրքը և խոր ձորերով ու ժայռոտ դարևանդներով շրջապատված լինելը: Ինչ էլ որ լինի Մրենի նախաքրիստոնեական վիճակը, 451 թվականին, Ավարայրի մեծ պատերազմի ժամանակ, հիշվում է Մրենի, իբրև կարևոր քաղաքի, գոյությունը:

Մրենը մի անգամ տեսնել շատ քիչ է. երկար օրեր և շաբաթներ են Հարկավոր լիակատար ուսումնասիրության համար, բայց դժբախտաբար ես չունեցա այդ հնարավորությունը: Միայն մի օր հագիվ հնարավոր եղավ Մրենն անցնելու և կանգուն տաճարն ուսումնասիրելու: Իսկ ընդհանուր քաղաքատեղին կամ Մրենի հատուկ շուրջանակի վայրերն իսկապես ավերակների խիտ տարածություն է ամեն կողմ, բացի այգեստաններից, որոնց սահմաններն են միայն երևում, միանգամայն խոպանացած են մշակութեն և պողպերություն:

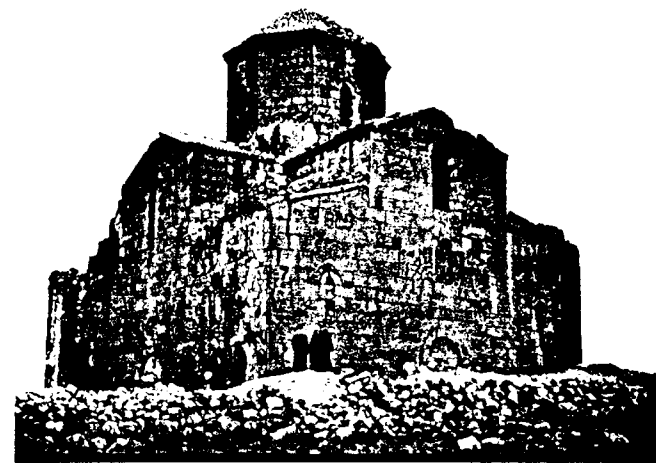

Նկ. 207. Մրենի եկեղեցին

Մրենը խիստ մոտ է Բագարանին և Համարյա Ախուրյան գետի եզրերին է, միայն թե մինչև քաղաքատեղը բարձրանալու համար գետեզրից պետք է գառիվեր բարձրանալ և մտնել քաղաքատեղին, որ ընդարձակ մեծ տարածություն է բռնում: Լանջը բարձրանալով, քաղաքատեղը մտնելուց անմիջապես, այդ ընդհանուր ամայություն և ավերակների մեջ երևում է կանգուն վիթխարի միակ շենքը, այսինքն՝ Մրենի Հոյակապ տաճարը, որ գրեթե մեր բոլոր պատմագիրներն գովված է. միայն մի շփոթություն տեղի ունի պատմագիրների տված տեղեկության և ներկա ուսումնասիրված Մրենի միակ կանգուն շենքի մեջ:

Առհասարակ մատենագիրները տեղեկութիւն են տալիս, որ Դավիթ Սահառունին Մրենի մեջ կանգնեց մի շքեղ եկեղեցի: Ներկայիս, պատմագիրների այդ տեղեկութիւնները վերագրվում են այժմ Մրենի մեջ կանգուն երևցող մեծ տաճարին՝ առանց որևէ վարանումի: Սակայն վերջերս այդ համոզումը կասկածելի դարձավ շնքի վրա շինութեան արձանագրութեան մասնակի վերծանումով, որ տեղի բարձրութեան և մասամբ քարերի մաշվածութեան պատճառով էջը կարդացվում: Վերջերս, շնորհիվ լավ լուսանկարի, լուսանկարին վրա հնարավոր եղավ կարդալ մի քանի անուններ, որով հավանականագույն դարձավ, թե այս եկեղեցին ոչ թե Դավիթ Սահառունիին շինածն է, այլ Կամսարական շինարար տոհմի շառավիղներից մեկն է շինած: Արձանագրութեան մեջ հիշված Հերակլ կայսեր և Շիրակա ու Արշարունյաց տեր Ներսեհի անունների գոյութենեն ժամանակը միանգամայն փոխվում է և չի համապատասխանում Դավիթ Սահառունիի ժամանակին: Բայց մի բան շատ տարօրինակ է, որ այս եկեղեցիի մասին, իբրև Կամսարականների շինութիւն, ոչինչ չեն հիշում հայ պատմագիրները. իսկ Դավիթ Սահառունիի կանգնած շնքի մասին, որ այնչափ գովեստով են խոսում, ոչինչ գոյութիւն չունի տեղին վրա. տարակույս չկա, որ լիակատար ավերակի է փոխված Դավիթ Սահառունիի կանգնած շնքը՝:

Ընդհանուր շնքը թե՛ ներքուստ և թե՛ արտաքուստ իր կատարյալ պարզութեամբ հիանալի ներդաշնակութիւն և վսեմ երևույթ ունի: Երևարարութեան տեսակետով այնքան ընտիր և մաքուր աշխատանք է թափված այս շնքի վրա, որ, կարծես, միակտուր երկաթի ձուլվածք է ներկայացնում: Յոթերորդ դարուց մինչև այսօր անասան կանգնած է, կուրծք տալով բոլոր բնական պատահարներին: Չգիտեմ՝ ի՞նչ պատճառով, արևմտյան ճակատի արտաքին քարերի մի նորոգութիւն է հարկ եղած 13-րդ դարում: Հատկապես զանազան չափերով մի խումբ խաչքարեր պատին ամրացնելու դիտավորութեամբ շնքի ճակատի քարերը քանդել են և վերին աստիճանի ճարտարութեամբ նրանց տեղը շարել են 10-րդ և 11-րդ դարերու խաչքարերը, որոնք մինչև այսօր պատին հետ լիակատար ձուլված՝ մնացել են անվնաս:

Գմբեթավորված է շնքը և գմբեթի ներքին մակերեսին վրա կան շառավիղավոր զարդեր և տե-

սանելի երակներ՝ իբրև զարդ: Պատերը ներսեն և դրսեն շինված են մեծ քարերով՝ սրբատաշ, մաքուր: Կտուրները ծածկված են հիանալի թրծված և ձևավորված կղմինդրներով: Գմբեթի կտուրներուն վրա դեռ այսօր իսկ անվնաս շարված են կղմինդրները, որոնք 7-րդ դարու միակ հատկանիշն են: Ընդհանուր պսակը արտաքուստ 5-րդ դարու ավանդական ձևով է շինված, իսկ արևելյան կողմից պատուհանների վրա կան խորհրդավոր քանդակներ, որ նույն ձևով ոչ մի տեղ չի երևում:

Հյուսիսային և արևմտյան դռան վրա բարձրաքանդակներ կան, որոնք բավականին մեծ են և խառն են կրոնական ու աշխարհիկ մարդկանց պատկերներով. այս պատկերները չափազանց չափահաս են ազգագրական տեսակետով. որովհետև կրոնական բարձրաքանդակները եթե բյուզանդական պատկերների ոճը կամ տիպը ունին, այնուամենայնիվ աշխարհիկ մարդկանց պատկերները զուտ տեղական տարազով հագնված մարդիկ են: Այս պատկերների մեջ շատ պարզ երևում են ժամանակակից կամ ավելի հին՝ 5-րդ և 7-րդ դարերի իշխանական տարազները, որոնք ոչ մի տեղ չեն արտահայտված, իսկ այստեղ, ինչպես նաև Թալիսում և ուրիշ տեղերում հավաքված կոթողների վրա բարձրաքանդակ փորագրված են ամենայն մանրամասնութեամբ: Հետևաբար, շնորհիվ այս բարձրաքանդակների այսօր մենք կարող ենք գիտնալ, թե 5-7-րդ դարերում Հայաստանի մեջ ի՞նչ տարազ ունեին մեծամեծ իշխաններ կամ ազնվականներ (նկ. նկ. 70, 120, 121, 128):

11. Հայ ճարտարապետութիւնը Անիի և Երվանդակերտի մեջ

Տեկորի հետազոտութեան ժամանակ մեծ զարմանքով կնկատեի, որ 12-րդ և 13-րդ դարերու մեջ վերածնվող Հայ ճարտարապետութեան հետքեր չեն երևիր, վերածնութիւն մը, որ իր գեղապաճույճ զարդաքանդակներու անհուն հարստութեամբ ոչ միայն կգերազանցե նախորդ շրջանները, այլև մասնավորապես պարծանք է Շիրակի բնակչութեան ստեղծագործող տաղանդին:

13-րդ դարու հայկական ոճին Տեկորի մեջ բացակայութիւնը պատահական բացառութիւն մը համարեցի այն ատեն, բայց երբ մինչև Երվանդաշատ և Երվանդակերտ երկու կողմի վրա հետազոտեցի ճարտարապետական ամեն մնացորդներ, այն ատեն պարզ տեսնվեցավ, որ 13-րդ դարուն Շիրակի մեջ նախանձելի շքեղութեամբ կատարելագործ-

վող հայկական վերածնված գեղարվեստը ոչ թե Տեկոր, այլ մինչև Ալաման իսկ էջը հասեր: Ալամանեն սկսած մինչև Երվանդակերտ մի ամբողջ շրջան է, որուն մեջ ամենեւին չեն երևիր 13-րդ դարու արվեստի արտադրութիւններ, ինչ չափով որ տարածված են Շիրակեն դեպի Հյուսիս և դեպի Հյուսիս-արևելք:

Ասոր հակառակ, Շիրակեն դեպի հարավ մինչև Արաքսի ափերը (անկեց անդին չեմ անցած), մասնավորապես Բագարան, Երվանդակերտ իրենց մեջ անհամեմատ մեծ քանակութեամբ պահած են մինչև հիմա նոսական շրջանի նմուշներ, որոնցմով շատ աղքատ է Շիրակը:

Ուստի, այս երևույթին կարելի է եզրակացնել, որ մինչև 10-րդ դարը Հայ ճարտարապետութեան զարգացումը ընդհանուր է եղած ամբողջ Հայաստանի մեջ. սակայն 11-րդ դարու անկումին հետո միայն Շիրակն է, որ սահմանակից Հյուսիս և Հյուսիս-արևելյան քանի մը գավառներով վերածներ է 13-րդ դարուն մի նոր ճարտարապետական ոճ և հասցուցեր է զայն գերագույն կատարելութեան:

Անին սահմանը եղած կերևի Հին և նոր ճարտարապետական վերածնյալ արվեստներու: Մինչև 7-րդ դարը Արարատյան աշխարհին մեջ ծաղկող գեղարվեստն թեև բոլորովին զուրկ չէ մնացած Շիրակը, սակայն մեծ չափերով ալ չէ ազդված: 5-7-րդ դարերում կանգնված հիշատակարանները Անին դեպի հարավ են, որ կերևին և կբազմանան, մինչդեռ դեպի Հյուսիս եղած քրիստոնեական շրջանի հիշատակարաններու ամենահինը 10-րդ դարին անդին չանցներ: Հոռոմոսի մեջ ս. Մինաս եկեղեցին և Անիի մեջ միջնաբերդի գագաթին վրա պալատական եկեղեցիի պատերը միայն կերևին 10-րդ դարին առաջ շինված, սակայն անոնք ալ, չեմ կարծեր, որ անցնեն 9-րդ դար և հասնեն մինչև 7-րդ դարը:

Ինչպես Հին արվեստները պատահական ներգործութիւն ունեցեր են Շիրակի և իր սահմանակից գավառներու վրա, նույնպես ալ Շիրակի ստեղծագործութիւնը՝ 13-րդ դարու արվեստն ալ՝ պատահական ներգործութիւն ունեցեր է Արարատյան նահանգին վրա: Հիրավի, մինչև Երվանդակերտ հատ-հատ երևացին վերջին վերածնութեան նմուշներ, սակայն շատ թույլ ու տկար, կամ հասարակ տապանաքարեր են անոնք, կամ անզարդ ու անպաճույճ մատուռներ և մանր-մուշր նորոգութիւններ, մինչդեռ Անին մինչև Լոռի, Արագածոտն և Սյունաց սահմաններ ողողված են 13-րդ դարու հրաշակերտ հիշատակարաններով:

Գուցե պահ մը ենթադրվի, թե քաղաքական կամ տնտեսական այլ և այլ աննպաստ պատահարներ ան-

հետացուցած են վերջին զարգացման ապացույցներ Արշարունիքի և Երասխաձորի մեջն: Այս ենթադրութիւնը հավանական էր այն ատեն, երբ Հին և նոր հիշատակարաններ հավասարապես ենթարկվելին նույն պատահարներուն, և բնավ չտեսնվելին 11-րդ դարին սկսած մինչև հիմա նոսական շրջանի կանգուն կամ կիսականգուն հիշատակարաններ, բնականաբար ավերիչ արկածներ չէին կարող զանազանութիւն դնել դարաշրջաններու, հավասարապես պիտի քանդելին և կամ պիտի պահելին:

Շիրակեն մինչև Երասխաձոր, իբրև բացառութիւն, 13-րդ դարու Հայ ճարտարապետութեան կատարելագործված արվեստի մի նմուշ պահած է Մրենը:

Մրենի մեջ, բացի քանի մը խաչարձաններէ, Սահմադինի պալատին դուռն է, որ կանգուն կա վերջին վերածնութեան ոճով և բավականին ճարտարորեն և ճաշակավոր շինված: Բայց, իմ կարծիքով, Սահմադինն ալ իբրև Շիրակի տեր կամ իշխող՝ միակն է, որ բացառաբար անցնելով սահմանը, Մրենի մեջ բնակութիւն հաստատեր է:

Հայտնի է, որ Մրենը, սկսած Բագրատունի թագավորներու շրջանին, նույնպես նաև Սահմադինի օրով, Շիրակի այգեստանն ու մրգաստանը եղած էր, բայց ոչ երբեք քաղաք կամ քաղաքական, որովհետև այն ընդարձակածավալ դաշտի վրա այգիներու և պարտեզներու սահմաններն են, որ պարզ կորոշվին, քաղաքի հատուկ խիտ բնակութեանց հետքեր ամենեւին չկան:

Թեև այցելու հաճախ կհանդիպի մեծամեծ շինութեանց հետքերու և որոշ կտեսնե անոնց ներքին բոլոր բաժանմունքները, սակայն անոնց ամենն ալ իրարմ բավական հեռու, այգիի մը, պարտեզի մը շրջափակին մեջտեղը կամ մեկ կողմի շինված են, հավանորեն սեփականատերերը տարվան որոշ եղանակներուն կբնակելին անոնց մեջ, այսինքն այգեկութի և Հունձքի ժամանակ:

Մրենը, բացի գեղարվեստական հիշատակարաններէ, պահած է իր մեջ մի ուրիշ հետաքրքրական հաստատութիւն, որն որ բացարձակապես կպակսի ուրիշ արվեստներու մեջ: Այգեմշակութեան արվեստն է այն, որուն զարգացման և արդյունավորման համար ի գործ դրված բոլոր միջոցներուն հետքերը մեծ չափերով պահված են տակավին: Մեր պատմութիւնը վերին աստիճանի կարող է այդ ճյուղի մանրագնին ուսումնասիրութեան, և Մրենը միակն է, որ բավարար չափով մեզ պիտի գոհացնե, եթե մասնագետներ շտապեն այդ շահեկան նյութերը ուսումնասիրելու, քանի դեռ վերջնականապես կորած չեն:

¹ Այս հարցում հեղինակը 1909 թվին «Ախուրյան»-ում տպագրած «Հայ ճարտարապետութիւնը Անիի և Երվանդակերտի մեջ» հոդվածում Մրենի շինութիւնը նույնպես վերագրում է Դավիթ Սահառունուն:

Կազմող

Առանց պեղումներու իսկ կերևան մեծ ու փոքր ջրամբարներու, լիճերու հետքերը և ջրի այդ շտեմարաններն ճյուղավորվող ջրաբաշխական առուները, որոնք ուղղվել են ամբողջ տարածությունը:

Ուշագրավ են հնձաններու ձևերը, որոնց վրա պարզ կտեսնվի, թե ինչպես գլանաձև ողորկ տաշված քարեր խաղողին վրա գլորելով՝ կճմելին, քամված ջուրը ինչպես կանցներ երկու կամ երեք պարզուտներ ունեցող քարե խողովակներն և կթափվեր հատկապես շինված հորերու մեջ, ուր վերջնականապես պարզվելն հետո կհաննին կարասներու մեջ:

Մրենի մեջ, չնայելով դարավոր անտերություն, հրաշքով, գրեթե անարատ պահված է 7-րդ դարում Դավիթ Սահառունիի շինել տված հոյակապ կաթողիկեն, որուն մեծությունը, ոճը, գեղարվեստական ճաշակը և շինարարական արվեստի բոլոր կատարելությունները հիացման արժանի են: Սակայն, տարաբախտաբար, ինչպես մեր ուրիշ շատ մը հնագույն տաճարներ, նույնպես և սա իբրև ոչխարաց գոմ կծառայե Ծպնի և Մավրեկ գյուղացիներու համար:

Հատակագծային ձևին և զարդաքանդակներու ոճին մեջ հայ ճարտարապետության ընդհանուր ուղղութենեն շեղվող բացառություններ ունի այս տաճարը, սակայն այդ բացառությունները երբեք չեն նսեմացներ 7-րդ դարու հայ ճարտարապետին թե՛ ինքնուրույն ճաշակի նրբությունները և թե՛ շինարարական արվեստի մեջ ունեցած լիուլի հմտությունը:

Հնդհանուր ուղղութենեն խոտորող գլխավոր մասը կկազմեն խորանի կիսաբոլորակի արևելյան պատեն դուրս ցցվիլը: Տեկորի տաճարեն հետո սա երկրորդ օրինակն է դուրս ցցված խորանի: Տեկորի տաճարին վրա համոզվելու շատ պատճառներ կան, որ հետո է դուրս հանված խորանը, բայց Մրենի մեջ առայժմ դժվար է մի բան վճռել նախքան պատշաճ խուզարկության ենթարկելը, որն որ, դժբախտաբար, այս տարի չհաջողվեցավ ինձի:

Ինչ որ ավելի տարօրինակ է և գրեթե հակառակ հայոց եկեղեցիներու ավանդական օրենքին, Մրենի տաճարի կիսաբոլոր խորանին երեք մեծ պատուհաններ ունենալն է. թերևս առաջին և վերջին օրինակն է այս ձևով խորան հայոց մեջ և ուղղակի ազդված Կոստանդնուպոլսո ս. Սոֆիա եկեղեցիի խորանեն:

Մինչև ս. Սոֆիայի շինվելը հունաց մեջ ալ անսովոր էր երեք պատուհանով խորանը, ուստի, երբ Հուստինիանոս ցանկություն հայտնեց խորանը ե-

րեք պատուհանով լուսավորելու, կարծիքներու հակասություններ և բուռն վիճաբանություններ առաջ եկան հոգևորական դասին մեջ, մինչև որ Հուստինիանոսի մեկ տեսիլքին մեջ հրեշտակը վերջ դրավ այդ վիճաբանություններուն:

Հրեշտակը հայտնեց, որ երեք պատուհաններն անհրաժեշտ էին երրորդության խորհրդանշանը ներկայացնելու համար, և այդ երեք պատուհաններն ներս թափանցող լույսի անբաժանելիությամբ պիտի բացատրվեր երրորդության, այսինք՝ հոր, որդու և հոգույն սրբո անբաժանելիությունը:

Տարակույս չկա, որ Բյուզանդիոնի հրեշտակին բացատրությունը ներգործություն ունեցեր է Մրենի տաճարին վրա, սակայն, ինչպես իրմե առաջ, նույնպես ալ իրմե ետև՝ հետևողներ բնավ չէ ունեցած, բնականաբար, հայոց մեջ դավանաբանական ուրիշ ավելի համոզիչ վարդապետություն մը հայ եկեղեցիներեն վտարեր է այս օտար նորությունը:

Հոռոմոսի ս. Հովհաննես տաճարի խորանը թեև երկու պատուհան ունի, սակայն անոր այնպիսի ձև մը տրված է, որ մեկ պատուհանի նշանակություն ստացած է. ուրիշ տեղեր գոնե ինձի դեռ չեն պատահած ոչ երկու և ոչ ալ երեք պատուհանով խորաններ հայոց մեջ:

Ներքին կողմեն զարդարանքներ չունի, յուր շինվածքի մաքրությունը և համաչափական վեհությունն է յուր բոլոր զարդարանքը, անհամեմատ լայն և բարձր պատուհաններ կլուսավորեն տաճարը, ինչ որ օտար է 10-րդ դարեն հետո ընդունված պատուհաններու ձևերուն: Խորանը երկու կողմեն ունի երկու ավանդատուն, որոնք պարզ սենյակներ կամ պահարաններ են, ոչ թե մատուռներ՝ նույնպես 10-րդ դարեն հետո եղած սովորության համաձայն: Գմբեթի կազմությունը շինության ժամանակակից ոճով կանգնված է թե՛ դրսեն և թե՛ ներսեն:

Արտաբուստ քանդակազարդ են շենքի բոլոր պատկերները, պատուհաններու շրջանակները և դռներու կամարակապ ճակատները: Արևելյան կողմեն դուրս ցցված կիսաբոլորակ խորանի պատուհաններու պատկերներն զատ, մնացած զարդաքանդակներ զուտ արևելյան ոճով են շինված, միայն խորանի վրա եղած զարդաքանդակներու մեջ է, որ հին հունական գծեր շեշտված են. այս քանի մը գծերն զատ, այս տաճարի վրա ամեն բան 5-րդ և 7-րդ դարերու հայ արվեստին կպատկանեն:

Հյուսիսային դռան լայն վերնասյամի վրա քանդակված է մի մարդ՝ ետևը թամբած ձիով, մարդու երեսը դեպի արևմուտք. այս մարդու առջև

հաջորդաբար կես մը ծունկ չոքելու դիրքով կանգնած են մի երեխա և մի ուրիշ մարդ, երեխան ձեռքին մեջ ունի ձողաբարձ խաչ մը, իսկ մարդը ձեռքին ունի բուրվառ, պատկերի ընդհանուր տեսքը ազնվական մը կամ իշխան մը դիմավորելու տպավորությունը կթողու:

Արևմտյան դռան կիսաբոլորակ կամարի ճակատի վրա քանդակված են երկու թևավոր հրեշտակներ, քով քովի կանգնած: Հրեշտակներն վարձ դռան լայն վերնասյամի վրա կարգով քանդակված են վեց մարդու պատկերներ, որոնց մեջտեղի երեքը, որոնք լուսապսակ գլուխներ ունեն, սրբոց պատկերներ են, հավանաբար, ըստ բյուզանդական օրինակներու, մեջտեղինը Քրիստոս և երկու կողմինները՝ Մարիամ և Հովհաննես: Մնացած երեք մարդիկ, որոնց երկուքը սրբո ճախ կողմը և մեկը աջ կողմը կանգնած են, առանց լուսապսակ գլուխներու, հասարակ մահկանացուներ են:

Հետաքրքրական է դիտել սույն մահկանացուներու հագած տարազը, թերևս իսկական ձև 7-րդ դարու հայ ազնվականի (նկ. նկ. 274, 275):

Այս տարազի շատ մոտ նմանությունը մինչև հիմա տակավին պահված կա քուրդ բեկերու մեջ: Մի երկայն վերարկու է մինչև ծնկներն վար, մեջքի վրա համեմատաբար նեղցած, իսկ մեջքեն վար թե՛ լայնցած է և թե՛ ծալ-ծալ կախված, լայն օձիքը մինչև ուսերը ծածկած. թևերը մինչև ծնկները հասնելու չափ երկայն և վերեն վար ճեղքված, ծայրերու վրա կգտնվեն կոճակներ՝ ի հարկին՝ դաստակին վրա կոճկելու համար: Առհասարակ այս երկար թևերը կամ կախ կմնան հագնողի երկու կողմերն ու կճոճկվեն և կամ կնետվեն դեպի ետև կոնաձև վար կախվելու համար: Այս քանդակի մեջ թերևս երկու ձևն ալ գոյություն ունի, թե՛ երկու կողմեն կախվածը և թե՛ կոնակի վրա ձգվածը:

Վերջին օրերս բնիկ ալեքսանդրոպոլցի պր. Հակոբ Կարանյանց Ազրակ գյուղի մեջ գտած էր քանդակազարդ խաչի պատվանդան մը, որը փոխադրեց Անիի թանգարանը: Սույն պատվանդանի երկու ճակատներու վրա քանդակված են պատկերներ, որոնց մեկը ունի նույն տարազը՝ երկար թևը կողքեն վար կախված: Թեև այստեղ պատկերներ շատ փոքր են և թե ավելի անճաշակ քանդակված, սակայն հայտնի է տարազի նույնությունը Մրենի քանդակի հետ, միայն թե վերարկուներու թևերը կոնակի վրա ձգված են:

Պր. Կարանյանի գյուտ այս երկրորդ օրինակը հիմք կուտա համոզվելու, որ այդ ձևով տարազը նույն ժամանակներ ընդհանրացած էր հայ ազնվականության մեջ:

Հաճախակի նորոգությունաց և փոփոխությունաց ենթարկված չերևիր Մրենի տաճարը, նախնական ամրակուռ շինությունը պահեր է դիրքը մինչև հիմա, միայն մի տարօրինակ նորոգություն կատարվեր է հարավային ճակատի վրա:

Այդ ճակատի արևմտյան անկյունի մոտ, պսակեն մինչև դռան կամարը, չորսեն մինչև հինգ մետր լայնությամբ վերեն վար հակուղիղ ձևով ամբողջությամբ պատուր են պատը և վերստին տեղը նոր քարեր են շարեր: Այս քանդակը կամ փոփոխությունը հնացած կամ որևէ արկածով մը վնասված մասի մը նորոգության երևույթ չունի ամենևին: Կարծեք թե հատկապես այդ մասի վրային մի հիշատակություն և կամ մի ուրիշ անհաճո բան անհետացնելու դիտումով քանդած և վերաշինած են: Այս ըսածիս հավանական ճշմարտության կհամոզվին ամեն անոնք, որոնք մասնագիտորեն քննելով կտեսնեն, թե ինչպես պատի վրա դեռ մինչև այսօր ալ առողջ մնացած մեծ ծավալով քարեր հակուղիղ ձևով տաշված և անոնց վրա նոր քարեր պատշաճեցուցած են: Հավանաբար այս փոփոխությունը կատարվեր է 13-րդ դարում, որովհետև այդ մասի վրա գրված կան արձանագրություններ, որոնց ամենահինը Զ թվականը չանցներ:

«Ախուրյան» № 57, 9 օգոստոսի 1909 թ.:

12. Ո՞րն է իսկական Հոռոմոսի վանքը

Անիի պատմական հիշատակներով հետաքրքրվողներու համար ոչ նվազ կարևոր է ծանոթանալ անոր մոտիկ, պատկառելի հուշություններով հարուստ Հոռոմոսի վանքին, որ չորս կիլոմետր դեպի արևելք կգտնվի և հինգ զանազան դարերու հատուկ հայ ճարտարապետական ոճով ու ճաշակով գեղարվեստական ընտիր շենքեր կանգուն ու կիսականգուն տակավին պահված են այնտեղ:

Իմ նպատակը չէ առայժմ նկարագրել կամ ուսումնասիրել անոր ամբողջական անցյալն ու ներկան, անոր նշանակությունն ու կատարած դերը՝ մասնավորապես Բագրատունյաց հարստության ժամանակն սկսյալ մինչև Անիի ավերումը, իր տաճարներով, դպրոցներով, մատենադարաններով և ասպնջականոցներով: Այստեղ պիտի աշխատեմ պարզելու մի անստուգություն, որ, ըստ իմ կարծյաց, խիստ կարևոր է պատմական և բանասիրական տեսակետով, այսինքն թե զանազան ժամանակ այնտեղ կանգնված քանի մը եկեղեցիներու մեջ որն է իսկական Հոռոմոսի վանքը:



Նկ. 208. Հոռոմոսի (Ղոշավանք) վանքի ընդհանուր տեսարանը հարավ-արևմուտքից

Հոռոմոսի վանքին պատկանող սահմանի մեջ, որ կհասնի մինչև հաղթական կամար համարված դուռը¹ (Ղոշեք), թեև մանր մատուռներ 5-6 հատ կան, սակայն իբրև վանական մեծ եկեղեցիներ՝ երեք հատ են, որոնցից մեկը բարձրավանդակի վրա, ս. Հովհաննես անուանով, իսկ երկուսը Հյուսիսակողման ձորի մեջ, մեկը ս. Գևորգ և մյուսը «կարծի ս. Մինաս»²:

Այս երեք մեծ եկեղեցիներեն գատ ուրիշ մեծ եկեղեցիի հետք ամենևին չկա, ուստի այս երեք եկեղեցիներու մեջ պիտի փնտրենք, ըստ պատմագրական ավանդության, Հունաստանեն հալածական եկած կրոնավորներեն մեկուն՝ Հոհաննես վարդապետի հիմնարկած Հոռոմոսի վանքը³ 10-րդ դարու

¹ Մասնավոր հետազոտությանը գտած են, որ Հոռոմոսի վանքի՝ Ախուրյանի ընթացքով ձևացած թերակղզին նեղ պարանոցով մը սկսած է Ղոշեքի գտնված տեղի վրա և այդ պարանոցը մի ժամանակ, թերևս վանքի հիմնարկութենեն ալ առաջ, փակված է եղել որձաքարե շինված ամուր պարիսպով: Ղոշեքը պարիսպեն հազիվ 4-5 մետր ներք շինված է, հավանաբար պարիսպը քանդվելեն հետո են շինած Ղոշեքը:

² Հ. Ղ. վ. Ալիշան - «Շիրակ», Վենետիկ, 1881, երես 29:

³ Ստեփանոսի Տարօնացույ Ասողկան Պատմութիւն Տիեզերական. Ս. Պետերբուրգ, 1885, երես 174:

կեսին մոտ (930-953):

Թերակղզիի բարձրավանդակին վրա եղող եկեղեցին՝ ս. Հովհաննեսը, որ չըջապատված է մատուռներով և սյունազարդ տոհմային դամբարաններով, արևմտյան դռան վրայի արձանագրության համաձայն, հիմնարկված է 1038 թվականին, Բագրատունի Հովհաննես Սմբատ թագավորի ձեռքով: Իսկ ձորի եկեղեցիներեն ս. Գևորգը կանգնել է Բագրատունի թագավոր Գագիկ Ա. իր գահակալության շրջանում (990-1021):

Արդ՝ քանի որ, ըստ Ասողիկի վկայության, Աբաս թագավորի օրով կանգնվեցավ Հոռոմոսի վանքը և Աբաս մեռած է 953 թվականին⁴, հետևաբար 953 թվականեն առաջ կանգնված էր Հոռոմոսի վանքը, որ առնվազն 35-40 տարի առաջ է, քան ս. Գևորգը, և 80-85 տարի առաջ, քան ս. Հովհաննես: Ուրեմն այս վերջինները քնավ չեն կարող իսկական Հոռոմոսի վանք համարվել:

⁴ Պատմութիւն Հայոց արարեալ Կիրակոսի վարդապետի Գանձակեցոյ. Մոսկվա, 1858, երես 47:

⁵ Ստեփանոսի Տարօնացույ Ասողկան Պատմութիւն Տիեզերական. Ս. Պետերբուրգ, 1885 թ., երես 171-173:



Նկ. 209. Հոռոմոսի (Ղոշավանք) վանքի ընդհանուր տեսարանը հյուսիս-արևելքից

Կմնա կարծեցյալ ս. Մինաս եկեղեցին, որուն շինութեան ճիշտ թվականը թեև հայտնի չէ որևէ արձանագրությունով, սակայն, նախ՝ ճարտարապետական ոճի տեսակետով անկարելի է անոր շինութունը 10-րդ դարեն այս կողմը բերել, որովհետև 10-րդ դարու հայ ճարտարապետության վերածնության առաջին շրջանը ներկայացնող նմուշներ ունի տակավին՝ խառն 7-րդ դարու հայ ոճի պատկանող զարդարանքներով և ուրիշ շինարարական մասերով: Այս մասին թեև մասամբ խոսել են, դարձյալ պիտի խոսեմ առանձին Հողվածով: Երկրորդ՝ իր վրա եղած 986 թվականի նվիրատվության մը արձանագրութենեն՝ կերևնա, որ նախքան այդ թվականը կանգուն էր այդ կարծեցյալ ս. Մինաս եկեղեցին:

Ուստի կմնա միակ եկեղեցին Հոռոմոսի վանաց մեջ այս ս. Մինաս անվանվածը համարել իբրև նախնական Հոռոմոսի վանք, 10-րդ դարու կեսին Հովհաննես վարդապետի ձեռքով կանգնված:

Բայց այս մասին իմ ձեռք բերած ապացույցները թվելի առաջ քննենք անգամ մը, որչափ հավանական է ոմանց՝ ինչպես նաև Հ. Ալիշանի կարծիքը, թե այժմյան ս. Հովհաննեսը կանգնված լինի

¹ Հ. Ղ. վ. Ալիշան - «Շիրակ», Վենետիկ, 1881, երես 32:

նախկին Հոռոմոսի վանքին տեղին վրա²:

Այս ենթադրության առիթ տված է անշուշտ պատմական մի անցք, այն է՝ 982-ին Ապլհաճ ամիրայի ձեռքով Հոռոմոսի վանքին այրվելը³:

Նախ և առաջ, իմ կարծիքով, Ասողիկի «վանք» բառով պետք չէ միանգամայն եկեղեցին հասկանալ, մեր Հին լեզվով «վանք» հաճախ նշանակել է տուն, բնակարան, օթևան և այլն⁴: Բացի այս, ամբողջական քարաշեն մի շենք կրակով չէր կարող այրվիլ. ըստ իս պարզ է, որ Ապլհաճ ամիրան չըջակա բնակության հատուկ փայտաշեն շենքերը ամբողջովին այրեց, և եկեղեցին մնաց անվնաս:

² Հ. Ղ. վ. Ալիշան - «Շիրակ», Վենետիկ, 1881, երես 19: «Այլ զի չիք առաջնոյ շինողին հօր Յոհաննու: դարու ևս առաջ, թուի զգաստակերտս նորս եկեղեցին փոխանակեալ այժմուս, որ Յոհաննու արքային շինած է և անուանատուն իւրում ս. Յոհաննու նուիրեալ: Ի դէպ է կարծել եթէ նախաջենն այն եկեղեցի խանգարեալ իցէ յամի 982 յԱպլհաճայ Դելմաստիկ պարսիկ ամիրայէ»:

³ Ստեփանոսի Տարօնացույ Ասողկան Պատմութիւն Տիեզերական. Ս. Պետերբուրգ, 1885, երես 188: «Եւ. առաքեաց կոչեաց զԱպլհաճայ Դելմաստանի, թոռն Սալարին, ամիրայ պարսիկ, որ թեև ընդ նոսա ոչ ժամանեաց, այլ յետոյ եկեալ զՀոռոմոսի վանքն այրեաց...»:

⁴ Փաւստոսի Բիւզանդացույ Պատմութիւն Հայոց. Ս. Պետերբուրգ, 1883, երես 86: «Իբրև պատահեաց այնմ, էջ սոփեստէս և իւր վանս ունէր ի ներքս ի վկայանոցի անդ, իսկ մագիստրանտսքն ունէին վանս իւրեանց ի քաղաքին»:

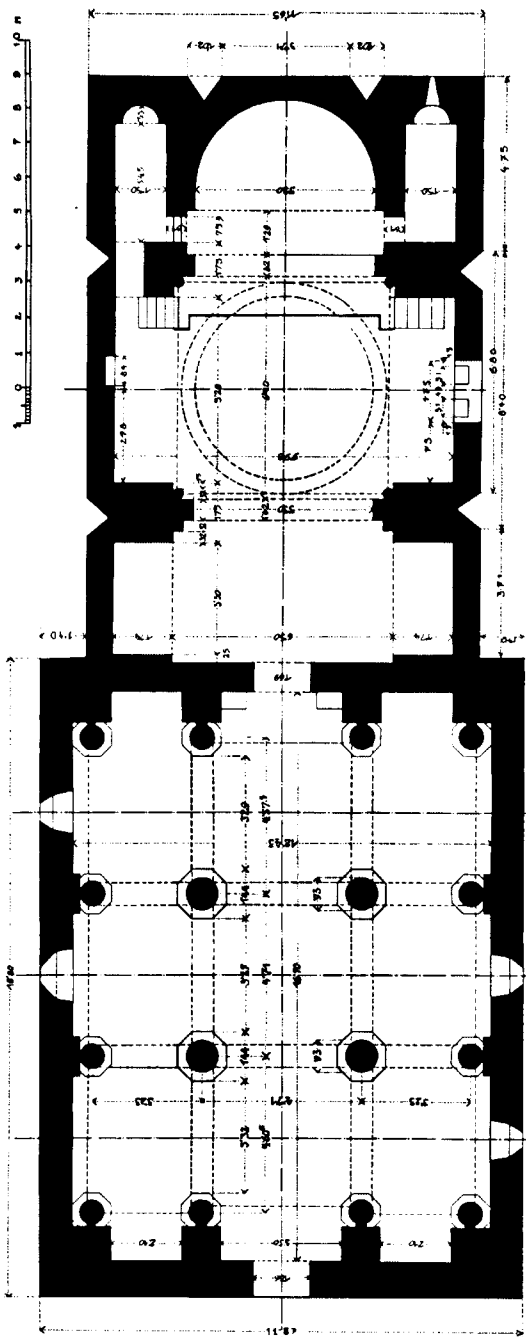

Նկ. 210. Հոռոմոսի ս. Հովհաննես եկեղեցու և ժամատան հատակագիծը

Եկեղեցին կանգուն ու անվնաս մնալուն ոչ նվազ ապացույց է 986 թվականի նվիրատվության արձանագրությունը, որ Ապհան ամիրայի այրելին չորս տարի հետո է, նույնիսկ Ասողիկի «Մինչև ցայսօր երևի նոյն նշան ողորմածութեան ի տան յայնմ» խոսքին ալ կերևի, որ շուտով վերաշինված էին բնակարանները և գործունյա կյանքը կարունակվել վանքին մեջ: Եվ որովհետև Ասողիկ իր Պատմության ընթացքը վերջացուցած է 1004 թվականով, հետևաբար, այդ ժամանակ ս. Հովհաննես եկեղեցին արդեն

¹ Ստեփանոս Տարծաղայ Ասողկան Պատմութիւն Տիեզերական. Ս. Պետերբուրգ, 1885, երես 174:

գոյութիւն չունէր, իսկ ս. Գևորգի մասին ալ քիչ հետո պիտի տեսնենք, որ 1013 թվականին առաջ կանգնված լինելը երբեք հավանական չէ:

Ուրեմն դարձյալ կմնա միայն կարծեցյալ ս. Մինասը, որուն շուրջը պետք է կատարել ամեն հետազոտութիւն:

Հոռոմոսի վանքին մեջ եղած բոլոր արձանագրութիւններին մի բան շատ պարզ կհասկացվի, որ այնտեղ կանգնված եկեղեցիներն ամենն ալ առանձին անուններ ունեցեր են, իսկ հավաքաբար, ի հիշատակ սկզբնական հիմնարկութեան՝ Հոռոմոսի վանքեր անվանվել են: Ինչպես կերևի, բացի ընդհանուր սեփականութենէ, ունեցեր են նաև առանձին սեփականութիւններ, որովհետև նվիրատուներ, միաբանողներ եթէ ընդհանուր վանքերու անունով չեն ըրած իրենց բարեգործական զոհաբերութիւնը, այն ատեն մասնավորապես շէշտած են այն եկեղեցիի անունը, որուն նվիրած են կամ միաբանած:

Այս տեսակետով նախ քննենք ս. Հովհաննեսի վրա եղած արձանագրութիւնները, որոնց մեջ կտեսնենք, թե այն նվերները, որոնք միայն ս. Հովհաննեսի կվերաբերին, պարզապես ս. Հովհաննեսի անունը միայն գրած են, իսկ բացառաբար ինն արձանագրութիւն, որոնց մեջ հիշած են Հոռոմոսի անունը, եթէ նվերը միայն ս. Հովհաննեսին կպատկաներ, դարձյալ որոշած են, եթէ ոչ՝ կվերաբերի ամբողջ հիմնարկութեան:

Այստեղ պիտի ներկայացնեմ ս. Հովհաննեսի ինն արձանագրութեան մասերը միայն, որոնց մեջ հիշված է Հոռոմոսի անունը²:

1. «Ի ՆՁԵ թուականիս Հայոց ետու ես Յովաննէս Շահանշահ որդի Գագկա Շահանշահի զիմ այգին որ ի Կողբ յիմ եկեղեցիս ի սուրբ Յովաննէս զոր շինեցի ի վանսս Հոռոմոսի...»:

Այստեղ արձանագրողը կպարզե, որ թեև եկեղեցին շինած է Հոռոմոսի վանքերուն մեջ, սակայն նվերը կպատկանի միայն ս. Հովհաննեսին:

2. «Ի ՈՒԳ. թուիս Հայոց... տուաք զմեր Հայրենի այգին որ ի Փարպի որ կոչի Նանիկչտէ ի սուրբ եկեղեցիքս Հոռոմոսի Վանացս...»:

Այս արձանագրութեան մեջ պարտավորիչ էր Հոռոմոսի անունը, որովհետև նվերը կպատկանի բոլոր եկեղեցիներուն:

3. «Ի ՈՍԷ թուիս ես Հայր Մխիթար սատարութեամբ Սարգսի կրանաւորի... ածաք զուրս ի Հոռոմոսի վանքս...»:

² Արձանագրութիւններու մասին իմ միակ աղբյուրը Հ. Ղ. վ. Ալիշանի «Շիրակ» երկասիրութիւնն է. ավելի մանրամասնութիւն ցանկացողներ թող բարեհաճին դիմել նույն երկասիրութեան:

Շատ պարզ է, որ շուրջ ամբողջ հիմնարկութեան օգտին էր բերված, հետևապես պարտավորիչ հավաքական Հոռոմոս անվան հիշատակութիւնը:

4. «Ի ՈՏԵ. թուիս Զաքարիայ Շահանշահ որդի Սարգսի զաւրապետ Հայոց եւ վրաց քակեցի զՂաղացն որ Ականս հակառակ ջրիս շինած էր եւ վերստին հաստատեցի զՂուրս ի վանքս Հոռոմոսի...»:

Այս արձանագրութիւնն ալ գրեթէ նախընթացին բովանդակութիւնը ունի և կվերաբերի ամբողջ հաստատութեան:

5. «Ի ՈՏ. թուիս, Շնորհիւն Աստուծոյ ես Գրիգոր որդի Հասանայ որդւոյ իշխանին ետու զիմ Գանձագին գեղն... ի տիեզերահուշակ վանքս... պարտական են սպասաւորք Հոռոմոսի վանացս մինչ ի գալուստն Քրիստոսի յամենայն ամի Ա. Խ. պատարագ առնել...»:

Մասնավոր եկեղեցիի անուն գտնվելին կհասկացվի, որ նվիրատվութիւնը եղած է ամբողջ հաստատութեան անունով:

6. «Ի թու. ՈՂԷ. Կամաւ ամենակալին Աստուծոյ այս մեր գիր յիշատակի է Հէճուպ Գրիգորոյ որդւո Հասանա եւ եղբայրորդեաց իմոց... տերանց սուրբ ուխտիս վանացս Հոռոմոսի որ հաստատեցաք արձանագրով. պատրոն ով լինի այս տեղոյս ի յարանց կամ ի կանանց ով կաշառաւք հայր դնէ այնպիսին նզովս առցէ...»:

Արձանագրութիւնը կվերաբերի ընդհանուր հաստատութեան ներքին վարչութեան և մատակարարութեան, ուստի բնական էր, որ հավաքական Հոռոմոս անունով հիշատակվեր:

7. «Թու. ՈՁԳ. Շնորհիւն Քրիստոսի ես Զմրուխտ խաթունա աղախին Քրիստոսի... ետու ի սուրբ ուխտս ի վանքս Հոռոմոսի ի սուրբ Յովաննէս ակն մին ջաղաց»:

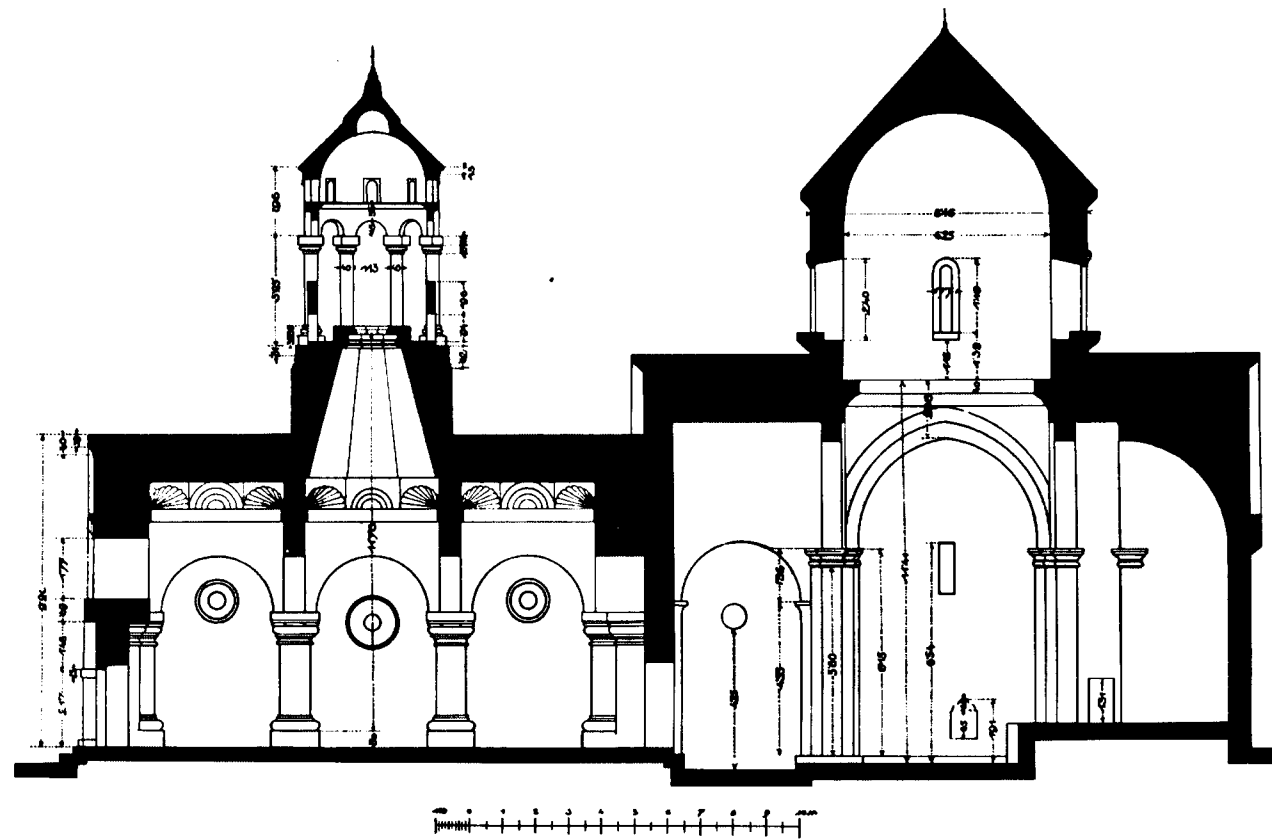

Նկ. 211. Հոռոմոսի ս. Հովհաննես եկեղեցու և ժամատան կտրվածքը

Այս արձանագրութեան մեջ, թյուրիմացութեան տեղիք չտալու համար, մասնավորապես կշէտե ս. Հովհաննեսի անունը Հոռոմոսի վանքերու մեջ, և միմիայն ս. Հովհաննեսի սպասավորներուն պարտք կընեն պատարագել:

8. «Ի թ. ՈՂԹ. Կամաւն Աստուծոյ ես Աւէտիս վարդապետ... միաբանեցայ սուրբ ուխտիս Հոռո-

մոսի վանաց ս. Յովանիսի...»:

Այս ալ նախընթացին պես կորոշե, որ Հոռոմոսի վանքերն միայն ս. Հովհաննեսին միաբանած է:

9. «ՈՂԸ. Շնորհիւն Քրիստոսի ես Վաչէ որդի Սարգսի և ամուսին իմ Մամխաթուն դուստր Ապուսերհին շինեցաք զնյարատունս ի վանքս Հո-

ուժմութի... եւ փոխարէն Հաստուցին մեզ միաբանքս յամէն ամի յամենայն եկեղեցիքս ի նոր կիւրակէին պատարագի գՔրիստոս...»:

Այս զոհարարութիւնն ալ եղած է ընդհանուր վանական Հաստատութեան անունով, որուն համար բոլոր եկեղեցիները հանձն են առել ամեն տարի պատարագի նվիրատի հիշատակին:

Վերջապես, դեռ կան ուրիշ արձանագրութիւններ ալ, որոնց մեջ ոչ Հոռոմոսն է հիշված և ոչ ալ ս. Հովհաննէսը, սակայն բովանդակութիւնն հայտնի է, որ նվիրը տրված է ընդհանուր ուխտին անունով:

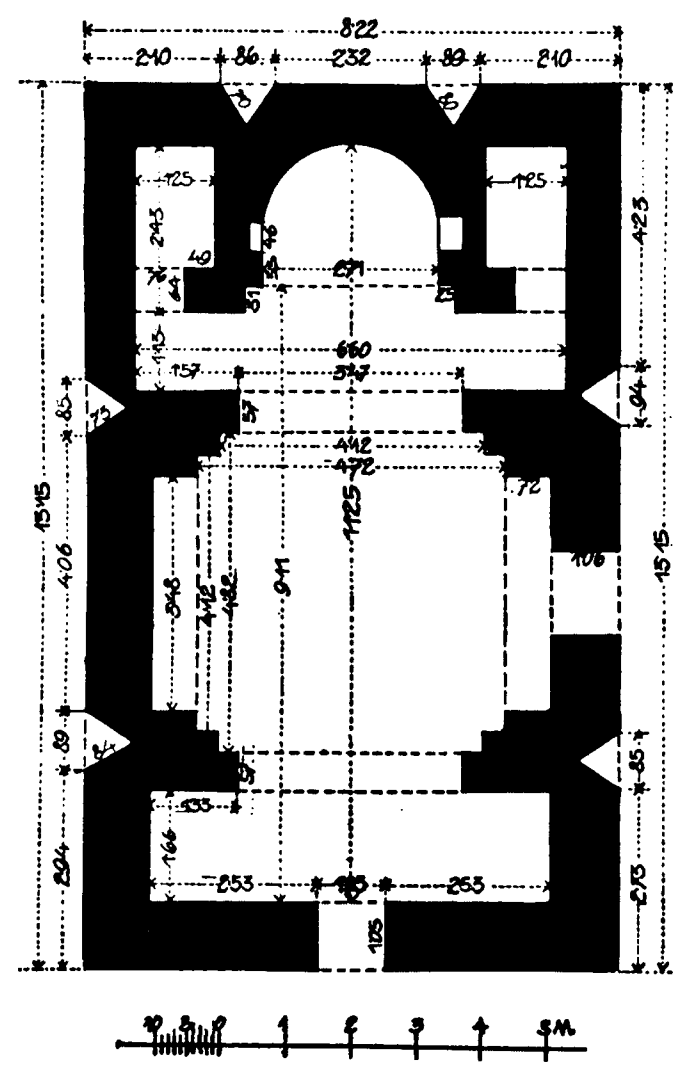

Նկ. 212. Հոռոմոսի վանքի ս. Մինաս եկեղեցու Հատակագիծը

Մինչև ամենավերջին արձանագրութիւնը, որ կհասնի 1336 թվականը, բոլոր արձանագրութիւններուն մեջ որոշ է եկեղեցիներուն Հավաքաբար Հոռոմոսի վանքեր անվանվիլը ամենանախնական հիմնարկութեան հիշատակով, և յուրաքանչյուր հետագայ շինութեան առանձին անվան անշփոթ գործածվիլը: Այս 1336 թվականն հետո

349 տարի վանքին վիճակը անստույգ է, եթե բոլորովին ամայացած չէր, գոնե անտերունչ վիճակի մատնված էր մինչև 1685 թվականը, երբ Դանիել վարդապետ նորոգեց և վերստին շենցուցեց է: Ահա այս 349 տարի անտերութեան մեջ մոռացվեց և չփոթվեց է ս. Հովհաննէսի սեփական անունը Հոռոմոսի անվան հետ. այդ պատճառով ալ Դանիել վարդապետ նորոգելով միմիայն ս. Հովհաննէսի տաճարը և շրջակա բնակարանները, պարզապես անվանեց է զայն Մեծաքանչ Հոռոմոսի վանք, և այդ շփոթութիւնը շարունակված է մինչև այսօր:

Ս. Գևորգ եկեղեցիի վրա կա ընդամենը չորս արձանագրութիւն, որոնց առաջինը կվերաբերի շինողին՝ Գագիկ Ա-ին, եկեղեցին պարզապես անվանված է ս. Գևորգ:

Երկրորդ արձանագրութիւնը Հովհաննէս Սմբատ թագավորինն է, որը, ս. Հովհաննէս եկեղեցին շինելին երկու տարի առաջ, մի գյուղ նվիրեց է Հոռոմոսի վանքերուն, և այդ ժամանակ որովհետեւ երկու եկեղեցի միայն կար՝ ս. Գևորգն ու կարծեցյալ ս. Մինասը, ուստի, շփոթութեան տեղիք չտալու համար՝ հատկապես կհեշտե արձանագրութեան մեջ, թե արձանագրած է ս. Գևորգի վրա, ոչ թե Հոռոմոսի: Ահավասիկ արձանագրութեան կարևոր մասերը:

«ՆԶԵ ԹՈՒ. Հ. Ես Սմպատ Շահանշահ որդի Գագիկա ետու զիմ զեղս զՍահառունիս ի մեր հանգստարանս թագաւորաց ի տիեզերահոչակ վանս Հոռոմոսի... եւ գրեցի ի սուրբ Գորգ...»¹:

Երրորդը, որ արձանագրած է Անանիա Արշարունյանց եպիսկոպոս, ունի բավական նշանակալից բովանդակութիւն:

«Աստուած է ի սմա. Ենորհիւն Աստուծոյ ես Տէր Անանիա շնորհիւն Աստուծոյ Արշարունեաց եւ Ճակատոց գաւառի եպիսկոպոս զմտաւ ածեալ Հանապազ զվանս սրբոյն Յոհաննու թէ մեծ շահ է յԱստուածային խորհուրդան յիշել զգնացեալսն. կարգեցի ամ ըստ ամէ անխափան զգատկի մեռելոց յաւուրս (ժ)ամն յամենայն եկեղեցիսս յանուն առաջնորդաց Հարցն սրբոց եկեղեցւոյս կատարել եւ զայլ աւուրսն մինչև ցնոր կիւրակէն ամենայն Հանգուցելոց որ են ի սուրբ ուխտիս...»:

Այս արձանագրութեան մեջ սրբոյն Յոհաննու խոսքը կվերաբերի վանքի հիմնադիր Հովհաննէս վարդապետին. Անանիա եպիսկոպոս պարտականութիւն է զգացեր թե՛ հիմնադիր սուրբ Հովհաննէսի և թե՛ անոր գործը շարունակող Հարցն սրբոց

¹ Արձանագրութիւնը փորագրողին կողմանե եղած տառասխալ է Գորգ գրվիլը. է տառը մոռացված է: շարունակութեան մեջ մի ուրիշ տեղ ամբողջութեամբ գրված է Գևորգ:

հիշատակին համար ամեն տարի վանքի բոլոր եկեղեցիներու մեջ պատարագե՛:

Չորրորդ արձանագրութիւնը մի նվիրատուի կվերաբերի Մարտիրոս անունով, որ «կուղպակը տվեց է «ի տիեզերահոչակ վանս Հոռոմոսի» և արձանագրեց է «ի սուրբ Գէորգ»:

Ս. Մինաս կարծվածը ունի միայն երկու արձանագրութիւն, որոնցմե մեկը գրված է (ՆԼԵ) 986 թվականին, ինչպես վերև տեսանք, երբ դեռ այսօրվան գտնված եկեղեցիներն և մատուռներն ոչ մեկը գոյութիւն չուներ: Ահա այդ ժամանակվան արձանագրութեան մեջ առանց այլևայլութեան բնորոշ կերպով Հոռոմոսի վանք անվանված է եկեղեցին: Ահավասիկ արձանագրութեան սկիզբը.

«Յանուն Աստուծոյ ի ՆԼԵ թուականիս հայոց ետու ես Չուտաս զիմ հայրենի այգին զհոռոմեանն որ ի Մրեան ի Հոռոմոսի վանս ի հայր Սողոմոն վանս իմ ծնողաց հոգեաց...»:

Այս արձանագրութիւնը մեզ շատ ավելի կմտնեցնէ ճշմարտութեան, քանի որ Հոռոմոսի վանքի ամբողջ սահմանում վանական եկեղեցի համարվելու չափ մեծութիւն և դիրք ունեցող ոչ մի փլատակ կամ ավերակ բոլորովին չկա, որու մասին կասկած տանեինք. այսօրվան մեր կանգուն կամ կիսականգուն տեսածներս ալ տասնյակ տարիներ հետո են կանգնված և, որ ավելին է, երբ ինքը միայնակ եղած ժամանակ ալ պարզ Հոռոմոսի վանք անունը միայն ունի: Հետևաբար, անկասկած, ա՛յս պետք է լինի 14-րդ դարու կեսին Հովհաննէս վարդապետի հիմնարկած առաջին վանքը:

Երկրորդ արձանագրութիւնը գրողն ալ դարձյալ Անանիա եպիսկոպոսն է (Ի ՆԿԲ) 1013 թվա-

¹ Հ. Ալիշանի «Շիրակ» երկասիրութեան մեջ - պատկ. 7 ս. Գևորգ - հանգստարան Գագիկ Ա. պատկերը, Անիի մեջ Ախուրյանի ձորին վրա կուսանաց վանք (?) անվանված մատուռին պատկերն է: Սակայն Հոռոմոսի ս. Գևորգ եկեղեցիին հյուսիս-արևելյան կողմը, քանի մի մետր հեռավորութեան վրա, կա ճիշտ նույնանուն հատակագծով, քիչ մալ ավելի մեծակ մատուռի մը մնացորդ: Գյուղացիներու պատմելով՝ 30-35 տարի առաջ՝ մի քուրդ բնատակը կրակեց անոր մեջ. այդ բնատակի մեկնելին մեկ օր հետո հիմնիվեր կործանվել է հանկարծակի: Երեւի հայր Ալիշան Անիի կուսանաց վանքի հատակագծի ու պատկերի հետ միաժամանակ ձեռքի տակ ունեցեր է նաև Հոռոմոսի վանքի այդ մատուռի ալ հատակագիծը, անշուշտ նաև տեղեկութիւն անոր Գագիկ Ա-ի համար իբրև չիրիմ կանգնված լինելու մասին. այս երկու մատուռներու հատակագծերու մոտավոր նմանութենէն շփոթվելով՝ հայր Ալիշան մեկը մյուսին տեղ դրել է:

Անանիա եպիսկոպոսի վանահայրութեան ժամանակ, որ Գագիկ Ա արդեն մեռած էր և ս. Գևորգ արձանագրութեան համեմատ ալ պետք էր որ այնտեղ թաղված լիներ, հետևաբար պետք է որ կանգուն լիներ այս մատուռը, ուստի Անանիա եպիսկոպոսի արձանագրութեան մեջ «յամենայն եկեղեցիս» բնելով կակնարկե և այս մատուռը և թերևս մի ուրիշն ալ, որ հյուսիս-արևելյան լանջի վրա է եղած և այժմ բեկորները միայն մնացած են:

կանին: Այս արձանագրութեան մեջ թեև եկեղեցիի անուն բնավ չէ հիշված, սակայն բովանդակութեանն կերևի, որ այդ թվականին ալ այդտեղ ուրիշ եկեղեցի չկար, Գագիկ թագավորն ալ դեռ ողջ էր, հետևաբար, ըստ Հ. Ալիշանի՝ հանգստարան Գագիկ Ա. ալ գոյութիւն չէր կարող ունենալ: Ահավասիկ արձանագրութիւնը.

«Յանուն Աստուծոյ. Ի ՆԿԲ թուականիս ես տէր Անանիա յետին վերակացու եկեղեցո առաջնորդ գոյով սուրբ ուխտիս... ազատեցի մեծաւ ջանիւ զհարկ և զթասուրակ և առի գՔեղարագոմն իւր ամենայն գոյի ի սուրբ ուխտս վասն ապաւէնի տեղի լինելոյ ի փախստեան ժամանակի... Եւ տուող այլմ պարգևի Գագիկ էր աւրհնեալ յաստուծոյ և որդեակք իւր Սմպատ և Աբաս և Աշոտ...»:

Եթե այս նվիրատուութեան ժամանակ ուրիշ եկեղեցի կենար, անպայման պետք էր որ Անանիա եպիսկոպոս ինքզինքը անվաներ վերակացու վանացս կամ յեկեղեցեացս, ոչ թե եզակի բառով՝ «վերակացու եկեղեցո»: Նաև չէ գրված յամենայն եկեղեցիս խոսքը, հակառակ թագավորական սերունդի մը համար որոշված պատարագներուն. մինչդեռ Անանիա եպիսկոպոսի մյուս արձանագրութեան մեջ շեշտված է յամենայն եկեղեցիս խոսքը:

Անանիա եպիսկոպոսի երկու արձանագրութիւններու բաղդատութիւնով կտեսնենք, որ ս. Գևորգ թեև դարձյալ Անանիա եպիսկոպոսի վանահայրութեան օրով է շինված, սակայն 1013 թվականն շատ հետո:

Մինչև այստեղ մեջ բերված փաստերն զատ, մի անվիճելի ապացույց ևս կա, որ ոչ մի կասկած չի թողնում հավատալու, թե Հոռոմոսի վանքը ոչ թե ս. Հովհաննէսի տեղին վրա էր, այլ ցածր, ձորի մեջ, ուր կգտնվեին այժմ կարծեցյալ ս. Մինասն ու ս. Գևորգը:

Այս ապացույցը կգտնենք դարձյալ հայր Ալիշանի «Շիրակ» երկասիրութեան մեջ, այն է՝ 11-12-րդ դարերն մեզ հասած մի տեղագրական նկարագրութիւնը Հոռոմոսի վանքին: Այս տեղագրութեան աղբյուրն է Գետարգիլ ս. Նշանի պատմութիւնը, որու մեկ հատվածը քաղած է բազմավաստակ Հեղինակը, որ հետևյալն է (էջ 28).

«Ի միջոց ժամանակին ժԱ. դարու ցորորդ քառորդ ժԲ-ին, յորում ոչ առաջնորդք յիշին վանացն եւ ոչ մի արձան յիշատակի գրեալ, հանդիպեալ են հրաշալի այլայլութիւնք սահմանաց դրից վանացն ու պատողին զնովաւ Ախուրեան գետոյ, կարևոր տեղագրութեամբ, ըստ պատմութեան Գետարգիլ խաշին զոր պահէր հայրն Աստու ի Խաւարածոր Արշարունեաց: Ուստի անցեալ Շիրակ, յԱ-

նի, ապա եկն այս «ի Հոռոմոց վանքն. Եւ էր վանքն այն (ասէ պատմիչն) «ի խորուձոր ի վերայ բլրի միում, զորով շուրջ բակ առեալ պատէր մեծ գետն Ախուրեան եւ գետն այն բազում ցաւս եւ վտանգս Հասուցանէր վանացն, զի յորժամ արեգակն յամառային տեղին Հասանէր՝ շոգեալ շոգանայր վանքն ի տապոյ արևուն. իջանէր ի քարանձաւն, եւ օղբ խորշակայինք եւ զագրահոտք եւ ցաւաբերք ի գետոյ անտի փչէր ի չորից կողմանց»:

Ով որ Հոռոմոսի վանքը և մասնավորապէս ձորի միջի եկեղեցիներու դիրքը անձամբ տեսած ու քննած է, անոր համար ավելորդ իսկ է կրկին բացատրել, թե ի՞նչ աստիճան ճիշտ է ս. Մինասի և ս. Գևորգի տեղի ու դիրքի նկարագրութիւնը, Գետարգել ս. Նշանի տեղագրութիւնը: Սակայն դարձյալ ավելորդ չեմ համարում քանի մը խոսքով նկարագրել և համեմատել Հնադարյան նկարագրութիւնը այժմյան դիրքի հետ:

Հովհաննես Սմբատ թագավորի շինած ս. Հովհաննես եկեղեցին ամենեւին ի խորուձոր տեղի վրա չէ, ընդհակառակը, այնպիսի բարձրավանդակի վրա է, որ պարզ օղի ժամանակ մինչև իսկ Անիի պարիսպներու մեջն կարելի է տեսնել ամբողջութամբ: Ախուրեան գետը Հյուսիսային կողմը միայն քերելով կանցնի 30-40 մետր խորութեամբ և մտնում արևմուտք դեպի արևմուտք հեռանալին հետո կծովի Հյուսիս. գրեթե մեկ կիլոմետր ալ դեպի Հյուսիս ուղիղ հոսելին հետո, կրկին կծովի դեպի արևմուտք կամ դեպի Անի: Ի հետևան, անշուշտ, Գետարգել ս. Նշանի պատմագրին ակնարկած ժամանակն առաջ, գետը երկու ճյուղի բաժանված է եղեր դեպի Անի ծոված տեղին ավելի քան 200 մետր վերին: Բաժանված մեկ ճյուղը դարձեր է կրկին դեպի արևելք և քերելով ս. Հովհաննեսի բարձրավանդակի խորուձոր փեշերը, հասեր է մինչև Ղոշքի բարձրութեան ստորոտները, այնտեղ ալ կիսաբոլորակ աղեղ մը կազմելով, ուղղվեր է դարձյալ դեպի արևմուտք և հասնելով մինչև հանքային ջրի ավազանին մոտ՝ խառնվեր է դարձյալ մայր ճյուղին: Ահա այս մեկ ճյուղի պտույտով ձևացած է ձվաձև բլրանման կղզի մը, որու ամենն բարձր տեղում կանգնված են կարծեցյալ ս. Մինաս ու ս. Գևորգ եկեղեցիները: Այս կղզիին բարձրութիւնը եթե համեմատենք անմիջապէս շրջակային հետ, կտեսնենք, որ տեղ-տեղ մինչև 40-50 մետր խորութեամբ փոսի մեջ է կղզին: Այս փոսի համար էր, որ մի խոսքով հանքային ճարտարագետ 1903 թվականին կարծիք հայտնեց, թե մի ժամանակ հրաբուխի բերան եղած է այդ փոսը:

Խորուձորի արևելյան և հարավային լանջերու վրա մինչև այսօր մնացած կան պատմիչին ակնար-

կած քարանձավներն մեկ քանին. իսկ ջրին նախկին հունը ոչ միայն մինչև այժմ մնացած է, այլև Ախուրեանի ջուրը հորդած ժամանակ, պատմական ճյուղը դարձյալ բաժանվելով գետին, Հին ուղղութեամբ կհոսի և կղզիի մը կվերածն ձորի բարձրավանդակ բլուրը: Իսկ ամառ ժամանակ գրեթե միշտ ճախճախուտ և խոնավ է, որու պատճառով գյուղի բնակչութեան մշտական հիվանդութիւնը դարձած են ջերմը և ուրիշ զանազան տեղեր:

Բացի քարանձավներն, կան նաև բնակութեան շատ մնացորդներ, արևելյան կողմը կա ընդարձակ գերեզմանատուն, որու մեջ կգտնվին մամուսապատ տապանաքարեր, ոմանց վրա արձանագրված: Շատ որոշ է մի փողոց, որով վանքերը և գերեզմանատունը իրարմե կանջատին, յուրաքանչյուրն իր համար շինված պարիսպներով:

Չորը կամ դեպի վանքերը իջնելու նախնական ճանապարհը եղեր է Ղոշքի մոտեն, հազիվ 30-40 քայլ անցնելով Ղոշքեն, հայտնի կտեսնվի ճանապարհի մը դեպի աջ ծովելը. թեև այժմ փլած և անգործածելի, սակայն Հին ձեռագործ հարդարման գործողութեանց հետքերը շատ որոշ են Հյուսիսային լանջի վրա: Կես ճանապարհին, դեռ մինչև խորը չիջած, բլրաձև ժայռի մը վրա շինված մատուռի մը՝ մոտեն ճանապարհը երկուքի բաժանված է, որուն մեկ ճյուղը դեպի վանքերը, իսկ մյուս ճյուղը հորիզոնաբար հառաջանալով, Հյուսիսակողման լանջին վրային կհասնի մինչև հանքային ջրի ավազանը՝ գետափի մոտ:

Տեսնելով այս բոլոր պատմական և իրական ապացույցներ և ներկայացնելով ընթերցողներու ազատ քննադատութեան, ես ինքս միանգամայն համոզված եմ, որ մեր մինչև այսօր ավանդաբար ս. Մինաս կարծած եկեղեցին է իսկական Հոռոմոսի վանքը, 10-րդ դարու կեսին Հովհաննես վարդապետի ձեռքով հիմնարկված:

Թե ինչո՞ւ համար Հոռոմոսի վանքը խորուձորի միջի բլուրի վրա են շիներ և ոչ բարձրավանդակի վրա, պատճառը պարզ կերևա մեջ բերած 3-րդ արձանագրութեան ամբողջական բովանդակութենն: Ջրի կարիքն ստիպեր է հիմնադրին՝ տեղ ընտրել գետի եզրերին. որովհետև այն ժամանակ վերը, բարձրավանդակի վրա, ջուր չի եղեր, հետևաբար շատ դժվար էր տարվա ամեն եղանակի ձորեն ջուր մատակարարել:

Բագրատունի թագավորներ, հավանաբար վանքը արքայական դամբարանի վերածելու մտադրված օրերն, շատ են աշխատել բարձրավանդակին վրա ջուր բերել և այնտեղ շինցնել, սակայն չեն հաջողեր:

¹ Այս մատուռի փլատակներն ու քանի մը խաչքարերու կտորները մնացել են բլուրի ներքև թափված:

Ըստ երևույթին Հովհաննես թագավորը ավելի է հույս ունեցեր հաջողելու, այդ պատճառով ալ իր եկեղեցին հիմնադրել է բարձրավանդակի վրա, թեև անոր ալ ջանքերը դարձյալ ապարդյուն են անցեր:

Առաջին անգամ ջուրը բերվել է հայր Մխիթարի ջանքերով 1198 թվականին, որն իր արձանագրութեան մեջ կրտս, թե՛ «Ջականց ջուրն զոր մեր Հին թագաւորացն յոյժ ջանացեալ եւ ոչ ժամանացին բերել, մեծ ծախիւք եւ աշխատութեամբ ածաք զջուրս ի Հոռոմոսի վանքս...»¹:

Իսկապէս ալ մեծ ծախք և զոհողութիւն կապահանջեր այնքան հեռավորութենն ջուր բերելը: Ջրանցքի մնացորդներու ուղղութիւնը կարծել կուտա, որ Բետեկլերի վտակը բերել են վանքը: Ջրի ճանապարհը առնվազն 25-30 կիլոմետր շինելն հետո, Ղոշքի մոտ խոր փոսի մը վրային ջուրը անցնելու համար մի երկար կամուրջ ալ շինել են, որուն մնացորդները կերևան Հիմա ալ: Օգտվելով ջրի առատութենն, թերակղզիի ամբողջ բարձունքը այգիներու և մրգատաններու են վերածել, որոնց բաժանմունքները և սահմանները դեռ չեն կորած:

13. Արգինա

Լեւինականից (նախկին Ալեքսանդրապոլ) դեպի Անի գնացող ճանապարհի վրա, Ախուրեան գետի ձախ ափին կգտնվի Արգինա գյուղը, որ թե՛ իր և թե՛ իր շրջանի մեջ ունի բավական խոր հնութեանց մնացորդներ:



Նկ. 213. Արգինայի տաճարի արևելյան մնացորդ պատը

Ըստ Հին մատենագրաց՝ հնում բավական մեծ գյուղաքաղաք կամ ավան էր Արգինան, որու հետ կապում են 7-րդ դարում և ավելի առաջ տեղի ու-

¹ Հ. Ղ. Վ. Ալիշան - «Շիրակ», Վենետիկ, 1881, երես 21:

նեցած ուշագրավ պատմական անցքեր: Նախքան 7-րդ դարը Կամսարականների սեփականութիւնն էր Արգինան և ունեւ իր մեջ մի մեծ բերդ, որը մանրագին քննութեան ենթարկելով՝ տեսնված է, որ Կամսարականների սեփականութիւնը դառնալին շատ առաջ նույնպէս բերդ է եղել նախաքրիստոնեական ժամանակ: Երբ հունաց և պարսից մեջ 603 թ. պատերազմ է ծագած, շրջակա հայ գյուղերը ապավինել են Արգինայի բերդի մեջ: Իսկ 10-րդ դարում, երբ Շիրակավանք Բագրատունյաց մայրաքաղաքն էր, առանձին կարևորութիւն ստացավ Արգինան: Որովհետև Բագրատունի թագավորները կնստեին Շիրակավանքում (այժմյան Բաշ-Շորապալ) և իրենց արքունի դղյակն էր Տիգրիսի հնօրյա ամրոցը, մոտակա Արգինան ևս եղավ կաթողիկոսական աթոռ: 965-991 թ.թ.՝ երեք կաթողիկոսներ նստան այստեղ, մինչև Անին մայրաքաղաք եղավ և կաթողիկոսական աթոռը փոխադրեցին Անի:

Կաթողիկոսները 10-րդ դարում բավական շինութիւններ կատարեցին Արգինայում, գետեզրերին Տրդատ ճարտարապետի ձեռքով շինեցին մի կաթողիկոսարան, որու հազիվ հետքերը մնացած են գետեզրերին: Իսկ հնաչիկ կաթողիկոսի նախաձեռնութեամբ, նույնպէս Տրդատի ճարտարապետութեամբ, շինված Հոյակապ եկեղեցին դեռ կմնան Հյուսիսային և արևմտյան պատերը, ինչպէս նաև արևելյան պատի մի մասի մնացորդը: Տրդատի կառուցած այս շէնքը թեև միջակ մեծութիւն ունի և արտաքուստ բավական պարզ է, սակայն ներսի կողմը ճարտարապետական տեսակետով բավական չքեղ է, ինչպէս այս մասին գովեստով կխոսեն ժամանակակից պատմագիրները: Այժմ թեև մեծ բան չէ մնացել Հին շէնքից, սակայն մնացորդ Հյուսիսային պատի վրա, ներքին կողմի գմբեթակիր որմնասյուները վերին աստիճան չքեղ են և իրենց համաչափութեամբ ու քանդակագործմամբ՝ գեղարվեստական: Այս շէնքի հիմնարկութեան թվականը պարզ հայտնի չէ, սակայն շէնքը շինել տվող հնաչիկ կաթողիկոսը գահակալած է 972-991 թ.թ.:

14. Աղթամար

Վանա ծովի մեջ է Աղթամար կղզին. շատ Հին դարերն ի վեր այս կղզին համարված էր իբր պատերազմական անառիկ վայր և իբր տոհմապետական-իշխանական բնակարան: Ըստ Թովմա Արծրունիի՝ թեև Դավիթ Սահառունի, Ռաշաձ Ռշտունի, Բարզափրան այստեղ բնակեցան և մարդկային



Նկ. 214. Աղթամարի տաճարը Հարավ-արևելքից

բազմութիւնն ընակեցրին, այնուամենայնիվ նրանց կառուցած շինութիւններն այնքան նսեմ և աննշան էին, որ Հագիվ Հեռքերն են մնացել: Գագիկ Արծրունին էր միայն, որ ուշադրութիւն դարձրեց այս կղզու վրա (10-րդ դար), շատ տեսակետներով զգաց կարևորութիւնը և իր շինութիւններով գերազանցեց կղզիի նախընթաց տերերին:

Թովմա Արծրունի պատմագիրը գրեթե միակն է, որ իր տոհմակից Գագիկ Արծրունու շինարարութիւններու մասին մանրամասնորեն գրում է իր Պատմութեան մեջ: «Բացի Վասպուրականի զանազան կողմերում, — ասում է պատմագիրը, — ամրոցներ, ապաստարաններ և բլուրներ պարսպելը, մասնավորապես Ոստան ավանի մեջ, Արտուս լեռան վրա, մանավանդ ծովի կողմը մեծամեծ շինութիւններ կատարեց: Այգիներով, պարտեզներով զարդարելուց Հետո, Հմուտ արհեստավորների ձեռքով կառուցել տվեց ուկեզարդ տաճարներ, սենյակներ, փողոցներ: Շենքերի դռները առհասարակ կազմված էին կամարաձև և լուսանցույց զարդերով, որ արևածագի և վերջալուսի ժամանակ շողեր կարձակեին տաճարի մեջ և Հիացում կպատճառեին դիտողին»:

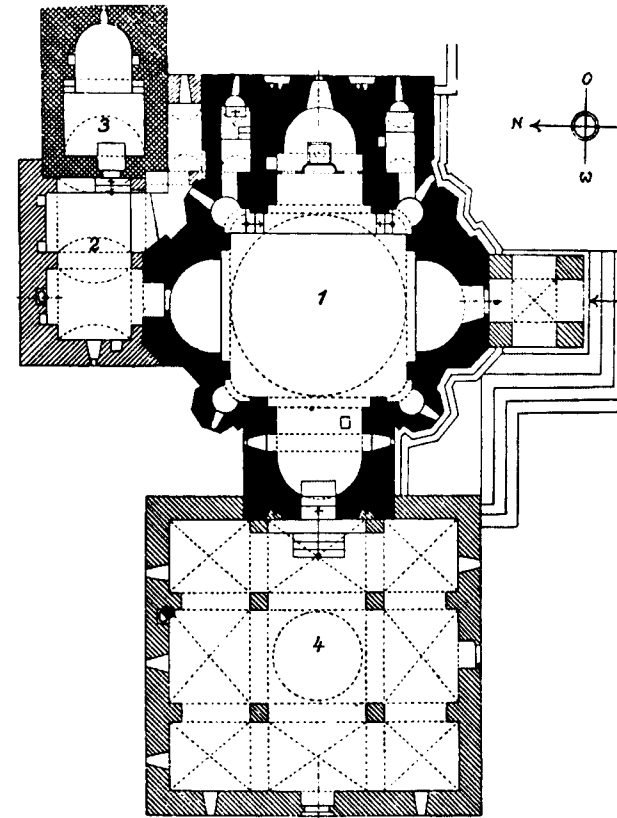

Նկ. 215. Աղթամարի վանքի Հատակագիծը

«Իսկ գալով Աղթամար կղզիին, նկատելով, որ ոչ միայն Հարմար էր իրեն ընակութեան Համար, այլև անվտանգ ապաստարան թշնամիների Հարձակման ժամանակ, այդ կղզին պարսպեց այնպիսի ձևով, որ ծովի մի մասը կղզիին կողմը թողեց և

պարիսպը ծովին միջով անցուց, որով փոթորիկների և արևկոծութիւնների ժամանակ ևս պարիսպեն ներս անվտանգ նավահանգիստ դարձավ»:

Կղզիի նավահանգստի և պարիսպի շինութիւնը պատմագիրը պատմում է Հետևյալ կերպով: Բազմաթիվ արհեստավորների և բանվորների Հրամայում է Գագիկ, որ մեծամեծ և դժվարակիր քարեր թափեն ծովի մեջ այնպիսի ուղղութեամբ, որ ծովի մի մասը մնա կղզիի մի կողմը, և Հաջորդաբար միմյանց վրա այնքան քար լեցուցին ծովի մեջ, որ քարերը բարձրացան ծովի մակերևութից վեր: Այս ընդծովյա արհեստական Հիմքի վրա բուրգերով և աշտարակներով զարդարված մի պարիսպ կշինե, Հինգ ձիարշավ երկարութեամբ: Պարիսպին երկու ծայրերը կփակե ծովեզերքի վրա, անմատչելի ժայռերի մեջ: Իսկ պարիսպի և բուրգերի վրա կշինե խորաններ, զբոսատեղիներ, ուր թագավորն իր որդիներով և ազատականներով կզվարճանար:

Կղզին ևս կզարդարե զանազան վայելչաձև պարիսպներով, շենքերով, ճանապարհներով, մասնավորապես կղզու գագաթը իբրև զբոսավայր կվայելչացնե այգիներով, պարտեզներով, ծաղկանոցներով և զանազան գազատեղիներով. կղզիի լանջի և ստորոտների վրա կշինե զանազան ծառաստաններ և Հողադարեր զվարճութեան Համար:



Նկ. 216. Աղթամարի տաճարի քանդակազարդ պատի մասը

Հասարակաց ապահովութեան մասին մտածելի և կղզիի ժողովրդյան Համար իբր ապաստարան քաղաք շինելի Հետո, օգտվելով իր ձեռքի տակ գտնվող բանվորներին և արհեստավորներին, մտա-

դրվեց մի արքայական տաճար շինել: Ուստի Հրամայեց իր Հանճարեղ ճարտարապետին, որ տաճարը ունենա 40 կանգուն երկարություն, 40 կանգուն լայնություն, նույնչափ ևս բարձրություն: Տաճարը ահեղ և զարմանալի տեսք ուներ, երեք քայլաչափ էին պատերի հաստությունը, քար ու կրաշաղախով այնպես ձուլված էր, որ նման էր պղնձի և կապարի ձուլվածքի: Առանց սյուների կանգնված էր տաճարը և այնչափ բարձր, որ մարդիկ ստիպված էին գլխարկներն ցած առնել գմբեթի միջի և ուրիշ տեղերի նկարագրողությունը դիտելու համար: Տաճարը շուրջանակի կամարակից նկարագրող խորաններ ուներ, նկարների մեջ կային ոսկեզարդ գահեր, որոնց վրա նազելի ճոխություններ նստած էր արքան՝ շրջապատված սպասավորող լուսատեսակ պատանիներով. նրանց հետ միասին՝ գուսանների խմբեր և պարող աղջիկների զարմանալի խաղեր, սուսերամերկների խմբեր, ըմբշամարտների կոխվաներ, առյուծներ, ուրիշ գազաններ և բազմատեսակ թռչուններ: Դռները չափազանց չքեղ էին, մանր հորինվածքներ ունեին և երկբացիկ էին, իսկ գոցվելու ժամանակ ամբողջ դուռը երևում էր իբրև մի պատկեր: Քաղաքի գործավորներեն մի ոստիկան պատմել էր, որ երկու հարյուր հազար լիտր երկաթ սպառվեց տաճարի շինության ժամանակ: Տաճարի արտաքին երևույթը ամեն կողմից երևում էր մի մեծ բլուրի նման:

Գագիկ իր բոլոր շինարարության ընթացքում չինեց նաև մի հոյակապ եկեղեցի, որի քարերը

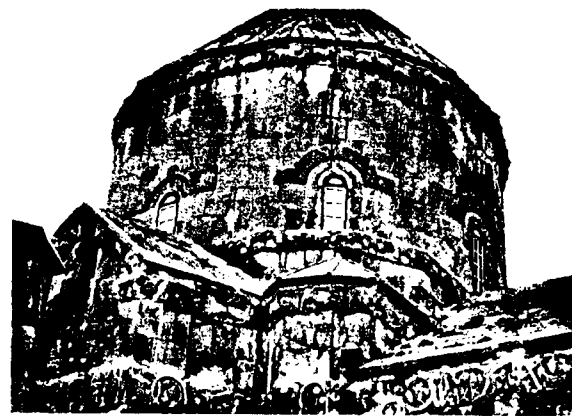

Նկ. 217. Աղթամարի տաճարի քանդակազարդ պատի մասը

Աղձնյաց սահմանի մեջ գտնված Կոզում գյուղից բերել տվեց ծովի վրայով: Այդ քարերը Զուրարիկ կոչվող ազգի պատկանող մի ամրոցից էին, որ Գագիկ գրավելով և քանդել տալով՝ քարերը փոխադրեց Աղթամար՝ եկեղեցիի շինության համար:

Որովհետև արքունի ճարտարապետ Մանուկը չափազանց հմուտ էր արվեստի մեջ, ոչ միայն շենքը հիմնադրեց և կանգնեց, այլև զարդարեց բազմաթիվ ակնապարար քանդակներով, որ բոլոր տեսողների զարմանքն էր հարուցում: Քանդակների մեջ աչքի էր ընկնում եկեղեցիի պատի վրա Գագիկ թագավորի բարձրաքանդակ պատկերը՝ եկեղեցիի մանրանկարը ձեռքին բռնած:

15. Բագնայր

Անիի պերակներից մոտավորապես 7-8 կիլոմետր դեպի արևմուտք, Ալաջա լեռան ստորոտում կա մի գյուղ՝ Ղոզլիջա անունով: Այս տեղի Հին անունն է Բագնայր, ուր եղել են բագիններ՝ մասնավորապես այժմ գոյություն ունեցող քարայրերի մոտ: Ես թեև չեմ տեսած բուն գյուղի մեջ նախաքրիստոնեական պաշտամունքի Հայտնի նշաններ, սակայն գյուղից դուրս մի մեծ բլուրի գագաթին կա մի հնագույն պաշտամունքի հատուկ մնացորդ, որի մասին պիտի խոսեն իր կարգին:

Գյուղի մեջ կան զանազան մեծ ու փոքր հուշարձաններ, տարբեր ժամանակներում կանգնված: Բայց այս հուշարձաններից ամենից Հինը Վահրամ Պահլավունիի որդի Սմբատ Մագիստրոսի շինած եկեղեցին է՝ յուր ընդարձակ գավթով. այս շենքը կանգնված է, ըստ Սամուել Անեցիի, 1009 կամ 1010 թվին և ըստ Ասողիկի՝ 10 տարի ավելի առաջ:

Հայաստանի հնագույն ճարտարապետության մեջ եկեղեցիների ընդհանրապես արևմտյան կողմին կից ընդարձակ գավթներ չինելու սովորությունը թեև 13-րդ դարուն կվերագրվի, սակայն թե՛ պատմական տեղեկություններ և թե՛ փաստացի իրողություններ կան, որ ավելի կանուխ՝ 11-րդ դարու սկզբին արդեն սկսված էին այս ձևի շինությունները: Ըստ Ներսես Լամբրոնացու՝ Բագրատունիները սկիզբ դրին այս ձևին: Իսկ 1036 թվականին Հովհաննես Սմբատ Հոռոմոսում իր շինած եկեղեցին արևմտյան կողմը չինել տվեր է մի ընդարձակ գավթի, որ, բացի ժամանակագրականից, նաև մեծ արժեք ունի ճարտարապետական տեսակետից: Այս գավթի, որ շատ ավելի ճոխ է, քան եկեղեցին, ճարտարապետական արժեքն այն է, որ սյուների վրա շինված են հորիզոնական առաստաղներ և այդ առաստաղները վերին աստիճան գեղարվեստորեն քանդակազարդված են: Երևում է, որ Բագնայրի գավթի շինությունը մեծ մասամբ հետևողություն է Հոռոմոսի ս. Հովհաննեսի գավթին. հորիզոնական առաստաղները թեև չունին այնքան մանրակրկիտ քանդակազարդություն, այնուամենայնիվ մի ավելի արվեստագիտական աշխատանք է կատարված, որ մեծ պատիվ կրերի կանգնող ճարտարապետին: Սյունամեջերի առաստաղները բացի հորիզոնական լինելը, որ ըստինքյան ճարտար արվեստագործություն է, նմանապես ներքևից հորիզոնական ձևով մոզայիկ է շինված միջակ մեծությունը գունավոր քարերից, որոնց մի այլազանությունը կտեսնվի նաև Անիի Առաքելոց եկեղեցիի գավթի առաստաղներին վրա:

Բագնայրի գավթի սյուները և որմնասյուները, որ գրեթե համանման են մյուս բոլոր գավթների սյուների և որմնասյուների ոճին, հետզհետե զարգանում և ճոխազարդվում են 11-րդ դարից սկսած մինչև 14 և 15-րդ դարերը՝ միանգամայն անկախ թե՛ եկեղեցիների ներքին ու արտաքին որմնասյուներից և թե՛ գմբեթակիր մեծ մույթերից, որոնց մասին առանձին պիտի խոսեն իրենց համաչափություններով և ճոխազարդումներով ծագման սկզբից մինչև վերջին անկումը:

Բացի Սմբատ Մագիստրոսի շինած տաճարից և գավթներից, կան նաև ուրիշ երկու փոքր եկեղեցիներ կամ մատուռներ, որոնք, ինչպես կերևի, շինված են որպես հոգեհանգստի եկեղեցիներ, որովհետև այդ մատուռների առջև, արևմտյան կողմը նեղ գավթաման վայրում, խիտ տոհմային գերեզմանատներ են: Գյուղի հյուսիս-արևմտյան կողմը կա մի ութանկյունի փոքրիկ, շատ սիրուն մատուռ, որու շինողը Հայտնի է, բայց շինության ոճից և մանրամասնություններից երևում է, որ 13-րդ դարու գործ է: Ծարտարապետական տեսակետով չափազանց զրավիչ հատկություն ունի, ինչպես Անիի պարիսպներից դուրս Հովվի եկեղեցին: Դժբախտաբար այս փոքր, չքնաղ հուշարձանը ևս սաստիկ վնասված է:

Ինչպես վերը ակնարկեցի, Բագնայրը նախաքրիստոնեական պաշտամունքի մի շրջան լինելուն անվիճելի ապացույց կարող է ծառայել մի շատ Հին մնացորդ, որու մասին տարիներ առաջ «Ազգագրական հանդես»-ում գրել եմ՝ շինության նպատակի մասին անորոշ կարծիք հայտնելով: Բագնայրից դեպի հարավ-արևելք, մոտավորապես մեկ կիլոմետր հեռավորության վրա, Ալաջա լեռան ամենից ստորին, բարձր բլուրի գագաթին գտնվում է որձաքարյա կիկլոպյան անշաղախ մի շինության մնացորդ: Բլուրը ամբողջ շրջապատով փակված է եղել որձաքարյա անշաղախ պարիսպներով, իսկ մեջտեղը կա նաև մի փոքր, առառավելն 6 մետր տրամագծով աշտարակաձև շենքի մնացորդ, նույնպես անշաղախ որձաքարերով շինված, որու նպատակը և բնույթը երկար ժամանակ ինձ անհասկանալի մնաց, մինչև որ պատեհություն ունեցա ուսումնասիրելու Աղափնատան մոտ Օյուղ անվանված բլուրակ աշտարակի մնացորդը, Հաջիղարա գյուղի հյուսիսային կողմը նախապատմական գերեզմանատան մեջ նմանօրինակ երկու աշտարակների փլատակները և էջմիածնից Աշտարակ գնալու Հին ճանապարհի ճախակողմյան բլուրի վրա շինված բլուրակ աշտարակի մնացորդը, որը Արդար Դավիթ անունն ունի:



Նկ. 218. Աղթամարի տաճարի արևելյան ճակատի քանդակների դտին



Նկ. 219. Բագնայրի եկեղեցիների խումբն արևմուտքից

Այս աշտարակաձև մնացորդների մանրակրկիտ ուսումնասիրությունը ցույց տվեց, որ Բագնայրի Հին մնացորդն ևս նույնն է, ինչ որ ուրիշ տեղերում տեսածս բոլորակ աշտարակաձև շինությունների մնացորդները: Վերջապես պարզվեց, որ այս բոլորը նախաքրիստոնեական շրջանի ժողովուրդների պաշտամունքի հետ կապ ունեցող շինություններ են մեզ հասած: Ուրեմն, բացի ավանդաբար Բագինների այդ ըսված քարայրներից, այս գյուղի շրջանում գտնված նաև ցույց տվածս աշտարակաձև շինությունները պատճառ են դարձնում այս գյուղի Բագնայր կոչվելուն:

Վուրդների պաշտամունքի հետ կապ ունեցող շինություններ են մեզ հասած: Ուրեմն, բացի ավանդաբար Բագինների այդ ըսված քարայրներից, այս գյուղի շրջանում գտնված նաև ցույց տվածս աշտարակաձև շինությունները պատճառ են դարձնում այս գյուղի Բագնայր կոչվելուն:

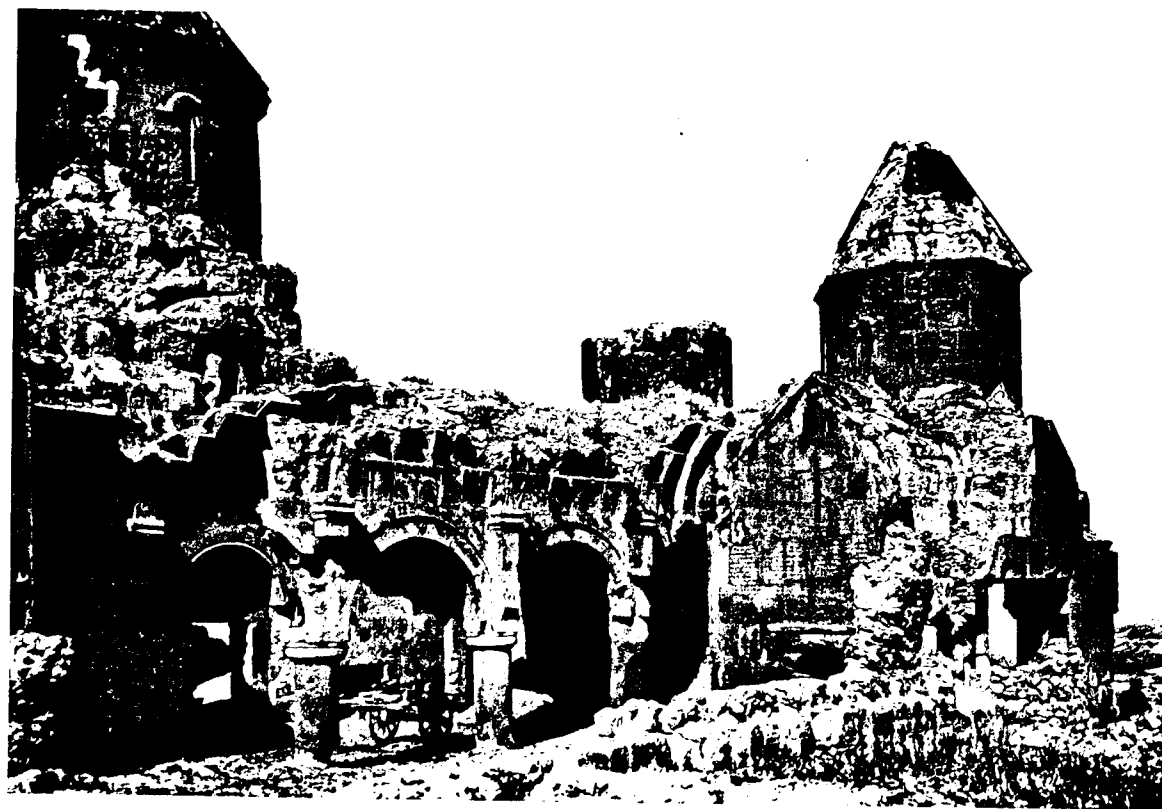

Նկ. 220. Բագնայրի եկեղեցիների խումբը հարավ-արևմուտքից

16. Խժկոնք կամ Խցկոնք

Տեկորի Հնագարյան եկեղեցիի արևմտյան կողմը, երկու կամ երեք կիլոմետր հեռավորության վրա, Տեկոր գետի ձորի բարձունքներում հիմնարկված է Խժկոնք կամ Խցկոնք վանքը, որ ներկայիս ծանոթ է Բեշքիլիսե անունով:

Խժկոնքի մեջ կան Հինգ զանազան եկեղեցիներ գրեթե զանազան դարերի: Ժամանակագրական կարգով, ամենահին շենքն է այս խմբի մեջ ս. Ստեփանոս անունով եկեղեցին, որու արևմտյան դռան վրա գրված է. «Այս դուռն տեսոն է և արդարք մտանեն ընդ սա», և շինության ոճը նախքան 10-րդ դարու ոճ է. ես կարծում եմ, որ այս եկեղեցու վրա գրված է Անանիա Արշարունյաց եպիսկոպոսի անունը: Ոմանք այս եկեղեցիի համար անկյունավոր բոլորչի են գրում, որ շատ սխալ է, միայն թե այդ թյուրիմացությունը առաջ է գալիս նախքան 10-րդ դարը շինված եկեղեցու մեջ 11-րդ դարուց հետո մի դավանաբանական սովորություն եղած հավելում անելուց, այն է՝ բացի պատարագի մեծ խորանից, նաև 4 փոքր պատարագի սեղաններ եկեղեցուց առանձնացրած ձևով շինելու համար, մի քանի տեղ քանդել են և բռնի հարմարեցրել խորանները, որով արտաքին պատերը ևս խաթարվել և լարածիճ ուղղությունից ընկել

են: Գմբեթի կազմությունը և վրան եղած զարդաքանդակները ոչ նվազ ապացույց են, որ այս եկեղեցին 10-րդ դարուց առաջ, Հին ճարտարապետական ավանդություններով է շինված, որոնց մի քանի օրինակը տեսնվում է Շիրակավանի եկեղեցիի վրա, որը նաև շինված է 10-րդ դարուց առաջ, Հին ավանդական ձևերով:

Այս եկեղեցուց հետո շինված է արտաքուստ բոլորակ ու ներքուստ խաչաձև եկեղեցին, որու շինողն է Վեստ Սարգիս, ըստ Սամուել Անեցու՝ 1027 թ.: Ճարտարապետական տեսակետով այս շենքի թե՛ արտաքինը և թե՛ ներքինը գեղեցիկ և վերածնության այն նորագույն ոճով, որը երևան է գալիս 11-րդ դարում, գրեթե ավելի քան մի դար նույն ոճով զարդարած են ճարտարապետներ շենքերի արտաքին ճակատները: Մյուս երեք եկեղեցիների համար, բացի շինարարական կատարելությունից, գեղարվեստական ոճի տեսակետով մեծ բան չունինք ասելու՝ բացի երեք եկեղեցիների արևելյան կողմը ժայռի վրա շինված եկեղեցու մտից դռան պսակի քանդակները, որ բավական ճաշակավոր է և վարպետ քանդակագործի ձեռքից դուրս եկած: Ոչ նվազ գեղեցիկ և ճարտարորեն քանդակազարդված են թե՛ ս. Սարգսի մոտի և թե՛ Հինգերորդ եկեղեցու մոտի խաչքարերը:

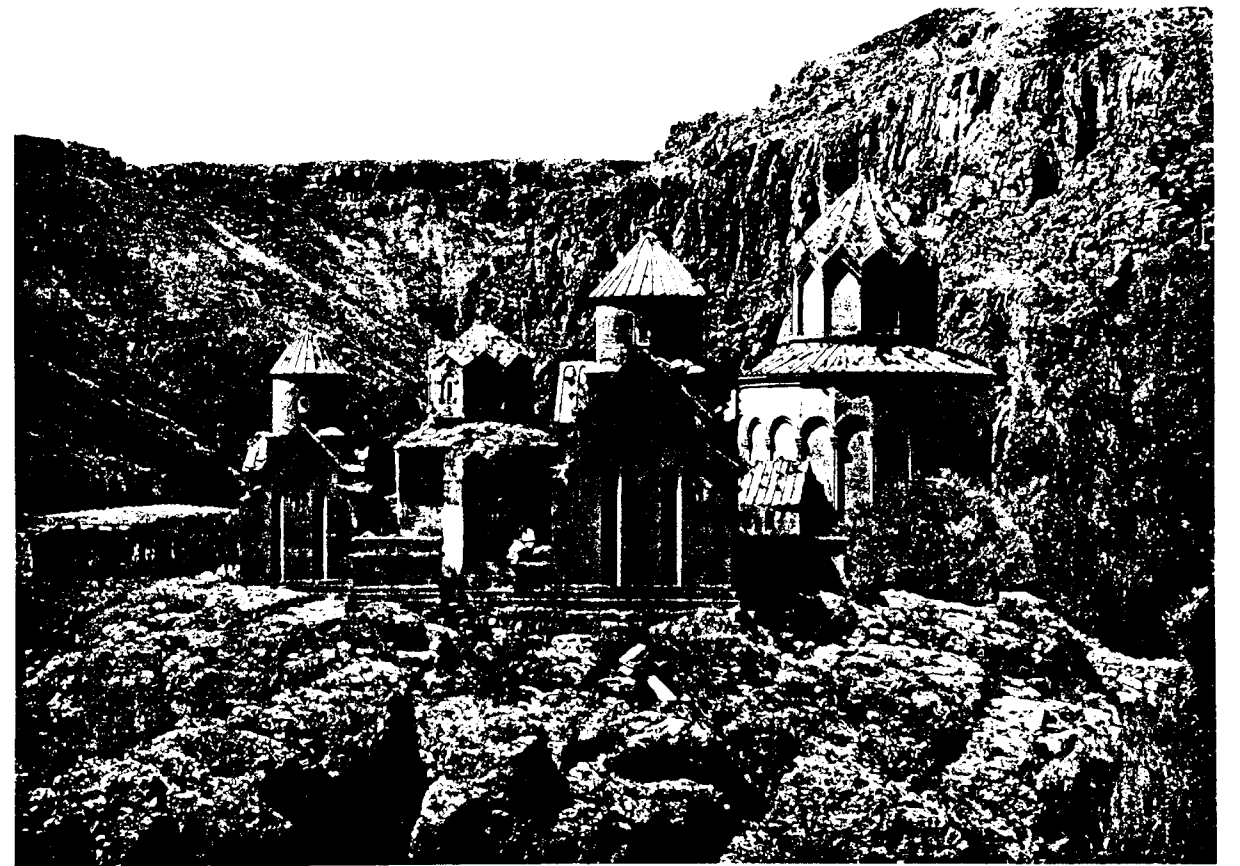

Նկ. 221. Խժկոնքի չորս եկեղեցիներ

17. Մաղաս կամ Մաղխաս բերդ

Անիի ավերակներից մոտավորապես չորս կիր- մետր դեպի Հարավ կգտնվի Մաղաս բերդը ըսված Հնագույն ամրոցը: Այս ամրոցը շատ հին անցյալ ու-

նի՝ նայելով իր դիրքի և տեղի ամրություն: Անշուշտ 6-րդ դարի վերջերը կանգնված այս ամրոցը մի հին ամրոցի տեղում էր, և այս անհավանական չէ, նկատելով տեղի ամրությունը և նախաքրիստոնեական շրջանում ևս մի ամրոց լինելու հայտնի նշանները:



Նկ. 222. Մաղասբերդ

Իսկ այժմյան գոյություն ունեցող ամրոցը, որ չափազանց գեղեցիկ ու ակնհաս իր երևույթ ունի և մեր ժամանակի բարձրագույն ռազմական գիտություն ունեցող գինավորականների կարծիքով, իր ժամանակին ամենից անառիկ բերդն էր և ավելի ամուր, քան Անին, բավական որոշ պատմություն ունի իր սկզբնավորության մասին: Ըստ Ջաքարիա պատմիչի՝ բյուզանդական Մորիկ կայսրը (582-602), որ բնիկ օչականցի էր, ուզեց յուր հայրենի գյուղի շրջանում մի քաղաք կամ ամրոց շինել իր անունով: Այդ գործը գլուխ հանելու համար Մորիկ կայսրն ուղարկեց Մաղաս կամ Մաղխաս անունով մի մարդ, որը գալով՝ Շիրակ գավառի մեջ ընտրեց այժմյան Մաղաս բերդի տեղը, շինեց ամրոցը և իր անունով Մաղաս բերդ անվանեց: Իսկ բերդի հանդեպ մի բարձր տեղում այժմ էլ տակավին կերևա մի պարսպապատ ընդարձակ Հարթավայր, որտեղ երևում են բազմաթիվ շենքերի ավերակներ, այնպես որ, Ջաքարիայի ասելով, Մաղասը զրկված էր

ոչ միայն բերդ, այլև քաղաք շինելու. անշուշտ այս պարսպապատ Հարթավայրն է նախկին քաղաքատեղին, որ բերդից բաժանված է միայն մի ձորով: Բուն բերդը յուր կրկնակի պարիսպով շատ նման է մի դղյակի, որի մեջ ոչ միայն բնակության համար ապարանքների մնացորդներ կան, այլև մի բաղնիքի ավերակ, մի ջրամբար և այլ զանազան շինություն մնացորդներ, որոնք հատուկ են բերդի կամ, ավելի ճիշտ է ամրոցի բնակիչների, այսինքն տիրող իշխանին և բերդաբնակ պաշտոնեությունը¹:

¹ Թերևս արդարանա Ջաքարիի մի տեղեկությունը, թե Մորիկ (Մավրիկ) Մաղխազին դրկեց իր հայրենիքը՝ Շիրակի մեջ մի հարմար տեղում ամրոց և քաղաք շինելու: Եստ Հետաքրքրական է և ուսումնասիրելի Մավրակ գյուղերը, որոնցից մեկը գտնվում է Անիի մոտերքը, Ախուրյանի եզերքին, իսկ մյուսը՝ Տեկորի և Նախճավանի արանքում: Այս վերջինը չեմ տեսած, սակայն Անիի մոտ եղած Մավրակում կան բերդի և ուրիշ շենքերի մնացորդներ: Անշուշտ, այն ժամանակ Մաղխազ շինեց այս բնակավայրը իրեն ուղարկող տիրոջ՝ Մավրիկի անունով, որու անունը մինչև այսօր անփոփոխ մնացել է:

Մինչև հայկական իշխանության անկումը Մաղաս բերդը միշտ եղել է հայկական իշխանության ներքո, իսկ հետո մի անհաստատ ճակատագիր է ունեցել. հետզհետե անցել է պարսից, թուրքաց և այլ զանազան անկախ իշխող ցեղապետների իշխանության: Վերջին ժամանակները թուրքական մի ցեղ իշխում էր շրջանին, ինչպես ցույց է տալիս Հոռոմոսի վանքում եղած 1685 թ. մի արձանագրություն: Այս թվականին տիրողն էր իշխանաց իշխան Մուստաֆա աղան, որ թուլյատուրել է Դանիել անունով մի վարդապետի մաքրել Հոռոմոսի վանքի ապականությունները և վերստին իր նախկին շեն վիճակին հասցնել: Այս խաթուն-օղլիների վերջին շառավիղ Յուսուֆ բեկը դեռ ապրում էր մեր օրերում, թեև ոչ մի իշխանություն չունեցր այլևս. ուստաց տիրապետությունն է հետո, ամեն իրավունք անցած էր ուստական կառավարության, իսկ խաթուն-օղլի Յուսուֆ բեկը հաստատված էր Անիի արևմտյան կողմը 6-7 կիրոմետր հեռավորության վրա Մոգյուլթուլ անվանված գյուղում, ուր, Ալաշա լեռան ստորոտից բղխում են ականակիթ քաղցրահամ աղբյուրներ, որոնք նաև ջուր կմատակարարեին Անիի բնակչության և որոնց կավե խողովակները ճանապարհին դեռ կերևան մինչև այսօր:

18. Շիրակավան

Շիրակավանը հին անունն է մի գյուղի, որի նախաքրիստոնեական անունը Երազգավորա էր, իսկ ներկա անունը՝ Բաշ-Շորագյալ, թերևս թուրքերենի ազդեցության ներքո:

Շիրակավան գյուղը, նախքան Անին, զարգացած, մեծացած էր և Բագրատունի թագավորներին ծառայում էր իբրև մայրաքաղաք՝ Բագարանից հետո: Բագրատունի թագավորների համար պատմագրաց մեջ հիշատակված է Սմբատ Ա-ի ապարանքը, որու հետքը չկա առայժմ. սակայն, հակառակ այս մասին եղած զանազան կարծիքների, ես ունեմ իմ ինքնուրույն կարծիքը: Եթե մի տեղ, որ գրեթե մի դար թագավորանիստ մայրաքաղաք է եղած, անշուշտ, մի արքունիք ևս պիտի գոյություն ունենար. սակայն այժմյան գյուղի մեջ գրեթե բնավ հետք չի մնացել: Եթե կա մի տեղ, որ դիրքով և պատշաճությամբ հավանականություն է ներկայացնում արքունիքի, գյուղի հյուսիսային կողմը, բնական բարձրավանդակի վրա է, ուր կան նաև մատուռի և ուրիշ շինություն մնացորդներ: Ամենայն հա-

վանականությամբ այս բարձունքն օգտագործել են Բագրատունի իշխողները և այնտեղ շինել իրենց ապարանքը, բարձրից հսկելով ժողովրդական բազմության վրա, ինչպես Անիի թագավորներն իրենց ապարանքի համար հարմար են սեպեր այն բարձունքը, որտեղից ամբողջ շրջապատը երբեմն տասնյակ կիրոմետրերով երևում է: Շիրակավանի հյուսիսային կողմի այս բարձունքից կերևար նաև Տիգրիսի հին ամրոցը, որի հեռավորությունը հազիվ կհասնի 2¹/₂ կիրոմետրի: Ամենայն հավանականությամբ Բագրատունի թագավորները, Շիրակավանը մայրաքաղաք եղած ժամանակ, բացի Շիրակավանի մեջ իրենց ունեցած մասնավոր ապարանքեն, Տիգրիսի բերդը օգտագործել են իբրև Բագրատունի թագավորների դղյակ: Իսկպես, Տիգրիսի բերդը այցելողը պարզ կտեսնի, որ այդ տեղը ոչ միայն ամրոց էր արտաքին թշնամիներեն պաշտպանվելու համար, կրկնակի պարիսպով և ամուր բուրգերով շրջապատված, այլև երկհարկանի էր և զանազան սենյակների բաժանված, որուն գլխավոր լուսավորությունը հատկապես դղյակի մեջտեղը թողված հրապարակից էր: Տիրապետողները ոչ միայն հետագայում էլ այս ամրոցը օգտագործել են որպես ամրոց և զանազան նորոգություններ կատարեց, այլև շատ հին ժամանակ ևս, նախքան Բագրատունիները, նախաքրիստոնեական ժամանակներում այնտեղ եղեր է մի ամրոց և բնակություն, ուր պեղումները ցույց տվին անվիճելի փաստեր նախաքրիստոնեական իրեղեններով: Այս ամրոցի մասին կարելի է շատ բան գրել, բայց յուր տեղը:

Ուրիշ մի պատշաճություն ևս կա այստեղ Բագրատունի դղյակ լինելուն: Ինչ հեռավորության վրա էր Շիրակավանը Տիգրիսից դեպի արևելք, նույնչափ հեռավորության վրա էր Արգինան դեպի արևմուտք, որտեղ կաթողիկոսներն էին նստում, այնտեղ էր և կաթողիկոսարանը:

Եստ պարզ է, որ հնում, որտեղ քաղաքական իշխանությունն էր նստում, նույն տեղը պիտի լիներ նաև կրոնական իշխանությունը՝ ամեն բանի մեջ խորհրդով և համերաշխ գործելու համար. սա մեծ հեռավորություն չէ, որովհետև Շիրակավանից մինչև Արգինա հազիվ 5 կիրոմետր լինի: Մեկ խոսքով՝ եթե թագավորները նստում էին Տիգրիսում, այն ժամանակ ավելի հեշտանում էր հարաբերությունը թե՛ Շիրակավանի հասարակության և թե՛ կաթողիկոսական տան հետ:

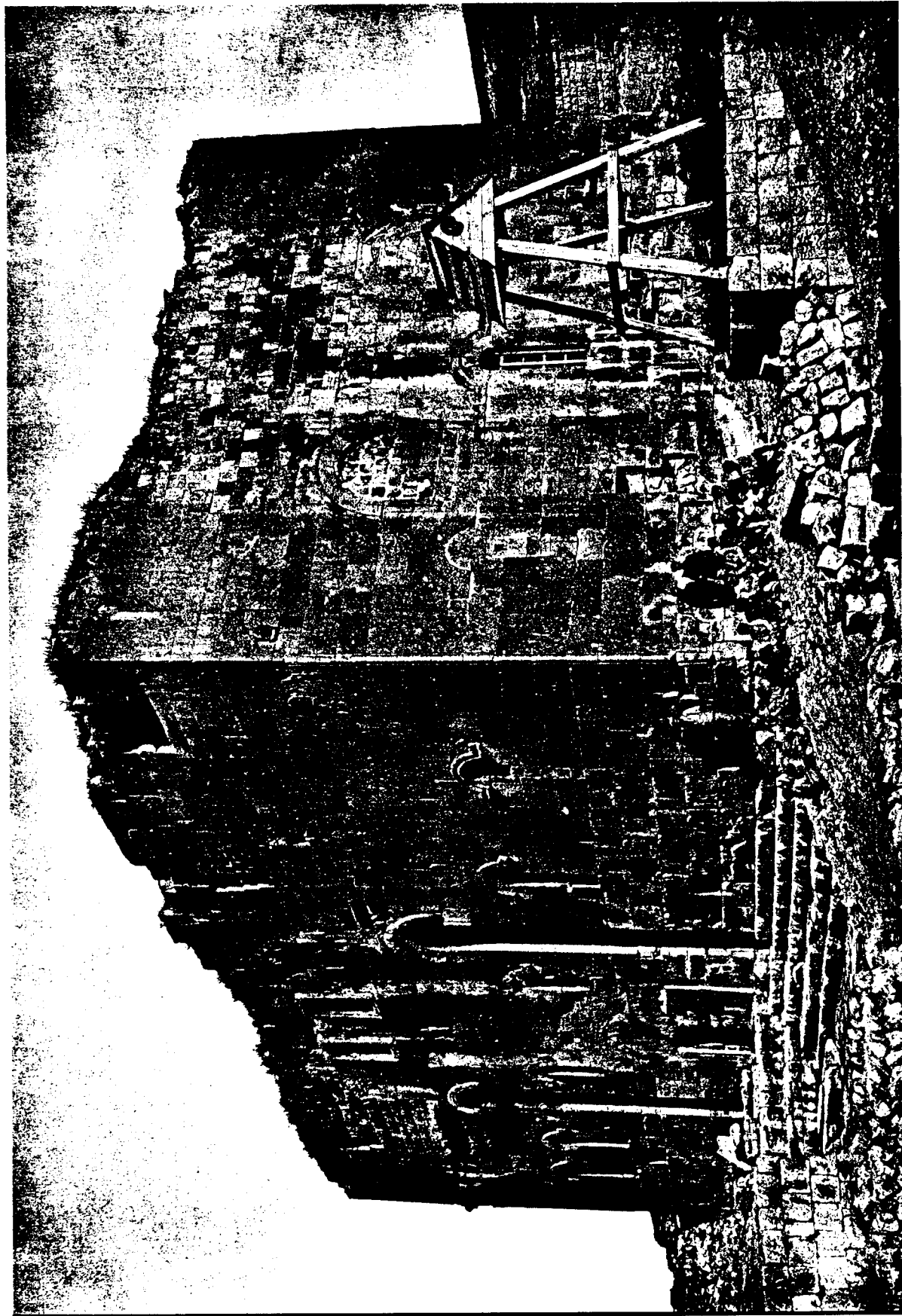

Նկ. 223. Շիրակավանի եկեղեցին հարավ-արևելքից

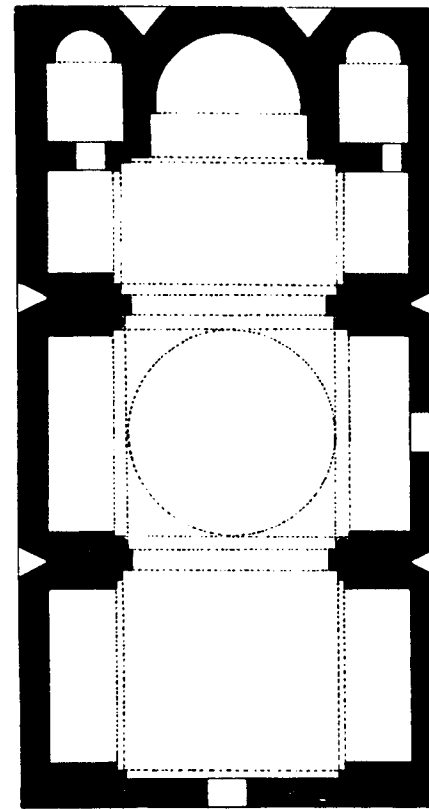

Նկ. 224. Շիրակավանի եկեղեցու հատակագիծը

Իբրև թագավորական մի դարու կայան, մեծ հետքեր չեն մնացել Շիրակավան գյուղի մեջ. գյուղի հարավ-արևմտյան կողմը կա մի հին գերեզմանատուն, որի մեջ մեծ հնություններ չեն երևում, և երևցածն էլ 13-14-րդ դարը չի անցնի: Իսկ եկեղեցիներ երկու հատ կան, որոնցից մեկը գտնվում է գյուղի արևելյան կողմը, արհեստական մի բլրի գագաթին և այնքան ավերված է, որ եկեղեցի լինելը հազիվ հայտնի է իր արևելյան խորանի պահպանված լինելու պատճառով:

Գյուղի մեջ մի բավական մեծ եկեղեցի կա, որու շինությունը Սմբատ Ա-ին է վերագրվում, սակայն այդ ապացուցանող արձանագրություն չկա վրան:

Ճարտարապետական տեսակետով այդ եկեղեցին ուշադրավ մի կազմություն ունի, որ ցույց է տալիս երրորդ վերածնության (10-րդ դար) նախօրյակի խարխափումը և որը ոչ 7-րդ դարու վերջին վերածնությունն է հիշեցնում և ոչ էլ նոր կազմվելիք 10-րդ դարի երրորդ վերածնությանն է նման, այլ մի նոր խառնուրդ էին ու նոր ոճերով և փոխառություններով: Այստեղ էլ պարզ է, որ Հայաստանի արվեստագետները միշտ Արևելքի մեջ են փնտրել իրենց արվեստի զարգացման տարրերը, անկախ տեղական ստեղծագործություններից: Այս

եկեղեցին ունեցել է վերնատուն, որու դուռը արևմտյան կողմն է. վեր բարձրանալու սանդուխքը մինչև այժմ մնում է:

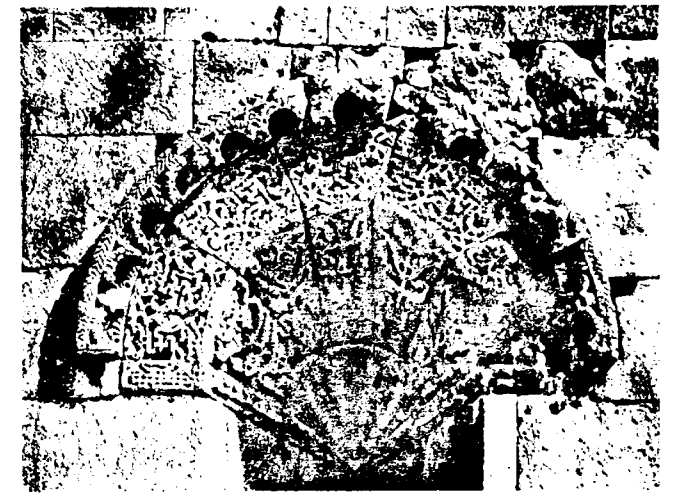

Նկ. 225. Շիրակավանի եկեղեցու խորշերի քանդակազարդ պսակ

Գեղարվեստական մեծ արժեք ունին Հյուսիսային կողմի պատուհանների քանդակազարդ շրջանակները, արևելյան ճակատի նիշերի գլխին եղած գեղեցիկ քանդակագործությունները, իսկ հարավային ճակատի վրա կան քանդակազարդ շրջանակներով պատուհաններ, քանդակազարդ նիշեր և ուրիշ գեղեցիկ քանդակագործություններ:



Նկ. 226. Շիրակավանի եկեղեցու խորշերի քանդակազարդ պսակ

Այս եկեղեցիի գմբեթն ընկած է, իսկ մյուս մասերը հաստատուն են: Այս եկեղեցին ավերակ դառնալու համար պատմում են, որ ուռուցի պատերազմի ժամանակ լեզգի զորքերը ապաստանած էին այս եկեղեցիի մեջ և չեն ուզեցել դուրս գալ, ուստի ուռուցիները ուժեղացան, և այն ժամանակ ընկել է գմբեթը:

19. Մարմաշեն

Լենինականի (նախկին Արեքսանդրապոլ) Հյուսիս-արևմտյան կողմը, 7-8 կիլոմետր հեռավորության վրա, Արփաշայի ձորի մեջ կգտնվի Ղանլիճա գյուղը, որու պատմական անունն էր Մարմաշեն: Թերևս այս գյուղն իր անունը ստացել էր շուրջը շինված կրոնական հաստատություններից: Վերջապես, տակավին պարզված չէ, թե ինչ է նշանակում «մարմաշեն» բառը և ո՞ւմ պետք է վերագրել գյուղին, թե՞ վանքին: Նախքան ձորը քրիստոնեական հիշատակարանների մոտ իջնելը, ճանապարհի ձախ կողմը կգտնվին Հին ուրարտական շրջանի պատերի, բերդերի և այլ շենքերի մնացորդներ: Ուշագրավ է այստեղ, ձորեզրին, Հինգ տող բեռնագիր արձանագրությունը, որ փորագրված է մի մեծ ժայռի վրա. արձանագրության վայրը շրջապատված է ուրիշ ժայռերով՝ թերևս արձանագրությունը ապահովելու համար, որով ձևացած է մի սենյականման բաժանում, ուր մտնելու համար միայն փոքր դռնանման մի անցք է ունեցել: Ներկայումս շրջապատող մեծ ժայռերը չկան, միայն արձանագրությունն է մնում, որովհետև բնական հաստատուն ժայռի վրա է: Դեպի արևմուտք, մի քանի քայլ հեռավորության վրա, դարձյալ ժայռի երեսին, փորագրված են հեթանոսական խորհրդանշան փոսիկներ: Բեռնագրի տեղից ճանապարհը շարունակելով՝ կհանդիպինք մի ավերակ բերդի, որուն ավանդաբար Վահրամաշեն են ասում. իսկական շենքի կրաշաղախով կազմությունը և շինության համար գործածված հրաբխային տուֆ քարերը ապացույց են, որ քրիստոնեական շրջանի շինություն է և, հավանորեն, Բագրատունի շրջանի Վահրամ Պահլավունիի սեփական ամրոցը, քանի որ ձորի փառավոր եկեղեցին ևս ինքը շինած է և հարավային կողմի մեծ արձանագրության մեջ նույն տեղը տոհմային գերեզման է անվանվում: Բայց կասկած չկա, որ Վահրամ Պահլավունին ոչ թե ինքն է շինել այդ բերդը, այլ նորը շինել է նախապես գոյություն ունեցող նախաքրիստոնեական բերդի տեղում:

Այստեղ նախնական մի բերդ գոյություն ունենալու ապացույց է ոչ միայն մոտակա բեռնագիր արձանագրությունը, այլև պատահական, ընդհատ, անշաղախ որձաքար պատերի մնացորդները բլրի շուրջ և, որ ավելին է, բլրի Հյուսիսային կողմը, ստորոտում, ուր երբեմն անցնող հեղեղատը խորացրել է հորդ անձրևների ժամանակ, կա մի մեծ մուտք, որ նույնպես կոպիտ քարերով շինված է դռան առջևից, փլուզման պատճառով հագիվ երևում են ներքին եր-

կու պատերը, որոնք նույնպես շինված են անշաղախ մեծամեծ անտաշ որձաքարերով: Դժբախտաբար, վերջին անգամ գնալուս, հեղեղատի պատճառով մուտքը գրեթե փակված էր և եթե այսպես շարունակվի, մի օր բոլորովին կփակվի, եթե օր առաջ պեղումով չապահովվի: Գյուղացի ծեր մարդիկ ևս հավաստում են, որ այդ հեղեղատի մոտիկ կա մի ուրիշ բեռնագիր արձանագրություն՝ կոթողանման առանձին քարի վրա, սակայն այս քարը անտերությունից կորել է կամ հեղեղատը փչրել և ոչնչացրել է կամ հողի տակ ծածկել:

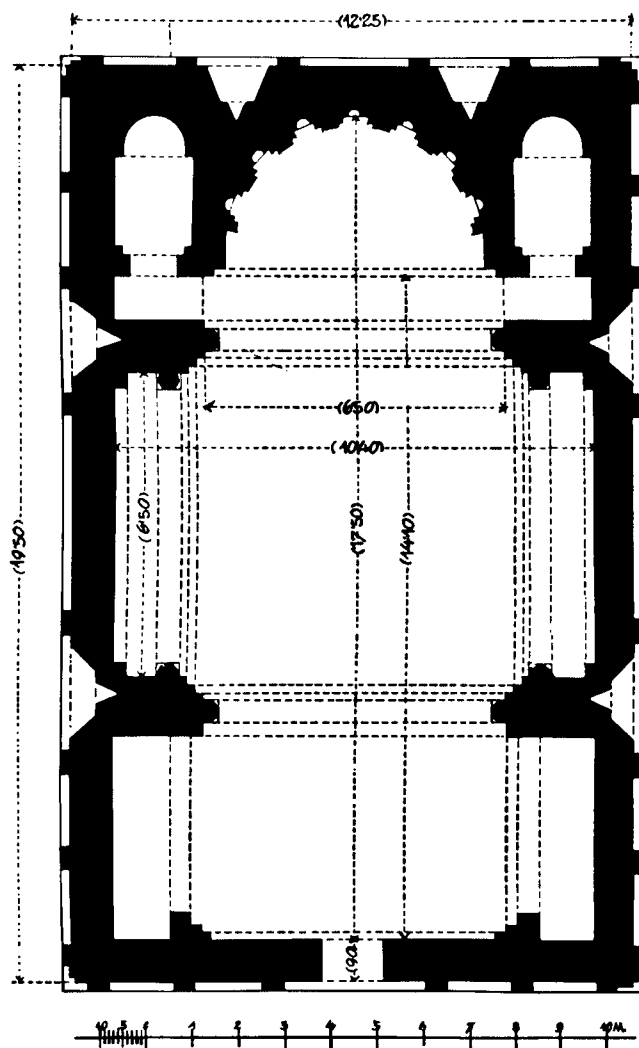

Նկ. 227. Մարմաշենի մեծ եկեղեցու հատակագիծը

Բլրի վրա կան զանազան դարերի կանգուն և կիսավեր հուշարձաններ: Գյուղի Հյուսիսային կողմը, մի բարձր տեղում, կա մի հուշարձանի մնացորդ, որ 7-րդ դարու շինություն է և մնացել է միայն Հյուսիսային պատի մի մասը: Արձանագրության հետք չի երևում, գուցե գտնվի, եթե շուրջը պեղումներ կատարվեն:

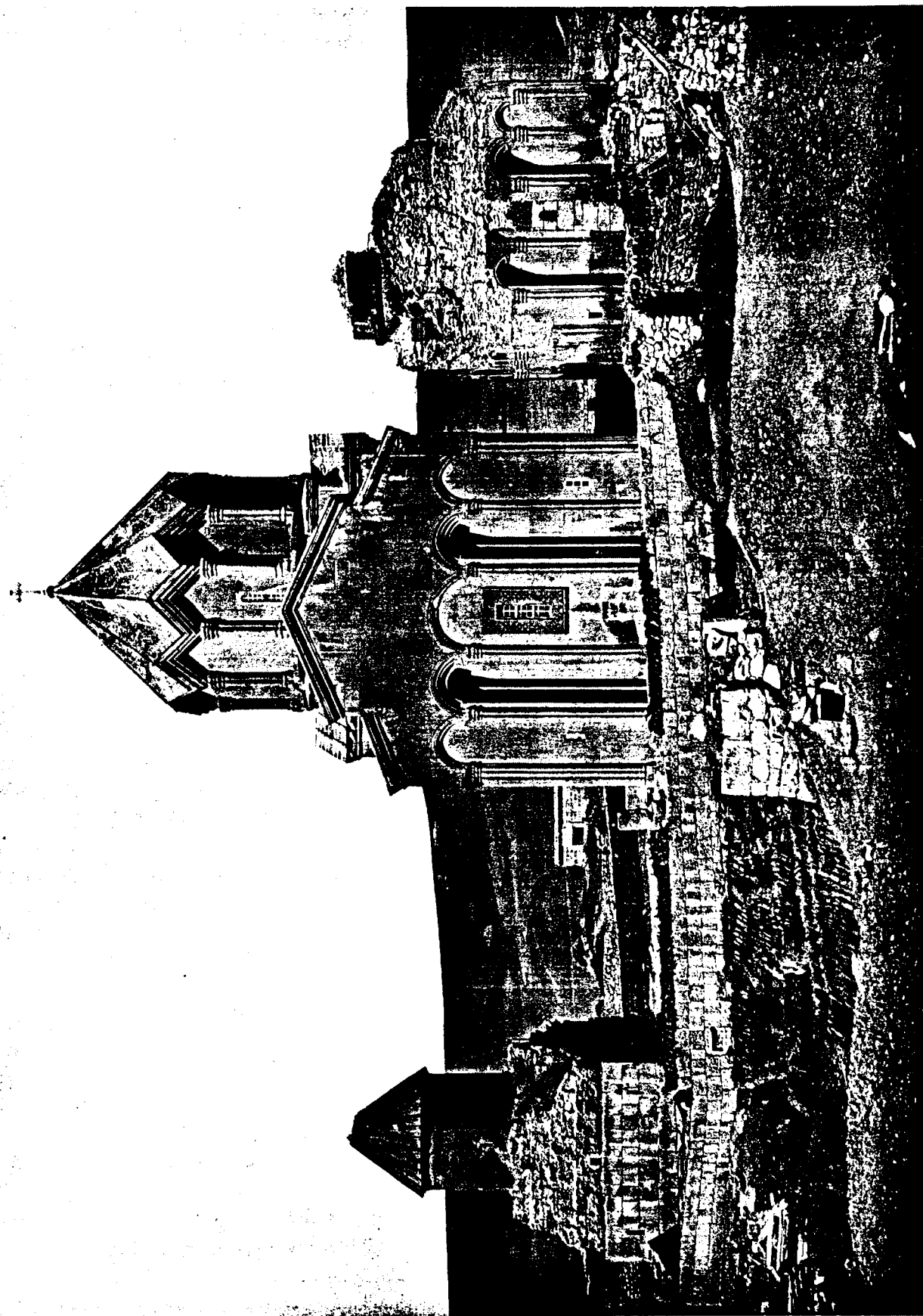

Նկ. 228. Մարմաշենի եկեղեցիների խումբն արևելքից



Նկ. 229. Մարմաշենի վաճարամաշեն տաճարի արևմտյան մուտքը

Երեք եկեղեցիների խումբը, որ ցածն է և գետին մոտիկ, մեծ շրջապարիսպով փակված է եղել մինչև գետի եզերքը: Այս երեք կիսավեր և ամբողջ եկեղեցիները, որ ճարտարապետական և գեղարվեստական տեսակետով առանձին կարևորություն ունին, մանավանդ վաճարամաշեն մեծ կաթողիկեն, անկասկած պատկանում են երրորդ վերածնության սկզբին: Վաճարամաշեն կաթողիկեի ներսը գմբեթակիր գեղեցիկ որմնասյուներ ունի, որոնք առանձին վեհություն են տալիս ներքինին. իսկ արտաքուստ, ամեն կողմից գեղեցիկ և նուրբ որմնասյուներով շրջապատված լինելուց զատ, դարաշրջանին հատուկ գեղեցիկ պսակով զարդարված է ամբողջ շրջապատը: Չափազանց [ուշագրավ է] հարավարևելյան որմնասյան խոյակն իր ձևով և քանդակագործություններով: Ենքի վրա գմբեթի արտաքին երևույթը առանձին կարևորություն ունի ճարտարապետական տեսակետով: Շրջապատը վայելուչ սյունախուրձեր միացած են գմբեթի պատին իբրև որմնասյուն, իսկ վրաները պսակված են եռանկյունի Փրոնտոններով այս ձևը, որ 13-րդ դարու 4-րդ վերածնության մեջ հաճախ երևում է, այս երրորդ վերածնության մեջ գրեթե առաջին օրինակներից մեկն է. նույն ձևով է շինված Ամբերդի մյուս վաճարամաշեն եկեղեցու գմբեթը: Արևելյան կողմից քանդակազարդ է միայն խորանի պատուհանի շրջանակը, իսկ արևմտյան կողմից չափազանց հափառանքից չափազանց հաճախ ձևով քանդակված են արտաքին դուռը և վերևի միջին պատուհանը:

Արևմտյան կողմը ունեցել է ընդարձակ գավթի, իսկ այժմ անհետացել է, հագիվ երևում են գավթի հիմերը:

Եկեղեցիի արևմտյան կողմը, գավթից դուրս, երևում են ավելի հին շինությունաց մնացորդներ. ի միջի այլոց երևում է նաև մի բլուրակ մեծ շինություն հիմը, որու ինչ լինելը պարզելու համար անհրաժեշտ է պեղել: Ցածը գտնված այս երեք եկեղեցիներից միայն մեկն է, որի շինողը հայտնի է: Շինության հարավային պատի վրա եղած ընդարձակ արձանագրությունից երևում է, որ եկեղեցին շինողն է 10-11-րդ դարերում Վահրամ Պահլավունի իշխանը, ըստ արձանագրության՝ սկսել է 986 թ., վերջացրել է 1029 թ., որով 43 տարի տևած կյանի այս շինքի շինությունը մինչև ավարտը: Ինչպես երևում է, շինքի հիմնարկությունից մինչև վերջնական ավարտը երկար ընդհատումներ եղել են, որով ժամանակամիջոցը չափազանց երկարել է: Թեև պետք է խոստովանել, որ շինքը ունի ներքուստ և արտաքուստ ճարտարապետական և գեղարվեստական պատասխանատու մասեր, այնուամենայնիվ այդ բոլորը կարող էին վերջանալ 10-12 տարում, եթե երկար ընդհատումներ չլինեին:

Ենքի շուրջը, բացի Վահրամի ընդարձակ արձանագրությունից, կան նաև նվիրատվության շատ արձանագրություններ: Եկեղեցիի կից շրջափակին մեջ կգտնվին Վահրամի և իր կնոջ տապանաքարերը՝ վրաներն արձանագրված¹:

Վահրամաշենի հյուսիսային կողմը անմիջապես մոտիկ կա մի եկեղեցիի շինք, որը թերևս ավելի կանուխ է, քան վաճարամաշենը, այնուամենայնիվ դարձյալ նույն դարուն և նույն երրորդ վերածնության կպատկանի: Հարավային կողմը մի քանի քայլի վրա կա մի ուրիշ փոքր եկեղեցի, որը թեև թվական չունի, սակայն իր ոճը անվերաբերելի է, որ թեև վաճարամաշենից ավելի ուշ, սակայն միևնույն դարու, այսինքն 11-րդ դարու վերջերին շինված է: Այս երեք եկեղեցիները շրջապատված են եղել առանձին շրջափակ պարիսպով:

Եկեղեցիներից դեպի հարավ, այժմյան գյուղերից դուրս, գետի վրա եղել է ի հնում կամուրջ, որ բավական հետաքրքրական է այն տեսակետով, որ ամբողջ գետի լայնության վրա միակամար շինված է եղել կամուրջի ձևի ոտքը ամբողջ շրջանակով, որի վրա կա մի ուրիշ փոքր եկեղեցի, որը թեև թվական չունի, սակայն իր ոճը անվերաբերելի է, որ թեև վաճարամաշենից ավելի ուշ, սակայն միևնույն դարու, այսինքն 11-րդ դարու վերջերին շինված է: Այս երեք եկեղեցիները շրջապատված են եղել առանձին շրջափակ պարիսպով:

Եկեղեցիներից դեպի հարավ, այժմյան գյուղերից դուրս, գետի վրա եղել է ի հնում կամուրջ, որ բավական հետաքրքրական է այն տեսակետով, որ ամբողջ գետի լայնության վրա միակամար շինված է եղել կամուրջի ձևի ոտքը ամբողջ շրջանակով, որի վրա կա մի ուրիշ փոքր եկեղեցի, որը թեև թվական չունի, սակայն իր ոճը անվերաբերելի է, որ թեև վաճարամաշենից ավելի ուշ, սակայն միևնույն դարու, այսինքն 11-րդ դարու վերջերին շինված է: Այս երեք եկեղեցիները շրջապատված են եղել առանձին շրջափակ պարիսպով:

¹ Վահրամի տապանաքարը չպետք է շփոթել եկեղեցիի արևմտյան դռան մոտ այժմյան գոյություն ունեցող, այլ սանդղակների շինած տապանաքարի հետ. իր իսկական տապանաքարը ինքս գտել և լուսանկարել եմ, թեև մեջտեղից երկու կտոր եղած:

է եղել. կամուրջի ձախ ոտքը ամբողջովին փլած է, սակայն աջ ոտքը տակավին բավական բարձրությամբ կա և ցույց է տալիս, որ մեջը ունեցել է պահնորդական սենյակներ, ինչպես Անիի կամուրջները: Կամուրջից քիչ ավելի հեռանալով՝ կտեսնենք մի մեծ ավերակ, որուն մեջ կերևին, բացի բնակությունից, ձիթահաններ, ջրաղաց, եկեղեցի և այլն, որոնք ցույց են տալիս, որ բավական ընդարձակ մի արվարձան էր: Ունի նաև ընդարձակ գերեզմանատուն, ուր հաճախ բնական ժայռաբեկորների վրա գրված են տապանագրերը:

20. Ապուղամրենց ս. Գրիգոր

Անիի ավերակներու մեջ Հնօրյա գեղեցկություններից մի մնացորդ է, ի միջի այլոց, նաև Ապուղամրենց ս. Գրիգոր անվամբ բոլորած եկեղեցին՝ Մաղկոցաձորի եզերքին: Ենքը շատ փոքր է, համեմատելով մյուս շինքերի հետ, սակայն այնքան ուշագրավ և հաճելի երևույթ ունի, որ չի կարելի առանձին տեղ չտալ մեր գեղարվեստական հուշարձանների շարքում:

Ենքը ներքուստ բոլոր ձև ունի՝ վեց կիսաբոլորակ abside-ներով շրջապատված, և abside-ների դեպի տաճարի ներքինը միացման տեղում ունի գեղեցիկ և յուրահատուկ ոճով որմնասյուներ, որոնց խոյակները միանգամայն տեղական ստեղծագործության և ճաշակի արդյունք են: Ենքի ներքին տեսքին վեհություն տվողը, հակառակ իր փոքրության, տրված բարձրությունն է, որու վրա ավելանալով գեղեցիկ մի գմբեթ, ընդհանուր ներդաշնակություն է տալիս ներքին տեսքին: Խորանի ձախակողմյան abside-ին մեջ մի նկարչական մնացորդից երևում է, որ մի ժամանակ նկարագրված է եղել այս սիրուն տաճարը, սակայն այս նկարագրողությունը անպայման շատ ուշ ժամանակ եղած է, որովհետև նկարների վերաբերյալ մեր կատարած հետազոտությունները մեզ այն եզրակացություն են բերել, որ եկեղեցիներ նկարագրող սովորությունը 13-րդ դարում է միայն սկիզբ առել, թեև գրական տեղեկություններ կան, որ 7-րդ դարում հայոց եկեղեցիներում պատկերներ եղել են բոլորովին այլ նպատակներով, այնուամենայնիվ պատկերամարտության բովանդակ շրջանում հայերը գրեթե պատկերամարտ են եղել, և այս հաստատվում է Վահան կաթողիկոսի փախուստով: 13-րդ դարում է, որ սկսում են պատկերներ երևալ հայոց եկեղեցիների մեջ, անշուշտ արևմտյան այլ քրիստոնյաների ազդեցության ներքո:



Նկ. 230. Անիի Ապուղամրենց ս. Գրիգոր եկեղեցու ընդհանուր տեսքը հյուսիս-արևելքից

Ենքի արտաքինը ևս ունի իր որոշ գեղեցկությունը, յուրաքանչյուր ներքին abside-ների միջոցին գոյացած պատի արտաքին թանձրության մեջ շինված են եռանկյունի խորշեր: Արևելյան ճակատի վրա շինքի բունից դուրս շինված են երկու գեղեցիկ motif-ներ, որոնք կրկնակի գեղեցկություն են տալիս ճակատին:

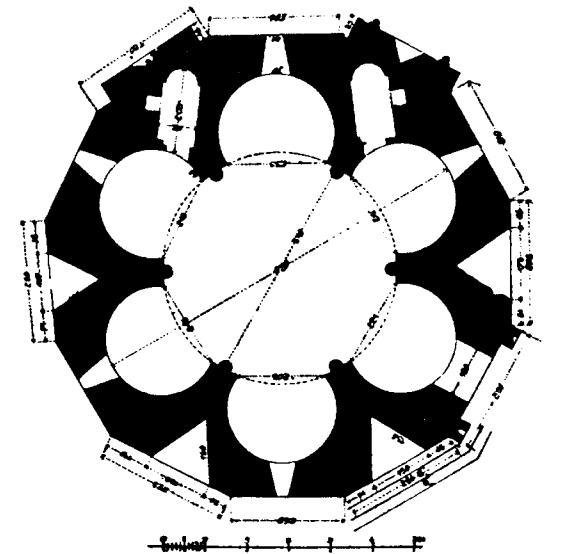

Նկ. 231. Անիի Ապուղամրենց ս. Գրիգոր եկեղեցու հատակագիծը

Ընդհանուր ոճը ցույց է տալիս, որ տակավին հաստատված չէ երրորդ վերածնությունը, այլ երկ-

րորդ և երրորդ վերածնունդի միջոցին է կանգնված այս շենքը և ավելի մոտիկ է երրորդին, ինչպես կան այս նույն թվականներին շինված այսպիսի մի քանի այլ շենքեր: Երրորդ վերածնունդից, ինչպես երևում է, պետք է սկսել 10-րդ դարու կեսից, որու նմուշներն են Մարմաշենը, Անիի Առաքելոցը, Կաթողիկեն և այլն:

Այս գողտրիկ շենքը շինողն է Գրիգոր Պաշլավունին, որ Հայրն էր պատմության մեջ անվանի Վահրամ Պաշլավունի իշխանի, որը շինել է տվել Մարմաշենի և Ամբերդի տաճարները:

Այս շենքի հյուսիսային կողմը բացվեց մի ավերակ՝ երկու փոքր մատուռներով, որոնց անուններն են ս. Ստեփաննոս և ս. Քրիստափոր: Ս. Ստեփաննոսի և ս. Քրիստափորի արանքում տեղավորված էր Գրիգոր Պաշլավունի գերեզմանը, իսկ այս երկու փոքր մատուռների առջև կար մի փոքրիկ նախագավիթ, ուր կային երկու մեծ և մի փոքր տապանաքար: Հավանական էր, որ մեծ տապանաքարերից մեկը, արձանագրված, Սեղայինն էր, իսկ մյուս փոքր տապանաքարը՝ մանուկ Համգեինը: Ինձ անհասկանալի մնաց, թե մյուս մեծ տապանաքարը ո՛ւմն էր՝ արդյոք Գրիգոր իշխանի կին տիկնանց տիկին Շուշիկինը:

Տաճարը ամեն կերպ անաղարտ է, միայն գմբեթի ծայրի խաչը պոկված է, և պոկելու համար մի քիչ խորը քանդված: Թեք կտուրների վրա քարե ծածկերը տեղ-տեղ վնասված են:

21. [Հովիվի եկեղեցին]

[(Ժողովրդական ավանդություն)]¹

Հովիվի եկեղեցիի մասին ժողովրդական ավանդությունը մասամբ արդարացի է, թեև սա եկեղեցի չէ և ոչ ալ Հովիվի մը շինած, այլ մի փոքրիկ շիրիմ, միջին հարկի վրա պատարագի սեղանով մը. սակայն, համենայն դեպս, նա կանգնված է 10-11-րդ դարերեն ոչ ուշ. այդ դարերուն պարիսպներեն ներս բնակություն ունենալ իշխաններու և ազնվականներու միայն մենաշնորհն էր, հասարակ ժողովուրդը պարիսպեն դուրս քարայրերու և բաց դաշտերու մեջ էր, որուն ապացույց են պարիսպներեն դուրս գտնված մեծատարած երկու հասարակաց գերեզմանատները, մեկը Ծաղկոցաձորի վրա, մյուսը՝ Հոռոմոսի ճանապարհի վրա, ձորին մո-

տիկ: Իմ կարծիքով, Ալիապանի կոտորածեն հետո, երբ գաղթականության բուռն հոսանքի ժամանակ պարիսպեն ներս բնակող մեծամեծները գաղթեցին, այն ատեն ներսը տեղ բացվեցավ հասարակ ժողովրդին, որը բնակություն հաստատեց պարիսպեն ներս՝ ապահովության համար, դուրսը թողնելով միայն այգիներ ու պարտեզներ: Հետևաբար, այդ շիրիմը (Հովիվի եկեղեցին) կանգնողն անպայման հասարակ ժողովրդին պատկանող միջակ դասեն մեկն էր. ինքնին մեծածախս շինություն մը չէ արդեն, սակայն գաղափարի եզակի հղացումով կարելի է ըսել, կգերազանցե Անիի բոլոր մեծ ու փոքր հիշատակարանները:

*

* *

Անիի մեջ ամենահասարակ տներու դռների և օջախների վրա փորագրված զմայելի քանդակագործությունները ցույց կուտան, որ այնտեղ իշխաններու և ազնվականներու միայն հատուկ չէր տեղը դեպի գեղարվեստը. ամեն դասի ժողովուրդը վարակված էր անոր սիրով:

Գագկաչեն ս. Գրիգորի եռահարկ տաճարի ամպածրար կաթողիկեն երբ հսկա պարիսպներեն եռապատիկ ավելի բարձրացավ, դուրսը, դաշտին մեջ իր ոչխարները արածող Հովիվին սիրտը ուրախությունը լեցվեցավ. ուստի Հոգվունը՝ բոլոր պարզությունը դարձավ յուր կնոջ և հրամայեց աղոթելու գնալ նորակառույց արքայական տաճարի մեջ, կյանք և ողորմություն խնդրելու երկնավորեն առաքինի և մեծագործ թագավորին համար, որ պարծանք մը ևս ավելցուց հայ գեղարվեստի պատմության: Սակայն երկար չտևեց այդ ուրախությունը, օր մը, երբ իր բարեպաշտ կինն այդ արքայական փառաշուք տաճարին մեջ աղոթելու անարժան համարվելով դուրս շարտվեց, Հովիվը վրեժխնդրությամբ լեցված, աչքերը դարձուց դեպի արքայական պալատները և առյուծի մունջունով գոռաց. «Արքա՛ հզոր, ես, խեղճ Հովիվս, պիտի խորտակեմ քու ամբարտապանությունը: Դու հարստությունով, մեծությունով ու զորությունով կհպարտանաս, ես չնաշխարհիկ ճաշակովս պիտի կանգնեմ մի տաճար քու դիմաց, թեև փոքրիկ, բայց բոլոր փառքովդ պիտի նախանձիս անոր վրա. մարդիկ քու կանգնած վիթխարի զանգվածին առջև պիտի ապշին ու սոսկան, իսկ իմ տաճարիս առջև հոգեկան քաղցր զմայլումով պիտի համակվին. քուկինիդ խրոխտ գլուխը շուտով պիտի խոնարհի և սիրտդ ու հոգիդ պիտի թաղե իր փլատակներու տակ, սակայն իմ չնաշխարհիկ հանճարիս համաստ կոթողը մշտավառ աստղի մը պես դա-

րուց ի դարս պիտի փայլի գեղարվեստական աշխարհի հորիզոնին վրա»:

Հովիվը հասած էր յուր նպատակին: Շուտով կանգնեց ս. Գրիգորի նման եռահարկ մի մատուռ՝ արտաքուստ շուրջանակի զարդարված որմնապուներով, գմբեթարթ կամարներով ու խորշերով, իսկ ներքուստ օժտեց մի այնպիսի աննման առավելություն, որն որ իր նախորդը չունենալին գատ, իր հետնորդը հագիվ ունեցավ 15-րդ և 16-րդ դարերու գոթական արվեստին մեջ, այն ալ փայտի և երկաթի աջակցության շնորհիվ:

*

* *

Հատակագիծը սիրուն աստղ կներկայացնե: Առաջին հարկը ծածկված է որմնապուռներեն դեպի կեղրոն ձգվող վեց ամբողջ կիսաբոլորակ կամարներու միացումով՝ որոնք մեկգմեկ խտացուցած են կեղրոնին վրա, և միացման միջին կետին վրա սահ-

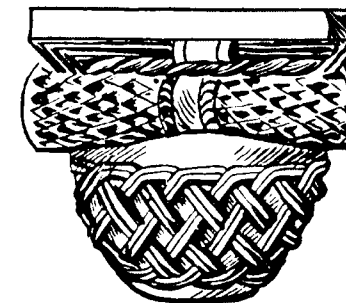

¹ Այս հատվածը քաղել ենք «Գեղունի»-ի մեջ հեղինակի հրատարակած «Կաթիլ մը հայ գեղարվեստի ծովեն» վերնագիրը կրող հոդվածից:

ՄԱՄՆ
ՉՈՐՐՈՐԳ

ՔԱՂԱՔԱՅԻԱԿԱՆ
ՃԱՐՏԱՐԱԴԵՏՈՒԳՅՈՒՆ

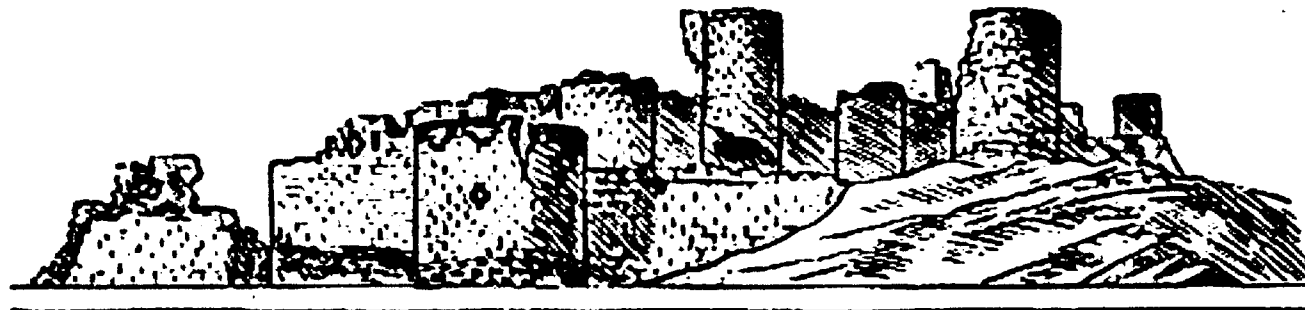

Ա

ԱՆԻ¹



նի քաղաք, թե՞ ամրոց: Անին, Հակառակ պատմագրական վկայությանց, թե բիրթ-բիրուց ժողովուրդ ուներ, հարյուր հազարավոր զորք և հազար ու մեկ եկեղեցի, այսօր առեղծվածային երևույթ է ստացեր: Պարիսպներեն ներս, Հազիվ չորս կիլոմետր տարածության վրա, անկարելի էր, որ այդքան ժողովուրդ տեղավորվեր: Արդ, իրավամբ հարց կծագի, որ եթե Անի քաղաքի ամբողջական տարածությունը մեր տեսած պարիսպներեն ներս եղած մասն էր միայն, ուրեմն ի՞նչպես այդքան փոքր տարածություն բավականություն կուտար այն բազմաթիվ բնակչության, մի տարածություն, որը թեև բերդ համարվելու չափ փոքր չէ, բայց քաղաք ըսելու չափ ալ մեծ չէ:

Զհիմնվելով լուր պատմագրական վկայությանց վրա, այս առեղծվածը բավական կպարզվի, Շիրակի թագավորության պատմությունը Համեմատելով Անիի և իր շրջակա հիշատակարաններու մնացորդներուն հետ:

Շիրակի թագավորության սահմանը արևելքեն Արագածոտն էր, արևմուտքեն՝ Վանանդ (Կարս), հյուսիսեն՝ Սանահին, հարավեն՝ Երասխ գետը: Այս տարածությունը Հազիվ կարելի է համեմատել այսօրվան Երևանի նահանգի հետ, որու մեջ երկու միլիոնեն ավելի ժողովուրդ դժվար թե կարենար իր տնտեսական կարիքներուն բավականություն գտնել:

Բովանդակ Շիրակի թագավորության մեջ ալ միայն մեկ հատիկ քաղաք կար, այն է՝ արքայանիստ մայրաքաղաք Անին: Բագրատունյաց Հարստության օրով այլևս ուրիշ քաղաքի անուն չենք գտնում Շիրակի թագավորության սահմանի մեջ: Բագարանը Հազիվ թե երբևիցե մեծ քաղաք եղած լինի. նախկին Բագրատունի իշխանները ավելի իբրև ամրոց նստան այնտեղ, քան իբրև քաղաք: Արքայական աթոռը Շիրակական փոխադրվելեն հետո, բնականաբար, Բագարանն ալ իր կարևորությունը պիտի կորցնե: Անիի արձանագրություններեն երբեմն պարզ կտեսնվի, որ Մրենն անեցիներու մրգաստանն ու այգեստանն էր, ինչպես նաև Բագարանը: Շիրակավանը, նույնիսկ թագավորանիստ եղած օրերուն ավան կամ գյուղաքաղաք անունը ունի պատմության մեջ. նմանապես Արզիսան, Հակառակ կաթողիկոսական աթոռը լինելուն:

Անին առաջին անգամ մեծ քաղաքի հռչակ ստացավ, երբ Աշոտ Ողորմածը աթոռը վերջնականապես փոխադրեց այնտեղ (961 թվին), իր նախորդներու անհաստատ աստանդական թափառումներեն հետո:

Անշուշտ, Աշոտ Անիի դիրքին և ամրության հետ ինկատի ունեցավ նաև քաղաքին բազմամարդությունը, որ վաղուց աճել ու բազմացել էր նախորդ Բագրատունի իշխաններու ջանքերով. թերևս կլիմայի և ուրիշ տնտեսական հարմարություններու պատճառով Անին թագավորանիստ քաղաք չինելու ծրագիրն ավելի հին էր, սակայն Աշոտ Ողորմածին միայն Հաջողվեցավ առաջին անգամ իրագործել այդ ծրագիրը:

Թե ե՞րբ է սկսվել ժողովրդի հոսանքը դեպի Անի, այդ ճշտիվ չգիտցվիր, բայց հիշատակարաններու մնացորդներ կան, որոնք իրենց ոճով և արվեստագործությանմբ ցույց են տալիս, թե նախքան

¹ Արտատպվում է «Ազգագրական Հանդես»-ի XXII և XXIII գրքերից՝ փոքրիկ կրճատումներով: Կրճատված են Դիրաբարի և Գառնիի տաճարների նկարագրությունները: Կազմող

Աշոտի աթոռն այնտեղ փոխադրելը, արդեն քաղաքը ընդարձակված էր այսօրվա պարիսպներին ոչ նվազ տարածությամբ: Աշոտն իր պարիսպը շինեց [Հետագայում կառուցված] մզկիթի մոտեն մինչև Ծաղկոցաձոր, հին քաղաքին մեկ մասը միայն ներս առնելով: Վահրամ Պահլավունի իշխանի հայրը՝ Գրիգոր Պահլավունի իշխանը, իր տոհմային եկեղեցին, Ապուղամրենց ս. Գրիգոր, շինեց է Աշոտի պարիսպներին դուրս՝ եթե երբեք նախքան Աշոտի պարիսպի շինությունը արդեն կանգնված չէր Ապուղամրենց եկեղեցին:

Չորս տարի առաջ սմբատաշեն պարիսպն ոչ շատ հեռու, պր. Ն. Մառի պեղումներով երևան եկած առեղծվածային չորս հաստ պիլոնները 10-րդ դարեն շատ առաջ շինված լինելու ամեն հավաստիք կներկայացնեն: Իգաձորի եզերքին, սմբատաշեն պարիսպին գրեթե կից, մի փոքր եկեղեցիի մնացորդ կա, որու հյուսիսային պատը միայն կանգուն է երկու աղեղներով և մեկ միջին որմնասյունով: Այս որմնասյան քանդակագործ խոյակի ոճը շատ բնորոշ կերպով 6-7-րդ դարերու հայ ճարտարապետության դրոշմը կլրե իր վրա: Անիի մեջ, սկսյալ 10-րդ դ. մինչև անկում, խոյակներու նույն ոճի հետևողության օրինակներ տակավին չէ պատահած ինժի, նույնիսկ քանդակելու կերպը շատ կզանազանի Անիի քանդակագործներու արհեստագործություններն:

Սմբատաշեն պարիսպին կից, Իգաձորի եզերքին վրա այս հնագույն եկեղեցիի գոյությունը նախքան 10-րդ դար քաղաքին մինչև այն տեղերը տարածված լինելը կապացուցանեն:

Ամենայն հավանականությամբ Սմբատ ևս իր շինած ընդարձակ պարիսպով ամբողջ քաղաքը չըրջապատեց, այլ անոր մեկ մասը միայն միացուց Աշոտի ամրոցի հետ՝ որչափ որ անհրաժեշտ էր թե՛ ամրություն և թե՛ պարիսպը ընդարձակելու դրդապատճառ եղող կարիքներին բավականություն տալու համար: Ինչպես ուրիշ թագավորներ, նույնպես ալ Սմբատ բնականաբար պիտի մտածեր ամենեն առաջ ապահովել երկրի և թագավորության շիղջ ու անոր զորավիգ եղող դասակարգը - ազատանին:

Հայտնի է, որ հնում հայ ժողովուրդը օրենքով երկու դասակարգի կրթականներ՝ ազատ և շինական: Ազատներու դասակարգին կպատկանեին իշխանական և նախարարական տոհմերը, զինվորականները, բարձրաստիճան կղերականները և ազնվական ծագում ունեցող կալվածատերերը, որոնք ընդհանրապես մասնակից էին երկրի վարչական գործերուն և տուրքերն միանգամայն ազատ էին: Իսկ շինական կհամարվեր հարկատու հասարակ ժողովուրդը, որ կբաղկանար առևտրականներն, արհեստավորներն, երկրագործներն և այլն:

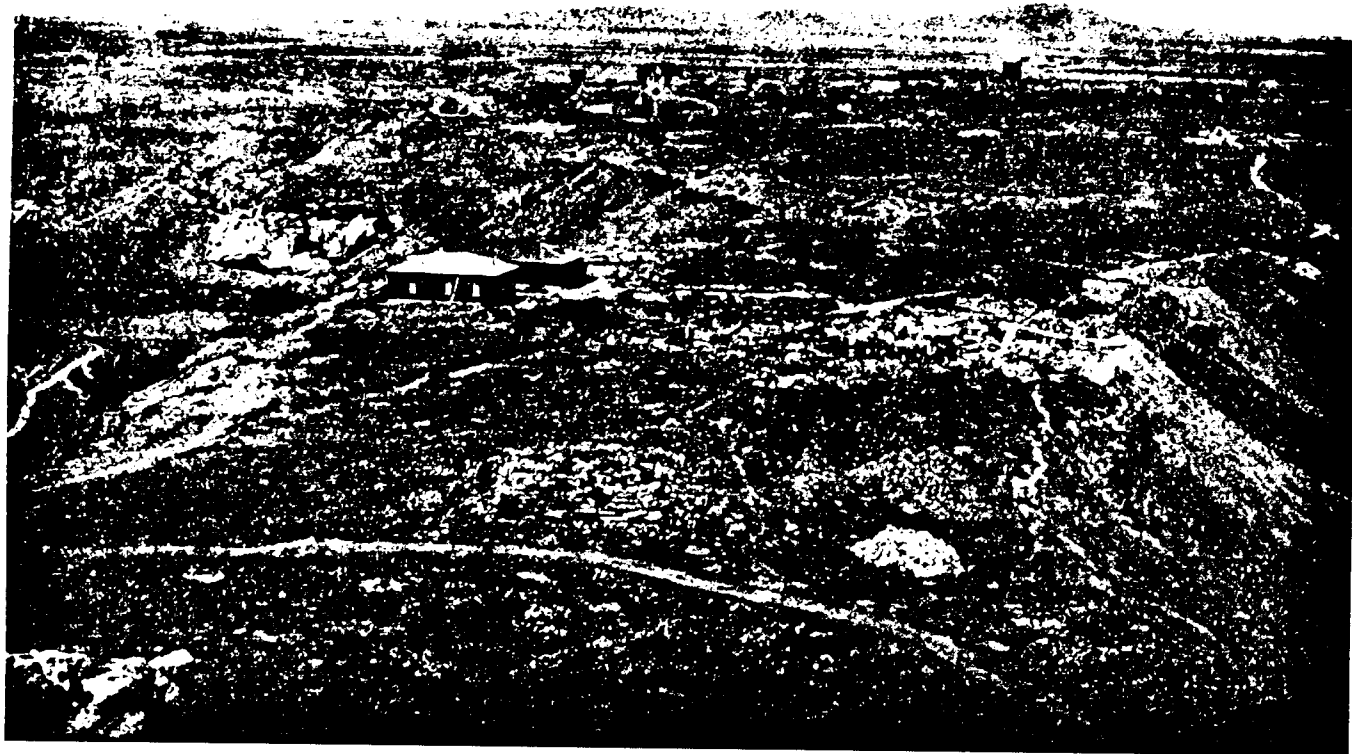

Նկ. 232. Անիի ավերակների ընդհանուր տեսարանը միջնաբերդից

Անիի ամրությունը էր պատճառ, թե՛ այնտեղ նստող թագավորներու արժանավորությունը, վերջապես պարզ է, որ Բագրատունյաց ամենաբարգավաճ, հարուստ և միջազգային պատկառելի դիրք ստացած ժամանակամիջոցը Անիի թագավորության շրջանն է, Շիրակը ոչ մի ժամանակ այնքան քաղաքական ապահովություն չվայելեց, որչափ Անիի թագավորներու օրով մինչև վերջընթեր թուլամորթ Հովհաննես թագավորը:

Այն ժամանակվան ռազմագիտական տեսակետով ո՛րչափ անառիկ և անմատչելի էր Անին, այդ առանձին ուսումնասիրության նյութ է և ունի իր շատ հետաքրքրաշարժ կողմերը. ցավալի է, որ մինչև այսօր Անին այցելող բազմաթիվ զինվորականներ չեն փորձած մասնավոր ուսումնասիրությամբ մը Անիի հնագիտական գրականությունը հարստացնել:

Հանգուցյալ կոմս Լոռիս-Մելիքովը շատ մոտեն քննած է եղել Անին և շրջակա քանի մը բերդեր, և թե՛ տեղի ընտրություն, թե՛ ռազմագիտորեն շինության տեսակետով ամենեն ավելի գնահատել է Մաղաս բերդը, Անին 10-12 կիլոմետր դեպի հարավ-արևմուտք: Այս բանը ինժի պատմել է Խրիմյան կաթողիկոսը, բայց չեմ հիշեր, թե անձամբ խոսած էր, թե՛ ուրիշն մը լսած էր Լոռիսի կարծիքը. համենայն դեպս Լոռիսի խոսակցիցը, հակառակ նյութի վերին աստիճանի շահեկանության, կամ մանրամասնորեն չէ հետաքրքրվել, և կամ եթե հետաքրքրվել ալ է, գոնե մամուլի սեփականություն դարձնելու բարենտությունը չէ ունեցել և, այսպիսով, կորուսել է այդ մեծ ռազմագետ զինվորականի նշանակալից կարծիքները Հայկական հնագույն բերդերու մասին: Այժմ դարձյալ կարելի է և վերին աստիճանի անհետաձգելիորեն կարևոր, եթե գտնվին նախաձեռնողներ՝ պատմական բերդերու ուսումնասիրության մեջ հմուտ և ներկայումս փորձառու զինվորականներն բաղկացած գիտական արշավախումբ մը կազմելու: Այդ արշավախումբի հետազոտությունները ավելի շատ բան կպարզեն մեզ համար, քան ուրիշ նյութերու միջոցով մեր ստացած տեղեկությունները, մասնավորապես հին Հայոց պատերազմական արվեստի մասին:

Անիի թագավորները, թերևս մասնավոր հեռատեսություններ, բավական չհամարելով մայրաքաղաքի բնական ամրությունը, ամբողջ ազատանին ալ հավաքեցին քան շուրջը, հավանորեն անոնց վրա շատ մոտեն հսկելու համար, որովհետև անշատ բերդերու մեջ բնակող իշխաններ և նախարարներ, անցյալում շատ տխուր ապացույցներ տված են իրենց հպատակության և տիրասիրության նկատմամբ: Իմ կարծիքով՝ Անիի վերջին տա-

րաբախտ թագավոր, նորապսակ պատանի Գագիկ Բ-ի համար շատ դժվար կլինեք ապստամբ Վեստ Սարգսին իր ամրություններն դուրս հանել մեն մենակ, եթե Վեստ Սարգսի ապստամբան բերդը Անին դուրս ուրիշ հեռավոր կետի մը վրա գտնվել: Այն ատեն Գագիկ ստիպված էր զորքով կռվելու անոր դեմ, մինչդեռ Վեստ Սարգսի համար անխոհեմություն իսկ էր գահի պաշտպան բազմաթիվ ազատանիներով և անթիվ ժողովրդով անմիջապես շրջապատված նեղ սահմանի մը մեջ ինքզինքը ապստամբ հայտարարելը:

Երկրի վարչական գործերու տեսակետով ևս նպաստավոր էր իշխաններու, զինվորականներու և բարձրաստիճան հոգևորականության անմիջապես գահի շուրջը գտնվելնին. հարկը պահանջած ժամանակ խորհրդակցություններ և քաղաքական ձեռնարկումներ անմիջական կերպով կատարել հնարավոր կլինեք: Ուստի այս ամենը կպահանջեին, որ թագավորության բոլոր ազատանին շրջապատեք արքայական գահը, և անոնց բնակության համար ալ տեղ էր հարկավոր մասնավորապես Անիի ամրոցում:

Թե որչափ թիվ կկազմեք ազատանի դասակարգը Անիի թագավորական շրջանում, և որչափ ընդարձակ տեղ պետք էր անոնց բնակության համար՝ շատ դյուրին է ըմբռնել: Բագրատունի թագավորազուններու բնակության համար բավական չէր միմիայն Միջնաբերդի փոքր տարածությունը. այնտեղ հագիվ բավականություն կուտար արքայական ընտանիքին, անշուշտ, արքունի ընտանիքի հետ անմիջական կապ չունեցող թագավորազուններ և իշխանազուններ արքունիքի (Միջնաբերդի) պարիսպն քառսը բնակություն հաստատել էին: Գեթ ես այսպես կբացատրեմ Գագիկ Բ-ի թագավոր պսակված ժամանակ անոր արքունիքին դուրս գտնվելով Վեստ Սարգսի՝ արքունիքին տիրանալու դեպքը, որն որ, անշուշտ, ներս ճողովրդի հաջողած էր Հովհաննես Սմբատի կյանքի վերջին օրերուն:

Իշխանազուն ընտանիքներն գատ, մի Պահլավունի ցեղ կա, որը ոչ նվազ ազդեցիկ դիրք ուներ Շիրակի և մասնավորապես Անիի մեջ, թե՛ իրապես իր անօրինակ քաջություններով և թե՛ Լուսավորչի սերունդ համարվելու չափ ցեղային առավելություններով: Այսօր իսկ կտեսնվի, որ այդ Պահլավունի ցեղը շատ ընդարձակ տեղ է գրավել Աշոտի և Սմբատի շինած պարիսպներն ներս գտնված տարածության վրա: Աշոտի պարիսպներն ներս, Ծաղկոցաձորի եզերքին կգտնվի Գր. Պահլավունի իշխանի կնոջ՝ տիկնանց տիկին Շուշիկի սեփական եկեղեցին: Աշոտի պարիսպն դուրս, գրեթե երկու

Հարյուր քայլ պարիսպին հեռու, դեպի Հյուսիս, նույնպես Մաղկոցաձորի եզերքին է նույն Գրիգոր Պահլավունի իշխանի սեփական եկեղեցին (Ապուղամրենց ս. Գրիգոր), որու Հյուսիսային կողմը փոքր դամբարանի մեջ ալ թաղված է ինքը իր Սեդա դատեր և մանուկն Համգե որդվույն հետ: Գրիգոր իշխանի եկեղեցին (Ապուղամրենց ս. Գրիգոր) դեպի արևելք, Գլիձորին մոտիկ, կանգնեցրել է անոր տղան՝ Ապղարիպ մարզպանը՝ ս. Փրկիչ եկեղեցին: Դարձյալ Ապուղամրենց եկեղեցին դեպի Հյուսիս կեղծոնական դիրք բռնած է Առաքելոց եկեղեցին, որ բացառապես Պահլավունի եպիսկոպոսներու աթոռ և անոնց սեփականություն էր: Թերևս դեռ կային ուրիշներ ալ, որոնք այժմ կորած են, բայց այժմ եղածներն ալ բավական են ցույց տալու, թե Պահլավունիներ ի՞նչ ազդեցություն և դիրք ունեին Անիի մեջ և ի՞նչ ընդարձակ տեղեր գրաված էին պարիսպին ներս: Անշուշտ, այս եկեղեցիներու համար տրամադրելի ավելի գետին հարկավոր էր զանազան հարակից կարևոր շինություններ շինելու համար: Արդ, եթե հաշվենք ավանդաբար մեզ հասած Պահլավունյաց պալատի մը գրաված տեղն ալ, պիտի տեսնենք, որ մինակ Բագրատունի և Պահլավունի ցեղերուն հազիվ բավականություն պիտի տար Սմբատի և Աշոտի պարիսպներն ներս գտնված տարածություն մեկ երրորդը: Մնացածն ալ հազիվ պիտի բավականանար բարձրաստիճան գինվորականներուն և զինվորներուն, նախարարներուն, արքունի դիվանական պաշտոնյաներուն, ազնվական կալվածատերերուն ու բարձրաստիճան եկեղեցականներուն: Բացառապես մի ընդարձակ հողաբաժին կկազմեն պարիսպին ներսի Հարյուրավոր տոհմային եկեղեցիներու անմիջապես կից ընտանեկան գերեզմանատները, բաղնիքները, որոնց չորսը հայտնի են ինձի, շուկաները և անշուշտ պատերազմական կամ զինվորական պետքերու համար անհրաժեշտ, մոտավորապես 8-10 մետր լայնությունը պարիսպի ներսի կողմին շուրջանակի հատկապես դատարկ թողնված մասերը:

Ուրեմն, ազատանիներու այս խիտ բազմություն և անոնց քաղաքական կամ զինվորական պետքերուն հատուկ հողաբաժիններ հատկացնելու համար, բնականաբար, հետզհետե պարիսպին դուրս պիտի քշվեր հասարակ ժողովուրդը, եթե կար Սմբատի պարիսպի հիմնարկությունն առաջ:

Պարիսպին դուրս անթիվ բազմություն ո՞ւր և ի՞նչպես բնակություն հաստատեցրել էին, քննենք այժմ այդ հարցը:

Նախ պետք է նկատի առնել այն հազարավոր քարայրերը, որոնք խտացած են Մաղկոցաձորի,

Ալաջա ձորի, Գլիձորի և Ախուրյանի ձորերու մեջ: Այս քարայրերը ուսումնասիրելով՝ մենք կտեսնենք, թե բոլորովին աղքատ մարդիկ չէին անոնց բնակիչները, որովհետև որևէ մեծությունը քարայր մը փորելու համար, գրեթե նույն չափ ծախք և աշխատություն էր հարկավոր նույնչափով հասարակ բնակարան մը հողին դուրս շինելու համար: Մանավանդ որ քարայրերը ոչ նվազ ընտանեկան հարմարություններով բաժանված են սրահներու, սենյակներու և ուրիշ կարևոր ստորաբաժանումներու կան նույնիսկ երկհարկանի և եռահարկ քարայրեր: Մեծամեծ քարայրեր կան, որոնց մեջ այսօր երկու հազարեն ավելի ոչխար կտեղավորեն քուրդ հովիվներ, մեջը ունին, բացի ընդարձակ սրահների, սենյակների և նրբանցքների, նաև եկեղեցի և տոհմային դամբարան: Ես կկարծեմ, որ Միջնաբերդի մոտ, Մաղկոցաձորի կողմի գիղան գյալմազ¹ ըսվածը, դարձյալ մասնավորի սեփականություն, մի ընդարձակ քարայր է, որու մուտքը խափանվել է փլուզումով, ոչ թե հատկապես նեղ բացված, ինչպես կկարծեն ոմանք:

Այս տեսակ հսկա քարայրեր փորել տալը երբեք հասարակ կամ աղքատ ժողովրդի գործը չէ, անոնց համար հարստություն էր հարկավոր: Քարավոր եկեղեցիներ կան, որոնք ստորաբաժանումներով դրսի եկեղեցիներեն բնավ չզանազանվել են զատ, նաև զարմանալի կերպով գեղարվեստական տեսք տալու ջանքեր եղած են անոնց ներքինին (նկ. նկ. 233 և 234):

Մաղկոցաձորի մեջ նկարագարող մատուռի մը մնացորդով քարայր-դամբարան մը կա, որու համար կրավի, թե Զաքարե սպասալարի գորավար Տիգրան Հոնենցի տոհմային դամբարանն է: Հոնենց Տիգրանի անբավ հարստությունը կարելի է չափել եկեղեցիներուն անոր տված նվիրատվությանց արձանագրություններեն. բացի ոսկեղեն և արծաթեղեն զարդերի և անշարժ կայքերի, քանի՜ քանի՜ գյուղեր է բաշխել այս կամ այն եկեղեցուն:

Ի՞նչ բան կատիպեր Տիգրան Հոնենցին, փոխանակ իր տոհմային դամբարանը հողին դուրս ավելի գեղարվեստականորեն շինելու, մտնել քարայրերու մեջ: Անկասկած, քարայրերը ավելի հաստատուն և տեսական նկատված էին, քան դուրսը շինված դամբարաններն ու բնակարանները, և ավելի ապահով՝ բնության ավերիչ արկածներու դեմ: Նաև զարմանալի չի թվի, եթե ըսեմ ավելի առողջապահիկ, քան հողին դուրս շինված բնակարանները՝ բացառապես Անիի շուրջը գտնված քարերու

¹ Գնացողը չի վերադառնա (Թրք.):



Նկ. 233. Անի քաղաքի բնակելի այրեր

որակի և հատկության շնորհիվ, որոնց մեջ փորված են այս քարայրերը: Քար ըսելի ավելի՝ եփած հողի նման է՝ հրաբխային լավայի ջերմության մեջ ավազով ու խիճով ձուլված և թրծված: Ոչ ամառնային արեգակյան կիզիչ ջերմությունը կարող էր թափանցել այդ քարավոր բնակարաններու մեջ և ոչ ալ ձմեռվան ցուրտն ու խոնավությունը: Կ. Հ. Բասմաջյանի Փարիզ տարած 4-5 տարեկան փորելի աղջկան մը մարմինը Հոնենց Տիգրանին վերադրված քարավոր դամբարանի մեջ էր, որ բնական մուսիայի փոխված էր, անշուշտ միմիայն չորություն պատճառով: Երեկվան մեռածի նման անարատ պահված էր այդ փոքրիկ անեցուհիին մարմինը, նույնիսկ ձեռքերու միջի ու ոտներու ներքևի մորթի բնական ծալքերն ու գծերը չէին կորած, միայն գույնը փոխված էր բաց պղնձագույնի: Դժբախտաբար անգլուխ էր մարմինը, ականատեսներ կպատմեն, թե պարսկաստանցի ոմն բժիշկ Թաշյան, նախքան Կ. Հ. Բասմաջյանի Անի գալը, տեսնելով այդ փոքրիկ դիակը՝ հետաքրքրության համար անոր գլուխը կտրելով հետը տանելու բարբարոսությունը ունեցել է, իր բնակարանի մեջ սեղանի զարդ շինելու համար, որովհետև, ինչպես մարմինը, նույնպես ալ դեմքը անարատ պահված է եղել ճակատին հյուսված մազերով և հյուսքերը դեպի ետև տարված ու ժապավենով մը իրարու կապված: Ուրիշ դիակներ ալ գտնված են, որոնց՝ եթե ոչ

ամբողջովին, բայց մարմնույն զանազան մասերը անփուտ պահված:

Այս ամենն ավելի, երբ ի նկատի ունենանք, որ թշնամիներու հարձակման ժամանակ, քարայրերը ամենն ապահով ապաստարաններն էին, այն ատեն պիտի համոզվինք, որ աղքատներեն զատ, հարուստներն ալ իրենց կյանքն ու գույքը պաշտպանելու համար քարավոր բնակարաններ ունենալու ձգտումը պիտի ունենային:

Անիի պարիսպի Հյուսիսային կողմը տարածված ընդարձակ դաշտավայրում քննական պտույտ մը շատ բան կբացատրե պարիսպին դուրս ապրող ժողովրդի կյանքի և դիրքի վերաբերյալ: Ավագ դռնին մոտավորապես կես կիլոմետր հեռու դեպի Հյուսիս մեծ բաղնիքի մը կիսականգուն մնացորդը, մեկ կիլոմետր ավելի անդին Հովիվի եկեղեցին, անկեց ավելի հեռուն դեպի Հյուսիս դարձյալ մի ուրիշ մատուռի ու անոր կից գեղեցիկ մահարձանի մը մնացորդները պատահական կերպով աննպատակ չէին շինված: Եթե մոտավորապես մեկ ու կես կիլոմետր դեպի Հյուսիս կարելի է այսպես բնակություն, մատուռներու ու դամբարաններու մնացորդներ տեսնել: Նույն բաները կարելի է տեսնել նաև դեպի արևելք, շատ քիչ ընդհատումներով մինչև Հոռոմոսի վանքը, և դեպի արևմուտք մինչև Անի գյուղի արևմտյան սահմանները:

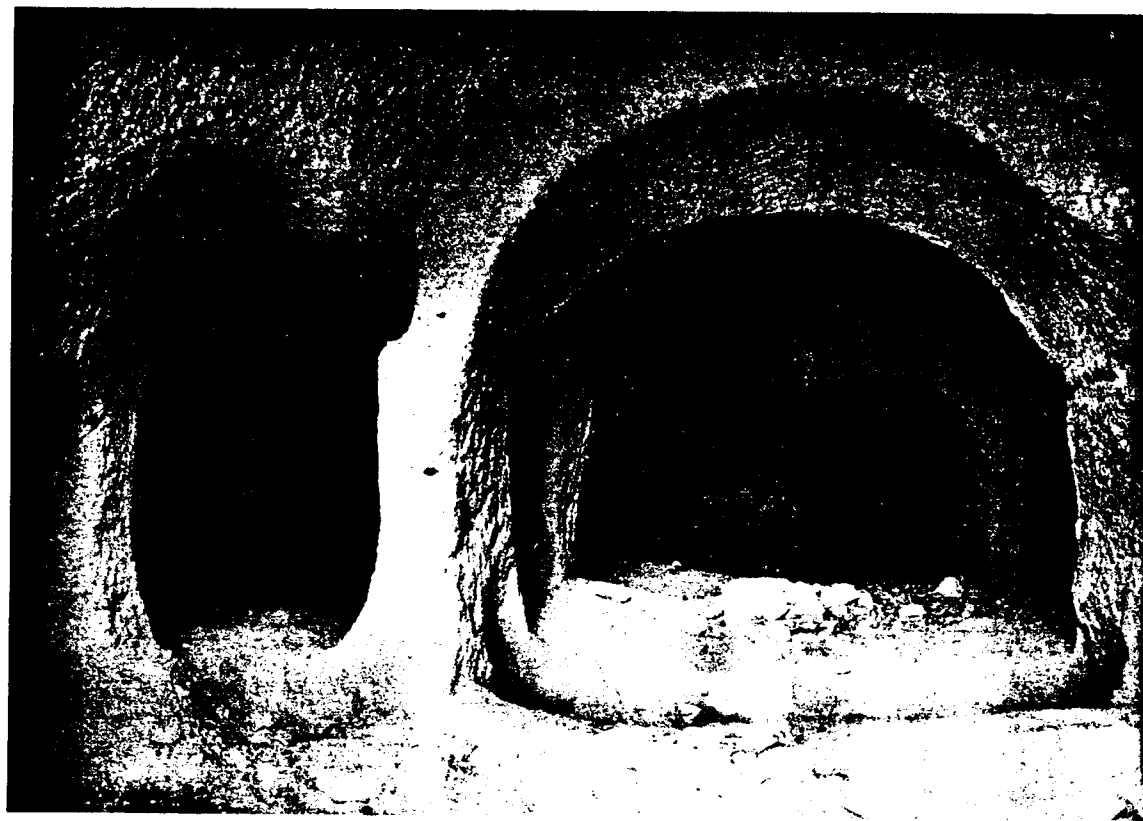

Նկ. 234. Բնակելի այրեր Անիում

Հակառակ Հարյուրավոր տարիներ այդ բաց դաշտում վարուցանքով հողը, քարը մաքրվելուն, դարձյալ այսօր անթիվ բնակարաններու, կրաշաղախ թանձրամած հիմերու և մեծամեծ պարիսպներու հետքեր որոշ կերպով կարելի է տեսնել: Հյուսիսային արտաքին ցած պարիսպին կից ջրալից խրամին զուգահեռաբար Հասարակաց լայն ճանապարհ մը կա՝ ձգված դեպի արևելք կամ արևմուտք: Այս լայն ճանապարհները եզերված են եղել մյուս կողմին թանձրամած բերդաման որձաքարե պատերով, ընդհատվելով և ուղղանկյունի շեղվելով դեպի հյուսիս միայն պարիսպի դռներու առջև, նույն ուղղությամբ ճանապարհներ բանալու համար: Այս պարսպանման պատերեն ներս ընդարձակ դաշտավայրում հետաքրքրական է տեսնել բնակությանց դասավորությունը: Ամբողջ դաշտավայրը, շնորհիվ խրամները լցնելու համար այնտեղեն անցնող վտակի պարզեամբ առատ ջրերու, ծածկված է եղեր ծառաստաններով ու մրգաստաններով, որոնց մեջ կղզիացած են եղեր առանձին թաղամասեր կամ արվարձաններ՝ իրարմե մեկ-երկու հարյուր քայլ հեռավորության վրա: Նույնիսկ կարելի է այստեղ զանազանել առանձին անհատական սեփականություններ՝ իրենց բնակարաններով, պարտեզներով, եկեղեցիով և գերեզմանատնով: Իրսի մեծ բաղնիքը այս խտացած արվար-

ձանները հաղորդակցության դնող լայն ճանապարհի մը եզերքին է:

Այլազա լեռան ստորոտեն խմելու համար բերված ջուրը բնականաբար բավական չէր այս ընդարձակածավալ դաշտավայրը ոռոգելու, իմ կարծիքով՝ Քետիկների վտակի մեծ մասը դեպի Անի կհոսեր և անոր մեկ ճյուղն էր Հոռոմոսի վանքի սեփականությունը, որուն Հոռոմոսի գետ անունը տրվեր է մի ժամանակ: Եվ որչա՛փ առատ է եղեր այս ջուրը, որ բացի խրամներեն և դաշտային ոռոգումներեն, բավական էր նաև Գլիժորի մեջ քանի մը ջաղացներ դարձնելու: Արդյոք տեղը չէ՞ կարծել, որ Հոռոմոսի վանքի՝ ջրի պատմության հետ կապված արձանագրության մեջ Ականց գյուղ անվանված նույնիսկ այժմյան Քետիկներ գյուղն է, որու մեջ կգտնվին այս առատ ջրի աղուները:

Ծաղկոցածորի սահմանի վրա, Անի գյուղի մոտ, կա մի մեծ հասարակաց գերեզմանատուն, որու տարածությունը մեկ քառակուսի կիլոմետրեն ավելի է: Այս գերեզմանատան ընդարձակությունը անվիճելի փաստ է պարիսպեն դուրս գտնվող բնակչության խիստ բազմամարդ լինելուն: Պարիսպեն ներս բնակող ժողովուրդը բնավ չէ գիշեր հասարակաց գերեզմանի մեջ թաղվելու, ինչպես տեսանք, յուրաքանչյուր քայլափոխում տոհմային եկեղեցիներ և անոնց կից գերեզմանատներ լեցուն են ներսը:

Այս գերեզմանատան մեջ, բացի աղքատիկ և հասարակ տապանաքարերի, կարելի է տեսնել նաև հոյակապ շիրիմներու մնացորդներ ալ, որոնցմե մեկն է այսօր գրեթե կանգուն Կիրակոս վարդապետի մը դամբարանը, գունագեղ քարերով շինված:

Կիրակոս վարդապետի դամբարանեն դեպի հարավ կգտնվի մի ուրիշ փլատակ դամբարան, ավելի շքեղ և ավելի մեծ: Ուշադրության արժանի է այս դամբարանի մնացորդը իր ճարտարապետական ավելի հին ոճով, քան Կիրակոս վարդապետի դամբարանը: Երկարությունը, հյուսիսեն հարավ, բաժանված է եղեր երկու մասի, արևելյան պատի վրա պահված են տակավին աղեղնակապ խորշեր, որոնց մեջ խաչեր էին ագուցված, նույնպես երկհարկանի էր այս դամբարանն ինչպես Կիրակոս վարդապետինը, և ասոր վրա մեկն ավելի էր մատուցներու թիվը, որ կհիշեցներ Հոռոմոսի վանքին ս. Հովհաննեսի տաճարին կից տապանատունները: Մեծ ու փոքր այսպիսի դամբարաններու թիվը ամբողջ գերեզմանատան մեջ կարելի է տասնի մոտենա, առանց հաշվելու Իգաձորի վրայի քարափոր երկու դամբարանները, որոնք նույնպես այս գերեզմանատան մասն են կազմում: Այլևս ինչ կասկած կարող է լինել, որ պարիսպի հյուսիսային կողմի դաշտավայրն ալ միայն անեցի հասարակ ժողովրդի բնակության հատկացված չէր, համեմատաբար մեծ թիվ կկազմեր այնտեղ ալ ազնվական դասակարգը, որու գոյության ապացույցն են այս գեղակերտ մանր հիշատակարաններու մնացորդները, որոնց մեջ գլուխգործոց կկազմեն Հովիվի փոքրիկ եկեղեցին:

Անպայման Հոռոմոսի վանքը, Բագնայր (Ղոգլիջա), Արջո Առիճո (Այլաջա գյուղ) և ասոնց նման 4-են մինչև 10 կիլոմետր հեռավորության վրա այժմ ավերակ գյուղեր Անիի արվարձաններն էին և անմիջական կապ ունեին քաղաքի ներքին վարչական և տնտեսական գործերու հետ:

Անի քաղաքի սահմանը հարավային կողմեն Ախուրյան գետով չէր վերջացած, հանդիպակաց ափը նույնքան երկարությունը բնակելի էր, որչափ որ Անիի կողմը մինչև Կզկալա: Եթե մի օր Անիի կամուրջը վերանորոգվի, այցելուները առիթ կունենան այն կողմն ալ ման գալու և տեսնելու եկեղեցիներու, բնակարաններու բազմաթիվ ավերակ մնացորդներ և հասարակաց գերեզմանատներ: Գետի հանդիպակաց կողմի բնակչությունը քաղաքի և բերդի հետ անմիջական հաղորդակցության մեջ էր երեք կամուրջներով, որոնց մեկը, քարաչեն կամարակապ, իսկ մյուսները փայտաչեն, որոնց մասին առիթ կունենանք ավելին խոսելու:

Պատմագրական վկայության մը նայելով, պարիսպեն դուրս ապրող ամբողջ բնակչությունը թշնամու հարձակման ժամանակ իրավունք ունեւր ամբողջովին պարիսպեն ներս ապաստանելու: Պատահեցավ մի անգամ, որ թշնամին հարձակվեցավ անակնկալ, երեկոյան ուշ ժամանակ, և ժողովրդի մեծ մասը դուրսը մնաց դռները փակված լինելու պատճառով, և թշնամին անխնա կոտորեց դուրսը մնացողներին:

Այս համառոտակի բացատրություններեն կարծեմ թե բավականին պարզված կլինի, որ այժմյան մեր տեսած պարիսպներեն դուրս էր բուն Անի քաղաքը, և պարիսպը քաղաքի ամրոցն էր:

2. Անիի մեջ արվեստներու զարգացման և անկման դարաշրջանները: Թե պատմական ինչ անցքեր են տեղի ունեցեր Շիրակի և մասնավորապես մայրաքաղաք Անիի մեջ, քաղաքական ինչ հարաբերություններ կային դրացի երկրներու հետ, թո՛ղ գրեն այդ ճյուղի մասնագետները: Այս հոդվածով ես պիտի ջանամ համառոտակի ցույց տալ յուրաքանչյուր վարչական փոփոխության շրջանում այնտեղ զարգացող կամ անկման ենթարկվող ճարտարապետության և գեղարվեստներու նկարագիրը, որով պիտի տեսնենք, թե ինչ տեսակ գեղարվեստասեր, ստեղծագործող, հանճարեղ և աշխատասեր ժողովուրդ մը ապրեր է Անիի կամ բովանդակ Շիրակի մեջ, որու թողած գեղակերտ հիշատակարաններու մնացորդները թեև մեզ, ներկա հայերիս, դեռ պետք եղածին չափ չէ հետաքրքրած, սակայն կոչված են պատմության անաչառ դատաստանի վճռով հին քաղաքակիրթ ազգերու շարքում պատվավոր տեղը տալ զանտեք կերտողներուն և կերտել տվողներուն: Շատ երկար կլինի մի առ մի մեջ բերել և բոլորապես նշանավոր գիտնական և արվեստագետ այցելուներու հիացման ու զարմանքի զգացումներով ներբողած գովեստներն այս ավերակներու մասին, դեռ վերջերս մեծանուն գիտնական պ. Ն. Մառ Անին Կովկասի հնագիտական խոշոր մարգարիտը անվաներ էր:

Թե ինչպես կարողացել է հագիվ երկու միլիոնի հասնող փոքրիկ Շիրակի ժողովուրդը այսօրվա քաղաքակիրթ աշխարհի զարմանքն ու հիացումը գրավելու աստիճան փառավոր և անջնջելի հետքեր թողուլ, ահա այդ է ամենին մեծ ուսումնասիրելի հարցը պատմական հայու կյանքում և կարոտ է բազմաթիվ մասնագետներու բազմակողմանի ուսումնասիրության: Ես կարող եմ միայն ներկայացնել արդյունքներ, փաստեր անհամեմատ բարձր արժանավորություններու և կորովի նկարագրի մը, քան մեր ներկա սերունդը, թող ամեն ոք դատե ու վճռե իր ուզած կերպով:

Կարծեմ անցավ այն հոռետեսութեան ժամանակը, երբ ոչ ոք չէր ուզում հավատալ, թե դեռ նախաքրիստոնեական դարերուն մեջ իսկ, հայ ազգը ստեղծել է իրեն հատուկ ինքնուրույն արվեստներ և մասնավորապես ճարտարապետական մի ոճ, որ անհունապես կզանազանի զինքը շրջապատող մեծ ու փոքր ազգերու արվեստից ոճերեն:

Անին, Հայաստանի բազմադարյան քաղաքակրթության բուն զուգահեռ և ուժեղացած մի պտղաբեր ուտ, չէր կարող ետ մնալ ընդհանուր մայր երկրին մեջ զարգացող արվեստներու հոսանքին, նույնիսկ Կամսարականներու օրով, որոնց գեղարվեստասիրութեան և փափկաճաշակ մեծագործութեանց աննման կոթողներն են Տեկորի և Մրենի հոյակապ տաճարները, 5-7-րդ դարերեն մեզ հասած:

Կամսարականներն հետո Շիրակի վրա իշխող տոհմերը՝ Բագրատունիք, Պահլավունիք¹ և Զաքարյանք, ոչ նվազ ապացույցներ տվին իրենց նախորդներուն ջերմ հետևողներ լինելուն մեջ, և մեծագործ ու գեղարվեստական շինություններով ծածկեցին երկիրը: Այսպիսի կենսունակ և բարձր հատկություններով օժտված ժողովուրդը չէր կարող քանդվիլ և իր բնիկ երկրեն տարագրվիլ, եթե արտաքին թշնամիներու միջոցով երկրին կառավարիչներուն մեջ ատելություն և մշտնջենական կռիվներու սերմեր չցանկնին անընդհատ: Խաղաղություն տեսնելն հուսահատ՝ երբ գաղթականություն դիմեցին շիրակեցիք և անեցիք, գրկաբաց և լայն առանձնաշնորհումներով հյուրընկալեցան իրենց գաղթավայրերուն մեջ իբրև քաղաքակրթության ազնիվ խմոր:

Անին ամբողջ երկու դար դյուցազնական կռիվ մղեց խավարի և տգիտության դեմ, բայց վերջապես չկարողացավ փոքր չափով իսկ փոխել տիրող բռնակալներու գազանային հակումները և ազնվացնել անոնց նկարագիրը...:

Բագրատունի Հարստություն անկումն հետո շատ քիչ քաղաքներ այնչափ թալաններու ու կոտորածներու թատերաբեմ եղան, որչափ Անին: Այնտեղեն բոլոր ոսկիի անսպառ աղբյուրները միշտ հույնին, պարսիկին, արաբին ու թաթարին կողոպուտի վայրենի ախորժակը գրգռեցին և քանի՜ քանի անգամ մինչև շապիկնին թալանվեցան անեցիք, սակայն իրենց բնական կենսունակու-

թյամբ, մեղվաջան ժրջանություններ շուտով կմոռնային անցուցած զոլովմանին և նոր կյանքով ու նոր գործունեություններ հրապարակ կուզային²: Բայց վերջապես դանակը ոսկորին հասավ այն ժամանակ, երբ բռնակալները նյութապես անոնց մինչև կաշին քերթեցին հետո, ձեռնամուխ եղան խղճին, համոզման, եկեղեցվույն և հայրենի դարավոր նվիրական ավանդություններուն: Այս դրություն միակ ելքը գաղթականությունն էր: Շիրակեցին, անեցին իր լեզուն, հավատը և ազգային սրբազան ավանդությունները պահելու համար, քանդեց տուն-տեղ, հայրենիք և միանգամ ընդմիջտ հեռացավ իր ծննդավայրեն, բայց այս քանդումով քանդվեցավ նաև թշնամին, ավերակներու վրա սոված նստելն հուսահատ՝ ինքն ալ անհետ կորավ և երբեմնի փառաշուք պերճություններ աշխարհ հրապուրող մեծ Անին փոխվեցավ այսօրվան նահատակ քաղաքակրթության մը վեհ դամբարանի:

Շիրակի ու անոր մայրաքաղաք Անիի բնակչության նյութական և բարոյական բոլոր առավելությունները վեր հանելու համար հատորներ պետք են, նույնպես հետզհետե այլասերվող, ստրկացող և ժրջան ու բարեպաշտ ժողովրդին արյունը տղրուկի նման ծծող իշխաններու և վարչապետներու շահատակությունները, եթե այս վերջիններս լինեին հեռատես, խոհեմ ու քաղաքագետ վարիչներ, Անին օր մը Արևելքի Աթենքը կամ Հռոմը պիտի լիներ Հայաստանի սրտին վրա:

Աշտի թագավորությունն մինչև Չարմաղանի աղեխարշ կոտորածը, բացի Շեստատյաններու շրջանին, երբ շատ անբնական էր կացությունը, այնուամենայնիվ վերականգնման հուսով կշարունակեին կենդանի ու գործունյա կյանքը Շիրակի մեջ: Չարմաղանի Հարվածը ավելի խոր ազդեցություն գործեց Անիի վրա ոչ միայն կոտորածով և ավարով, այլև Զաքարե զորավարի հաջորդները այլևս չունեին անոր քաղցրությունը և աշխարհաչեն վարչապետական հազվագյուտ տաղանդը, որով, թեև մեկ դար ևս կյանքը շարունակվեց, սակայն, հետզհետե երկիրը քայքայման ճանապարհին վրա էր: Անեցիք, պատուհաս Շեստատյաններու վտարվելն հետո մեծն Զաքարե սպասալարի և մասամբ անոր Շահնշահ որդվույն օրերուն, Բագրատունի շրջանն ոչ նվազ զարգացած էին ամեն տեսակ ար-

² Վասպուրականի մեջ, Արծրունի թագավորության ժամանակ, ոչ նվազ ծաղկեր էին ճարտարապետություն և գեղարվեստ. և կարելի է բնել, որ շատ մը մասերու մեջ գերազանց էր քան Անին և հայրենիք եղած էր Հայաստանի մեջ 10-րդ դարեն սկսյալ ծաղկող զանազան ոճերու: Շիրակի մեջ ճարտարապետական որոշ ոճերու նախատիպերը Վասպուրականի մեջ են և անկեց փոխադրված կերևին Արարատյան աշխարհը: Այս մասին կանգնադառնամ ուրիշ հոդվածով մը:

վեստներու մեջ և նույնչափ ապահով կզգային ինքզինքնին: Ահա այս վատահույն հետևանքն էր, որ անեցիք մասսայական ցույցերով սպանեցին Չարմաղանի դեսպանները. սակայն սխալված էին. նույնիսկ իրենց հույս դրած քաղաքի իշխաններն էին, որ ձեռնտու պիտի գտնվեին Չարմաղանի հաղթությունն ապահովելու: Բայց և այնպես՝ թաթարաց արշավանքն հետո, անոնց տիրապետության տակ եթե հայերը ճնշված էին նյութապես, սակայն համեմատաբար Շեստատյան շրջանն ավելի ազատ էին իրենց կրոնական սրբությունները և խղճի ազատությունը: Այս պատճառով ալ մինչև շիրակեցու և անեցու համայնական գաղթը՝ անընդհատ կգտնենք գեղարվեստական հիշատակարաններ՝ կանգնված բովանդակ Շիրակի մեջ:

Քանի դեռ Անին և շրջակայքը ամբողջապես ուսումնասիրված չեն, և ամբողջական ուսումնասիրություն համար ալ երկար տարիներ են հարկավոր և, որ ավելին է, առանց շրջակա գավառներու ուսումնասիրության, առանձնապես Շիրակի և Անիի ուսումնասիրությունը գոհացուցիչ արդյունք չի կարող տալ, հետևաբար այժմն շատ դժվար է այնտեղ զարգացող արվեստներուն իսկական նկարագիրը տալ ինքնուրույնության և զուտ անեցիներու վերագրելի ստեղծագործությանց տեսակետով: Սակայն հնարավոր է գեթ խոշոր գծերով ուրվագծել նշանակելի արդյունք մը, որն որ այդ երկրին հատուկ ժողովրդի բացառիկ աշխատություններ հավերժացած է:

Անիի կենդանի շրջանը կարելի է չորս մասի բաժանել. 1. Կամսարականներու շրջան, 2. Բագրատունի շրջան, 3. Շեստատյան շրջան, 4. Զաքարյան շրջան: Այս յուրաքանչյուր շրջանը որոշ դրոշմ դրեց Անիի ու շրջակայից մեջ ծաղկող գեղարվեստին վրա և յուրաքանչյուր շրջանն ալ առավել կամ նվազ չափով մեզ հասած են հիշատակարաններ, որոնք պատմագրական տեղեկություններն ավելի ճշմարտապատում կներկայացնեն ժամանակի ոգին և քաղաքական ու տնտեսական կացությունը:

3. Կամսարականներու շրջան: Անին 4-րդ դարուն Կամսարականներու սեփականությունն եղավ, սակայն նույն դարուն այնտեղ բնակչություն գտնվելուն վրա շատ քիչ բան հայտնի է մեզի, բայց որ հետագա դարերուն մեջ Անին և մոտակա շրջակայքը շարունակ բնակելի էին, այդ մասին բավական տեղեկություններ ունինք:

Դժվար է փորձել Անիի նախակամսարական շրջանի մասին վճռական կերպով ստույգ տեղեկություններ գտնել. այնուամենայնիվ, նախքան Կամ-

սարականաց շրջանի մասին գրելս, ավելորդ չեմ համարիր ավելի հին շրջանի մասին ևս քանի մի խոսք բնել՝ հիմնվելով աստանդական ցրված մասնավոր մնացորդներու վրա, որոնք հեթանոսական դարերեն մնացած լինելու կասկածը կուտան:

Անի թրքաբնակ գյուղի մեջ նախընթաց տարիներ հայտնվեցան հին հեթանոսական գերեզմաններ, որոնց պեղումներով մեծանուն գիտնական պ. Ն. Մառ, փոքրիկ, բայց խիստ բնորոշ բաժին մը կազմեց Անիի հնագիտական թանգարանին մեջ: Անշուշտ այդ գերեզմանները անմիջապես իրենց մոտերը բնակող հասարակության մը կպատկանեին: Այն ժամանակներում, երբ ռազմագիտական անհրաժեշտ պահանջ էր սեպաձև ժայռերու վրա պաշտպանողական բերդեր կառուցանելը, անտարակույս, չէր կարող աչքե վրիպած լինել այժմյան Կզկալա կոչված անմատչելի ժայռը՝ բերդի համար իր բոլոր հարմարություններով: Պատմական հատուկտոր տեղեկություններ ալ կան, որ 4-5-րդ դարերուն այնտեղ բերդ մը գոյություն ուներ Անի ամրոց անունով, բայց սկիզբը ե՞րբ շինված էր և ո՞վ շինած էր, անհայտ է (նկ. 235):

Զաքարե սպասալար 13-րդ դարու սկզբին Կզկալայի բարձունքին վրա յուր մոր՝ Սահակադուխտի անունով մի եկեղեցի շինեց է և եկեղեցվո հարավային պատի ընդարձակ արձանագրություն մեջ հայտնեց է, որ ինքն այդ եկեղեցին շինեց է վաղեմի լուսավորչաչեն եկեղեցիի մը մոտը: Հետևաբար, նախքան Զաքարեի շինելը այնտեղ մի եկեղեցի գտնվելն անկասկած է, և այնքան հին էր, որ ոչ ոքի հայտնի չէր անոր շինողը և ավանդաբար Լուսավորչին կվերագրեին: Ուրեմն, այդքան հին ժամանակ Կզկալայի բարձունքին վրա եկեղեցվո մը գոյությունը ապացույց պետք է լինի մոտակա բնակչության մը գոյություն: Անիի ձորերուն մեջ և անմիջապես շրջակայքը շատ կան մանր-մունր մնացորդներ, որոնք հեթանոսական շրջանի պատկանելու կասկածը կուտան. սակայն անոնց մասին ենթադրություն կամ վճիռ կանխահաս համարելով, առայժմ ավելորդ չեմ համարել հիշատակել անոնցմե մեկ հատը միայն, որ ավելի քան մյուսները հավանականություն կներկայացնեն նախաքրիստոնեական շրջանի պատկանելուն:

Անիի արևմտյան կողմը, 5-6 կիլոմետր հեռավորության վրա, Ղոզլիճա գյուղեն (ի հնումն Բագնայր) դեպի Հարավ-արևելք, Ալաշա լեռան ստորին գագաթներեն մեկուն վրա, մեծածավալ որձաքարով շինված հետաքրքրական շենքի մը մնացորդ կա: Մոտակա քուրդ գյուղացիներուն այս տեղը ծանոթ է Ղալա (բերդ) անունով: Երեք բոլորակ

¹ Պահլավունիքի թեև բացարձակ իշխանություն չեն ունեցել Շիրակի վրա, սակայն թե՛ թագավորներու օրով և թե՛ անիշխանության շրջաններու մեջ իբրև վարչական մարդիկ մեծ դեր ունեցել են: Մասնավորապես կղերական դասը ունեցել է առանձին աթոռ Անիի մեջ և երկրին վարչության հետ գուզահեռաբար գործել է երկար ժամանակ:

պատեր են շինված մեջ մեջի, յուրաքանչյուր պատերու միջոցը դատարկութուն կա մոտավորապես 7-8 մետր¹: Կրաշաղախ բնավ գործածված չէ, միջին բոլորակը, որուն տրամագիծը հագիվ 5-6 մետրի հասնի, համեմատաբար ավելի փոքր քարերով շինված է եղեր: Բլուրը այժմ ալ անմերձենալի է գրեթե, բացի արևմտյան կողմեն, ուր շինված է եղեր մտից դուռը՝ հանդիպակաց մեծ բլուրը իրեն միացնող թևին վրա:

Ի՞նչ շենք էր այս և, մասնավորապես, ի՞նչ բանի կծառայեր միջին փոքր բոլորակը, իհարկե, վճռական բան չէ կարելի ըսել. ընդհանրապես մեզի ծանոթ բերդերու հետ բնավ չի համեմատվիր իր օտարոտի ձևով: Համենայնդեպս իր շինարարական ոճով ալ քրիստոնեական շրջանի շենքերեն շատ կտարբերի:

Հսկա որձաքարերով բերդեր, պարիսպներ և ուրիշ զանազան շենքեր շինելու սովորութիւնը շատ հին է Հայոց մեջ, գոնե առնվազն 5-րդ դարեն անդին պետք է փնտրել առանց կրաշաղախի որձաքարով շենքեր կառուցելու սովորութիւնը: 5-րդ դարեն մեզի հասած հրաբխային սրբատաշ քարերով կրաշաղախ շինվածքներու օրինակներ քիչ չեն: Նույնիսկ 3-րդ և 4-րդ դարերուն ալ գտնվելուն մեծ հավանականութիւն կա, այս պատճառով ալ ինծի հավանական կ'ըմբի, որ Տեկորի, Բագարանի և Երվանդակերտի առանց շաղախի հսկա որձաքարերով շինված բերդերը նախաքրիստոնեական դարերուն կ'պատկանին:

Ալեքսանդրապոլեն [Լենինական] դեպի հարավ-արևելք, 10-12 կիլոմետր հեռու, Կափըլի գյուղին մեջ անշաղախ հսկա որձաքարերով շինված երկու բերդերի գատ, կա նաև մի ընդարձակ քաղաքի մնացորդ, որուն մեջ գտնված բնակարանները առանց բացառութեան միևնույն ձևով ու ոճով շինված են: Հիմնված մի շատ բնորոշ ապացույցի վրա, կհամոզվիմ, որ Կափըլի բերդերը և քաղաքի մնացորդները նախաքրիստոնեական մնացորդներ են, թեև ի միջի այլոց պիտի ըսեմ, որ գյուղացիք միշտ կգտնեն այնտեղ հեթանոսական գերեզմաններ և ուրիշ իրեղեններ. նույնիսկ քարե դագաղներ գտնված են, որոնցմե մեկը անասնոց ջուր խմեցնելու համար իբրև քարե գուռ կգործածեն հիմա:

Պր. Մ. Նիկոլսկի իր հնագիտական արշավանքներու ժամանակ որոշ կերպով նկատեր է, որ ուրարտյան բեկեռագիր արձանագրութիւնները առ-

հասարակ փորագրված են անցորդներու աչքերեն վրիպող խուլ տեղերու վրա: Ղանլիջայի բեկեռագիր արձանագրութեան փորագրված տեղը «պարփակված չորս կողմից փոքր ժայռերով իբրև մի բնական գավիթ» խոսքով կընորոշե²:

Արդարև, ժայռի մեջ հատկապես խորացած սենյակի մը կնմանի այդ տեղը, արևմտյան կողմեն նեղ անցքով մը հաղորդակցելով դրսի հետ: Բայց, ինչպես կերևի, պ. Մ. Նիկոլսկիի աչքեն վրիպեր է այդ գավիթին հարավային պատին արհեստական շարվածք լինելը: Իսկապես ալ, իրարու վրա դրված քարերը այնչափ խոշոր են և խառնված մասամբ հողի հետ, որ առաջին հայացքով դժվար է տեսնել անոր արհեստական շարվածքը, եթե հատկապես չքննվի:

Ղանլիջայի արձանագրութիւնը, որ մեր թվականեն ութ դար առաջ Արգիշտի Ա-ի փորագրել տվածն է, անկասկած, այդ արձանագրութեան անեղծ պահպանութեան համար նույն Արգիշտին շարել տվեր է հարավային պատը: Ահա այս պատի շինութեան ոճը երբեք չի զանազանիր Տեկորի, Բագարանի, Երվանդակերտի և Կափըլի գյուղի բերդերու անհայտ ժամանակ շինված պատերու շարվածքն: Երվանդակերտի մեջ եթե մի տարբերութիւն կա, այն ալ քարերուն երկաթի կապերով (crampion) իրարու կապված լինելն է, շատ մը քարերու վրա անեղծ մնացած են կապերու տեղերը: Այս ոճը ես պիտի անվանեմ հայ արվեստի կիկլոպյան շրջանի արվեստ:

Պր. Մ. Նիկոլսկի կհավաստե նախաքրիստոնեական շրջանի պատկանող սրբատաշ որձաքարերով պատերու գոյութիւնը, որոնք ինծի հայտնի չեն, սակայն, անշուշտ, հսկայական անտաշ որձաքարերով կիկլոպյան պատերու զարգացումն են սրբատաշ որձաքարերով պատերը: Բայց սրբատաշ որձաքարի գործածութիւնը ո՞ր դարուն սկսած է, այդ մասին կարելի է մոտավոր ենթադրութիւն միայն ընել:

Ինծի ծանոթ սրբատաշ որձաքարի գործածութեան ամենահին օրինակը համարեր եմ Ալեքսանդրապոլեն [Լենինական] 7-8 կիլոմետր դեպի արևելք Դիրաքլար գյուղի եկեղեցւո աստիճանները և շենքի ստորին մասերը: Ամենայն հավանականութեամբ այս եկեղեցին հեթանոսական ծագում ունի և առաջին անգամ եկեղեցիի փոխարկված է 5-րդ կամ 6-րդ դարուն մեջ, եթե ոչ ավելի կանուխ:

«Տեկորի տաճարը» աշխատութեան մեջ փաստացի կերպով ապացուցանելու ջանացեր եմ, որ հայոց հնագույն եկեղեցիներու արևելյան կողմին վրա, դեպի հյուսիս և հարավ ցցված թևեր և նույն թևերուն վրա արտաքուստ abside-ներ չինելու սովորութիւնը 6-րդ դարեն այս կողմ չանցնիր:

Անիի մեջ, թեև համեմատաբար ծավալով փոքր, բայց առանց կրաշաղախի, երկաթե կապերով ամրացված կապույտ որձաքարե պատեր գոյութիւն ունեցեր են մի ժամանակ: Ծաղկոցաձորի եզերքին, միջնաբերդ մտնելու դռան երկու կողմին վրա, այժմ կան երկու քառակուսի բուրգեր, որոնք շինված են միջակ ծավալով սրբատաշ կապույտ որձաքարե: Բայց քարերու անխնամ ու անկարգ շարվածքը և արտաքին ճակատներուն վրա երևացող երկաթի կապերու վաղեմի գոյութեան հայտնի հետքերը ցույց կուտան, որ անոնք հանված են ուրիշ տեղի և բերված այդ բուրգերուն վրա հյուսված, և կամ նույն տեղին վրա գոյութիւն ունեցող հնագույն բուրգերու քարերն են՝ նորոգութեամբ քանդված և վերստին գործածված:

Քանի որ մեզի հայտնի են 5-7-րդ դարերու կամսարական տոհմի հիշատակարաններ, որոնք շինված են կրաշաղախ, հրաբխային սրբատաշ ավազաքարերով, նաև այդ դարերեն սկսած բնավ չեն գտնվիր որձաքարե հին ոճով շինված պատեր ամբողջ Հայաստանի մեջ, բնականաբար պետք է հետևենք, որ Անիի մեջ այսօրվան մեր տեսած երկաթյա կապերու նշաններով սրբատաշ որձաքարերը եթե ոչ նախկանսարական, գոնե 4-րդ դարու կամսարականաց այնտեղ շինած շենքերուն կվերաբերին:

Նախնական որձաքարե պատերու քանդումը և քարերու տեղափոխումը առաջին անգամ կատարվեր է, հավանաբար, Բագրատունիներու օրով, եթե չեն սխալիր՝ Աշոտ Ողորմածի ժամանակ, որովհետև այժմ գոյութիւն ունի մի շատ հաստ պատ, որ սկսած է Ծաղկոցաձորի դռան փոքր քառակուսի բուրգերեն և ձգված է դեպի հարավ-արևելք: Այս պատը անջատեր է արքունիքը քաղաքեն և միևնույն ատեն անոր մեկ մասը պալատի հյուսիսային ճակատը կազմեր է:

Անկասկած, Բագրատունիներ վերանորոգութեան ենթարկեցին այս պատը, շինելով նաև արքունի պալատը՝ կամսարականաց բնակարաններու տեղին վրա, հիմնովին քանդելով հիները: Այդ պատճառով ալ Միջնաբերդ մտնելու դռան երկու կողմի քառակուսի բուրգերեն գատ, մենք կտեսնենք վաղեմի պատերի քանդված սրբատաշ քարեր, խառնված հետնագույն ժամանակ կրաշաղախով շինված այս հաստ պատին՝ նաև պալատի հիմերու

զանազան մասերուն մեջ, ինչպես պալատի հարավային դռան երկու կողմի փոքր բուրգերու խարխաններուն վրա: Հաստ պատի շինութիւնը կամ վերանորոգութիւնը Աշոտին վերագրելու պատճառն այն է, որ հետագա թագավորներ չեն բավականացեր նույն պատի սահմանով և պալատը ընդարձակեր են դեպի հյուսիս, հավելված մասեր միացնելով, որով այդ հաստ պատը մնացեր է այժմ պեղումներով հայտնված հյուսիս-արևմտյան դահլիճին տակ՝ հատակին զայն երկուքի բաժնելով: Այս հավելյալ դահլիճին որմնասյուններու և խոյակներու քանդակագործութեան ոճը ամենայն հավանականութեամբ Գագիկ Ա-ի ժամանակակից արվեստագործութիւնն է, որովհետև նույն ոճը Սմբատին և Աշոտին վերագրված շենքերու մեջ բոլորովին անծանոթ է, այս մասին ապացույցներ թվել շատ երկար կլինի, այդ մասին ավելի ընդարձակորեն պիտի տեսնվի այն ատեն, երբ պալատի առանձին ուսումնասիրութիւնս լույս տեսնի:

Անկասկած, Շեստատյաններու օրով միջնաբերդի դռան ձևին և դիրքին վրա զգալի փոփոխութիւններ կատարվեր են. այն ժամանակ դռան երկու կողմի քառակուսի բուրգերը վերստին քանդեր են և անոնց որձաքարերով դռան առջև ցած աստիճաններով մայթանման սանդուխներ շիներ են: Այս սանդուխները երևցան Ն. Մառի պեղումներու ժամանակ: Թեև Միջնաբերդ գնացող ջրմուղին հետքը գտնելու համար դռան առջև խոր փորվելով սանդուխի աստիճաններեն մեկ մասը քանդվեցավ, սակայն, կարծեմ՝ տակավին երկու կարգ մնացած պետք է լինի շենքին կից: Դռան առջև փորումով երևցան նախկին դռան հետքերը, բայց շատ աղավաղված:

Առանձնապես կամսարականներու կվերագրեմ Կզկալա կոչված բերդի հարավային կողմը շրջապատող քառակուսի բուրգերով հնագույն պարիսպի մնացորդը, որ գետին կողմեն խուլ և անմատչելի տեղի վրա գտնվելով՝ տակավին բոլորովին ուշադրութեան առնված չէ:

Քառակուսի բուրգերու ոճը հայոց մեջ ավելի հին է, քան կիսաբոլորակը: Վերջին ժամանակ, 10-14-րդ դարերուն, քառակուսի բուրգեր շիներ են բացառապես անկյուն կազմող տեղերու վրա. ուրիշ ուղղաձիգ մասերու վրա, առանց բացառութեան, բուրգերը կիսաբոլորակ են: Տեկորի և Երվանդակերտի մեջ որձաքարե բերդերու հայտնի մնացող բուրգերը ամենն ալ քառակուսի են, նմանապես Տրդատա թախտը շրջապատող բերդի պարիսպին բուրգերը, առանց բացառութեան, քառակուսի են: Ասոր դռան երկու քովի բուրգերուն կիսաբոլորակ

¹ Բոլորովին հողին հավասարված են հիմերը և թափված մեծամեծ քարերը արգելք են ճշտով չափելու ոչ միայն պատերու մեջ եղող դատարկութիւնները, այլև պատերուն թանձրութիւնները:

² Պրոֆ. Սաչատուր Հովհաննիսյանց - Բեկեռագիր արձանագրութիւններ Ռուսահայաստանում: Վենետիկ, 1897, երես 43:

չինվելուն պատճառը Հետնագուլյն ժամանակի շինությունը լինելու մասին արդեն գրեցինք: Հայտնի թվականով՝ 7-րդ դարու կեսին Ջվարթնոց եկեղեցին շրջապատող պարիսպը քառակուսի բուրգերով ամրացած է և կապացուցանե, թե դեռ նույն դարուն ալ կիսաբլուրակ բուրգերը ընդհանրացած չէին:

Արդ, Կզկալայի հին բերդին կրաշաղախ քառակուսի բուրգերով շինված լինելը ոչ մի կասկած չի թողուր, որ 5-7-րդ դարերում Կամսարականնե-

րեն մնացած է նույն պարսպամասը: Կզկալայի հյուսիսային և արևմտյան կողմերուն վրա կան ուրիշ պարսպամասեր, կիսաբլուրակ բուրգ, ինչպես նաև բերդի մտից դուռը, բայց անոնք անհունապես կտարբերին թե՛ շինվածանյութերու տեսակով և թե՛ արվեստագործություններով, կասկած չկա, որ այդ մասերը վերանորոգության ենթարկեր է Ջաքարե սպասալարը իր մոր՝ Սահակադուխտի անունով այնտեղ եկեղեցին շինած ժամանակ:

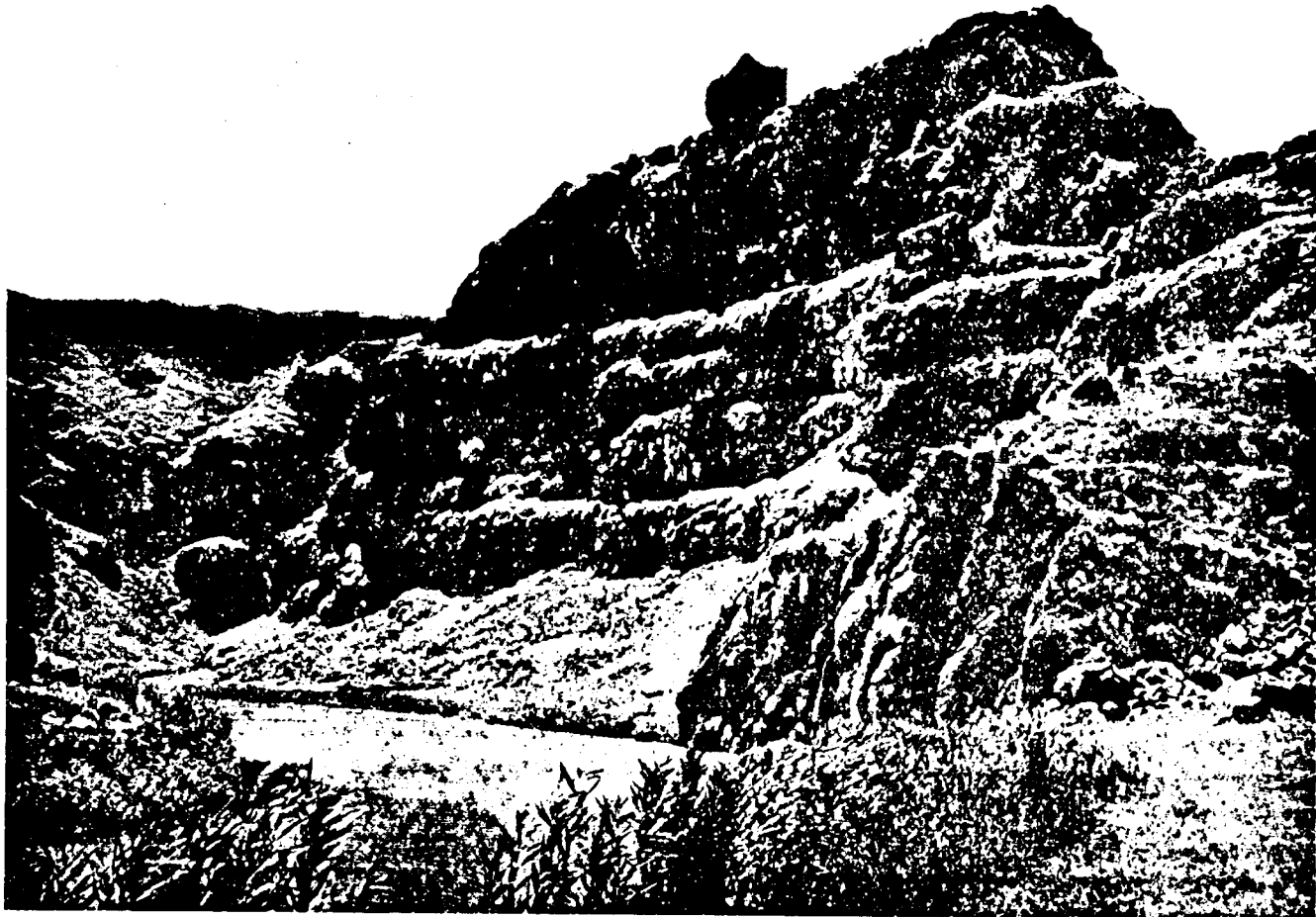

Նկ. 235. Անիի Աղջկաբերդը (Կզկալա)

Հնագույն շինություն մը երևույթն ունի Միջնաբերդի բարձունքին վրա պալատի արևելյան կողմին կից Սագաչեն փոքր եկեղեցին, որուն վրայի արձանագրության թվականը, ըստ պ. Ն. Մառի ընթերցանության, 7-րդ դարուն կպատկանի (622), թեև Հետնագուլյն նորոգություններով ավելի ուշ ժամանակի ոճեր մտեր են անոր մեջ: Մասնավորապես Հարավարևելյան անկյունի կիսաբլուրակ խորշին ճակատը պատկող քանդակագործությունը 10-րդ դարու արվեստի հատկանիշն ունի:

Ուշադրության արժանի այս փոքր եկեղեցվո հյուսիսային պատին կից երկհարկանի դամբարան-մատուռին որմնասյուները, որոնք կես առ կես

իրենց ոճով նման են Ջվարթնոց եկեղեցվո դռներու fronton-ները կրող որմնասյուներուն, չգիտեմ՝ այս միակ նմանությունը պետք է Ջվարթնոցի դարու Հարազատ մնացորդ համարել, թե՞ պատահական նմանություն է. այդ մասին կզժվարանամ վճռական կարծիք հայտնելու, բայց եթե հաստատվի, որ իսկապես 7-րդ դարուն կպատկանին թե՛ եկեղեցին և թե՛ այս հարակից դամբարանը, այն ատեն հաստատապես կգիտնանք նաև, որ հայոց մեջ երկհարկանի դամբարանները շինելու սովորությունը մինչև 7-րդ դար կհասնի՝ հակառակ 10-11-րդ դարերին սկսած լինելու կարծիքին:



Նկ. 236. Անիի պարիսպների մի մասը

Այս թվածներես դուրս՝ առայժմ չենք կարող գտնել որևէ մնացորդ Անիի մեջ, որ կարելի լինի Կամսարականներու ժամանակին վերագրել, և այս ամենը, բացի պալատին կից եկեղեցիեն, այնպես ողորմելի, քարուքանդ վիճակի մեջ մեզ հասած են, որ անոնց վրա Կամսարականաց շրջանի Անիի մեջ շատ դժվար է արվեստից զարգացման աստիճանի մասին վճռական կարծիք հայտնել: Բայց միևնույն ատեն դատելով 5-րդ և 7-րդ դարերեն մեզ հասած հայ հիշատակարաններու գեղարվեստական և շինարարական գերազույն կատարելություններ, ընականաբար, Անին, իբրև Հայաստանի մաս, միևնույն ատեն իրենց գեղարվեստասիրություններ հռչակավոր տոհմի մը սեփականություն՝ չէր կարող ետ մնացած լինել Հայաստանի ուրիշ մասերեն, այդ պիտի սպացուցանե նաև պալատին կից եկեղեցվո շինությունն ու ոճը՝ եթե հաստատ է անոր 7-րդ դարուն պատկանելը:

4. Բագրատունիների շրջան: Ինչպես ընդհանուր Հայաստանի մեջ 4-րդեն մինչև 7-րդ դարու վերջը, այնպես ալ Շիրակի մեջ Բագրատունյաց ժամանակը շինարարական արվեստի մեծագործության շրջան է: Թեև Շիրակի հետագա շրջաններն ալ գեղարվեստի զարգացման տեսակետով ետ

չմնացին, նույնիսկ մի քանի ճյուղերու մեջ ավելի գերազանցեցին, սակայն Բագրատունիներու նման մեծամեծ հիշատակարաններ չթողուցին: Հետիններուն մեջ ավելի զարգացավ նկարչությունը և մասնավորապես մանրանկարչական արվեստը:

Բագրատունիք, բաղդատամբ իրենց անձուկ երկրին և փոքրաթիվ ժողովրդյան, մեծագործություն ըսվելու արժանի հիշատակներ շատ թողել են, որոնց մեկ քանին այստեղ հիշատակելով պիտի բավականանամ:

Աշոտ Ողորմածին վերագրելի մնացորդներ Անիի մեջ գտնել շատ դժվար է, բացի մզկիթի մոտեն դեպի Մաղկոցաձոր ձգվող պարիսպը և քանի մը հատուկտոր մասեր արքունիքի մեջ (Միջնաբերդ), որոնցմե մեկը, ինչպես վերև խոսեցա, արքունիքը քաղաքեն բաժնող հաստ պատն է, որ մասամբ պալատի հյուսիսային ճակատն էր: Աշոտին կարելի է վերագրել պալատի արևմտյան դուռն իր հնարարյան ոճի քանդակագործությամբ և ջրամբարը: Եթե իսկապես ջրամբարը Աշոտի գործ լինելը կհաստատվի, այն ատեն ջրամբարեն ավելի հիշատակության արժանի գործ է ջրմուղը, որուն միջոցով Ալաջա լեռան ստորոտներեն ջուրը կհասնեն

մինչև Անի և կրարձրանար պալատի բարձունքներուն վրա: Ուշադրութեան արժանի էր ջրմուղի որոշ մասերուն շինվածքի կերպը, որն որ նախընթաց տարիներ պ. Ն. Մառի պեղումներով բացվեցավ. կային տեղեր, որ թրծած հողի խողովակները ջրի ուժեղ ճնշումներն անվնաս պահելու համար կրկնակի քարե խողովակի մեջ ամփոփված և մաքուր կրաշաղախով պնդացված էին:

Ամբողջական պալատի մասին պիտի հրատարիմ առայժմ գրելի, որովհետև այնպիսի այլանդակված վիճակի մեջ մեզ հասած է, որ դժվար է գանազանել անոր մեջ բնակողներից յուրաքանչյուրի առանձին շինածները կամ կատարած փոփոխութիւնները: Ինչ որ Աշոտի կամ Գագիկ Ա-ի վերագրել հավանական էր, արդեն գրեցի, կմնա Հյուսիս-արևելյան կողմի մեկ մեծ դահլիճը, որ նույնպես, հավանորեն, վերագրելի է Գագիկ Ա-ի, որուն մեջ փոփոխութիւններ եղեր են հունաց տիրապետութեան օրով. իսկ մահմեդականներու և Ջաքարյաններու վերագրելի մասերուն համար կգրեմ իր կարգին:

Սմբատի ընդարձակ պարիսպը Հյուսիսային կողմի ձեռագործ խրամներով միասին ըստինքյան մի մեծագործութիւն է նահանգապետի մը չափ սահման և բնակչութիւն ունեցող թագավորի մը համար:

Չեմ սխալիր, եթե ըսեմ, որ մոտավորապես 2500 մետրեն ավելի երկարութեամբ պարիսպ է շինված Սմբատի ձեռքով քաղաքի շուրջը, առնվազն 8-10 մետր բարձրութեամբ և մեկ մետր թանձրութեամբ, ամբողջովին կրաշաղախ մածուցիկ հրաբխային ավազաքարերով. երկու կողմն սրբատաշ: Հյուսիսային կողմն ձեռագործ խրամը մի մեծ աշխատութեամբ և զոհողութեամբ գլուխ հանված գործ է: Խրամի մեջ լեցուցելիք ջրի մակերևութին համար որոշված բարձրութենն ավելի արտաքին փոքր պարիսպին հիմերը որձաքարով շինելն հետո հանդիպակաց կողմը մեծածավալ որձաքարերով պատ շարեր են խրամի ամբողջ երկայնութեամբ, ավելի քան 500 մետր: Այս երկայնութեան մեջ ջրի հոսանքը արգիլելու և լճացած պահելու համար դեպի լայնութեան յուրաքանչյուր 10-12 մետր հեռավորութեան վրա վերստին նույն խոշոր որձաքարերով պատեր շիներ են, որոնց մեջ ջուրը ավազանանման լճանալով՝ վերևն ավելորդը կթափվեր իրեն հաջորդ ավելի ցածր գտնվողին մեջ և, այսպիսով, մեկ կողմն կհասներ մինչև Գլիճորի վերի ծայրը և մյուս կողմն՝ մինչև Իգաճոր: Բայց ջրի առավելագույն մասը կվազեր դեպի Գլիճոր, ուր արդեն պարտեզներ պիտի ոռոգվեին և ջաղացներ դարձվեին այդ ջրով:

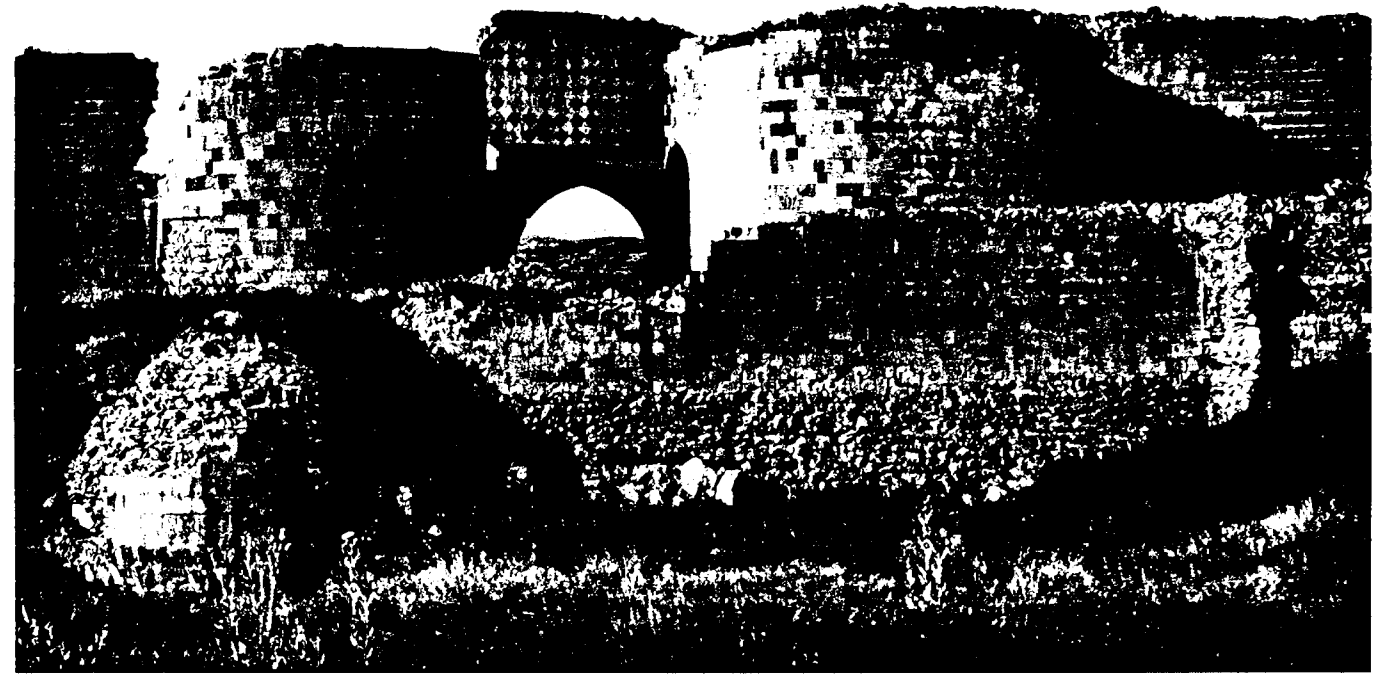

Նկ. 238. Շախմատային մուտքն Անիում (Դվնո դուռ)

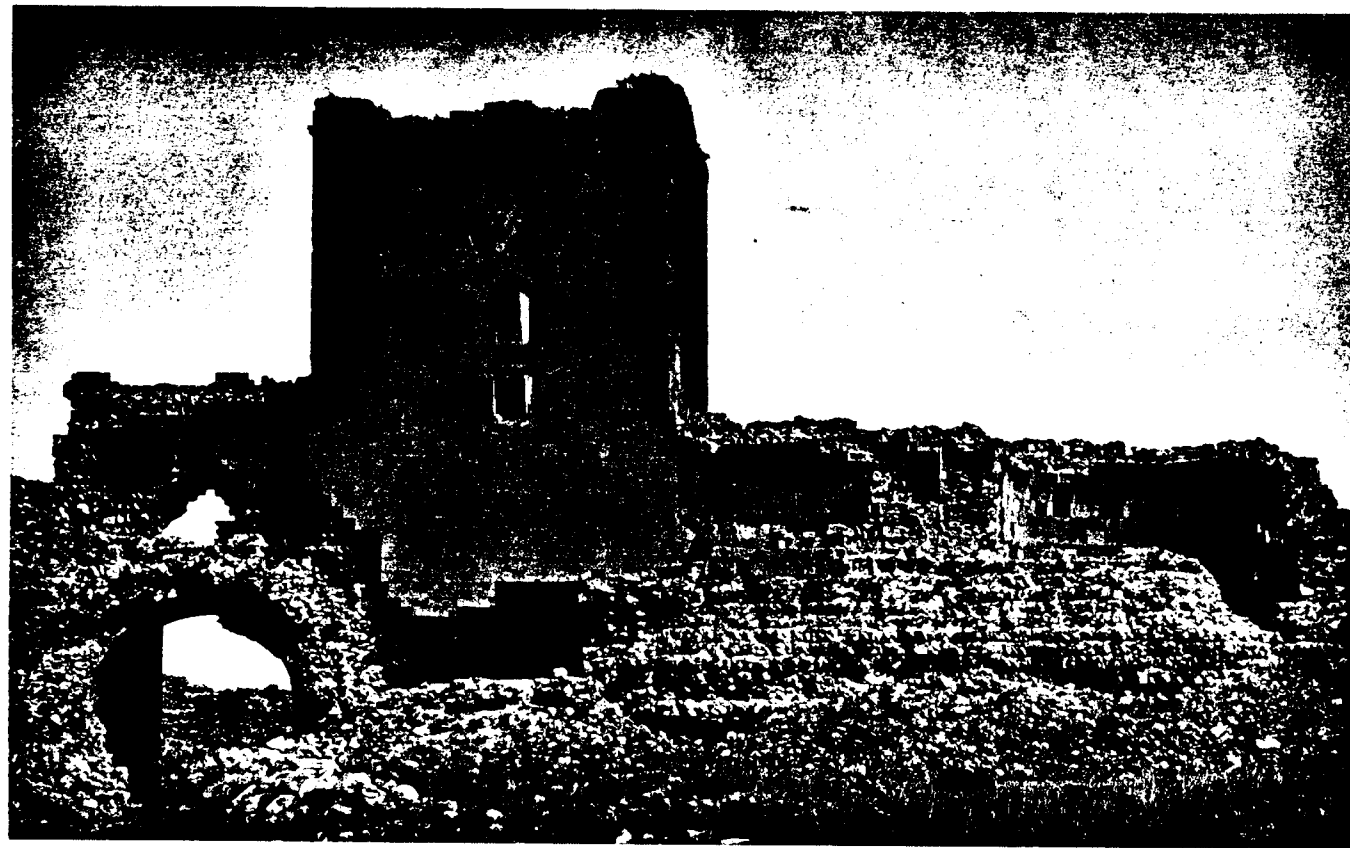

Նկ. 237. Անիի քառակուսի բուրգերից մեկը և պարիսպների մնացորդները



Նկ. 239. Անիի մեծ բուրգերը գրսից

Սմբատի Համար այս պարիսպը մեծագործությունն է համարում այն պատճառով, որ, նախ՝ Սմբատի աշխարհաշինության գործը մեն միայնակ այս պարիսպը չէր կարող լինել. երկրորդ՝ այդ ընդարձակ պարիսպը առառավելն 5-10 տարվան մեջ վերջացած է՝ բացառապես արքունի գանձարանի ծախքով: Ճիշտ է, որ հետագա շրջաններում, մասնավորապես Ջաքարյաններու ժամանակ ավելի հսկա բուրգեր շինվել են, պարիսպներու թանձրությունները կրկնապատկվել և եռապատկվել են, սակայն հետագա շինություններ և հավելումներ կատարվել են առնվազն 100-120 տարվան երկար

շրջանի մը մեջ, այն ալ ոչ թե պետական Հաշվով, այլ մեծ մասամբ անհատական ծախքերով: Չենք կարող ըսել, որ Սմբատի գանձարանը չէր բավեր ավելի հսկա և մեծածախ պարիսպներ շինելու, այն ժամանակվան Շիրակի կամ Անիի քաղաքական կյանքի ապահովությունը չէր ստիպել զինքը անկեց ավելի ամրանալու: Ասպետական քաջության համբավ ունեն Սմբատ դրացի ազգերու մեջ և ոչ ոք չէր համարձակել Շիրակի սահմաններում մտնելու. երբեմն մոտենալ փորձողներն ալ չարաչար պատժվել էին իրենց անխոհեմ ձեռնարկին համար:



Նկ. 240. Անիի մեծ բուրգերը ներսի կողմից

Հետագա դարերու մեջ Անիի այդ աստիճան ամրակուռ զրահավորումը նույն ժամանակվան անհաստատ և անապահով դրություն հետևանքն է. ամեն ռուպե Անիին սպառնացող վտանգին զգուշանալու համար չգիտեին ինչ միջոցներ ձեռք առնելն, որովհետև ոչ Բագրատունի թագավորների ուժն ու ազդեցությունը մնացել էր և ոչ ալ անոնց հարուստ գանձարանը: Հետագա մեղկ, թուլամորթ և երկրին շահերը պաշտպանելու անհոգ վարչապետներ (բացի Ջաքարե սպասալարեն) հուսահատ ժողովուրդը ինքն է հանձն առել պաշտպա-

նելու հողը՝ ինչ որ երկրին վարչության ուղղակի պարտքն էր: Եկեղեցի շինելու նման, Ջաքարյան շրջանին, մեծ բարեգործություն է համարվել պարսպամասեր և բուրգեր շինելը, և մասնավոր անհատների ձգտել են, մեկ կողմանե՝ իրենց կյանքի ու կալի պաշտպանության համար, մյուս կողմանե՝ իբրև հիշատակության հավերժական կոթող, բուրգեր շինել: Իբրև երկրին տեր և վարչապետ, Ջաքարե սպասալարը ունի քանի մը բուրգեր շինած: Իսկ մնացած բուրգերու մեծ մասին վրա կգտնենք մասնավոր անհատներու անուններ,

որոնք իբրև բարեգործություն՝ կանգներ են իրենց արձանագրած բուրգերը, ինչպես տիկին Շանուշ, ասոր դուստրը Մամ խաթուն, Մխիթարիչ Գանձակեցի, Սարգիս որդի Սամուելի, մի ուրիշ Սարգիս, Լուսոտ և այլն, և այլն: Կան շատ մը բուրգեր ալ, որոնց վրա գետեղված են արձանագրության հատուկ քարերը, բայց որևէ պատճառով չեն կարողացել զրել տալ կանգնողներու անունները: Այս երևույթը փաստ է թե՛ երկրին անապահով վիճակին և թե՛ վարչական անտուկներուն դատարկության, կամ, ավելի ճիշտը, հասարակության տուրքերու հետ իշխաններու և կառավարիչներու անբարեխիղճ կերպով վարմունքին:

Բագրատունիներու կպարտինք Անիի կաթողիկեն իր վսեմ պարզությունը և նրբակերտ մանվածո քանդակագործություններով: Բոլորակ գագկաչեն ս. Գրիգորը Բագրատունի Հարստության պարծանքը և առանձնապես Գագիկ Ա-ի մեծագործությունն է: Ճիշտ է, որ Ներսես Շինող 7-րդ դարուն առաջին անգամ կանգներ է անոր հոյակապ նախատիպը, սակայն Ներսեսի Համար ոչ միայն բաց էր Համայն Հայության քսակը, այլև Բյուզանդական կայսրության գանձարանը: Իսկ Գագիկի Համար եկամուտի միակ աղբյուրը Շիրակի յուր փոքրաթիվ բնակչությունն էր:

Առանձնապես սքանչացման արժանի են գտնելիմ գիտցածս հսկայական հինգ կամուրջներ, Ախուրյան գետի վրա, որոնց 30 մետրե ավելի տրամագծով միակամար աղեղնակապումը այսօրվան մեծ արվեստագետներու ալ զարմանք կպատճառե: Այս կամուրջներու մնացորդները առավել կամ նվազ չափով կգտնվին Մարմաշեն (Ղանլիջա), Ղեղաճի, Ջրբլրուի, Անիի և Երվանդակերտի (Հաջի Բայրամ պարսկաբնակ գյուղ) մեջ՝ Ախուրյանի Երասխ խառնված բերնի մոտ: Ավելորդ կսեպեմ հիշատակել այն փոքր կամուրջները, որոնք մեծ թիվ կկազմեն, բայց երկրորդական տեղ կբռնեն փայտով կապված լինելուն պատճառով: Ինձ Համար ապացույցի կարոտ չէ, որ այս մեծ կամուրջները ամենն ալ կառուցված են Բագրատունիներու օրով: Ես անոնց մասին պիտի գրեմ առանձին ուսումնասիրություն, երբ կվերջանան այդ մասին իմ հետազոտությունները:

Թե Բագրատունի ո՞ր թագավորներու օրով շինված են այդ հսկայական կամուրջները, դեռ որոշ չէ, բացի իրենց արվեստագործական ոճով Բագրատունի շրջանին պատկանելու անվիճելի հավաստիքներեն: Սակայն Անիի հարավային ձորին մեջ գտնվող կամուրջը Սմբատի օրով հիմնարկված կկարծեմ:



Նկ. 241. Ջրբլրուի կամուրջի մնացորդները Ախուրյան գետի վրա

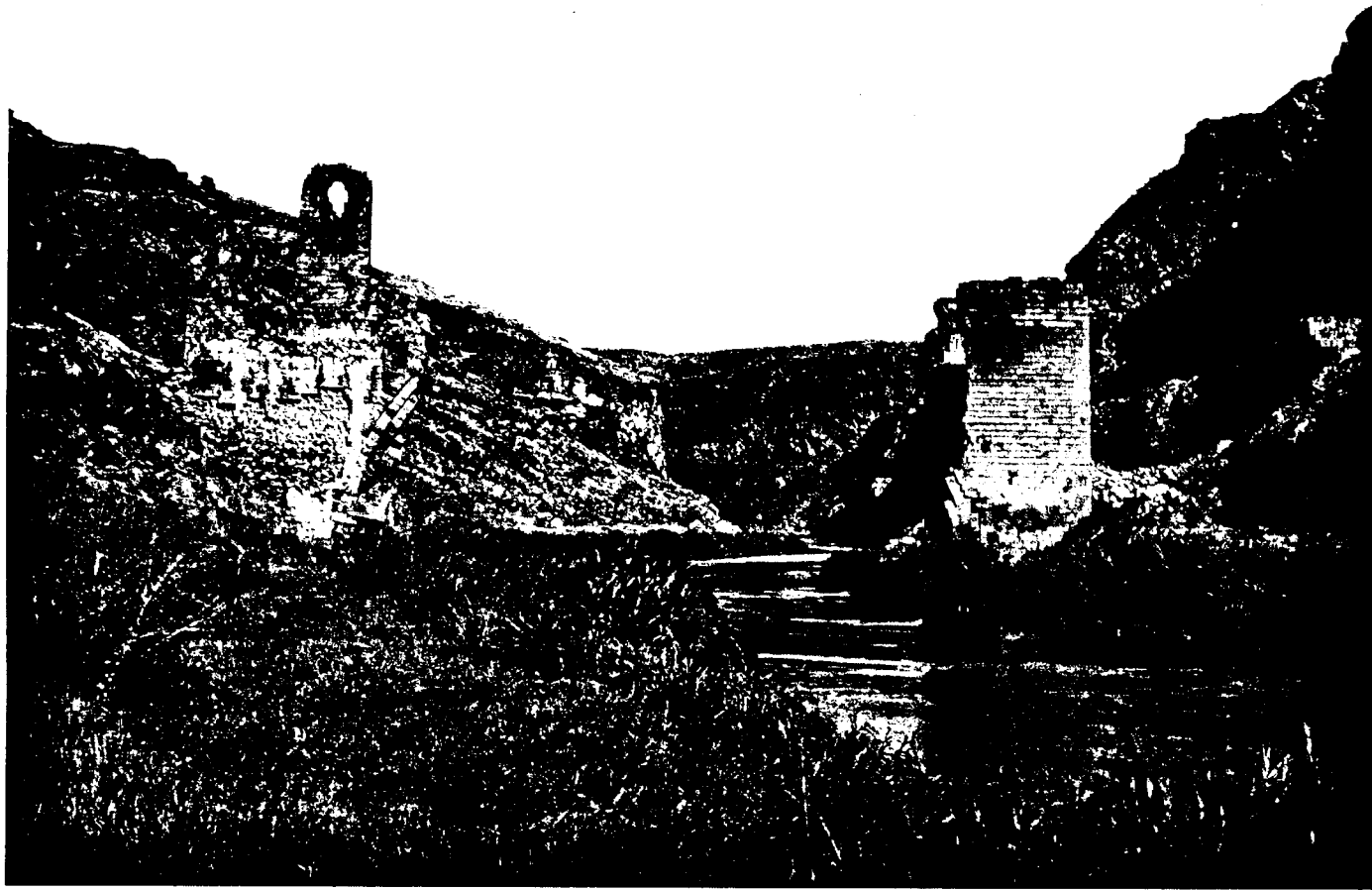

Նկ. 242. Անիի կամուրջի մնացորդները (11-րդ դար)



Նկ. 243. Անիի կամուրջի վերակազմության նախագիծը

Անիի Հարավակողման ձորին մեջ կան ուրիշ երկու կամուրջներու մնացորդներ ալ, որոնք դեպի երկու եզերքներու վրա խոշոր որձաքարե հիմերու միջոցով կապվեր են մեծամեծ գերաններով: Ասոնցմէ մեկը, որ մեծ կամուրջն ալ կապելի վեր է դեպի Կուսանաց վանք անվանված մատուռի Հանդեպ, Աշոտի պարիսպներն դուրս մնացած քաղաքամասին հետ կհաղորդակցեր, երբ դեռ Սմբատի

պարիսպը շինված չէր: Իսկ մյուսը կգտնվի ավելի վարը, Կզկալայի մոտերը: Այս կամուրջն Անիի կողմը անցնողին առջև կբացվեր երկու ճանապարհ, որոնցմէ մեկը ձորի լանջին վրա կճյուղավորվեր մեկ գծով դեպի Կզկալա, իսկ մյուս գծով կուղղվեր դեպի միջնաբերդի Հարավ-արևմտյան կողմի պարսպափակ ցածի բերդամասը:

Կամուրջին անմիջապես քովն ըստմանով մյուս ճանապարհը որոշ չափով գետի հետ զուգահեռաբար դեպի վեր դնալին հետո, պատշաճավոր տեղի մը վրա ոլորապատույտ ձեռագործ ճանապարհով մը կբարձրանա մզկիթին ցած, ուղղակի Աշոտի պարիսպին հետ հաղորդակցող դուռը, որն որ այսօր կիսափուլ վիճակի մեջ է, ինչպես այն գծին վրա դեպի արևելք, Կուսանաց վանքի մոտ, մեծ կամուրջն քաղաք մտնելու դուռը, որուն վրա կգտնվի բաժարար¹ Սարգիս Ծելենցի մեկ արձանագրությունը: Դռնն մտնելն հետո ոլորապատույտ ճանապարհ մը կբարձրանար դեպի Աշոտի պարիսպին այն դուռը, որուն հետքը մնացած է

¹ Մաքս վերցնող. Կ.:

մզկիթին և Միջնաբերդի արևելյան կողմի ձորեզրին վրա գտնվող անհատ բուրգին մեջտեղը: Այս երկու կամուրջները, իմ կարծիքով, գոյություն ունեցեր են թերևս Աշոտին ալ առաջ, և հետո նոր կամուրջին շինվելն վերջը, իրենց կարևորությունը կորսնցնելով՝ ավերվել են, մասնավորապես ավելի շուտ ավերվել է վերի կամուրջը: Վարի կամուրջին հետ հաղորդակցող բերդի դուռը անպաման Աշոտի օրով շինված է և հաղորդակցությունը միմիայն Աշոտի պարիսպին հետ է: Այս պատճառներով ալ ինձի հավանական կթվի, թե Սմբատ քաղաքի ընդարձակ պարիսպը շինելն հետո անհրաժեշտ տեսավ նաև կանոնավոր կամուրջով մը բերդը հաղորդակցության դնել դրսի հետ՝ եթե երբեք Սմբատն հետո Գագիկի գործը չէ:

Այս մեծ կամուրջը, որ մյուս երկու կամուրջներուն միջին կետին վրա հիմնարկված է մոտավորապես, քաղաքի ամեն կողմին հետ հաղորդակցությունը կդրուրացներ:

Հանճարեղ երևակայության մի թուփչ է պարիսպն դուրս Հովիվի եկեղեցին, որուն մասին հաճախ առիթ ունեցեր եմ խոսելու և մտադիր եմ առանձին հատորիկով մը ի լույս ընծայել այդ ճարտարապետական չնաչխարհիկ մարգարիտը: Իր եռահարկ ձևով Հովիվի եկեղեցին Զվարթնոցի և Անիի ս. Գրիգորի մանրանկարն է. ներքին կողմն, որսնասյուններն մեկնող վեց աղեղներու ծայրերը առանց հենարանի կախ մնացած կախարդական երևույթը, գաղափարով և շինարարական ճարտարականությամբ մի մեծագործություն արժե: Հատակագծի ձևը և արտաքին ակնհաս թեսքը մեկ հատիկ օրինակը կթվի ինձի ամբողջ պատմական ճարտարապետության մեջ (Նկ. Նկ. 244-247):

Բագրատունյաց շրջանին կպարտինք հինգ գմբեթով Առաքելոց եկեղեցին, որ ոչ միայն նշանավոր է իր առանձնահատուկ քանդակագործություններով, այլև իր ձևով: Քանդակագործելու տեսակետով՝ Շիրակի մեջ 9-րդ դարն մինչև 11-րդ դար վերածնող ճարտարապետական ոճի երկու այլազանության խառնուրդը կներկայացնե, իսկ հատակագծի և կազմության ձևով կատարելագործված հնագույն ձևի մը շարունակությունն է հայ եկեղեցական ոճի մեջ, որ կոչված է արտաքին ազդեցության տեսակետով Բյուզանդիոնի վրա հաղթանակ տանելու (Նկ. Նկ. 37, 97, 141):

Գեղարվեստական ոճի տեսակետով Բագրատունյաց շրջանին վերածնող հայ ճարտարապետությունը երկու տեսակ այլազանություններ անցած է, իրարմե թեև ոչ օտար, այնուամենայնիվ որոշ չափով տարբեր, ինչպես մեկ ծնողի երկու հա-

րազատ զավակները: 9-րդ դարն մինչև 10-րդ դարու կեսի վերածնությունը կազմված է 5-րդն 7-րդ դարու հայ ճարտարապետության ավանդական գծերով, իսկ 10-րդի կեսն մինչև 11-րդի վերջերը երևցող այլազանությունը իր անմիջապես նախորդին վրա զգեցած է մի տարազ, որն որ իր մանրամասնության մեջ ավելի հեռավոր ասորա-քաղդեական ավանդություններու հետ կարելի է կապել, քան մոտակա ժամանակի ոճերու հետ:

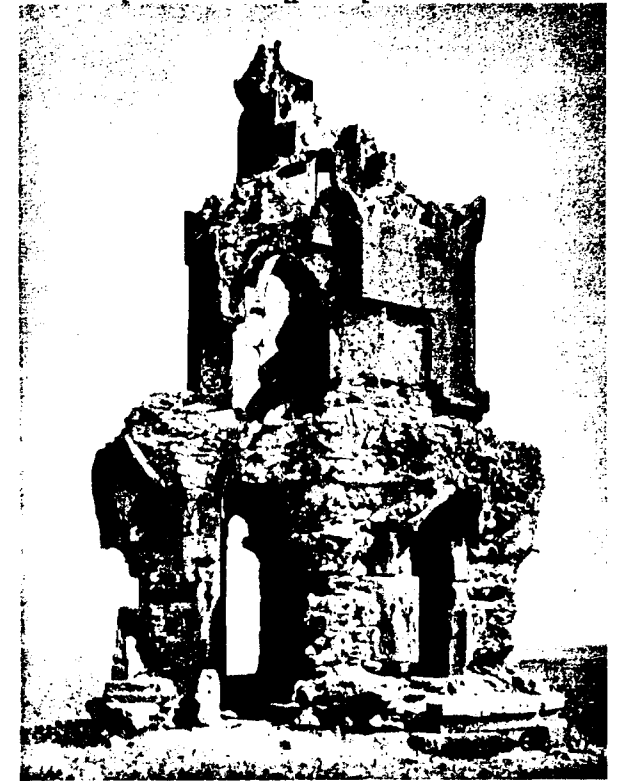

Նկ. 244. Հովիվի եկեղեցին Անիի պարիսպներից դուրս

Ահա այս շրջանի հայ ճարտարապետությունն է, որ կրոնական գիտունների ոմանք, ժամանակագրական անստույգ տեղեկություններու վրա հիմնված, շփոթեր են հետագա Զաքարյան շրջանի վերածնության հետ և միշտ թեր ու դեմ կարծիքներով արաբական կամ սելջուկյան ճարտարապետության ազդեցություններ փնտրել են անոր մեջ: Սակայն վերջերս, շնորհիվ մեկ երկու ականավոր գիտնականներու կատարած ավելի մոտեն լուրջ հետազոտության, պարզված է, որ 9-րդն մինչև 11-րդ դարու վերջը ծաղկող հայ ճարտարապետությունը ոչ միայն այդ կարծեցյալ ազդեցություններն հեռու է, այլև, ընդհակառակը, ինքն է, որ իր ազդեցությունը տարածել է մինչև հեռավոր Եվրոպայի վրա, օժանդակելով մասնավորապես գոթական ճարտարապետության վերածնության:

Բագրատունի շրջանի ամբողջ գործունեության արդյունքն այստեղ հավաքել հողվածիս նեղ

սահմանը չի ներեր. մոտավոր գաղափար մը կազմելու համար կարծեմ այսքանն ալ բավական է: Գրելը և նկարագրելը երբեք չեն կարող պատկերացնել նույնությամբ այն, ինչ որ իրականությունն է: Համոզվելու, հիանալու և Բագրատունի շրջանին մեջ հայ ժողովրդի ստեղծագործական տաղանդը գնահատելու համար պետք է անձամբ տեսնել անոնց թողած հիշատակարանները, թերևս այն ատեն կծնի մեր սրտին մեջ անոնց արժանավոր ժառանգներ լինելու վսեմ զգացումը:

5. Եետտառյան շրջան: Եետտառյաններու շրջանին մեջ ճարտարապետության և գեղարվեստներու զարգացման տեսակետով առանձնապես աչքի ընկնող ոչինչ չեմ գտներ, ընդհակառակը, ողբերգակ բանաստեղծ լինել հարկ է՝ հունաց տիրապետութենեն և Արփապլանի կոտորածին սկսած՝ մինչև մեծն Զաքարի տիրապետության փրկարար շրջանը բովանդակ Շիրակի սուզն ու շիվանը ողբալու համար: Ես այստեղ Եետտառյաններու անունով առաւովին արձանագրել կարող եմ քանի մը արվեստագիտական այլանդակություններ և պատմական վշտառիթ անցքեր, որոնք պարզ կերպով ցույց կուտան Եետտառյան ըսված ցեղի վարչական արժանավորությունը և հոգեկան նկարագիրը:

Հարկ չեմ տեսնել այստեղ մի առ մի մեջ բերել Ա. Լաստիվերտցու, Վ. Բարձրաբերդցու, Կ. Գանձակեցու և այլոց ողբերգական, սրտաճմլիկ հյուսվածքները ավելի քան մեկ դար Եետտառյաններու օրով Շիրակի գլխին անցած անլուր աղետներու մասին:

Հիմնվելով Վ. Բարձրաբերդցու մեկ վիպյություն վրա, բանասերներն ոմանք կեզրակացնեն, թե Արփապլանի հաղթությունն հետո Անիի առաջին տեր Մանուչեի մոր կողմանե կիսահայ լինելը և հայ կնոջ հետ ամուսնացած լինելը Անիի և շրջակայից բնակչության համար մեծ բարիքներ բերավ, որպես թե Մանուչե, ազգային սովորություններն առաջնորդված, իր շուրջը հավաքեց իշխաններն ու ավագները և անվանական կերպով անոնց հանձնեց երկրի ներքին վարչությունը՝ Արփապլանի թողած քարուքանդ ավերումներն քաղաքը վերականգնելու համար:

Ընդհատ է, որ պատմական հիշատակություն կա Մանուչեի այդ վարմունքի նկատմամբ և, Վարդան Բարձրաբերդցու ըսելով՝ «Չինեցաւ քաղաքն Անի ոչինչ պակաս քան զառաջինն»: Բայց ես Մանուչեի վարմունքին մեջ ոչ մի անկեղծություն և ժողովրդասիրություն չգտնում: զգացում չեմ գտներ, երբ կհամեմատեմ այդ տոհմի ամբողջ տիրապետության պատմությունը Անի քաղաքի ավերակներու հետ, որոնք միաձայնությունը կհաստատեն իմ կարծիքս:

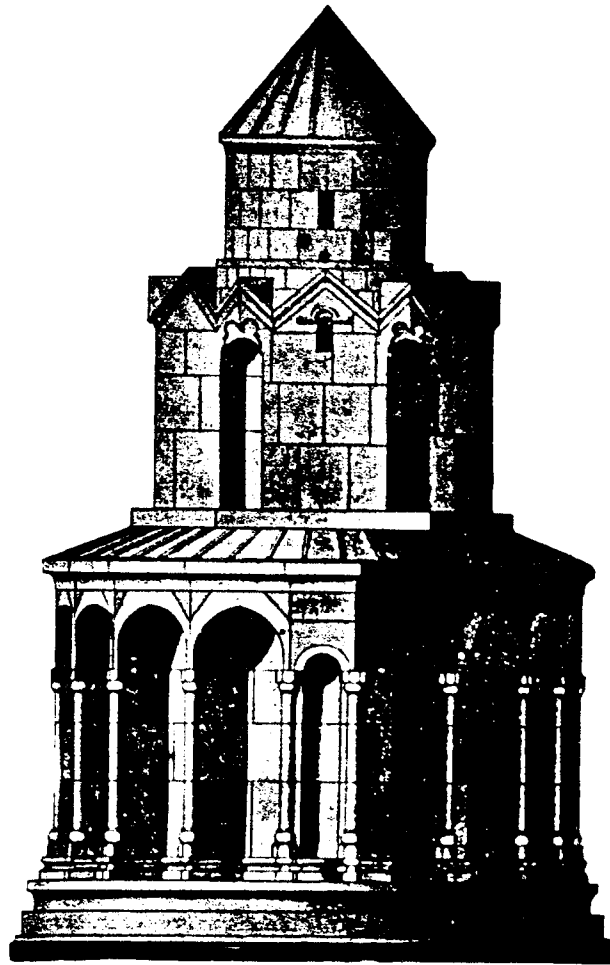

Նկ. 245. Հովվի եկեղեցու վերակազմության ճակատը

Մեծ քաղաքագիտություն ունենալու հարկ չկար Մանուչեի համար, իր անձնական անմիջական շահերը կպահանջեին, որ Արփապլանի թողած ավերակները վերականգնվեին, ցրված ու օտարացած ժողովուրդը վերադառնար, վերստին աշխատեին, չարչարվեին և իր անհատակ գանձարանը լցնեին. ավերակներ ողբացող բուրբ պաշտոն կատարելու համար չէր, որ գնեցին Անին, այլ շահելու, հարստանալու և անսպառ եկամուտի տեր դառնալու համար ժրջան, տաղանդավոր և բազմարվեստ հայ ժողովրդի արյուն-քրտինքը ծծելու: Մանուչե ստիպված էր անմիջապես հայ իշխաններ ու ավագներ իրեն շուրջը հավաքելու, քանի դեռ երկիրը բոլորովին դատարկված չէր, և անոնց միջոցով ազդելու բնակչության վրա: Առանց այդ խորամանկ միջոցին Մանուչե չէր կարող մոռցնել տալ անեցիներու նման անկախության վարժ և դեռ չայլասերված ժողովրդի մը իր մոտիկ անցյալը, մեկ կողմանի՝ իր անկախ օրերու բախտավորություններով, մյուս կողմանի՝ Արփապլանի գազանային կոտորածի բացած խորունկ վերքերով: Դեռ թարմ էր ծնող-

ներու, եղբայրներու, քույրերու և զավակներու սրախողխող սպանման ու անարգ բռնաբարմանց հիշատակը՝ որոնց արյան ու արցունքի հեղեղներով ողողվեցան Անիի բազմամարդ փողոցները: Դեռ կծխային այրված ու քանդված շքեղ եկեղեցիներու և պալատներու անթիվ մոխրակույտերը: Այս ցավագին ու վշտամորմոք հիշատակները կամաց-կամաց կամ համայնական գաղթի պիտի մղեր ժողովուրդը և կամ վճռական վրեժխնդրության, և ասոնցմով ուղղակի պիտի ջախջախվեր Մանուչեի հուսածիծաղ ճակատագիրը:

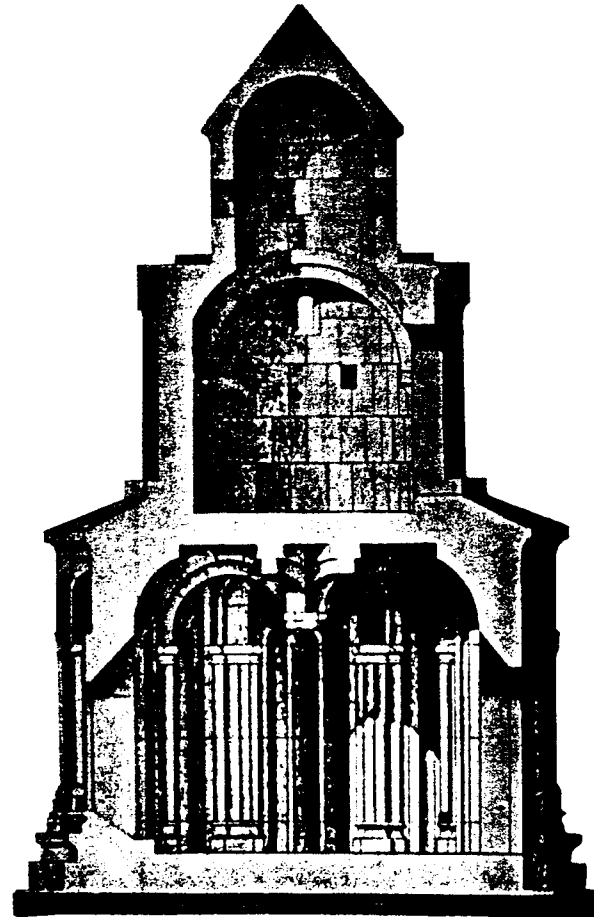

Նկ. 246. Հովվի եկեղեցու վերակազմության կտրվածքը արևելքից արևմուտք

Այս ուղղությունը պիտի պահեր Մանուչեն երկրին վարչությունը մինչև մոտիկ անցյալի զարհուրելի օրերուն ականատես ծերերը կմեռնեին, երիտասարդները կծերանային և մանուկներու ու պատանիներու մտքն ոգիի նման կցնդեր անցած սև օրերու դժոխսյին պատկերը: Որ ավելին է, մինչև այն ժամանակ Անիի մեջ կբազմանար մահամեղական բնակչության թիվը և կհավասարակշռեր ներքին ուժը:

Ըստ երևույթին Մանուչե հաջողեցավ պատիվներով ու աստիճաններով ավագանին կաշառելով

ու անոնց միջոցով բնակչությունը հնազանդության հորդորել, սակայն իր շատ մը անհեռատես վարմունքով ալ չկրցավ արմատախիլ ընել ատելության ու վրեժխնդրության ոգին:

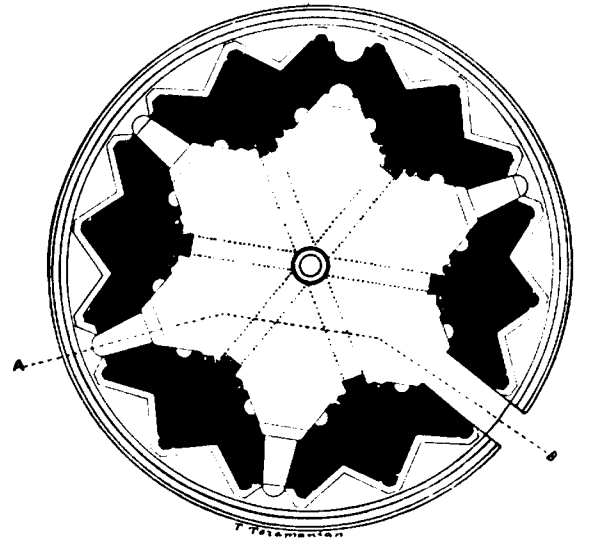

Նկ. 247. Հովվի եկեղեցու հատակագիծը

Ամեն աղետի ու տառապանքի դիմացան անեցիք և առժամանակ մոռնալ կեղծեցին մոտավոր անցյալի սև ցավերը, թալանված, ծայրահեղ աղքատության դատապարտված վիճակի մեջ անտրտունը համբերեցին իրենց վրա դրված ծանր հարկերուն, սակայն չկարողացան հանդուրժել ամեն օր իրենց նախնիքներն պաշտելի հիշատակ և մխիթարության միակ ապաստարան սրբավայրերն ալ մահամեղական դեմի մահիկներով պղծված տեսնելով:

Անիի մեկ հատիկ զարդ և աշխարհաճուգ կաթուղիկին վրա չէր միայն, որ մահամեղականի ոսկի մահիկն արձակված շողքերը թունավոր նետի պես ամեն օր անեցիներու սիրտը կխոցոտեին, այլև շատ ուրիշ սրբավայրեր ենթարկված էին նույն սգալի անարգ վիճակին: Ժամանակակից Ա. Լաստիվերտցին սրտառուչ կերպով կպատմե, թե ինչպես շատ մը եկեղեցիներ քանդվեցան և անոնց մաքուր սրբատաշ քարերով մահամեղական կառավարիչներու ապարանքներ հիմնվեցան՝ հայ ծագում և հայասիրության համբավը վայելող Մանուչեի և գինքը շրջապատող հայ ավագանիին աչքին առջև: Բրիտանոնությունն անունը նախատինք եղած էր, կշարունակե ողբերգակ Ա. Լաստիվերտցին, իսկ կողոպտել, թալանել ու սպանելը առաքինություն էր բռնակալներու համար, չէին կամենար մինչև իսկ, որ անեցին իր մարմնի մերկությունը ծածկեր, տիրող բռնակալին հաճույք կպատճառեր տեսնել իր հպատակները անոթի, ծարավ, մերկ և ահ ու սարսափի տակ չորացած:

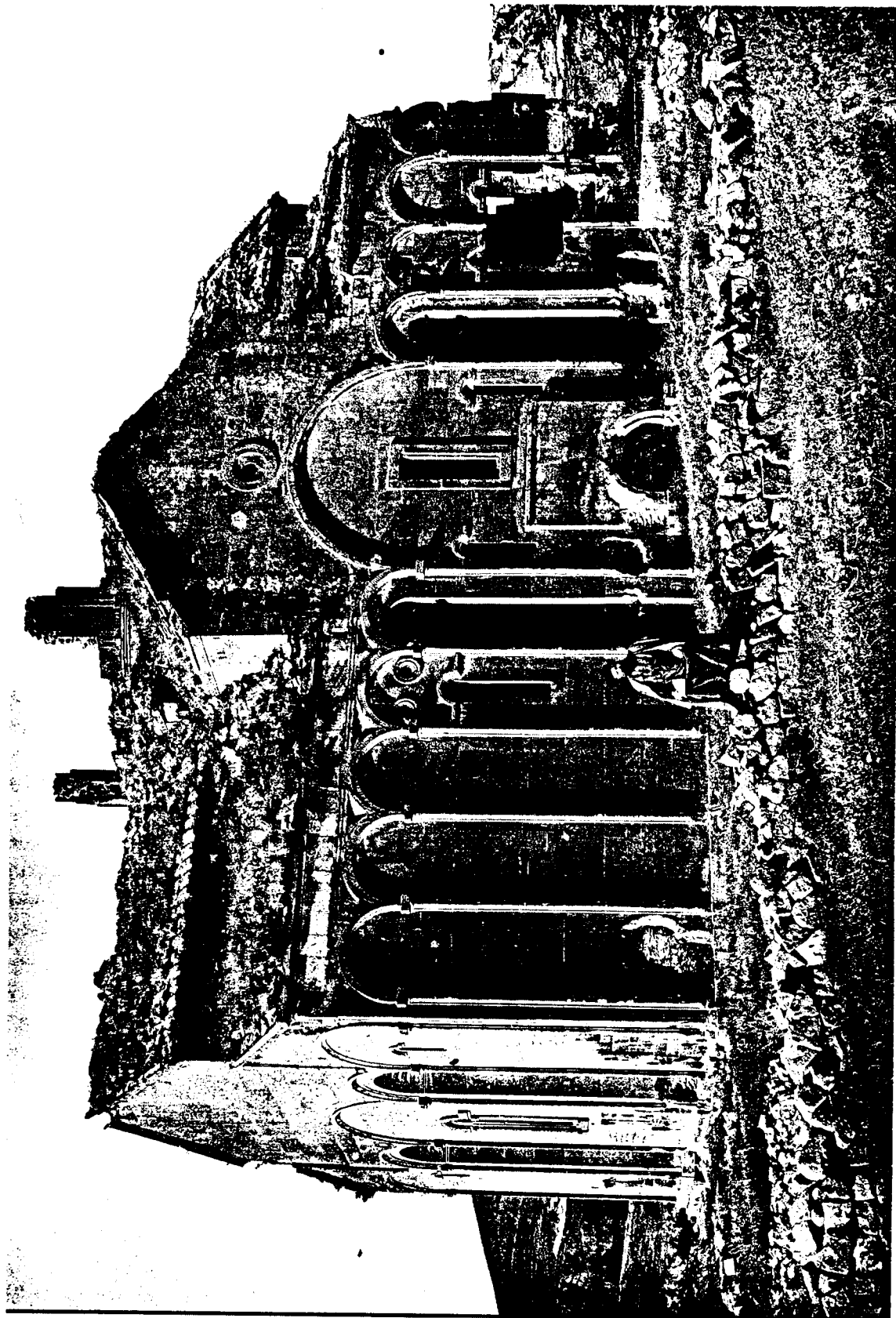

Նկ. 248. Անիի կաթոլիկե մայր եկեղեցին հյուսիս-արևելքից

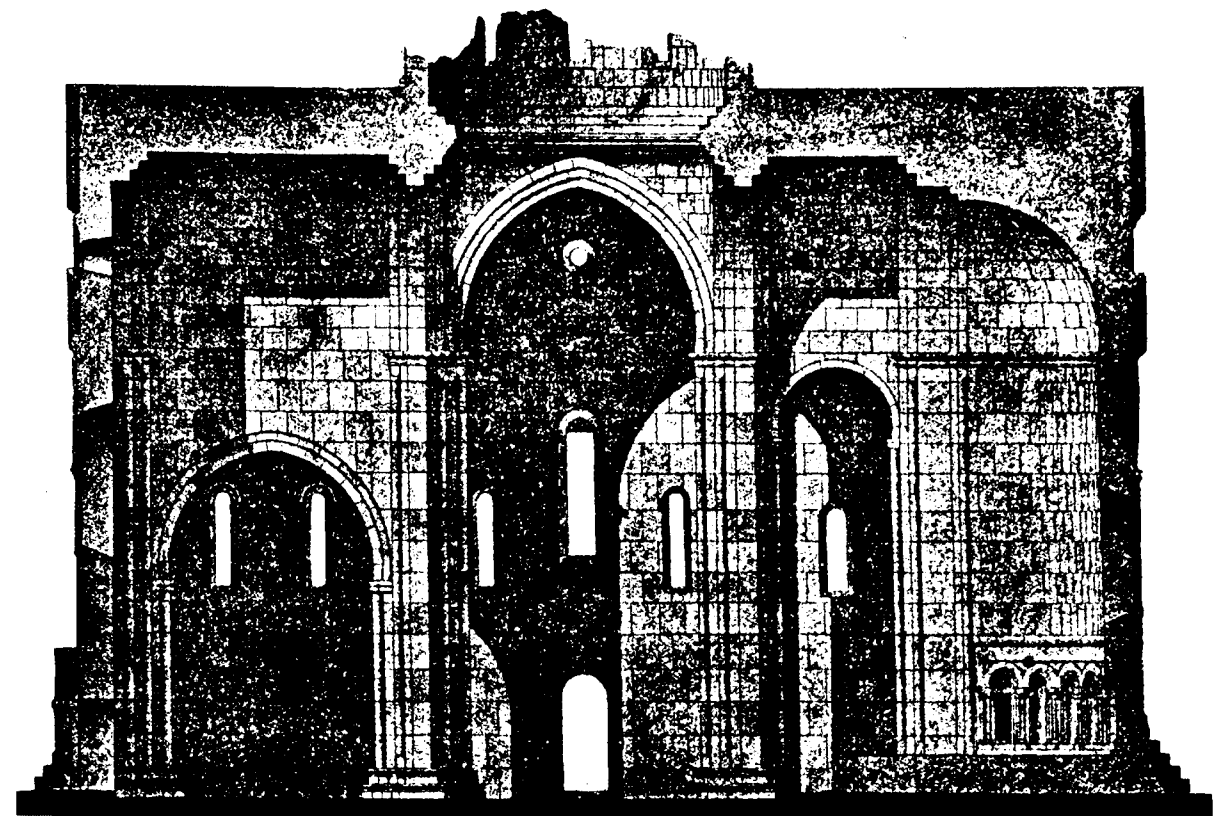

Նկ. 249. Անիի կաթոլիկե մայր եկեղեցու կտրվածքը արևելքից արևմուտք



Նկ. 250. Անիի կաթոլիկե մայր եկեղեցու հարավային պատի լուսամուտները

Կասկած կարո՞ղ է լինել, որ Հայ ժողովուրդը իր ավագանիներու միջոցով չդիմեց նույնիսկ Հայաստան կարծված Մանուչեին և չխնդրեց, որ վերջ տրվին այդ անիրավ հարստահարութեանց, իրենց ամենամաքուր զգացումները վիրավորող նախատանաց և հոռի դարձվին ժողովրդին դարավոր աղոթքներով նվիրագործված սրբավայրերը, ի թիվս որոց նաև քաղաքին ամենասիրելի թագուհիներեն մեկուն պանծալի Հիշատակ կաթոլիկեն: Բայց ամենուն արդյունքը եղեր է Մանուչեի կող-

մանն անտարբերություն և անզգայություն և լուր հանդիսատես ավանդապաշտ և բարեպաշտ ժողովրդի մը խղճին ու հավատքին դեմ եղած անարգական բռնաբարոյաներուն:

Մանուչեի հաջորդը՝ Ապուլավար, երբ չբավականանալով Արփասյանի օրեն կաթոլիկեի վրա տնկված մահիկով, ինչպես բերել տվավ ավելի խոշոր ու ծանրագին մահիկ մը նախորդին փոխարինելու և զայն գերազանցելու համար, այն ատեն անեցիներու համբերութեան բաժակը լեցվեցավ: Տնտեսապես քայքայված դրութեան մեջ եթե ինքնազուխ չկարողացան ապստամբիլ և բռնակալի լուծը թոթափել, գաղտնի դիմեցին վրաց Դավիթ թագավորին և խոստացան քաղաքն իրեն հանձնել՝ անկասկած, առաջին անգամ կաթոլիկեին գլուխը ցցված անարգ մահիկը ոտքի տակ ջախջախելու մտադրութեամբ, ինչպես որ Արփասյան վարվեր էր Սմբատի անգին ջահին և Կատրանիդե թագուհու մարդաչափ բարձրութեամբ արծաթյա խաչին հետ:

Դավիթ թագավոր սիրով ընդունեց անեցիներու առաջարկը, անմիջապես եկավ և անեցիներու աջակցութեամբ դուրս քշեց Շեստատյաններու տոհմը, և առաջին գործը եղավ հավաքել եպիսկոպոսներ, վարդապետներ ու վերստին օծմամբ կաթոլիկեն նորից վերածել քրիստոնեական եկեղեցու:



Նկ. 251. Անիի կաթողիկե մայր եկեղեցու արևելյան մասի ներքին երևույթը



Նկ. 252. Անիի կաթողիկե մայր եկեղեցու հարավային պատի խորշերից մեկի քանդակազարդ պսակը

Շատ չանցավ՝ Դավիթ մեռավ և անոր տեղը անցավ իր Դիմետր որդին: Ասոր օրով Շեստասոյաններ վերստին ձգտեցան Անիին տիրանալու, բայց Դիմետր, իր քաղաքական աննպաստ կացութեան պատճառով, ակամա հանձն առավ Անին հանձնել Շեստասոյաններու, սակայն անեցիք անձնատուր եղան այն պայմանով, որ անոնք հարգեն խղճի ազատութիւնը և անգամ մ'ալ չփորձեն կաթողիկեին ձեռք տալ:

Ի բնե վատութեամբ խմորված ցեղի մը հարազատը, Անիի նոր տեր ուխտադրուժ Փատլուն, հակառակ իր երդմամբ տված խոստումին, արհամարհելով անեցիներու խիղճն ու զգացումը, հրապուրված կաթողիկեի ոսկեղեն, արծաթեղեն մեծ հարստութենէն, փորձեց ձեռք մեկնել և տիրանալ անոր: Սակայն շուտով զգաց իր վտանգավոր ձեռնարկի աղետաբեր հետևանքը և անմիջապես ետ կեցավ իր մտադրութենէն ու առասպելական երազով մը քողարկեց իր անարգ պարտութիւնը: Վրացոց կարճատև հովանավորութենէն շունչ առած անեցիք այնպիսի սպառնական դիրք բռնեցին, ուրկեց սարսափեցավ Փատլուն: Անտարակույս, այս անգամ անեցիք պատրաստ էին կամ մինչև վերջին մարդը կոտորվել կաթողիկեի դռան առջև և Փատլունը

մոխրի վրա նստեցնել և կամ հափտենապես քշել զինքը, մի ուրիշին անձնատուր լինելով:

Այս բնորոշ դեպքն հետո մնացած 60-70 տարիներ, մինչև Զաքարե սպասալարի տիրապետութիւնը, Անին տասը տարի հաջորդաբար խաղաղութեան երես չտեսավ թե՛ ներքին բռնակալներ և թե՛ արտաքին թշնամիներ: Ստիպված էին դարձյալ պարբերաբար դիմել վրաց թագավորներուն և անոնց պաշտպանութեամբ փոքր ինչ չեզոքացնել ներքին ու արտաքին չարիքները: Այս շրջանին պատկանող հիշատակարաններու, արձանագրութիւններու և պատմագրական էջերը լեցուն են դառն ժամանակ, չար ժամանակ տխուր բացականչութիւններով: Սպանութիւններ, թալաններ, բռնի մահաբազանացումներ պակաս չէին երկրին ամեն կողմը, և տուրքերու ծանրութեան տակ ճնշված կհեծեր ժողովուրդը: Կարող դասը մեծ մասամբ գաղթականութեան մեջ փնտրեց իր խաղաղութիւնը, իսկ մնացորդներուն համար օրըստօրե կենաց և մահու խնդիր դարձավ այնտեղ մնալը: Հույներու դավաճանութենէն զգված, մահաբազանի բռնակալութենէն սարսափած՝ դժբախտ անեցիք վերջին փորձ մը ևս կատարեցին հաճախ իրենց բարյացակամութիւնը ցույց տվող վրաց արքունի-

քին դիմելով՝ ընդմիջտ ազատվելու համար գազա-
նաբարո Շետտատյաններու ճիրաններին:

Նախանձեղի բախտավորութիւնն պարզեց անե-
ցիներուն վրացոց կողմանն այս անգամ մեծն Ջաքա-
րեի Անիի և շրջակայից վրա գորավար նշանակվիլը: Այս
դպրոցազնական քաջութիւնը օժտված մարդը ոչ
միայն գորավար էր, այլև տեր ու թագավոր Անիի և
անոր դրոշակին տակ գտնվող սահմաններուն: Կարճ
ժամանակի մեջ երկիրը միանգամայն մաքրեց տնտե-
սապես ու բարոյապես քայքայող և սպականող տար-
րերին: Շիրակին շատ հետու տարավ իր տիրապետու-
թյան սահմանները, բազմաթիւ Հայ ընտանիքներ
ազատեց մշտաչարչար գերութենէ: Իր բնատուր քա-
ղաքագիտութեամբ այնպիսի բարեկարգ վիճակի մը
մեջ դրավ երկիրը, որ հանկարծական թափով սկսե-
ցին ամեն կողմ ծաղկել ճարտարապետութիւնն ու գե-
ղարվեստներ և ծածկվել ամեն կողմ գեղակերտ հու-
շարձաններով:

Մինչև այստեղ պատմական փաստ էր, որ ներ-
կայացուցի Շետտատյաններու աշխարհավերու-
թյան նկատմամբ, այժմ ներկայացնեմ քանի մը
փաստեր Անիի լուռ, բայց պերճախոս ճշմարտու-
թեամբ աղաղակող փրատակներու վկայութիւննե-
րէն քաղված:

Իմ բոլոր խուզարկութիւններս ապարդիւն
անցան գտնելու համար մեծ կամ փոքր շինք մը,
որուն կառուցումը Շետտատյաններու շրջանին
պատկաներ, գեթ բաղդատելու համար, թե անոնց
ճաշակը ի՞նչ դրոշմ դրավ Բագրատունի շրջանին
ծաղկող ճարտարապետական արվեստին վրա:
Կկարծեմ, թե այսուհետև փնտրելն ալ անօգուտ է,
որովհետև, ինչպես կերևի, Շետտատյաններու օրով
գրեթե ոչ միայն քար քարի վրա չէ կրցած դնել Հայ
ժողովուրդը, այլև հինն մնացածներուն մեծ մասն
ալ հիմնահատակ քանդվել են:

Արփասլանին Անին պաշարած ժամանակ,
կատամվի թե այնտեղ 1001 եկեղեցիներ պատարա-
գի կանգնել էին: Ո՛ւր մնացին այդ առասպելական
թվով եկեղեցիները, որոնցմէ այսօր հազիւ վեց
կամ յոթ հատ կարելի է գտնել: Ասոնք ոչ միայն
մեզի չեն հասեր, այլև Ջաքարյան ազատութեան
շրջանին ալ չեն հասած: Կիրակոս Գանձակեցին
կատամե, թե Ջաքարեի տիրապետութեան օրէն
սկսած «շինեցան բազում վանորայք որ ի վա-
ղուց ժամանակէ անտի ավերեալ էին ի հինիցն
Իսմայլի, վերստին նորոգեցան եկեղեցիք եւ
պայծառացան դասք պաշտօնէից, շինեցան եւ
նոր վանորայք եւ եկեղեցիք...»:

Թեև ծավալով փոքր, սակայն թվով Բագրա-
տունի շրջանն ոչ նվազ եկեղեցիներ և ուրիշ հա-
սարակական ու անհատական շինութիւններ շին-
վել են Ջաքարյան շրջանի նույնքան ժամանակա-

միջոցի մեջ, որչափ որ տեւց Շետտատյանց տիրա-
պետութեան դատարկ շրջանը: Անիի մեջ այսօրվան
տեսնված հին Բագրատունի շրջանին պատկանող
5-6 եկեղեցիներն զատ՝ մնացած բոլոր եկեղեցի-
ներ, վանքեր ու մատուռներ, առանց բացառու-
թյան, Ջաքարյան շրջանին կապականին: Անիի ժո-
ղովուրդի ընդունակ և տոկուն նկարագրին կարող
ենք հետևեցնել, որ թերևս հնարավորութիւնն ունե-
ցան երբեմն որոշ չափով շինքեր շինելու Շետտատ-
յաններու օրով ալ, սակայն, ինչպես կերևի, Շետ-
տատյաններ հնարավորութիւնն իսկ չեն տվել որ
միայն նորերը շինելու, այլև եղածներն ալ պահպա-
նելու, ինչպես քիչ առաջ մեջ բերածս՝ Ա. Լաստի-
վերտցու վկայութիւնն ալ նույնը կապացուցաներ:
Նույնիսկ զարմանալի կերպով կնկատվի, որ նույն
շրջանին պատկանող խաչքարեր անգամ չկան:

Միջնաբերդի գագաթին մի ահագին պալատ կա,
որուն մեջ, սկսած Կամսարականներէն մինչև 14-15-
րդ դարերու հետին ոստիկանը, իրենց գոյութեան
որոշ չափով ապացույց թողել են, իսկ Շետտատյան-
ներն՝ ոչ մի քար: Թ՛վեմ այն ամենը, որ հիշատակա-
րաններու ստույգ լեզվով վկայութիւնն է Շետտատ-
յաններու Անիի մեջ լուր գոյութեան:

Ծաղկոցաձորի կողմէն միջնաբերդ մտնելու
դռան առջև կատարված պեղումներու ժամանակ
գտնվեցան Շետտատյաններէ մնացած արձանագ-
րութիւն մը (մեծ մասամբ անընթեռնելի և հետին
ժամանակներու պատկանող) և կոպիտ ու անճա-
շակ քանդակագործութեամբ պարսկական առյուծ
մը: Ահա այս առյուծն է Շետտատյաններու շինա-
րարական և գեղարվեստական ճաշակի միակ
վկան: Անտարակույս, Հայ վարպետի մը գործ է,
սակայն ի՞նչ հառաջադիմութիւն կարելի էր սպա-
սել արվեստագործ դասակարգէ մը, որ 60-70 տա-
րի անպտուղ անգործութեան դատապարտված էր,
բնականաբար արդյունքը պիտի լիներ այդ առյուծի
անճաշակ քանդակագործութիւնը:

Միայն քան տարի Անիին տիրապետող հույնը
գեթ քանի մը ճաշակավոր քանդակագործութեամբ
այլուներու ու խարխիսներու մնացորդներ թողել է
պալատի հյուսիս-արևելյան մեծ սրահին մեջ նախ-
կինին վրա կատարված նորոգութեան մը կամ փո-
փոխութեան մը առթիւ: Բայց Շետտատյաններու
գործը եղեր է վայելել հիները որչափ ժամանակ որ
հնարավոր էր, այնուհետև ալ առանց դրսեն նոր
քար մը տաշելու, պալատին մեկ մասը քանդելով՝
մյուս մասը գոհհիկ կերպով կարկատել:

Փաստացի կերպով Շետտատյաններու մեկ ու-
րիշ գործն է Անիի ավագ դռան մոտ մեկ հատիկ
բուրգի մը թանձրացումը, գուցե և մի քանի հատի՝
դատելով ոմանց արվեստագործութեան ժամանա-
կակից համարվելու նմանութենէն: Այս զոհարե-

րութիւնը կատարել է բացառաբար Անիի առաջին
մահմեդական տեր Մանուչեն, անշուշտ իր անձնա-
կան շահերու և կաշիին պահպանութեան համար՝
քան ժողովրդի ապահովութեան: Տարակույս չկա,
որ այսքանն ալ կատարված է դարձյալ մինչև շա-
պիկը մերկացած անեցիներու ճրի աշխատութիւ-
նով: Թեև վերջին Շետտատյան տերերու օրով, սա-
կայն փաստ է, որ այդ բուրգերուն մեջ կան լուր քա-
ղաքի բնակչութեան անհատական ծախքերով ալ
չինված, ինչպես Աբրահամ ոմն 1160 թվին իր սե-
փական ծախքով թանձրացուցել է բուրգերն մե-
կը: Արդյոք քանի՞ ուրիշներ պիտի գտնվին այս-
պես, եթե հնար լիներ ամբողջական պարիսպներու
պեղումներէ զատ՝ վար առնել նաև Ջաքարյան
շրջանին նոր թանձրացումով ծածկված հին բուր-
գերուն թանձր վարագույրները:

Ահա ասոնք են Շետտատյաններէ մնացած ամ-
բողջ ճարտարապետական հարստութիւնը, սակե
զատ՝ բան մը գտնել անկարելի է:

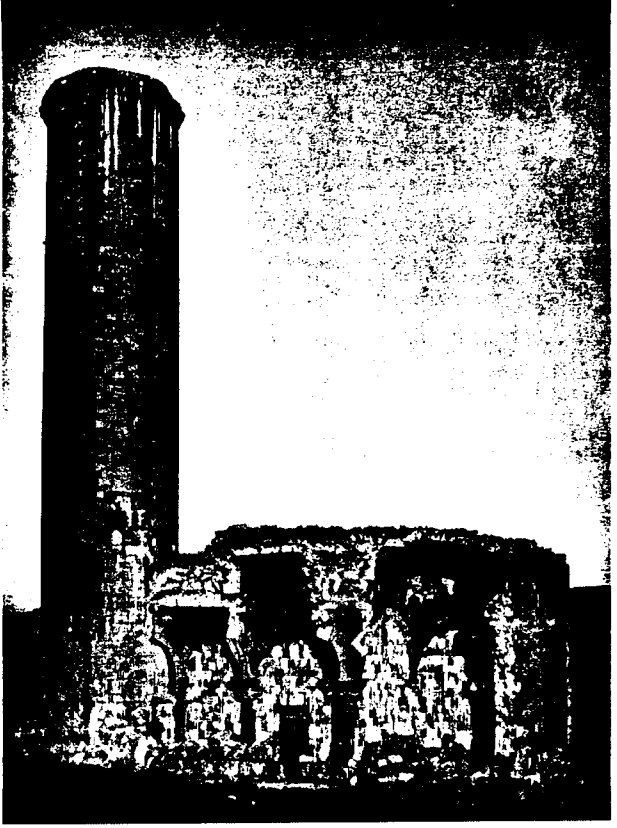

Նկ. 253. Աշխարհիկ շինք Անիում,
որ Շետտատյանների օրով վերածվել է մզկիթի
(Մանուչեի մզկիթ)

Մոտավորապես յոթը դար Անիի կենդանու-
թյան երկար շրջանին մեջ գեղարվեստական և շի-
նարարական գործունեութեան պերճախոս դատար-
կութեամբ կփայլի Շետտատյան ցեղը իր հոգեկան
ու ֆիզիկական արյունարբու նկարագրով:

Անոնց օրով ժողովուրդը Շիրակի սահմաննե-
րուն մեջ, իբր գութանավոր եզ, իբր բռնամարտ
գրաստ և իբր կաթնատու կով կամ ոչխար, ապրեցու-
ցել են ու կերակրել այնչափ, որչափ որ պետք էր
առույգ ու կորովի պահելու համար, որպեսզի անոնց
քրտնաջան աշխատութեամբ իրենց անհատակ գան-
ձարանները լեցնեն: Ես շատ կզարմանամ, որ գտնվել
են բանասերներ, որոնք այս քաղաքակրթութեան
պատուհաս ցեղին մեջ գտել են աշխարհաշինութեան
վարչական ձեռք և այս ողբալի շրջանին վրա նայել
են որպես Բագրատունի թագավորութեան վերած-
նութեան:

6. Ջաքարյան շրջան: Ջաքարե սպասարի
անունը Հայոց պատմութեան մեջ նշանավոր տեղ
բռնած է ոչ միայն քաղաքական և տնտեսական
կյանքի բարվոքմամբ, այլև ճարտարապետութեան
ու գեղարվեստի մի նոր վերածնութեամբ: Այս դյու-
ցազն իշխանի տիրապետութեան հետ անմիջապես
սկսեց ծաղկել գեղարվեստ մը, որ իր ուրույն ոճով
ոչ նվազ պատվավոր տեղ ունեցավ Հայ ճարտարա-
պետութեան նախընթաց վերածնութիւններու
չարքին մեջ: Շատ արդարացի պատճառներով թեև
մեծագործութիւններ չարտադրվեցան Ջաքարյան
շրջանի մեջ, սակայն գեղարվեստականութեամբ և
հարամասունքներու ներդաշնակ դասավորութեամբ
նախորդներուն հետ մրցող գերազանց նորութիւն-
ներ ստեղծվեցան:

Ջարդաբանդակներու տեսակետով, Բագրա-
տունյաց շրջանի վերածնութիւնը ստեղծեց հին
ավանդութիւններու վրա զարգացած երկրաչա-
փական գծերով մանվածո քանդակագործութիւն-
ներու գերազույն կատարելութիւն մը. չէ մնացած
երկրաչափական ուղիղ ու կոր գծերով կազմված
զարդաքանդակի ձև մը, որ Բագրատունի շրջանի
գեղարվեստի վերածնութիւնը իրեն սեփականու-
թիւնն չդարձներ. բարդ հյուսվածքներու անհու-
նութիւն մը և մին քան զմյուսը գերազանցելու
բուռն մրցում ակներև է արվեստագետներու կող-
մէ:

Շատ քիչ ձևերու մեջ ավանդապահ եղած են Հայ
ճարտարապետներ նախնիքներու ստեղծած վերած-
նութիւններու նկատմամբ, բայց ինչ որ պահված են
5-րդ դարէն սկսած մինչև Հայ արվեստին վերջին ան-
կումը, կարծեք խորհրդավոր նվիրագործութիւնով
մը կապված էին այդ ձևերուն հետ և գործածել են
միշտ միևնույն տեղերուն վրա և միևնույն համաչա-
փութիւններով: Ուղղագիծ քառակուսի և բոլորակի
շրջանակներով մանվածոներ մինչև 5-րդ դարու
հնութիւնն ունին Հայ ճարտարապետութեան մեջ և
պահված են մինչև վերջը, սակայն այն ոճը վերին աս-
տիճան ակնախտիղ ճոխութեան հասավ Բագրատուն-
յաց վերածնութեան մեջ. անհամապատասխան չափե-

րով բոլորակի շրջանակներու օղակավորութեամբ երիզներ, պսակներ, մեծ ու փոքր պատուհաններու շրջանակներ Բագրատունի շրջանին զարգացան: Այս շրջանն էր նաև գեղաքանդակ խաչքարերու ծնունդ տվողը՝ ժամանակին հատուկ ոճերու խառնուրդով քանդակագարդված:



Նկ. 254. Գեղարդավանքի (Այրիվանքի) ժամատան ներսը (13-րդ դար)

Զաքարյան շրջանի ճարտարապետական ոճը մեծ մասամբ հավատարիմ մնալով բացառապես Բագրատունի շրջանին վերածնված ոճերուն, զգալի կերպով հեղաշրջման ենթարկեց քանդակագործության ճյուղը: Այս շրջանին մանվածոները թեև իրենց հրապույրը չկորսնցուցին, սակայն անոնց մեջ քանոնի և կարկինի դերը կատարեց արվեստագետներու ձեռքի ճարտարությունը. նախկին ուղիղ կամ կոր գծերով կազմված չոր մանվածոները փոխարկվեցան տերևալից ու ծաղկալից գողտրիկ հյուսվածքներու: Հին շրջանին մեջ անջատ-անջատ քանդակված վարդեր ու ծաղիկներ ավելի մոտեցան բնականի, առանձին ցողուններով միացան մայր ոստերու հետ: Միայն տերևալից ու ծաղկալից ոստերու ակնհայտ պատկերացումներով չբավականացավ այս շրջանի գեղարվեստներու ճաշակը, բնութեան բոլոր կենդանությունը անդրադարձնե-

լու ձգտեցան իրենց կանգնած շենքերու պատշաճ մասերուն վրա և խառնեցին իրենց ճոխ հյուսվածքները ամեն տեսակ վայրի ու ընտանի թռչուններով և կենդանիներով:

Թռչուններ և կենդանիներ քանդակելու մեջ Հայերը ուշագրավ հառաջդիմություն ըրեր էին 5-րդ և 7-րդ դարերուն մեջ, սակայն Բագրատունի շրջանի վերածնությունը միանգամայն մոռացության տված էր նախնյաց մշակած այդ ճյուղը: Այս շրջանին ամենն կատարելագործյալ նմուշն է Անիի բոլորակ ս. Գրիգորի մեջնն գտնված Գագիկ Ա-ի արձանը, որն որ իր մեջ բավական մարդկայական համաչափություններ ունենալով հանդերձ՝ կոփման մեջ շատ նախնական է:

Զաքարյան շրջանը վերստին կյանք ու կենդանություն տվավ Բագրատունիներու օրով օրհասական վիճակի հասած կենդանիներ և թռչուններ քանդակելու արվեստին՝ բոլորովին նոր ոճով և նոր ուղղությունով: Բայց, ինչպես կերևի, մարդոց պատկերներ քանդակելու ճյուղը դարձյալ չմշակվեցավ: Այդ ճյուղին վերաբերող ոչ մի լավ նմուշ չի հասած մեզ:

Նկարչությունը ոչ նվազ զարգացման ճամբու մեջ էր Զաքարյան շրջանին, բայց մանրանկարչության արվեստը իր ժամանակակից շատ մը ազդերու արվեստներու հետ մրցելու աստիճան նախանձելի բարձրության հասավ:

Մեր ժամանակի ճաշակով քանդակագործության մեջ եթե մի զգալի թերություն կա, այն ալ երբեմն անոնց արտակարգ կերպով խճողված լինելն է, որոնք թեև շատ մոտեն դիտողներու համար հրապուրիչ և գրավիչ են, սակայն հեռվին տեսողներու համար կորսնցնելով իրենց գնահատելի մանրամասնությունները, կկորսնցնեն նաև իրենց հրապույրը: Այնուամենայնիվ ինքզինքս անիրավացի կգտնեմ այս քննադատության մեջ, պահանջելով, որ այն ժամանակվան արվեստագետներ անպայման ի նկատի ունենային մեր այսօրվան ճաշակը:

Առանձնապես Զաքարյան շրջանի վերածնության սեփականություններն են գույնզգույն քարերով մոզայիկ պատեր, հորիզոնական մոզայիկ առաստաղներ, դռների ստալակտիտ շրջանակներ և պսակներ (corniche), նույնպես նաև ստալակտիտ քանդակներով սյուների խոյակներ: Ստալակտիտի և մոզայիկի ոճերը շատ բազմակողմանի կերպով մշակված են Զաքարյան շրջանին և գրեթե առանց բացառության տեղ գրաված են բոլոր ժամատուններու, անհատական և հասարակական շինություններու մեջ:



Նկ. 255. Հովհաննավանքի եկեղեցու արևմտյան մուտքի քանդակները (արդար և մեղավոր կույսեր) (13-րդ դար)

Ամենն նշանավոր տեղը կբռնեն այս շրջանին մեջ անզուգական մտքի թռիչքով գեղազարդված խաչքարերը, ոչ միայն գաղափարը, բազմատեսակ զարդերու ներդաշնակ պատշաճությունը դասավորումը, այլև հրաբխային անընդունակ ավազաքարի վրա անհավատալի նրբությունը մաքուր քանդակագործումը սքանչացում կպատճառե ամեն կարգի արվեստագետներու:

Զաքարյան շրջանի ճարտարապետական ոճը թեև ընդհանուր Հայաստանի մեջ չտարածվեցավ, սակայն միմիայն Շիրակի սահմաններուն մեջ ալ կղզիացած չմնաց. Սյունյաց աշխարհը ամբողջովին պճնազարդվեցավ այս ոճի գողտրիկ հիշատակաբաններով: Թեև թվով ցանցառ, ազդեցությունը զգալի եղած է Բարձր Հայքի, Վանանդի և Արարատյան գավառներու մեջ: Արարատյան նահանգի մեջ մինչև այսօր կանգուն մեզ հասած Հովհաննավանքի ժամատունը Զաքարյան շրջանի վերածնության պարծանքն է: Այս ժամատան մեջ ոչ միայն կտեսնենք ճարտարորեն գաղափարված ու քանդակված զարդաքանդակներու բազմազանություն

մը, այլև շինարարական ոճի (construction) մեջ այնպիսի հետաքրքրական մասեր, որոնցմե մենք այսօր իսկ կարող ենք օգտվել քարահատության, տարողության և խնայողության տեսակետով:

Չենք կարող մոռանալ այս շրջանին պատկանող Այրիվանքի [Գեղարդ] քարափոր եկեղեցիներն ու ժամատունները, որոնք մեծագործություն համարվելու չափ զմայլելի կերտվածքներ են: Անիի մեջ շատ կան քարափոր եկեղեցիներ, մատուռներ և ժամատուններ, սակայն անոնցմե ոչ մեկը չի կարող հավասարիլ Այրիվանքի քարափորներուն. այս վերջինս ամենն ավելի փորձված արվեստագետներուն անգամ անհավատալի պատրանք թվելու չափ նրբությունը, համաչափությունը և վայելչությունը կերտված է ընդհանրապես. պետք է շատ ուշադրությամբ քննել տեսնելու և համոզվելու համար, թե գեղեցիկ սյուներ, խոյակներ, խարխիսներ և ասոնք իրարու միացնող աղեղներ ու կամարներ միակտուր զանգվածներ են՝ կոշտ ապառաժին մեջ նրբին հաշիվներով կերտված:



Նկ. 256. Գեղարդավանքի (Այրիվանքի) վիմափոր տաճարներից մեկից Հատված (13-րդ դար)



Նկ. 258 Վիմափոր տաճար Գեղարդավանքում (Այրիվանքում)



Նկ. 257. Գեղարդավանքի (Այրիվանքի) վիմափոր տաճարներից մեկից Հատված (13-րդ դար)

Գալով մասնավորապես Անիին, Զաքարյան չրջանի ճարտարապետական նմուշներ բազմաթիվ են: Ճարտարապետական գլուխ-գործոց է Անիի Առաքելոց եկեղեցվո գավիթը՝ ամենայն Հավանակա-նությամբ 13-րդ դարու կեսին մոտ շինված՝ Պահլավունի տոհմին պատկանող կղերականներու նախա-ձեռնությամբ, որն որ, իրենց սեփական աթոռը լինե-լիս զատ, նաև այդ տոհմի Հոգևորականներու դամբա-րանն էր: Այս գավիթին մեջ ցանկացողը կարող է այ-սօր իսկ տեսնել՝ թե անեցի վարպետներ ո՞ր աստիճան ճարտարությամբ կարող էին գույնզգույն մեծ ու փոքր քարերով մոզայիկ առաստաղներ շինել, չրջա-պատված գեղեցիկ չրջանակներով: Զիրար խաչաձև-ող կամարներու և աղեղներու ու անոնց խաչաձևու-մեն գոյացող միջոցներ ստալակտիտ դաժնավորելու կամ մոզայիկ առաստաղով ծածկելու ոճը գաղափա-րող ճարտարապետին տաղանդը խալառ անպտուղ պիտի անցներ, եթե Անիի մեջ չգտնվեին կիրթ ու մշակված ճարտարապետներու գաղափարները իրա-կանացնելու կարող արհեստավորներ: Շինարար ար-հեստավորներ Անիի չրջանին մեջ անմրցելի առավե-լություններ ունեցեր են, անոնց ճարտարապետու-թյան և կարողության ապացույցներ են քանի մը դա-րեր անցնելեն Հետո մեզ Հասած շինվածքներուն փլատակ վիճակի մեջ անգամ զմայլեցուցիչ նրբու-թյամբ փայլելը (նկ. 38):



Նկ. 259. Իշխանական ապարանքի քանդակազարդ մուտքն Անիում

Մանվածո զարդաքանդակներու նոր վերա-ծնության, ինչպես նաև կենդանյաց ու թռչնոց քանդակագործությանց 13-րդ դարու ոճին ներկա-յացուցիչներն են Անիի մեջ ս. Գրիգոր Լուսավորիչ (Նախշի) եկեղեցին, Կզկալայի եկեղեցին, 1892 թվականին պ. Ն. Մառի պեղած ս. Գրիգորը, Ծաղ-կոցաձորի գլխին պալատ կարծված շենքին դուռը և նոր պեղված վաճառատանց դռները, Կուսանաց վանքը և ուրիշ բազմաթիվ Հաստուկտոր մնացորդ-ներ, որոնք ձևերու անսահման այլազանություն մը կներկայացնեն: 13-րդ և 14-րդ դարերուն շատ ընդհանրացած և Հաճելի դարձած մի ոճ էր արտա-քին դռների ամբողջ ճակատներ և առաստաղներ աստղաձև մոզայիկներով զարդարել և այդ մոզա-յիկներու յուրաքանչյուր քարը առանձին տեսակ քանդակել: Դռների ճակատներ կան, որոնք Հար-յուրավոր աստղաձևերով, տարանկյունի, բազման-կյունի, կամ քառակուսի Հարյուրավոր քարերով են կազմված, և այդ քարերուն յուրաքանչյուրը առանձին տեսակ նուրբ ու մանրիկ քանդակներով զարդարված է: Այս ոճի դռներեն են Բագրատուն-յաց պալատ կարծված շենքին դուռը, գազկաչեն բլրորակ ս. Գրիգորի մոտ պեղումներով բացված մի դուռ, և մասնավորապես ուշադրության արժանի

են վերջին տարիներս պեղումներով բացված զույգ մը վաճառատանց արտաքին դռներ: Այս վերջինս ոչ միայն իր արտաքին մոզայիկներով նորություն-ներ բերեց, այլև մեզ բավական գաղափար տվավ վերջին չրջանի անեցիներուն շուկաներուն և վա-ճառատներուն վրա:

Զույգ վաճառատները շատ Հետաքրքրական են իրենց ներքին ընդարձակ բացօթյա բակով և երկհարկանի շուրջանակի փոքր սենյակներով, որոնք առանձին խանութներ էին Հավանաբար, ինչպես որ այժմ այլ շատ կան նույն ձևերով խաներ Տաճկաստանի ու Պարսկաստանի քաղաքներուն մեջ: Ներսի կողմեն ոչ նվազ վայելուչ էր վաճառա-տունը իր գեղեցիկ moulure-ներով շրջապատված դռներով, գույնզգույն քարերով իրարու մեջ Հազգված դռների ճակատներով: Ինձի կթվի, թե այդ զույգ վաճառատանց փողոցին վրա տակավին որոշ չափով պահված կան նմանօրինակ շենքեր, որոնց պեղումը խիստ շահեկան նորություններ պիտի տա անեցվոց առևտրական կամ վաճառակա-նական կյանքին վրա (նկ. 260):

Արդյո՞ք ամբողջ քաղաքը պճնազարդված էր այսպիսի գեղարվեստական շքեղ շենքերով, որ, երբ Զարմաղանը քաղաքը առավ, առաջին անգամ

Հափշտակված անոր ընդհանուր վայելչութենեն, անմիջապես Հրամայեց, որ քաղաքը կոտորեն ու թալանեն, սակայն միանգամայն անվնաս պահեն բոլոր արհեստավորները: Ուստի կանանց և աղջիկներու Հետ միաժամանակ զատեցին բոլոր արհեստավորները և բանակին Հետ գերի վարեցին: Անտարակույս, Չարմաղանի նպատակն էր նույն արհեստավոր գերիներու ձեռքով շինցնել այն վայրենի ու խոպան երկիրները, ուր իր կյանքը անցուցեր էր:

Միջնաբերդի պեղումները մեզի ցույց տվին անեցի արհեստավորներու փայտի վրա փորագրելու մեջ ունեցած բարձրագույն կարողությունը: Հյուսիս-արևելյան մեծ սրահին մեջն գտնվեցան զարդաքանդակ փայտյա աղեղներ, որոնք Հունաց ժամանակ կանգնված քարե սյուները կմիացնեին իրարու. այս աղեղները, թեև այրած ու ածխացած, սակայն բնավ չեն կորած անոնց վրա անմասն ճարտարությունը փորագրված ծաղկազարդություններն ու թռչնոց բարձրաքանդակ պատկերները: Փայտի քանդակագործության Բագրատունի շրջանն մնացած նմուշներ ալ գտնվեցան այն ժամանակի ոճով, սակայն երբեք չէ կարելի Համեմատել Չարմաղանի շրջանի քանդակագործության դանակի ճարտար Հարվածներուն Հետ, որոնց ներքև կոշտ փայտը արտակարգ կենդանություն ստացեր է: Միջնաբերդի պեղումներու ժամանակ, պալատի Հարավային մասին մեջ, ուր կա ջրամբարը, գտնվեցան գույնզգույն նկարազարդված առաստաղի տախտակներ, որոնց գեղարվեստական ոճը շատ Համեմատություններ կենրկայացներ ածխացած փայտի քանդակագործության Հետ: Անտարակույս, այս երկու սենյակները միաժամանակ գեղազարդված էին նույն ժամանակին պալատին տիրացող իշխանապետի մը ճաշակին Համաձայն. բայց ե՞րբ, ո՞ր իշխանի օրով, այդ չէ կարելի ճշտիվ որոշել, սակայն անոր Հավանական ժամանակը կարելի է դատել արվեստագործության ոճն, որուն Համանման նմուշները շատ կան դուրսը՝ քաղաքին մեջ, քարերու վրա փորագրված և ունենք ժամանակագրական ստույգ տեղեկություններ անոնց մասին: Շատ պարզ է, որ նախքան Չարմաղանի շրջանը այս ոճը ամենևին գոյություն չուներ Անիի ու շրջակայից մեջ. իսկ մեծ Չարմաղանի օրով, այսինքն 13-րդ դարու սկզբին ալ նույնքան կատարելության Հասած չէր, որպիսին է փայտի փորագրությունը: Լուսավորիչ և Կղկայայի եկեղեցիներն ունեն այս ոճի նմուշները, բայց անոնց մեջ ուստի ավելի բնական ճեղքներ, տերևներու ավելի շնորհալի Համաչափություններ չկան, ինչպես փայտի քանդակի

վրա, բնականաբար ավելի ուշ ժամանակի զարգացած արվեստի արդյունք է փայտի քանդակագործությունը: Բայց որ 14-րդ դարու չի Հասներ՝ դարձյալ ապացույցը կգտնենք անոր տերևներու ոճին մեջ, որովհետև 14-րդ դարում նույն մանվածոներու մեջ տերևներու մի առանձին ոճ կա, որ 13-րդ դարուն մեջ անկարելի է գտնել, և Հատուկ է միմիայն 14-րդ դարուն: Հետևաբար, պալատի քանդակագործ փայտյա աղեղներուն ամենահավանական ժամանակն է 13-րդ դարու առաջին և վերջին կեսերուն մեջտեղ:

Չարմաղանի կյանքի կարճ տևողությունը միանգամայն աղետաբեր եղավ ոչ միայն Շիրակի ու անմիջական շրջակայքի, այլև ամբողջ Հայաբնակ գավառներու Համար: Անոր կյանքով վերջացավ այն ահ ու սարսափը, որ տարածված էր շրջապատող ցեղերու վրա, և կամաց-կամաց սկսեցին անոնք իրենց շահատակությունները Հեռվեն:

Չարմաղանի մահվամբ երկրին Հասած քաղաքական ու տնտեսական անփոխարինելի վնասը անմիջապես զգալի չեղավ բնակչության, ժողովուրդը կկարծեր, թե Չարմաղանի Հեռատես քաղաքագիտությունը, Հեռատես և լուսամիտ վարչականությունը ստեղծված ապահով կազմակերպությունը պիտի կարողանան պահել անոր Հաջորդները և նույնքան անձնվիրությունը ու բարեխղճությունը պիտի պաշտպանեն Հանրության շահերը: Ահա այդ Համոզման և ծայրահեղ վստահության Հետևանքն էր, որ իրենց ուժի և կազմակերպության վրա վստահ անեցիներն առանց վայրկյան մը իսկ վարանելու, անարդանոք սպանեցին Չարմաղանի ղեկավարները, սակայն շատ շուտով քաղեցին իրենց անխոհեմ վարմունքի և անմիտ վստահության դառն պտուղը: Իրենց արժանավոր կարծած իշխանները, լքված, փախստական եղան՝ իրենց կյանքն ու գույքը ճակատագրին Հանձնելով, առանց վայրկյան մը իսկ օգտվել գիտենալու ժողովրդի ըստ ամենայնի թարմացած և ապահով Հաղթանակի Համար մինչև վերջին շունչը դուրսագնաբար կոպիտ պատրաստ տրամադրություններին:

Թաթարաց արշավանքը նույնքան Համատարած եղավ, որչափ Արփասյանի արշավանքը, սակայն նույնքան ղեպի արագ կործանում չտարավ Հայ ժողովուրդը, որչափ Արփասյանի արշավանքը: Թաթարները նյութական Հարստություններ գրեթե ուրիշ ակնկալություններ չունեցան, թեև շատ ծանր Հարկեր դրին Հայ ժողովրդի վրա, սակայն վարչական ներքին կազմակերպության ձեռք չտվին. նախկին վարչապետներ և կառավարիչներ իրենց պաշտոններու մեջ վերահաստատվեցան լայն

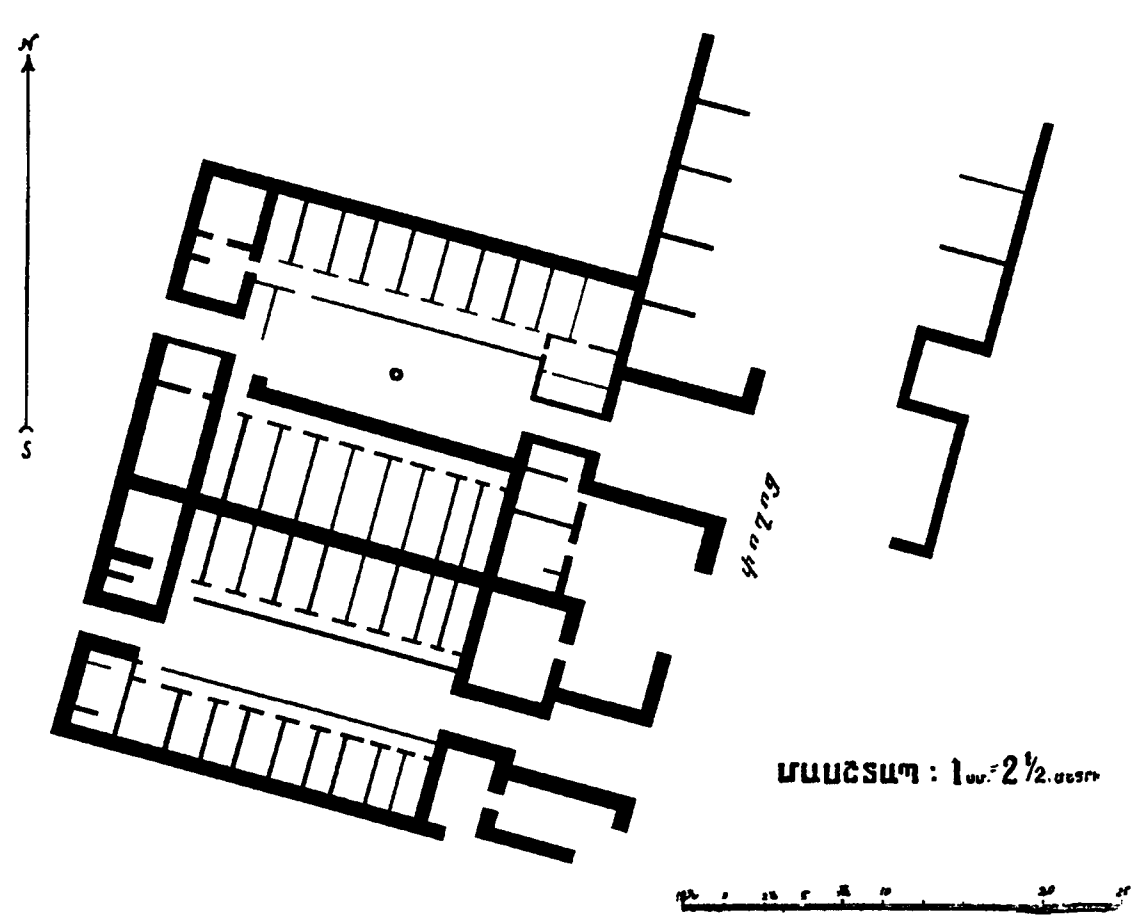

Նկ. 260. Իջևանատուն կամ վաճառատուն (քարվանսար) Անիում

իրավունքներով: Ինչ որ ավելի նշանակալի իրողություն է, ամենևին չունեցան մահմեդականներու կրոնական մոլեռանդությունը և չհալածեցին քրիստոնեությունը: Իսկ պարբերաբար քանի մը թաթար կառավարիչներու քրիստոնեություն ընդունելն ավելի նպաստեց Հայերուն ավելի խաղաղ և բարգավաճ կյանք ունենալու, որով նաև ծաղկեցան ճարտարապետությունը և գեղարվեստը: Որչափ որ տուրքերու ծանրության տակ ճնշված էին թաթարաց տիրապետության տակ գտնվող Հայաբնակ գավառները, սակայն այս տնտեսական տագնապը, ապագայի մեծ հույսերով, սիրով տանելու տրամադիր էին խղճի ու եկեղեցվո անսահման ազատությունը մխիթարված և ժամանակավոր աստվածային պատուհասներ Համարված էին իրենց կրած անձնական վշտերը: Հավատացած էին, որ պիտի անցնեին դառն օրերը, դարձյալ պիտի վերականգնեի երկիրը, և իրենք մշտնջենապես պիտի ապրեին իրենց բնիկ Հայրենիքին մեջ, այդ պատճառով ալ անընդհատ շինեի են մեծ ու փոքր գեղարվեստական շինքեր մինչև այն դժբախտ օրերը, երբ անեցիք և շրջակա Հայաբնակ գավառները իրենց փրկությունը փնտրեցին գաղթականության մեջ:

Վերջին անգամ Հայոց գաղթականության մեծ Հոսանքին շարժառիթը Շեռտատայան շրջանի վերանորոգման իրական երկյուղն էր: Մահմեդականներ սկսեի էին մուտ գտնել թաթարաց արքունիքը և անոնցմե Հարկահան ոստիկաններ նշանակվեի էին Հայաբնակ գավառներու վրա. անոնք, Հակառակ թաթար խաներու բարյացակամ տրամադրության, անլուր Հարստահարություններ սկսեի էին գործ դնել և կամաց-կամաց, մոլեռանդությունը բորբոքված, եկեղեցիներ ու վանքեր կողոպտել ու ավերել: Շատ չանցած՝ թաթարներու մեջ ալ մահմեդականության մեծ ծավալ ստանալը վերջին Հարվածը տվավ Հայաբնակ գավառներու բնակչության տաժած Հույսերուն: Բազմաթիվ օրինակներ տեսնվեցան անլուր խժեժություններու, սպանություններու և Հանուն քրիստոնեության անվերջ նահատակություններու: մահմեդականացած թաթար խաներու ձեռքով:

Նյութապես քայքայված¹, խղճի ու զգացումներու ազատությունը բռնադատված Հայ ժողո-

¹ Առաքելոց եկեղեցվո վրա Աղբուղայի արձանագրությունն շատ պարզ կերևա, որ 1300 թվականին Անին արդեն վերին աստիճան աղքատ ու խեղճ դրություն Հասած էր:

վորդն այս անգամ վերջնականապես սկսեց բուռն թափով համայնական այնպիսի գաղթականութուն մը, որով երկրի ամբողջական կործանումը հայտնի եղավ նույնիսկ հարստահարող խաներուն: Ապուսայիտ Պեհատուր խան Անիի մզկիթին վրա փորագրել տված իր հրովարտակով իզուր աշխատեցավ ժողովուրդը գաղթականութենն ետ կեցնել, խոստանալով անոնց մեծամեծ ազատութիւններ և հարկերու բաշխումներ: Վերանորոգված արյունարբու մահմեդական տիրապետութեան մղձավանջը սոսկում էր պատճառած, չէին կարող հավատալ Ապուսայիտի մը ժամանակավոր խոստումներուն, անտարակույս, հետագա մահմեդական կառավարիչներ ավելի խիստ տանջանքներու պիտի ենթարկեին զիրենք, պիտի քանդվեր ու պղծվեր ամեն սրբութիւն, ուստի ավելի նախապատիվ սեպեցին [զրկվել] երկրեն, հայրենի հողեն ու ջուրեն, միայն պահել խղճի ու կրոնի ազատութիւնը, կյանքն ու պատիւը:

Ահա այս մեծ գաղթականութեամբ, ավելի քան 300 տարի անընդհատ ծաղկող քաղաքներու թագուհի Անին իր ընդարձակ շրջականերով ամայի անապատի փոխվեցավ: Եվ անոր մեջ, տզրուկի նման, ժողովուրդի արյունը քամող բունակալներ,

ժամանակ մը ևս ավերակներ ողբացող բուռնուման սպասելին հետո, իրենք ալ կորան, անհայտացան: Այդ ժամանակին ի վեր այլևս Անին տխուր գերեզմանական լուսթյան սև քողով մը ծածկված մնաց:

Գաղթականութեան հոսանքն կամա թե ակամա ետ մնացող հայեր, հիասթափված ու մեղմացած խաներու ձեռքին տակ մի կերպ իրենց գոյութիւնը պահպանեցին ու նոր կյանք ստեղծելու աշխատեցան: Բնիկ հողին վրա շարունակեցին կանգնել եկեղեցիներ, ժամատուններ, մատուռներ ու գեղաքանդակ խաչքարեր՝ հայրենական գեղեցիկ ոճերով: Այս կենսունակ ժողովուրդին ինքնուրույնութեան, նկարագրին, գեղարվեստին և, վերջապես, արյան գնով ձեռք բերած փոքր ի շատե խաղաղութեան վերջին հարվածը տվավ Շահաբաս, ամբողջովին քշելով երկրի արհեստավոր ժողովուրդը՝ Պարսկաստանի մեջ պարսկական արվեստի նոր վերածնութիւն մը ստեղծել տալու համար: Այս սգալի անցքն ալ մեզի հիշատակ մնաց Ջուղան իր ավերակներով և գերեզմանատունը՝ կանգուն ու կիսականգուն գեղաքանդակ բազմահազար խաչքարերով:

Բ

ՀԱՅԱՍՏԱՆԻ ԱՐՔՈՒՆԱԿԱՆ ՈՒ ԻՇԽԱՆԱԿԱՆ ԱՊԱՐԱՆՔՆԵՐԸ ԵՎ ԱՆՈՆՑՆԵՐԻՆ ԿՆՆԱՂԸ²

Պատմական Հայաստանի բնակչութեան ներքին կենցաղի շուրջը ընդհանրապես մեծ հետաքրքրութիւն կա. և իրոք, հետաքրքրական է գիտնալ, թե ի՞նչ ձև կամ շուք ունենին անոնց բնակարանները, ի՞նչ տեսակ կահկարասիներ կգործածվեին և ի՞նչ տեսակ տարազ ունենին երկու սեռի համար:

Այս տեսակ մի լուրջ հարցի լիովին գոհացում տալ խիստ դժվար է, որովհետև մեզ բավարարութիւն տվող աղբյուրներ չափազանց սակավաթիվ են: Այն աղբյուրները, որոնց դիմելով կհուսանք հնադարյան Հայութեան ներքին կենցաղի պատկերը կազմել՝ հետևյալներն են. 1. Պատմագրութիւնը, 2. Գիտական հետազոտութիւնները և հնագիտական պեղումները, 3. Հայ ժողովուրդի մեջ մինչև այսօր եղած ավանդական սովորութիւնները: Այս երեք տեսակ աղբյուրներու համեմատական ու-

սումնասիրութիւնով՝ եթե ոչ ճշգրիտ, գոնե իրականութեան մոտիկ մի ուրվագիծ կկարողանանք ստանալ առաջադրված հարցի նկատմամբ:

*
* *

Թեև իմ նպատակն է իբրև ճարտարապետական ճյուղ հետազոտել և որոշ չափով պատկերացնել հայոց արքունիքներու, ապարանքներու ձևերն ու ոճը և անոնց գեղարվեստական արժեքը՝ հիմնվելով նկարագրական և իրական ապացույցներու վրա, սակայն, կարծեմ, այստեղ ավելորդ չի լիներ նախապես այդ արքունիքներու մեջ բնակվող երկու սեռին միանգամայն տարազները, պերճապանութեամբ ընտանեկան զարդերն ու սպասքները և փափկաճաշակ կերակուրները համառոտակի նկարագրել:

Գլուխին կընեն զմրուխտով, մարգարիտով և ուրիշ թանգազին գոհարներով զարդարված թագ

կամ խուլը, որուն միացած էր առանձնապես գոհարազարդ բանված վարսակալ՝ աշխարհավանդ հանգույցով. ականջին ունեին թանգազին օղեր, իսկ կուրծքերին զարդարված էր ապիղակ, գունարտակ և լանջապանակ անուկներով զանազան տեսակի ոսկեհուռ գոհարազարդ կուրծկալներով: Մարմինը վերին վար կծածկեր հաճախ ոսկեթել բանված պատմուճան, անոր վրայն թանգազին կերպասն մի վերարկու, որուն լայն օձիքը և երբեմն ամբողջութիւնը պատվական սամուլրով պատած էր: Այս վերարկուն կամ սամուլրը, ըստ պատշաճի մի ծառայ կամ մի ստորադրյալ իր թևին վրա կկրեր, հետևելով տիրոջը՝ ի հարկին անոր ուսերուն վրա ձգելու համար: Ութերնին կհագնեին գուլնզգուլն կոշիկներ, իրենց պատվո աստիճանի պատշաճ գուլներով, սրունքներնին պատած էր ոսկեթել ասեղնագործված զանկապաններով: Մատերնին ունեին ակնահեռ մեծարժեք մատանիներ, որոնք ընդհանրապես իբրև կնիք ալ կգործածվեին: Մեջքերնին կկապեին ակնակուռ ոսկեպատ կամ արծաթապատ կամարներ, որոնց միացած էին նմանապես ոսկեպատ ու արծաթապատ սուրերնին:

Կանայք ալ ավելի քնքույշ վայելչութեամբ պճնազարդված էին: Մետաքսեղեն ոսկեթել անկվածո դիպակներն շինված էին անոնց պատմուճանները: Մարգարիտներով և թանգազին գոհարներով խառն էին անոնց մագերու զարդարանքները: Ոսկեձուլ կամար ունեին մեջքերին, ակնակուռ օղեր՝ ականջներին, նույնպես ապարանջաններ՝ թևերին: Եթե հավատանք մի ավանդութեան, մինչև իսկ արծաթյա գամերով զամված էին անոնց ութի կոշիկները:

Մագերնին խնամքով սանրված և քաղցրաբուլլ յուղերով օծված էին. անուշահոտ օճառներով կվացվեին: Յուրաքանչյուր տիկին իր առանձին սպասուհին կամ աղախինը ուներ, որն որ իր տիրուհին ձեռքին ջուր կլցներ լվացվելու ժամանակ և անձեռոցիկ կմատուցաներ սրբվելու: Ոսկեգօծ շքեղ պատգարակներու մեջ բազմած դուրս կեյլեին զբոսական պտույտներու ժամանակ:

Բեհեզյա, փետրալից փափուկ անկողիններու մեջ կհանգստանային և հաճախ մեկե ավելի անկողիններ մեկգմեկու վրա կփռվեին: Անկողինները տարածված էին ոսկեզարդ և նկարազարդ մահալայներու վրա և մահալայներն ալ ծածկված էին ամպհովանիներով և ոսկեթել բանված վարագույրներով: Թագուհու մը անկողինն ոչ նվազ զարդարուն էր հարսանեկան առաջաստի սենյակը: Ոչ միայն անկողինը զարդարված էր թանգազին ամպհո-

վանիով և վարագույրներով, այլև առաջաստի սենյակին ամբողջ ճակատը ծածկված էր շքեղազարդ վարագույրով:

Մուռնը ընդհանրապես նույնն էր երկու սեռի համար: Բարակ նաշիհով պատրաստված էր հացի խմորը. ընտիր որսական երեներե գատ, մատաղ հորթովներու ուղեղով կպատրաստվեին փափկաճաշակ խորտիկներ անոնց ընտանեկան սեղանի համար, ուկեղեն պատառաքաղով և դալով ճաշ ալ շատերուն համար արքունի շնորհ էր: Նույնպես ոսկեղեն և արծաթեղեն բաժակներով ու բաժակակալներով կմատուցվեին գինին սեղանի վրա և արծաթեղեն սպասներով՝ կերակուրը: Ունեին իրենց ընտանեկան ճաշարահը, անկախ այն տաճարներն, որոնք հատուկ էին տոնական օրերու կամ պաշտոնական պատվո խնջույքներու խրախճանութեանց:

Սկսած 4-րդ և 5-րդ դարերու պատմիչներն մինչև 14-րդ և 15-րդ դարերու պատմիչներ, առավել կամ նվազ չափով, այս ճոխ ու փարթամ կենցաղի նկարագրական հատվածներ ունին, որոնք գրեթե համանման են իրարու: Առնվազն տասն և հինգ դար գրեթե նույնութեամբ շարունակվել է հայոց մեջ՝ շատ քիչ փոփոխութիւններով:

*
* *

Այսպես պերճորեն պճնազարդվել և բնութեան առատ պարգևներն օգտվելով կյանքը վայելել գիտցող իշխող դասը անպայման պետք էր որ ունենար թե՛ ներքինով և թե՛ արտաքինով շքեղաշուք ապարանքներ՝ համապատասխան իր տարազին և սպրեկակերպին:

Այս մասին պատմական տվյալներու մեջ հագիլ թե չափազանցութիւններ նկատելի լինին, բավական է մասնագիտորեն ըմբռնել զրվածները և ներդաշնակորեն դասավորել ակնարկված յուրաքանչյուր հարամատուցը:

Ամփոփելով ապարանքներու մասին հատուկ տոր պարբերութիւնները, կունենանք հետևյալ մտտավոր նկարագիրը Հայաստանի իշխանական և նախարարական ապարանքներուն:

Ընդհանրապես մեծ բլուրներու գագաթներ կամ լանջեր կընտրվեին ապարանքներու շինութեան համար: Ապարանքի շուրջը բավական ընդարձակ հողամաս կհատկացվե՛ր՝ բազմատեսակ մեծ ու փոքր շինութիւններ, ընդարձակ այգիներ, պարտեզներ, պուրակներ և ուրիշ զբոսավայրեր շինելու համար: Որովհետև ի հնուամ սպարանքները շատ անգամ իբրև ամրոց ալ կծառայեին, այդ պատճառով թե՛ ապարանքը և թե՛ անոր հատկաց-

¹ Արտաստվում է «Գեղարվեստ»-ի № 6-ից (1917 թ.):
Կազմող

ված ընդարձակ հողամասը առանձին-առանձին ամուր պարիսպներով կըրջապատվեին:

Բուն ապարանքին հատկացված պարիսպի մեջ կհարդարեին քաղցրաբույր ծաղկանոցներ, մրգաստաններ և գանազան տեսակ պուրակներ, որոնց մեջ ճյուղավորված էին փողոցներ կամ ճանապարհներ:

Գրեթե նույն բաները կային նաև արտաքին ընդարձակ պարիսպին մեջ, և երբեմն այս պարիսպը այնքան մեծ հողամաս կըրջապատեր, և ներսի ծառաստանը անտառանման ընդարձակություն կունենար, որ այդ արվեստական անտառին մեջ վայրի անասուններ և գազաններ կլեցնեին՝ որսորդական զբոսանքներ և պատերազմական վարժություններ կատարելու համար:

Եթե պատահաբար ապարանք կառուցանելու համար ընտրված բլուրն իր մեջ ջուր չունենար պահանջված չափով, այն ժամանակ ոչ մի դժվարություն առջև կանգ չառնելով, հեռավոր լեռներու և ձորերու ջրերը քարե և թրծուն կավի խողովակներով կբարձրացնեին նորակառույց ապարանքն մինչև գագաթը և ասկե կբաժնեին ամեն կողմի վրա: Բացի այդ վազուն ջրերեն, առանձնապես կշինվեին ջրի շտեմարաններ և ձյունահորեր:

Արդյոք որչափ զմայլելի և հրապուրիչ տեսիլ կստանար ծաղկանոցներով ու ծառաստաններով դրախտանման զարդարված այս կանաչագեղ բլուրը իր բարձրաչեն ապարանքով և շուրջը ծառաստաններու մեջ ցրված մեծ ու փոքր գեղեցիկ շենքերով:

Ահավասիկ այս դրյականման ապարանքներու մեջ հավաքաբար կամ անջատ շինված ստորաբաժանումներու և հարամասունքներու անունները:

Տաճար, դահլիճ, սրահ, հրապարակ, տուն, սենյակ, խորան, հովանոց, տուն դիվանի, տուն գանձուց, տուն գինուց, տուն ասպաղինաց, տուն պատմունճանաց, տուն պատրուճակաց, տուն պահնորդաց, համբարանոց, փող, փողոց և այլն և այլն:

Մի ապարանքի մեջ առավել կամ նվազ չափով այս հարամասունքներու գոյությունն անվիճելի է: Բայց ի՞նչ առանձնահատուկ կերպով կդասավորեին այս հարամասունքները, ո՞ր մասին վրա էր ընտանեկան հարկաբաժինը, ի՞նչ հեռավորություն, ի՞նչ դիրքերու վրա կշինվեին պիտոյից հատուկ տները: Ապարանքը և այս հարամասունքները միահա՞րկ էին, թե՞ բազմահարկ, այս հարցերում պատասխան հետզհետե պիտի տեսնենք հետագա քննություններու մեջ, հնարավոր եղած չափով:

Բոլոր հարամասունքներու մեջ ամենն կարևոր և ամենն ավելի չքեղ բաժանումը տաճարն էր:

Տաճար բառի աշխարհիկ մտքով նշանակություն մասին հատկապես հետաքրքրվողներ եղեր են հայ պատմագրություն մեջ, սակայն, ըստ իս, որոշ կերպով չեն կարողացած վճռել անոր նշանակությունը: Մինչև այժմ եղած կարծիքների վրա ավելցնելով նաև իմ կարծիքս, կհուսամ ավելի մտեցած լինել ճշմարտություն:

Ամեն մի արքունիքի կամ ապարանքի մեջ անհրաժեշտ էր տաճարի գոյությունը: Երբեմն գտնվել են կից երկու տաճարներ միմյանց հետ հաղորդակցող: Կան նաև հիշատակություններ մեկե շատ ավելի տաճարներու գոյություն, արքունիքի կամ ապարանքի արտաքին շրջապարիսպն ներս՝ պատշաճավոր տեղերու վրա շինված: Նայելով անոր կոչումին կամ գործածությունն նպատակին, կարելի էր տաճարներ շինել արքունական կամ իշխանական կայանին անմիջապես կից, կամ անկե հեռու, բոլորովին անջատ:

Տաճարներու շինություն կամ գործածություն իսկական նպատակը բացատրող վկայություններն այնքան պարզ են հաճախ, որ բնավ տարակուսել կարելի չէ, թե անոնք հատկացված էին միմիայն տոնական կամ հանդիսավոր օրերու խրախճանությունաց համար: Իր այս բնորոշ հատկություններով կարելի է բացատրել ապարանքի արտաքին մեծ շրջապարիսպն ներս մի քանի կետերու վրա մեկե շատ ավելի տաճարներ շինվելուն պատճառները: Բացի դիրքի բնական գեղեցկություն և տեսարանի զվարճությունն, տարվույն եղանակներն ալ իրենց ազդեցությունը ունեցեր են տաճարներու շինություն տեղի ընտրությունն նկատմամբ: Ի միջի այլոց, ամառնային և ձմեռնային տաճարներ կարելի է ըսել ընդարձակ բլուրին շուրջը գտնվող տարբեր կետերու վրա շինված տաճարներուն:

Թեև պատմական տեղեկությունները միահամուռ կհաստատեն, որ տաճարները հատուկ էին պաշտոնական կամ անպաշտոն հանդիսավոր խնջույքներու, այնուամենայնիվ, կերևի, թե արքունական տաճարներու մեջ եղած ընդունելություն կարգ ու կանոնները տարբեր էին նախարարական տաճարներու մեջ ընդունված կանոններեն, բնականաբար, այս վերջիններն ալ այն շուրջ և ճոխությունը չէին կարող ունենալ, ինչպես արքայական տաճարները:

Եթե տաճարը արքունական էր, այնտեղ մտնելու և թագավորին հետ սեղանակցելու իրավունք ունեին հատկապես հրավիրված մենաշնորհյալ աստիճանավորներ, որոնց նստելու տեղն ու կարգը կախված էր թագավորին շնորհած պատվո աստիճանեն: Թագավորին առանձին իրավունքն էր որոշել հրավիրյալին նստելու տեղը:

Տաճարները երբեմն այնքան ընդարձակ էին, որոնցմե մեկը, ըստ պատմական մի վկայություն, ինը հարյուր հրավիրյալի համար աթոռ կամ բազմոց դնելու բավական տեղ ուներ, բացի նստելու իրավունք չունենալով՝ սպասավորելու համար ոտքի վրա կեցողներու հատկացված տեղեն:

Տաճարի ձևը երկար կամ հավասարակողմ քառակուսի էր՝ մեկ կամ մեկե ավելի դռներով: Ամենահարմար տեղին վրա դրված էր տաճարի նախագահի՝ թագավորի կամ իշխանի գահը՝ մյուս հանդիսականներու, բազմոցն ավելի բարձր դիրքով: Գահին անմիջապես երկու քովերեն կսկսեին ամենն պատվավոր տեղերը և հետզհետե քանի հեռանար գահեն, աստիճանաբար կիջներ տեղին պատվո արժեքը: Յուրաքանչյուր կոչնական իր առանձին բազմոցն ու բարձն ուներ թիկնած նստելու համար: Կոչնականներու պատվո աստիճանը հաճախ կորոշվեր բարձի թվահամարով և իրարու կից նստող հրավիրյալները բարձակից կկոչվեին:

Գահի և կոչնականներու հատուկ բազմոցներու շեղություն մասին արտակարգ գովեստներ կան շուրջված: Մասնավորապես գահը ոսկով և արծաթով պատված էր ծաղկանկար զարդարանքներով: Ոսկեթել բեհեզներով պատած էին բազմոցները և այդ բեհեզները ասեղնագործված էին ընդհանրապես կանանց ձեռքով: Նույնպես թանգազին կերպաներով ծածկված էին կոչնականներու հատուկ բազմոցները: Մուտքի դռները, բացի իրենց գեղարվեստական շինվածքեն, կրկնակի զարդարված էին շուրջանակի շքեղ դիպակներով և կերպասեղեններով:

Տաճարի շենքն ալ կարելի եղածին չափ գեղարվեստական վայելչությունը օժտված էր ներքուստ և արտաքուստ: Պատերն ու առաստաղները ոսկեգօծ քանդակազարդ ու նկարազարդ էին, դռները առանձին շքեղությամբ կքանդակվեին և գունագեղ կոսկեգօծվեին, կային դռներ, որոնք լուսանցիկ քանդակված էին կամարած և կատարներով:

Պատերու վրա բացված պատուհաններու մասին հիշատակություն չեմ գտած, եղած վկայությունները առհասարակ ցույց կուտան, որ տաճարներու լույսը սովորաբար վերեկն կստացվեր: Թեև կա մի հիշատակություն լայնարձակ պատուհաններու՝ ընդհանուր առմամբ ապարանքի մասին, չգիտեմ, թե կարելի կլինի՞ այս ակնարկեն հետևյալ նաև տաճարներու մասին: Բայց դռները ընդհանրապես լայն էին և երբեմն նույնիսկ երկփեղկանի:

Ի նկատի առնելով և համեմատելով հին պատմագրաց պարզ և մեկին բացատրությունները,

կտեսնենք, որ մեր այսօրվան կենդանի բարբառի մեջ, տաճար բառին աշխարհիկ մտքով փոխարինող բառ չունենք, ստիպված ենք բարդ բառով բնորոշել անոր իսկական նշանակությունը, ինչպես՝ տոնասրահ կամ հանդիսասրահ (salle de fête): Հետևաբար, ինչպես ոմանք կարծեցին, տաճար բառը ոչ պալատ կնշանակե և ոչ ալ ճաշարան: Ավելորդ է խոսել նաև երոպացի հայագետներու ոմանց սխալ ըմբռնումին մասին, որոնք կրոնական մտքով հասկանալով՝ chapelle թարգմանեցին:

Արքունական տաճարներե գատ, կային նաև նախարարական և կաթողիկոսական տաճարներ, որոնց, բացի անվանական հիշատակությունն՝ ուրիշ մանրամասնություններ չունինք պաշտոնական ձևակերպություններու մասին: Տարակույս չկա, որ այս ոչ արքունական տաճարներն ալ գեղարվեստական վայելչություն և շքեղ կահավորումն գուրկ չէին առավել կամ նվազ չափով, բայց հազիվ թե ունենային այն կարգերը և բարձակցական դասավորությունները, ինչպես, արքունական տաճարները: Անկասկած է, որ նմանվելով արքունական տաճարներու, նախարարական և ազնվական տոհմերու տաճարներն ալ ունեին իրենց գահերն ու բազմոցները, և գահերն ավելի բարձր դիրքերով, քան կոչնականներու բազմոցները: Նույնիսկ եղեր են կանանց հատուկ տաճարներ, որոնց մեջ տիրուհվույն գահն ավելի բարձր էր, քան ուրիշ բազմանականներին: Բայց նստելու կարգը, ամենայն հավանականությամբ, հանդիսավոր խնջույքի օրը միայն՝ տաճարատիրոջ քմահաճույքին կախված էր: Եթե այս տաճարներուն մեջ երբեմն պաշտոնապես, տոնական կամ հանդիսական խրախճանություններ կկատարվեին որոշ կարգ ու կանոնով, այնուամենայնիվ կան վկայություններ ալ, որ երբեմն մարդիկ կհավաքվեին այնտեղ զվարճանալու համար, ձևականություններ բոլորովին ազատ: Ներսես Մեծի համար կպատմվի, թե օտարականներ և աղքատներ կհյուրասիրեր իր տաճարին մեջ: Ասոր նման նաև ուրիշ վկայություններ պակաս չեն, որ ոչ-արքունական տաճարները, հաճախ առանց որևէ կարգ ու կանոնի, գործածվել են շատ հասարակ և սովորական խնջույքներու համար:

Փայտաշեն տաճարներ ալ կշինվեին, թե ո՞չ՝ որոշ հայտնի չէ, բայց տեղեկություններ շատ կան տաճարներու քարաշեն և շքեղ շինելու մասին: Մասնավորապես ուշադրություն արժանի է թովմա Արծրունիի նկարագրությունն իր տոհմակից Գագիկ թագավորի Աղթամար կղզիին մեջ շինել տված փառավոր տաճարի մասին:

Թովմա Արծրունին մեր պատմագրաց շարքին մեջ գրեթե միակն է, որ համեմատաբար ավելի շատ

ու մանրամասն նկարագրություններ ունի աշխարհիկ շինություններու և, առհասարակ, բարձրագույն դասի աշխարհային վայելչությունները դատապարտողներն էլ, ինչպես ուրիշ պատմագիրներ: Առանձին Հպարտությունը և Հափշտակությունը կնկարագրե թե՛ իրմե առաջ և թե՛ իրեն ժամանակակից բերդերու, ապարանքներու, աշխարհիկ տաճարներու գեղարվեստական մեծածախս շինությունները: Թովմայի նկարագրությունն էլ քաղեմ Գագիկի տաճարի շինության հետևյալ հետաքրքրական նկարագրությունը:

«Եվ որովհետև, - կրսե թովմա, - ամեն երկրի շատ արհեստավորներ Հավաքված էին, որոնք ըստ ամենայնի կարող էին թագավորին ամեն մտածած իրագործել, անոնց մեջն Մանուել անուկով իմաստուն և հանճարեղ ճարտարապետին կհրամայե (թագավորը) մի տաճար շինել քառասուն կանգուն լայնությունով, քառասուն կանգուն երկարությունով և նույնքան ալ բարձրությունով: Պատերու թանձրությունը երեք քայլաչափ էր, կապարի ու պղնձի միաձուլյ զանգվածի նման կարծր էին այդ անարատ կիրով ու քարով շինված պատերը: Շատ զարմանալի է տաճարին հիմն վեր մինչև կատարը առանց սյունի բարձրանալը: Կամարակից խորաններն անկյուններ և գեղապատույն շրջապատներ ունին, որոնց ոչ հաշիվ կարելի է գտնել և ոչ ալ նայելով՝ վերջը բերել: Լուսաճաճանչ ոսկեզարդ երկնահարթ մի գմբեթ ունի, որուն նայելու համար, թագավորի պատիվ տալու նման, նախ պետք է գլխարկը վար առնել և հետո պարանոցը տանջելով հագիվ հազ կարենալ տեսնել զանազան գունազարդ նկարները»:

«Այնքան խելքե, մտքե վեր ահեղ ու զարմանալի է այս շենքի դասավորությունը, որուն մեկ կարգ խորանները եթե մի իմաստուն մարդ ժամերով դիտե, դուրս գալեն հետո բոլոր տեսածները նկարագրել անկարող կլինի: Որովհետև այնտեղ կան ոսկեզարդ գահեր, որոնց վրա նագելի ճոխությունը բազմած կերևա թագավորը, իր ուրախությունը սպասավորող մարդկանցով շրջապատված, անոնց հետ նաև նվագածուներու խումբեր և աղջիկներու հիանալի պարեր: Այնտեղ կտեսնվին սուսերամերկներու բազմություն և ըմբշամարտներու կռիվներ: Այնտեղ կան առյուծներու և ուրիշ գազաններու խումբեր և գույնզգույն պաճուճանքներով զարդարված թռչնոց երամներ: Բոլոր այնտեղ եղածները, եթե մեկը թվել ուզեր, շատ աշխատանք է պետք ըսողին ալ, լսողին ալ»:

«Մանր Հատվածներով Հրաշալի գեղեցիկամբ Հորինված դռներ ունի, որոնք բացվելու ժամանակ

երկբացիկ են՝ օդաբեր ու զովացուցիչ, իսկ իրարու միանալով՝ իբր մեկ դռան պատկեր կերևին»:

«Գործավորներու մի Հավատարիմ վերակացու մեզ պատմեց, որ տաճարի շինության մեջ, նվագագույն չափով, երկու Հարյուր Հազար լիտր երկաթ գործածվեցավ: Իսկ տաճարի փառավոր տեսքը գավառի ամեն կողմեն մեծ բլուրի մը նման կերևա քաղաքի մեջ»:

Թովմայի այս արտակարգ Հափշտակությունը նկարագրած տաճարի շինության մեջ եթե կա մի չափազանցություն, այն ալ, համեմատելով իր ծավալի հետ, երկու Հարյուր Հազար լիտր երկաթի գործածությունն է: Քառասունական կանգուն կողմեր և նույնքան բարձրություն ունեցող շենքի մը համար չափազանց շատ է երկու Հարյուր Հազար լիտր երկաթը՝ եթե գործածվեցավ պատերու, գմբեթի ու առաստաղի հաստատության համար, սակայն, մյուս կողման՝ շատ հետաքրքրական տեղեկություն է քարուկիր շենքի մեջ երկաթի գործածության տեսակետով: Արարատյան գավառներու մեջ, բացի Գառնիեն և Երվանդաշատեն, ուրիշ ոչ մի տեղ հին Հիշատակարաններու մեջ չեն տեսած երկաթի գործածություն: Ասոնք ալ Հագիվ Հասնեն մինչև 4-րդ դար: Անիի մեջ ալ կան թեև երկաթի գործածության հետքեր, անոնք ալ կպատկանին շատ հին դարերու՝ հավանաբար Կամարականներու տիրապետության շրջանին ավելի առաջ: Կերեկի թե, հակառակ Արարատյան գավառներու մեջ շատ դարեր առաջ շենքերու հաստատության համար երկաթի գործածությունը դադար առնելուն, Վասպուրականի մեջ շարունակվել է հին սովորությունը: Սա, իհարկե, բոլորովին առանց պատճառի չէ, թերևս շինանյութերու որակը կպահանջեր երկաթի օժանդակությունը:

Բովանդակ քրիստոնեական շրջանին Հոյակապ գեղարվեստականությունը Հայաստանի մեջ կանգնված անհամար կոթողներուն ծանոթ եղողներու համար բնավ չափազանցություն չկա Թովմայի Գագիկ Արծրունիի տաճարի շինության մասին տված նկարագրության մեջ:

Չեմ կարող պնդել, որ տաճարի մեջը և դուրսը գտնված քանդակագործություններ և նկարագարդուներ, գեղարվեստի տեսակետով՝ անթերի արտադրություններ էին, բայց այդ տաճարը մի Հրաշակերտ դարձնելու համար ոսկվո, արծաթի և աշխատության անխնա թափված լինելուն բնավ կասկած չկա: Գագիկ Արծրունիի Աղթամարի ծովին մեջ շինած պարիսպները և կղզվույն վրա շինած կաթոլիկեն շատ բան կպատմեն անոր մեծագործություն և գեղարվեստական ճաշակի նկատմամբ:

Աղթամարի եկեղեցվո պատերին վրա տակավին այսօր ալ կերևի, թե ո՛րչափ ծախք ու աշխատանք շուրջված են շուրջանակի քանդակագործելու համար: Բայց թե ինչ աստիճան, իբրև գեղարվեստական արտադրություն, գնահատության արժանի են նույն քանդակագործությունները, այդ մասին խոսել առայժմ իմ նյութես դուրս է: Ոչ միայն Աղթամարի քանդակագործությունները, այլև բովանդակ Հայաստանի մեջ գտնված քանդակագործության արվեստը, ուսումնասիրության մի անպառ նյութ է թե՛ հայ գեղարվեստի և թե՛ համաշխարհային գեղարվեստի պատմության տեսակետով:

Տաճարներու մասին բավական համարելով այսքանը, համառոտակի քննենք այժմ ապարանքներու մյուս հարամասունքները:

Ապարանքներու մեջ անհրաժեշտ հարամասունքներն են կնիք և դահլիճը՝ տաճարեն բոլորովին տարբեր առանձնահատկությամբ: Թեև ապարանքին կից, այնուամենայնիվ ընտանեկան կայանին մուտքեն բոլորովին անկախ դռներով և, ինչպես կերևի, սովորաբար գետնահարկ, որովհետև Շապուհ թագավորը մի անգամ Հրամայեց զարդարուն մի փիղ մտցնել դահլիճին մեջ: Եղիշե մի տեղ դահլիճը կնույնացնե հրապարակի հետ, սակայն այդ նույնացումը պատահական կերևի. մանրակրկիտ համեմատական հետազոտություններ կտեսնվի, որ դահլիճ և հրապարակ բոլորովին տարբեր են մեկզմեկե թե՛ ձևով, և թե՛ կոչումով:

Դահլիճը մի ընդարձակ սրահ էր, ուր կնստեր թագավորը իր ավագանիներով և կխորհրդակցեր սովորաբար հասարակական խնդիրներու վրա: Բայց ինչ որ ավելի պարզ է, դահլիճին մեջ կընդունեին բոլոր պաշտոնական և անպաշտոն մարդիկ թագավորին ներկայացնելու համար: Ուրեմն, այս հատկությամբ դահլիճը, այժմյան իմաստով, պետք է հասկանալ ընդունելության կամ ունկնդրության սրահ (Salle de réception ou salle d'audience):

Հրապարակ բառը հին մատենագրության մեջ միշտ մի քանի առում ունեցեր է: Բացի այսօրվան մեր ըմբռնած place նշանակությունեն՝ նաև երկու ուրիշ գլխավոր կոչում ունեցած կերևի:

Առաջին նշանակությամբ՝ Հրապարակը մի մեծ դատաստանատեղի էր, ամենայն հավանականությամբ, վրան ալ ծածկվելով: Այնտեղ կկատարեին պետական և ազգային բնույթ ունեցող ծանրակշիռ դատերը՝ հաճախ ընտրյալ հասարակության ներկայությամբ:

Ուրեմն, այս իմաստով, հրապարակ բառը պետք է հասկանալ արքունի կամ բարձրագույն ստյան (cour supreme ou Haute cour):

Երկրորդ նշանակությամբ հրապարակը պետք է հասկանալ մի ընդարձակ տեղ, արքունի ապարանքի շենքերով շրջապատված և բացօթյա: Այս հրապարակին վրա կբացվեին զանազան դահլիճներու, սրահներու և սենյակներու դռներ: Նաև շուրջանակի կամ որոշ կողմերու վրա կունենար կամարակապ, սյունազարդ ճեմեղիքներ (cloître):

Կպատահեր, որ այս հրապարակին մեջ թագավորն ալ երբեմն կնստեր իր ավագանիով, ժողովրդին երևալու համար, սակայն, բոլորովին տարբեր էր արքունի ստյան եղող հրապարակին: Այստեղ մուտքը ազատ էր հանուր ժողովրդյան համար, ուր կհավաքվեին կամ համայնական բաղձանքներ հայտնելու համար և կամ արքունիքի մեջ կատարվող խրախճանությունց իրենց ցույցերով մասնակցելու: Շրջապատող ճեմեղիքներու մեջ էր սովորաբար արքունի սպասավորներու կայանը՝ ամեն մի հրամանի ծառայելու պատրաստ:

Այս տեսակի հրապարակին, ներկա բարբառով, եթե ոչ բոլորովին պարզ գավիթ (cour), գեթ կարելի է պատվո գավիթ (cour d'honneur) անունը տալ:

Սրահ բառի հին առումն ալ որոշ հետազոտություն կարող է, միշտ միևնույն իմաստով գործածված չէ. Եղիշեի վկայությունց վրա հիմնվելով, երբեմն տաճար մտնելի առաջ կանցնվել նույն անունով մի բաժանմունքե, երբեմն ալ արքունի հրապարակին (cour d'honneur) անմիջապես կից բաժանումներ էին, որտեղ պաշտոնական գործերով ապարանք եկողներ առժամապես կնստեին:

Այս հատկանիշն կերևի, որ այժմյան Հայերենի մեջ սրահ բառին բուն առումը չփոխված է և անխտիր կտրվի շենքերու մեջ գտնված բոլոր ընդարձակ բաժանումներուն՝ ինչ որ ալ լինի անոր կոչումը, մինչդեռ մեր հին մատենագրության բոլոր տվյալներն կեզրակացվի, որ սրահ կնշանակեր՝ 1. salle d'attente, եթե ապարանքը արքունական կամ իշխանական էր և բաժանումը լայնարձակ. 2. sofa, հասարակ ապարանքի կամ մեծ տան մը մեջ եղած բաժանում էր՝ համեմատաբար փոքր տարածությամբ: Այս ձևի սրահները միշտ չորս կողմեն փակ էին և առանձին դռով կմտնեին, բայց միևնույն ատեն զանազան դռներով կհաղորդակցեին ուրիշ շատ սենյակներ այս սրահի հետ: Կա սրահի մի ուրիշ ձևը, որ երեք կողմեն փակ՝ մեկ կողմեն բացօթյա և կամարակապ սյուններու վրա հարկածածուկ էր: Այս ձևի սրահները սովորաբար արքունի հրապարակի (cour d'honneur) որևէ մի կողմին վրա կգտնվեին, ուրկից անցնելով կմտնվեր ապարանքի այս կամ այն բաժանմունքը, այսինքն՝

զանազան բաժանումներու դռները այս սրահին վրա կբացվին, ինչպես մյուս ձևի սրահները: Այս վերջին ձևը կհամեմատվի Լրոպակայան լեզվի parvis բառին հետ, որու համար նոր հայերենի մեջ հատուկ բառ չունենք:

Խորան բառը քիչ բացառությամբ վրանի նշանակությամբ գործածված է, թեև, ըստ լեզվաբանից, միևնույն նշանակություն ունի: Առհասարակ արքունիքներու մոտ կամ ապարանքներու շուրջ խորանները փոքր շինություններ էին, բավական գեղեցիկ վայելչություններ կանգնված, և հատուկ էին մասնավորապես ընտանեկան կամ ընկերական զվարճություններու: Ընդհանրապես փայտաշեն պետք էր որ շինված լինեին, թեև որոշ չէ. կան նաև քարաշեն խորաններու մասին ալ ծանոթություններ: Գազիկ Արծրունին Աղթամար կղզին շրջապատող ծովային պարիսպներու բուրգերուն վրա փայտաշեն խորաններ շինել տվեր է իբրև գոտաստեղի: Աշխարհիկ մտքով գործածված այս խորան բառը կարելի է համեմատել pavilion բառին հետ, որուն համապատասխան բառ մեր կենդանի բարբառին մեջ գրեթե չունենք:

Հովանոց բառը, մեր կարծիքով, հոմանիշ պետք է լինի խորանին՝ գործածություն նպատակի տեսակետով, միայն ձևով տարբեր էր: Ամենայն հավանականությամբ, խորանները բոլորակ կամ բազմանկյունի էին, իսկ հովանոցները՝ քառակուսի: Գազիկ Արծրունիի շինել տված խորանները, ըստ թովմայի, անկյունավոր էին, իսկ Խորենացու՝ Տրդատին վերագրած հովանոցը Գառնիի մեջ՝ քառակուսի է: Հովանոցները՝ ըստ երևույթին միշտ քարաշեն եղած են: Փայտաշենի մասին վկայություն չեմ տեսած ոչ մի տեղ, բայց կարող էր նաև փայտաշեն ալ շինվել, նայելով իր հատկության: Ինձ կլթվի, թե հովանոցներ եթե ընդհանրապես ապարանքի մոտը կամ հեռուն անջատ կշինվեին, այնուամենայնիվ, երբեմն անորոշ ակնարկներ կան, որ կարծել կուտան, թե ապարանքի շենքերու որևէ մասերու վրա ալ հովանոցներ շինված են:

Ուշադրության արժանի են փող և փողոց բառերը, որոնց հին առումով գործածությունը միանգամայն դադարած է ներկա բարբառին մեջ: Փողը, որ corridor բառին հոմանիշ է, այժմ փոխարինված է նրբանցք բառով: Իսկ ի հնումն գործածված փողոց բառին փոխարինող որևէ բառ ինձ հայտնի չէ ներկա հայերենի մեջ:

Փողոց անունը տրվեր է երբեմն այն երկար անցքերուն, որոնք կգտնվեին ապարանքի զանազան հարկաբաժիններուն մեջտեղ, և այս անցքերը թե՛ երկու կողմեն դռներով փակված էին և թե՛

վրաները կամարակապ ծածկված: Կային նաև կամարակապ սյունազարդ փողոցներ, որոնք դարձյալ ապարանքի մը երկու տարբեր հարկաբաժիններու մեջտեղ կգտնվեին, սակայն երկու կողմեն՝ անցքի ամբողջ երկայնության վրա կային աղեղնակապ սյուններու շարքեր, որոնց վրա ձգված կամարը կմիացներ երկու հանդիպակաց անջատ հարկաբաժինները:

Ուրիշ հարամասունքներու համար առայժմ կլթողում գրելը, որովհետև, ըստինքյան իրենց անունները որոշ չափով կբացատրեն նպատակը և գործածությունը եղանակը:

*
* *

Հայ պատմագրաց մեջ հիշատակված հոյակապ ապարանքներն ի՞նչ է մնացեր մեզի այսօր - գրեթե ոչինչ, մի քանի ավերակներ: Բարեբախտաբար այդ ավերակներն մի քանիսը մասամբ պահեր էին իրենց մեջ հին շքեղության և հարամասունքներու դասավորության եղանակներ, որոնք գեթ առավել կամ նվազ չափով կարդարացնեն պատմագրաց տեղեկությունները և կլուսաբանեն շինարարական կարգ մը անստույգ բառերու իմաստները:

Մեզ հասած հնագույն ապարանքներն մեկն է Արուծի մեջ Հովհ. Դրասխանակերտցու հիշատակած Գրիգոր Մամիկոնյանի ապարանքը, որուն պատմագիրը արքունիք անունն ալ կուտա՝ անշուշտ հիմնվելով կամ կանգնողին արքայավայել դիրքին ու աստիճանին վրա և կամ իր օրով տակավին կանգուն էր շենքը իր բոլոր արքայավայել շքեղությունով:

Դեռ այսօր ակնատեսին պատկառանք կազդեն Գրիգոր Մամիկոնյանի ապարանքի մնացորդներն իրենց հսկայական տարածությունով և մեծազանգված սրբատաշ քարերի շինված հաստահողույս պատերով: Արևելյան և հարավային պատերը կերևին դեռ մեկ և կեսն մինչև երկու մետր բարձրությամբ, մեջտեղը փլատակներու բեկորներով բլուրացած է՝ ո՞վ գիտե քանի դարերի ի վեր: Անպայման այդ բլուրի տակ պահված կլինին շատ լուսաբանություններ հօգուտ Հայ պատմության և գեղարվեստի, սակայն, դժբախտաբար, զուրկ է մնացած մինչև այսօր գիտնականի բաժ ու բրչի փրկարար ազդեցությունն: Պատերու շինության համար գործածված քարերու մեծությունը և որմնադրական արհեստի ծայրահեղորեն խնամոտ արտադրությունը գրավական է ինքնին շենքի ամբողջության, ճարտարապետական և գեղարվեստական մի մեծ կոթող լինելուն 7-րդ դարուն մեջ:



Նկ. 261. Խոյակ՝ գտնված Գրիգոր Մամիկոնյանի պալատի ավերակներում - Արուծ գյուղում (7-րդ դար)

Խաչիկ վրդ. Դատյանի ջանքերով պեղված Զվարթնոց եկեղեցվի կից, Ներսես Գ. Շինող կաթողիկոսի կաթողիկոսական տունը ինքնին մի ապարանք եղած է ժամանակին՝ իր մեծությունով, ընդարձակությամբ և բազմաթիվ հարամասունքներով:

Ինչպես Հայ ճարտարապետության փառաց պսակը եղող Զվարթնոց եկեղեցվի, այնպես ալ կաթողիկոսական տան շինության համար ոչ մի ջանք և նյութական զոհողություն չէ խնայված: Այնտեղ արվեստագործությունը այնքան նուրբ և շինարարական արհեստի պայմաններուն այնքան ճշտորեն



Նկ. 262. Ներսես Տայեցու պալատի և միաբանից բնակարանների ավերակները Զվարթնոցում

Արևմտյան մասը, անկասկած, կպատկաներ կաթողիկոսին իբրև պաշտոնական Հարկաբաժին: Այս մասին մեջ է կաթողիկոսական տաճարը, որուն երկու կողմին վրա բաժանված են ուրիշ մեծ ու փոքր սրահներ և սենյակներ:

Արևելյան և արևմտյան այս երկու անջատ Հարկաբաժինները (appartement) միացած էին Հյուսիսին Հարավ ձգված կամարով՝ անջատ երկու Հարկաբաժինները անջատող փողոցին վրա: Կամարը մեկ կողմին հանգչած էր արևելյան մասի սենյակներու պատին վրա, մյուս կողմին արևմտյան մասի մի բացօթյա սրահի ճակատը զարդարող աղեղնակապ սյուներու վրա:

Անկասկած, այս կամարակապ անցքն է, որուն ի հետևան Կամարակապ փողոց անունը տվեր են: Արևելյան բաժնի Հյուսիսային ճակատին վրա, եկեղեցիի հետ դեմ առ դեմ, եղեր է նույնպես աղեղնակապ սյունաշարի վրա կամարակապ մի ծածկույթ, որուն մեկ ծայրը միացած է Կամարակապ փողոցի Հյուսիսային ծայրին: Անպայման՝ Հին մատենագրաց ճեմելիք անվանածն է այս նեղ ու երկար սյունազարդ մասը, որուն Հարևանցի մի նկարագիրը կուտա թովմա Արծրունին իր ժամանակի պալատներու նկարագրու թյանց մեջ:

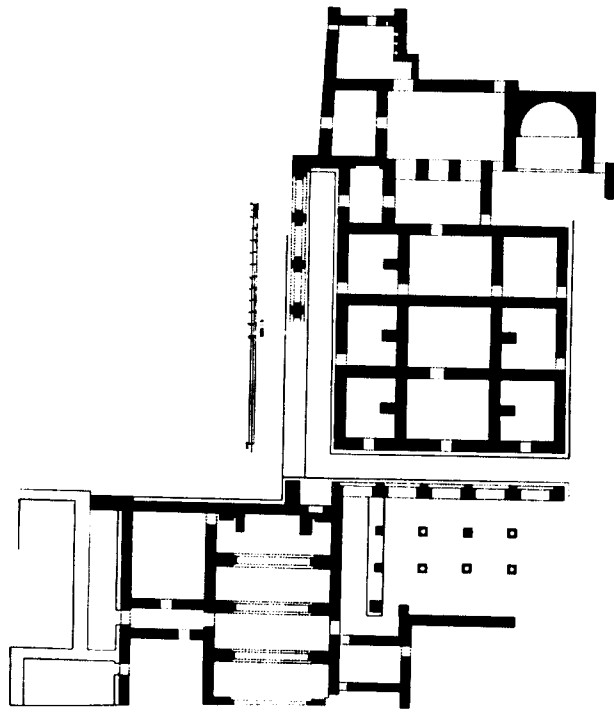

Նկ. 263. Ներսես Ծայեցու պալատի և միաբանից բնակարանների Հատակագիծը

Կամարակապ փողոցի արևմտյան կողմի կամարակիր սյունաշարը ընդարձակ մի սրահի ճակատը կզարդարե, որու մեջ գտնված սյունախարխա-

ներու Համաչափ դասավորութենեն կերևի, որ կամարակապ ծածկված էր սրահի վրան: Նշաններ կան ապացուցանող, որ այս բաժանումը ունեցեր է մի սյունաշար նաև Հարավային ճակատի վրա: Այս բաժանումը ճշտիվ կներկայացնե նախնի մատենագրաց սրահ անվանած ստորաբաժանման մի պատկերը, որուն Համապատասխան վերև նշանակեցի parvis բառը: Այս սրահի արևմտյան կողմից կան երկու փոքր սենյակներ և մի լվացարան:

Սրահի Հյուսիսային կողմին կից է մի մեծ բաժանում, արևելքին արևմուտք երկարած: Հյուսիսային և Հարավային պատերուն վրա դեմ դիմաց կան վեց որմնասյուներ, որոնք կամարներով և աղեղներով միացած էին իրարու, վրան ալ ծածկված էր կամարով՝ ամբողջ երկայնության վրա: Հյուսիսին և Հարավին պատերու վրա լուսամուտներ չէր կարող ունենալ, որովհետև այդ երկու կողմին վրա կրկին բաժանումներ կամ սենյակներ կան: Եթե արևելյան կամ արևմտյան կողմերին լուսամուտներ կային, անոնց ալ ապացույցները կորած են, բայց ամենն ավելի հավանականը որևէ լուսիջույց ունենալն էր ըստ ընդհանուր սովորության, ինչպես ցույց կուտան պատմական նկարագրու թյունները և, ինչպես պիտի տեսնենք, ուրիշ իրական ապացույցները:

Կաթողիկոսական ապարանքի բոլոր բաժանումներուն մեջ ամենն մեծ և ամենն չքեղն էր այս բաժանումը, և ավելորդ է ըսել, որ այս էր Ներսեսի տաճարը: Թե ինչ շուք ու փառավորություն ուներ այս տաճարը դրսեն ու ներսեն, դժբախտաբար Հայտնի չէ, չքեղություն ամեն մի հետք կորած է, բացի վեց հոյակապ որմնասյուներեն. սրանք վերակազմվելով, տաճարը կստանա մի ճարտարապետական պարզ վեհություն: Զվարթնոցի նման անօրինակ ճոխությունը զարդարված մի եկեղեցիի շինողը, անշուշտ, իր տաճարն ալ գեղազարդած կլիներ իր անվան և պատվուն արժանի ճոխությունը, սակայն պեղումները մեծ ապացույցներ չեն տված այս մասին: Հայտնի է, որ եկեղեցիին շատ կանուխ ավերված էր նաև կաթողիկոսական ապարանքը, և քարերը տարված էին:

Տաճարի երկայնության Հյուսիսային կողմը շարունակված են մեծ ու փոքր սենյակներ, անտարակույս միմիայն կաթողիկոսական պաշտոնական Հարկաբաժնին Հատուկ գործածություն Համար: Այս սենյակներին մեկուն մեջ թեև մի թոնիր կա թաղված, բայց Հավանական չէ Ներսեսի ժամանակի լինելը, գուցե եկեղեցին անջբանալի հետո ժամանակավոր թափառաշրջիկներ ապրեր են այնտեղ, ինչպես ուրիշ շատ մը Հայկական Հին շենքերու մեջ:



Նկ. 264. Բագարան դյուղը միջնաբերդի և ս. Գևորգ եկեղեցու հետ միասին

Մի ուրիշ ապարանքի տեղ է Բագարանի ամրոցը: Թեև այս ամրոցի մասին պատմական քիչ տեղեկություններ ունինք, այնուամենայնիվ վերին աստիճանի հետաքերական և ուսումնասիրության արժանի մնացորդներ ունի իր մեջ և շուրջը, սկսյալ հեթանոսական դարերեն մինչև քրիստոնեական 12-13-րդ դարերը: Բուտ Առավելոյան իշխանի մը Բագարանի մեջ կանգնած հոյակապ կաթողիկեն ապացույց է, որ 7-րդ դարուն շեն և բազմամարդ էր քաղաքը: Անտարակույս, ավելի շենցավ և կարևորություն ստացավ Բագարանիներու սեփականություն և իշխանություն ավթոռ դառնալի հետո: Անկասկած, այժմյան ամրոցի մնացորդները 8-9-րդ դարերուն մեջ Բագարանիներու նորոգ շինած բերդի և ապարանքի մնացորդներ են:

Ախուրյանի ափին երեք բարձր քարածայո բլուրներ զուգահեռաբար շարված են գրեթե Հավասար մակերևույթ ունեցող գետնի վրա: Երեք բլուրները Հաջորդաբար փոքրացած են թե՛ բարձրությունը և թե՛ երկարությունը: Ամենաբարձրին վրա, Հյուսիսային ծայրին կգտնվի հնագույն մի եկեղեցի (այժմ նորոգված), ավանդաբար ս. Գևորգ անունով: Ոմանք այս ս. Գևորգ անունը Գևորգ Մարգարետունի անվան հետ կկապեն, որպես թե ինքը թաղված է այդ եկեղեցիի մոտ, կամ նույնիսկ

իր շինածն է եկեղեցին: Սակայն, ինչ որ Հավանական է, իբրև Բագարանի ամրոց և ապարանք, եկեղեցին ալ Բագարանի իշխաններու ձեռակերտն է իբրև պալատական եկեղեցի՝ ամրոցի պարսպին մեջ: Ամբողջ բլուրը շրջապատված է բրգաշար ամուր պարիսպով, Հարավային ծայրին վրա է ամրոցի մուտքը՝ երկու Հաստահեղույս բուրգերու մեջտեղ, գրեթե դռնին անմիջապես ներս կսկսին Հին ապարանքի հիմերը մինչև եկեղեցին, որ բլուրի հանդիպակաց ծայրին վրա է. մեկ խոսքով՝ ամբողջ պարսպամիջոցը բռնած է եղեր ապարանքը, դժբախտաբար այնքան քայքայված և գետնին հավասարված, որ հազիվ կարելի է մի ընդհանուր Հատակագիծ պատրաստել խնամքով պեղումներ կատարելով (նկ. 264):

Ամրոց-ապարանքը բարձրանալու ճանապարհը գրեթե նույնն է, ինչ որ էր ի հետևան: Մի հետաքերին Հայացք բավական է տեսնելու Համար, թե ինչ հսկայական աշխատություն թափված է այդ քարածայո բլուրի լանջերուն վրա՝ ոլորապտույտ լայնարձակ ճանապարհ մը շինելու Համար՝ տեղ-տեղ ժայռերը ճեղքելով և տեղ-տեղ ալ դարեվանդներու վրա որձաքարե պատեր շինելով:

Միջին բլուրը նույնպես պարսպապատ է եղած ի հետևան, և պարսպամիջին Համեմատաբար ավելի պահվեր են շինությունաց մասեր՝ Հավանորեն ավելի

դժվարամատչելի լինելուն պատճառով, որովհետև շատ վաղ ժամանակ փչացրել է բարձրանալու ճանապարհը: Մնացորդ շինքերու մեջ այժմ այ կերևի մի կամարակապ մաս, որուն վրա եղեր է մի հարկ կա:

Երրորդ բլուրին վրա գրեթե ոչինչ չէ մնացել, բացի կրախառն ավազափոշիի և կրազանգված քանի մը բեկորներն իբրև ապացույց վաղեմի շինքերու գոյություն:

Այս երեք բլուրները, բացի իրենց առանձին գազաթի պարիսպներեն, հատակեն չըջապատված են եղեր առանձին թանձր պարիսպով, որով կանջատվելին ամրոցները անմիջապես ստորոտին վրա շինված քաղաքամասեն, որուն բնակությունը որոշ հետքեր մեծ մասամբ մնացած են այսօր, պինդ որձաքարով շինված:

Մինչև այստեղ նկարագրված ապարանքներու մնացորդները բոլորովին չարդարացուցիչ պատմագրաց տված հակիրճ, բայց բնորոշ նկարագրությունները: Մի՞թե գոյություն չունենին այն բարձրաբերձ ոսկեձեղուն և այլն և այլն ապարանքներ:

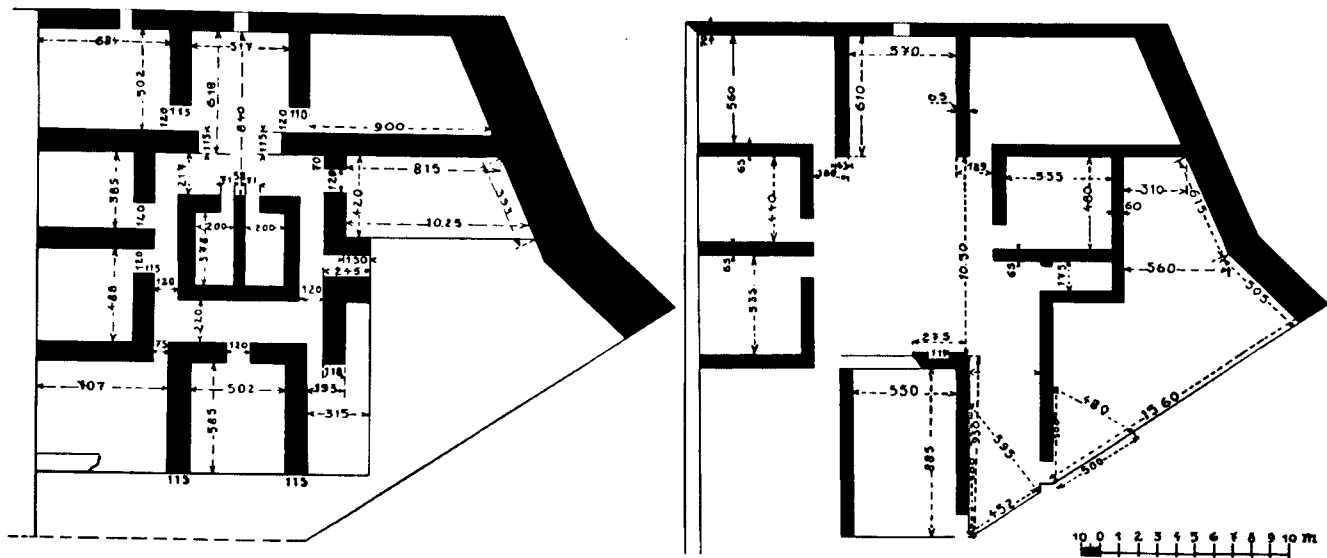

Նկ. 265. Անիի իշխանական ապարանքի ներքին և վերին հարկերի հատակագիծը

Շատ զարմանալի կլինեի, որ ավելի քան երեք հարյուր տարի Շիրակի թագավորությունը, քաղաքակրթության ճշմարիտ պատուհաս բարբարոս խուժաններու բռնակալ լուծի տակ հյուժվելի և գրեթե նույնքան ժամանակ այ վայրենի թափառաչրջիկ ցեղերու պարբերական կայան լինելի հետո, գտնվելին այնտեղ Բագրատունի փառապանծ թագավորության և անոր հովանավորության ներքև բախտավոր ապրած ժողովրդի փառաշուք կենցաղի անաղարտ մնացորդներ:

ըր: Քավ լիցի, անոնք գոյություն ունենին ավելի փառաշուք կերպով, քան արված նկարագրությունները: Քրիստոնեության սկզբեն մինչև 10-11-րդ դարերու մեզ հասնող ճարտարապետական և գեղարվեստական հոյակապ կոթողներ անհերքելի վկաններ են կերտող ժողովրդի հոգեկան մեծության, հանճարի, գեղարվեստասիրության և կյանքի վայելչության համար ունեցած նուրբ ճաշակին: Բայց ժամանակը, և ժամանակեն ավելի, ամեն մեծություն ու գեղեցկություն իր խանձարուրին մեջ խեղդելու ի բնե հակված քանդող ու ոչնչացնող բարբարոսներու ոտքին տակ ամեն ինչ փոշիացրել է:

Հույս կար, որ Անիի մեջ Բագրատունյաց արքունիքի պեղումները արդարացնեին մեր ակնկալությունները ժամանակակից պատմիչներեն մեկ քանիին տված տեղեկությանց համաձայն: Այդ հույսով և հետաքրքրությամբ մեծ խնամքով պեղման ձեռնարկեց պր. Ն. Մառ 1907 թվին, և երկու տարվան ամառնային շրջանին մեջ բացավ Բագրատունյաց ապարանքին մեծ մասը (նկ. նկ. 266, 267):

Մեկ կողմանե եթե հիացում կազդեր միայն ապարանքին չորս հազար քառակուսի մետր տեղ բռնող ահագին տարածությունը, մյուս կողմանե մարդս ակամա կենթարկվեր տխուր և ճնշող հիասթափության՝ ամբողջ երկու տարվան պեղման ընթացքին մեջ:

Ապարանքին ճարտարապետական և գեղարվեստական խոր հմտությամբ կառուցված լինելուն անժխտելի ապացույցներ բազմաթիվ էին այդ հակա ավերակին մեջ, սակայն այլանդակված ու

հոշոտված բեկորներ միայն, որոնց արժանավոր գնահատությունը լուրջ մասնագիտական հետազոտության կկարոտեր: Գոնե հույս կար, որ պեղման



Նկ. 266. Անիի միջնաբերդի պալատի մնացորդների հատակագիծը

չարունակությամբ կգտնվեր Բագրատունի թագավորության ժամանակի ճաշակով դասավորված պալատական դահլիճներու, սրահներու և սենյակ-

ներու անաղարտ հատակագիծ: Դժբախտաբար այդ հույսն այ իզուր անցավ: Ամեն ինչ աղճատված, փոփոխված կոչոտ ու կոպիտ կարկատաններ՝ գեղեցիկ սրբատաշ պատերու կպցված, մեծ դահլիճներ ու սրահներ խղճուկ սենյակներու վերածված և մինչև իսկ մեջը թոնիրներ թաղված. տեղի-անտեղի դռներ փակված և անոնց տեղ նորեր բացված, գլորար հակասող պատերը խաչաձևված ամեն կողմի վրա՝ առանց որևէ ներդաշնակության, ահա Բագրատունյաց Անիի ապարանքի պեղմամբ կազմված պատկերը: Ամեն շուք ու վայելչություն անհետացած և տեղը մնացած էր արքայական փառքի մի վշտալի դամբարան:

Եթե այս բոլոր ավերումներու և աղճատումներու մեջ կար մի մխիթարական երևույթ, այն էր, որ Բագրատունիներու օրով կատարված շինությունը և շինանյութերու ընտրությունը հստակ կերպով կորոշվելին հետագա անկման շրջանի կոչոտ ու կոպիտ շինվածքներեն: Այս հանգամանքը հնարավորություն պիտի տար ապարանքի քանի մը մասերուն վրա գեթ ճշտել Բագրատունիներու օրով շինված ստորաբաժանումներու պարզ չափն ու ձևը: Այս չափ ու ձևերն այ որոշ չափով լուսաբանություններ պիտի տային շինարարության նկատմամբ պատմագրական էջերու մեջ լույս տեսած անորոշ հատվածներու:



Նկ. 267. Անիի միջնաբերդի ընդհանուր տեսարանը

Ամրոց կամ ապարանք շինելու համար, ավանդական հին սովորության համեմատ, Անիի մեջ Բագրատունիներն այ իրենց արքունիքի շինության Բլուրին ամենն բարձր կետին վրա շինեցին են բուն համար բլուր մը պարսպեր են՝ մոտավորապես 40,000 քառակուսի մետր գետին շրջապատելով: Բլուրին ամենն բարձր կետին վրա շինեցին են բուն

ապարանքը՝ առանձին պարսպով շրջապատված և պարիսպն ալ փոքր քառակուսի բուրգերով տեղ-տեղ ամրացված:

Արքունիքի ընդարձակ շրջապարիսպին մեջ, բացի բուն ապարանքեն, շինված են շատ մը փոքր ու չափավոր մեծությամբ անջատ կամ հարակից շինութիւններ՝ արքունի պիտոյից հատուկ. ասոնցմէ գատ, շինված են յոթ հատ մեծ ու փոքր եկեղեցիներ, որոնց շինութեան ժամանակը 11-րդ դարեն այս կողմ չենք կարող բերել: Այս եկեղեցիներեն երկուքը կից են թե՛ միմյանց և թե՛ բուն ապարանքին, որոնց մեկը փոքր երկհարկանի դամբարան է՝ քովի մեծագույնն ալ կից ուշ ժամանակ կանգնված, իսկ մեծագույնը, անտարակույս, կանգնված է 7-րդ դարուն, Կամսարականներու Անիի սեփականատիրութեան ժամանակ:

Անշուշտ, ապարանքի պարիսպին դուրս արքունիքի շրջապարիսպին մեջ զանազան կետերու վրա շինված շինութիւնները այն տունները կամ հարկաբաժիններն էին, որոնց հին պատմագիրները տուն գինուց, տուն զանձուց, տուն ասպազինաց, տուն պատրուճակաց, համբարանոց և այլն և այլն անուններ տված են որպէս անհրաժեշտ մասունք արքունի ապարանքի: Սակայն այս ամենն հազիվ նկատելի հիմեր և պատերու կտորներ կային միայն մնացած, որոնցմէ ոչինչ չէ կարելի հետեցնել և կամ մի առանձին անուն տալ:

Ինչպէս քաղաքին, նույնպէս ալ արքունիքին մատչելի կողմը հյուսիսն էր. այդ պատճառով ալ ավելի հաստատուն և ամուր պարիսպներով ու շինութիւններով փակված էր հյուսիսային ճակատը: Իսկ մյուս կողմերը ապահով էին Ախուրյանի և Ծաղկոցաձորի խորուճոր, ժայռակտուր դարբաններով և անդնդային փոսերով: Երկու մուտք ունեցեր է հյուսիսային ճակատի վրա, մեկը Ծաղկոցաձորին կից, իսկ մյուսը՝ Ախուրյանի ձորին մոտիկ: Ծաղկոցաձորին կից եղած դուռն է գլխավոր մուտքը, որուն ներսը մի գավթաման փոքրիկ բաժանումն անցնելով կմտներ արքունիք: Դուռն ներսի կողմն սկսած մինչև ապարանքի գլխավոր դուռը հյուսիսային կողմի վրա շարված էին մեծ ու փոքր շինութիւններ, իսկ հարավային կողմին վրա, ապարանքին մոտ, կա մի քարուկիր կամարակապ շինութեան մնացորդ, որուն ինչու համար ծառայելը վերապահութեամբ միայն պիտի ըսեմ: Հավանական կհամարեմ, որ ուշ ժամանակ շինված այս շէնքը Անիի վերջին տերերու պաշտոնական ընդունելութեան սրահն էր:

Ապարանքը մի նեղ ու երկար անցքով բաժանված է հյուսիսային և հարավային երկու մասերու: Հյուսիսային մասին արևելյան և արևմտյան ան-

կյուններու վրա կան երկու մեծ դահլիճներ, արևելյան դահլիճին կից մի բաղնիք, մնացած մասերը բաղկացած են մեծ ու փոքր սենյակներե, ոմանց դռները բացված են կից սենյակներու և ոմանցը՝ ապարանքը երկուքի բաժնող երկար անցքի վրա: Իսկ հարավային մասի վրա ուշադրութեան արժանի է մի ընդարձակ սրահ, որուն հատակին վրա փորված ու շինված էր ամրոցին ջրամբարը:

Անկասկած, Անիի արքունիքն ալ պիտի ունենար մեկ կամ ավելի պաշտոնական հանդեսներու և խրախճանութեանց հատուկ տաճարներ: Բայց բովանդակ արքունիքի ավերակներու մեջ տաճար լինելու հավանականութիւնը կներկայացնեն հյուսիսարևմտյան անկյունի դահլիճը՝ իր մյուս մասերեն ավելի ճոխ և հաստատուն շինվածքով: Այս դահլիճն է, որ առանց չորս պատերու փոփոխութեան՝ Բագրատունիներու ժամանակն մինչև մեր օրերը հասեր է. մյուս մասերուն մեջ չկա բաժանում, որ հետնագույն փոփոխութիւններու ենթարկված չլինի: Այս դահլիճի երկարութիւնն է 21 մետր, լայնութիւնը՝ 10 մետր: Այս չափը թեև Բագրատունի թագավորներու վայելած համբավին համապատասխան մեծութիւն չունի, սակայն տաճար լինելուն կասկած չլինելն զատ, իր կոչման արժանի վայելչութենն ալ զուրկ չէ: Թեև ապարանքին կից շինված է, սակայն անոր հետ բնավ հաղորդակցութիւն չունի. այս հատկութիւնն ալ ոչ նվազ ապացույց է տաճար լինելուն: Պատմական տեղեկութիւններու մեջ հաճախ որոշ է, որ տաճարները, ապարանքի մուտքեն անկախ, նույնիսկ ընտանեկան կայաններ հեռու կշինվեին: Այսպէս ալ այս տաճարները, թեև ապարանքին կից, այնուամենայնիվ իրենց բոլորովին անկախ մուտքը ունեցեր են հյուսիսային կողմն: Դրսի հետ իբրև հաղորդակցութեան միջոց, հյուսիսային պատի վրա միայն կան չորս մեծ բացվածքներ, որոնց արտաքու կարգի լայնութիւնները կասկածելի կզարձնեն անոնց դուռ կամ պատուհան լինելին: Դուռ լինել չէին կարող, որովհետև մեկ պատի վրա չորս դուռ չինել միանգամայն աննպատակ էր. բացի այս, սենյակներու համար 2,5 մետր մեծութեամբ դուռ բնավ չէ տեսնված որևէ հին հիշատակարաններու մեջ: Պատուհաններ չլինելուն ապացույցներն ալ շատ պարզ են: Ինչպէս դռներու համար, նույնպէս պատուհաններու՝ 2,5 մետր լայնութիւն անկարելի էր. նաև, եթե պատուհաններ լինեին, պետք էր որ բացվածքները պատին որոշ չափով բարձրանալն հետո սկսեին, մինչդեռ անոնք ուղղակի հատակն սկսած են: Ուրեմն, ինչ մտքով կարող էին շինված լինել այս չորս մեծ բացվածքները:

Պատմագրական տվյալներու հետազոտութեանց մեջ տեսանք, որ ի հնումն գտնվեր են տաճարներ, որոնք ունեցեր են անմիջապէս կից մի ուրիշ կամ մի նախասրահ: Այստեղ մի երկրորդ տաճար լինելուն ամենևին հավանականութիւն չկա, սակայն ունեցեր է մի նախասրահ, որուն հետ ուղղակի հաղորդակցութեան միջոց եղեր են այդ չորս մեծ բացվածքները:

Նախասրահի գոյութեան անժխտելի ապացույց էր, հյուսիսային պատին կից, չորս մեծ բացվածքներու առջև գտնված քարուկիր մի շինվածամասի մեծ զանգված մը, որ վերջերս թեև փլավ, սակայն տեղը և տաճարի պատին կպած լինելուն նշանները տակավին պահված են: Որովհետև տաճարի տեսքը բնական դիրքով բարձր էր և առջև խոր, ուստի մի քանի մետր ցածն դրված էր ենթադրյալ նախասրահի հիմը, և ներքև կամարակապ բաժանումներ թողնելով բարձրացված ու երկրորդ հարկով հավասարեցված էր տաճարի բարձրութեան: Պեղումներու ժամանակ թեև վերևի հարկը փլած էր, սակայն առաջին հարկին կտուրը կամ առաստաղի տանիքը հավասար էր գրեթե տաճարի հատակին: Տաճարի ամբողջ երկայնութեան վրա շինված այս երկրորդ շինութեան երկու կողմերը, փլած էին, միայն մի հին մասը մնացեր էր, որուն լայնութիւնը տաճարի լայնութեան կեսն քիչ ավելի էր. այս իսկ պատճառով է, որ կից մի երկրորդ տաճար լինելի ավելի անոր նախասրահ լինելը անվիճելի է: Միայն պետք է գիտնալ, որ նախքան այս նախասրահը շինվելը այնտեղ եղեր է մի ուրիշ նախասրահ, որուն հաջորդեր է այս նորը՝ Բագրատունի վերջին թագավորներն մեկուն ձեռքով: Նյութես շատ չչեղվելու համար այս մասին մանրամասն գրելը կթողում առայժմ՝ հատկապէս Բագրատունաց ապարանքի մանրամասն ուսումնասիրութեան աշխատութեանս վերապահելով:

Մի ուրիշ ընդունելի հանգամանք ևս կա չորս բացվածքներու և նախասրահի գոյութեանը ապացուցանող: Ապարանքի անտերութեան ժամանակ, երբ գոհեցիկ ժողովուրդներ բնակեր են Անիի մեջ, բնակութիւն հաստատուել են նաև արքունի ապարանքին մեջ: Ապարանքին մեջ բնակողներն մեկը իրեն բնակարան ընտրել է հատկապէս տաճարը և, բաժանելով սենյակներու, ապրեր է այնտեղ, սենյակներն մեկու մեջ ալ թոնիր դրեր է: Հատկապէս պարզ կտեսնվի, որ տաճարի վերջին բնակիչներու տան մուտքի դուռն ալ այդ միևնույն բացվածքներն մեկն ու մեկն է և հավանորեն, արևելյան անկյունն հաշվելով, երկրորդ բացվածքը: Տաճարի հյուսիսարևմտյան անկյունին մոտ պեղումներու

ժամանակ հանկարծակի փլավ շեղակի շինված մի պատ, որ աստիճանաբար կբարձրանար դեպի նախասրահը. այս պատին վրա շինված էին սանդուղի աստիճանաքարերը, որոնք վաղուց տարված էին, սակայն տաճարի վերջին բնակիչները ամենայն հավանականութեամբ օգտվել են այս նախապէս գոյութիւն ունեցող սանդուղին:

Այժմ կմնա երկու խուռով պարզել տաճարի լուսավորութեան խնդիրը, որուն հետքերը չգտնվելով՝ առեղծվածային բնույթ է ստացեր:

Տաճարի ներսը շինված չորս որմնասյուներու ըստ ամենայնի պատշաճ դասավորութենն հայտնի է, որ տաճարը գմբեթավորված էր չորս աղեղներու վրա: Այս դրութեամբ ամենն հավանական էր, ըստ վաղեմի սովորութեան, տաճարին գմբեթն լուսավորված լինելը: Բայց ինչ ձևով գմբեթ և ինչ ձևով լուսամուտներ ունեւ լույսը դեպի վար թափանցող, այդ մասին ոչինչ չէ կարելի վճռել: Իսկ պատերուն վրա եթե պատուհաններ կային, անոնք ալ պետք էր շատ բարձրն դրված լինեին, բնականաբար, փոքր ծավալով, որովհետև որմնաղեղներու կիսաբոլորակներուն դարձվածքի տված սահմանին մեջ միայն հնարավոր էր պատուհան չինել, անոնց մեջ ալ, նախ՝ շատ ընդարձակ տեղ չէր կարող լինել, երկրորդ՝ քանի որ հյուսիսային կողմը նախասրահով փակված էր և պիտի բացվեին մյուս կողմերուն վրա, որոնք ընտանեկան հարկերուն վրա կնայեին, անպատշաճ պիտի նկատվեր, ըստ ավանդական սովորութեան, ցածր պատուհաններ չլինելը: Բարձրն պատուհան ունենալը հավանական համարելու պատճառներն մեկն ալ այն է, որ տաճարը առանձնապէս շինված լինելով հարակից բաժանումներու կտուրներուն հավասար բարձրութեամբ բնական մի ժայռի վրա, և շուրջը գտնված ստորաբաժանումները միահարկ էին, հետևաբար պատերը դրսեն ազատ էին պատուհաններ բանալու համար: Հարակից բաժանումներուն ալ միահարկ լինելուն անվրեպ ապացույցներ չեն պակսեր: Լուսավոր անցքի կամ բացօթյա տեղի կից սենյակ գրեթե քիչ կա ամբողջ ապարանքի բաժանումներուն մեջ, եղածներն ալ ունենալու հավանականութիւն չեն ցույց տար, որովհետև երկու մետրն ավելի բարձրութեամբ պատեր կան, որոնց վրա պատուհաններու հետքեր չկան. իսկ ապարանքի շրջագծն ներսը խտացած սենյակներն ալ եթե երկու հարկանի լինեին, ներքևի հարկերը բոլորովին մութի մեջ կմնային: Կմնար ենթադրել, որ թերևս ապարանքը երկուքի բաժնող նեղ ու երկար անցքի վրա ընկած սենյակները նույն անցքի վրա պատուհաններ ունենային: Սակայն այստեղ ալ հնացած պատերուն

վրա լուսամուտի հետքեր չկենարեն գատ, քանի որ անցքի վրան ալ ծածկված էր և երկու կողմեն դռներով փակված, հետևաբար այդ անցքին վրա բացված պատուհաններեն չէր կարող բավարար չափով լույս թափանցել սենյակներու մեջ, երբ անցքը ինքը չուներ առատ լույս: Ուստի պարզ է, որ բոլոր բաժանումները միահարկ էին և վերեն կատանային լույս: Պեղման ժամանակ բացված սրահներեն մեկուն մեջեն գտնվեցան ստալակտիտի կտորներ, որոնք 13-14-րդ դարերու ոճով գմբեթներու բեկորներ էին և ապացույց, որ նույն սենյակը վերենն՝ այդ գմբեթի վրա բացված լուսամուտեն կատանար լույսը: Հյուսիսային ճակատի արևելյան կողմի սենյակները բացառաբար երկհարկանի են տեղի բնական դարևանդ դիրքի պատճառով, սակայն այստեղ ալ լուսամուտի նշաններ չկան:

Հյուսիսային ճակատի արևելյան անկյունի վրա գտնվող մեծ դահլիճներն ալ կից երկու սենյակներով նույնպես մի տաճար է և, մյուս անկյունի տաճարին նման, անկախ՝ ապարանքի ընդհանուր շենքեն: Սակայն այս հետաքրքրական ձևով տաճարի մասին ալ մանրամասնորեն կ'իջողում հարմար ժամանակին, ինչպես նաև ընդհանուր ապարանքին շատ մը մասերուն վրա, բացառությամբ երկու բաժանումներու:

Հատակագծի բաժանումներեն մեկը, ինչպես վերև ակնարկեցի, մի ընդարձակ դահլիճ է, որուն հատակին վրա փորված ու աղյուսով կրաշաղախ շինված է արքունիքի ջրամբարը, պաշարման ժամանակ կամ որևէ դիպվածով վազուն ջրի կտրվելու պարագային իբրև ջրի պահեստ: Արքունիքի ջուրը առանձնապես 10-12 վերստ հեռավորության վրա գտնվող Սոգյուվթու գյուղի մոտեն բերված է կավի խողովակներով: Ջրի խողովակները երևցան վերջին տարիներու պեղումներով: Բազրատունիներու ժամանակ խողովակներով մինչև ապարանք բարձրացող ջրի մեկ մասը միայն ջրամբարին հատկացված էր, իսկ մյուս մասը բաժանված է եղեր արքունիքի զանազան կողմերուն վրա կավի և երկաթե բարակ խողովակներով, որոնց նմուշները պահված են Անիի հնադարանի մեջ:

Պեղումներու ժամանակ այս ջրամբարը գտնված սրահին մեջ գտնվեցան ոսկեզօծ նկարազարդված առաստաղի տախտակներու բեկորներ, որով հայտնի եղավ, թե այս սրահին վրա փայտածածկ էր և որովհետև ամբողջ շուրջը ուրիշ սենյակներով շրջապատված էր, բնականաբար, լույսն ալ վերեն կատանար: Այս սրահի փայտյա առաստաղը, ամենայն հավանականությամբ Բազրատունիներեն շատ հետո, 13-րդ դարուն, վերաշինվել է

նախկին չորս քարե սյուներու վրա՝ աղեղնակապ գմբեթավոր ծածկի փոխարեն: Ջրամբարը մաքրվելու ժամանակ, երբ սրահի առերևույթ հատակեն վար շարունակվեցավ պեղումը, բավական խորեն երևան եկան չորս հատ համաչափ հեռավորության վրա հիմնավորված հաստատուն քարե սյուներին՝ 10-11-րդ դարերու ճաշակով քանդակված, որոնց ավելի խոշորագույն օրինակներն են այժմ Կաթողիկեի արևմտյան դռան կից շինված նախագավթի մնացորդ սյուներին: Ուրեմն, այլևս ապացույցի կարոտ չէ, որ այս սրահը, ջրամբարով հանդերձ, Բազրատունիներու ժամանակ շինված էր: Անիի վերջին տիրապետողներու ժամանակ, հայտնի կերևի, որ ջրամբարն ալ անպետքացած էր և ջուրն ալ մինչև ամբողջ չէր բարձրանար, որուն հետևանքը եղեր է ջրամբարին հողով լեցվելով և հին հատակին վրա ալ ավելի քան կես մետր հող լեցվելով նոր հատակ կազմվելը: Ծիշտ այդ ժամանակ է, որ խախտված կամ փլած գմբեթակապ ծածկով փոխարեն շինվել է փայտյա նկարազարդ առաստաղը: Առաստաղի ոսկեզօծ նկարազարդումը ցույց կուտա, որ այդ ժամանակ Անին դեռ բոլորովին անտերացած չէր և ապարանքին մեջ նստողը պարսիկ կամ թաթար խաներեն մեկն էր: Եթե չեմ սխալվիր, այս սրահի վերաշինության ժամանակ նորոգություններ կատարվել են Հյուսիս-արևմտյան անկյունի դահլիճին կից մեծ սենյակի մը մեջ ալ, որովհետև զարդանկարներու միևնույն ոճը հիշեցնող նկարազարդերու բեկորներ գտնվեցան նաև նույն մասի պեղումներեն: Պետք է շեշտեմ այստեղ մասնավորապես, որ այս դահլիճին մեջ մի քանի տեսակ փոփոխություններ կան կատարված, որոնց յուրաքանչյուրին ոճը և ճաշակը պարզ արտահայտություններ կներկայացնեն որոշ դարաշրջաններու և վայելողներու քմաց:

Ջրամբարը փակվելին և նոր սրահ վերաշինվելին հետո, ինչպես կերևի՝ հեռվեն ջուր բերելու դժվարությունները մասամբ մեղմացնելու համար, ջրամբարի հատակեն սկսած մի արհեստական հոր շինել են անձրևի ջրերը հավաքելու համար. այս հորը մինչև այսօր կամա ջրամբարին հատակեն վերցցված, հորն ալ մեծ մասամբ շինված է ջրամբարեն քանդված աղյուսներով:

Այս մեծ սրահը անպայման կանանց հատուկ էր թե՛ Բազրատունիներու և թե՛ հետագա տիրապետողներու ժամանակ՝ ապարանքին խորը չբեղորեն շինված, դրսեն միանգամայն անտեսանելի: Իսկ սրահին այժմյան տարածությունը ավելի փոքր է, քան նախկին Բազրատունիներու ժամանակինը:

Հյուսիսային և արևելյան կողմեն նոր պատեր շինված են հետնագույն նորոգություններ փայտյա առաստաղ շինելու ժամանակ: Բայց երեք պատով և սրահին կողմեն առանց պատի բաժանումը իր նախնական ժամանակի շինության ձևը անփոփոխ պահած կ'լի ինձ, բացի Հյուսիսային պատեն, որ գուցե սրահի նույն կողմի պատին հետ միաժամանակ փոփոխության ենթարկված է: Անշուշտ, անպատակ կամ պատահական չէր կարող լինել սենյակի այս ձևը՝ անդուռն և առանց պատի, սրահին կողմեն: Պետք էր որ որոշ պաշտոն կատարեր և իր կոչման համեմատ այդ ձևով շինվելը անհրաժեշտ լիներ:

Եթե իսկապես կանանց բաժնին կատակներ այս սրահը, և պետք էր որ այդպես ալ լիներ, այս պարագային ես բոլորովին հակված եմ հավատալու, որ այդ բաժանումը պետք է լիներ մեր բովանդակ մատենագրության մեջ հաճախ հիշված հարսանեկան առագաստի սենյակը:

Հարսանեկան ծիսակատարության մեջ մինչև այսօր պահված է նորահարսը վարագույրի մը հետը պահելու սովորությունը: Բայց նորերուն մեջ մոռացված է առանձին սենյակ պատրաստելու սովորությունը, վարագույրը կկախեն տան մեկ անկյունը: Գուցե ի հնումն ալ աղքատ կամ միջակ դասի ընտանիքներու մեջ չի գտնվել առանձին սենյակ, սակայն բարձրագույն դասի ապարանքներու մեջ անպայման առագաստի առանձին սենյակներ գտնվելը միանգամայն պարզ է: Եվ որովհետև առագաստի ճակատը առանձին վարագույրով ծածկելու օրենքը անվիճելի է, հետևաբար, երեք կողմեն պատ և մեկ կողմեն բաց այս սենյակն է, որ հարմարություն կուտա դարուց ի դարս հայոց մեջ սրբազործված այս օրենքին: Կարելի է որ առարկողներ գտնվին, թե գուցե չորս պատով սենյակներ էին առագաստի սենյակները և դուռը միայն կ'ծածկվել վարագույրով: Եթե այդպես լիներ, այն ժամանակ կարիք չպիտի զգացվեր քանիցս մեր եկեղեցական ժողովներու մեջ, եկեղեցվո սեղանի վարագույրները հարսանեկան առագաստ տներու համար փոխ տրվելուն դեմ խիստ օրենքներով արգելք դնելու: Ուրեմն, քանի որ եկեղեցվո սեղանի վարագույրները կատարվելին առագաստը ծածկելու համար, կնշանակե թե ծածկվելու տեղը դուռ մը չէր, այլ լայնարձակ մի ճակատ, ինչպես եկեղեցվո սեղանի ճակատը: Ըստ իս, պարզ է, որ Բազրատունյաց ապարանքի մեջ այս բաց ճակատով փոքր սրահը հարսանեկան առագաստի սենյակն էր և, ի հարկին, ճակատը կ'ծածկվել վարագույրով: Նույնպես անհավանական կլինի, եթե կարծվի, որ վարագույրը

անմիջապես անկողինը ծածկող ամպշովանին էր կամ անկողնի շուրջը կկախվել: Այս մասին որոշ տեղեկություն ունենք, որ բոլորովին տարբեր էր այդ վարագույրը կամ ամպշովանին, որուն պարզ սրահակ անունը մեզ կուտան պատմագիրները:

Կարդալով Փավստոսի մեջ Պապի պալատի մասնակի նկարագրությունը, կտեսնենք, որ դարերով անփոփոխ պահվել է հայ թագավորական ապարանքներու ձևը: Փավստոսը կպատմե, թե դավաճան Դղակը պալատ տարած ժամանակ մի նեղ փողի մեջ մտցուցին և վերեն բացված լուսիջուցները ծածկելով, մթուկթյան մեջ տարին մինչև արքունի տաճարին դուռը: Այս նկարագրությունը պարզ ցույց կուտա, որ Պապի ապարանքն ալ մի նեղ ու երկար անցքով - փողով երկուքի բաժնված էր, վերեն լուսավորված, ինչպես Բազրատունիներու ապարանքն է Անիի մեջ: Անկասկած, Բազրատունիներու ապարանքին մեջ ալ շենքի ամբողջ երկայնությամբ ձգված նեղ ու երկար անցքը փող տանցն կանվանվել, ինչպես Պապի պալատին մեջ: Թե ինչո՞ւ համար փող տանցն կանվանվել, ատոր պատճառը պարզ է: Մեր պատմագրաց մեջ տուն բառը, տեղին համեմատ, այսպես նշանակությունները գործածված է, ինչպես՝ մի առանձին ընտանիքի բնակարան, երբեմն նաև ընտանիք նշանակություններ. տուն էին նաև այն բոլոր բաժանումները, որոնք առանց մարդկային բնակության հատուկ էին զենքերու, զանձերու, հագուստեղեններու և այլն և այլն: Իսկ երբ մասնավորապես ապարանքի ընտանեկան բնակության մասին կվերաբերի, այն ատեն պետք է հասկանանք առանձին հարկաբաժիններ (appartement)՝ մեկ ավելի սենյակներով, թեև միացած ընդհանուրին, սակայն միշտ հնարավոր չեզոքացնել այդ մասը ապարանքի ամբողջությունեն: Չգիտենք, թե Պապի ապարանքը քանի՞ հարկաբաժին ուներ բացի պատրուճակաց տնեն, այնուամենայնիվ Բազրատունիներու ապարանքը հողի վրա ուներ երեք հարկաբաժին (appartement)՝ երկուքը հարավային և մեկը հյուսիսային կողմի վրա, չհաշվելով բարձրադիր երկու մեծ տաճարները, որոնց մասին արդեն խոսեցի քննելու: Թեև այստեղ դրված հատակագծի վրա հարավային կողմը մեկ հարկաբաժնի երևույթն ունի, սակայն ապագա պնդումները պիտի արդարացնեն կարծիքս: Առանց պեղման ալ, իմ հետազոտություններս պարզեր են այս հանգամանքը, բայց տեղը չէ այժմ մանրամասն բացատրություն:

Ապարանքի պարսպեն դուրս, արքունիքի ընդհանուր շրջապարսպին միջոցը, որ այժմ բոլորովին լերկ անապատի կնամանի, ներելի չէ ենթադրել, որ ի

Հնումն ալ այդպես դատարկ էր՝ առանց շինություններու: Արդեն Մաղկոցաձորի կից արքունիքի գլխավոր դռնն ներս, ձախ կողմի վրա, ապարանք բարձրանալու ճանապարհի ուղղութեամբ, կան շինութեան մնացորդներու մի շարք, որն որ կհասնի մինչև ապարանքը՝ անոր մի թևը կազմելով: Մյուս մասերուն վրա, բացի ապարանքի հատուկ և անոր կից մեծ ու փոքր երկու եկեղեցիներէ, մյուս Հինգ եկեղեցիներու ալ գոյութիւնը ապացուց է նաև ուրիշ անշատ շինութիւններու գոյութիւնը: Բացի պիտոյից հատուկ անբնակ տուններէն, պետք էր որ բնակարան ունենային այնտեղ արքունի ներքին պաշտոնյաներ, բերդապահ զորական և զինվորներ, նաև արքունիքի յոթ եկեղեցիներու համար եկեղեցական պաշտոնյաներ: Եթէ ապարանքի կից եկեղեցիները արքունի ընտանիքին համար հոգևոր մխիթարութիւն տալու բավական լինէին, արքունիքի մյուս բնակչութեան համար խիստ նեղ և թերևս անմատչելի էին անոնք: Բնականաբար, անհրաժեշտ պետքը գոյութիւն տվալ մյուս Հինգ եկեղեցիներուն՝ ապարանքէն դուրս ապրող բնակչութեան համար:

Բանի որ ջուրը առատութեամբ կբարձրանար մինչև ապարանքը, անկասկած, օգտվելով ջրի առատութենէն, Բագրատունիք այստեղ մշակեցին ծառաստաններ, ծաղկանոցներ և ամբողջ արքունիքի բլուրը զարդարեցին նաև իբրև զբոսավայր:

Արքունիքի շինութիւնը և բազմամարդութիւնը միայն Բագրատունյաց շրջանին հատուկ լինել կթվի, որովհետև, ինչպես նկատեցի վերև, Բագրատունիներէն հետո ջուրը կտրված լինելու մեծ հավանականութիւն կա: Հետևաբար, առանց ջրի ոչ պարտեզ և ոչ ծառաստան չէին կարող գոյութիւն ունենալ:

Արքունիքի բազմամարդութիւնը կամ շինութիւնը գուցե տեղ մի կարճ ժամանակ՝ Շնտտաստանների օրով, և անոնք պատրաստ վայելեցին Բագրատունիներու ծախքերով ու ջանքերով կանգնված ապարանքը, սակայն որ հետզհետե նվազեցավ ամեն տեսակ փառք ու գեղեցկութիւն, փաստեր շատ կան: Եկեղեցիները կամ քանդվել են կամ փոխարկվել են ուրիշ բաներու, ինչպես ապարանքի կից եկեղեցիները, որոնք հատկապես ծեփվել են քրիստոնեական խորհրդանշանները ծածկելու համար: Մեծ եկեղեցիները որմնայուններու գլուխը շինված չորս ավտարանիչներու խորհրդանշանները հատկապես տաշված են: Եթէ մզկիթի չեն վերածված, գեթ իբրև սենյակ գործածված են անպայման:

Ոչ միայն արքունիքի մեջ, այլև Աշոտի բովանդակ պարիսպն ներս եղած տարածութեան վրա

քրիստոնեական շինութեան հատուկ մի քար դրված է: Նույն մասին վրա գտնված եկեղեցիներու մնացորդները պարզ ցույց կուտան, որ 11-րդ դարէն բնավ այս կողմ չեն անցներ: Տարակույս չկա, որ Շնտտաստաններու և թե թաթարներու օրով, երբ արքունիքը այլևս հայաբնակ չէր, Աշոտի պարիսպն ներս ալ, եթէ ոչ ամբողջութեամբ, գեթ մեծ մասամբ պարսիկի ու թաթարի բնակավայր եղած էր թե՛ իբրև ամենալավ մասը Անիի և թե՛ Աշոտի պարսպով կրկնակի ամրացած: Նույնիսկ տիրապետողներու քաղաքական և անհատական շահը կպահանջեր ցեղակիցներով անմիջապես շրջապատել ապարանքը:

Անիի ներկա պատկերը այնքան տխուր և բնական ու գեղարվեստական հրապույրե այնքան զուրկ է, որ մեղադրելի չեն անոր անցյալի մասին ալ փոքր ինչ աննպաստ կարծիք ունեցողները: Բայց միևնույն ատեն երբեք ներելի չէ այն դասին, որ երկար տարիներու հետազոտութենէ հետո, գիտակցաբար կամ անգիտակցաբար, չեն կրցած տեսնել մի ահավոր ճշմարտութիւն, թե անջնջելի մնացած են այնտեղ եղած եռ ու զեռ կյանքի, մեղավաշան աշխատութեան, գերազանց վայելչասիրութեան և անբավ հարստութեան հետքերը:

Նոյակապ Անիի ավերակները, երբ հարյուրավոր տարիներ իբրև քարահանք ծառայել են շրջակա գյուղերու և քաղաքներու, մեծամեծ շինքեր ավելի բարբարոս ձևերով քանդվել են, քան ժամանակի կամ բնութեան ազդեցութեան տակ. հետևաբար, երբեք զարմանալի չէ, որ այսօր այնտեղ չենք գտներ, ինչ որ մեծութիւն, գեղեցկութիւն և հարստութիւն կապացուցանէ: Ո՞վ կարող էր երևակայել, որ Գագիկ Ա.-ի բոլորակ ս. Գրիգոր եկեղեցիները այդպէս պոկներու գնդազուլս խոյակները մինչև Կարս տարված լինէին: Ես անձամբ գնացի տեսա՝ Նորին. քհ. Ստամբուլցյանի առաջնորդութեամբ՝ այդ խոյակը Կարսի մեջ և լուսանկարել տվի: Անի գյուղի թուրք բնակչութեան ծերունիները այսօր ալ կպատմեն հետաքրքրվողին, թե ինչպէ՛ս հարյուրավոր սայլեր կըծվէին պատվեր տրված սրբատաշ քարեր Անիին Կարս տանելու համար: Նաև կնկարագրեն, թե ի՞նչ ձևով կփրցնէին ահագին պարիսպներ և շինքերու պատեր ու հետո վրայեն քարերը անվնաս կհաննէին: Երբ բոլորակ ս. Գրիգորի սյան խոյակը մինչև Կարս հասեր է, կնշանակե, թե նմանապես հատուկ պատվերով շատ են տարեր հայկական ապարանքներու և սրբավայրերու գեղարվեստական քարեր ամեն կողմ:

Ապարանքի պեղումներու ժամանակ հյուսիսային մասին մեջ դահլիճի մոտ գտնվեցավ մի պսա-

կի (corniche) կտոր՝ գերազանցորեն գեղեցիկ և ճաշակավոր քանդակված, որուն նմանը ունեցել է նաև Կաթողիկեի հարավ-արևելյան կողմը գտնված մի անհայտ շինութիւն: Այս շինքին այժմ հազիվ հիմերը և մի քանի գեղեցիկ խոյակներ ու խարխիսները մնացել են, այնուամենայնիվ հայտնի է, որ 10-11-րդ դարերուն գոյութիւն ունեցող մի կարևոր շինք էր:

Դահլիճի փլատակներուն մեջ գտնված գեղաքանդակ պսակի կտորը ինքնին պերճախոս ապացուց է, որ երբեմն դահլիճի կատարը շուրջանակի պսակված էր նույն գեղեցիկ պսակով: Եթէ բնական մի արկածով դահլիճը կործանված լինէր, անտարակույս, այդ գեղաքանդակ պսակի ուրիշ բեկորներ ալ շատ պիտի գտնվէին այնտեղ, բայց որովհետև ինամբով քանդելու տարեր են, ինչպես ուրիշ քարեր, պատահական մոռացութեան պետք է վերագրել այդ մի հատ պսակի բեկորի այնտեղ գտնվելը:

Հատկապես Բագրատունի շրջանին մեջ, ապարանքի ներքին և արտաքին ճարտարապետական շքեղութեան ապացուց հատուկտոր բեկորներ թեև քիչ գտնված են, այնուամենայնիվ եղածները գեղարվեստասեր բնակչութեան և տաղանդավոր արվեստագետներու գոյութիւնը կապացուցանեն: Անիի թանգարանին մեջ մանվածո զարդաքանդակներ փորագրված երկու հատ փայտյա առաստաղի գերաններ կան, որոնք վերջին բարբարոս տիրապետողներու ժամանակ ապարանքի մոտակա շինութիւններէն մեկուն քարե պատին մեջ հյուսել էին իբրև որմնակապ գերան (խաթիլ):

Շատ երկար կլինի այստեղ մի առ մի թվել այն ամեն մանրամասնութիւնները, որոնք պիտի ապացուցանեն երբեմնի արքայական փառաց արժանի ապարանքի մը գոյութիւնը Անիի միջնաբերդի բարձունքներուն վրա: Բավական է, որ մեկը մասնագիտորեն ուսումնասիրե այսօրվան Չախլախված ու այլանդակված մեծութեան ու գեղեցկութեան մնացորդները և համեմատե պատմութեան հակիրճ, բայց բնորոշ տվյալներու հետ, պարզ պիտի տեսնե, թե Անիի արքունի ապարանքն իր բարձր դիրքով, մեծութեամբ և շքեղ գեղարվեստականութեամբ ի՞նչ պատկառելի վեհութեամբ երբեմն կիշխեր թե՛ քաղաքի և թե՛ շրջակա արվարձաններուն վրա:

Բացի հյուսիսային ճակատի զառիվայր դիրքի պատճառով միայնց վրա շինված կրկնահարկ և եռահարկ մասեր, ընդհանրապես ամբողջ ապարանքը շինված էր միահարկ. այնուամենայնիվ այս հատկութիւնը չի կարող ստվեր ձգել Բագրատունիներու ապարանքի գեղարվեստական արժանավորութեան վրա: Պարզապես ժամանակի ճաշակի

արդյունք է, և այս միահարկ շինութիւններու ոճը շատ Հին ժամանակներէ ի վեր շարունակված է մինչև 10-12-րդ դարերը՝ Հայաստանի դրացի ասորա-քաղղեական, սասանական և նույնիսկ բյուզանդական ապարանքներու մեջ ալ հազվադեպ էին բազմահարկ մասեր: Թեև ի սկզբանե անտի հայ պատմագիրներ արքունական և իշխանական ապարանքները կըրվատեն բարձրաշին, բարձրարեղ, բարձրաձեղուն, գեղեցկահարմար և այլ ածականներով, սակայն ոչ մի տեղ չեն հիշած բազմահարկ շինութիւն՝ լինի տուն կամ ապարանք: Բայց վկայութեանց բացակայութենէն չենք կարող հետևել, թե ի հնումն հայոց մեջ բոլորովին անծանոթ էր մեկի ավելի հարկերով շինքեր շինելու ոճը: Անիի հյուսիս-արևմտյան քարաժայռին ծայրը դեռ մեծ մասամբ կանգնած է ավանդաբար Բագրատունյաց պալատ անվանված մեծ շինքը, որը թեև Բագրատունիներէն շատ հետո, 13-րդ դարու շինք է, սակայն ընդհանրապես երկհարկանի լինելն զատ, մի քանի մասեր ալ ունի եռահարկ: Քաղաքի կեդրոնին վրա բացված միմյանց կից երկու մեծ վաճառատունները, նույնպես 13-րդ դարու գործ, կրկնահարկ են: Ուստի, անկասկած, կարելի է հետևել, որ ավելի Հին ժամանակի մեջ գործածված ոճի շարունակութիւն են այս բազմահարկ շինութիւնները (նկ. նկ. 259, 265):

*
* *

Մինչև այստեղ կատարած հետազոտութենէս երևաց արդեն, որ մեր պատմագիրներ կամավորապես անտեսել են Հայ ճարտարապետութեան և գեղարվեստի մասին գրելը: Պեղումները և ուրիշ գիտական, գործնական խուզարկութիւններ բազմապատիկ ավելին տվին այդ մասին, ինչ որ պատմագիրներ ավելորդ համարել էին: Այսօր ամեն կասկած հետո մի մեծ ճշմարտութիւն է, որ ի հնումն Հայաստանի մեջ գերազանցորեն զարգացած էր շինարարական արվեստը և իշխանն ու ազնվականը ունեին կիրթ ու նրբացած ճաշակ գեղարվեստորեն պճնելու իրենց փառաց արժանի սեփական ապարանքները:

Սակայն, Հայ ազնվական դասի ներքին կենցաղի մասին պատմագրական հատուկտոր շողողուն նկարագրութիւնները դեռ լիովին չեն ապացուցված գործնականապես: Թեև ես չեմ կասկածել տրված տեղեկութիւններու ճշմարտութեան վրա, սակայն այսօրվան քննադատական ուղղութիւնը իրական փաստեր կպահանջե պատմութեան տված ամեն մի տեղեկութեան համար:

Անիի պեղումներով հույս կար, որ գեթ Բագրատունի թագավորներու և ազնվական տոհմերու 10-11-րդ դարերուն ներքին կենցաղի ճոխության և փարթամության մասին լուսաբանություններ ընծայող ապացույցներ գտնվեին: Բայց պեղումները մեզի բոլորովին տարբեր մի պատկեր պարզեցին: Եթե չապացուցվեցան այնտեղ ներքին կենցաղի համար սպասված մանրամասնությունները, այնուամենայնիվ ընդհանուր գծերով ապացուցվեցավ, թե իսկապես հեռավոր մեծ անցյալ մը ունեցեր էր այդ քաղաքը:

Առողջ դատողությամբ ալ պետք է էր, որ մենք մեծ արդյունք սպասեինք այդ քաղաքին հայ իշխանական կամ ազնվական ներքին փառավոր կենցաղի մասին, որովհետև Պոմպեի նման հրաբխային մեկ շնչով մոխրի տակ ծածկված էր Անին: Բացի այս, Բագրատունիներին հետո քանի մը դար մշտապես դադարած էր հայ քաղաք լինել, և ավերող ու ապականող վայրենի հորդանքներ բուն դեր էին, անդադար մաշելով վաղեմի հարստության ու փարթամության բոլոր մնացորդները:

Արփապանի Անին գրավելին հետո (1064) իշխանական և ազնվական տոհմերը բնական ու անբնական մահվամբ կամ գաղթականությամբ հետզհետե սկսան նվազել, և դեռ այն ժամանակն սկսան օտար ցեղեր խտանալ այնտեղ:

Իսկ Չարմաղանի արչավանքին հետո (1236) մեկ կողման համաճարակ դարձած գաղթականությունը բուն թափով կշարունակվեր, մյուս կողմն թուրք ու թաթար ցեղեր ալ ավելի կխտանային դժբախտ Անիի մեջ: Թեև միաժամանակ թաթարներ քրիստոնեից խղճի ու դավանանքի լայն ազատություն տված էին, սակայն հարկերով այնքան ծանրաբեռնած էին, որ մնացող բնակչությունն ալ նյութապես միշտ սպառվելու վրա էր:



Նկ. 268. Անիի միջնաբերդի պալատական եկեղեցու քանդակազարդ մասեր

Նախքան թաթարներու արչավանքը, Վրաստանի հովանավորության տակ, Չաքարյաններու տիրապետության սկզբնական շրջանին, ստեղծվեցավ նախկին ավանդություններով խառն հայ ճարտարապետության մի գեղեցիկ վերածնություն, որն որ տեղեց գրեթե երկու հարյուր տարի: Սակայն այդ գեղեցիկ վերածնությամբ թեև բազմաթիվ գողտրիկ ու ակնհաս կրոնական կամ աշխարհիկ շինություններ կանգնվեցան, բայց երբեք այն հսկայական մեծագործությունները, որոնք անթիվ ու անհամար են՝ սկսյալ քրիստոնեության նախնական շրջանին մինչև 11-րդ դարու վերջերը: Անիի մեջ Բագրատունի հարստության մոտավորապես մեկ դարու կարծ տևողության շրջանին, Շիրակի մեջ տակավին անկործան մնացած են Արգինայի, Շիրակավանի, Օղուզլուի, Մարմաշենի, Հոռոմոսի, Տայլարի, Բագնայրի և ուրիշ շատ մը հոյակապ կաթողիկեններ. ասոնց վրա պետք է ավելցնենք նաև Անիի մեջ շինված կաթողիկեն, գազկաշեն բոլորակ ս. Գրիգորը, Առաքելոց եկեղեցին, բոլորակ ս. Փրկիչը և այլն և այլն: Ո՞վ գիտե, թե դեռ ո՞րչափ ալ բարբարոսներու ձեռքով հիմնահատակ կորան: Ես զանց կառնեմ քրիստոնեության սկիզբն մինչև 7-րդ դարու վերջերը բովանդակ Արարատ աշխարհի մեջ անթիվ հոյակապ մեծագործությունները, որոնք այսօր ալ դեռ կանգուն են իբրև լուս վկաններ իրենց ժամանակի հայության մեծության, հարստության, հանճարին ու գեղարվեստական չնաշխարհիկ ճաշակին: Համարձակ կարող եմ ըսել, որ հայ ճարտարապետությունը և գեղարվեստը երբեք չէ հասեր այն բարձրության հետագա դարերու մեջ, ինչ որ էր մինչև 7-րդ դարու վերջին քառորդը:

Մեծության, հարստության և գեղարվեստական ոճերու ինքնուրույնության տեսակետով 12-14-րդ դարերու ճարտարապետական արտադրությունները համեմատել չէ կարելի նախնիքաց շրջաններու հետ:

Քանի դեռ կրոնական հալածանքը չկար, հայրենի հողին կպած մնացած հայերը, թեև ի բն ընդունակ աշխատելու, շահելու, վաճառականության և արվեստներու մեջ զարգանալու, սակայն տիրապետողներու ազաճ ախորժակը չէր հազնար արդեն վաղուց աղքատության շեմին վրա ոտք դնող ժողովրդին արյուն-քրտինքով շահածը ծծելով: Այս վիճակին մեջ ինչո՞վ կարող էին մեծամեծ հոյակապ շինություններ կանգնել, քանի որ իրենց ֆիզիկական գոյությունը հաղիվ կարող էին պահել հարկեր և տուրքերի ավելցած դույզն շահերով: Վերջին շրջանին մեջ կանգնված փոքրիկ շինություններու գեղարվեստականությունն, արհեստագործական ամեն տեսակ նրբություններին հստակ կերպով կտեսնվի, որ նույն փափկաճաշակ, տաղանդավոր և

մեղվաջան աշխատող ժողովուրդն է այս բունակալ լուծին տակ տառապող հայությունը, ինչ որ էր հին դարերուն մեջ, և բուն ճնշման տակ արգելված էր մեծագործություններով իր հանճարի բոլոր թափով երևան գալը: Արագածի փեղերուն վրա պատկառելիորեն բազմող հոյակապ Հովհաննավանքը և

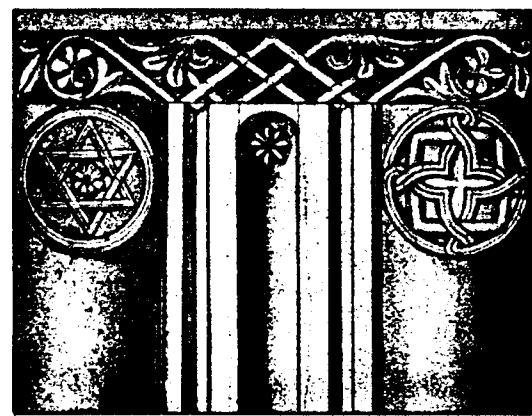

Գեղարդավանքի քարափոր տաճարները, որոնք իսկապես մեծագործություններ են և պարծանք մեր փոքրաթիվ մշտաջարջար հայության, սակայն շատ քիչ են ավելի քան երկու հարյուր տարիներ տևող ժամանակամիջոցին համար:

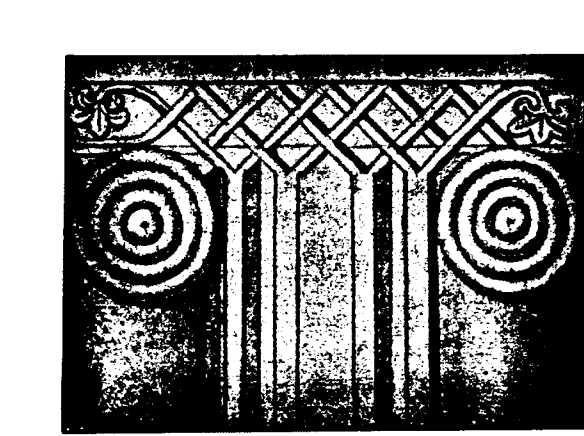
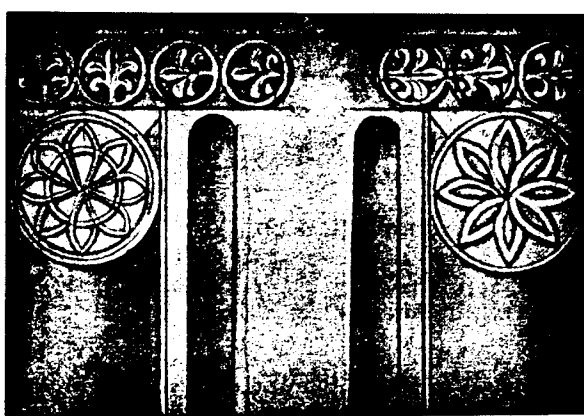

Նկ. 269. Անիի միջնաբերդի պալատական եկեղեցու որմնասյան մասեր

Շատ կսխալին անոնք, որոնք հայ ժողովուրդը քաղաքակրթության և զարգացման գագաթնակետին կբարձրացնեն 12-13-րդ դարերուն:

Ավանդություններ և ապացույցներ շատ կան, որ վերջին համայնական գաղթի ժամանակ անեցիք ոչ միայն իրենց շարժական կայքն ու հարստությունը տարան միասին, այլև եկեղեցիներու կաթողիկեններուն կատարը կանգնված թանգազին խաչերն ու եկեղեցիներու գեղաքանդակ դռներն անգամ հանեցին: Անիի Կաթողիկենի դռները այժմ պահված են Թեոդոսիայի թանգարանին մեջ¹:

¹ Անիից տարված մի քանի գրականներ, եկեղեցական գորգաքանդակ բեկորներ այժմ պահվում են Երևանի Պատմական թանգարանում, որոնք վերջին տարիներս ստացվել են Հյուսիսային Կովկասից: Հիշատակված դռնն այժմ գտնվում է Պետ. Էրմիտաժում:

Վերջին գաղթականության ժամանակ, բնիկ երկրին մեջ գուցե մնացին բոլորովին աղքատ և ստորին արհեստավոր հայեր, բայց այսպիսի մի ողորմելի հատվածն ինչ քաղաքակրթության մնացորդներ կարող էին սպասել Անիի մեջ: Եթե ճիշտ է, որ այս մնացորդ վերջին հատվածն ալ Լանկթիմուրի գազանային արչավանքին զոհ եղավ, այլևս կասկած չի մնար, որ Անին և իր շրջակայքը միանգամայն կողոպտվեցան իրենց ամենահատին կայքն ու կարասիքն:

Այժմ գլխավոր հարցն այն է, թե Լանկթիմուրի արչավանքն հետո որչա՞փ ատեն շարունակվեց եկվոր թաթարի, պարսիկի ու քրդի գոյությունը՝ դեռ 1064 թվականին հյուսիս սկսող մայրաքաղաք Անիի մեջ: Հաստատող փաստեր կան, որ մինչև 18-րդ դար առանց հայերի բնակչություն կար



Նկ. 270. Անիի քաղաքի պարիսպների և ավազ դուռ

այնտեղ, մի բնակչուց թյուն, որի նկարագիրը բացատրուած թյան կարող է, ոչ մի շնորհք չունեն և այս անշնորհքութեան հետևանքն է այսօրվան քարուքանդ Անին: Պեղումներն ալ այս միակ ճշմարտութիւնը ապացուցեցին: Բոլոր մեծամեծ տներ քանդված և անոնց քարերով ցեխաշաղախ նոր բնակարաններ շիներ էին, կամ մեծ տան մը կեսը քանդած և անոր քարերով մյուս կեսը նորոգելով՝ բնակեր էին: Գազկաշեն ս. Գրիգորի մեջն ու դուրսը իրմե քանդված քարերով բնակարաններ կամ, ավելի ճիշտը, որջեր շիներ ու ապրեր էին անոնց մեջ: Ինչպես վերև հայտնեցի, նույնիսկ ապարանքի դահլիճները մաս-մաս բաժանելով՝ խեղճ ու կրակ ցեխաշաղախ պատերով սենյակներու վերածեր, թոնիր թաղեր ու ապրեր էին անոնց մեջ ո՛վ գիտե որչափ ժամանակ: Քաղաքի կեդրոնին վրա բացված երկու մեծ վաճառատուններն մեկուն սքանչելի քանդակազարդութեամբ զարդարված դուռը փակելով՝ ճիշտ մեջտեղեն մի պատ բարձրացուցած էին այնտեղ բնակարան կամ խանութ շինելու համար: Այս վաճառատան փողոցին վրա էր, որ բացվեցան շարք մը խանութներ, որոնց մեկուն մեջն գտնվեցան պղնձագործ արհեստավորի մը ձեռքն ելած մանր-մունր առարկաներ՝ արվեստի նրբութիւնները բոլորովին զուրկ:

Այսօրինակ ընտանեկան և տնտեսական կենցաղի վերաբերյալ նյութեր շատ են հավաքված Անիի թանգարանին մեջ, որոնք վերին աստիճան թանգազին են մեզ՝ Բագրատունիներու անկումն հետո այնտեղ ապրող ու տիրող ժողովրդին արժեքը համեմատութեան դնելու համար: Պեղումներու ժամանակ շատ որոշ կերպով կտեսնվեին զանազան շերտեր՝ զանազան ժամանակներու հատուկ: Որչափ խորեն և անձեռնմխելի մնացած շերտերն հանվեին առարկաներ, այնքան ավելի հետաքրքրական և հայ կենցաղին մոտիկ կկապվեին: Ծաղկոցաձորի քարայրերուն անձեռնմխելի մնացած գերեզմաններն մեկուն մեջն գտնված փոքրիկ դիակի մը հազած մետաքսյա ասեղնագործ շապիկը և վրայի ոսկեթել ցանցակերպ հյուսված ծածկույթը ավելի շատ բան պարզեցին հայ իշխանական տոհմերու ներքին կենցաղի մասին, քան ուրիշ բազմաթիւ ուղունքներ ու խեցեղեն անոթներու փշրանքներ: Պակաս չեն հավաքված իրեղեններու մեջ վերջին շրջաններուն պատկանող արժեքավոր հազվադեպ առարկաներ, բայց որ հայ կենցաղի հետ կապ չունին, բնականաբար օգտակար չեն կարող լինել իմ ներկա տեսութեանս մեջ:

Երկու-երեք հարյուր տարի շարունակ ավազակարարոց ցեղերու մեջ դառնալի հետո, եթե

ավելցնենք Անիի մեջ մեռելակրկիտներու մշտական խուզարկութիւնները, գանձ փնտրելու համար անվերջանալի պեղումներն զատ, մինչև իսկ եկեղեցիներու պատերու քանդվելը, մինչև մեր օրերը անդադար իբրև քարահանք գործածվելը, միանգամայն կհամոզվենք, որ Անին, գուտ հայկական քաղաքակրթութեան շրջանի ներքին կենցաղի տեսակետով, մեծ բան չէր կարող տալ. ինչ որ տված, մեծ մասամբ վերջին բնակութիւնն ունեցող այլազան ցեղերու թափթփուկներն էին, հազվադեպ բացառութեամբ:

Ի տես այս անվիճելի տխուր իրականութեան, շատ մեծ սխալ կլինի հիմնվելով մինչև այժմ հավաքված տնտեսական, կենցաղային և նույնիսկ եկեղեցական առարկաներու վրա, դատել ու վճռել ավելի քան վեց-յոթ դար առաջ ինքնուրույն զարգացումով այնտեղ ապրող հայ բնակչութեան քաղաքակրթութեան աստիճանը: Որչափ ժամանակ հայ տարր կար Անիի մեջ ապրող, բնական էր, որ պիտի ունենային մի քանի շեն կամ կիսաշեն եկեղեցիներ իրենց անոթներով և սպասներով: Մինչև այսօր գտնված եկեղեցական սպասներու մեջ դեռ չերեցան թագավորական կամ իշխանական եկեղեցիներու վայել առարկաներ, բացի մի բրոնզյա կանթեղե, այն ալ ո՛վ գիտե, ո՞ր ժամանակե մնացած: Գազկաշեն բոլորակ եկեղեցի մեջն գտնված պղնձի թերթիկներով կազմված հասարակ և անարվեստ մի ջահ վերագրել այդ հսկայական եկեղեցին կանգնողին, մի լուրջ ծաղր է Գազիկի նման հարուստ, փառասեր և գեղարվեստասեր թագավորի մը հասցեին: Գազիկի կիսը՝ Կատրանիդե թագուհին միաժամանակ իր շինած կաթուղիկի գլխին մարդաչափ բարձրութեամբ արծաթյա խաչ կկանգնե, ներսը, գմբեթին մեջ, Հնդկաստանն Սմբատի բերել տված ութը բոլոր արժողութեամբ ջահ կկախե, իսկ Գազիկ պե՞տք էր այդքան ստոր ճաշակ ունենար, որ կնոջ շինած կաթուղիկեն երեք անգամ ավելի մեծածախս և գեղարվեստական տաճարին մեջ պղնձի թերթիկներն մկրատով կտրված և թելերով իրարու հետ կապված մի ջահ կախեր իր շինած տաճարի երկնամաս գմբեթին մեջ, ինչպես կրսե Ասողիկ ժամանակակից պատմագիրը: Պատմութենն բոլորովին պարզ է, որ Արփալանի՝ Անին գրաված ժամանակ գազկաշեն ս. Գրիգորը վաղուց անշքացած էր արևմտյան կողմի փլուզումով և մնացած մասի վտանգվելով, եթե ոչ՝ ավելի շուտ մահմեդականի մահկաբ Գազկաշենի գմբեթին գլուխը կղրվեր, քան կաթուղիկին: Եթե նույնիսկ չեն եղած լիներ, անկասկած, մինչև հետին սպասը թալանված պիտի լիներ, ինչպես մյուս կաթուղիկն: Բայց որովհետև պատմագիրներու

մեջ բացի Կատրանիդե թագուհու կանգնած կաթողիկեներն ուրիշ եկեղեցվո մասին գրված ոչինչ չենք գտներ, բնականաբար, եթե ոչ բոլորովին կործանված, գեթ անպետքացած և յուր գարդերեն մի անգամայն մերկացած էր: Պեղումներու ժամանակ արդեն պարզ երևաց, որ Հյուսիսեն Հարավ մի պատ քաշված էր քանդված մասը մնացածեն զատելու համար, և այսպես մի առժամանակ, իբրև մեծագործ նախնյաց հիշատակարան, պարբերաբար պաշտամունք կատարեր են: Ահա այդ ժամանակ կախվեր է այդ պղնձի կտորներեն կազմված ողորմելի ջահը, որն որ վերջին փլուզման ժամանակ գմբեթին անկումով թաղվեր է փլատակներու տակ: Պետք է միանգամայն համոզվել, որ գազկաչեն բոլորակ ս. Գրիգորի մեջ, բացի քարերեն, ուրիշ ոչ մի բան մեզի չէ հասած, որ Գազիկի կամ Բագրատունիներու ժամանակակից լինի, և միանգամայն աններելի է հսկայական գեղարվեստական մի մեծագործության հետ կապել՝ անճաշակ ու անարվեստ հետնագույն աղքատության շրջանի արտադրություններ:

*
* *

Անիի պեղումները անհունապես մեծ ծառայություն մատուցին՝ Հայոց ճարտարապետության անգնահատելի գանձերը ի լույս հանելով: Այնտեղ երևան եկան 7-րդ դարեն մինչև 14-րդ դարու ճարտարապետական վերածնություններու չքնաղ նմուշներ, որոնց համար բանաստեղծական գովերբ Հյուսիսեցան Եվրոպայի գիտնական արվեստագետներու կողմն: Համաշխարհային գեղարվեստի պատմության համար մոլոր առեղծվածներու բանալին եղավ շատ անգամ և դեռ կոչված է մեծամեծ ծառայություններ մատուցանելու թե՛ Համաշխարհային հին գեղարվեստի պատմության լուսաբանության և թե՛ ստեղծագործողներու ցեղական արժանավորություններու համար, եթե հետագոտությունները շարունակվին անաչառ և անշահախնդիր ուսումնասիրությանը:

Անիի ճարտարապետական գոհարները այնպիսի հետաքրքրություն գարթեցուցին և այնպիսի հրապույր ստեղծեցին իրենց շուրջը, որ գիտնականներ ակամա խոնարհեցան անոր իրական արժանավորություններու առջև և մեկը աշխարհահռչակ գիտնականներեն վերջապես խոստովանեցավ անոր ինքնուրույն գարգացումը սեփական դրոշմի ներքև:

Եթե ավերակները և պեղումները մեզ բավարար գոհացում չպատճառեցին Հայ պատմական կենցաղի մասին, կա նաև մի ուրիշ աղբյուր, որ

Հուսալի է շատ լուսաբանություններ քաղել անկե, անցյալի մթություն մեջ կորած անորոշություններու վերաբերյալ: Այդ աղբյուրն է Հայրենի Հողին վրա կյանքը շարունակող և կամ համայնական գաղթերով միատեղ ապրողներու մեջ եղած ժողովրդական ավանդություններն ու սովորությունները: Այս մասին մեծ ծառայություն պիտի մատուցանեն ազգագրական ժողովածուները:

Ես չեմ հավակնիր ինքզինքս ազգագրական ճյուղի ուսումնասիրության կարող համարելու և նյութերու մեջ համեմատություններ կատարելու, սակայն իմ մասնագիտությամբ պարապելու ժամանակ, թե՛ պատահեր են որոշ նյութեր և թե՛ Հայրենի սովորություններեն մտքիս մեջ զարթեր են հիշողություններ, որոնք, կարծեմ, անօգուտ չի լիներ այստեղ հիշատակելը՝ բարձրագույն դասի կենցաղագիտության տեսակետով:

Հայաստանի խուլ անկյուններու մեջ, ուր տակավին չէ հասեր ժամանակակից մոդաներու ազդեցությունը, և մարդիկ մնացել են նահապետական վիճակի մեջ, հավանական է, որ այն տեղերը դեռ կշարունակվի ուրիշ չափով նախնական տարազի ձևը: Բայց միևնույն ժամանակ զանազան գավառներու մեջ տարազներու այնքան այլազանություններ կան, որ մարդ կըժվարանա վճռելու, թե անոնցմե ո՞րը ավելի հիններու շարունակություն է, կամ որը ի՞նչ ազդեցություն ենթարկված է: Ինձ պատահեր են 12-13-րդ դարերու նկարագրող ձևազարդ մեջ Հայ կանանց տարազներ, որոնք գլխանոցներով փոքր ինչ նման են ժամանակակից նահապետական Հայ կանանց գլխանոցներուն, սակայն հնացած մասերով շատ կտարբերին: Մանավանդ արևմտահայերի տարազը շատ մեծ փոփոխություններու ենթարկված պետք է լինի, համեմատելով Արարատյան աշխարհի Հայ կանանց տարազին: Բայց թողնելով կանանց տարազի մասին խոսելը Հայ ազգագրագետներու, այստեղ մեջ բերեմ տղամարդկանց մի քանի հագուստներու ձևեր:

Հառիճավանքի արևելյան պատի վրա քանդակված են Զաքարե և Իվանե եղբայրներու բարձրաքանդակ պատկերները: Այս պատկերներու ներկայացուցած տարազը պետք է որ 12-13-րդ դարերու Հայ իշխանաց տարազի ձևը լինի: Թեև հմուտ քանդակագործի ձեռակերտ չէ և կարելի է իրականին անհամապատասխան գծերու շարժումներով տձևություն ստացած լինի, այնուամենայնիվ, գեթ մոտավոր արտահայտություն կարելի է համարել այդ մեծ իշխաններու սեփական տարազին: Անոնց տարօրինակ ձևով վերարկուին և գլխանոցին վերաբերյալ ինքս օչ մի կարծիք չեմ կարող Հայտնել (նկ. 271.):

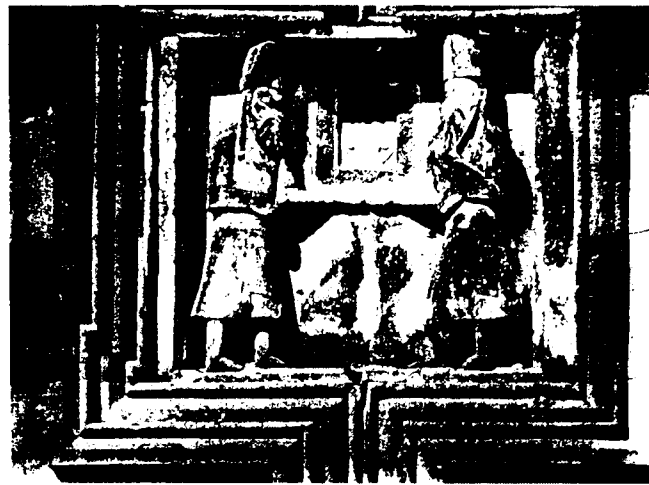

Նկ. 271. Զաքարե և Իվանե ամիրապատարների բարձրաքանդակները Հառիճավանքում

Անիի պեղումները մեզ տվին Բագրատունի Գազիկ Ա. թագավորի արձանը (տե՛ս նկ. 170)՝ քանդակված 10-րդ դարու վերջին կամ 11-րդի սկզբին: Այդ արձանը, որ այժմ պահված է Անիի հնագիտական թանգարանին մեջ, բացի վիզը կախված քրիստոնեական խորհրդանշան խաչեն, բոլորովին նման է արաբական խալիֆներու տարազին՝ իր մինչև կրունկները իջնող երկար վերարկուով և գլխու խոշոր փաթաթանով: Անկասկած, այս տարազը Բաղդադի խալիֆներեն ընծայված խալաթ էր, ոչ թե Գազիկի զուտ ազգային տարազը. ամենայն հավանականությամբ, ժողովուրդը, բոլորովին անկախ Գազիկի պաշտոնական տարազեն, իր սեփական ազգային հագուստներու ձևը ուներ, որ դեռ անձանթ է մեզ:

Գրեթե միաժամանակ քանդակված պետք է լինի Վասպուրականի թագավոր Գազիկ Ա. Արծրունիի բարձրաքանդակ պատկերը Աղթամարի եկեղեցվո պատին վրա: Դժբախտաբար այս պատկերն ալ շատ հեռու է մեզ որոշ գաղափար տալի, որովհետև այդ պատկերին մեջ Գազիկ, փոխանակ աշխարհական հագուստի, կրոնական հագուստով կենդակայանա, այսինքն փիլոնով ծածկված վերեն վար և գլխին շուրջն ալ՝ բյուզանդական սուրբերու նման՝ լուսապսակով: Թերևս ի նշան բարեպաշտության և երկյուղածության՝ Գազիկին հազվեցուցեր են այնպես: Ինձ կ'թվի, թե ի հնումն, սովորություն կար բարեպաշտ մարդոց կամ աղոթողներու պատկերները կրոնական սքեմով նկարել: Անիի ս. Փրկիչ եկեղեցվո մեջ ալ կա նմանօրինակ մի պատկեր: Ս. Փրկիչ եկեղեցին նկարագրող նկարիչ Սարգիս Փառչկյանը ավետարանիչի առջև ծունկ չդրած աղոթելու ձևով ինքզինք փիլոնով նկարած է, մինչդեռ Խժկունքի մեկ արձանագրություն

նեն գիտենք, որ նկարիչ Սարգիս Փառչկյանը աշխարհական էր: Ուրեմն, այս Գազիկ Արծրունիի պատկերն ալ անօգուտ է մեզ ազգային տարազի տեսակետով (նկ. 272):



Նկ. 272. Գազիկ Ա. Արծրունու բարձրաքանդակն Աղթամարում

Մրենի տաճարին արևմտյան դռան վրա քանդակված է կրոնական և աշխարհական բարձրաքանդակներու մի խումբ. այս քանդակներու մեջ աշխարհական տարազը շատ բնորոշ է իբրև ազգային տարազ: Հունական և պարսկական տարազներե բոլորովին անկախ ձև ունի, և հավատացած եմ, որ այդ պատկերին մեջ ներկայացող աշխարհականները նույն իսկ եկեղեցին կանգնող Կամսարական իշխաններն են՝ իրենց սեփական ազգային տարազով: Դժբախտաբար չունիմ այդ բարձրաքանդակի լուսանկարը այստեղ ներկայացնելու համար, սակայն անոր փոխարեն կուտամ մի ուրիշ պատկեր, որ մոտավորապես նման է Մրենի բարձրաքանդակներուն և շատ հետաքրքրական՝ տարազի տեսակետով (նկ. 275, 276):

Թալինի գերեզմանատան մեջ գտնվեցավ կոթողաձև գերեզմանաքարերու մի թանգազին հարստություն: Այս կոթողները, որ անկարելի է 7-րդ դարեն այս կողմ բերել, իրենց չորս կողմին վրա ունին բազմատեսակ հետաքրքրական քանդակներ,



Նկ. 273. Սմբատ և Կյուրիկե Բագրատունիների բարձրաքանդակները Հախպատում

որոնցմե մեկն ունի Հետևյալ պատկերը: Կոթողին վերին կողմը քանդակված է Քրիստոսի պատկերը, իսկ ներքևը՝ խոզի գլխով մի մարդ՝ ձեռքը վառած կերոն բռնած: Անշուշտ, ապաշխարող մի մեղավորի պատկերն է՝ Տրդատի ավանդության ազդեցության տակ խոզի գլխով նկարված: Այստեղ մեկ կողմ թողնելով անոր այլաբանական նշանակությունը, պահ մը եթե Հետաքրքրվինք անոր տարագրով, պիտի տեսնենք, որ Հակառակ անոր ծայրահեղ Հնություն, մեր ժամանակին ալ բոլորովին անծանոթ ձև է: Կոնակն ունի մի վերարկու՝ վիզեն կոճկած, առանց թևերը Հագնելու, մեջքին վրա կիսագոտի և օձիքը ետ դարձած՝ հավանաբար՝ սամույր: Այս ձևը Կովկասին բոլորովին անծանոթ չլինելն և մինչև այսօր տակավին գոյությունեն դադրած չլինելն գատ, Հայաստանի արևմտյան գավառներուն մեջ մինչև այսօր նույնությամբ կհագվին քուրդ բնիկերը: Այս օրինակները շատ են 6-7-րդ դարերու Հատուկ գերեզմանական կոթողներու վրա թե՛ խոզի և թե՛ մարդու գլխով քանդակված: Կարծեմ տարակույսի տեղ չի մնար, որ այս տարազը մինչև 7-րդ դար Հայոց ազգային տարազն էր և ավանդաբար շարունակված է մինչև այսօր. թե անկից առաջ ո՞րչափ Հին է, այդ արդեն քննության կարոտ է, թեև գերեզմանաքարի այս ոճը այնքան Հին է, որ մինչև Հեթիտական ժամանակներուն կհասնի:

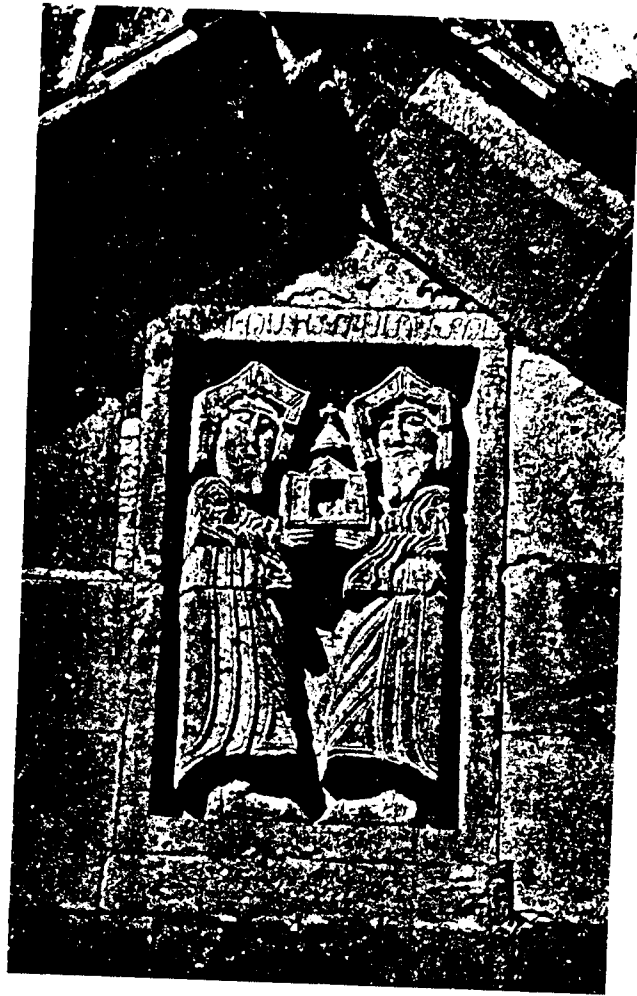

Նկ. 274. Կյուրիկե և Սմբատ Բագրատունիների բարձրաքանդակները Սանահնում

Ալեքսանդրապոլի [Լենինական] մոտ, Դարբանդ գյուղեն գտնվեցավ մի ուրիշ կոթողաձև գերեզմանաքար, որ քրիստոնեական շրջանն շատ առաջ՝ հեթանոսական դարերուն կվերաբերի: Այս կոթողին երեք կողմին վրա քանդակված են գազանազուլի մարդակերպ հրեշներ, իսկ մեկ կողմին վրա ալ՝ մի կնոջ պատկեր: Հակառակ անարվեստ քանդակագործության և քարին չափազանց մաշված լինելուն, դարձյալ որոշ է գլխի զարդաքանդակի ձևը: Մագերը սանրված և երկու կողմեն կախ ընկած, ճակատին վրա եղբր է կապված մի ժապավեն՝ հորիզոնական, և կամ, ավելի Հավանական, գլխին դրած է մի գլխանոց՝ շատ նման Թիֆլիսի Հին կանանց գլխանոցին, վրան ալ ունի մի առանձին ծածկոց՝ ուսերեն վար իջած: Գլխի այս զարդարանքը առավել կամ նվազ փոփոխությամբ կարելի է մինչև այսօր տեսնել բովանդակ Հայաստանի նահապետական կանանց մեջ:



Նկ. 275. Բարձրաքանդակներ Մրենի տաճարի վրա

Մի ուրիշ Հետաքրքրական սովորություն իմ օրով գոյություն ուներ ծննդավայրիս՝ Շապին Գարահիսարի մեջ, հյուրասարահի կամ տոնասարահի տեսակետով: Պետք է գիտենալ, որ Շապին Գարահիսարի և իր շրջակայից Հայ բնակչությունը Վասպուրականի և Անիի գաղթականություններով խառն է: Մասնավորապես Թամզարա գյուղաքաղաքի բնակչությունը զուտ Անիի գաղթականությունն էր, Շ. Գարահիսարից շատ արհամարհանքով կվերաբերվին դեպի Թամզարայի Հայությունը, մինչև իսկ շատ Հազվադեպ պարագաներու մեջ խնամություններ կկատարեին: Այս արհամարհանքին պատճառն էր մի ընդհանուր Համոզում, թե Թամզարացիք անիծած ժողովուրդ են: Տարակույս չկա, որ Պուլզ Հովհաննես վարդապետի Անի քաղաքը անիծած լինելուն ավանդությունն էր, որ կշարունակեր տակավին. բայց պետք է ըսել, որ Թամզարացիները վերին աստիճան ժրջան և առանց բացատրության արհեստավոր ժողովուրդ էին, գլխավոր արհեստին էր ոստայնակությունը: Կային շատ վարպետ բրուտներ, որոնք քաղաքի մեջ գտնված Հույն բրուտներեն գերազանց առավելության խեղդեն անոթներ կլինեին: Չափազանց զբոսասեր և վայելչասեր էին: Գյուղաքաղաքը դրախտի նման պայծառացուցած էին պարտեզներով ու ծառաստաններով՝ մոտեն անցնող մի վտակի բավական առատ ջրեն օգտվելով: Երբ Անիի մեջ սնդիկի ամաններ գտնվեցան, իրենց տարօրինակ ձևով դեռ ոչ ոքի Հայտնի չեղած, առաջին անգամ ես Հայտնեցի

այդ ամաններուն շինության նպատակը, որովհետև մինչև իմ օրերը գործածական էին և շինողները Թամզարացի բրուտներն էին:



Նկ. 276. Բարձրաքանդակներ Մրենի տաճարի վրա

Մեծ տուն շինող Հարուստները անպատճառ տան մեջ կլինեին մի մեծ սրահ՝ Հատկապես Հարսանիքներու և տոնական խնջույքներու Հատուկ (նկ. 278): Այս սրահը տան մյուս մեծ ու փոքր սենյակներեն բոլորովին տարբեր Հատկանիշներ ուներ: Առհասարակ քառակուսի էր, դուռը կբացվեր մեջտեղեն: Դռնեն անմիջապես ներս որոշ լայնությամբ և սրահի երկայնության Հավասար նախագավիթի նման մի տեղ կթողվեր (նկ. 278, 1): Այս նախագավիթին անմիջապես կհաջորդեր բուն Հանդիսասրահը՝ մի փոքր բարձր Հատակով (նկ. 278, 3): Սրահը և նախասրահը բաժնված էին աղեղնակապ երկու կամ ավելի Համաչափորեն գետեղված սյուներով (նկ. 278, 6, 6): Նախասրահին մեջ նստելու աթոռ կամ բազմոց չէր դրվիր և միայն Հատուկ էր սպասավորներու ու հյուրամեծարներու:

Նախասրահի ալ և ձախ կողմերը, Հատակեն մոտավորապես մեկ մետր բարձրությամբ առանձին բազմարաններ են շինված, որոնց ներքև պահարաններ են, ուր կպահվին Հանդիսասրահին Հա-

տուկ սպասները, իսկ վրանները կնստեն նվազածուներու և երգեցիկներու խումբերը (նկ. 278, 2, 2): Բուն Հանդիսարահը, դռան Հետ դեմ առ դեմ



Նկ. 277. Պարոն խուսուրդուղայի որմնանկարը Հախպատում

ունի ձմեռային մի վառարան (նկ. 278, 4): Վառարանին երկու քովին սկսած Հաստատուն շինված են՝ մինչև նվազածուաց խումբերու բարձրավանդակը Հասնող փայտաշեն բազմոցները (նկ. 278, 5, 5, 5, 5)՝ մոտավորապես 30-40 սանտ. բարձրությամբ: Բազմոցին ամբողջ երկայնությունով կփոփին խոտով կամ բուրդով լեցված ներքնոցները՝ բավական զգալի թանձրությամբ, որուն մախաթ անունը կուտային: Ներքնոցներուն վրա կփոփին թանգազին գորգեր՝ Հատկապես բազմոցներու յուրաքանչյուր կողմին լայնության և երկայ-

նություն չափով գործված, այնպես որ, բազմոցին Հորիզոնական լայնությունը ծածկելի Հետո, պետք էր մեկ մասն ալ վար կախվեր մինչև սրահի տախտակամածը՝ բազմոցի տախտակե ճակատը ծածկելու համար: Գորգերը փոփելի Հետո, շուրջանակի կշարվեին թանգազին մետաքսեղեն կամ այլ կերպասեղեն երեսներով խոտե կամ բրդե պինդ լեցված բարձեր՝ պատերուն Հենված ուղղահայաց ձևով: Վառարանին մեկ կամ մյուս կողմին անմիջապես կից կնստեր տան նահապետը, և Հանդիսակաց կողմին կնստեր քաղաքին Հոգևոր առաջնորդը կամ տաներեց քահանան: Ասոնցմե Հետո, պատվո կամ աստիճանի Համեմատ, կշարվեին ծալապատիկ կամ ծնկաչոք Հանդիսականները՝ ամբողջ բազմոցներու երկարությամբ: Եթե Հանդիսականներու մեջ պատահին ավելի պատվո արժանի մարդիկ, անոնց համար կրկին կբերվեին առանձին փափուկ բրդե փոքր ներքնակներ և փափուկ բարձեր՝ Հենվելու:

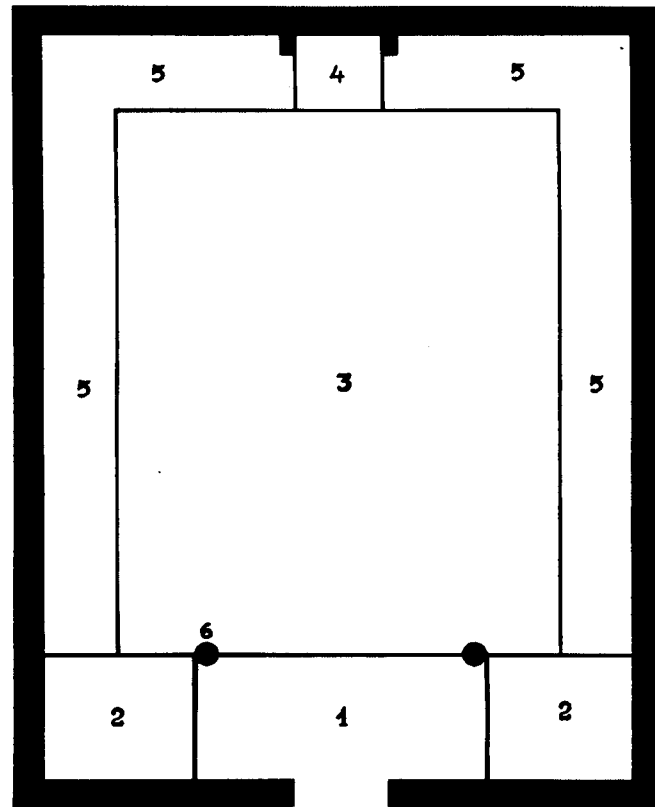

Նկ. 278. Թամզարայի տոնական սրահի Հատակագիծը

Ճաշեն առաջ երկու սպասավորներ, ձեռքերին կոնք և ջրամանով, վառարանին երկու քովին սկսելով՝ Հանդիսականներուն ձեռքերուն ջուր կլցնեին լվացվելու համար, որոնց կրկերանային նակ ուրիշ երկու սպասավորներ՝ ուսերնուն վրա ձգված շատ մը անձեռոցներով, անոնք ալ լվացվողին անմիջապես ձեռքին վրա կձգեին մի անձեռո-

ցիկ՝ սրբվելու համար: Լվացվելու արարողությունն Հետո կբերվեր ճաշի մեծ սեղանը՝ ընդհանրապես բոլորակ. սեղանի լայնությունը կամ տրամագիծը քիչ պակաս էր բազմոցներու մեջտեղ մնացած դատարկ միջոցին: Սեղանը կազմված էր մի շարք մաքուր տախտակների, որոնք միացած էին իրարու ծխններով և ի Հարկին կծալվեին: Սեղանը կղրվեր

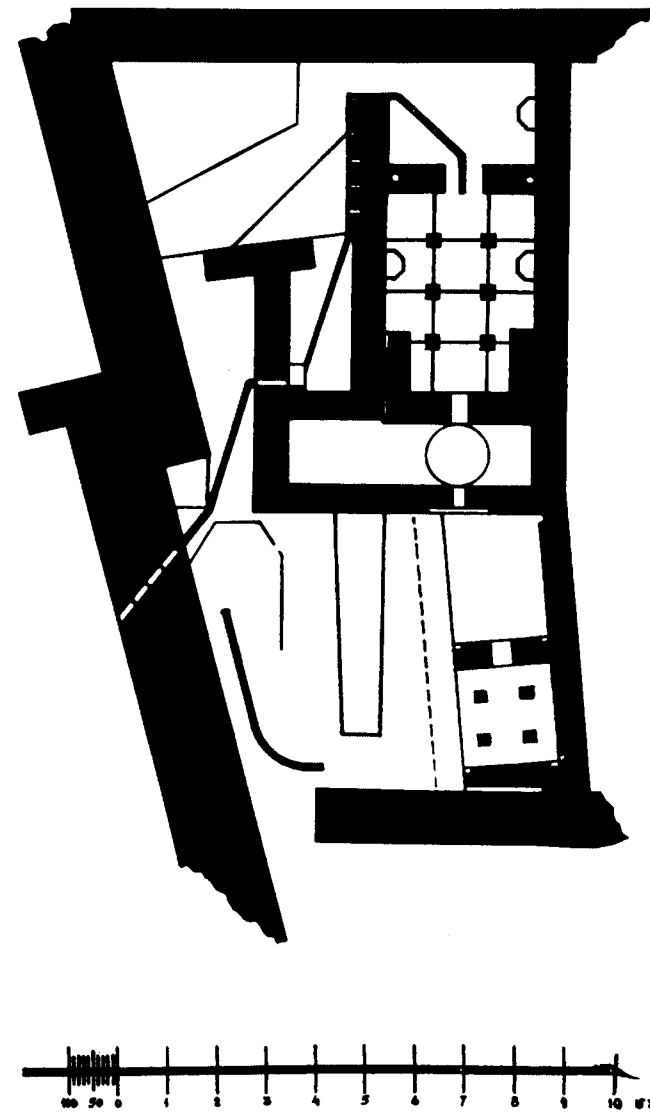

Նկ. 279. Անիի միջնաբերդի բազանիքի Հատակագիծը

առանձին փայտաշեն պատվանդաններու վրա՝ Հատկապես նույն սեղանին համար շինված: Սեղանին Հավասար մեծությունը մաքուր սփռոց փոփելի Հետո, դարձյալ սեղանին ամբողջ շրջապատի երկարությամբ միակտուր շինված մի երկար անձեռոցով կշրջապատեին սեղանին շրթունքը, որը բազմականները իրենց ծունկերուն վրա պիտի առնեին՝

ձեռքերը և բերանները սրբելու համար բաժանված անձեռոցիկներն անկախ: Նախագավթին մեջ կանգնող սպասավորներն այլևս դադար չունեին ժամեր տևող այս ճաշին համար շարունակ լեցուն ամաններ բերելով և դատարկները տանելով: Որչափ բազմատեսակ լինեին կերակուրները, այնքան մեծ կհամարվեր պատիվը:

Ճաշի ամբողջ տևողության միջոցին, ինչպես նաև առաջ և Հետո, անդադար կնվազեին նվազածուները իրենց բարձրավանդակին վրա: Ճաշը վերջանալին Հետո, երբ սեղանը կվերցվեր, դարձյալ կկրկնվեր ձեռք լվանալու արարողությունը: Վերջին անգամ կմնար բաժանել անխտիր բոլոր Հանդիսականներու քաղցր ըմպելիքներ և սուրճ, որմե Հետո ցանկացողներ ազատ էին մեկնելու, եթե տաճարին նախագահող նահապետին ցանկության Հակառակ չէր:

Տաճար բառը ընդգծեցի նկարագրածս սրահին Հատկացնելով, որովհետև, ի նկատի ունենալով, իբրև ականատես, այս սրահներու մեջ խնջոյքներու ժամանակ տիրող կանոնավորությունը, պարտադիր օրենք դարձած արարողությունները, Հյուրերուն կողմանե ցույց տրված պատկառելի դիրքը և Հարգական վերաբերմունքները դեպի տան նահապետը և սպասավորաց ծայրահեղ աստիճանի ակնածանոք կատարած ծառայությունները, համոզված եմ, որ այս ձևով սրահները իրենց Հատուկ կոչումով, զարդարանքներով, չքեղ կահավորությունով ճիշտ մեր նախնիքներու տաճարներուն ավանդական շարունակություններն են: Ես այստեղ ավելորդ համարեցի նկարագրել սպասներու բազմազանությունները և անոնց նյութերու որչափ մեծարժեք լինելը, նաև այդ բազմազան թանգարժեք սպասներուն ինչպես ըստ պատվո և աստիճանի Հյուրերուն առջև դրվելու առանձին ձևերն ու կանոնները, որոնք շատ Հին դարերու սովորությունները լինելուն կասկած չեն թողուր: Ես վստահ եմ, որ շատերն անձամբ տեսած և Հետաքրքրված լինելով այս Հնագույն սովորություններով՝ ինձ Հետ համաձայն պիտի լինեն, թե այս բոլորը Հին տաճարական խրախճանությունաց ժամանակ կատարված արարողություններն էին և թե այդպիսին էր իսկապես մեր պատմիչներու տաճար կոչածը:

ԱՆՎՈՒ ՄԻՋՆԱԲԵՐՈՒՄԻ ՊԵՂՈՒՄՆԵՐԸ¹

Գազկաշեն ս. Գրիգորի բացվելին Հետո անհրաժեշտ էր Բագրատունյաց պալատի պեղումը:

Ս. Գրիգորի միջոցով գաղափար կազմեցինք Բագրատունի թագավորաց բարեպաշտության ու երկրորդածուխյան վրա. սակայն, նույնչափ, թերևս ավելի կարևոր էր, Հնար եղածին չափ մոտիկ ծանոթանալ նաև անոնց տնտեսական և ընտանեկան ներքին կյանքին:

Այս հետաքրքրական տեղեկությունները մեզի պիտի տային միմիայն պալատի պեղումները, որ բարեբախտաբար չուշացան. 1907 թ. Հունիսի սկիզբը պրոֆ. Մառը ձեռնարկեց այդ պեղման:

Նախընթաց տարիներու բեղմնավոր ու հիացուցիչ արդյունքները տեսնելի Հետո, այս տարի ամեն ոք իրավամբ կապասեր արքայական բնակութեան վայել գեղարվեստական մեծամեծ հրաշալիքներ, սակայն քանի պեղումները առաջ կերթային, այնքան ճնշող տպավորության տակ կմնային Հետաքրքիր դիտողները: Փոխանակ փառքի և մեծութեան նշմարներու՝ աղքատության, թշվառության, տխուր անցքերու վկաններ միայն դուրս կուգային: Արդյունքը ոչ միայն չէր համապատասխաներ նախապես մեր ունեցած Համոզումներուն և ակնկալութիւններուն, այլև մեկ տարիի ի վեր, դիտնական ճանապարհորդներու փայլուն նկարագրութեանց ևս կհակասեր:

Բոլորովին սխալ չէին ճանապարհորդներու տված տեղեկությունները, անոնք ճշտիվ նկարագրեր էին առանձին-առանձին Անիի մեջ գանազան կետերու վրա գոյութիւն ունեցող քանի մը պալատներ և ապարանքներ, սակայն Հայտնի չէ, թե ի՞նչ թյուրիմացութեամբ այդ առանձին նկարագրութիւնները ամփոփվեր էին միայն մեր պալատի վրա (Տ. Ղ. Ալիշան, «Շիրակ», երես 47-48):

Հ. Ալիշանի նկարագրութեան երկու տողը միայն՝ «Յերկուս տրոհեալ երեւի Արքունիքդ, ի հիւսիսային և յարեմտեան մասունս» կվերաբերի ճշտիվ Բագրատունյաց պալատին, բայց ո՛չ անոր ցուց տված տեղին վրա, այլ միջնաբերդի գագաթը, ուր այս տարի կատարվեցավ պեղումը: Մնացյալ արտակարգ ճոխութեանց նկարագրութիւնները կվերաբերին ուրիշ տեղերու, որոնք գրեթե կես առ կես գոյութիւն ունին, որոնցմե մեկը, Անիի կեդրոնին վրա, կվերաբերի Ջաքարե սպասարարի և

յուր ժառանգորդաց: Ասոր ստուգութեան անվրեպ ապացուցներ ինծի հաջողվեցավ գտնել 1907 թ. աշնան վերջին: Այս այն պալատն է, որ Կեր-Բորդը հիացմամբ նկարագրած է 1817-ին. սակայն անկեց Հետո երկար կանգուն չէ մնացած, որով իրեն Հետեան եկող խուզարկուները կամ հագիվ բեկորներն են տեսած և կամ բնավ չեն տեսած:

Ո՛ր էին, ուրեմն, Բագրատունի թագավորներու ոսկեծեղուն դահլիճները, գեղաքանդակ սյունազարդ սրահները: Ոչինչ չէր մնացած այդ փառքի օրերին, ամեն բան քանդվեր ու անհետացեր էր և տեղը մնացեր էին կուլտուրայի բացարձակ թշնամի ցեղի մը հոգեկան նկարագրին իսկական տիպար ծուռ ու մուռ սենյակներ, ցեխաշաղախ պատեր, վերջապես ամեն ինչ գծուծ, ամեն ինչ ստորին: Եթե կես դար ևս տեսած ըլլար Անիի մարդաբնակութիւնը, մենք ապահովաբար չպիտի գտնեինք այն սակավաթիվ նմուշներն ալ, որոնք հրաշքով պահված էին իբր ապացույց Բագրատունիներու մեծութեան և գեղարվեստասեր ոգույն, թեև այս վերջիններն ալ սաստիկ եղծված ու անհայտանալու նախօրյակին մեջ հագիվ հասան մեզի:

Մտտավորապես 3500 քառ. մետր զետին մը գրավող, բազմաթիվ սենյակներով լեցուն պալատի մը մեջ հագիվ մնացած էին երկու դահլիճի, մեկ սրահի, մեկ ջրամբարի և մեկ մտից դռան հետքեր, որոնք ավելի կամ նվազ չափով 10-րդ և 11-րդ դարերու գեղարվեստի դրոշմը կկրեին:

Մնացյալ մասերը, հոշոտված դիակի մը նման այլանդակվելի Հետո, 40,000 քառ. մետր տարածութեամբ ամբողջ արքունիքի մեջ (միջնաբերդ) հագիվ մնացել են 6-7 կիսակործան կամ ավերակ եկեղեցիներ:

Հին պալատը Աշոտի ժամանակ ուղղանկյուն քառակուսի դիրք մը գրաված էր միջնաբերդի ամենաբարձր կետին վրա և բաժանված էր հյուսիսային և հարավային մասերու՝ արևելքին արևմուտք ձգվող հինգ մետր լայնութեամբ ապառաժով մը, որուն երկու ծայրերուն վրա կբացվեին երկու մտից դռներ:

Հյուսիսային մասին մեջ են երկու մեծ դահլիճ, մի սրահ և մի բաղնիք:

Առաջին դահլիճը, պալատի հյուսիս-արևմտյան կողմը, բարձր կետի մը վրա շինված է 21 մետր երկայնութեամբ և 10¹/₂ մետր լայնութեամբ:

Ձուտ 10-րդ և 11-րդ դարերու հայ ճարտարապետական ոճով թանձր ու չքեղ ութ որմնասյուներ, որոնք ներքին կողմին կզարդարեն անոր հյուսիսային և հարավային պատերը, միմյանց կապված են գեղեցիկ աղեղներով և կամարներով, որոնցմե գոյացած առաստաղի կեդրոնական մասը ծածկված էր անշուշտ նույն դարերու ոճով կառուցված գմբեթով մը:

Հյուսիսային պատի վրա, յուրաքանչյուր որմնասյունի մեջտեղ տակավին կմնան 2¹/₂ մետր լայնութեամբ հսկա պատուհաններու հետքերը՝ ուրկեց կզարգվեր Շիրակա դաշտի ամբողջ տարածութիւնը:

Այս դահլիճին մեջ էր, որ Սաքսոնիո իշխանը, քարի մը վրա նստած, շրջապատող գեղեցիկ բնութիւնը երկար ատեն մտահուլզ դիտելին Հետո, հայերեն լեզվով բացականչեց.

«Աւաղ փառացս անցաւորի»:

Աշոտի շինած կրաշաղախ թանձր արտաքին պատի վրա կիսով չափ հավելված մը կկազմեն այս դահլիճը, որ անպատճառ շինված էր Աշոտի ժառանգներին մեկուն օրով, բայց Հայտնի չէ, թե ո՛րուն:

Երկրորդ սրահը, ճակատը դեպի հյուսիս, առաջին դահլիճին ճիշտ հանդիպակաց արևմտյան կողմը կգտնվի և համեմատաբար ավելի փոքր է: Ինչպես բեկորները ցույց տվին, այս սրահին ամբողջ առաստաղը ծածկված էր գաճե ձուլված գեղեցիկ զարդարանքներով, որոնց ոճը, Բագրատունյաց շրջանին բոլորովին անձանոթ, Ջաքարյան շրջանի զարգացած արվեստագործութեան հատուկ էր: Հինգ սանտիմ. լայնութեամբ զարդաքանդակ ժապավեններ կհյուսվեին արաբական ճաշակի գանազան ձևերով, որոնց հյուսվածքին մեջ գոյացած բազմանկյունի կամ աստղաձև դասարկութիւններու մեջ դիզված էին վերին աստիճանի նուրբ և բնական գծերով բարձրաքանդակ կենդանիներ և թռչուններ:

Այս միակ սրահն է, որ մահմեդական վերջին տիրապետողներին մեկուն (նույնիսկ կարելի է ըսել Ջաքարեին շատ Հետո) վայելչասիրութեան և կիրթ ճաշակի մի բացառիկ արդյունքն է. եթե նախորդներն ալ ունեցած ըլլային այս ճաշակն ու զարդացումը, մենք Բագրատունյաց պալատը այսօրվան ողբալի վիճակին մեջ չէինք գտներ:

Այս սրահը ամբողջական հավելված մը կկազմեն պալատին սկզբնական արտաքին պատին կից: Ասոր անմիջապես քովի սենյակին մեջ, որուն իսկական ձևը կորսված է, պատի ծեփերու թափած կտորներու վրա կային շարք մը արաբերեն գրեր՝ կարմիր ներկով գրված:

Երրորդ դահլիճը, որ ավելի մեծ ու ընդարձակ է քան առաջինը, կգտնվի հյուսիս-արևելյան կողմը, ճակատը դեպի արևելք, և իսկական հին շինութեան սահմանին մեջ: Գետին թափած որմնասյուները թե՛ տաշվածքով և թե՛ քարերու տեսակով, նմանութիւն կբերեն առաջին դահլիճի որմնասյուներուն: Ընդարձակ տարածութեան պատճառով, այս դահլիճը, բացի որմնասյուներե, ունեցած է նաև համաչափորեն դասավորված չորս կեդրոնական անջատ սյուներ, որոնցմե աղեղներ և կամարներ կձգվեին դեպի հանդիպակաց որմնասյուները:

Այս կեդրոնական չորս սյուները, տաշված կարծր որձաքարե, թեև համեմատաբար ավելի փոքր, սակայն իրենց moulure-ներով իսկական տիպը ունեն գազկաշեն ս. Գրիգորի ներքին մեծ սյուներուն, թերևս այս դահլիճն ալ ըլլա գազկաշեն, որովհետև այլևս Անիի մեջ ոչ մի տեղ չի տեսնվիր որձաքար սյուներու գործածութիւնը:

Քիչ ժամանակ Հետո, այս ընդարձակ տարածութիւնը երկու մասի բաժանված է, հավանաբար հունաց ձեռքով, մեկ մասը բազիլիկ ձևով երկու կարգի վրա սյունազարդված է հունական և բյուզանդական ոճերու նմանութիւն կրող սյուներով:

Այս երրորդ դահլիճի և երկրորդ սրահի առջև բազմաթիվ հավելվածներու հետքեր կան դեռ չպեղված, որոնք հունաց և թաթարաց ժամանակի մնացորդներ կթվին: Մեծատառ հունարեն արձանագրութեանց կտորներ այս հավելումներու շուրջը գտնվեցան:

Բաղնիքը՝ մեկ նրբաքցքի վրա՝ ունի երկու դուռ, որոնց յուրաքանչյուրը կտանի դեպի առանձին բաժանում: Առաջին բաժանումը շատ փոքր է, հագիվ երեք մարդ կրնա տեղավորվել անոր մեջ, ունի առանձին վառարան և ծխաններ: Հավանաբար, ըստ արևելյան հարեմական դրութեան, սա կանանց հատուկ բաժինն էր:

Երկրորդ բաժանումը բավական ընդարձակ և ըստ ամենայնի կանոնավոր է, բացի դռներու անհամեմատ փոքրութենէն: Նրբաքցքի դռնին կմտնվի ընդարձակ նախասրահ մը, ուր կան 30 սանտ. բարձրութեամբ քարե սալահատակներով բազմոցներ, որոնց վրա կփռվեին գորգեր և օթոցներ, շրջապատված փափուկ բարձրով. այստեղ կհանվեին, կհագնվեին և թե կհանգստանային լվացումին անմիջապես Հետո (նկ. 279):

Նախասրահին անմիջապես կհաջորդեն բուն բաղնիքը, որ բաժնված է երկու անհավասար մեծութեամբ լվացարան-սենյակներու: Փոքր նախագավթին մեջ կա միայն մեկ լվացքի ավազան, երկրորդական հյուրերու կամ ծառաներու հատուկ,

¹ Արտատպւում է «Հուշարար»-ի 1908 թվի № 6-7-ից: Կազմող

իսկ մեծ բաժնին մեջ առայժմ Հայտնի են երկու ավագաններու տեղերը՝ դեմ դիմաց. թերևս խորը կար մի երրորդ ավագան ևս, բայց նշանները անհետացած են: Այս բաժանումը հատակով միասին ամբողջ ծեփված էր գած ու կրով և ներկված: Հատակի սայերը շարված էին մեկ մետր բարձրությամբ քարե սյունակներու վրա, որոնց տակ մնացած դատարկության մեջն կանցնեին խորը վառվող վառարանին ծովն ու բոցը և դուրս կելնեին Հանդիպակաց պատին մեջ շինված ծխաններն:

Վառարանին վրա կմնա եռացող ջրի կաթսային տեղը միայն, ուրկեց սկսած են բաժանվել ավագանները ջուր փոխադրող կավե նեղ խողովակները: Տակավին կմնան ավելորդ ջրերը արտաքսող լայն խողովակներն ալ գետնին տակ, միայն որոշ հետք չկա կաթսան ջուր փոխադրող խողովակներու: Այս մասը մինչև վերջը պահված է իբրև բաղնիք, բայց փոքր բաղնիքը հետո վերածվեր է սենյակի:

Բաղնիքի շինութեան ժամանակը որոշել դժվար է. ավելի նորագույն ժամանակի արվեստով շինված կերևի. Աշոտի Հին պատին հետ ունեցած անպատշաճ դիրքը և քարերու շարվածքն ու տաշվածքը շատ տարբեր են Բագրատունի շրջանի արվեստագործութենէն: Եթե կավե նեղ խողովակներուն ջրամբարի վրա գտնված ջրաբաշխ խողովակներուն հետ ունեցած կատարյալ նմանութենէն հետևեցնելով բաղնիքի այս մասը քիչ Հին Համարենք, այնուամենայնիվ, փոքր բաժնի բոլորովին հետնագույն ժամանակի հավելված մը ըլլալուն կասկած չկա:

Պասաժին մյուս կողմը, հարավային բաժնին մեջ, առայժմ փորված է երկու սենյակ, որոցմե մեկը առանձին ոչինչ չունի, բացի ընդարձակութենէն, բայց մյուսն ուշադրութեան արժանի է յուր գեղանկար փայտյա առաստաղով և յուր ներքև պահած Հնագույն մեծ ջրամբարով:

Այս ընդարձակ սենյակը անպայման կապ ունի Հյուսիս-արևելյան կողմի արաբական զարդարանքներով սրահի հետ: Գտնված առաստաղի տախտակներու վրայի ծաղկանկար զարդերու ոճը նույնպէս արաբական է և խառն է գածն ժապավեններուն վրայի քանդակներուն ճիշտ նման ձևերով. թերևս այս մեծ սենյակը Հյուսիս-արևելյան սրահը շինել տվող խանի հարեմին հատուկ էր պատի հարավային անջատ բաժնին մեջ:

Այս սենյակին ալ շատ ուշ ժամանակ շինված և գածն զարդարանքներով սրահին ժամանակակից ըլլալուն ապացույց կարող են համարվել հետևյալ նշանները: Նախ՝ նույն ձևով չորս մեծ անջատ

սյուններու օժանդակութեամբ ծածկված առաստաղով Հին սենյակի մը հետքեր գտնվեցան ասոր հատակէն, որուն սյուններու խարխիսները ավելի ճոխ և ճիշտ նման էին մայր եկեղեցու արևմտյան դռան առջև այժմ գոյութիւն ունեցող խարխիսներուն. երկրորդ՝ վերջին շինութեան ժամանակ ջրամբարը մասամբ փլած և մինչև բերանը հողով լեցվելով անգործածելի դարձած էր, ամբողջովին վրան սալարկվելով. երրորդ՝ ջրամբարին ամբողջ աղբյուրները ջուր փոխադրող կավե և երկաթե նեղ խողովակները սենյակի սալահատակին ներքև խանգարված և ընդհատված էին. չորրորդ՝ նկարագարը առաստաղը ընկած էր ուղղակի վերջին սալահատակին վրա:

Ջրամբարը ունի 7 մետր լայնութիւն, 7 մետր երկայնութիւն, 5 մետր խորութիւն, մեջտեղնէն բաժանված է միջնորմով մը և գած ու կրով ծեփված հատակով միասին: Միջնորմին վրա բացված են երկու սրակամար, ցած, հաղորդակցութեան դռներ: Պատերը շինված են քառակուսի լայն աղյուսներով, կամարներու աղյուսներուն շարվածքը զարմանալի նմանութիւն ունի Հին ասորական և պարսկական շարվածքի ձևին, սա ինքնին մեծ ապացույց է ջրամբարի խիստ Հնութեան:

Պասաժն ալ չէ մնացած իր սկզբնական ձևին մեջ, ավելորդ շինութիւններով և նորոգութիւններով բոլորովին տգեղացած է: Արևմտյան մտից դռան բարավորները կեսն վար անաղարտ պահված են իրենց Հնագույն Հայ ոճի քանդակազարդով, որուն առջին օրինակը կտեսնվի Տեկորի եկեղեցիին վրա և վերջին օրինակը՝ Մայր եկեղեցիւ հարավային պատուհաններին մեկուն շուրջը: Պատին կից սագաչն եկեղեցին, որ ավելի Հին է, իր պսակներուն վրա ունի ճիշտ նույն քանդակները:

Պատը, բացի արքունիքի ընդարձակ պարիսպնէն, շրջապատված էր նաև առանձին շրջափակով մը՝ 27-են մինչև 30 մետր հեռավորութեան վրա, ուրկեց դուրս ձգված էին նախնի արքայազուններու հատուկ Հինգ տոհմային փոքր եկեղեցիները, բացի պատի Հնագույն սագաչն եկեղեցիէն և անոր կից մատուռնէն, որն որ անկարելի էր: Մահմեդականներու օրով այս եկեղեցին ևս իբր մզկիթ գործածված կերևի, որովհետև քանդակազարդ որմնասյանց խոյակներու վրա գտնված մարդոց և կենդանիներու գլուխները միայն տաշեր են, առանց մազի չափ վնասելու ուրիշ քանդակներու:

¹ Այս շրջափակը անպայման մահմեդական տիրապետութեան ժամանակ է շինված:

Անաղարտ մնացած տնային կահկարասիներ ընամ չեղեցան. ընդհանրապէս հախճապակիներու և խեցեղեններու փշրանքներ էին գտնվածները, բայց չնայելով անոնց փշրված վիճակին, քանի մը դարաշրջանի աննման արվեստագործական նմուշներու մեծ հավաքածո մը կազմվեցավ անոնցմով, մինչև իսկ փյունիկյան ապակիներ գտնվեցան անոնց մեջ:

Մինչև բերանը հողով լեցված հորե մը գեղեցիկ ու ներդաշնակ գույներով ծաղկազարդված և ոսկեզօծված ամենաբարձր տեսակի հախճապակիի կտորներ դուրս եկան:

Պատի զանազան մասերուն մեջ գտնվածներն ալ, թեև ավելի նորագույն ժամանակի, բայց շահեկանութենէն զուրկ չէին: Իր տեսակին մեջ խիստ հազվագյուտ կանաչագույն մի աման բարձրաքանդակ ծաղիկներ և արաբերեն վերտառութիւններ ունեւր վրան՝ խիստ ճարտարորեն նկար-

ված. ուրիշ երկու ամաններու մեջ նկարված էին արևելյան առասպելներն առնված՝ ուրախութեան և վշտի ոգիները՝ թագազուլու և թեւովոր աղջկա կերպարանքով. մի ուրիշ կտորի վրա մնացած էր մարդու մը ուար, որուն վրա կերեք այսօրվանին զարմանալի նմանութեամբ զինվորական ուսնոց մը: Բագմաթիվ գունագեղ ծաղկանկար փշրանքներու մեջ շատ հետաքրքրական է կտոր մը, որուն վրա գույներու կատարյալ ճշտութեամբ նկարված է Անիի ձորերուն մեջ առատորեն բուսող մանուշակագույն ծաղիկը՝ ցողունով և տերևներով միասին: Հողե ամանի կտորներ պատահեցան բարձրաքանդակ Հայերեն տառերով:

Ուշագրավ էին երկու մատանիներ, որոնց մեկուն բլուրեղաման սպիտակ ակին վրա հագիվ նկատելի փոքրութեամբ երկու տող արաբերեն գրված էր անհավատալի նրբութեամբ, իսկ մյուսին պարզ բրոնզյա ակին վրա քանդակված էր մի թռչուն:

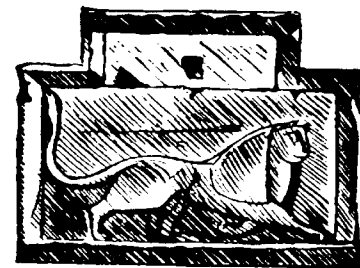

ՀԱՎԵԼՎԱԾ

Մրարներ №№	Վայրը և ճարտարա- պետական հուշարձանի անունը	Չափազրույթյան բովանդակությունը	Վիճակը
5	Անիի ս. Գրիգոր եկեղեցի (գաղկաչեն)	ժ. Նույնի շարունակություն	»
		ժա. Գավթի մասեր	»
		ժբ. Այլևայլ մանրամասնություններ	»
		ժգ. Պատուհանի շրջանակներ, պսակներ և այլ զարդեր	»
		ժդ. Արտաքին որմնասյուների քանդակազարդ abaque-ներ	»
		ժե. Գավթի հատակազիծ	»
		ա. Հնդհանուր հատակազիծ	»
		բ. Եկեղեցու հատակազիծ	»
		գ. Եկեղեցու մի մասի հատակազիծ	»
		դ. Բոլորակ պատուհաններ, շրջանակներ	»
ե. Ներսի սյուների խոյակներ	»		
6	Անիի Ապուղամրենց ս. Գրիգոր եկեղեցի	զ. Ջարդերի նմուշներ	»
		է. Ջարդաքանդակներ	»
		ա. Հատակազիծ	մատիտով
		բ. Արևելյան ճակատ	»
		գ. Հյուսիսից հարավ կտրվածք	»
		դ. Ներքին որմնասյուներ	»
		ե. Երկու խորշեր	»
		զ. Ջարդաքանդակներ	»
		է. Մուտք	»
		ը. Պատուհաններ	»
7	Իգաձորի անանուն եկեղեցի	թ. Ջանազան մանրամասներ	»
		ա. Խոյակներ	»
8	Անիի պալատական եկեղեցի	ա. Հատակազիծ, ճակատներ, կտրվածք	»
		բ. Քանդակազարդ մասեր	»
9	Էջմիածնի տաճար	գ. Քանդակազարդ մասեր	»
		ա. Հատակազիծ	»
		բ. Հատակազիծ	»
		գ. Հատակազիծի մանրամասնություններ	»
10	Տեկորի տաճար	դ. Ճակատի մասեր	»
		ե. Ճակատի մասեր	»
		ա. Հատակազիծ	»
		բ. Հատակազիծ	»
		գ. Հարավային-արևմտյան և հյուսիսային ճակատներ	»
		դ. Արևելյան ճակատ	»
		ե. Հատակազիծ	»
		զ. Դռան մանրամասնություններ	»
		է. Այլ դռան մանրամասնություններ	»
		ը. Այլ դռան մանրամասնություններ	»
թ. Այլ դռան մանրամասնություններ	»		
ժ. Լուսամուտների մանրամասնություններ	»		
ժա. Քառակուսի գմբեթի լայնքը	»		

Մրարներ №№	Վայրը և ճարտարա- պետական հուշարձանի անունը	Չափազրույթյան բովանդակությունը	Վիճակը
11	Բազարան	ժբ. Հյուսիս-արևմտյան ճակատ	»
		ժգ. Գմբեթի մանրամասնություններ	»
		ժդ. Հարավ-արևելյան և հյուսիս-արևելյան անկյուններ	»
		ժե. Ծածկի չափազրույթյուններ	»
		ժզ. Խարիսխներ և պսակներ	»
		ժէ. Սեղանի երկու կողմի որմնասյուներ	»
		ժը. Խարիսխներ և զանազան քանդակներ	»
		ժթ. Խոյակներ	»
		ի. Խոյակներ	»
		իա. Խոյակներ և պատուհանի կամարներ	»
12	Խծկոնք	իբ. Տաճարի հատակազիծ	»
		ա. Հատակազիծ	»
		բ. Արևմտյան և հյուսիսային կողմի կտրվածքներ	»
		գ. Արևելյան և հարավային կողմի կտրվածքներ	»
		դ. Արևմտյան կողմի կտրվածք	»
		ե. Արևելյան խորանի պատուհանի պսակ	մատիտով
		զ. Խոյակներ, երիզ (կարնիզ)	»
		ա. Հատակազիծ	»
		բ. Պարագծի չափում	»
		գ. Հատակազիծ, կտրվածք և առանձին մասեր	»
13	Հոփսիմեի տաճար	դ. Բոլորակ երկհարկ եկեղեցու չափումներ	»
		ե. Դռան և պատուհանի մանրամասնություններ	»
		զ. Խոյակներ և խարիսխներ	»
		է. Մահարձան	»
		ը. Ջարդաքանդակներ	»
		թ. Ջարդաքանդակներ	»
		ժ. Կամարներ և այլ մանրամասնություններ	»
		ա. Հատակազիծ	»
		բ. Հատակազիծ	»
		գ. Ճակատ և ծածկ	»
14	Բազմայր	դ. Հատակազիծ	»
		ե. Հարավային ճակատ	»
		զ. Գմբեթի կտրվածք	»
		ա. Առաստաղի մի մասը	»
		բ. Խարիսխներ և խոյակներ	»
		գ. Գավթի կտրվածք	»
		դ. Գավթի առաստաղի մասեր	»
		ե. Առաստաղի հաշիվներ	»
		զ. Առաստաղի մանրամասնություններ	»
		է. Գմբեթի ստորին մասը	»
14	Բազմայր	ը. Խարիսխներ	»
		թ. Առաստաղի մանրամասնություններ	»
		ժ. Առաստաղի մանրամասնություններ	»
		ժա. Առաստաղի մանրամասնություններ	»

Ծրարների №№	Վայրը և ճարտարապետական հուշարձանի անունը	Չափազրույթյան բովանդակությունը	Վիճակը		
15	Հոռոմոսի վանք, ս. Գեորգ եկեղեցի	ժա. Խարիսխ, խոյակ և կամար	»		
		ժբ. Երիզ (կամրիզ)	»		
		ժգ. Հատակագիծ	»		
		ժդ. Խոյակներ և այլ մանրամասնություններ	»		
		ժե. Հատակագծեր	»		
		ժզ. Ընդհանուր հատակագիծ	»		
		ժէ. Հատակագիծ	»		
		ժը. Հատակագծեր	»		
		ժթ. Հատակագծեր	»		
		ի. Հատակագծեր	»		
		իա. Առաստաղի մասեր, խոյակ և այլն	»		
		ա. Հատակագիծ	»		
		բ. Հարավային ճակատ և արևելքից արևմուտք կտրվածք	»		
		գ. Հյուսիսային ճակատ	»		
		դ. Արևելյան ճակատ	»		
16	Հոռոմոսի վանք, Աշոտ Ողորմածի գերեզման	ե. Մանրամասնություններ	»		
		զ. Պսակներ	»		
		ա. Աշոտ Ողորմածի գերեզմանի ճակատներ և հատակագիծ	»		
		բ. Նույնի կտրվածք	»		
		17	Հոռոմոսի վանք, Ռուզուքանի դամբարան	գ. Հարավային ճակատ և արևելքից արևմուտք կտրվածք	»
				դ. Արևելյան ճակատ	»
				ե. Մանրամասնություններ	»
				զ. Պսակներ	»
				ա. Աշոտ Ողորմածի գերեզմանի ճակատներ և հատակագիծ	»
				բ. Նույնի կտրվածք	»
				գ. Հարավային ճակատ և արևելքից արևմուտք կտրվածք	»
				դ. Արտաքին ճակատի քանդակներ	»
				դ. Արևելյան հին պատ	»
				ե. Արևելյան պատի որմնասյուներ և կամարների մանրամասնություններ	»
				զ. Արևելյան պատի խաչքարեր	»
է. Դամբարանի ծածկ	»				
ը. Դամբարանի արևելյան պատը ներսից	»				
թ. Դամբարանի առաստաղ	»				
18	Հոռոմոսի վանք, ս. Հովհաննես եկեղեցի			ա. Առաստաղի մասեր, խոյակ և այլն	»
		ա. Հատակագիծ	»		
		բ. Խորշեր և պսակներ	»		
		գ. Մանրամասնություններ	»		
		ա. Սյունազարդ դահլիճի մեջ գտնվող խաչքարեր	»		
		բ. Նշխարատան արևելքից արևմուտք կտրվածք	»		
		գ. Գմբեթի ներսի ստալակոտներ	»		
		դ. Նշխարատան սյուներ և որմնասյուներ	»		
		ե. Մանրամասնություններ	»		
		զ. Մանրամասնություններ	»		
		ա. Գավթի հատակագիծ	»		
		բ. Գավթի առաստաղի ընդհանուր պատկեր	»		
		գ. Գավթի ներքին սյուներ	»		
		դ. Գավթի առանձին սյուների և որմնասյուների մանրամասնություններ	»		
		19	Հոռոմոսի վանք, ս. Հովհաննես եկեղեցու հարավարևմտյան կողմի երեք սրահներ	ա. Հատակագիծ	»
բ. Խորշեր և պսակներ	»				
գ. Մանրամասնություններ	»				
ա. Սյունազարդ դահլիճի մեջ գտնվող խաչքարեր	»				
բ. Նշխարատան արևելքից արևմուտք կտրվածք	»				
գ. Գմբեթի ներսի ստալակոտներ	»				
դ. Նշխարատան սյուներ և որմնասյուներ	»				
ե. Մանրամասնություններ	»				
զ. Մանրամասնություններ	»				
ա. Գավթի հատակագիծ	»				
բ. Գավթի առաստաղի ընդհանուր պատկեր	»				
գ. Գավթի ներքին սյուներ	»				
դ. Գավթի առանձին սյուների և որմնասյուների մանրամասնություններ	»				
20	Հոռոմոսի վանք, ս. Հովհաննես եկեղեցու դավիթ			ա. Հատակագիծ	»
				բ. Խորշեր և պսակներ	»
		գ. Մանրամասնություններ	»		
		ա. Սյունազարդ դահլիճի մեջ գտնվող խաչքարեր	»		
		բ. Նշխարատան արևելքից արևմուտք կտրվածք	»		
		գ. Գմբեթի ներսի ստալակոտներ	»		
		դ. Նշխարատան սյուներ և որմնասյուներ	»		
		ե. Մանրամասնություններ	»		
		զ. Մանրամասնություններ	»		
		ա. Գավթի հատակագիծ	»		
		բ. Գավթի առաստաղի ընդհանուր պատկեր	»		
		գ. Գավթի ներքին սյուներ	»		
		դ. Գավթի առանձին սյուների և որմնասյուների մանրամասնություններ	»		

Ծրարների №№	Վայրը և ճարտարապետական հուշարձանի անունը	Չափազրույթյան բովանդակությունը	Վիճակը		
21	Հոռոմոսի վանք, Ռուզուքանի դամբարանի վրայի մատուռներ	ե. Գավթի սյուների և խոյակների մանրամասնություններ	»		
		զ. Չանգակատան շուրջը եղած սյուների տեսակներ	»		
		է. Չանգակատան հատակագիծ, ճակատ և կտրվածք	»		
		ը. Չանգակատան ներքին և արտաքին տեսք	»		
		թ. Չանգակատուն կազմող ութը միակտուր քարերի դիրքը	»		
		ժ. Չանգակատան միջի ութը քարերի վրայի քանդակներ	»		
		ժա. Նույն	»		
		ժբ. Առաստաղի հյուսիս-արևելյան անկյուն	»		
		ժգ. Առաստաղի հյուսիս-արևմտյան մասը	»		
		ժդ. Առաստաղի հարավային կողմի միջին մասը	»		
		ժե. Առաստաղի հարավ-արևմտյան մասը	»		
		ժզ. Առաստաղի հարավ-արևմտյան մասը	»		
		ժէ. Գավթի հարավային ճակատ, հյուսիսային ճակատ և հյուսիսից հարավ կտրվածք	»		
		ա. Հատակագիծ, ճակատ և կտրվածք	»		
		բ. Ռուզուքանի մատուռների մասեր	»		
22	Հոռոմոսի վանք, ս. Մինաս եկեղեցի	ա. Հատակագիծ և այլ մասեր	»		
		բ. Հյուսիսից հարավ կտրվածք, հարավային ճակատ և մանրամասներ	»		
		գ. Արևելյան ճակատը և հյուսիսից հարավ կտրվածք	»		
		դ. Խորշերի պսակներ	»		
		ա. Մատուռի հատակագիծ, կտրվածք, մանրամասներ	»		
		23	Հոռոմոսի վանք, Սմբատ Տիեզերակալի դամբարան	ա. Հատակագիծ	»
				բ. Երեք մատուռների հատակագիծ	»
				գ. Դամբարանի միջի խաչքարեր	»
				ա. Պարսպի մուտքը դրսից	»
				բ. Առաջին սրահի հյուսիսից հարավ կտրվածք, նախազավթի և մատենադարանի հյուսիսային ճակատներ	»
				գ. Նշխարատան կից երկրորդ սրահի կամարների մասեր	»
				դ. Նշխարատան հատակագիծ	»
				ե. Մատենադարանին կից հին հյուրատների շարքը և ս. Հովհաննես եկեղեցու հարավային կողմի նրբանցք	»
				զ. Փլած դիվանատան մասեր	»
				է. Մեջտեղից բաժանված հարավային կողմի երեւոյթ	»
ը. Հեծուկի դստեր դամբարանի հատակագիծ	»				
թ. Հեծուկ Վահրամի դստեր դամբարանի միջի երկու խաչքարերն արևելյան պատի վրա	»				
ժ. Նույն դամբարանի կտրվածք	»				
ժա. Չանգակատի սեղանազրույթներ	»				
ա. Չանգակատի բեկորներ՝ 12 թերթի վրա	»				
24	Հոռոմոսի վանք, ս. Հովհաննես եկեղեցու հյուսիսային կողմի դամբարան	ա. Հատակագիծ	»		
		բ. Հեծուկից	»		
		ա. Հատակագիծ	»		
		բ. Հեծուկից	»		
		ա. Հատակագիծ	»		
		բ. Հեծուկից	»		
		ա. Հատակագիծ	»		
		բ. Հեծուկից	»		
		ա. Հատակագիծ	»		
		բ. Հեծուկից	»		
		ա. Հատակագիծ	»		
		բ. Հեծուկից	»		
		ա. Հատակագիծ	»		
		բ. Հեծուկից	»		
		25	Հոռոմոսի վանք, ս. Հովհաննես եկեղեցու հարավարևմտակողմի հյուրատուն և դիվանատուն	ա. Հատակագիծ	»
բ. Խորշեր և պսակներ	»				
գ. Մանրամասնություններ	»				
ա. Սյունազարդ դահլիճի մեջ գտնվող խաչքարեր	»				
բ. Նշխարատան արևելքից արևմուտք կտրվածք	»				
գ. Գմբեթի ներսի ստալակոտներ	»				
դ. Նշխարատան սյուներ և որմնասյուներ	»				
ե. Մանրամասնություններ	»				
զ. Մանրամասնություններ	»				
ա. Գավթի հատակագիծ	»				
բ. Գավթի առաստաղի ընդհանուր պատկեր	»				
գ. Գավթի ներքին սյուներ	»				
դ. Գավթի առանձին սյուների և որմնասյուների մանրամասնություններ	»				
26	Անի			ա. Հատակագիծ	»
				բ. Հեծուկից	»
		ա. Հատակագիծ	»		
		բ. Հեծուկից	»		
		ա. Հատակագիծ	»		
		բ. Հեծուկից	»		
		ա. Հատակագիծ	»		
		բ. Հեծուկից	»		
		ա. Հատակագիծ	»		
		բ. Հեծուկից	»		
		ա. Հատակագիծ	»		
		բ. Հեծուկից	»		
		ա. Հատակագիծ	»		
		բ. Հեծուկից	»		
		27	Անի-Ախուրյանի կամուրջ	ա. Հատակագիծ	»
բ. Հեծուկից	»				
ա. Հատակագիծ	»				
բ. Հեծուկից	»				
ա. Հատակագիծ	»				
բ. Հեծուկից	»				
ա. Հատակագիծ	»				
բ. Հեծուկից	»				
ա. Հատակագիծ	»				
բ. Հեծուկից	»				
ա. Հատակագիծ	»				
բ. Հեծուկից	»				
ա. Հատակագիծ	»				
բ. Հեծուկից	»				
28	Անի Կզկալա			ա. Հատակագիծ	»
		բ. Հեծուկից	»		
		ա. Հատակագիծ	»		
		բ. Հեծուկից	»		
		ա. Հատակագիծ	»		
		բ. Հեծուկից	»		
		ա. Հատակագիծ	»		
		բ. Հեծուկից	»		
		ա. Հատակագիծ	»		
		բ. Հեծուկից	»		
		ա. Հատակագիծ	»		
		բ. Հեծուկից	»		
		ա. Հատակագիծ	»		
		բ. Հեծուկից	»		

Մրարների №№	Վայրը և ճարտարապետական հուշարձանի անունը	Չափազրույթյան բովանդակությունը	Վիճակը
29	Անիի կաթուղիկե	գ. Եկեղեցու հյուսիսից հարավ, արևելքից արևմուտք կտրվածքներ և արևելյան ճակատ	»
		դ. Կզկալայի եկեղեցու գմբեթի մանրամասներ	»
		ե. Եկեղեցու որմնանկարներ և այլ մասեր	»
		զ. Եկեղեցու որմնանկարներ	»
		է. Խոյակներ և պսակներ	»
		ը. Սևազրույթյուններ	»
		ա. Հատակագիծ սեղանի և պատուհանների մասերի	»
		բ. Հատակագիծ տաճարի միջին մասերի	»
		գ. Հատակագիծ տաճարի արևմտյան մասերի	»
		դ. Հատակագիծ հարավային պատի	»
		ե. Հարավային ճակատ	»
		զ. Արևմտյան ճակատ	»
		է. Հյուսիսից հարավ կտրվածք	»
		ը. Արևմուտքից արևելք կտրվածք	»
		թ. Հյուսիսային և հարավային մուտքեր	»
		ժ. Գմբեթի մանրամասներ	»
		ժա. Միջին մեծ սյուն	»
		ժբ. Մանրամասնություն	»
		ժգ. Հարավային ճակատի մանրամասներ	»
		ժդ. Արևմտյան ճակատի պատուհանների քանդակներ	»
		ժե. Այլ պատուհանների քանդակներ	»
		ժզ. Քանդակազարդ մանրամասնություններ	»
		ժէ. Արևելյան խորշեր	»
		ժը. Մանրամասնություն	»
		ժթ. Տաճարի արևելյան կողմի դամբարանի հատակագիծ	»
		ի. Խոյակներ	»
		իա. Մանրամասներ	»
		30	Անիի միջնաբերդ
բ. Արևելյան կողմի խորանի զույգ պատուհաններ	»		
գ. Միջնաբերդի գազաթի մոտ գտնվող բազմանկյուն եկեղեցու արևմտյան ճակատ և հյուսիսից հարավ կտրվածք	»		
դ. Միջնաբերդի հարավարևմտյան անկյունի ժայռի գլխին շինած եկեղեցու չափազրույթյուններ	»		
ե. Նույն եկեղեցու մանրամասնություններ	»		
31	Անիի միջնաբերդի հարավային լանջի եկեղեցի	զ. Սևազրույթյուն	մասիտով
		ա. Հատակագիծ	»
		բ. Հյուսիսային, հարավային ճակատներ և հյուսիսից հարավ կտրվածք	»
32	Անի, Մառի պեղած ս. Գրիգոր եկեղեցի (գազկաշեն)	գ. Արևելքից արևմուտք կտրվածք և այլ մասեր	»
		դ. Հարավային մուտք	»
		ա. Հատակագիծ	»
		բ. Մանրամասներ	»
		գ. Որմնասյուներ և այլ զարդեր	»
		դ. Պսակներ	»

Մրարների №№	Վայրը և ճարտարապետական հուշարձանի անունը	Չափազրույթյան բովանդակությունը	Վիճակը
33	Անիի վրաց եկեղեցի	ա. Հատակագիծ, հյուսիսային կողմը ներսից և մանրամասներ	»
34	Անի, չորս մեծ սյուներ	ա. Հատակագիծ և մանրամասներ	»
35	Անի, Մանուչեի մզկիթ	ա. Հատակագիծ և որմնասյուներ	»
		բ. Կտրվածք	»
		գ. Դռան բարավորներ	»
		դ. Առաստաղի մոզայիկներ	»
		ե. Զարդաքանդակներ	»
36	Անի, Հովվի եկեղեցի	ա. Հատակագիծ և ճակատ	»
37	Անի, ս. Փրկիչ	ա. Հատակագիծ	»
		բ. Հյուսիսային ճակատ և հյուսիսից հարավ կտրվածք	»
38	Անի, Ախուրյան գետի ձորագլխին քանդված մի եկեղեցի	ա. Հատակագիծ և մասեր	»
39	Անի, փոքրիկ մատուռ Ախուրյանի ափին	ա. Հատակագիծ, կտրվածք և ճակատ	»
40	Անի, Առաքելոց եկեղեցու գավիթ	ա. Գավթի հատակագիծ եկեղեցու հետ միասին	»
		բ. Արևելյան ճակատ	»
		գ. Հյուսիսից հարավ կտրվածք	»
		դ. Արևելյան մուտք	»
		ե. Քանդակազարդ որմնամասեր	»
		զ. Որմնասյուների ստալակտիկ քանդակներ	»
		է. Ստալակտիտ քանդակներ	»
		ը. Որմնասյուներ	»
		թ. Առաստաղի մոզայիկներ	»
		ժ. Գավթի փլված մասի արևելյան պատի վրայի խաչքարեր	»
		ժա. Գմբեթի միջի ստալակտիտներ	»
		ժբ. Խաչքարեր՝ գավթում	»
ժգ. Սևազրույթյուններ՝ երկու թերթ	»		
41	Անիի Առաքելոց եկեղեցի	ա. Հատակագիծ	մասիտով
		բ. Արևելյան ճակատ	»
		գ. Արևելքից արևմուտք կտրվածք	»
		դ. Արևելյան մատուռների կտրվածք	»
		ե. Երկու մուտքեր	»
		զ. Որմնասյուների քանդակազարդ շրջանակներ	»
		է. Խոյակներ և այլ մասեր	»
		ը. Քանդակազարդ մասեր	»
		թ. Սևազրույթյուն	»
42	Կոռանաց վանք	ա. Բեխենց վանքի հատակագիծ	»
		բ. Ծակատ և կտրվածք	»
		գ. Արտաքին կամարներ և շրջանակներ	»
		դ. Մանրամասներ	»
		ե. Մանրամասներ	»
43	Անի, զույգ վաճառատուն	ա. Քանդակազարդ մասեր և մանրամասնություններ՝ 12 թերթ	»
			»

Բ Ա Ռ Ա Ր Ա Ն

ԲՆԱԳՐՈՒՄ ԳՈՐԾԱԾՎԱԾ ՃԱՐՏԱՐԱՊԵՏԱԿԱՆ ՏԵՐՄԵՆՆԵՐԻ¹

Աթաշկիհաճ - կրակապաշտների աշտարակաձև տաճար Պարսկաստանում. *ռուս.* храм огнепоклонников:

Ակրոպոլ - հունական քաղաքի միջնաբերդ, ակրոպոլիս. *ռուս.* акрополь:

Աղոթասրահ - եկեղեցու դահլիճի կենտրոնական և արևմտյան կողմը, ժողովրդին հատկացած մասը:

Ամբարտակ - բարձր աշտարակ, բուրգ, արհեստական թուփ, ջրի առաջ շինված պատնեշ, *ռուս.* плотина:

Ամրոց - բերդ, քաղաքի պարսպապատ մաս, պարսպով ամրացրած փոքրիկ բնակավայր. *ռուս.* крепость:

Աշտարակ - բարձր դիտանոց, բարձրադիր փոքրիկ ամրոց, բերդապարսպի բուրգ. *ռուս.* башня:

Ապարանք - իշխանական կամ թագավորական պալատ: Հին նշանակությամբ՝ մեծ տուն. *ռուս.* дворец:

Ասպնջականոց - հյուրատուն, հյուրանոց, պալատի մեջ հյուրերի գիշերելուն հատկացված մաս:

Ավազ բեմ - եկեղեցու գլխավոր բեմ: Այսպես է կոչվում եկեղեցու արևելյան կողմի կենտրոնական խորանը, ի տարբերություն հարավային, հյուսիսային և այլ երկրորդական բեմերի. *ռուս.* главный алтарь:

Ավանդատուն - եկեղեցու խորաններից (փոքրիկ սենյակներից) մեկը կամ վանքում առանձին շինություն, որը հատկացված է մասունքներ և այլ թանկարժեք իրեր պահելու համար. *ռուս.* ризница:

Ատրուշան - կրակապաշտների տաճար, կրակատուն, *ռուս.* храм огнепоклонников:

Արջամագիլ - արջամագիլ բույսի նմանող քանդակներ. *ռուս.* акант:

Արքունիք - թագավորական պալատ իր բոլոր մասերով. *ռուս.* царский дворец:

Բազիլիկ - նեղ և երկար թաղակապ դահլիճ, երբեմն սյունաշարքերով բաժանված թևերի. *ռուս.* базилика:

Բարավոր - վերնասյամ, դռան շրջանակի վերին մասը:

Բարձրաբանդակ - ընդհանուր մակերեսից դուրս ցցված ուռուցիկ քանդակներ. *ռուս.* горельеф:

Բերդ - պարսպով ամրացրած վայր. *ռուս.* крепость:

Բերդաքաղաք - բերդի մեջ շինված քաղաքամաս, քաղաքի պարսպով պարփակված մասը:

Բուրգ - պարսպից դուրս շեղված կիսաբլուր կամ քառանկյուն մասեր, աշտարակ. *ռուս.* башня крепости:

Գալլոնի - սրահ. *ռուս.* галерея:

Գավիթ - նախասրահ, եկեղեցուն կից շինված սրահ. *ռուս.* притвор:

Գետնուղի - ստորերկրյա ճանապարհ, որ սովորաբար շինում էին բերդերին կից՝ պաշարման ժամանակ դրսի գաղտնի հաղորդակցություն պահելու համար. *ռուս.* подземный ход:

Գմբեթահարկ - գմբեթավոր (շենք). *ռուս.* купольное (здание):

Գմբեթարդ - գմբեթի ձև ունեցող (գմբեթարթ): Հեղինակը գործ է ածում եկեղեցու աբսիդների գնդաձև առաստաղի համար. *ռուս.* конха:

Դահլիճ - մեծ սենյակ, սրահ: Հնում՝ շենքի կենտրոնական մասը, որ ծածկված էր լինում և ծառայում էր իբրև հավաքատեղի և գվարճության վայր: Համապատասխանում է հռոմեական ատրիում բառին:

Դամբարան - գերեզման, գերեզմանի վրա շինած շենք. *ռուս.* гробница և надгробный памятник:

Դերբուկ - խորտուգորտ տեղ, քարքարոտ վայր:

Դովմեն - մեգալիթյան կուլտուրային պատկանող նախնական արկղաձև քարե շինություն. *ռուս.* долмен:

Եկեղեցի - քրիստոնյաների պաշտամունքային տաճար. *ռուս.* церковь:

Ջանգակատուն - եկեղեցուն կից կամ նրա մոտ շինված բարձրադիր գմբեթավոր աշտարակ, որի վրա կախված են եկեղեցի հրավիրելու կոչնակները կամ զանգերը. *ռուս.* колокольня:

¹ Երիտ. Հնագետ Հովհաննիսյանը Թորամանյանի գործերից դուրս բերեց ճարտարապետական տերմինների լիակատար բառացանկը, որը, սակայն, ավելորդ համարեցինք ամբողջությամբ այստեղ դնել: Բառացանկից ընտրեցինք միայն այն բառերը, որոնք այժմ մեր ճարտարապետները կամ չեն գործածում և կամ գործ են ածում նոր նշանակությամբ: Ընթերցողին որոշ դյուրություն տալու համար բառերի հայերեն բացատրության կողքին շատ դեպքերում դրինք նաև նրանց ռուսերեն համանիշները: Բառերի բացատրության մեջ դրել ենք միայն բնագրում գործածված նշանակությունները:

Թորամանյանն ինքը ձեռնարկած է եղել կազմելու հայերեն ճարտարապետական բառարան և Ֆրանսերենից հայերեն նույնպիսի բառարան: Առաջինի համար նա մի քանի մատենագիրներից փառել է շինարարական բառեր և կազմել բառացանկ. երկրորդի համար կազմել է երկու տետրակների մեջ մի քանի տասնյակ *A* տառի բառեր: Այդ երկուսն էլ ավելորդ համարեցինք տպագրել իբրև անավարտ գործեր: Կազմող

Ջրկկուռահ - աստիճանավոր մեծ աշտարակ Ասորեստանում, որ ծառայում էր իբրև պաշտամունքային տաճար. *ռուս.* зиккурат:

Ջոհարան - հեթանոսական տաճար, որտեղ զոհեր էին մատուցում աստվածներին. *ռուս.* капище:

Թև - նեֆ. *ռուս.* неф, корабль:

Ժամատուն - եկեղեցուն կից շինած մեծ դահլիճ. *ռուս.* большой притвор:

Իջևան - նախնական ժամանակներում՝ թափառաշրջիկ ցեղերի ժամանակավոր բնակավայր: Միջնադարում հյուրանոց և գլխավորապես եկվոր վաճառականների հյուրատուն և վաճառանոց. *ռուս.* гостинный двор:

Լաստակերտ - 1. կամարները և պատերի վերին մասերը շինելու ժամանակ դրված փայտե կաղապար. *ռուս.* опалубка. 2. շենքերի վերին մասերը շարերու համար փայտե հարմարանք. *ռուս.* строительные леса:

Լուսանցույց - փայտից, գաճից կամ մետաղից պատրաստած լուսամուտի բացվածքին ապակու տեղ հազցվող ծակ-ծակ զարդարուն հարմարանք:

Խարխիս - սյան ստորին մասը, սյան բազա. *ռուս.* база колонны:

Խոյակ - սյան վերին մասը, սյան գլուխ. *ռուս.* капитель:

Խոյող - խոյակի ոլորտ. *ռուս.* волжуга:

Խորան - 1. եկեղեցու բեմ. *ռուս.* абсида. 2. եկեղեցու մեջ շինած փոքրիկ սենյակ. *ռուս.* придел:

Կաթուղիկ - ընդհանուր նշանակություն ունեցող եկեղեցի: Այսպես էին կոչվում գլխավոր եկեղեցիները՝ գավառական, ծխական և այլ տեսակի տեղական նշանակություն ունեցող եկեղեցիներից տարբերելու համար. *ռուս.* кафедральный собор:

Կամարամիջոց - կամարների միջև ընկած առաստաղ:

Կիկլոպյան (շինություն) - հսկայական անտաշ քարերով առանց շաղախի շինված նախնադարյան կառուցվածք. *ռուս.* циклопическое (сооружение):

Կոթող - հիշատակի համար կանգնեցրած արձան կամ քար. *ռուս.* стела, памятник:

Կրոմլեի - մեգալիթյան շինության տեսակներից մեկը՝ մեծ քարերով շարված շրջան, որ ծառայել է իբրև պատսպարան, սրբատեղի կամ դամբարան. *ռուս.* кромлех:

Համբարանոց - մթերքների պահեստ: Հին մատենագրության մեջ երբեմն՝ գանձատուն:

Հանդիսասրահ - կրոնական և աշխարհիկ տոների և այլ հանդեսների հատկացված դահլիճ կամ բացօթյա սրահ. *ռուս.* парадный зал:

Հատակաձև - հատակագիծ:

Հյուրասրահ - հյուրեր ընդունելու դահլիճ:

Հողաբլուր դամբարան - կուրգան. *ռուս.* курган:

Հովանոց - թագավորի կամ իշխանի ամառնային պալատ. *ռուս.* летний дворец:

Մասանց խորան - մասունքներ պահելու խորան:

Մատենադարան - գրադարան, գրադարանին հատկացված շենք:

Մատուռ - նահատակի գերեզմանի վրա կառուցած, եկեղեցու նմանվող փոքրիկ շենք. *ռուս.* часовня:

Մեգալիթյան (կուլտուրա) - այսպես է կոչվում նախնադարյան շինությունների ոճերից մեկը, որ բնորոշ է կրոմլեիներով, դովմեններով և մենհիրներով. *ռուս.* мегалитический:

Մեհյան - կրակատուն, հեթանոսական տաճար. *ռուս.* капище:

Մենաքար - տե՛ս մենհիր:

Մենհիր - մեգալիթյան կուլտուրային պատկանող տնկված ցից քար, որ երբեմն շրջափակված է լինում կրոմլեիով. *ռուս.* менгир:

Միջնաբերդ - բերդաքաղաքի բարձրադիր մասում շինած առանձին ամրություն, որտեղ լինում են իշխողների պալատները և գինապահեստները. *ռուս.* цитадель, кремль, вышгород:

Միջնագմբեթ - եռահարկ եկեղեցու միջին հարկաբաժինը:

Միջնապարիսպ - բերդի մի մասն առանձնացնող ներքին պարիսպ:

Մկրտատուն - շենք կամ շենքի մաս, որ ծառայում էր մկրտության:

Մկրտարան - մկրտության ավազան. *ռուս.* купель:

Մոզայիկ - շքաքար, գույնզգույն քարի հատիկներից շինված (նկար). *ռուս.* мозаика:

Մուլտուրազարդ - բարձրաքանդակներով զարդարած:

Մուլթ - հաստահեղույս սյուն, պիլոն. *ռուս.* пилон:

Նախագավիթ - շենքի մուտքի առաջ շինած ծածկույթ:

Որձաքար - բազալտ, պինդ քար:

Որմնահյուսություն - պատ շարելու արհեստ, որմնադրություն:

Որմնամուլթ - պատին կպած մուլթ. *ռուս.* пиластр:

Որմնասյուն - պատին կպած կիսասյուն. *ռուս.* полуколонна:

Պահարան - շենքի կամ գետնի մեջ շինված գաղտնի մաս, որտեղ պահում են թանկարժեք իրեր. *ռուս.* хранилище:

Պահնորդարան-պահականոց, **պահակատուն**. *ռուս.* караульное помещение:

Պանթեոն - աստվածներին նվիրված հունական և հռոմեական հեթանոսական մեծ տաճար. *ռուս.* пантеон:

Պսակ - 1. քիվ, կարնիզ. *ռուս.* карниз. պատուհանների, խորշերի և այլ նման մասերի գլխազարդ. *ռուս.* бровь:

Ջրամբար - ջրի պահեստ. *ռուս.* водохранилище, цистерна:

Սազաչեն - կամարածածկ, օրոցածե ծածկ ունեցող շենք, *ռուս.* сводчатое перекрытие:

Սելլա - հեթանոսական շենքի կենտրոնական մասը. *ռուս.* целла:

Սյունասարահ - շենքին կից ծածկույթ ունեցող սյունաշարք. *ռուս.* портик:

Սողոմաքաղ - ժողովրդական տան գմբեթավոր փայտաշեն ծածկ, գլխատուն, հազարաշենք, դառնավուն:

Ստալակտիտ - կախված զարդարանքների տեսակ., *ռուս.* сталактит:

Վանդակորմ - վանդակով կազմած միջնորմ, մի մասը մյուսից բաժանող վանդակ:

Վանք - եկեղեցական շենքերի խումբ, որտեղ, բացի եկեղեցիներից՝ լինում են նաև միաբանների բնակարաններ, հյուրատուն, գրատուն, դպրանոց, նշխարատուն, ավանդատուն, գոմ, ամբարանոց և այլն. *ռուս.* монастырь:

Վեմ-քար - եկեղեցու բեմի վրա դրված և սեղանի ձևով միմյանց հազցրած երկու քարեր - համարվում է եկեղեցու խորանի հիմքը:

Վերնագմբեթ - եռահարկ տաճարների երրորդ հարկաբաժինը:

Վերնասյամ - դռան բացվածքը եզերող շրջանակի վերին մասը:

Վերնատուն - սրահ կամ սյունասարահ՝ շենքի վերին մասերում:

Տաճար - դահլիճ, մեծ սրահ. *ռուս.* зал:

Տոնասրահ - տոնակատարության դահլիճ. *ռուս.* церемониальный зал:

Տուն ասպաղինաց - հեծյալների զորանոց և հեծելազորի գինապահեստ:

Տուն գանձուց - գանձատուն, գանձարան:

Տուն գինուց (գինվո) - մառան, գինու պահեստ:

Տուն դիվանի - գրասենյակ, դիվան:

Տուն պահնորդաց - պահականոց, պահակատուն:

Տուն պատմուճանաց - հանդերձարահ, նախասրահ՝ վերնազգեստը պահելու:

Տուն պատրուճակաց - անասունների բաժանմունքը պալատում, գոմ:

Ծածրաքանդակ - հարթ մակերեսի վրա փորված քանդակ. *ռուս.* барельеф:

Փող - պատի առաջակարկառ մասի ծանրությունը պահող կամար. *ռուս.* трюмп:

Փող տանց - միջանցք, նաև նեղ ու երկարավուն անցք՝ շենքի մի մասից մյուսն անցնելու համար: Նույնն է նաև փողոց բառը՝ հին իմաստով:

Քառակուսի - քառանկյուն, չորս կողմ ունեցող (առանց կողմերի հավասարություն). *ռուս.* четырехугольный:

Քարակույտ դամբարան - գերեզմանի վրա շինած քարաբլուր՝ նախնական ժամանակներում:

Քիվ - կարնիզ, պսակ. *ռուս.* карниз:

Օտարանոց - հյուրատուն, իջևան: Այսպես էին կոչվում սովորաբար վանքերին կից հյուրանոցները:

Փրոնտոն - ճակտոն, պատի վերին եռանկյունաձև մասը, որն ընկնում է հարկաբաժնի և տանիքի թեքություն արանքում. *ռուս.* фронтон:

ՖՐԱՆՍԵՐԵՆՈՎ ԳՈՐԾԱԾՎԱԾ ՏԵՐՄԻՆԵՐ

Abaque - թակաղաղ, սյան խոյակի վերին հարթ մասը, սյան վերնախարխի. *ռուս.* абака:

Abat-jour - պատուհանի բացվածքի ձև - դուրսը նեղ, ներսը լայն. *ռուս.* абажур - լուսամտի, լուսամուրեք և տապամուրեք:

Abside - եկեղեցու խորան, բեմ, սեղան, աբսիդ. *ռուս.* абсида:

Acanthe - արջմազիլ բույս. այդ բույսին նմանող քանդակներ. *ռուս.* акант:

Anse de panier - կողովի կանթ, կողովի կանթի ձև ունեցող զարդաքանդակներ:

Arc - աղեղ, կամար, կամարաղեղ. *ռուս.* арка:

Arc à nervure - ջլաղեղ, կամարի տեսակ, որն ունի ջիղերի նմանվող գծեր. *ռուս.* свод с нервюрами:

Arc surbaissé - ցածր աղեղ, ցածր կորագիծ ունեցող կամար:

Archaïque - նախնական, հնագույն:

Archivolte - կամարաքիվ. *ռուս.* архивольт:

Atrium - հռոմեական տան նախասենյակ, տաճարի գավիթ:

Bas-côté - եկեղեցու աբսիդի աջ և ձախ կողմերի ցածրադիր թևերը:

Bas-relief - հարթաքանդակ, ցածրաքանդակ. *ռուս.* барельеф:

Base - խարխիս, բազա, սյան պատվանդան. *ռուս.* база:

Basilique - բազիլիկա. նեղ և երկարավուն հռոմեական պետական շենք, որ հաճախ սյունաշարքերով բաժանվում էր թևերի (նեֆ): Բազիլիկաների օրինակով շինված եկեղեցիները հետագայում կոչվեցին բազիլիկներ. *ռուս.* базилика:

Brisé - կտրված աղեղ, երկկենտրոն աղեղ:

Câble moulure - պարանահյուս քանդակ. *ռուս.* витая мулюра:

Calotte - գմբեթի վեղար, գմբեթի գլուխ. *ռուս.* скупья:

Chapelle - մատուռ, փոքր եկեղեցի. *ռուս.* часовня:

Catacombe - կատակոմբ, ստորերկրյա դամբարան:

Centre - կենտրոն:

Chambranle - դռան և պատուհանի շրջակալ. *ռուս.* наличник:

Chapiteau - խոյակ, սյան գլխի մասը. *ռուս.* капитель:

Construction - կառուցվածք, կոնստրուկցիա:

Contre pilastre - որմնասյուն, որ կամարով կամ արխիտրավով միացած է լինում սյան հետ:

Corniche - քիվ, կարնիզ, երիզ, շենքի պսակ:

Coupe - կտրվածք:

Crampon - երկաթե կապ՝ քարերը միմյանց կապելու համար:

Crypte - դամբարան:

Décadance - անկում, դեկադանս. *ռուս.* декаданс:

Denticule - ատամնաշար քանդակ. *ռուս.* сухарика:

Elévation - շենքի բարձրությունը ցույց տվող չափագրություններ (ճակատ, կտրվածք և այլն):

En détail - մանրամասնորեն:

Entrecolonnement - սյունամեջ, երկու սյունների միջև ընկած տարածություն:

Façade - ճակատ:

Face de larmier - քիվի (կարնիզի) առաջակարկառ ճակատ:

Fer à cheval - պայտածե կամար, որի կենտրոնը գտնվում է կրունկներից բարձր:

Fronton - ճակտոն, Փրոնտոն:

Fût - սյան բուն, խոյակից ներքև ու խարխիսից վերև ընկած սյան մասը:

Galerie - սրահ. *ռուս.* галерея:

Gothique - գոթական:

Larmier - առաջակարկառ քիվ, տանիքից հոսող ջրերից շենքի պատերն ազատ պահելու հարմարեցրած քիվ:

Modillon - պճղակաձև զարդաքանդակներ, որոնք սովորաբար դրվում են քիվի (կարնիզի) տակին:

Motif - մոտիվ, տեսակ (բուսական, կենդանական, երկրաչափական քանդակներ և այլն):

Moulure - բարձրաքանդակ, ոճիկեֆ քանդակ. *ռուս.* мулюра:

Narthex - եկեղեցու գավիթ:

Nef - թև, սյունաշարքերով շենքի մի մասը, որ մյուսից բաժանված է թևերով. *ռուս.* корабль, неф:

Nervure relief - ջլավոր բարձրաքանդակ:

Niche - խորշ, պատի մեջ փոս ընկած մաս. *ռուս.* ниша:

Ogive - սլաքածե (կամար). *ռուս.* стрельчатый:

Panthéon - հեթանոսական տաճար, դիցարան, պանթեոն. *ռուս.* пантеон:

Parapet - պատնեջ, ճաղեր. *ռուս.* парапет:

Parvis - հրապարակ՝ եկեղեցու գլխավոր մուտքի առաջ:

Pendentif - առաջաստ. *ռուս.* парус:

Pilastre - որմնասյուն. *ռուս.* пилястр:

Pilier - մույթ, պիլոն, հաստահեղույս սյուն. *ռուս.* пилон:

Plan - հատակագիծ, հատակաձև, մակարդակ (գծագրության տեսակ):

Plate-forme - պլատֆորմ, հարթակ, շենքի տակ կառուցված հարթակ:

Porche - եկեղեցու գավիթ:

Portique - սյունասարահ, կամարասարահ, սյունազարդ նախասարահ. ռուս. ПОРТИК:
 Projection - ստվերագիծ նկար, պրոյեկցիա:
 Relief - բարձրաքանդակ, ռելիեֆ:
 Retombé - կամարի Հանգստարան, կամարի կրունկ, կամարի ոտք. ռուս. ПЯТА СВОДА:
 Roman - ռոմանական:
 Salle de fête - Հանդիսասարահ, տոնասարահ:
 Socle - ցոկոլ, շենքի Հիմքի և առաջին Հարկաբաժնի միջև ընկած մասը, որն արվում է Հարկաբաժինները Հիմքի խոնավութիւնից ազատ պահելու Համար. ռուս. ЦОКОЛЬ:
 Sphérique - գնդաձև, սֆերիկ. ռուս. сферический:
 Spiral - պարույր, գալար, պարուրաձև, գալարաձև (քանդակ). ռուս. спираль, спиральный
 Style - ոճ. ռուս. СТИЛЬ:
 Tailloir - տե'ս Abaque:
 Tombe - գերեզմանաքար:

Torse - ոլորտ, ոլորաքանդակ:
 Transept - արևելյան մույթերի և գլխավոր բնի միջև ընկած տարածութիւնը, եկեղեցու դասը. ռուս. трансепт:
 Trompe - շենքի պատից դուրս ցցված մասի ծանրութիւնը պահող կամար. ռուս. конический парус - тромп):
 Tympan - ճակտոնի (Ֆրոնտոնի) քիվերի միջև ընկած Հարթ (ժապավենաձև կամ եռանկյունաձև) մասը, որի վրա անտիկ աշխարհում և նրա օրինակով Հետագայում սովորաբար քանդակներ էին անում:
 Voûte d'arrêt - կամարի տեսակ, գմբեթարդ:
 Voûte pendentif - քանդակազարդ կամար, կամարի քանդակներ:
 Ziggourat - աստիճանավոր մեծ աշտարակ Ասորեստանում, որ ծառայում էր իբրև պաշտամունքի տաճար. ռուս. зиккурат:

ՃՈՂՈՎԱԾՈՒԻ ՄԵՋ ՋԵՏԵՂՎԱԾ ԵԿԱՐՆԵՐԻ

1. Օշականի դղմեններից մեկի մուտքը
2. Օշականի դղմեններից մեկի ներքին պատի անշաղախ շարվածքը
3. Օշականի Գյուլե-կոնդը
4. Կափրլի գյուլի Շահ-թափա Հողաբլուրը
5. Ալիաթի դամբարանը Փոքր Ասիայում
6. Կրոմլեխ և գերեզման՝ Աղավնատան և Հարամ-լուի սահմանի վրա
7. Մենաքար (մենհիր) Շամիրան գյուղում
8. Մենաքարի նմուշ (Հայաստան)
9. Աղավնատան մոտ՝ Օյուղ կոչվող բուրբակ աշտարակի մնացորդը
10. Հաջի-Խալիլ գյուլի տոհմատիրական շրջանի ամրոցը Հարավ-արևելքից
11. Հաջի-Խալիլ գյուլի մոտ տոհմատիրական շրջանի ամրոցի քարերի կուտակումով կազմված պարիսպի նմուշ
12. Հաջի-Խալիլ գյուլի մոտ տոհմատիրական շրջանի ամրոցի քարերի կուտակումով կազմված պարիսպի մի այլ նմուշ
13. Հոռոմի Հարավ-արևմտյան բարձրութիւնի վրա շինված միջնաբերդի պարիսպներից մեկի նմուշ
14. Հոռոմի Հյուսիս-արևելյան քաղաքամասի միջնապարիսպ
15. Խորհրդավոր փորագրութիւններ ժայռի վրա
16. Քաղաքի ներքին պարիսպների մի մասը
17. Քաղաքի միջին բաժանումների պարիսպի մի անկյունը
18. Քաղաքի արտաքին պարիսպը ներսի կողմից
19. Աղյաման գյուլի արևելյան բարձունքների վրա նախնադարյան կրկնապարիսպ ամրոցը
20. Աղյաման գյուլի մոտ նախաքրիստոնեական գերեզմանոցում գտնվող քառակուսի կոթողաձև
21. Նույն կոթողի (նկ. 20) երկրորդ երեսը
22. Նույն կոթողի (նկ. 20) երրորդ երեսը
23. Նույն կոթողի (նկ. 20) չորրորդ երեսը
24. Նիզակապլի քանդակ՝ Պերրո և Շիպիեի գրքի 533-րդ էջի վրա
25. Միջնադարյան բերդի Հյուսիսային պատը և տակի անշաղախ կիկլոպյան Հիմքը
26. Կիկլոպյան բերդաքաղաքի մնացորդներ Կափրլի գյուլի մոտ
27. Քարափոր դազաղ Կափրլի գյուղում
28. Պուլեյ Լըկուզի նկարած նախաքրիստոնեական ամրոցի պատկերը (տես՝ Ղ. Ալիշան, «Այրարատ», էջ 202)
29. Խզնավուզի ամրոցի Հատակագիծը
30. Աղավնատան նախաքրիստոնեական ամրոցի Հատակագիծը
31. Թահմազ-թափիայի գագաթին նախաքրիստոնեական ամրոց (Կարսի շրջակայքում)

32. Մեծ Թալիսի Գյուլե-թեփե սարը և սարի վրա նախաքրիստոնեական բերդի և բերդաքաղաքի ընդհանուր տեսքը
33. Ուրարտական բրոնզյա գոտուց արտանկար թղթի վրա
34. Մարմաշենի ուրարտական սեպագիր արձանագրութիւնը
35. Իջևանի շրջանի Առաքելոց եկեղեցու գավթի գմբեթը՝ շինված քարաշար սողոմաքաղ (13-րդ դար)
36. Սողոմաքաղ ծածկաձևի նկար
37. Անիի Առաքելոց եկեղեցու ճակատը
38. Անիի Առաքելոց եկեղեցու գավթիթը, վերակազմութիւնը Թ. Թորամանյանի
39. Հառիճավանքի մուտքի ճակատը (13-րդ դար)
40. Սաղմոսավանքի արևմտյան մուտքը (13-րդ դար)
41. Տեղերի եկեղեցու գավթի արևմտյան մուտքը (13-րդ դար)
42. Հախպատավանքի գավթի մուտքը
43. Իշխանական պալատի մուտքը Անիում (13-րդ դար)
44. Գոշավանքի (Նոր-Գետիկ) մուտքը (13-րդ դար)
45. Գոշավանքի (Նոր-Գետիկ) արևմտյան ճակատը
46. Սարգսի խաչքարը Սանահնում (13-րդ դար)
47. Խաչքար Հախպատում (13-րդ դար)
48. Խմբական խաչքարեր Մրենում (13-րդ դար)
49. Հառիճավանքի գավթի առաստաղը (13-րդ դար)
50. Եղվարդի եռահարկ տաճարի արևմտյան ճակատը
51. Ամաղուի ս. Աստվածածին եկեղեցու արևմտյան պատը
52. Սպիտակավոր եկեղեցու մուտքի ճակատը (Միկոյանի շրջան 14-րդ դար)
53. Կյուրիկյան թագավորութիւնի ամրոցը Բերդ գյուղում (10-12-րդ դարեր)
54. Տիգնիս բերդի ընդհանուր տեսքը
55. Եղվարդի 5-րդ դարի եկեղեցու Հատակագիծը
56. Եղվարդի 5-րդ դարի եկեղեցու մնացորդները
57. Շիրվանշուղ գյուլի եկեղեցու Հատակագիծը
58. Դիրաքլարի եկեղեցու Հատակագիծը
59. Քասաղի եկեղեցու Հատակագիծը
60. Քասաղի եկեղեցու կտրվածքը արևելքից արևմուտք
61. Երերույքի Հատակագիծը
62. Եղվարդի կաթուղիկի Հատակագիծը
63. Եղվարդի կաթուղիկի Հարավային պատի մի մասը և գլխավոր մուտքը
64. Արուճի եկեղեցին Հյուսիս-արևմուտքից
65. Արուճի եկեղեցու Հատակագիծը
66. Ավանի եկեղեցու Հատակագիծը
67. Գրիգոր Մամիկոնյանի շինած Զորավոր եկեղեցու ավերակները (Եղվարդում)

- 68. Անիի Ապուղամբնացի ս. Գրիգոր եկեղեցու Հատակագիծը
- 69. Գրիգոր Մամիկոնյանի շինած Զորավոր եկեղեցու մնացորդները Հարավից
- 70. Մրենի եկեղեցու Հատակագիծը
- 71. Գայանեի տաճարի Հատակագիծը
- 72. Բագարանի եկեղեցու Հատակագիծը
- 73. Բագարանի եկեղեցու ընդհանուր տեսքն արևմուտքից
- 74. Բագարանի եկեղեցու կտրվածքը արևելքից արևմուտք
- 75. Մաստարայի եկեղեցու Հատակագիծը
- 76. Մաստարայի եկեղեցին Հյուսիս-արևելքից
- 77. Արթիկի խաչածեղ եկեղեցու Հատակագիծը
- 78. Ալամանի եկեղեցու Հատակագիծը և Հյուսիսից Հարավ կտրվածքը
- 79. Ներսես Կամսարականի տաճարը Քալինոս
- 80. Ներսես Կամսարականի տաճարի Հարավից Հյուսիս կտրվածքը և Հատակագիծը
- 81. Լմպատավանքը Հարավ-արևելքից
- 82. Լմպատավանքի Հատակագիծը
- 83. Հռիփսիմեի տաճարի Հատակագիծը
- 84. Թալինի կաթողիկեի Հատակագիծը
- 85. Թալինի կաթողիկեն Հյուսիսից
- 86. Թալինի կաթողիկեն Հարավ-արևմուտքից
- 87. Թալինի կաթողիկեի գմբեթակիր սյունները
- 88. Թալինի կաթողիկեի Հյուսիսային պատի որմնակամարները
- 89. Տաթևի շարժվող գավազանը
- 90. Ամբերդի միջնաբերդի պալատի պատը, որտեղ երևում են Հարկաբաժինների հետքեր
- 91. Սևանի փայտե խոյակներից մեկը (874 թ.) (Պատմ. թանգ.)
- 92. Սևանի փայտե դռներից մեկը (1176 թ.) (Պատմ. թանգ.)
- 93. Մշո Առաքելոց եկեղեցու դուռը (Պատմ. թանգ.)
- 94. Օձունի եկեղեցին Հյուսիս-արևելքից
- 95. Օձունի եկեղեցու սյունասարահը
- 96. Կարսի Առաքելոց եկեղեցին
- 97. Անիի Առաքելոց եկեղեցու մնացորդները
- 98. Անիի Լուսավորիչ եկեղեցին Հարավ-արևմուտքից
- 99. Կենդանաքանդակ գոտի Անիի Լուսավորիչ եկեղեցու վրա
- 100. Կենդանաքանդակ գոտի Անիի Լուսավորիչ եկեղեցու վրա
- 101. Կենդանաքանդակ գոտի Անիի Լուսավորիչ եկեղեցու վրա
- 102. Անիի Լուսավորիչ եկեղեցու որմնանկարները
- 103. Անիի Փրկիչ եկեղեցին Հարավից
- 104. Անիի Փրկիչ եկեղեցու Հատակագիծը
- 105. Հոռոմոսի քանդակազարդ առաստաղը (Թորամանյանի գծազրուկայում)
- 106. Տեկորի տաճարը Հարավ-արևմուտքից
- 107. Անիի կաթողիկե մայր եկեղեցու Հատակագիծը
- 108. Անիի ս. Գրիգոր Լուսավորիչ (Նախշի) եկեղեցու Հատակագիծը
- 109. Տեկորի տաճարի այժմյան Հատակագիծը

- 110. Տեկորի տաճարի նախկին Հատակագիծը
- 111. Տեկորի տաճարի Հյուսային ճակատը
- 112. Տեկորի տաճարի կտրվածքը Հյուսիսեն Հարավ
- 113. Տեկորի տաճարի արևմտյան ճակատը
- 114. Հայոց Հին տաճարներու սյունանման անկյունածեղ
- 115. Տեկորի տաճարի նախկին շենքի Հյուսիսեն Հարավ կտրվածքը
- 116. Տեկորի տաճարին արևելյան կողմին վրա կրած երեք տեսակ փոփոխությունները
- 117. Տեկորի տաճարի այժմյան ձևի արևելքեն արևմուտք կտրվածքը
- 118. Տեկորի տաճարի նախնական շենքի արևելքեն արևմուտք կտրվածքը
- 119. Տեկորի տաճարի նախնական տեսքն արտաքուստ
- 120. Մրենի տաճարի այժմյան Հատակագիծը
- 121. Մրենի տաճարի կրած փոփոխությունները պարզող Հատակագիծ
- 122. Հռոմի նախկին ս. Պետրոսի Հատակագիծը
- 123. Տեկորի տաճարի գմբեթի կտրվածքը և Հատակագիծը նախնական ձևի ծածկույթով
- 124. 7-րդ դարեն մինչև 10-րդ դարու գմբեթները ներսի կողմեն
- 125. 10-րդ դարեն սկսյալ գմբեթները ներսի կողմեն
- 126. Տեկորի տաճարի գմբեթը
- 127. Բագարանի ս. Թեոդորոս կաթողիկեի գմբեթը 7-րդ դարու սկզբին
- 128. Մրենի տաճարին գմբեթը 7-րդ դարուն
- 129. Անիի Կաթողիկե մայր եկեղեցիի գմբեթը 11-րդ դարու սկզբին
- 130. Զարդաքանդակ պսակներ Տեկորի տաճարեն և Զվարթնոցեն
- 131. Տեկորի տաճարին ներքին մեծ աղեղներու նորոգության ժամանակ քարերին ատամնավոր տաշվածքը
- 132. Տեկորի տաճարի արտաքին որմնասյուններու խոյակ և խարխուխ
- 133. Տեկորի տաճարի արտաքին որմնասյուններու խոյակ
- 134. Տեկորի տաճարի մուտքի քանդակազարդ բարավորը
- 135. Տեկորի տաճարի արտաքին որմնասյունների խոյակ
- 136. Զարդաքանդակ գերեզմանախաչ [ըստ երևույթին Թորամանյանի կոմպոզիցիայի]
- 137. Էջմիածնի տաճարը Հյուսիսային կողմից
- 138. Էջմիածնի տաճարը Հարավային կողմից
- 139. Այժմյան Էջմիածնի Հատակագիծը
- 140. Էջմիածնի տաճարի սկզբնական մակարդակը և տաճարը Հյուսիսից
- 141. Անիի Առաքելոց եկեղեցու Հատակագիծը
- 142. Էջմիածնի տաճարի սկզբնական տեսքը Հյուսիս-արևմուտքից
- 143. Էջմիածնի տաճարը Հարավ-արևմուտքից
- 144. Էջմիածնի տաճարի արևմտյան պատի Հյուսիսային մասը

- 145. Էջմիածնի տաճարի Հին տեսքը Հյուսիս-արևելքից և նրա արտիղի մասի մակարդակը
- 146. Զվարթնոցի ընդհանուր Հատակագիծը
- 147. Զվարթնոցի տիպին պատկանող տաճարի Հատակագիծը Բանա գյուղում
- 148. Զվարթնոցի վերակազմության ճակատը արևմուտքից
- 149. Զվարթնոցի վերակազմության կտրվածքը արևելքեն արևմուտք
- 150. Զվարթնոցի տաճարի ավերակների ընդհանուր տեսքն արևմուտքից
- 151. Քանդակազարդ բեկորներ Զվարթնոցի տաճարի ավերակների Հարավային կողմում
- 152. Քանդակազարդ բեկորներ Զվարթնոցի տաճարի ավերակների Հյուսիսային կողմում
- 153. Զվարթնոցի ներքին կիսաշրջան սյունաշարքերի խոյակ և խարխուխ
- 154. Զվարթնոցի ներքին կիսաշրջան սյունաշարքերի սյան վերակազմությունը
- 155. Զվարթնոցի ներքին կիսաշրջան սյունաշարքերի խոյակ և խարխուխ
- 156. Զվարթնոցի գմբեթակիր մեծ մույթերի հետև գտնվող սյունների արծվաքանդակ խոյակ
- 157. Զվարթնոցի տաճարի Հատակագիծը
- 158. Զվարթնոցի Հատակագիծի վրա ցույց տրված աղեղները
- 159. Զվարթնոցի գմբեթակիր Հարավ-արևմտյան մույթը
- 160. Զվարթնոցի արտաքին պատի առաջին Հարկաբաժնի զարդաքանդակ բեկորներ: Կենտրոնում «Յո՛վհան»-ի բարձրաքանդակը. Հովհանը, ըստ երևույթին, տաճարի կառուցման գլխավոր վարպետն է
- 161. Զվարթնոցի արտաքին երևույթի առաջին Հարկաբաժնի քանդակազարդ գոտու Հատվածներից մեկը
- 162. Զվարթնոցի տաճարի Հարավային մուտքի գլխի արևի ժամացույցը
- 163. Քանդակազարդ բեկոր՝ Զվարթնոցի տաճարից
- 164. Զվարթնոցի արտաքին պատի առաջին Հարկաբաժնի զույգ որմնասյուններից մեկի մասերը
- 165. Զվարթնոցի արտաքին պատի ներքին երեսի մնացորդները տաճարի Հարավային կողմում
- 166. Զվարթնոցի արտաքին պատի առաջին Հարկաբաժնի զույգ որմնասյուններից մեկի խոյակները
- 167. Զվարթնոցի Հարկաբաժինների պսակի դետալ
- 168. Զվարթնոցի արտաքին տեսքի առաջին Հարկաբաժնի բոլորակ լուսամուտների քանդակազարդ պսակների նմուշներ
- 169. Զվարթնոցի վարպետների նշանները քարերի վրա
- 170. Բագարանի Գագիկ Ա-ի արձանը՝ գտնված Անիում
- 171. Գագիկի տաճարի արտաքին զույգ որմնասյուններից մեկը
- 172. Գագիկի տաճարի մնացորդներն Անիում
- 173. Գագիկի տաճարի առաջին Հարկաբաժնի բոլորակ լուսամուտների քանդակազարդ շրջանակների նմուշներ

- 174. Բրոնզե բուրվառ՝ գտնված գագիկաչեն տաճարի պեղումներից
- 175. Բրոնզե բուրվառ՝ գտնված գագիկաչեն տաճարի պեղումներից
- 176. Բրոնզե ջահ՝ գտնված Գագիկի տաճարում
- 177. Անիի կաթողիկեի արտաքին որմնասյունների խոյակների և խարխուխի նմուշներ
- 178. Անիի կաթողիկեի արտաքին որմնասյունների խոյակների և խարխուխի նմուշներ
- 179. Գագիկաչեն տաճարի Հատակագիծը
- 180. Մույթի և սյունների մնացորդներ գագիկաչեն տաճարում
- 181. Գագիկաչեն տաճարի վերակազմության ճակատը արևմուտքից
- 182. Գագիկաչեն տաճարի վերակազմության կտրվածքը Հարավից Հյուսիս
- 183. Գագիկաչեն տաճարի ներքին սյունաշարքերի խոյակները
- 184. Գագիկաչեն տաճարի ներքին սյունաշարքերի բեկորներ
- 185. Գառնիի՝ Տրդատի Հովանոցի վերակազմության մակետը (գործ Տարազրոսի)
- 186. Գառնիի սյունաշարքերի առաստաղի քանդակազարդ բեկորներ և սյունների մասեր
- 187. Տրդատի Հովանոցի մնացորդները տեղում
- 188. Տրդատի Հովանոցի կարնիզների բեկորների շարքեր
- 189. Երերուլքի տաճարը Հարավ-արևմուտքից
- 190. Երերուլքի արևմտյան մուտքի որմնասյունը
- 191. Երերուլքի Հարավային մուտքերից մեկը
- 192. Ավանի տաճարը Հարավ-արևմուտքից
- 193. Ավանի տաճարի արևմտյան մուտքը
- 194. Աշտարակի Միրանավոր եկեղեցու Հատակագիծը
- 195. Աշտարակի Միրանավոր եկեղեցու ներքին տեսարանը
- 196. Աշտարակի Կարմրավոր եկեղեցին արևելյան կողմից
- 197. Աշտարակի Մարինե եկեղեցին Հարավ-արևելքից
- 198. Մարինե եկեղեցու արևմտյան պատը, որտեղ երևում են քանդակազարդ ժամատան որմնանկարները
- 199. Հռիփսիմեի տաճարի ներքին տեսարանը
- 200. Հռիփսիմեի տաճարի կտրվածքը արևմուտքից արևելք
- 201. Հռիփսիմեի Հարավ-արևմտյան մասը ներսից
- 202. Հռիփսիմեի Հարավ-արևելյան անկյան վերին մասն արտաքուստ
- 203. Գայանեի տաճարը Հարավից
- 204. Գայանեի տաճարի Հարավ-արևմտյան մասը ներսից
- 205. Ալամանի ս. Անանիայի եկեղեցին
- 206. Արթիկի մեծ եկեղեցին
- 207. Մրենի եկեղեցին
- 208. Հոռոմոսի (Ղուշավանք) վանքի ընդհանուր տեսարանը Հարավ-արևմուտքից
- 209. Հոռոմոսի (Ղուշավանք) վանքի ընդհանուր տեսարանը Հյուսիս-արևելքից

210. Հոռոմոսի ս. Հովհաննես եկեղեցու և ժամատան հատակագիծը
211. Հոռոմոսի ս. Հովհաննես եկեղեցու և ժամատան կտրվածքը
212. Հոռոմոսի վանքի ս. Մինաս եկեղեցու հատակագիծը
213. Արգինայի տաճարի արևելյան մնացորդը պատը
214. Աղթամարի տաճարը հարավ-արևելքից
215. Աղթամարի վանքի հատակագիծը
216. Աղթամարի տաճարի քանդակազարդ պատի մասը
217. Աղթամարի տաճարի քանդակազարդ պատի մասը
218. Աղթամարի տաճարի արևելյան ճակատի քանդակների գոտին
219. Բազմայրի եկեղեցիների խումբն արևմուտքից
220. Բազմայրի եկեղեցիների խումբը հարավ-արևմուտքից
221. Խձկոնքի չորս եկեղեցիներ
222. Մաղասբերդը
223. Շիրակավանի եկեղեցին հարավ-արևելքից
224. Շիրակավանի եկեղեցու հատակագիծը
225. Շիրակավանի եկեղեցու խորշերի քանդակազարդ պսակ
226. Շիրակավանի եկեղեցու խորշերի քանդակազարդ պսակ
227. Մարմաշենի մեծ եկեղեցու հատակագիծը
228. Մարմաշենի եկեղեցիների խումբն արևելքից
229. Մարմաշենի վահանաշեն տաճարի արևմտյան մուտքը
230. Անիի Ապուղամրենց ս. Գրիգոր եկեղեցու ընդհանուր տեսքը հյուսիս-արևելքից
231. Եղվարդում Գրիգոր Մամիկոնյանի շինած Ջորավոր եկեղեցու հատակագիծը
232. Անիի ավերակների ընդհանուր տեսարանը միջնաբերդից
233. Անի քաղաքի բնակելի այրեր
234. Բնակելի այրեր Անիում
235. Անիի Աղջկաբերդը (Կըզկալա)
236. Անիի պարիսպների մի մասը
237. Անիի քառակուսի բուրգերից մեկը և պարիսպների մնացորդները
238. Շախմատային մուտքն Անիում (Իվնո դուռ)
239. Անիի մեծ բուրգերը դրսից
240. Անիի մեծ բուրգերը ներսի կողմից
241. Չըրվիլուի կամուրջի մնացորդները Ախուրյան գետի վրա
242. Անիի կամուրջի մնացորդները (11-րդ դար)
243. Անիի կամուրջի վերակազմության նախագիծը
244. Հովվի եկեղեցին Անիի պարիսպներից դուրս
245. Հովվի եկեղեցու վերակազմության ճակատը
246. Հովվի եկեղեցու վերակազմության կտրվածքը արևելքից արևմուտք
247. Հովվի եկեղեցու հատակագիծը
248. Անիի կաթուղիկե մայր եկեղեցին հյուսիս-արևելքից

249. Անիի կաթուղիկե մայր եկեղեցու կտրվածքը արևելքից արևմուտք
250. Անիի կաթուղիկե մայր եկեղեցու հարավային պատի լուսամուտները
251. Անիի կաթուղիկե մայր եկեղեցու արևելյան մասի ներքին երևույթը
252. Անիի կաթուղիկե մայր եկեղեցու հարավային պատի խորշերից մեկի քանդակազարդ պսակը
253. Աշխարհիկ շինք Անիում, որ Շեռտատյանների օրով վերածվել է մզկիթի (Մանուչեի մզկիթ)
254. Գեղարդավանքի (Այրիվանքի) ժամատան ներսը (13-րդ դար)
255. Հովհաննավանքի եկեղեցու արևմտյան մուտքի քանդակները (արդար և մեղավոր կույսեր) (13-րդ դար)
256. Գեղարդավանքի (Այրիվանքի) վիմափոր տաճարներից մեկից հատված (13-րդ դար)
257. Գեղարդավանքի (Այրիվանքի) վիմափոր տաճարներից մեկից հատված (13-րդ դար)
258. Վիմափոր տաճար Գեղարդավանքում (Այրիվանքում)
259. Իշխանական ապարանքի քանդակազարդ մուտքն Անիում
260. Իջևանատուն կամ վաճառատուն (քարվանսարա) Անիում
261. Խոյակ՝ գտնված Գրիգոր Մամիկոնյանի պալատի ավերակներում - Արուճ գյուղում (7-րդ դար)
262. Ներսես Տայեցու պալատի և միաբանից բնակարանների ավերակները Ջվարթնոցում
263. Ներսես Տայեցու պալատի և միաբանից բնակարանների հատակագիծը
264. Բազարան գյուղը միջնաբերդի և ս. Գևորգ եկեղեցու հետ միասին
265. Անիի իշխանական ապարանքի ներքին և վերին հարկերի հատակագիծը
266. Անիի միջնաբերդի պալատի մնացորդների հատակագիծը
267. Անիի միջնաբերդի ընդհանուր տեսարանը
268. Անիի միջնաբերդի պալատական եկեղեցու քանդակազարդ մասեր
269. Անիի միջնաբերդի պալատական եկեղեցու որմնասյան մասեր
270. Անի քաղաքի պարիսպներ և ավազ դուռ
271. Զաքարե և Իվանե ամիրսպասալարների բարձրաքանդակները Հառիճավանքում
272. Գագիկ Ա. Արծրունու բարձրաքանդակն Աղթամարում
273. Սմբատ և Կյուրիկե Բագրատունիների բարձրաքանդակները Հախպատում
274. Կյուրիկե և Սմբատ Բագրատունիների բարձրաքանդակները Սանահնում
275. Բարձրաքանդակներ Մրենի տաճարի վրա
276. Բարձրաքանդակներ Մրենի տաճարի վրա
277. Պարոն Խուսիկալայի որմնանկարը Հախպատում
278. Թամզարայի տոնական սրահի հատակագիծը
279. Անիի միջնաբերդի բաղանիքի հատակագիծը

ԼՈՒՍԱՆԿԱՐՆԵՐԻ ՀԵՂԻՆԱԿՆԵՐ

Թ. Թորամանյան	4, 19-23, 25, 32, 37, 54, 56, 63, 67, 69, 99, 103, 150-153, 156, 159, 161, 162, 165, 172, 177, 178, 180, 186, 188, 189, 192, 193, 206-209, 213, 219, 220, 223, 228-230, 237. 242, 244, 247, 248, 250-253, 259, 262, 267
Արա Վրույր	7, 8, 12, 50, 79, 85, 87, 88, 170, 196
Արտաշես Վրույր	39-41, 45, 49, 76, 90, 199, 201-204, 258
Արամ Վրույր	233, 234, 236, 239, 270
Ա. Վրույր կամ Վրույր կրտսեր	81, 148, 181
Գ. Հովսեփյան	64, 93, 94, 198, 261
Պ. Գրիգորյան	51, 134, 138, 144
Ե. Ղուկասյան	195, 275, 276
Ա. Շահինյան	35, 273, 274
Ս. Տեր-Ավետիսյան	216, 217
Ա. Շիրոյան	46, 47
Կ. Ղաֆադարյան	160
Հ. Կարանյան	31

ՓՈՒՎԱԾ ԼՈՒՍԱՆԿԱՐՆԵՐ

37, 39, 40, 46, 51, 64, 71, 81, 86, 87, 88, 91, 93, 94, 98, 107, 159, 160, 161, 163, 164, 165, 174, 175, 185,	189, 192, 201, 203, 205, 206, 213, 221, 250, 256, 257, 258, 259, 261, 270, 273, 274
---	---

ԹՈՐՈՍ ԹՈՐԱՄԱՆԾԱՆԻ ՄԵՋԵՎ ԱԹԺՄ ՀՐԱՏԱՐԱԿՎԱԾ ԱՇԽԱՏՈՒԹՅՈՒՆՆԵՐԻ ԵՎ ՀՈՂՎԱԾՆԵՐԻ

1. Զվարթնոց եկեղեցին, «Մուրճ», 1905, № 5, էջ 186-197:
2. Նամակ Անիից, «Մշակ», 1905 թ. Հունիսի 18:
3. Նամակ Անիից, «Մշակ», 1905 թ. Հունիսի 30:
4. Նամակ Անիից, «Հուսարար», 1905 թ. սեպտեմբերի 9, № 117.
5. Հայկական ճարտարապետություն, «Անահիտ», 1907 թ.:
6. Ակնարկ մը ճարտարապետական ոճերու ծագման և բաժանման վրա, «Հուշարար», 1907 թ., № 1, էջ 9-10:
7. Տեկորի տաճարը, «Հուշարար», 1907 թ., № 2, էջ 20-22:
8. Անհետացած Հայ գեղարվեստի Հորիզոնից, «Հուշարար», 1907, № 2, էջ 23-23:
9. Կրոնական տաճարներու զանազանությունները սկիզբեն մինչև մեր օրերը, «Հուշարար», 1907 թ., № 3, էջ 39-44 և № 6, էջ 90-93:
10. Անիի պեղումներու առթիվ, «Հուշարար», 1907 թ., № 8, էջ 120-124, № 9, էջ 140-148, № 10, էջ 183-155:
11. Նամակ Անիից, «Ախուրյան», 1907 թ., № 44:
12. Նամակ Անիից, «Ախուրյան», 1907 թ., № 45:
13. Նամակ Անիից, «Ախուրյան», 1907 թ., № 43:
14. Նամակ Անիից, «Ախուրյան», 1907 թ., № 47:
15. Նամակ Անիից, «Ախուրյան», 1907 թ., № 49:
16. Նամակ Անիից, «Ախուրյան», 1907 թ., № 33:
17. Նվեր Հոբելյարին (Լեոյի 28-ամյակի առթիվ), «Հուշարար», 1908 թ., № 4:
18. Անվո միջնաբերդի պեղումները, «Հուշարար», 1908 թ., № 6-7:
19. Անվերնագիր Հոբելած (Գագիկի տաճարի պեղումների մասին), «Հուշարար», 1908 թ., № 3-7:
20. Նախընտան ժամը, «Ախուրյան», 1908 թ. 26 Հոկտ., № 73:
21. Т. Тораманян, О древнейших формах Эчмиадзинского храма (Архитектурно-археологический этюд). СПб, 1909. Отдельный оттиск из записок Восточного отделения Императорского Русского Археологического об-ва, том 19.
22. Կաթիլ մը Հայ գեղարվեստի ծովեն, «Գեղունի», 1908 թ., № 9, էջ 32-39:
23. Բաց նամակ արժ. Մեսրոպ վարդապետին, «Մշակ», 1909 թ. №№ 52, 53, 54, 57, 58, 59, 60, 61:
24. Տեկորի տաճարը, «Ախուրյան», 1909 թ. մայիսի 29, № 39:
25. Հայ ճարտարապետությունը Անիի և Երվանդակերտի մեջ, «Ախուրյան», 1909 թ. օգոստ. 9, № 57:

26. Բագրան, «Ախուրյան», 1909 թ., №№ 59, 60:
27. Մեր անցյալ կուլտուրան, «Ախուրյան», 1909 թ., օգոստ. 27 № 61:
28. Երվանդաշատ և Երվանդակերտ, «Ախուրյան», 1909 թ, սեպտ. 10, № 65:
29. Էջմիածնի տաճարը - ճարտարապետական և Հնագիտական Հետազոտություն (արտատպ. «Ազգագրական Հանդես»-ից), Թիֆլիս, 1910թ.:
30. Ո՞րն է իսկական Հուստոսի վանքը (Հնագիտական ուսումնասիրություն), Ալեքսանդրապոլ, սուպրան Հ. Սանոյանի, 1911թ.:
31. Հայ ճարտարապետության շրջանները, «Անահիտ», 1911 թ., №2, էջ 1-24:
32. Գավիթ և ժամատուն Հայոց Հնագույն եկեղեցիներու մեջ, «Ազգագրական Հանդես», գիրք XXI, 1911 թ., էջ 5-33:
33. Պատմական Հայ ճարտարապետության ուսումնասիրություն, Ա. Տեկորի տաճարը, Թիֆլիս, 1911 թ., էջ ԻԲ+106:
34. Նորագույն կարծիքներ Հայ ճարտարապետության մասին, «Անահիտ», 1911 թ., № 9-12, էջ 197-220:
35. Անի քաղաք, Թե՞ ամրոց, Թիֆլիս, 1912թ. (արտատպ. «Ազգագրական Հանդես»-ից, գիրք XXII, էջ 61-70 և գիրք XXIII, էջ 11-26):
36. Հայաստանի արքունական ու իշխանական ապարանքները և անոնց ներքին կենցաղը, «Գեղարվեստ» № 6, 1917, էջ 56-83:
37. Նախաքրիստոնեական Հայ ճարտարապետություն, «Բանբեր» էջմիածնի Գիտական Ինստիտուտի, 1920-21, էջ 207-225:
38. Զվարթնոց եկեղեցու քարերի նշանները, «Տեղեկագիր» ՀԽՍՀ Գիտութ. և Արվեստի Ինստիտուտի, №2, 1927 թ.:
39. Պատմական Հուշարձաններն ու նրանց պահպանման գործը ՆորՀրայի Հայաստանում (լույս է տեսել Մինսկյանի ստորագրությամբ), «Հոկտեմբեր-Նոյեմբեր» ժողովածու, 1930 թ, Երևան:
40. ՆորՀրայի իշխանությունը և մեր պատմական Հուշարձանները, «ՆորՀրայի Հայաստան», 1930 թ., № 279:
41. Շինանյութերն ու նրանց գործածության կերպը Հին Հայաստանում, Երևան, 1932 թ., էջ 39:
42. Ակնարկ Հայաստանի Հին ճարտարապետության վրա, «Նյութեր Հին Հայաստանի պատմության» ժողովածու, 1935 թ., Երևան:
43. Գեղարվածքի մեջ կատարած պեղումների տեղեկագիրը: «Նյութեր Հին Հայաստանի պատմության» ժողովածու. 1935 թ. Երևան:

- Ա**
- Աբաս (Բագրատունի, Գագիկ Ա-ի որդին) 377
- Աբաս (Բագրատունի) Թագավոր 372
- Աբեղյան Մանուկ] 79
- Աբխազիա 102
- Աբրահամ (ոմն) 425
- Աբաթանգեղոս 70, 72, 152, 160, 221-222, 266-268, 329
- Աբաթակ (Անիի մոտ, Ախուրյանի աջ ափին) 248
- գյուղի եկեղեցի 311
- Ադյաման [Թալինի շրջան] 37, 46-48, 53, 56, 63
- Ադյամանի (Ադիամանի) եկեղեցի 159, 169, 310, 337
- Աթենք 406
- Աթոս 102
- Ալաման [Ալամ (Ալեմ) գյուղ] 311, 366, 369
- Ալամանի ս. Անանիա եկեղեցի 100, 104, 159, 167, 169, 233, 262, 275, 286, 297, 366
- Ալամոնիկ գյուղ 193
- Ալայեղդին 233
- Ալաշա լեռ 34, 383, 387, 404, 407, 412
- ձոր 403
- Ալեքսանդր [Մակեդոնացի] 115, 116, 136
- Ալեքսանդրապոլ (այժմ Լենինական) 13, 21, 143, 247, 305, 379, 390, 408, 456
- Ալիաթ 29, 30
- Ալիշան Ղ[ևոնդ] 59, 60, 61, 85, 93, 208, 212, 239-240, 242, 275, 277, 278, 281, 310, 372, 373, 374, 375, 377, 379, 460
- Ալփապան - տե՛ս Արփապան
- Ալփաթ 233
- Ախուրյան գետ 136, 225, 226, 291, 354-355, 357, 367, 372, 377-379, 386, 405, 415, 441
- ձոր 377, 403, 444
- Ածպտեր կամ Աբարակ գյուղ 193
- Ականց (Ականա) գյուղ 375, 404
- Ակոռիի ս. Անդրեաս եկեղեցի 275, 310
- Աղալնատուն (գյուղ) 30-34, 37, 59, 62, 67, 71, 383
- Աղթամար կղզի 81, 110, 113, 129, 131, 136, 319, 333, 379, 381, 435, 438, 455
- Աղթամարի եկեղեցի 81, 99, 110, 129, 130, 272, 380-382, 435, 437. 455
- ծով 436
- նավահանգիստ 136
- վանք 381
- Աղթամուր (գյուղ) 37, 59
- Աղթամուրի ամրոց (բերդ) 57, 59, 62, 63
- Աղձնիք 382
- Աղջկալա (գյուղ) 30, 32-35, 37, 59, 60, 67
- Աղջկաբերդ - տե՛ս Անիի Աղջկաբերդ
- Աղջկաբերդ (Կղկալա) 405, 407, 409, 410, 416
- Ամաղուի ս. Աստվածածին եկեղեցի 143
- Ամբերդ 37, 53
- բերդաքաղաք 53
- գետակ 53, 137
- Ամբերդի ամրոց 53, 137
- բաղանիք 193
- եկեղեցի 392, 394
- պալատ 189
- Ամմոնի տաճար 55
- Այա-Սոֆիա (ս. Սոֆիա, ս. Սոֆիա) 76, 79, 101, 102, 107-110, 116, 130, 220, 228, 284, 299, 345, 370
- Այդր-լիճ 65
- Այրարատ - տե՛ս Արարատ
- Այրիվանք - տե՛ս Գեղարզավանք
- Անահիտ (աստվածուհի) 150
- Անանիա Արշարունյաց եպիսկոպոս 376, 377, 385
- (ս.) Անանիայի եկեղեցի - տե՛ս Ալամանի ս. Անանիայի եկեղեցի
- Անանաթաղ բլուր 322
- Անաստաս Ակոռեցի (կաթողիկոս) 275, 310, 316, 322-324, 326, 333, 334
- Անգլիա 232
- (ս.) Անդրեասի եկեղեցի - տե՛ս Ակոռիի ս. Անդրեաս եկեղեցի
- Անդրիաս գյուղ 193

- Անթեմիոս 76, 107-109
- Անի գյուղ 403, 404, 448
- կայսրան [երկաթուղու] 305, 357
- Անի քաղաք 34, 60, 83-86, 88, 89, 97, 101-103, 105, 106, 122, 129, 132, 136, 137, 140, 177, 183, 187, 188, 190-193, 201, 212, 217, 225, 228, 234-236, 248, 311, 316, 330, 333, 338-340, 342-344, 346, 348-350, 356, 357, 366, 368, 369, 372, 378, 379, 383, 386, 387, 39, 394, 399-407, 411-415, 423, 424, 425, 427-432, 436, 442-446, 448, 450, 451, 453-455, 457, 460, 461, 463
- Անիի կամուրջ 137, 393, 405, 415, 416
- Կղկալա ժայռ 407
- Կուսանաց վանք (անապատ) 416, 429
- Անիի Աղջկաբերդ (Կղկալա) 405, 407, 409, 410, 416
- Աղջկա բերդի եկեղեցի 177, 407, 429, 430
- ամրոց (բերդ) 399, 401, 405, 407, 409, 410
- այրեր 403
- Ապուղամբենց ս. Գրիգոր եկեղեցի 99, 188, 208, 214, 217, 274, 279, 330, 350, 352, 393, 400, 402
- Առաքելոց եկեղեցի 105, 133, 134, 164, 196, 204, 205, 216, 279, 280, 284-289, 330, 346, 360, 383, 394, 402, 417, 428, 450
- Բեխենց վանք 279
- Գագիկյան ս. Գրիգոր եկեղեցի 96, 105, 187, 216, 228, 231, 256, 271, 318, 319, 323, 334, 339, 340, 341, 343-345, 347-351, 394, 415, 417, 426, 429, 450, 453, 454, 460, 461
- (ս.) Գրիգոր եկեղեցի (Մառի պեղած) 279
- Թանգարան (Հնագիտական Թանգարան, Հնագրան) 177, 190, 191, 234, 293, 371, 407, 446, 449, 453, 455
- իշխանական ապարանք (պալատ) 140, 433, 442
- Իջևանատուն 431
- Լուսավորիչ (Տիգրան Հոնենցի) եկեղեցի (Նախշի) 99, 205-207, 209-210, 212-217, 241, 242, 272, 279, 429, 430
- Մաղկոցաձոր - տե՛ս Մաղկոցաձոր
- կաթողիկե 99, 102, 103, 132, 134, 177, 187, 196, 201, 205, 210, 217, 231, 232, 241, 243, 250, 265, 284, 298, 345, 347, 394, 415, 419-423, 449, 450, 451, 453, 454
- Անիի կամուրջ 137, 393, 405, 415, 416
- Կղկալա ժայռ 407
- Կուսանաց վանք (անապատ) 416, 429
- Հովիթի (Հովիթի) եկեղեցի 97, 134, 231, 316, 352, 383, 394, 403, 405, 417-419
- Մանուչիի մզկիթ 101, 217, 232, 400, 411, 416, 417, 432, 448
- միջնաբերդ 129, 255, 356, 400-402, 409-411, 416, 417, 424, 430, 443, 449, 460
- միջնաբերդի բաղանիք 459
- միջնաբերդի Հարավային լանջի փոքր եկեղեցի 177
- միջնաբերդի պալատ (ապարանք) 106, 188, 190, 424, 443, 447, 449
- միջնաբերդի պալատական եկեղեցի 129, 242, 369, 450, 451
- պարիսպներ 97, 134, 231, 232, 316, 378, 383, 403, 405, 412, 452
- ջրամբար 188
- (ս.) Ստեփաննոս մատուռ 215, 274, 279, 394
- (ս.) Գրիգոր եկեղեցի (Մառի պեղած) 279
- Փրկիչ (Փրկչի) եկեղեցի 99, 188, 209, 211, 213, 216, 217, 330, 402, 450, 455
- (ս.) Քրիստափոր մատուռ 215, 274, 279, 394
- Աննա Բուր 310

Անքրթիկ 150, 151
Աշխարհուղաշտ 193
Աշոտ (573-574 թ. թ.) 155
Աշոտ (Թագավոր) [Գագիկ Ա-ի որդին] 208, 278, 279, 377
Աշոտ Ողորմած 208, 399-402, 406, 409, 411, 412, 416, 417, 448, 460-462
Աշտարակ 188, 268, 269, 360, 362, 383
Աշտարակի (Միրանավոր) եկեղեցի 163, 177, 199, 268, 307, 360, 361
Աշտիշատի եկեղեցի 162
Ապարանի եկեղեցի 196 (տե՛ս նաև Քասաղ, Բաշ-Ապարան)
Ապլհան ամիրա 373, 374
Ապլղարիկ մարզպան 208, 216, 274, 279, 402
Ապուլավար 421
Ապուլամր 105, 215
Ապուլամրենց ս. Գրիգոր եկեղեցի - տե՛ս Անիի Ապուլամրենց ս. Գրիգոր եկեղեցի
Ապուլայիտ Պեհատուր խան 432
Առաջավոր Ասիա 115
Առաքել վարդապետ Դավրիթեցի 92-95, 280, 283, 362-365
Առաքելուց եկեղեցի - տե՛ս Անիի Առաքելուց եկեղեցի
Առաքելուց եկեղեցի (Իջևանի շրջան) 128
Առաքելուց վանք (Շապին Գարահարուն) 193
Ասիա 115, 224, 232
Ատողիկ - տե՛ս Ստեփաննոս Տարոնեցի
Ատորա-Քաղզեա 48, 99, 114, 118, 120, 179
Ատորեստան 79, 99, 124
Ատրիք 267
(ս.) Աստվածածին եկեղեցի - տե՛ս Խծկոնք, Ամաղու
Աստվածընկալ գյուղ 308
Ավան (գյուղ) 105, 125, 186, 309, 359
Ավանի եկեղեցի 83, 105, 125, 126, 158, 159, 164, 175, 196, 200, 203, 309, 359, 360
Ավարայր 367
Ավետիս վարդապետ 375
Ատոմ 377

Ատրնեբս՝ Թագավոր 316
Արագած 30, 31, 41, 46, 56, 58, 66, 186, 305, 338, 366, 451
Արագածոտն 53, 369, 399
Արամազդ 150, 152
Արարատ 30, 111, 126, 127
Արարատյան (Այրարատյան) աշխարհ (Նահանգ) 16, 37, 102, 130, 131, 136, 138, 139, 201, 218, 222, 223, 225, 298, 304, 369, 406, 427, 436, 450, 454
Արաքս (գետ) 136, 354, 355, 357, 369
Արգինա գյուղ 333, 379, 387, 369
Արգինայի բերդ 379
- կաթողիկոսարան 177, 379, 387, 399
- կաթողիկե եկեղեցի 177, 345, 379, 450
Արգիշտի Ա. 408
Արդար Դավիթ (աշտարակ) 34, 59, 383

Արևելք 55, 69, 76, 79, 92, 94, 96, 98, 100, 102, 106, 108, 113-117, 119, 120, 122, 123, 129, 132, 179, 181, 188, 220, 261, 282, 312, 328, 389, 406
Արևմուտք 79, 94, 96, 106, 108, 113, 115, 117, 119, 122, 123, 129, 133, 134, 172, 173, 179, 181, 222, 224, 225, 287, 336
Արթիկ գյուղ 125, 308, 310, 366, 367
Արթիկի մեծ եկեղեցի 159, 165, 167, 174, 176, 307, 308, 310, 367
- շրջան 170
- փոքր եկեղեցի 125, 174, 176
Արիստակես Լաստիվերցի 418, 419, 424
Արիստակես Հայրապետ 198, 202
Արիսաչան գետակ 53
Արծափի բերդ 319, 321
Արծրունի Թագավորություն 100, 229, 406
Արծրունյաց տուն 284
Արճնչ (գյուղ՝ Ռուսինիայում) 111, 112
Արճնչ (քաղաք՝ Հայաստանում) 111, 113, 233

Արմավիր 37, 38, 53, 65, 122, 181
Արմուլու 37, 71
Արշակ Թագավոր 226
Արշակունիներ (Արշակունիք) 70, 99, 123, 126, 152, 267-268, 357
Արուճի՝ Գրիգոր Մամիկոնյանի ապարանք 130, 438, 439
- եկեղեցի 83, 158, 159, 161, 165, 310
Արջո Առիճ (Ալաջա գյուղ) 405
Արտամետ 81
Արտաշատ 122, 266, 318
Արտաշես Ա. 81, 152
Արտաշիր 152
Արտեմյա մեհյան 92
Արտոս լեռ 381
Արփա-չայ 66, 390
Արփապան 89, 232, 343, 394, 418, 421, 424, 430, 450, 453

Բ

Բաբախանյան Ա[ռաքել] 277
Բաբելոն 179
Բագավան 152
Բագարան գյուղ 100, 131, 137, 160, 165, 166, 177, 188, 291-294, 354, 357, 367, 369, 387, 399, 441
Բագարանի ավերակ եկեղեցի 177
- բերդ (ամրոց, ամրություն) 226, 293, 408, 441
- (ս.) Գեորգ եկեղեցի 292, 293, 441
- (ս.) Թեոդորոս (կաթողիկե) եկեղեցի 165, 166, 188, 200, 203, 214, 233, 249, 262, 264, 275, 276, 286, 288, 291, 293-297, 310, 441
- կամուրջ 137
- ձոր 292, 294
- Միջին գյուղ 293
Բագինների քարայր 384
Բագնայր գյուղ (Ղոզլիջա) 34, 60, 208, 330, 383, 384, 405, 407
Բագնայրի եկեղեցի (կաթողիկե) 208, 330, 383, 384, 450
Բագու 151
Բագրատունի (Բագրատունյաց) Հարստություն 275-277, 371, 399, 406, 415, 450

Բազավորաց շրջան 190, 207, 216, 235, 369, 415
Բազավորներ 209, 216, 229, 231, 235, 340, 369, 378, 378, 387, 401, 414, 425, 442-445, 450, 460
Բագրատունի (Բագրատունյաց) Թագավորություն 84, 100, 229, 400, 401, 425, 442, 443
- Թագուհի 277, 278
- իշխաններ 287, 399, 401, 441
- մայրաքաղաք - տե՛ս Անի քաղաք
- շրջան 277, 292, 298, 390, 406, 407, 411, 415, 417, 418, 424-426, 430, 449, 462
Բագրատունիներ (Բագրատունիք) 129, 136, 190, 207, 209, 235, 279, 383, 387, 406, 409, 411, 415, 426, 441, 443, 444, 446-450, 453, 454, 460
Բագրատունիների պալատ - տե՛ս Անիի միջնաբերդի պալատ
Բաղդադ 85, 86, 100, 107, 231, 232, 340, 455
Բայանդուր 137
Բանա գյուղ 129, 271, 301, 316
Բանայի եկեղեցի (տաճար) 96, 271, 319, 344, 347, 349, 350, 352
Բաշ-Ապարան գյուղ 69, 182, 305, 308
Բաշ-Ապարանի եկեղեցի 199, 200, 305 - տե՛ս նաև Քասաղի եկեղեցի
Բաշ Շորապյալ 29, 311, 379, 387
Բասեն 192
Բասմալյան (Բասմալյան) Կ[արապետ] 90, 215, 403
Բարբերոս (Barberot) 111-113
Բարզափրան 136, 379
Բարձր Հայք 427
Բարսեղ Կեսարացի 162, 203
Բել 55
Բեխենց վանք - տե՛ս Անիի Բեխենց վանք
Բեչքիլիս (Խծկոնք) 385
Բերդ գյուղ 144
Բիսուլունի ժայռ 336

Բյուզանդիա (Բյուզանդիոն) 76, 79, 83, 94, 98, 99, 101, 102, 105-111, 115, 126, 172, 173, 287, 299, 326, 328, 335, 370, 415, 417
Բյուրական 337
Բյուրգ գյուղ 193
Բրեստան 33
Բուղ Առավելյան 165, 294, 310, 441
Բուլղարիա (Բուլղարիա) 85, 189

Գ

Գագիկ Ա. Թագավոր (Գագիկ Բագրատունի, Գագիկ Շահնաշ) 89, 90, 129, 187, 208, 228, 231, 277, 278, 316, 327, 334, 340, 342-344, 246, 372, 376, 377, 409, 412, 415, 417, 426, 448, 453-455
Գագիկ Արծրունի [Թագավոր] 81, 110, 129, 136, 193, 319, 377, 381, 435, 436, 438, 455
Գագիկ Բ. [Բագրատունի] Թագավոր 401
Գագիկի տաճար [Աղթամարում] - տե՛ս Աղթամարի եկեղեցի
Գագիկի տաճար [Անիում] - տե՛ս Անիի գագիկյան ս. Գրիգոր եկեղեցի
Գալուստ ճարտարապետ 234
Գայանե (եկեղեցի, վանք, վկայարան, տաճար) 72, 95, 102, 161, 163, 165, 196, 200, 207, 256, 274, 275, 279, 283, 297, 310, 321, 362-366
Գայլ գետ 193
Գառնի 79, 84, 88, 120, 123, 192, 218, 226, 229, 260, 261, 276, 328, 353, 354, 436, 438
Գառնիի ամրոց 182, 353
- գավառ 354
- եկեղեցի (բազիլիկ) 163, 176, 177, 308, 399
Գեղարդավանք 426-428, 451
Գեորգ Դ. կաթողիկոս 41, 307
(ս.) Գեորգ եկեղեցի - տե՛ս Հոռոմոս
Գեորգ կաթողիկոս (Հայրապետ) [Գառնեցի] 318
Գեորգ Մարզպետունի 292, 441
Գետարգել ս. Նշան 377

Գլխձոր 402, 404, 412
Գյավուր-ղալա 37, 56
Գյուլբե-կոնդ 28, 29
Գյուլա կաթողիկոս 104, 309, 328
Գնթունի իշխան 174, 308
Գոմեշտան 193
Գոնիա 233, 234
Գոշավանք (Նոր Գետիկ) 99, 141
Գուգարք 139
Գրիգոր Աստվածաբան 203
(ս.) Գրիգոր եկեղեցի - տե՛ս Անիի Գագիկյան, Անիի ս. Գրիգոր եկեղեցի (Մառի պեղած), Անիի Ապուլամրենց ս. Գրիգոր, Դվինի կաթողիկե և Զվարթնոց
Գրիգոր եպիսկոպոս 318
Գրիգոր Նյուլատ 311
Գրիգոր Լուսավորիչ 88, 92, 154, 198, 214, 217, 266
Գրիգոր Մագիստրոս 331
Գրիգոր Մամիկոնյան 83, 130, 159, 160, 161, 165, 169, 304, 310, 438, 439
Գրիգոր Նազիանզացի 97, 222
Գրիգոր Նյուլացի 95, 97, 217
Գրիգոր (որդի Հասան) 375
Գրիգոր Պահլավունի իշխան [Վահրամի և Ապլղարիպի Հայրը] 274, 394, 400, 401, 402
Գրիգոր Աբանչեկատրոս 272
Գրիգոր Վկայասեր 331
Գրիգոր քահանա [Կարմրավորի կառուցողներից մեկը] 361
Գրիգոր քահանա [Շապին-Գարահարուն] 202

Դ

Դանիել վարդապետ 376, 387
Դանուբի Հովիտ 111, 231
- նահանգ 232
Դավիթ Սահառունի [Մրենի կառուցող] 268, 278, 310, 368, 370
Դավիթ Սահառունի (Սախուունի) 136, 379
Դավիթ վկա 318
Դավիթ (վրաց Թագավոր) 421
Դատյան Խաչիկ վարդապետ 228, 311, 332, 439
Դարբանդ 68, 456

Դեռնապուհ 303
Դիեի (Diehl Charles) 90-92, 94, 97-99, 101, 102, 104, 105
Դիելաֆոյ Մ. (Dieulafoy) 86, 150, 151, 336
Դիմետր 423
Դիտի-կոնդ 28, 65, 66
Դիրակար (Դիրաքլար) գյուղ 30, 174, 175, 178
Դիակարի եկեղեցի 122, 155, 156, 163, 173-175, 178, 196, 199, 305, 399, 408
Դյուբուա (Dubois) 27, 84, 92, 281, 286
Դյուգենդ գյուղ 30
Դեստր 232
Դոն 85, 232
Դովրի ամրոց (դոլյակ) 37, 64
- գյուղ 36, 37, 63, 181
Դվին քաղաք 83, 122, 125, 176, 188, 220, 303, 318, 321, 325, 328, 329, 332, 333, 335
Դվին Բ. ժողով 163, 175, 195, 196, 200, 272
- Դ. ժողով 333
- Ե. ժողով 200, 201
- կաթողիկոսարան 218, 220, 320, 325, 328
- կաթողիկե (սբ. Գրիգոր) եկեղեցի 83, 97, 125, 157, 162, 169, 176, 188, 272, 273, 309, 327, 328, 333
- (ս.) Սարգիս եկեղեցի 162, 321
- Վարդան Բրեչխի եկեղեցի - տե՛ս Դվինի կաթողիկե

Ե

Եգիպտոս 79, 101, 108, 114, 118, 119, 315
Եղր (կաթողիկոս) 72, 161, 163, 165, 168, 196, 204, 207, 279, 310, 318, 321, 328, 363, 365
Եհովա 315
Եղիազար կաթողիկոս 92, 94, 95, 366
Եղիչ (պատմագիր) 162, 301, 437
Եղվարդ գյուղ 36, 63, 70, 175, 177, 305, 309, 310

Եղվարդի եկեղեցի (5-րդ դարի) 153, 154, 156, 161, 162, 169, 175, 176, 309
- եռահարկ եկեղեցի 142
- Ջորավոր եկեղեցի (Գրիգոր Մամիկոնյանի եկեղեցի) 159, 160, 309, 310
- մատուռ (Հին գերեզմանատան մեջ) 70, 182, 305
- մեծ կաթողիկե 83, 124, 125, 156, 157, 161, 165, 169, 175, 309
Եվրոպա 25, 33, 77, 99, 114, 115, 130, 133, 143, 180, 188, 229, 231, 417, 454
Երազավորս 387
Երասխ գետ 225, 399, 415 - տես նաև՝ Արաքս
Երասխաձոր 298, 338, 369
Երևան քաղաք 105, 305, 353, 357, 359
Երևանի նահանգ 399
- Պատմական Թանգարան 38, 66, 68, 352, 451
- Պողոս-Պետրոս եկեղեցի 193
- Քաղաքային Թանգարան 193
Երերուլքի եկեղեցի 124, 125, 156, 157, 163, 164, 174-176, 186, 196, 199, 200, 203, 213, 223, 229, 243, 248, 249, 251, 252, 257-259, 261, 262, 265, 268-271, 286-288, 305, 307, 357-359
Երվանդ [Երվանդաշատի շինող] 192
Երվանդակերտ 354, 357, 368, 369, 415
Երվանդակերտի բերդ 408, 409
Երվանդաշատ 255, 354, 355, 357, 368, 436
Երվանդաշատի բերդ 192, 225
Երուսաղեմ 101, 164, 196, 202, 271
Եփրատ գետ 231

Զ

Զարնջա գյուղի եկեղեցի 311
Զաքարի (Զաքարիա) Ամիր սպասար (գորավար, Մեծ, Շահնաշ, սպասար) 139, 205, 212, 214, 232, 402, 406,

407, 410, 414, 418, 423-425, 430, 454, 455, 460, 461
Զաքարիա կաթողիկոս (Հակաթոռ) 272
Զաքարիա Սարկավազ (պատմիչ) 155, 386
Զաքարյան տոհմ 139, 210, 212
Զաքարյաններ 139, 212, 310, 412, 414, 450
Զաքարյան(ներ) չրջան 100, 342, 407, 414, 417, 418, 424-428, 430, 450, 461
Զաքարյանք 406
Զեյլա 37, 65
Զենոբ Գլակ 152, 162
Զես 152
Զորուխտ խաթուն 375
Զոհրաբու գյուղ 353
Զորավոր եկեղեցի (Կ. Պոլսում) 101
Զորավոր եկեղեցի - տե՛ս Եղվարդի Զորավոր եկեղեցի
Զվարթնոց (եկեղեցի, տաճար) 83, 95-98, 100, 102, 104, 108, 109, 110, 128, 129, 160, 170, 186, 188, 193, 196, 201, 224, 225, 228, 229, 231, 260, 270, 271, 276, 277, 285, 286, 295, 299-303, 305-313, 315-329, 331, 332, 334-338, 343, 344, 346-352, 410, 417, 439, 440
Զվարթնոցի աշխարհիկ շենքեր 128, 129, 320, 334
Զրադաշտ 150
Զուտարիմա գյուղ 193
Զուրարիք ազգ 382

է
էկրատան 336
էպուսայիտ Բահատուր խան 67 - տե՛ս նաև՝ Ապուսայիտ
էջմիածին 31, 34, 65, 67, 92, 93, 102, 105, 122, 176, 214, 256, 260, 274, 275, 280, 286, 290, 310, 333, 337, 344, 353, 360, 362, 383
էջմիածնի ավետարան 92
- կաթողիկե (մայր տաճար, տաճար) 34, 84, 91-96, 102-105, 122, 124, 125, 154, 159, 162, 164-166, 176,

177, 200, 202, 203, 218, 220-223, 227, 243, 245, 249, 255-257, 260-262, 265, 269-271, 274, 280-290, 296, 307, 309, 310, 333, 359, 362, 364, 365
- վանք 34

Թ
Թադևոսյան Եղիշե 210, 212
Թալին (գյուղ) (Մեծ Թալին, Վերին Թալին) 30, 37, 64, 67, 368
Թալինի բերդ 64
- զերեզմանատան կոթող 368, 455
- Թանգարան եկեղեցի 337
- կաթողիկե (մեծ) եկեղեցի (ս. Աստվածածին) 48, 129, 159, 168-171, 173, 284, 286, 288, 310, 367
- փոքր (Ներսեհ Կամսարակահի) եկեղեցի 158, 159, 168, 169, 310, 337
- քարադամբան 30
Թալիշ (Հին՝ Արուճ) 67, 83, 310
Թախտը Մադեր Սյուլեյման 336
Թաշմազ-Թափիա 62, 63
Թաշմազ Ղուլի խան 93
Թամանյան Ալ[եքսանդր] 358
Թամզարա գյուղաքաղաք 457, 458
Թաշկյան (բմիշկ) 403
Թավուզբյարի եկեղեցի 129, 316
Թարգմանչաց վանք 310
Թեբե 55
Թեկովիցի եկեղեցի 231
Թենի 212
Թեոդոսիայի Թանգարան 451
(ս.) Թեոդորոս եկեղեցի (Բազարան) - տե՛ս Բազարանի ս. Թեոդորոս եկեղեցի
Թեոդորոս (Ռչտունի) 303, 304, 316, 318, 319, 321, 333
Թեքսիս - տե՛ս Տեկսիս
Թիֆլիս 72, 93, 97, 104, 202, 317, 318, 321, 357, 456
Թյուրքիա 190
Թովմա Արծրունի 81, 110, 113, 129-131, 136, 193, 272, 318, 319, 322, 379, 381, 435, 438, 440

Թորամանյան Թ[որոս] 134, 147, 230, 276, 279, 332, 346, 352, 467, 477
Թուխ մանուկ մատուռ 71

Ի
Իգաձոր 217, 412
Իգաձորի եկեղեցի 83, 400
- քարափոր դամբարաններ 405
Իգիտոր - տե՛ս Իսիդոր
Ինճե մինարեյի մետրես 234
Իշխան գյուղ 327
Իջևան 128
Իոլանդա (Իոլանդիա) 25, 85, 232
Իսիդոր (Իգիտոր) 76, 107-109
Իսմայել 424
Իսրայել 274, 315
Իվանե (Ամիրսպասալար) 212, 216, 454, 455

Ծ
Ծաղկոցաձոր 190, 215, 216, 236, 330, 334, 344, 356, 393, 394, 400-402, 404, 409, 411, 424, 429, 444, 448, 453
Մամուղավ 333
Միրանավոր եկեղեցի - տե՛ս Աչտարակի (Միրանավոր) եկեղեցի
Մանի գյուղ 370

Կ
Կանան (Կայեն) 278
Կամարական - տե՛ս Սահակ Կամարական
Կամարական (մր) 265, 268
- իշխաններ 455
- տոհմ 368, 409
Կամարականներ (Կամարականք) 64, 139, 310, 311, 330, 331, 368, 379, 406, 407, 409-411, 424, 444
Կամարականներու չրջան 406, 407, 411, 436
Կայնոպոլիս 332
Կանայան (Կանայանց) Սո[խիան] 72, 176
Կանյիջա 37, 66, 67, 311 (տե՛ս նաև՝ Ղանյիջա)
Կատրանիզե Թազուհի 277, 278, 343, 421, 453, 454
Կարանյուխ (գյուղ՝ Ապարանում) 69, 182, 305
Կարանյուխի եկեղեցի 311

Խլաթ 241
Խժկոնք (Խցկոնք) 217, 385, 455
Խժկոնքի ս. Աստվածածին (եկեղեցի) 105, 210, 276
- (ս.) Սարգիս (եկեղեցի) 164, 217, 279, 385
- (ս.) Ստեփաննոս (եկեղեցի) 385
Խոնթ խաթուն 248
Խոշաք 212
Խոսրով Փարվեզ (Ապրուհեզ) 72, 279, 303, 304
Խոսրովիդիտո Հովանոց 123
Խոսրովիդուխտ 353
Խուժու խաթուն 209, 210
Խրիմյան Մլրտիչ կաթողիկոս 366, 401

Մ
Մաղկոցաձոր 190, 215, 216, 236, 330, 334, 344, 356, 393, 394, 400-402, 404, 409, 411, 424, 429, 444, 448, 453
Մամուղավ 333
Միրանավոր եկեղեցի - տե՛ս Աչտարակի (Միրանավոր) եկեղեցի
Մանի գյուղ 370

Կ
Կանան (Կայեն) 278
Կամարական - տե՛ս Սահակ Կամարական
Կամարական (մր) 265, 268
- իշխաններ 455
- տոհմ 368, 409
Կամարականներ (Կամարականք) 64, 139, 310, 311, 330, 331, 368, 379, 406, 407, 409-411, 424, 444
Կամարականներու չրջան 406, 407, 411, 436
Կայնոպոլիս 332
Կանայան (Կանայանց) Սո[խիան] 72, 176
Կանյիջա 37, 66, 67, 311 (տե՛ս նաև՝ Ղանյիջա)
Կատրանիզե Թազուհի 277, 278, 343, 421, 453, 454
Կարանյուխ (գյուղ՝ Ապարանում) 69, 182, 305
Կարանյուխի եկեղեցի 311

Կարանյանց Հակոբ 248, 371
Կարմիր-բլուր 188
Կարմիր-վանք (Ղոչավանք) 234
Կարմրավոր եկեղեցի (Աշտարակում) 361
Կարս 62, 63, 235, 399, 448
Կարսի Առաքելոց եկեղեցի 201, 202, 225, 264
- չրջան 37
Կափրլի (գյուղ) 27, 29, 37, 48, 49, 52, 53, 56, 71, 408
Կեր-Բորդր 460
Կզըլ-Կուլե 357 (տե՛ս նաև՝ Ղզըլ-Ղուլա)
Կզըլթամուր (գյուղ) 59
Կզկալա - տե՛ս Անիի Կզկալա և Անիի Աղջկաբերդ
Կզըններ 65
Կթանոց (գյուղ) 193
Կիև 102, 232
Կիրակոս Գանձակեցի 101, 318, 321, 372, 418, 424
Կիրակոս վարդապետի դամբարան 405
Կիրանց վանք 188
Կյուլեկ-Թափա կամ Քյուլեկ-Թեփե 64
Կյուրիկե Բազրատունի 456
Կյուրոն (վրաց կաթողիկոս) 193
Կոզում գյուղ 382
Կոզր 374
Կոմիտաս (Կոմիտաս) կաթողիկոս 72, 124, 161, 243, 262, 279, 287, 307, 309, 310, 321, 328, 363-365
Կոչ 30, 31, 33, 59, 67, 71
Կոստանդինոս կայսր (Մեծ) 108, 117, 162, 172, 173, 219-221, 260, 266
Կոստանդին (Կոստանդ, Կոստանդինոս) 109, 228, 310, 317, 320, 325, 328, 333, 335
Կոստանդնուպոլիս (Պոլիս) 101, 102, 104, 107-109, 220, 221, 228, 231, 316, 318, 325, 328, 333, 335, 345, 370
Կոստանդնուպոլիս Առաքելոց եկեղեցի 221
Կոստանյանց Կ[արապետ] 279, 357
Կովկաս 28, 234, 340, 405, 456
Կոտայք 359

Կորդուվա 133, 233
Կոխրայիրման 37, 41, 56, 57, 59
Կրիստուլախ (զետակ) 359
Կուլիախի 66
Կուլիջան 37, 66
Կումայրի 127
Կուսանաց վանք - տե՛ս Անիի Կուսանաց վանք

Հ
Հախպատ (Հախպատավանք) 131, 139, 142, 456, 458
Հակոբ Երեց 362
Հակոբ կաթողիկոս 93
Հակոբ Սյունյաց եպիսկոպոս 97
Համազասպ Մամիկոնյան 317
Համզե 208, 215, 394, 402
Հայաստան 25-28, 30, 35, 37, 42, 48, 55, 56, 61, 63, 68-71, 76-88, 90, 91, 93-114, 118-139, 143, 144, 147-152, 154, 162, 164, 165, 172-174, 176-179, 181-183, 186-189, 192, 193, 198, 199, 202, 203, 208, 218, 220-224, 226-229, 231-239, 259, 261, 266, 267, 269, 272, 291, 299, 301, 303, 304, 310, 316-318, 321, 324-333, 335-338, 340, 352, 354, 357, 359, 362, 367-369, 383, 389, 406, 409, 411, 419, 421, 427, 432, 433, 436, 437, 449, 454, 456
Հայկազունի 9. 201
Հայք 92
Հաջի-Բայրամ գյուղ 192, 225, 355, 356, 415
Հաջի-Խայլ 31, 37, 41, 43, 47, 53, 63
Հաջի-Ղարա 30-34, 34, 37, 59, 65, 67, 337, 383
Հառիճավանք 137, 142, 310, 454, 455
Հասան 375
Հարամու 30-32, 37, 59, 67, 68
Հարությունյան Ս. 79
Հեղինե 172
Հեճուկ Գրիգոր 375
Հերակլ 72, 279, 310, 366, 368
Հերոդոտ 55
Հին Արևելք 114, 188
Հին Բայազետ 193

Հին կտակարան 229, 271
Հյուսիսային Կովկաս 27, 451
Հյուրկանոս քահանա 136
Հնդկաստան 25, 99, 150, 151, 229, 233, 271, 343, 453
Հոհան - տե՛ս Հովհան
Հոհաննես - տե՛ս Հովհաննես
Հոռոմ գյուղ 30, 32, 37, 41-43, 45, 47, 53, 69, 181
Հոռոմուսի ս. Գևորգ եկեղեցի 208, 216, 278, 372, 374, 376, 377, 378
- (ս.) Հովհաննես եկեղեցի (տաճար) 134, 135, 204, 205, 207, 242, 370, 374-377, 383, 405
- (ս.) Մինաս եկեղեցի 264, 350, 369, 372, 373, 376, 378
- վանք 99, 134, 144, 208, 210, 229, 230, 248, 272, 278, 350, 371-375, 377-379, 383, 403, 404
Հովհան (Հոհան) [Զվարթնոցը կառուցող] 314, 317
Հովհան (Հոհան) կաթողիկոս (Հակաթոռ) 105, 175, 309, 359
Հովհան Մանդակունի 176
Հովհան Օձնեցի (Իմաստասեր) 176, 309
Հովհաննավանք 155, 427, 451
Հովհաննավանքի Հին եկեղեցի [5-րդ դարի] 155, 175, 308
Հովհաննես կաթողիկոս (Իրասխանկերտցի) 72, 163, 287, 310, 317, 318, 320, 322, 332, 334, 335, 363, 438
Հովհաննես կաթողիկոս (մր) 239, 278
Հովհաննես (Հոհան) Արշարունյաց եպիսկոպոս 239, 278
Հովհաննես (Սկրտիչ) 371
Հովհաննես (Հոհան) Սմբատ, Թազավոր (Շահնշահ, արքա) 205, 207-209, 272, 278, 372, 373, 376-379, 383, 401, 457
Հովհաննես վարդապետ [Հիմնադիր Հոռոմոսի] 372, 373, 376-378, 457
Հովհաննիսյանց Խաչատուր 408
Հովսեփյան Գարեգին (վարդ., եպիսկ.) 105, 290
Հովիթի եկեղեցի - տե՛ս Անիի Հովիթի եկեղեցի

Հոփոսիան (եկեղեցի, վանք, վկայարան, տաճար) 72, 9*5, 102, 105, 124, 159-161, 169, 200-203, 225, 264, 265, 270, 274, 275, 279, 283, 286, 287, 310, 362-365
Հոռոմ 79, 92, 94, 106, 115, 172, 179, 223, 224, 226, 260, 261, 328, 353, 406
Հոռոմի Պանթեոն 79, 115, 118, 224
- (ս.) Ստեփաննոս 97, 224
Հոռովկա 333
Հուճաստան 70, 79, 106, 114, 115, 117-119, 123, 126, 152, 224, 231, 269, 328, 353, 372
Հուսիկ արքեպիսկոպոս 210
Հուստինիանոս (Հուստինիան) 94, 105-108, 221, 284, 370

Ղ
Ղազար Փարպեցի 162, 176, 287, 333
Ղալա 355, 407
Ղալա իշի 38, 41
Ղանյիջա 390, 408, 415 (տե՛ս նաև՝ Կանյիջա)
Ղարավանք 310
Ղափանցյան 367
Ղեղահ 415
Ղևոնդ [Երեց] 317
Ղզըլա - տե՛ս Անիի Աղջկաբերդ
Ղզըլ-Ղալա 241 (տե՛ս նաև՝ Կզըլ-Կուլե)
Ղզնավուզ - տե՛ս Խզնավուզ
Ղոզիճա (Ղոզիջա) 34, 383, 405, 407
Ղոթուր 73
Ղոչավանք 137, 234, 350
Ղոչեք 372, 378, 379

Ճ
Ճակատոց գավառ 376

Մ
Մաթեա 212
Մալտա 183, 188-189
Մակար (Երուսաղեմի եպիսկոպոս, արքեպիսկոպոս) 164, 202
Մակար կաթողիկոս 290
Մակեդոն (Մակեդոն) քաղաք 111, 136
Մակեդոնիա 107, 113

Մահճեղ ոստիկան 304	Մարմարա ծով 101	Մուրալայանց Ա. 201	Շահ-թափա 29, 49	Ո	Պուլեյ Լըկուզ (լը Կուզ) 59-62, 68	քի ս. Սարգիս եկեղեցի, Տեկորի	Սորբոն 91
Մահճուղջուղ (գյուղ) 37, 53	Մարտիրոս 377	Մուսուսաֆա աղա 387	Շահխաթունյան (Շախաթունյան) Լովճ. եպիսկոպոս 92, 94, 287	Ոլիմպոս - 128	Պուլկոպ զորավար 320	տաճար	Սուրբախանիի կրակապաշտա-
Մահճուղջուղի եկեղեցի 310	Մեծ Թալին - տե՛ս Թալին	Յ	Շահնշահ Ա. [Զաքարիի որդին] 212, 216, 375	Ոստան ափան 381	Պուռյան Պերճ 34	Սարգիս եպիսկոպոս (Անիում) 346	կան տաճար (ատրուշան) 151
Մաղաս (Մաղխաս) բերդ 386, 387, 401	Մեհմետ 304	Յովհ. կաթ. - տե՛ս Լովհաննես կաթողիկոս Դրասխանակերտցի	Շահնշահ Բ. 212	Ոսփոր 101	Պտղմանք 119	Սարգիս Մելինց 416	Սուլքիաս սրբազան 290
Մաղաս (Մաղխաս) իշխան 386	Մեհրուժան 223	Յովհաննու մատուռ 71	Շահնշահ (վրաց իշխան) 216	Որմիզդ 303, 304	Պրաքսոս եկեղեցի 223	Սարգիս կաթողիկոս 201, 346	Սուլքիաս սրբազան 290
Մաղարճուք գյուղ 309	Մեծ Գնունի 303, 304	Ն	Շամիրամ 50	Չ	[Պրոկոպիոս Կեսարացի] Procope 106	Սարգիս կրոնավոր 374	Սուլքիաս սրբազան 290
Մամախաթուն (դուռեր Ապուսերհի) 375	Միլան 172, 266	Նախճավան (Նախիջևան) 330, 386	Շամիրան 30-33, 37, 59, 67, 68	Չարմազան 101, 406, 407, 429, 430, 450	Չ	Սարգիս (որդի Սամուելի) 415	Սուլքիաս սրբազան 290
Մամիկոնյան տուն 331	Միջագետք 94, 225, 266, 267, 271, 336	Նակչե Ռուստեմի (Naksché-Roustem) աթաղիկահ 151	Շանուշ (տիկին) 415	Չրբիլուրի կամուրջ 137, 415	Չ	Սարգիս (Վաչեի հայրը) 375	Սուլքիաս սրբազան 290
Մամիկոնյաններ 220, 331	Միջին գյուղ - տե՛ս Բագարանի	Նեգրու-Վոդա (Negru-Voda) իշխան 113	Շանտր (Chantre) 27	Չմչիկ 101	Չ	Սարգիս Փառչկյան 217, 455	Սուլքիաս սրբազան 290
Մամ խաթուն 415	Միջին գյուղ	Ներսեհ Կամսարական (Ներսեհ Գատրիկ իշխան) 159, 168, 310, 337, 366	Շապին Գարահիսար 164, 193, 202, 286, 457	Չուստաս 377	Չ	Սարգիս իսախան 141	Սուլքիաս սրբազան 290
Մայր եկեղեցի - տե՛ս Անիի կաթողիկե եկեղեցի	Միջին գյուղ - տե՛ս Բագարանի	Ներսեհ Աշտարական (Ներսեհ Գատրիկ իշխան) 159, 168, 310, 337, 366	Շապին Գարահիսարի (ս.) Աստվածածին եկեղեցի 286	Չ	Չ	Սարգիս իսախան 141	Սուլքիաս սրբազան 290
Մանան Հազարապետ 239, 278	Միջին գյուղ	Ներսեհ Աշտարական (Ներսեհ Գատրիկ իշխան) 159, 168, 310, 337, 366	- (ս.) Նշան վանք 193	Չ	Չ	Սարգիս իսախան 141	Սուլքիաս սրբազան 290
Մանանդի գավառ 226	Միջին գյուղ	Ներսեհ Աշտարական (Ներսեհ Գատրիկ իշխան) 159, 168, 310, 337, 366	Շապին Գարահիսարի (ս.) Աստվածածին եկեղեցի 286	Չ	Չ	Սարգիս իսախան 141	Սուլքիաս սրբազան 290
Մանաս [Կարմրավոր եկեղեցու կառուցողներից մեկը] 361	Միջին գյուղ	Ներսեհ Աշտարական (Ներսեհ Գատրիկ իշխան) 159, 168, 310, 337, 366	- (ս.) Նշան վանք 193	Չ	Չ	Սարգիս իսախան 141	Սուլքիաս սրբազան 290
Մանուկ 111-113	Միջին գյուղ	Ներսեհ Աշտարական (Ներսեհ Գատրիկ իշխան) 159, 168, 310, 337, 366	Շապին Գարահիսարի (ս.) Աստվածածին եկեղեցի 286	Չ	Չ	Սարգիս իսախան 141	Սուլքիաս սրբազան 290
Մանուկ (ճարտարապետ) 111, 382, 436	Միջին գյուղ	Ներսեհ Աշտարական (Ներսեհ Գատրիկ իշխան) 159, 168, 310, 337, 366	Շապին Գարահիսարի (ս.) Աստվածածին եկեղեցի 286	Չ	Չ	Սարգիս իսախան 141	Սուլքիաս սրբազան 290
Մանուկն 418, 419, 421, 425	Միջին գյուղ	Ներսեհ Աշտարական (Ներսեհ Գատրիկ իշխան) 159, 168, 310, 337, 366	Շապին Գարահիսարի (ս.) Աստվածածին եկեղեցի 286	Չ	Չ	Սարգիս իսախան 141	Սուլքիաս սրբազան 290
Մանուկի մզկիթ 425 (տե՛ս նաև՝ Անիի Մանուկի մզկիթ)	Միջին գյուղ	Ներսեհ Աշտարական (Ներսեհ Գատրիկ իշխան) 159, 168, 310, 337, 366	Շապին Գարահիսարի (ս.) Աստվածածին եկեղեցի 286	Չ	Չ	Սարգիս իսախան 141	Սուլքիաս սրբազան 290
Մաշտոց [կաթողիկոս] 194	Միջին գյուղ	Ներսեհ Աշտարական (Ներսեհ Գատրիկ իշխան) 159, 168, 310, 337, 366	Շապին Գարահիսարի (ս.) Աստվածածին եկեղեցի 286	Չ	Չ	Սարգիս իսախան 141	Սուլքիաս սրբազան 290
Մաջիսուլ գյուղի եկեղեցի 311	Միջին գյուղ	Ներսեհ Աշտարական (Ներսեհ Գատրիկ իշխան) 159, 168, 310, 337, 366	Շապին Գարահիսարի (ս.) Աստվածածին եկեղեցի 286	Չ	Չ	Սարգիս իսախան 141	Սուլքիաս սրբազան 290
Մառ Ն[իկոլայ] 86, 88, 105, 190, 214, 215, 217, 231, 234, 248, 277, 279, 280, 329, 344, 346, 347, 400, 405, 407, 409, 410, 412, 429, 442, 460	Միջին գյուղ	Ներսեհ Աշտարական (Ներսեհ Գատրիկ իշխան) 159, 168, 310, 337, 366	Շապին Գարահիսարի (ս.) Աստվածածին եկեղեցի 286	Չ	Չ	Սարգիս իսախան 141	Սուլքիաս սրբազան 290
Մասիս 72	Միջին գյուղ	Ներսեհ Աշտարական (Ներսեհ Գատրիկ իշխան) 159, 168, 310, 337, 366	Շապին Գարահիսարի (ս.) Աստվածածին եկեղեցի 286	Չ	Չ	Սարգիս իսախան 141	Սուլքիաս սրբազան 290
Մասպերո (Maspero) 55, 151	Միջին գյուղ	Ներսեհ Աշտարական (Ներսեհ Գատրիկ իշխան) 159, 168, 310, 337, 366	Շապին Գարահիսարի (ս.) Աստվածածին եկեղեցի 286	Չ	Չ	Սարգիս իսախան 141	Սուլքիաս սրբազան 290
Մաստարայի եկեղեցի 103, 165, 167, 286, 288, 310, 330	Միջին գյուղ	Ներսեհ Աշտարական (Ներսեհ Գատրիկ իշխան) 159, 168, 310, 337, 366	Շապին Գարահիսարի (ս.) Աստվածածին եկեղեցի 286	Չ	Չ	Սարգիս իսախան 141	Սուլքիաս սրբազան 290
Մավրակ (Մավրեկ) գյուղ 370, 386	Միջին գյուղ	Ներսեհ Աշտարական (Ներսեհ Գատրիկ իշխան) 159, 168, 310, 337, 366	Շապին Գարահիսարի (ս.) Աստվածածին եկեղեցի 286	Չ	Չ	Սարգիս իսախան 141	Սուլքիաս սրբազան 290
Մատթեոս Ուռուշյան 439	Միջին գյուղ	Ներսեհ Աշտարական (Ներսեհ Գատրիկ իշխան) 159, 168, 310, 337, 366	Շապին Գարահիսարի (ս.) Աստվածածին եկեղեցի 286	Չ	Չ	Սարգիս իսախան 141	Սուլքիաս սրբազան 290
Մարիամ [Աստվածածին] 371	Միջին գյուղ	Ներսեհ Աշտարական (Ներսեհ Գատրիկ իշխան) 159, 168, 310, 337, 366	Շապին Գարահիսարի (ս.) Աստվածածին եկեղեցի 286	Չ	Չ	Սարգիս իսախան 141	Սուլքիաս սրբազան 290
Մարիամ Գրիգոր Էգյուստորի կինը) 366	Միջին գյուղ	Ներսեհ Աշտարական (Ներսեհ Գատրիկ իշխան) 159, 168, 310, 337, 366	Շապին Գարահիսարի (ս.) Աստվածածին եկեղեցի 286	Չ	Չ	Սարգիս իսախան 141	Սուլքիաս սրբազան 290
Մարինե (Մարիանե) եկեղեցի 361, 362	Միջին գյուղ	Ներսեհ Աշտարական (Ներսեհ Գատրիկ իշխան) 159, 168, 310, 337, 366	Շապին Գարահիսարի (ս.) Աստվածածին եկեղեցի 286	Չ	Չ	Սարգիս իսախան 141	Սուլքիաս սրբազան 290
Մարկոս 212	Միջին գյուղ	Ներսեհ Աշտարական (Ներսեհ Գատրիկ իշխան) 159, 168, 310, 337, 366	Շապին Գարահիսարի (ս.) Աստվածածին եկեղեցի 286	Չ	Չ	Սարգիս իսախան 141	Սուլքիաս սրբազան 290
(ս.) Մարկոս եկեղեցի 104	Միջին գյուղ	Ներսեհ Աշտարական (Ներսեհ Գատրիկ իշխան) 159, 168, 310, 337, 366	Շապին Գարահիսարի (ս.) Աստվածածին եկեղեցի 286	Չ	Չ	Սարգիս իսախան 141	Սուլքիաս սրբազան 290
Մարմաչեն 62, 66, 67, 208, 311, 390, 415	Միջին գյուղ	Ներսեհ Աշտարական (Ներսեհ Գատրիկ իշխան) 159, 168, 310, 337, 366	Շապին Գարահիսարի (ս.) Աստվածածին եկեղեցի 286	Չ	Չ	Սարգիս իսախան 141	Սուլքիաս սրբազան 290
Մարմաչենի եկեղեցի (կաթողիկե, մեծ եկեղեցի, Վահրամաչեն տաճար) 177, 215, 216, 264, 276, 311, 330, 390-392, 394, 450	Միջին գյուղ	Ներսեհ Աշտարական (Ներսեհ Գատրիկ իշխան) 159, 168, 310, 337, 366	Շապին Գարահիսարի (ս.) Աստվածածին եկեղեցի 286	Չ	Չ	Սարգիս իսախան 141	Սուլքիաս սրբազան 290
- կամուրջ 415	Միջին գյուղ	Ներսեհ Աշտարական (Ներսեհ Գատրիկ իշխան) 159, 168, 310, 337, 366	Շապին Գարահիսարի (ս.) Աստվածածին եկեղեցի 286	Չ	Չ	Սարգիս իսախան 141	Սուլքիաս սրբազան 290

Վանանդ 111, 201, 291, 399, 427
 Վաչե 375
 Վասակ 278
 Վասակ իշխանաց իշխան [Ապլ-
 զարիպի եղբայրը] 215
 Վասիլ Ա. 98, 101, 104, 105
 Վասիլ Բ. 107, 111, 113
 Վասպուրական 110, 111, 113,
 130, 131, 136, 138, 139,
 193, 201, 225, 381, 436,
 455, 457
 Վարագա լեռ 111, 136
 Վարդ 107
 Վարդ [Վահան Մամիկոնյանի
 եղբայրը] 301
 Վարդան Բարձրաբերդցի 201,
 212, 318, 321, 418
 Վարդան Մամիկոնյան (Բղեչի,
 Մեծ) 162, 188, 303, 309
 Վարդանանց (Ավարայրի) պատե-
 րազմ 152, 299, 301, 304,
 367
 Վարդանանք 152
 Վարի բերդ (Շիրվանջուղում)
 54, 56
 Վենետիկ 195, 208, 224, 225,
 239, 274, 278, 318, 372,
 373, 379, 408
 Վենետիկի ս. Մարկոս եկեղեցի
 221
 Վեստ Սարգիս 385, 401
 Վերի բերդ (Շիրվանջուղ գյու-
 ղում) 54, 63
 Վերին Թալին - տե՛ս Թալին
 Վերին Կանլիջա 66
 Վիեննա 86, 92
 Վիսթյուլ 232
 Վիտրավի (Vitruve) 179
 Վիրապ 318, 321
 Վոդյուկ 336
 Վոլգա 85, 232
 Վոլիմպոս տե՛ս Ոլիմպոս
 Վրաստան 85, 98, 102, 193,
 232, 450
 Վրթանես Հայրապետ 202
 Վրույր Ա. 231

Տ
 Տաթևի գավազան 183, 184
 - վանք 97, 184
 Տակայշվիլի 216
 Տանկահայաստան 128
 Տանկաստան 429
 Տամրուի եկեղեցի 177
 Տայլարի կաթուղիկ 450
 Տայք 316, 318, 322, 327, 333,
 335
 Տաշիր 139
 Տարագրոս 353
 Տարոն 130, 201, 225
 Տեկոր գետ 385
 Տեկոր գյուղ 311, 366, 368,
 386, 409
 Տեկորի բերդ 64, 226, 408, 409
 - տաճար (եկեղեցի) 100, 103,
 104, 122-127, 129, 133,
 135, 157, 163, 164, 174,
 177, 188, 196, 199, 200,
 203, 213, 218, 222, 223,
 226, 227, 229, 239, 240-
 246, 248-255, 257-265, 268-
 273, 275-279, 284-288, 294,
 296-298, 305, 307, 308,
 311, 330, 366, 368-370,
 385, 406, 409, 462
 Տեկտանդեր 93, 283
 Տեղերի եկեղեցի 138
 Տենիե (Tenier Ch.) 123
 Տեր-Սկրտյան Գ[ալուստ] 72,
 176
 Տեր-Մովսիսյան Մեսրոպ վարդ-
 284, 288
 Տեքսիե (Texier) 84, 85, 133,
 239, 247
 Տիգնիս 387
 Տիգնիսի բերդ (ամրոց) 145,
 379, 387
 Տիգրան Հոնենց 205, 210, 212,
 214-216, 279, 402, 403
 Տիլ Շ. 104, 105, 111
 Տրակոմիրայի եկեղեցի 231
 Տրապիզոն 231, 232

Տրդատ Թագավոր [Առաջին] 79,
 120, 353
 Տրդատ Թագավոր [Երրորդ] 88,
 92, 120, 174, 214, 220-222,
 226, 266-268, 280, 308,
 316, 328, 333, 345, 353,
 354, 456
 Տրդատ (ճարտարապետ) 102,
 109, 344, 345, 436
 Տրդատա ամրոց (բերդ) 182,
 192
 Տրդատի Հովանոց (Տրդատա
 Թախտ) 84, 120, 123, 218,
 226, 227, 229, 260, 261,
 276, 353, 355, 356, 409
 Տիխիս 72, 79, 176, 221, 222,
 226, 266, 268, 279

Ու
 Ուզտ [Հուզա] 278
 Ուխտանես 193
 Ուչքիլիսե (Ուչ-քիլիսե) 93, 283,
 311

Փ
 Փալատոս Բյուզանդ 71, 72, 162,
 221, 267, 373, 447
 Փատուկ 423
 Փարիզ 90, 91, 403
 Փարսի 56, 57, 374
 Փենեկի (Բանա) եկեղեցի 319,
 344
 Փերսի 26, 27
 Փիլիպպոս կաթողիկոս 92, 93,
 95, 363, 364, 366
 Փոքր Ասիա 29, 30, 68, 85, 98,
 101, 116, 119, 187, 201,
 203, 208, 222, 260, 261,
 286
 Փոքր Թալին 65, 67
 Փրկիչ եկեղեցի - տե՛ս Անիի ս.
 Փրկիչ եկեղեցի

Ք
 Քաղաքային Թանգարան - տե՛ս
 Երևանի Քաղաքային Թան-
 գարան
 Քաղաքուղաշտ 317, 325

Քաղդես 99, 114
 Քաղկեդոն 106
 Քանան 278
 Քանաքեռցի Խոջա Փլավ - տե՛ս
 Մոծակենց Գրիգոր
 Քասաղ գետ 31, 32, 59, 65, 69,
 318, 332, 362
 Քասաղի եկեղեցի (տաճար) 155,
 156, 163, 174-177, 213, 223,
 257, 259, 261, 262, 265, 268,
 269, 284 (տե՛ս նաև՝ Բաչ-
 Ապարանի եկեղեցի)
 Քսենոֆոն 123
 Քսերքես 115
 Քրիստափոր մատուռ - տե՛ս
 Անիի ս. Քրիստափոր մատուռ
 Քրիստոս 93, 172, 217, 274,
 317, 334, 371, 375, 376,
 456
 Քրուշևանքի եկեղեցի 231

Օ
 Օլթի 316, 344
 Օձունի եկեղեցի (տաճար) 175,
 176, 198, 199, 223, 257,
 259, 265, 268, 307, 309
 Օղուջուրի կաթուղիկ 83, 450
 Օյուղ 33, 34, 59, 67, 71, 383
 Օչական 26-31, 33, 37, 50, 59
 65, 69, 310
 Օչականի եկեղեցի 362
 - կամուրջ 307
 Օրբելի Հ[ովսեփ] 201, 210
 Օրթագյուղ 318
 Օրթաքիլիսա գյուղի եկեղեցի 311

Ֆ
 Ֆեթվաճյան Ա. 212
 Ֆիլիմոնով 27
 Ֆիրուզապատ 124
 Ֆլորա 112
 Ֆոստա 172
 Ֆրանգանոց 37
 Ֆրանսիա (Ֆրանսա) 25, 85

Բ Ո Վ Ա Ն Դ Ա Կ Ո Ի Թ Յ Ո Ի Ն

Առաջաբան 7
 Թորոս Թորամանյան
 (կենսագրական ակնարկ) 11

ՄԱՄՆ ԱՌԱՋԻՆ

Հայաստանի նախնական ճարտարապետական
 մնացորդները 23-72
 [Երկու խոսք] 25
 Ա. Դոլմեններ 25
 Բ. Հողադամբաններ և քարադամբաններ 28
 Գ. Կրոմլեխներ 30
 Դ. Բոլորակ աշտարակներ 33
 Ե Ամրոցների և քաղաքների նախնական
 շինություններ 35
 Ջ. [Ավելի ուշ ժամանակների ամրոցներ և
 բերդաքաղաքներ] 56
 Է. [Քրիստոնեական դարաշրջանի սկզբների
 շինված հուշարձաններ] 68

ՄԱՄՆ ԵՐԿՐՈՐԴ

Ընդհանուր բնույթի հոգվածներ V-XIII դարերի
 ճարտարապետության մասին 73-236
 Ա. [Ներածություն պատմական Հայ
 ճարտարապետության] 75
 Բ. [Ճարտարապետական ոճերի և շինարարական
 կերպերի փոխազդեցությունները և Հայկական
 ճարտարապետության զարգացման
 էտապները] 113
 Դարաշրջանական Հատկանիշներ 145
 Գ. Մասնավոր ուսումնասիրություն Հայոց
 նախաքրիստոնեական կրոնի և
 Համեմատություններ եկեղեցիների
 Հատկազգծերի 147
 Հայոց Հնագույն եկեղեցիների Հատկազգծային
 ձևեր 153
 Ժամանակագրական Համեմատություն Հայոց
 Հնագույն եկեղեցիներու Հատկազգծերու
 մասին 161
 Դ. Շինանյութերը և նրանց գործածության կերպը
 Հին Հայաստանում 178
 Ե. Գավիթ և ժամատուն Հայոց Հնագույն
 եկեղեցիներու մեջ 194
 Ջ. Պատուհաններ 211
 Է. Պատկերները Հայոց Հին եկեղեցիներու մեջ 214
 Ը. Հայ ճարտարապետության շրջանները 218

ՄԱՄՆ ԵՐԿՐՈՐԴ

Եկեղեցական ճարտարապետություն 237-295
 Ա. Տեկորի տաճարը 239
 Բ. Էջմիածնի տաճարը
 Ճարտարապետական և Հնագիտական
 Հետազոտություն 280
 Գ. Բագարանի ս. Թեոդորոսը
 Բագարան 291
 Դ. Չվարթնոց 299
 Գլուխ Ա. Շինարար գործունեություն
 Հայաստանի մեջ 5-րդ, 6-րդ և
 7-րդ դարերում 299
 Գլուխ Բ. Չվարթնոց եկեղեցին 311
 Գլուխ Գ. Չվարթնոցի Հիմնարկության և
 ավարտման թվականների մասին ... 316
 Գլուխ Դ. Ներսես կաթողիկոս և իր
 կյանքն ու գործունեությունը 326
 Գլուխ Ե. Չվարթնոց եկեղեցու քարերի
 նշանները 336
 Ե. Գագիկյան ս. Գրիգոր 339
 [Գագիկի տաճարի վերակազմությունը] 347
 Ջ. Երևանի Պետական Պատմական Թանգարանի
 Ճարտարապետական բաժնի Համառոտ
 Հատկանշական ցուցակ 352

ՄԱՄՆ ՋՈՐՈՐԴ

Քաղաքացիական ճարտարապետություն ... 397-463
 Ա. Անի 399
 Բ. Հայաստանի արքունական ու իշխանական
 ապարանքները և անոնց ներքին կենցաղը 432
 Գ. Անվո միջնաբերդի պեղումները 460
 Հավելված 465-495
 Ցուցակ ճարտարապետ Թորոս Թորամանյանի
 կատարած չափագրությունների, որոնք այժմ
 պահվում են նրա ժառանգների մոտ 467
 Բառարան քննադրում գործածված
 ճարտարապետական տերմինների 476
 Ֆրանսերենով գործածված տերմիններ 479
 Ցուցակ ժողովածուի մեջ գետեղված նկարների 481
 Լուսանկարների Հեղինակներ 485
 Փոխված լուսանկարներ 485
 Ցուցակ Թորոս Թորամանյանի մինչև այժմ
 Հրատարակված աշխատությունների և
 հոդվածների 486
 Անունների ցանկ 487

ԹՈՐՈՍ ԹՈՐԱՄԱՆՅԱՆ

ՆՅՈՒԹԵՐ ՀԱՅԿԱԿԱՆ
ՃԱՐՏԱՐԱԴԵՏՈՒԹՅԱՆ
ՊԱՏՄՈՒԹՅԱՆ

ԱՇԽԱՏՈՒԹՅՈՒՆՆԵՐԻ
ԵՐ ԿՐՈՐԴ
ԺՈՂՈՎԱԾՈՒ

ԿԱԶՄԵՑ ԵՎ ԽՄԲԱԳՐԵՑ Կ. ՂԱՖԱԴԱՐՅԱՆ
ԱՇԽԱՏԱԿՑՈՒԹՅԱՄԲ Ն. ԹՈՐԱՄԱՆՅԱՆԻ



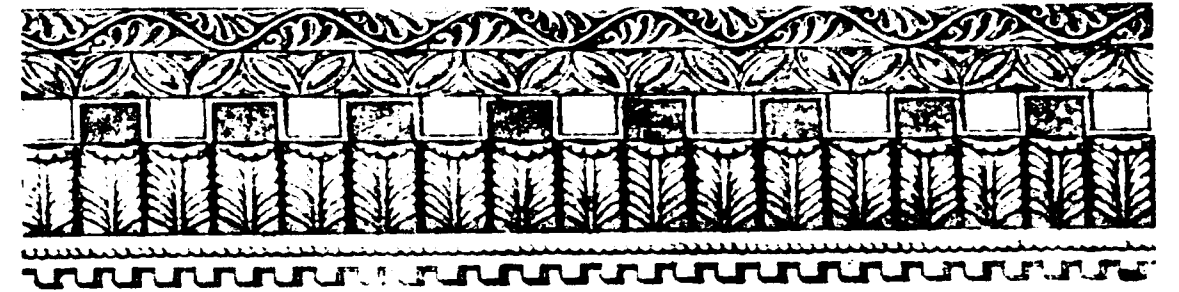

ԽՄԲԱԳԻՒԻ ԿՈՂՄԻՑ

Նախապես մենք մտադիր էինք Թ. Թորամանյանի բոլոր գիտական աշխատությունները հրատարակել միայն երկու հատորով, որոնցից մեկը պետք է ընդգրկեր նրա գրական-տեսական ուսումնասիրությունները, իսկ երկրորդը՝ ճարտարապետական չափագրությունների ժողովածուն, հատուկ այբուստի ձևով:

Այդ մտադրությամբ էլ կազմեցինք Հեղինակի աշխատությունների առաջին ժողովածուն, որը լույս տեսավ 1942 թվին, ՍՍՌՄ Գիտությունների Ակադեմիայի Հայկական Փիլիսոփայի հրատարակությամբ՝ «Նյութեր հայկական ճարտարապետության պատմության» վերնագրի տակ: Այդ առաջին ժողովածուն մենք կազմել էինք այն հաշվով, որպեսզի նրա ընթերցողը համեմատաբար լրիվ գաղափար ստանար հայկական պատմական ճարտարապետության շրջանների մասին, և միևնույն ժամանակ նպատակ ունեինք ժողովածուի մեջ ի մի հավաքել Թորամանյանի կարևոր բոլոր գործերը:

Սակայն առաջին ժողովածուի բացառիկ ջերմ ընդունելիությունը սովետական ընթերցող հասարակության կողմից, ինչպես նաև նրա գիտական արժանիքները թելադրեցին մեզ կազմել մի երկրորդ ժողովածու և՛ բոլորովին նոր նյութերի հիման վրա, և դրանով իսկ սպառել բեղմնավոր Հեղինակի բոլոր գրավոր գործերը, իսկ չափագրությունների ժողովածուն, որ պահանջում է գրեթե հիմնովին մաքրագծություն, հետագայում հրատարակել իբրև այդ երկու ժողովածուների այբուստ:

Այդ պատճառով էլ ներկա ժողովածուն ոչ թե անմիջական շարունակություն է առաջինի, այլ մի ինքնուրույն և անկախ հատոր է, որն իր պարունակած բազմաթիվ նոր նյութերով գալիս է հարստացնելու մեր ճարտարապետության պատմությանը վերաբերող գրականությունը: Կարևորն այն է, որ այստեղ հրատարակում ենք այն ամբողջ հում նյութը, որի հիման վրա Հեղինակը կառուցել է իր գիտական տեսությունները: Ահա թե ինչու մենք մեծ կարևորություն ենք տալիս ներկա ժողովածուի մեջ հրատարակվող օրագրերին, զեկուցագրերին և ճամփորդական տեղեկագրերին:

Ինչպես առաջին հատորի մեջ, այնպես էլ այստեղ, թեև հրատարակվում են միանգամայն առանձին և միմյանց հետ չկապվող աշխատություններ, բայց մենք, այնուամենայնիվ, դրանք խմբավորել և որոշ սիստեմի ենք վերածել իրենց բովանդակության համաձայն, ուստի և ժողովածուն, ամբողջությամբ բաժանել ենք չորս բաժինների:

Առաջին բաժնում գետեղել ենք այն ուսումնասիրությունները, որոնք վերաբերում են ճարտարապետության ծագմանը, զարգացմանը և փոխազդեցություններին:

Հատկապես փոխազդեցությունների խնդրում Հեղինակը միանգամայն գիտական ճիշտ տեսակետի վրա է կանգնած: Նա մի կողմից քննադատության է ենթարկում Արևմուտքի առաջ գլուխ խոնարհողներին, որոնք հայկական ճարտարապետությանը վերա-

*Բնագրի գլխագարդերն ու վերջնագարդերը
ճարտարապետ Լ. ՍԱԴՈՅԱՆԻ*

գրում են միայն պասսիվ դեր, և մյուս կողմից էլ քննադատում է նրանց, ովքեր ազգային սնապարծությամբ ամենուրեք Հայտարարում են, թե Հայկական ճարտարապետությունը ազդել է մեր Հարևան ժողովուրդների և այլ երկրների ճարտարապետության վրա և ինքը մնացել է միանգամայն անաղարտ վիճակում:

Թորամանյանն ընդունում է, որ Հայկական ոճի զարգացումը սերտորեն կապված է Հարատե փոխազդեցությունների հետ, երբ Հարևան ժողովուրդների Համատեղ գործունեությամբ առաջ է ընթանում ոճերի զարգացումը:

Առաջին բաժնում ենք տեղավորել նաև մինչև այժմ աչքաթող արված գերեզմանական ճարտարապետությանը վերաբերող միանգամայն ուշագրավ մի հոդվածը:

Ժողովածուի երկրորդ բաժինը նվիրված է ճարտարապետական առանձին հուշարձանների մեծ մասամբ Համառոտ բնութագրմանը: Այստեղ կան նյութեր, որոնք վերաբերում են Էջմիածնի և Տեկորի տաճարներին, ինչպես նաև Զվարթնոցին, սակայն նրանք իբրև նոր նյութեր այս կամ այն չափով լրացնում են Թորամանյանի աշխատությունների առաջին Հատորի մեջ Հրատարակված ուսումնասիրությունները: Նույն բաժնի վերջում դրել ենք այբբենական կարգով դասավորված հուշարձանների Համառոտ մի ցուցակ, որն աշխատել ենք ըստ հնարավորին պատկերազարդել, որպեսզի մինչև այժմ չուսումնասիրված մի շարք ճարտարապետական կոթողներ այս կամ այն չափով Հայտնի դառնան մեր գիտական գրականությանը, թեև ցուցակն ըստինքյան խիստ թերի է և բովանդակության տեսակետից միանգամայն անմշակ:

Երրորդ բաժինն ընդգրկում է Հեղինակի հնագիտական ուղևորություններին վերաբերող բոլոր հուշատետքերը, տեղեկագրերը և գիտական նշանակություն ունեցող նամակները, որոնք բոլորն էլ ունեն գիտական նշանակություն այն իմաստով, որ պարունակում են ուսումնասիրական և չափազրական բազմաթիվ մանրամասնություններ. դրանք հիմք են ծառայել Հեղինակին հանգելու այս կամ այն եզրակացությանը: Բայց, ցավոք սրտի պես է նշենք, որ Թորամանյանը սովորություն չի ունեցել կանոնավոր կերպով ծոցատետքեր և կամ օրագրեր պահելու, իսկ նրա ունեցած ծոցատետքերի մի մասն էլ ոչնչացել է Առաջին համաշխարհային պատերազմի տարիներին: Ահա թե ինչու այստեղ տպագրում ենք միայն երեք ծոցատետք, որոնցից երկուսը վերաբերում են 1909 թվին, իսկ երրորդը՝ 1914 թվին: Այդ թերին կարողացանք մասամբ լրացնել Հեղինակի տանը, Հնությունների Պահպանության Կոմիտեի և այլ հիմնարկների արխիվներում պահպանված զեկուցագրերով ու տեղեկագրերով, որոնք բոլորն էլ Հրատարակվում են առաջին անգամ և պարունակում են որոշ գիտական նյութ:

Ժողովածուի չորրորդ բաժնում տեղավորել ենք Թորամանյանի կատարած հնագիտական պեղումների տեղեկագրերը և թանգարանային շինարարության վերաբերող նյութեր, իսկ բաժնի սկզբում զետեղել ենք նրա այն թղթակցությունները, որոնք վերաբերում են Անիում ն. Մառի կատարած պեղումներին:

Այս Հատորի վերջում դրել ենք երկու հոդվածներ, որոնցից մեկը վերաբերում է Զվարթնոցի վերակազմության շուրջը եղած վեճերին, իսկ մյուսը՝ Խաչիկ Վարդապետի պեղումներին, որտեղ Հեղինակը սպանիչ քննադատություն է ենթարկում նրան՝ պեղումների սխալ մեթոդիկա կիրառելու և գիտական պատրաստությունից զուրկ լինելու համար:

* * *

Ներկա ժողովածուի մեջ Թորամանյանի լեզուն աշխատել ենք պահպանել նույնությամբ, միայն խիստ արխայիկ և այժմ անհասկանալի ոճերը որոշ չափով մեղմել ու փոփոխել ենք: Սակայն ստիպված ենք եղել ծոցատետքերի լեզվի մեջ մի քիչ ավելի փոփոխություններ մտցնել, որովհետև այդ ծոցատետքերը Թորամանյանը գրել է միայն իր համար, խիստ հակիրճ և շատ դեպքերում անկապ նախադասություններով, երբեք

չմտածելով, որ մի օր կարող են դրանք Հրատարակվել: Մենք նախադասությունները որոշ չափով հարթել ենք և բոլորովին անհասկանալի տեղերը հանել՝ տեքստն ընթերցողին հասկանալի դարձնելու համար: Բացի այդ՝ Հատորի համար նախատեսված նյութերից կրճատել ենք այն հատվածները, որոնք անձնական բնույթ են կրում և գիտության հետ առնչություն չունեն:

Ժողովածուի մեջ եղած բոլոր չափազրությունները (բացի ծոցատետքերի մեջ եղածներից) և լուսանկարները ընտրել ու հարմարեցրել ենք մենք, որի համար օգտագործել ենք մեր թանգարանի սեանկար ապակիների ստվար ժողովածուները, իսկ գծագրերը, բացի 12 և 62 համարների տակ եղածներից, բոլորը մաքրագծվել են հատկապես այս Հատորի համար: Ըստ որում № 65-ը (Աղջի դամբարանը) մաքրագծել է ճարտ. Գրիգոր Քոչոյանը, № 132-ը (Դվինի խոյակները)՝ ճարտ. Լիպարիտ Սաղոյանը, իսկ մնացած, 40-ից ավելի գծագրերը՝ ճարտարապետ Լիա Գասպարյանը, որի ձեռքով են կատարվել նաև Զվարթնոցի ճակատի վերակազմությունը Թորամանյանի կատարած կտրվածքի համաձայն և քանդակազարդ գոտու մանրամասները:

Հեղինակը տեղանունների մեջ երբեմն միօրինակություն չի պահպանել: Մենք այդ անունները թողինք նույնությամբ, միայն նրանց մոտ դրել ենք վայրերի այժմ ընդունված նոր անունները, որպեսզի նոր սերնդին հասկանալի լինեն նրանք:

Ժողովածուն կազմելու և Հրատարակության պատրաստելու գործում ինձ մշտապես աշխատակցել է Հեղինակի դուստր և մեր թանգարանի ավագ լաբորանտ Նազելի Թորամանյանը:¹

Ինչպես առաջին ժողովածուի մեջ, այնպես էլ այստեղ Հեղինակի մի քանի հնացած և անընդունելի տեսակետները պատմական մի շարք իրադարձությունների մասին թողել ենք անփոփոխ, որպեսզի ընթերցողը ճիշտ գաղափար կազմի հանգուցյալ Հեղինակի մասին:

Կ. ՂԱՅԱՌԱՐՅԱՆ

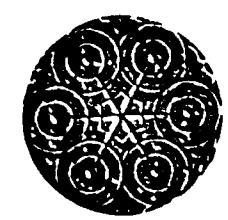

¹ 1941 թվին Պատմության Ինստիտուտում կազմվեց մի Հանձնաժողով, որը քննեց Թորամանյանի աշխատությունների առաջին ժողովածուն և որոշ փոփոխություններ մտցրեց նրա մեջ: Հանձնաժողովի աշխատանքներն առաջին Հատորի առաջաբանում նշված չլինելու պատճառով, այժմ հարմար առիթն օգտագործում եմ իմ շնորհակալությունը Հայտնելու նրա կազմին, որի մեջ էին, բացի ինձանից, պրոֆ. Մ. Ներսիսյանը (նախագահ), արվեստի վաստակավոր գործիչ Գ. Լևոնյանը, ՍՍՌՄ ճարտարապետական Ակադեմիայի թղթակից-անդամ Ս. Սաֆարյանը, ճարտարապետության թեկնածու Վ. Հարությունյանը, ճարտարապետ Կ. Հովհաննիսյանը և ճարտարապետ Գ. Մուշեղյանը:



Բորոս Բորամանյանը 1914 թվականին



ՀԱՅԿԱԿԱՆ
ՃԱՐՏԱՐԱԴԵՏՈՒԹՅԱՆ,
ԾԱԳՄԱՆ, ՉԱՐԳԱՅՄԱՆ
ԵՎ
ՓՈԽԱԶԴԵՅՈՒԹՅՈՒՆՆԵՐԻ
ՀԱՐՅԵՐԻ ՇՈՒՐՁԸ



Ա

Ն Ե Ր Ա Ծ ՈՒ Թ Յ ՈՒ Ն

... ՀԱՐՏԱՐԱՊԵՏՈՒԹՅԱՆ ԾԱԳՈՒՄԸ¹



Բիտական բազմաթիվ լուրջ հետազոտություններ ապացուցեցին, որ մարդկային ցեղը ունեցել է իր նախնական վիճակը, երբ միանգամայն զուրկ է եղել այսօրվան քաղաքակրթության պարզևած առավելություններին:

Նախնադարյան մարդկային համայնքն իր ֆիզիկական բացառիկ առավելություններու շնորհիվ սկսավ քայլ առ քայլ առաջ երթալ, անզգալի կերպով առաջ տարավ իր տնտեսական զարգացումը, համրաբար քակվեցան լեզվի կապերը՝ սուր ճիչերը, բացականչությունները հետզհետե բառերու և խոսքերու փոխվեցան, և այսպես դարե ի դար լեզուն զարգանալով, ճոխանալով հասավ մինչև մեր օրերու ամենակատարյալ նրբություններուն:

Մարդկային ցեղի նախնական ներկայացուցիչները ոչ միայն լեզվով ու բառերով աղքատ էին, այլև թվով ալ շատ քիչ: Անսահման ժամանակը գոյություն տվավ այսօրվան բազմամիլիոն մարդկության: Քանի բազմացան մարդիկ, այնքան տարածվեցան երկրագունդի զանազան կողմերը և յուրաքանչյուր աշխարհամասի տեղական պայմաններու համեմատ, անոնք ստացան իրարմե տարբեր նկարագիր, բարք, սովորություն և լեզու:

Մարդկային լեզուները դարուս գիտնականներուն ուսումնասիրության այնպիսի անսպառ նյութ մատակարարեցին, որոնք այսօր խորասուզված գրքերու, արձանագրություններու և այլ հիշատակարաններու անհունության մեջ, անդադար

կփնտրեն յուրաքանչյուր բառի ծագման պատճառը, ծննդավայրը և գաղթավայրերը:

Թե որչափ հաջողեցան գտնել այսօրվան բազմազան լեզուներու նախատիպը, այդ մասին իհարկե դեռ վճռական ոչինչ չկա. ճշմարտութենե շատ ավելի են ենթադրությունները, որովհետև շատ դժվար է մեկին ի մեկ թափանցել մարդկային ցեղի հեռավոր անցյալի աղջամուղջային խավարի մեջ, երբ ո՛չ գիտություն կար, ո՛չ գրականություն, ո՛չ քաղաքակրթություն և ո՛չ ալ ապագա սերունդներին որևէ հիշատակություն թողնելու գաղափարը: Ուստի գիտությունը հասավ մինչև այն որոշ սահմանը, ուր մարդիկ գեթ դիպվածական կերպով թողել էին իրենց գոյության և կյանքի շոշափելի հետքերը: Այդ սահմանը քաղաքակրթության խանձարուրն էր: Այդ շրջանին ապրող մարդկային ցեղի թողած իր գոյության ապացույցներուն վրա, խելքի, իմացականության, դատողության և գործնական կյանքի հազիվ աղոտ նմուշներ միայն կերևային, ուստի բնականորեն պիտի հետևեր, որ ավելի հնագույն ժամանակներու մեջ մարդկային ցեղը կատարյալ վայրենության շրջան մը անցնելեն հետո կամաց կամաց մտավ քաղաքակրթության սահմանին մեջ և հասավ այսօրվան նախանձելի բարձրության:

Ճիշտ այսպես ալ սկսավ արվեստներու ծագումն ու զարգացումը: Երբ մարդկային ցեղի անասնական բնազդները թուլանալով, խմբովին, ընկերական կյանքով ապրելու տրամադրություն ստեղծվեցավ անոնց մեջ, երբ իրենց նախնական օրրանը, կենսական անհրաժեշտ պիտույքներու համար նեղ զգալով, արգավանդ ու բերրի տեղեր փոխադրվեցան, պետք զգացին նաև ցեղական ար-

¹ Այս հատվածը սպառնում ենք հեղինակի անտիպ աշխատությունից, որին կցել ենք նաև այլ անավարտ աշխատությունների մասեր:

Կազմող

յունուշտ կոիվներե և վայրի գազաններու հարձակումներե ինքզինքնին պաշտպանելու համար ապահով ու անմատչելի բնակարաններու:

Այն ցեղերը, որ իրենց գաղթավայր էին ընտրել մշտադալար լեռնալանջեր և պատսպարովել էին լեռանց խորշերու և բնական քարայրներու մեջ, ստիպեցան ապրել որսորդութիւնով և անասնապահութեամբ. իսկ այն ցեղերը, որոնք իրենց գաղթավայր էին ընտրել ընդարձակ, ջրառատ դաշտավայրեր, անտառոտ տեղեր, պարապեցան արմտիքներ հավաքելով և հողի կամավորապես պարզեած պտուղներով սնանալու. և փոփոխական կլիմայի ազդեցութիւններեն ու վայրի գազաններու անակրնկալ հարձակումներեն ինքզինքնին պաշտպանելու համար եղեգներե ու ծառի ճյուղերե խուղեր հյուսեցին, խրճիթներ շինեցին և անոնց մեջ բնակութիւն հաստատեցին:

Շատ անգամ դաշտավայր տեղերու մեջ իբրև ապահով ամրոց, գործածեցին փոքր լիճերը, որոնց մեջ ցիցերու վրա շինեցին իրենց բնակարանները՝ ցամաքի հետ շարժական կամուրջներով կապելով: Գիշերները կվերցնեին այդ շարժական կամուրջները, և բոլորովին կղզիացած կանցընեին մինչև առավոտ:

Անոնք, որ հարմարավոր լճակներ չգտան, մեծամեծ ծառերու վրա շինեցին խրճիթներ, ու կբարձրանային շարժական սանդուղներով, և գիշերները սանդուղներն ալ կբաշին վերև ապահովութեամբ գիշերելու համար:

Կիսավայրենի մարդկային ցեղերը անհամեմատ ավելի շատ և շուտ աճեցան, այս արագ աճման հետ նաև բազմացան բնական պետքերը, այլևս բավական չեղան բնութեան կամավորապես տված պտուղներն ու արմտիքը, կամաց-կամաց ծնավ մշակութեամբ ձեռք բերելու գաղափարը և զարթեցավ մշակութիւնը բեղմնավորելու հանճարը:

Բնակարաններ կառուցելու, հողը մշակելու և ուրիշ առօրյա բազմազան պետքերը արվեստական միջոցներով ձեռք բերելու համար պետք զգացին գործիքներու, ուստի դիմեցին քարերու և փայտերու օգնութեան՝ քանի դեռ մետաղները ծանոթ չէին:

Կարծր քարերե շինեցին ամեն տեսակ գործիքներ, ուրագ, կացին, դանակ, բրնձ, նույնիսկ խոփեր՝ հողը հերկելու համար: Մարդկային աշխատանքներու օժանդակութեան կոչեցին նաև անասունները, նախապես հանելով զանոնք իրենց վայրենի վիճակեն: Կենդանիները ընտելացնելով, ո՛չ միայն օգտվեցան անոնց կաթեն, մսեն ու մորթեն, այլև ուժեն:

Փոփոխական կլիմայի տակ մարդկային ցեղը քաղաքակրթութեան առաջին քայլեն, սնունդի անհրաժեշտ պետքերուն հետ զուգընթացաբար կարիք զգաց նաև հագնվելու: Սկզբում պարզ մորթով մը ծածկվելու սովորութիւնը աստիճանաբար փոխվեցավ չափված, ձևված ու կարված հագուստներու, որոնց համար նաև մարդկային հանճարը չուշացավ բուրդն ու բամբակը արհեստական միջոցներով մանելու և հյուսելու հնարները ստեղծել:

Բարեկեցութեան և հարստութեան սերը ստիպեցին մարդուն որոնել այնպիսի աշխարհամասեր, ուր հողը և կլիման ընդունակ լինեին առատ արդյունաբերութեան: Հողագնդին վրա պակաս չէին այսօրինակ արգավանդ տեղեր, թեև հեռու, այնուամենայնիվ մարդիկ դադար չառին, համայնական կամ ցեղային մեծամեծ խումբերով գաղթեցին ու տարածվեցան երկրագնդի ամեն կողմը, և երբ գտան այնպիսի տեղեր, ուր ջրառատ և բարեխառն կլիմայով օժտված, արվեստական մշակութենե կույս հողը լիովին բավականութիւն կուտար համայնքին, այնտեղ հիմնավորապես մնացին բաժանելով հողը և սահմանելով վարչական ու տնտեսական կարգեր ու օրենքներ:

Մարդկային ցեղի վայրենութենե դեպի քաղաքակրթութիւնը թեևսկոխած առաջին շրջանին մեջ իսկ քակվեցավ ճարտարապետական արվեստի խանճարուրը:

Երբ գաղթական խումբերն իրենց հարմար բնակավայրեր գտնելով, հիմնական բնակիչներ դարձան և երբ բավականին ապահովեցին իրենց կյանքն ու ապրուստը, բնականաբար այդ ապահովութիւնը պիտի ծներ նաև բարեկեցութեան և վայելչութեան տենչը. ցուրտեն ու տաքեն մարմինը պաշտպանելու համար ստեղծված նախնական կաշիե հագուստները անհաճո երևեցան հետզհետե զարգացող վայելչասիրական ճաշակին, ակնհաճո կերպով պճնազարդվելու տենչը մղեց մարդկութիւնը դեպի ճարտարապետութիւն և դեպի արվեստներու ստեղծագործութիւն, միայն բուրդը չէր, որ մանելով կտավ գործեցին, այլև բնութեան ուրիշ արտադրութիւններն ալ շահագործելով պատրաստեցին բազմատեսակ դիպակներ, կերպաններ և այլն և այլն, որոնք մեր օրերուն բնական պետքե ավելի պճնամոլութեան անդիմադրելի պահանջներ դարձան:

Մարդկային ճաշակի զարգացման այս բուռն հոսանքեն բնականաբար ազատ չպիտի մնար նաև բնակարաններու բարեձևութեան և վայելչութեան գաղափարը: Ինչպես հագուստի և սնունդի, նույնպես ալ բնակարաններու համար ջանացին բնու-

թեան արտադրութիւններեն օգտվել, ընդարձակ, լուսավոր, վայելուչ և ժամանակի պահանջներու համապատասխան գործածութեան հարմար բնակարաններ ունենալու համար: Տարակույս չկա, որ մեկ կողմեն ալ մարդիկ հետզհետե սկսեցին ճանչնալ բնութիւնը և անոր մարդկային ցեղի վրա ունեցած ազդեցութիւնը, թե ինչպե՞ս լույսը, օդը, ջուրը բարեբար ազդեցութիւն կարող են ունենալ մարդու ֆիզիկական կազմութեան վրա, եթե անոնք լինեն մաքուր, առատ և ախորժելի:

Իր մարմինը պճնազարդել սովորող մարդուն հետզհետե անախորժ թվեցավ իր բնակարանի պարզութիւնը, զուգընթացաբար աճեցավ նաև ակնհաճո և փարթամ տեսարաններով շրջապատվելու մարմաջը, ուզեց իր հագուստի և մարմնական զարդարանքներու համապատասխան ներդաշնակութեամբ զարդարված տեսնել բնակարաններու ներսը և դուրսը:

Ապրուստի համար և բնութեան քմահաճույքներուն դեմ որոշ չափով կռիւտութիւնը ձեռք բերած մարդկային ցեղին համար կմնար այժմ ակնհաճո ներդաշնակութեամբ և մեծափարթամ ու հոյակապ բնակարաններ ունենալու մշտնջենական մրցումը: Հասարակական ու անհատական շինքերը, ներքուստ ու արտաքուստ շարժական ու անշարժ զարդաքանդակներով պճնելու մեջ մեկզմեկու գերազանցելու ձգտումը այնքան առաջ գնաց, որ շատ քիչերուն հաջողեցավ վառ երևակայութեամբ, ընդհանուրի աչքին ու ճաշակին հաճելի շինարարական գեղեցկութիւններ ու մեծագործութիւններ ստեղծելու թո՛ւիչքը ունենալ, որոնց արդյունքը եղան աշխարհի վրա այսօրվան ճարտարապետական հրաշալիքներ համարվող չքնաղ հանճարներու կերտած հավիտենական կոթողները: Ուստի նախնական խուղերու և խրճիթներու հետ դեմ դիմաց հոգեզմայլ վսեմ ներդաշնակութեամբ շինքեր կանգնեցնելու արվեստը գեղարվեստի կարգը դասվելով ճարտարապետութիւն անունը և ստեղծագործող հազվագյուտ հանճարի տերը ճարտարապետ տիտղոսը ստացավ:

Բայց շատ մը պատճառներով, մարդկային ցեղը քաղաքակրթութեան մեջ հավասարապես չզարգացավ երկրագնդի ամեն մասերուն վրա, այդ պատճառով ալ մենք այսօր քաղաքակրթութեան գագաթնակետին հասած ազգերի հետ քով քովի կտեսնենք նախամարդու իսկական ներկայացուցիչ ցեղեր:

Անշուշտ տարօրինակ է, որ բյուրեղյա պալատներ ստեղծելու կարող ցեղին հետ և անոնց անմիջապես քովի կը գտնվեն նույն ցեղին պատկանող

Հասարակութիւններ, որոնք ոչ նվազ կհիշեցնեն ու կպատկերացնեն նախամարդու հոգեկան ու բարոյական իսկական նկարագիրը: Մենք շատ ունենք այսօր արտաքո կարգի շքեղութեամբ փայլող մեծ մայրաքաղաքներու անմիջապես կողքին, ստորերկրյա այրերու և ողորմելի խրճիթներու մեջ ապրող բնակչութիւն մը:

Այստեղ, տնտեսական պայմաններու անհավասար զարգացումն է պատճառ, որ միևնույն շրջանակի մեջ ծաղկող քաղաքակրթութեան բարիքները հավասարապես չեն կարող վայելել համորեն բնակչութիւնը: Թեև մյուս կողման, ճշմարտութիւն է, որ «ազնվացած» համարված դասակարգի մը մեջ ալ պահված են վայրենի հակումներու գորեղ գծեր, որուն պատճառով, առանց իրապես ազնվանալու սեփականութեամբ ու առատութեան մեջ լիովին հղիացած դասակարգը չի քաշվեր զրկելի, հարուստահարելի, և անասնական անտարբերութեամբ կղիտե թշվառութեան զոհերու աղեկտուր գալարումները:

Իսկապես կրթված ու ճշմարտասեր ազնվացած մարդկային որոշ խմբավորումներ, բնականաբար չէին կարող անտարբեր հանդիսատես լինել այս հակամարդկային երևույթներուն և չստեղծել թշվառութիւնները վերացնելու միջոցներ: Ուստի այդ ճշմարտապես ազնվացած և սրտի ու մտքի կատարյալ դաստիարակութեամբ օժտված խմբավորումներու ձեռքով հիմնվեցան քաղաքական, կրթական և բարեգործական հաստատութիւններ և անխոնջ աշխատանքով մեկ կողման կջանան քաղաքակրթութենե հետ մնացող դասակարգի կենցաղը բարելավել և դասակարգային նկարագիրը բարձրացնել, մյուս կողման նորահաս սերունդին հոգովն մեջն չքացնելով տիրող խավի ստրկացնող դաստիարակութեան արմատները, ազնիվ դաստիարակութեամբ օժտված քաղաքացիներ պատրաստել:

Սակայն նախնական մարդկութեան դեպի քաղաքակրթութիւնը ունեցած աստիճանական զարգացումը չի կարելի այս երևույթով բացատրել և համեմատել ներկա ժամանակի զարգացման ուղղութեան հետ: Մեր ժամանակակից կիսավայրենի ցեղերը կկրթվին ու կազնվանան գործնական օրինակներու առջև և կամա թե ակամա կմղվին առաջ՝ ընդհանուր հոսանքեն հետ չմնալու համար, և կամ քաղաքակրթ աշխարհը բռնի կխառնե յուր քաղաքակրթութեան հոսանքին և կտանի դեպի իրական մարդկային կյանք:

Նախամարդը չունի իր առջև իրական օրինակներ կամ փորձված առաջնորդներ, օրեօր իրեն

առջև պարզվող կյանքի և զգացումներու անդի-
մադրելի պահանջներն էին անոր առաջնորդները,
որոնց գոհացում տալու համար, ամբողջ դարա-
շրջաններու մեջ բազմաթիվ սերունդներ մաշվե-
ցան, մինչև որ բավարար չափով ստեղծվեցավ
մարդկային թշվառությունները մեղմելու, կյանքի
ու ապրելու միջոցները դյուրացնելու չափ գիտու-
թյուն և արվեստներ: Սակայն այդ մաշվող ու տա-
ռապող սերունդը մեզմե տասնյակ դարեր առաջ
այնպիսի փայլուն քաղաքակրթություն մը ստեղ-
ծեց և հետագա սերունդներուն ժառանգություն
թողեց, որ մեր այժմյան սերունդը, առհասարակ
ընդօրինակողի և կամ հինը մշակողի դերն ունե-
ցավ: Մեր դարերն ալ ունեն իրենց սեփական
ստեղծագործությունները, անոնք ալ նախապես
սերունդե սերունդ մշակված ու պատրաստված
ուղեղներու շնորհիվ էր, որ առանց քաղաքա-
կրթված նախնիքներու սերունդ լինելու, անհնար
էր ստեղծագործել վերջին դարերու գիտություն ու
արվեստների նորությունները:

Բայց թե գիտությունց և արվեստներու ստեղ-
ծագործությունց մինչև բավարար աստիճանի մը
հասնելը, մարդիկ ի՞նչ պարբերական ազդեցու-
թյուններն անցան, ի՞նչ հոգեբանական տրամա-
դրություններ գիրենք մղեցին դեպի ստեղծագոր-
ծություն, աշխարհագրական ի՞նչ դիրքեր, պատ-
մական ի՞նչ հեղաշրջումներ ներգործեցին մարդ-
կային հանճարի վրա, քանի՞ հազարավոր սերունդ-
ներ մաշվեցան, և յուրաքանչյուր դարաշրջանի մեջ
քանի՞ քայլ մոտեցան մեզ պատմությանը և հնա-
գույն հիշատակարաններով ծանոթ բարձրագույն
զարգացման հեռավոր շրջանին, որ մեզմե հազա-
րավոր տարիներ առաջ փայլեցավ երկրագունդի
քանի մը կետերուն վրա:

Ահա այս հարցերն են, որոնք տակավին իրենց
մեջ կրթվանդակեն մեծամեծ գաղտնիքներ: Ներկա
գիտությունը կձգտի ճշտությունը գծել այն ուղին,
որով մարդկությունը առաջացավ մինչև մեր օրե-
րը: Պետք է հավատալ սակայն, որ օր մը սպառա-
սերունդին առջև պարզված պիտի լինին այժմ ան-
լուծելի համարված գաղտնիքները՝ գիտության ան-
խոնջ աշխատավորներու ջանքերով:

Հետզհետե կմտնեն անոնք երկրի անթափան-
ցելի խավարին մեջ, կբանան անհիշատակ ժամա-
նակներու մեջ ապրող քաղաքակրթության գերեզ-
մանները և քարացած լավաներու մեջն զուրս
կբերեն նախնադարի մարդուն թողած հիշատա-
կությունները և ձեռարկեստի նմուշները մինչև հե-
տին դարերը:

Հին հիշատակարանները գիրենք կերտող ժո-
ղովուրդի արժանավորությունց իսկական պատ-
կերներն են: Անոնց յուրաքանչյուր բեկորին վրա
ներկա գիտությունը հաջողությամբ կկարդա նույն
ժամանակի հասարակական և անհատական արժա-
նավորություններն ու թերությունները: Հիշատա-
կարաններով կազմվեցան շատ մը ծանոթ ու ան-
ծանոթ ազգերու անցյալի ստույգ պատմությունը:

Նույնպես հիշատակարաններով պիտի կազմվի
մեր ժողովուրդի՝ հայության ալ իսկական պատմու-
թյունը:

Բ. ՆԱԽՆԱԴԱՐՅԱՆ ԺԱՄՆԱԿՆԵՐ

Դեռաբույս ճարտարապետության հիշատակա-
րանները մեզ դիտել կուտան, իրենց ավելի պարզ
արտահայտություններ, այն անխուսափելի կապերը,
որք շինելակերպը կկապեն մարդկության հաջոր-
դաբար փոփոխվող վիճակին հետ և կկազմեն ար-
վեստի պատմության ամփոփում մը, ինչպես նաև
ընկերական պատմություն: Կտեսնենք բնակության
հաստատվելը, կլիմայական փոփոխություններու և
կյանքի պահանջներու համեմատ ձևափոխվելը,
տեղական միջոցներով և գործիքներու առաջադի-
մություններ շինելակերպերու բարեփոխվելը, դամբա-
նական և կրոնական ճարտարապետության՝ նախ-
քան պիտոյից արվեստին կանխելը, նմանահանու-
թյան արվեստին ճարտարապետության նախակա-
րակետ լինելը: Նմանապես կճանչնանք սովորու-
թյան այն եզակի ազդեցությունը, որ ձևերը կապ-
րեցնեն մշտապես իրենցմե բխող պատճառներով:
Ամեն ժողովուրդի մեջ պիտի փոխանցվեր միև-
նույն օրենքին. նախապատմական արվեստին մեջ
բովանդակված կերևի ուրիշ բոլոր արվեստներու
ծիրը:

Գլխավոր շրջաններ.— Նախնադարյան ժա-
մանակը պարզապես երեքի կբաժանվի, որ կհամա-
պատասխանեն նախնական մարդկության երեք
տեսակ ապրելակերպին, և հետևաբար երեք ուղ-
ղություններ խիստ որոշ դրոշմված ճաշակ, ուրկե
պիտի ծագեր շինելու արվեստը, այսինքն, նախա-
սառցային մեծ երևույթին ժամանակը, սառցային
երևույթին համընթաց ժամանակը և սառցային
երևույթին հաջորդող ժամանակը:

1. Առաջին շրջանի մեջ մեր երկրին կլիման
մեղմ և հավասար է. մարդը այդ շրջանին չէ փոր-
ձած ինքզինքը պաշտպանել ցրտին դեմ, ո՛չ բնա-
կարանով և ո՛չ հագուստով, ընկերական կյանքը

նստակյաց չէր, իբրև գործիք միայն գայլախազ
ուներ՝ բախումով և կամ կրակով պայթեցուցած:

2. Եկավ սառցային շրջանը, մարդուն հար-
կադրեց միանգամայն բնակարան և հագուստ
ունենալ, տակավին անծանոթ էր անասնաբուծու-
թյունը և հովվական կյանքը, մարդիկ իսկապես որ-
սորդներ և արմտիք հավաքողներ էին, կտեղափոխ-
վեին միշտ ըստ եղանակի, հետևելով իրենց որսին,
մասնավանդ հյուսիսային եղջերուին, որն իրենց
գլխավոր սնունդը կկազմեր: Բնակարանը անհրա-
ժեշտ դարձավ և նախապես շարժական եղավ: Աշ-
խատությունը հնարավոր դարձնող գործիքները
նախնական ժամանակի նման գայլախազյա էին,
բայց արդեն կոթի վրա առնված և ուշագրավ
իրենց ձևերու այլազանություններ, գործածության
նշանակելի առանձնահատկություններ, ինչպես տա-
պար, գզիր, քերոց և այլն: Սկսեցին շինել պարան-
ներ և առաջ եկավ ոստայնանկությունը:

3. Սառցային շրջանը վերջանալու հետ մեկ-
տեղ, որչափ սառույցի սահմանները հեռացան,
այնչափ եղջերուները քաշվեցան դեպի հյուսիս. որ-
սորդ ժողովուրդը եղջերուներուն հետևելով, իր
տեղն ազատ թողեց նոր արշավողներուն, որոնք
տեղում ծանոթացան անասնաբուծության, նույն-
պես նաև երկրագործության: Անոնցմով սկսեց
անասնապահությունը և երկրագործական կյանքը:
Գայլախազի գործածությունը թեև կը շարունակ-
վեր, բայց ոչ առաջվան նման միայն պայթած վի-
ճակին մեջ, այլ հղկված: Անոնք կրակը գործածե-
ցին ոչ միայն կերակուրի, այլև կավը կարծրացնե-
լու և ամանեղեններ թրծելու համար: Անոնց ժա-
մանակը ամենազարմանալի գործունեություններ
ստեղծագործող շրջանն էր: Այս միևնույն մարդիկ
բավական զորեղ մեքենականություն մը ստեղծա-
գործողները կլիմին վիթխարի քարերու զանգված-
ներ տեղափոխելու համար, որոնք ճարտարապե-
տության առաջին հիշատակարանները պիտի լի-
նեին:

Այսպես են ապրելակերպի և գործիքներու հա-
ջորդական փոփոխությունները, անցնինք աշխա-
տության տեսության, որոնցմով գործիքները պատ-
շաճություն մտան:

Փայտի գործածությունը.— Փայտի գործա-
ծությունը գայլախազյա տապարով և սղոցով իրա-
գործելու հնարավորության համեմատություններ,
շատ սահմանափակ է, իսկական աստղծագործու-
թյան ժամանակը կարելի է ենթադրել առնվազն
բրոնզյա գործիքներու ժամանակը: Եվ նույնպես
անոնցմով դժվար էր միացման գործողության հա-
մար տաշումներ կատարել, այս տեսակետով է, որ

կտեսնինք, թե շինողներ իրենց նավակներն ավելի
ծառերու բուններ փորելով են շինած, քան թե կտոր-
ներով հարմարեցած: Երբ հարկ եղած է խրճիթ-
ներ շինել, միացումներու փոխարինած են ընդհան-
րապես կապումները, ավելի կամ նվազ նման այն
կապերուն, ինչպես որ կապված էին գործիքները
իրենց կոթիքուն վրա: Ամանեղենները, որ գործիք-
ներու օգնության պետք չունեին, պետք է որ ավելի
կանուխ լինեին, քան աստղծագործությունը: Հո-
ղին մեջ տնկել գերաններ, և չվաններով այս գե-
րաններուն կապել գոտեկապեր, առաստաղներ կամ
տանիքներ, ահա այս չափով կարելի է ամփոփել
նախապատմական աստղծագործությունը:

Քարագործությունը.— Քարի գործածությունը
տակավին դժվար էր, գայլախազով տաշելու
ատեն կը փշրվեր: Բրոնզն իսկ լավ ընդունակ չէր
ժայռը տաշելու, որ հաճախ հարվածեն կճաթեր,
սակայն հնարավորություն կուտար աշխատանքին:
Քարի ճարտարապետությունը մետաղներու գյու-
տեն հետո միայն գործադրելի էր, այս է պատճառը
յուր ուշ երևան գալուն:

Սկզբնական շրջանին հատկանշական երևույթ
մը կներկայացնեն հսկայագործությունը, մեծամեծ
զանգվածներով կշինեին շենքերը ամեն կողմ եղող
զանգվածներն: Եվ ինչպես կտեսնինք այդ երևույ-
թը գործիքներու անկատար վիճակին հետևանքն
է: Մեզ համար շատ դյուրին է քարերը կանոնավոր
և մանր զանգվածներու վերածել հեշտին միջոցնե-
րով. նախնադարյան ժամանակի մեջ ավելի դյուրին
էր անտաշ վիճակի մեջ գործածել մեծ զանգված-
ները: Քարահանքի մեջ կճեղքեին և լծակով կտե-
ղափոխեին քարը: Աշխատության պահանջը հսկա-
յական էր, բայց առանց նյութական օգտակարու-
թյան այս հիշատակարաններուն շինվելը, իշխանա-
կան ահավոր կազմակերպության մը վկայությունն
է: Հսկայագործությունը, որտեղ աշխատության
մեծությունը կփոխարինե գործիքին, հետևանք է
գործիքներու պակասության և բնորոշ հատկանիշ
մի նորածին ընկերականություն:

Քարն օգտագործելու մի ուրիշ կերպն ալ գայն
խորափորելն էր, խորշեր կամ այրեր կփորելն ա-
պառաժներու ժայռերուն մեջ՝ ապառաժները ջար-
դելու համար գործիքներ ունենալն սկսյալ. երբ
առաստաղի խավաքարերը վար թափելու վտանգ
սպառնար, ապահովելու ամենահարմար միջոցն էր
վերամբարձ հատվածը (Profil surhaussé): Այս տե-
ղեն է սկիզբն առնում ձվաձև հատվածը, առավել
կամ նվազ կանոնավոր, որոնք մեծ թվով կերևին
ձեռագործ քարայրերուն մեջ:

Շաղախով շինութիւնը.— Քարը, ինչպես ըսինք, ընդվզող էր գայլախաղաղ գործիքի դեմ, փայտը անոր անհնազանդ, շաղախը զայն շաղվող ձեռքերեն զատ ոչինչ չի պահանջեր, շաղախով կարելի էր ոչ միայն պատեր շինել այլև այնպիսի կամարներ՝ որպիսին փայտով չինել չէր կարելի. շաղախը պիտի լիներ մարդուն բնակութեան համար գործածված առաջին շինվածանյութը: Ամենահին ժամանակներու մեջ կարելի է գտնել աղյուսը, սակայն անթուրծ գործածված: Թրծված աղյուսի գործածութիւնը ծագում առած կլթվի ասիական այն երկիրներուն մեջ, ուր ծագում առին նաև կրակով եղած ուրիշ արվեստագործութիւններ, և ամբողջ պատմական շրջանին մեջ տեղականացած է Ասիո մեջ Եփրատի արևելյան կողմը: Տրովադայի առաջին գիտնական արշավախումբերը պարզ շաղախով շինված պատերը չփոթեցին թրծած կավի հետ, որոնք հրդեհով եփած էին: Նմանապես անթուրծ կավով էին շինված Սանթորենի այն տունները, որոնք մեզ հասան, ինչպես Պոմպեի մնացորդները՝ հրաբուխի մը մոխիրներուն պաշտպանողական խավին ներքև ծածկված: Այս տուններն մանրամասնութիւն մը հիշատակութեան արժանի է. անոնց կավեղեն պատերը՝ ավելի կամ նվազ կանոնավորութեամբ՝ փոքր քարե շինված խարսխի մը վրա հանգչած էին, որոնց միջոցները (քարերու կարերը) կավե շաղախով լեցված էին. մենք այնտեղ կը գտնինք ծանոթ շինելակերպի մը առաջին օրինակը, որ հետո պիտի դառնար որմնաշինութեան արվեստի տիրապետող կերպը:

Ջարդաքանդակ.— Ձևակերպչալ արվեստի (art figure) առաջընթացութեան և անկման շրջանները ոչ մի կերպ չեն համապատասխաներ շինողական ձեռարվեստի շրջաններուն (industrie constructive):

Սառցային շրջանին մեջ, երբ հազիվ կարող էին շենքեր շինել, պարապո ժամերուն կզբաղվեին իրենց զենքերուն վրա կենդանիներու պատկերներ ընդօրինակելով, և տարօրինակ վտարումով՝ երբեք օրինակ չէին վերցնել բուսական ձևերեն:

Մետաղներին ծանոթ ցեղերը կարճ կտրեցին այս թռիչքը, անոնցմով նմանողական արվեստը հանկարծի կերպով անհետացավ: Հղկյալ քարի, հսկայագործութեան և մետաղներու շրջանի մարդիկ, միանգամայն օտարացան նմանողական արվեստեն: Մետաղների երևումն էր վեր ջնջվեցավ վերացական գեղեցիկի գաղափարը: Արվեստը փոխարինեց արհեստին, աշխատանքի կատարելութիւնը բռնեց զարդարանքի տեղը: Նախկին շրջանին մեջ զենքերու վրա կփորագրեին, այնուհետև կհղկեին երեսները հղկիչ գործիքներով, և ու-

շաղախութեան արժանի հարատեւութեան զարմանալի երևութիւնով մը, մենք կտեսնինք առաջին բրոնզայ գործիքները, ավանդական գայլախաղաղ գործիքներուն ճիշտ ընդօրինակութեամբ շինված: Այսպես կգտնինք նաև հունական ճարտարապետութիւնը, որուն մեջ կը տեսնվի նախնական ավանդական փայտայ շինութեանց ձևերը:

Այն օրեն սկսյալ, երբ մետաղները երևան եկան, և ձեռարվեստը սկսավ, զարդաքանդակը միանգամայն պայմանականի վերածվեցավ՝ հղացման ծայրահեղ աղքատութեամբ, ինչպես Գավրինիսի դուրմենի ծածկասալերի վրայի ալիքաձև գծերը:

Ժայռերը կոփելու դժվարութիւնը երկար ժամանակ արգելք եղավ ճարտարապետութեան զարգացման. Գավրինիսի մեջ զարդաքարերու վրա շինված խաչանշանները շատ վատ են, գայլախաղաղ կամ բրոնզայ գործիքներով փորագրել կարող էին, բայց ոչ երբեք հղկել, և երբ զանգվածը խիստ կարծր էր, գործավորը կհրաժարեր զայն զարդարելի, թողնելով զայն անտաշ վիճակի մեջ: Գավրինիսի մնացյալ զարդաքանդակները ոչ այլ ինչ են, եթե ոչ անբավարար միջոցներով եղած ճիգ մը:

Այս պարզ փորձերուն հաջորդեցին Հյուսիսային Եվրոպայի մեջ rune-ները (սքանդինավյան հին գրեր), որոնք տակավին նշանագրեր են, արտահայտիչ գծերով փորագրված նավային տեսարաններ, և շրջանակաձև քանդակներ Աքանդինավյան ժայռերու վրա:

Դոմեններու ծանրատեսիլ ճարտարապետութեան հետ զուգընթացաբար, մի հեռավոր երկրի մեջ պետք էր որ գոյութիւն ունենար մի ճարտարապետութիւն, որուն մեջ կենդանի բնութեան արտահայտութիւնները իրենց դերը խաղային, որոնք օր մը թերևս արվեստի ծագման պատմութեան մեջ իրենց տեղը պիտի ունենային:

Հիշատակարաններ.— Շենքերը, մարդկային ցեղի ապրելակերպի և բարոյական վիճակի որպես վկա, յուրաքանչյուրը իր դարաշրջանին համեմատ կը աստիճանավորվին:

Ինչպես ըսինք, նախասառցային շրջանը չէր պահանջեր վրանաբնակ կյանք կամ շինված ապաստարան: Նախասառցային երկիրներու մեջ միակ հայտնի հետքերը մնացած են, սովորաբար դարևանդ հողի վրա վերեն վար վառարաններ, որոնց մեջ կուտակված են ածուխ, մոխիր և վայրենի կենդանիներու ոսկորներ, որոնք մեր առաջին նախնիքներու սնունդը կկազմեին:

Սառցային շրջանի մեջ երբ ապաստարանի պետքը անհրաժեշտ դարձավ, տակավին բացառապես որսորդ մարդկութիւնն իր գաղթավայրերուն

մեջ ապաստարան գտավ դուրս ցցված քարածայրերու ներքև կամ ավելի բնական քարայրերու մուտքերուն մեջ: Բարձրաբերձ ժայռերու կողերուն վրա ձեռագործ քարայրեր գտնելու համար, պետք էր հասնել մինչև այժմյան մետաղներու շրջանը, երբ հնարավոր էր հզորապես փշրել ժայռերը: Շինված շենքեր և հսկայագործութիւններ նախնադարյան շրջանի վերջին արվեստը պիտի լինեին:

Բնակարան և պաշտպանութիւն.— Մետաղայ առաջին գործիքներու ժամանակի քարայրը մինչ նրբանցքի ձև ունի, ընդարձակ քարայրե մը ավելի հաստատուն և պաշտպանվելու ավելի հարմար: Վարսացիցերու վրա շինված խուղերը, լճային բնակարանները, որոնք հաճախ կպատահին Ալպաններու մեջ, այսօրվան Եվրոպայի մեջ բնակող ժողովրդների համար գրեթե անբնակելի են. պետք է ընդունել, որ այդտեղ բնակել է ճահիճների ազդեցութեամբ տոկալու ընդունակ մի ցեղ, որպիսիք են այժմյան սևամորթները:

Ցիցերը խիստ սրածայր են և հատուկ գործիքով տաշված: Բնակարաններու ձևի մանրամասնութիւնը անհայտ է ըստ երևութիւն, ինչպես դաշտավայրերու վրա եղող բնակարանները խիստ նման էին այժմյան հարդախուղերուն, կամ ավելի ճիշտը ցցապատ պատերով շինված զմբեթաձև, կամ հակառակ կողմի դարձված գիստի ձևով տանիքավոր խրճիթներու, որպիսին մեզ կնկարագրեն Ստրաբոն բելգիացիներու բնակարանները:

Այս ջրեր և հեղեղներ պաշտպանված բնակարաններուն, անշուշտ պետք է ավելացնել նաև կախյալ բնակարանները, որոնց ավանդութիւնը պահված է, լեհերի լճային բնակարաններուն զուգահեռաբար: Անջրպետի մեջ առանձնացմանը, այստեղ կփոխարինեն ջուրը, սա ավելի տեղական պատշաճութեան հետևանք էր, քան դարաշրջանի: Մարդիկ պարագաներուն հետևել, իրենց դեմ գտնված պահանջին՝ լուծում տվել են հանդարտ ջրերու մեջ ցցապատներով բնակարաններ, անտառների մեջ կախյալ բնակարաններ, կակուղ քարածայրերու երկարութեան վրա քարայրեր շինելով, մինչև վերջապես հասնելը այն կանոնավոր բնակարաններուն, որպիսիք են Սանթորենի և Տրովադայի բնակարանները, որոնց կավաշաղախ պատերով և հողահարդար տանիքներով ձևերը շարունակված են ասիական տուններու մեջ:

Դամբանական և կրոնական շենքեր, հուշարձաններ.— Նախասառցային շրջանը գերեզմանական հետք բնավ չէ թողած. մեռյալները կթող-

նեին նույնիսկ իրենց ապրած բնակարանի մոտ: Մեռելներու պաշտամունքը երկրագործութեան և մետաղներին ծանոթ ցեղերի մեջ առաջ եկավ և առաջին անգամ այդ ցեղերի օրոք մեռելային պաշտամունքին նվիրվեցան շինողական արվեստի ջանքերը:

Գերեզմանական հիշատակարաններու ամենապարզ ձևը հողադամբարանն է. կոնաձև հողալից արվեստական բլուր մը: Կան գայլախաղաղ խառնուրդով հողադամբարաններ անջրաթափանց շաղախով ծեփված և քարով պատված. երբեմն կրոմլեխ մը կզարդարեն հողային ծիրը կազմող կողերը:

Սովորաբար հողադամբարան մը կը շրջապատեն կամ կպատսպարեն դամբանական սենյակ մը կամ դուրմեն մը:

Դոմեններ, որ ընդհանուր առմամբ շինու մի քարայր է, կբաղկանան մեծ սալաքար առաստաղ մը կրող երկու հանդիպակաց կանգուն քարե զանգըրվածներե, մի տափակ քար դրված կանգնած երկու քարերու վրա: Ահավասիկ մարդոց իրագործած առաջին հուշարձանի շինութեան առաջին ձևը:

Դոմեններու շրջանին կպատկանին կոթողի ձևով կանգնված անտաշ քարերը, որոնք կկոչվին մենհիրներ-մենաքարեր: Հաճախ քարի զանգվածը վերի կողմն փոխանակ բարակելու, կթանձրանա առաջակարկառ մակերևութի մը երևութով: Երբեմն այս քարերը կղզիացած են, երբեմն հավաքաբար ծառուղիի մը կամ պսակի ձևով շարված, որոնց թիվը հարյուրներու կը հասնի (Բրիտանական, Գարնաք, Գալլիո երկրները):

Այս քարերու շարքերուն մեջ նկատված են նվիրական շրջանակներ՝ առ ի չգոյն գրութեան կամ նշաններ որևէ մեծ անցքի մը հիշատակը հավերժացնելու համար: Այս գայլախաղաղ նման ճեղքված քարերը նախնական զենքերու վրա եղող հսկայից օրագրերուն նման են: Տեղիքնոս մեզ ցույց կուտա բրիտանական հսկայագործութիւններու նման, անտաշ քարեր կանգնեցնող երբայեցիներ ի հիշատակ հաղթութեան: Կմնա գտնել, թե սույն հուշարձանական հատկանիշը պետք էր որ տարածվեր խորհրդավոր հիշատակարաններու ամբողջ ընտանիքին վրա:

Ուրիշ կարծիքներ ունեցողներ կան հողադամբարաններու նպատակի մասին. ոմանց արևելադրութեան եղանակը պահ մը մտածել տվավ, թե աստեղագիտական խորհրդանշաններ լինեն անոնք:

Համենայն դեպս նկատված են հաճախ, որ մեկ հողադամբարանն տեսարանը կը տարածվի ուրիշ շատերու վրա, որով առաջ եկավ այն ենթադրութիւնը, թե նշանական բլուրներ եղած լինին:

Բացթողա դուրսնները երբեմն զոհի սեղաններ կարծիքացան, բայց ի՞նչ Հաստատութիւն կա, որ ժամանակով զանոնք ծածկող հողը անհետացած է:

Բոլոր այս ենթադրութեանց մեջ կարող է ճշմարտութեան մասեր գտնվին և բոլորովին չի կարելի մերժել հիշատակարանի գաղափարով մը, որուն նպատակն էր հիշատակ մը հավերժացնել:

Բայց ինչ որ դժվար է բացատրել, այն ալ անոնց տեղերու գեղագիտական ընտրութիւնն է, հողադամբաններու մեծ մասը տեսանելի կերպով կրարձրանան բլուրներու գագաթներու վրա, ուր կից կպարզվի ընդարձակ հորիզոնը:

Այս նախնական հիշատակարաններուն հեղինակները ոչ նվազ ծանոթ էին բնութիւնը իրենց գործին հետ ընկերակցելու արվեստին:

Տարածում և վերապրում նախնադարյան արվեստին.— Կանգնած քարերը, դուրմենները, այս միանգամայն ահեղ և դժնատեսիլ հիշատակարանները խիստ տարբեր ժամանակներու մեջ շինված են: Մի երկիր պատշաճապես զարգացած ճարտարապետութիւն ունեցած պահուն, մի ուրիշ երկիր տակավին փորձնական վիճակի մեջ էր, նման մարդկային այն խումբերուն, որոնց մեջ միևնույն ժամանակ անհատներ կրարձրանան զարգացման տարբեր աստիճաններուն:

Գալլիո երկրի մենաքարերուն նմանող բրիտանական մենաքարերը կպատկանին այնպիսի թվականի մը, որուն Մանչի մեկ եզերքն մյուսը մշտապես հարաբերութեան մեջ ղնելու չափ նավագնացութիւնը բավական զարգացած էր: Անոնք իրենց տրամադրութեան ներքե նավային մեքենականութիւն ունեցող ծովային ժողովրդի գործեր են և հավանական է, որ քրիստոնեութենէն քիչ դարեր այն կողմը կանցնեն:

Ամենահին դուրմեններն իրենց մեջ պարփակող գալլախաղա զենքերն և գործիքներն դատելով, կը պատկանին հղկած քարի առաջին շրջանին. ավելի հետնագույնները ժամանակակից են պատմական քաղաքակրթութեան: Ամբողջ միջին դարուն, Աքանդիսիայի մեջ դուրմեններ կկանգնվին: Ժերմեններն իրենց Հռոմեական կայսրութեան վերջ ղնող արշավանքի ժամանակ, տակավին գալլախաղա զենքեր կգործածեին: Յցապատնեչի ավանդութիւնը Օվկիանիայի մեջ տակավին կշարունակե մինչև մեր օրերը, ուրեմն, շինվածակերպի նմանութենէն հետեցնելով, որեւէ շրջանի Հասարակութեան վերագրելու մասին պետք է զգուշ լինել: Նույնպես պետք է զգուշանալ մարդկային ցեղի պատմութեան վրա շատ դյուրավ հետեւութիւններ

Հանել: Որեւէ շինվածակերպ, շինվածանյութի անհամապատասխան երկրի մը մեջ, չի կարող շարունակվել, և շինվածակերպի տարբերութիւնը հաճախ ենթադրել կուտա տեղական աղբյուրներու զանազանութիւնը: Սակայն, ինչ որ կարելի է կասկածե դուրս համարել, այն է, թե եղավ մի ժամանակ, երբ աշխարհի մեկ ծայրն մինչև մյուս ծայրը տիրապետեց միևնույն տեսակ գործիքը, որ կցորդված է շինելակերպի անխուսափելի նմանութեանց հետ: Ամերիկայի հղկած գալլախաղի տեսքը բավական նմանութիւն ունի ճապոնականի հետ, որով թերևս անհետացած երկրի մը վրայով մշտնջենական հարաբերութեան մը միջոցով՝ փոխանցում մը կատարված կկարծվի, որ որսորդներու թափառաշրջիկ կյանքը կհաստատուի հետևորդ երկիրներու հետ:

Պատմական ճարտարապետութեան սկզբնական օրրանները.— Նախնադարի հողի վրա, կամաց կամաց առաջ եկան երկու մեծ ճարտարապետութիւն, անոնց մեկը ծնավ Եգիպտոսի մեջ, իսկ մյուսը՝ Քաղդեսայի: Եվ այս երկուքին միմյանց հանդիպումով, որ իսկապես պատահական էր, զարգացավ այն երկիրներու մեջ, ուր շինանյութերու առաջին շինվածանյութը կավի շաղախը եղավ: Եգիպտոսին վերապահված էր հսկայագործութեան արվեստը մինչև վերջը տանել. բայց միշտ շաղախի գործունեութեամբ շինելակերպը պահելով, և հավանականութիւն կա, որ շինելու այս պարզ կերպը իր առաջին շրջանն սկսավ: Եգիպտոսը, յուր ուրիշ պետութիւններն ավելի առաջադիմութիւնը պարտական է այն դյուրութեան, որ կգտնվի նույնիսկ անհեթեթ գործիքներու ստեղծագործութենէն առաջ:

Մյուս կենտրոնը Քաղդեսն է, և այնտեղ ալ լինելով հողային երկիր, մարդը կարողացավ շինող դառնալ նախքան գործիքներու գոյութիւնը:

Առաջին առթիվ մենք պիտի քննենք այս երկու մեծ կենտրոններու արվեստը և անոնցմե բխող շառավիղները:

Գ. ԿՐՈՆԱԿԱՆ ՏԱՃԱՐՆԵՐՈՒ ՉԱՆԱԳԱՆՈՒԹՅՈՒՆՆԵՐԸ ՍԿՉԲՆՆ ՄԻՆՉԵՎ ԲՐԻՍՏՈՆԵՐՈՒԹՅՈՒՆ՝

Հայ ճարտարապետութեան ծագումը և դարերու հոսանքին մեջ անոր կրած փոփոխութիւններն ու զարգացումը հետազոտելու առաջ, կարելի է ընդ-

¹ Այս հոդվածը արտատպում ենք «Հուշարար» ամսագրի 1907 թվականի 3-րդ և 6-րդ համարներից, էջք՝ 39-42 և 90-93:

Հանուր ակնարկ մը նետել բոլոր կրոնական Հաստատութիւններու Հաստակագծային բաժանումներու վրա, սկսյալ պատմական ամենահին ժամանակներն մինչև մեր օրերը. ատոնք թեև ճարտարապետութեան հետ զուգընթաց, սակայն անկեց բոլորովին անկախ ենթարկվեցան այլազանութիւններու և ուրույն զարգացման:

Ամեն տեսակ Հասարակական և անհատական մեծ ու փոքր շինանյութերու մեջ ճարտարապետին սեփական ճաշակով դասավորվեցան Հաստակագծային բաժանումները՝ ձևվելով տեղին, դիրքին և պետքերուն վրա: Կրոնական Հաստատութեանց Հաստակագծերու մեջ, ճարտարապետներ միշտ ենթարկված մնացին ծեսերու և ավանդութեան պահանջներուն. կղերն էր անոր հեղինակը, ճարտարապետը առ առավելն, կարողացավ այդ տրված ծրագրին ներդաշնակ իրագործումը տալ:

Բայց որովհետև ի սկզբանէ անտի կրոնական Հաստատութիւններն եղան գեղարվեստի զարգացման և ճոխացման գլխավոր ազդակները, անոր համար ալ անոնք միշտ կապված մնացին գեղարվեստի հետ: Հաստակագծերը թեև կրոնական, սակայն նրան ծածկող շինութիւնը լիովին արվեստին կպատկանէր. այլևս ճարտարապետին կմնար աստվածային փառաց արժանի չքեղագարդ կոթողներ կանգնեցնել ժողովուրդի այդ անմահութեան խորհիսներուն վրա, մինչ պետական և Հասարակական գանձարաններ լիովին տրամադրված էին վատնելու իր հանճարի արտացոլմանց համար:

Անհետացող և մնացող բոլոր ազգերը Համեմատաբար ավելի մեծ հետքեր թողել են կրոնական հսկա ու մեծածախս տաճարներու, քան պալատներու և ուրիշ քաղաքային շինութեանց: Որովհետև լիովին ենթարկված կրոնի ազդեցութեան, հրաժարելով աշխարհային վայելչութիւններն, իրենց ամբողջ կյանքը զոհաբերել են միմիայն Հավիտենական փրկութեան: Թագավորներ, իշխաններ իրենց ճոխ գանձարաններով, Հասարակ ժողովուրդն իր Ֆիզիկական տանջանքներու գերագույն Համբերատարութեամբ գերին եղած էին առասպելական նախապաշարունակներու:

Հանդերձյալ կյանքի երանալիտ վայելչութեանց տենչով Հափշտակված ժողովուրդի մը համար աշխարհային կյանքի պետքերն շատ ավելի անխուսափելի էր փառագարդ տաճարներու գոյութիւնը, տաճարներ՝ որոնք պիտի ըլլային այս ունայն աշխարհէն դեպի հանդերձյալի հեշտալի դրախտը տանող կամուրջները:

Որչափ ատեն Համոզված էին, թե այս աշխարհը նախագավիթն էր Հավիտենականին, երազը ան-

երեւակայելի վայելչութեանց, և որչափ ատեն Հավատացած էին, թե այդ անմահութեան դրախտի դռները պիտի բացվեին իրենց խուսկով ու աղոթքով, այնչափ կավելանար հետզհետե չքեղութեամբ զիրար գերագանցող տաճարներ ու դամբարաններ ունենալու մարմաջը:

Ազգեր կային, որոնց համար նույնքան կարևոր էին դամբարանները, որչափ տաճարները. տաճարը միակ դուռն էր Հավիտենականին, ուրկե կանցնվեր դեպի անմահութիւն, իսկ դամբարանը հանդերձյալի բնակարանը, պալատն էր, ուր պիտի ապրեին ու անվերջ վայելեին աշխարհային կյանքի մեջ իրենց սիրտն ու հոգին Հափշտակող երջանկութեան հեռանկարի իրականութիւնը: Ուստի դամբարանները ոչ միայն արտաքինով, այլ և ներքինով ալ կզարդարվեին թանկագին կահկարասիներով և սպասներով:

Հայերն ալ ոչ նվազ Հափշտակվեցան երկնային արքայութեան անդիմադրելի հրապուլքին. քանի-քանի թագավորներ, թագուհիներ, իշխանագուհիներ, թողած իրենց երբեմնի աշխարհաստան գահն ու վայելչութիւնները, մենաստաններու խոնարհ ստրուկները դարձան: Տասն և վեց դարու երկար շրջանի մը մեջ հազիվ թողին քանի մը աննշան, պալատներու ու բերդերու հետքեր, մինչդեռ ամբողջ Հայ աշխարհը ողողվեցին իրենց գեղարվեստի անվիճելի տաղանդով պճնագարդված տաճարներով:

Հազիվ կարելի ըլլա ըսել, թե վերջին երեք դարու ժողովուրդն է, որ ազատված կրոնի և նախապաշարմանց ճնշող ազդեցութենէն, սկսել է փոփոխաշարուն մտածել ներկա ու ապագա կյանքի վրա, և այս հայացքի փոփոխութեան անմիջական ազդեցութեան տակ ընկան ամբողջ աշխարհի գեղարվեստները և կամաց կամաց մոռացվեցան տաճարներն ու դամբարանները: Հասարակական ու հանրօգուտ շինութիւններ իրենց հաղթական հպարտ գլուխը բարձրացուցին անոնց առջև և լոկ վայելչութեան համար պճնագարդվեցան այն սրբազան տարազներով, որոնք մի ժամանակ Հասարակ մահկանացուի մը համար ոչ միայն անհպելի էին, այլ և աչքով տեսնելն ալ սրբապղծութիւն էր:

Պատրանք մը ըլլալու վրա է այլևս անցյալը. ներկան Հանրային և անհատական բնակարաններու արտակարգ ճոխութեանց մրցման շրջանն է: Անցյալը մեզի հսկա տաճարներ և չքեղ դամբարաններ տվավ, իսկ ներկան պիտի տա ապագային՝ այս աշխարհի մեջ իրագործված դրախտի մանրանկարը — Հասարակական և անհատական բնակարաններ:

Եզիպտացիք ինչպես արվեստներու, նույնպես ալ կրոնի և տաճարներու նախահայրերը եղած ըլլալ կը կարծւին:

Եզիպտոսի ժողովուրդին ծագումը և անոր գործունյա կյանքի սկիզբը ժամանակի անհունութեան մեջ կորած է: Գիտնականներ հազիվ կարողացան անոնց կյանքի հորիզոնի վրա երևնալեն ասդին մինչև օտար տիրապետութեաններու վերջնականապես ենթարկվիլը՝ տոհմային հարստութեաններու կամ տիրապետութեաններու զանազան շրջաններու բաժանել: Այդ շրջաններու սկզբնէ մինչև 18-րդ հարստութեան շրջանը, բնավ որոշ թվական չկա. 18-են սկսյալ, կարողացան ճշտել պատմական դեպքերու ժամանակներն ու թվականները:

Ահա այդ շրջանին մեջ, մեր թվականն տասն և հինգ դար առաջ, երբ ուրիշ ազգեր քաղաքակրթութեան հազիվ նախօրյակին մեջ էին, Գարնաքը մեզի կուտա աստվածային պաշտամանց հատկացյալ տաճարի հատակագծային բաժանման այնպիսի ծրագիր մը, որ մինչև մեր օրերու տաճարներուն նախատիպը եղավ, և ժամանակը չկարողացավ այդ ծրագիրը զգալի փոփոխութեան ենթարկել:

Ինչ է այդ ծրագիրը. շատ պարզ բան, շենքը մը, որ պիտի ծառայէր իբրև երկնավոր բնակարան իրենց աստծուն, ուր ժողովուրդին խունկն ու աղոթքը պիտի մատուցվէր անոնց սրբազան գահին:

Աստվածները նյութական կարիքներ չունեին, անոնց միակ կարիքն էր հավատացելոց երկրպագութեանը, ուստի հարկ չէր որ աստվածային բնակարանը ծանրաբեռնվէր զանազան տեսակ բաժանումներով, բավական էր անոր համար միմիայն երեք գլխավոր բաժանում. 1) սրբարանը, ուր պիտի գետնի վրա պաշտելու զահը կամ անոր արձանը, 2) ժողովուրդի ու աստուծո միջնորդը՝ նվիրյալ քահանայից դասը, 3) աղոթքի սրահը:

Այս երեք բաժանումներն ղուրս եղած բոլոր բաժանումներ, ավելի քան նվազ չափով եթե կային, անոնք ալ կամ առանձին տաճարներ էին, կամ ուրիշ ոչ կրոնական պետքերու հատուկ էին:

Գարնաքն առաջ, 12-րդ հարստութեան ժամանակ, բոլորովին պարզ էին մեհյանները. գրեթե չորս պատի մեջ պարփակված էին այս երեք բաժանումներն առանց միջնորդներու և հաղորդակցութեան դռներու. հարթ գետնի վրա գծված սահմանով մը կորոշվէր յուրաքանչյուր բաժինը: Հետզհետե որչափ բազմացան ծիսական օրենքներ, այնքան ավելի որոշ դիրքեր տրվեցան այս բաժանումներուն առանց անոնց խորհրդավոր սահմանը փոխելու:

Շինութեան խորը սրբարանին տեղն էր, անոր անմիջապես կհետևէր քահանայից բաժինը, և հետո հավատացելոց բազմութեան հատկացած սրահը:

18-րդ հարստութեան ժամանակ երեքացավ աստծո բնակարանը վերածված առանձին մի սենյակի՝ արձանին համեմատական մեծութեամբ: Այս աստվածային սենյակին երկու քովերը, մինչև հանդիպակաց աջ ու ձախ պատերը, կամ բաց թողուցին և կամ սրբազան սենյակի ճակատին ուղղութեամբ ծածկեցին, ներսը այլ և այլ կրոնական պիտոյից գործածութեան հատկացնելով:

Նույնպես քահանայից բաժինը պատով մը ծածկվեցավ տաճարի ամբողջ լայնութեամբ, թողվելով միայն հաղորդակցութեան դուռ մը հավատացելոց բաժնին վրա, ինչպես արձանին սենյակն ալ դուռ մը քահանայից բաժնին վրա:

Հավատացելոց բաժինը միշտ ամենն ընդարձակ բաժինը կգրավէր շինութեան մեջ, և սյունազարդ, երբեմն ալ ու ձախ կողմերն երկու կարգ, և երբեմն ամբողջ սրահը սյունազարդված էր: (Տե՛ս նկ. 1-ի, հատակագիծ Ա):

Ահավասիկ հատակագիծ մը, որ մեր թվականն տասն և հինգ դար առաջ նվիրված էր աստվածային պաշտաման:

- ա. Սրբարան, ուր կղզիներ արձանը, և բոլորովին անմատչելի հասարակութեան:
- բ. Քահանայից կամ քրմաց բաժին, նույնպես անմատչելի էր հասարակութեան:
- գ. Հավատացելոց բաժին:
- դ. Սրբազան անոթներու և սպասարկութեան հատուկ խցիկներ:

Այսօրվան Եզիպտոսի մեջ երեքացած բազմաթիվ բաժանումներով հին մեհյանական հատակագծերը ոչ այլ ինչ են, եթե ոչ շատ մեծ ու փոքր տաճարներու, դամբարաններու, գավիթներու և կրոնի պաշտոնից բնակարաններու հավաքական խումբեր զանազան ժամանակ իրարու վրա ավելացված, որոնց մեկ օրինակը մենք ունինք այսօր, ի միջի այլոց, Հոռոմոսի վանքի մեջ, ուր մոտավորապես չորս դար շարունակ իրարմե անկախ շինութեաններ շինված են մի փոքր սահմանի մեջ իրարու կցված:

Մինչև վերջն առանց բացառութեան չմնաց այս ձևը. պարբերաբար եղան փոփոխութեաններ առանց բաժանումներու խորհրդավոր ձևն ավելու. երբեմն սրբարանը մեծցուցին, երբեմն փոքրացուցին, երբեմն քահանայից բաժինը երկու մասի վերածեցին, կամ սյունազարդեցին, բայց ասոնք զգալի փոփոխութեաններ չէին. եղավ մի գլխավոր փոփոխութեան, որ ոչ միայն Եզիպտոսի մեջ տեղեց մինչև վերջը, այլև անցավ ուրիշ ազգերու ալ:

Հավատացելոց սրահը, որ որմնափակ էր ամեն կողմն և ուներ միմիայն մտից դուռ մը, Թեբեի շրջանին վերջին ժամանակները փոխվեցավ պարզ սյունազարդի մը առանց շրջումի, պատերուն փոխարինեցին սյուններու շարքեր, որոնց վրա կար միմիայն ծածկույթի մը տանիքը: Այս փոփոխութեան պատճառը Եզիպտոսի կլիման եղավ գուցե: Այդ երկրին արտակարգ ջերմութեան մեջ անտանելի պիտի ըլլար խուռն բազմութեամբ հավաքվիլ հարկի մը տակ, որ դռնն զատ գրեթե տեղ չուներ օդը փոխվելու: Եզիպտոսի մեջ, քանի որ անձրևի և ցուրտի երկյուղ չկար, այլևս ավելորդ էին արտաքին պատերը. բավական միայն տանիքի հովանին՝ արեգակնային կիզիչ ազդեցութեանն ժողովուրդը պահպանելու համար: Ըստ ամենայնի հաճելի էր այս ձևը. միակ անտեղութեանը, որ կար, այն ալ տաճարին դուրսի հետ այժմ հաղորդակցած ըլլալն էր, որ հաճախ առիթ կուտար սրբապղծութեանց. այդ անտեղութեանն ալ վերցնելու համար տաճարը շրջապատեցին ամուր և բարձր պատերով՝ թողելով անոր շուրջն ընդարձակ բացօթյա բակ. նաև ժամանակ-ժամանակ այս պատերուն կցեցին զանազան շինութեաններ և ընդարձակ գավիթներ:

Այստեղ դրված նկ. № 1 Բ հատակագիծը ցույց կուտա արտաքին պատերը սյունազարդի փոխված օրինակը:

- ա. Սրբարանը:
- բ. Քահանայից սրահ:
- գ. Ժողովրդյան սրահ:
- դ. Սրբազան սպասներու և անոթներու պահարաններ:

Ահա գրեթե այս ձևն էր, որ անփոփոխ անցավ հրեից, ինչպես նաև հունաց:

Հունաստանն ալ ունեցավ իր նախապատմական շրջանը. այս այն ժամանակ է, երբ պելասգները գաղթելով Փոքր Ասիայեն անցան Եգիպտոսի ծովը և տիրեցին այդ երկրին:

Հունաստանի նախապատմական շրջանը թեև Եզիպտոսին պես բոլորովին անստույգ չէ, սակայն շատ առասպելախառն է. այդ շրջանին մեջ երկիրը կկառավարվէր դյուցազունների ձեռքով, ինչպես Եզիպտոս իր նախապատմական շրջանին մեջ կկառավարվէր աստվածներու ձեռքով: Ստույգ պատմութեանը կսկսի հազիվ 12 դար Ք. ա.:

Թե՛ պատմական աղբյուրներու և թե՛ գիտական խուզարկութեաններու շնորհիվ ի լույս հանված փաստեր ցույց կուտան, որ Փոքր Ասիայեն համարաբար անցնող այս ժողովուրդը որոշ չափով քաղաքակրթված վիճակի մեջ գրաված էր այդ երկիրը: Անցնելով այնտեղ տնկեց ապագա հունա-

կան քաղաքակրթութեան կորիզը և մշակեց. և երբ հունական զանազան ցեղեր լիովին տիրապետեցին, արդեն պատրաստ վիճակի մեջ էր ծաղկելու և բարգավաճելու:

Այս բարգավաճմանը ոչ նվազ նպաստեցին փյունիկեցիք, որպես թափառաշրջիկ վաճառական ժողովուրդ, մշտական հարաբերութեան մեջ դրին Արևելքն Արևմուտքի հետ, հաստատեցին նավագնացութեաններ, գաղթականութեաններ, անընդհատ փոխադրեցին նոր բարք ու սովորութեաններ, կրոն, գիտութեան և արվեստ՝ մասնավորապես Եզիպտոսեն, որ այն ժամանակ միակ երկիրն էր քաղաքակրթութեան ամենաբարձր աստիճանի վրա կանգնած, այնպես որ Ք. ա. 7-րդ դարուն Հունաստան իր որոշ տեղն ուներ մեծ ազդեցուն շարքին մեջ:

Դեռ պելասգների ժամանակի հիշատակարաններու վրա, որոնք դուրս եկան հրաբխային լավաներու տակ կատարված խուզարկութեանց շնորհիվ, պարզ կերևեր փյունիկեցիներու միջոցով փոխադրված եզիպտական արվեստագործութեանց նմուշներ: Եզիպտական ոճով և ձևերով նույն բաները կգտնվեին Փոքր Ասիայի մասնավորապես Փյունիկի շրջանին մեջ կատարված պեղումներն:

Պատմութեանը կավանդե նաև, որ շատ հին ժամանակ փյունիկեցիներու գաղթականութեան մեջ խառնված էին հունական ցեղեր Եզիպտոսի դելտային վրա. ծանոթ իբրև նավարկող ժողովուրդ, որոնք հետզհետե բազմանալով ստվար թիվ կկազմեին պտղոմեական շրջանին մեջ:

Հունական ամենահին աստվածը Ջևար Եզիպտացոց Ռան էր: Եզիպտական Ամմոնը երկարատեն պաշտվեցավ Հունաստանի մեջ իր իսկական անունով: Նմանապես կային ուրիշ շատ աստվածութեաններ, որոնք թե՛ հատկութեամբ և թե՛ գործերով նույնն էին եզիպտականներու հետ: Ուստի անվիճելի կմնա, որ Հունաստանի քաղաքակրթութեան գլխավոր աղբյուրն էր Եզիպտոս, հետևաբար արվեստով, գիտութեանով, նաև կրոնով անկից օգտվող ժողովուրդ մը բնականաբար պիտի ազդվէր նաև կրոնական տաճարներու ձևերն ալ:

Պելասգների ժամանակի մեհյանիկներ կան, որոնք մեծ նմանութեան կբերեն եզիպտականներու: Կրետե կղզիին մեջ կար ստորերկրյա մեհյան մը, որ ճշգրիտ ընդօրինակութեանն էր եզիպտական տաճարի մը: Հունաստանի ամենահին մեհյանը կհամարվի Տրոյադայի մեջ՝ Պոսիդոնի նվիրված տաճար մը, որուն ճակատը քանդակված էին եզիպտական, ասորական սֆինքսներ և հուշկապարիկներ:

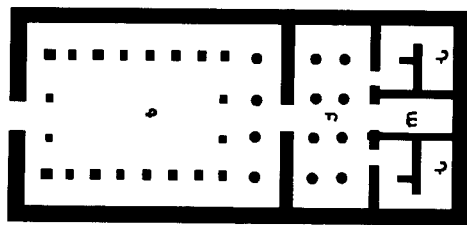

հասակագիծ Ա.

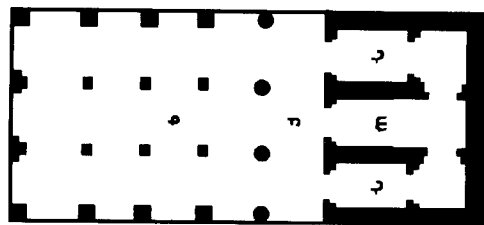

հասակագիծ Բ.

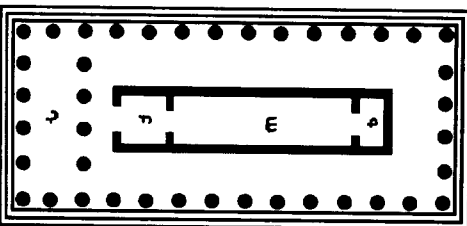

հասակագիծ Գ.

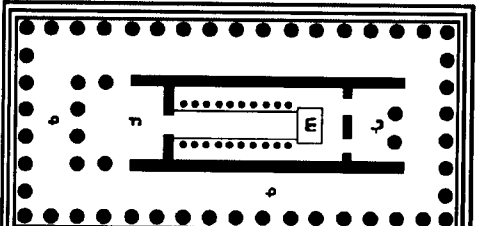

հասակագիծ Դ.

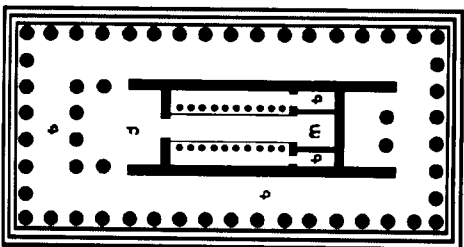

հասակագիծ Ե.

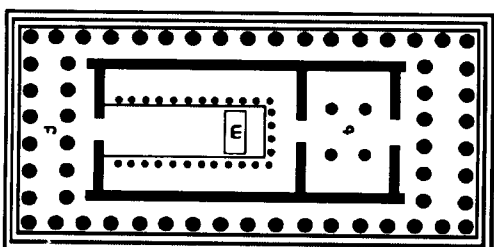

հասակագիծ Զ.

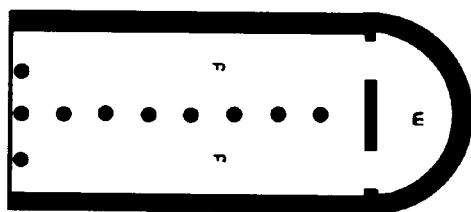

հասակագիծ Է.

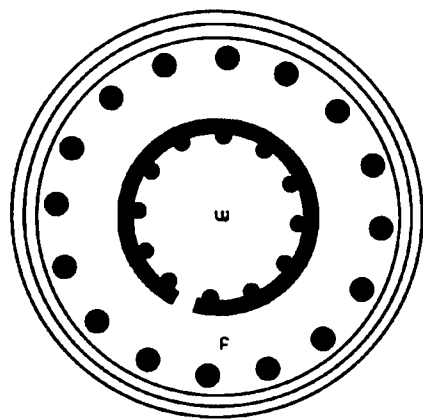

հասակագիծ Լ.

Նկ. 1. Հնագույն կրոնական տաճարների հատակաձևեր

Հին շրջանի Հիշատակարաններ պարզ ու ծանր երևույթ ունեին. տաճարներ հիմնված էին ընդհանրապես փոքր տարածություն վրա և գրեթե միշտ ստորերկրյա. կբաղկանային քառակուսի սրահն մը և նրբանցքն մը: Ասոնք թեև տաճարներ էին, ունեին իրենց աստվածները, տոներն ու պաշտամունքները, բայց կկրեին պահարան կամ գանձարան անունը, որովհետև այնտեղ կպահվեին բացի կրոնական խորհրդանշաններե, անոթներե նաև դյուցազնություն անմահացողներու հիշատակով նվիրագործված իրեղեններ, ինչպես զենքեր, զրահներ. ասոնցմե զատ՝ ժողովուրդն ալ այնտեղ կբերեր պահելու իր թանկագին առարկաները տաճարին աստծու հովանավորության տակ:

Այս փոքրիկ տաճարներուն մեջ, բացի քառակուսի, կային բոլորովին բոլորակ ձևով շինված տաճարներ առջևին քառակուսի նախագավիթով կամ նրբանցքով մը: Ասոնք ընդօրինակությունն ըլլալ կկարծվին ավելի կանուխ Փոքր Ասիայի մեջ ընդհանրացած բոլորակ դամբարաններու, որոնց հետնագույն օրինակներն մեկը դեռ մասամբ գոյություն ունի իր վիթխարի երևույթով. ատիկա Կրեսոսի հոր՝ Ալայաթի դամբարանն է 400 մետր տրամագծով:

Ք. ա. 4-րդ դարուն Հոնիայի մեջ և 6-րդ դարուն Դորիայի մեջ ծաղկող արվեստները վերջ դրին այս նախնական պարզ ու անշուք ստորերկրյա տաճարներուն. հունական ստեղծագործական հանճարը խառնված անոր գեղեցկագիտական ճաշակին հետ՝ այնպիսի չքեղ կատարելության հասցուց տաճարները, որոնց վրա մեզմե հետո ալ դեռ շատ դարեր պիտի հիանան:

Զգալի կերպով բազմացած են 6-րդ դարուն հունական տաճարները ոչ միայն բուն Հունաստանի մեջ, այլ և Իտալիայի գանազան մասերուն վրա, ուր մեծամեծ հունական գաղթականություններ հաստատված էին:

Նկար № 1-ի հատակագիծ Գ.-ը կներկայացնե 6-րդ դարու սկիզբը շինված տաճարի մը օրինակը Սելինտնի մեջ, որ նեղ ու երկար քառակուսի որմնափակ մը է, շրջապատված սյունազարդ սրահով մը, և կբաղկանա երեք գլխավոր բաժանմունքներե: ա. Սրբարանը, որուն խորը գետեղված էր պաշտելիին արձանը:

բ. Փոքր գավիթ քահանայից: գ. Բաժանումը հատուկ էր պահարանի, որպես գանձարան կրոնական և ժողովրդային հարստությանց, որ հետզհետե սովորություն դարձավ վերջերս փոխանակ առանձին շինելու՝ գետեղել տա-

ճարին խորը, նույն տեղ պաշտվող աստծուն անմիջական հսկողության տակ:

դ. Սյունազարդ սրահ հավատացելոց բազմության համար, միշտ առանց շրջորմի, ինչպես տեսանք Եգիպտոսի մեհյաններուն մեջ:

Նույն դարուն միևնույն տեղին վրա քիչ հետո երևեցավ մի ուրիշ տաճար, որ առանց փոխելու անոր հատակագծային խորհրդավոր սահմանը, ենթարկված է փոփոխության՝ տարածությունը համաստական չափերուն մեջ:

Ա. Սրբարանը, որ առաջ նեղ ու երկար քառակուսի էր, այժմ սկսած է լայննալ. և նույն համեմատությամբ նեղցած է գ. ժողովրդի հատուկ սյունազարդ սրահը: Քահանայից փոքր բ. գավիթը, փոխանակ դրսի հետ դռնով մը հաղորդակցելու, փոխված է նաև սյունաշարի: Նկ. № 1 Դ բաժանումը եղած է միմիայն շենքին երկու կողմերուն վրա ներդաշնակ համաչափություն պահելու համար:

Ինչ որ ավելի ուշագրավ է այս ձևին մեջ, ներսի կողմն դեպի երկարության երկու կարգ սյուններու շարքն է, որոնք թերևս իբրև նախագաղափար ծառայեցին հռոմեական ապագա բազիլիքներու:

Հատակագիծ Ե (տես՝ նկ. № 1, հատակագիծ Ե) կուգա նույնպես Սիցիլիային 6-րդ դարու վերջերս կանգնած հանուն Ուրմալիական Ջևա աստծուն: Այստեղ ավելի շեշտված է սրբարանը լայնցնելու ճիգը, քան իր նախորդները, և բացի ներքին կողմի երկու կարգ սյունաշարն խորը բաժնված է երեք փոքրիկ խցիկներու, որոնց մեջտեղի ա. բաժանումը համեմատաբար ավելի լայն է, և անպայման այնտեղ դրված էր Ջևաի արձանը: Երկու քովերու գ. գ. փոքրիկ բաժանումները սրբազան անոթներու և այլ կրոնական հարստությանց պահարաններ էին կամ հար և նման ժամանակակից փյունիկյան մեհյաններու, առանձին աստվածներու հատկացված սրբարաններ էին: Այս տաճարին մեջ թեև որոշակի հասկցված չէ այս խցիկներու իսկական պաշտոնը, սակայն ասոնցմե հետո շինված նույնանման տաճարներ կան, որոնց վրա լիովին ստուգված է, թե այդ բաժանումները զատ-զատ սրբարաններ էին: 5-րդ դարուն Ք.ա., արդեն կան բազմաթիվ օրինակներ մեկն ավելի աստվածներու նվիրված տաճարներու, ինչպես Միկալիի մեջ Ապոլոնի նվիրված տաճար մը, որուն խորը թեև արձանին հատուկ էր, բայց սրբարանին երկարության երկու պատերուն վրա կային ութ գանազան արձաններու հատուկ խցիկներ: Գրեթե նույն ձևով և նույն մեծությամբ մի ուրիշ օրինակ կար Հերաոսի մեջ. նույնպես բացի տաճարին գլխավոր աստվածությունեն, այնտեղ տեղ ունեին ութ գանա-

զան աստվածություններ կողմնակի պատերուն կցված խցիկներու մեջ: Աթենքի էրենթեոնը նվիրված էր երկու գլխավոր աստվածութեանց՝ Նեփշունի և Միներվի:

Մեկն ավելի աստվածներու նվիրված տաճարները հետզհետե այնքան սովորական դարձան, որ ամենն հետո հռոմեացիք շինեցին բոլոր աստվածներու նվիրված հսկա տաճար մը՝ Հռոմի Պանթեոնը:

Աթենքի Ակրոպոլի մեջ, 5-րդ դարու կեսին, Պարթենոնի սրբարանի հատակագծի վրա համաչափութեան փոփոխութիւնը կատարյալ է: (Տե՛ս նկ. № 1, հատակագիծ 2): Եւ Սրբարանի սրահը բոլորովին ընդարձակված է, և կողմնակի արտաքին սյունազարդերը չափազանց նեղցած են. այլևս հնարավորութիւն չկա այնտեղ հավատացելոց բազմութեան համար ապաստարան գտնել, ո՛չ կրոնական պաշտամանց ժամանակ և ո՛չ ալ հասարակական գործերու համար ժողովներ կազմելու վաղեմի սովորութեան համեմատ: Առաջ տաճարը միայն կրոնական շինութիւնն էր. պաշտամանց ժամանակն ղուրս ուրիշ ատեն սյունազարդ սրահները կժառայեին իբր ժողովատեղի, ուր կվճռէին կրոնական և հանրային մեծամեծ խնդիրներ: Այժմ Պարթենոնը զուտ կրոնական շինութիւնն է և կպատկանի միմիայն աստծո և անոր սրբանվեր պաշտոնեութեանց, ժողովուրդը քշված է բոլորովին դուրս՝ հեռուէն մեհաբնէր շրջապատող պարսպին գոյացած բացօթյա բակին մեջ: Բ. Զուտ քահանայից բաժին և գ. գանձարան:

Պարթենոնն քանի մը տարի հետո, Ակրիթանթի մեջ երևեցավ հսկա տաճար մը Ուիմպրիական Զևսի նվիրված, որուն վրա, Պարթենոնի մեջ երկվեցած սյունասրահի կողմնակի նեղ անցքերն ալ վերցված են և սյունները կիսասյուններու փոխվելով ուղղակի պատին կպած են. սյուններուն խարսխին անմիջապէս կհաջորդեն ամեն տաճարներու մեջ միշտ պարտավորիչ աստիճանները շուրջանակի:

Ընդհանրապէս սրբարանի համար ընդունված քառակուսի ձևերն ղուրս շեղումներ նկատվեցան 4-րդ դարուն: Տելուսի մեջ շինվեցավ մեհաբն մը (տե՛ս նկ. № 1, հատակագիծ Է) գանձարան անվան տակ, որուն խորքը կվերջանար կիսաբոլորակով մը, և մեջտեղն շարված կարգ մը սյուններ սրբարանը կբաժանէին երկու բ. բ. թևերու երկու աստվածներու հատուկ, ա. պահարան կամ գանձարան:

Էլլադայի մեջ հունական տիրապետութիւնն ի վեր կիսաբոլորակ վերջավորութեամբ տաճարի առաջին օրինակն է այս նախապատմական տաճարը, սակայն ոչ սկիզբը: Շատ հին ժամանակ

կելտերն ունեցան դրուլիտներու պաշտմանց հատուկ ընդարձակ և բոլորովին բացօթյա տաճարներ՝ մեջտեղն ցած պատերով մինչև տասը թևերու բաժանված, որոնք միշտ կիսաբոլորակ կվերջանային, ուր կգտնվէր բուն սրբարանը: Այս տաճարներուն մեկ օրինակը մեծ մասամբ գոյութիւն ունի մինչև այսօր Գարնաքի* մեջ:

Ուիմպրիայի մեջ քանի մը տաճարներ բոլորովին բոլորակ ձևով շինվեցան, որոնց նախատիպը տեսնվեցավ պելասգիանց մեջ: Այս տաճարներն մեկը Տելուսի մեջ, որ Ֆիլիբոլում անուը կկրեր, կբաղկանար ա. սրբարանի մը և բ. քահանայից սյունազարդ սրահի մը: (Տե՛ս նկ. №1, հատակագիծ Ը): Այս բոլորակ ձևը ամենն ավելի հաճելի եղավ հռոմեացոց, որոնք ոչ միայն անօրինակ վայելչութեամբ ճոխացուցին տաճարներու վրա և տվին մեզի ճարտարապետական մի հրաշալիք՝ Պանթեոնը, այլ և ընդհանրացուցին և պատշաճեցուցին հասարակաց ու անհատական շինութիւններու վրա ալ:

Ավելորդ է առանձնապէս զբաղվիլ հռոմեական տաճարներու հատակագծերով, որոնք հունական տաճարներն բնավ տարբերութիւն չունեցան: Հռոմեացիք ինչպէս իրենց աստվածները, նույնպէս ալ տաճարներու ձևերը առին Հունաստանէն, և որովհետև հռոմեացիք հունաց նման զուտ կրոնական ժողովուրդը չեղան, ասոր համար ալ հռոմեացից շրջանը եղավ գիտութիւնների և գեղարվեստի կատարյալ զարգացման շրջան:

Այս ժողովուրդն ինչպէս կրոնը, նույնպէս ալ արվեստը հույներն փոխ առավ, միայն տարբերութիւնն այս եղավ, որ հռոմեացիք ավելի շատ հասարակական շինութիւններ տվին և ունեցան գեղարվեստի անկման ու զարգացման շրջաններ: Այդ զարգացման շրջանի արդուէնքն է Պանթեոնը:

Երկու խոսք ալ զոհարաններու մասին:

Ինչպէս կերևի, բացի եբրայական տաճարներէ, ուրիշ ազգաց մեջ զոհարանները որոշ տեղ չունեցան: Հունական և հռոմեական շատ մը տաճարներու մեջ զոհարանի հետքեր չերևցան: Զոհարանը տաճարին անհրաժեշտ մասը չէր կազմեր, և անոր պատշաճ տեղը որոշելը կղերին բացարձակ կամքն կխսված էր. երբեմն տաճարին կից էին, երբեմն հեռու: Պոմպիի ավերակներուն մեջ, տաճարի մը պատին վրա երևցավ նկարված զոհի սեղան մը՝ տաճարն շատ հեռու հրապարակի մը վրա, շուրջը խոնկած ամբոխը, իսկ քահանաները

* Պետք է չփոխել Եգիպտոսի Գարնաքին հետ. այս Գարնաքը կգտնվի Հին Եգիպտոսի մեջ՝ այժմյան Ֆրանսիայի սահմաններուն վրա:

կեցած էին տաճարին դռան առջև սյունազարդ սրահի ծածկով թիւն տակ:

Նույնպէս ավելորդ է զբաղիլ ասորական, քաղղեական և փյունիկյան տաճարներու ձևերով, որոնք նույնն են գրեթե եգիպտական և հունական տաճարներու հետ աննշան տարբերութիւններով: Բացառութիւն են քաղղեական աստղադիտական դիտարանները, որոնք երկհարկանի և երբեմն ալ բազմահարկ էին և միևնույն ատեն թե՛ դիտարաններ և թե՛ մեհաբններ էին:

Պարսկական կրակապաշտական մեհաբններն ալ քառակուսի ձևով սրահներ էին, որոնց կենտրոնը կղրվէր սրբազան հուրի սեղանը (աթաշկիյա) և շուրջանակի կերկրապագեր ժողովուրդը:

Նախքան քրիստոնեական եկեղեցիները, կարևոր է հետազոտել եբրայական տաճարները, որոնք համեմատաբար ավելի մեծ ներգործութիւն ունեցան քրիստոնեական եկեղեցիներու հատակաձևին վրա ս. գրոց մեջ ավանդված ծեսերու և պաշտամունքներու միջոցով:

*
* *

Եբրայական* կրոնի հիմնադիրը, Մովսես, հրեա ընտանիքի զավակ, ծնած է Եգիպտոսի մեջ և ստացած զուտ եգիպտական կրթութիւն: Պողոս Առաքյալ գովելով անոր բարձր կրթութիւնը մասամբ կբացատրե անոր՝ նոր կրոնը քարոզելու պատճառները:

Հրեաները, Մովսեսի ծնունդն շատ առաջ, մեծ գաղթականութիւն մը կազմած էին Եգիպտոսի մեջ, բայց անոնք, հակառակ Եգիպտոսի բարգաձաճ վիճակին, քաղաքական կյանքի մեջ միանգամայն իրավազուրկ և իրենց սեմական ցեղի զարգացման ցածր մակարդակի պատճառով ստորին ծառայութիւններով միայն կպարսպէին: Գլխավոր արհեստին էր առհասարակ աղյուսաշինութիւնը: Չնայելով իրենց ստորին դրութեան, եգիպտական կառավարութեան առջև ալ, իբրև անհանգիստ ժողովուրդ կասկածելի դարձած էին, նաև զզվելի՝ իրենց մեջ մեծ չափով տարածված բորոտութեան ախտին պատճառով: Ուստի քշված հանկուս նեղոսի՝ ենթարկված էին թե՛ հսկողութեան և թե՛ խիստ ճշտմաներու:

Այս հալածանքներն ու ճշտմաները կամաց կամաց ապստամբութեան մոտեցող խլրտումներու

* Այստեղից սկսված մի այլ անտիպ հոդված ենք միացնում իբրև նախորդի շարունակութիւն:

ծնունդ տվին: Եգիպտական կրոնին հակառակ, միաստվածութեան կամ էհովվայի աստվածութեան նոր վարդապետութիւն մը երևան եկավ, որուն քարոզիչն էր Մովսես:

Եբրայացոց խլրտումներուն ուժ կուտային նույն ժամանակ ստորին Եգիպտոսի մեկ մասին տիրապետող հեքստները, որոնք նույնպէս սեմական ցեղին կպատկանէին, որոնք երկար ժամանակ ի վեր կազմած մի մեծ գաղթականութիւն կերպգեին օր մը տիրանալ ամբողջ Եգիպտոսին:

Եգիպտական կառավարութիւնը երկրին խաղաղութեան լուրջ վտանգ սպառնացող այս շարժումը միանգամայն արմատախիլ ընելու համար, ամենակարճ և կտրուկ միջոցի դիմեց, որոշելով զանոնք բոլորովին երկրին սահմաններն դուրս արտաքսել: Բայց այս արտաքսումը շատ դյուրավ չհաջողեցավ, երկար տարիներ տևեց անոր իրագործվելը. վերջապէս Եգիպտոսի թագավորներն մեկը, որ ըստ Մովսեսի և Պողոսի չէր ճանչնար Հովսեփը, այդ ծանր գործը գլուխ հանեց, ոչ միայն նորազանդ հրեաներն իրենց պարագլուխ Մովսեսով միասին վերջնականապէս երկրին սահմաններն դուրս քշեց այլ և հեքստներն ալ:

Այս համայնական արտաքսումը հրեաներու ծայրահեղ թշվառութեան պատճառ դարձավ, որուն անմիջական հետևանքն եղավ լուրջ երկպառակութիւններ և սպառնալից զանգատներ Մովսեսի դեմ: Բացի գաղթականութեան պատճառած ֆիզիկական և տնտեսական տագնապներն, արտաքսվող հրեաների մեծ մասին անհաճո նոր վարդապետութեան քարոզները ևս կզրգուէին ամբոխին վրեժխնդրութիւնն իրենց թշվառութեան պատճառ դարձող Մովսեսի դեմ և անոր կյանքին լուրջ վտանգ կսպառնային:

Մովսեսի համար անկարելի էր վերադարձնել ժողովուրդը, իսկ առաջ տանել՝ շատ դժվար, բայց դարձյալ մի կերպ պետք էր թե՛ առաջ տանել ժողովուրդը և թե՛ գրգռված ամբոխին բարկութեան կրակը մարել, ուստի գաղթական բանակին անմիջապէս հայտարարեց էհովվայի հայտնութիւնները և պատգամները հրեա ժողովուրդին համար, որը կխոստանար օգնել ոչ միայն մինչև ավետյաց երկիր հասնելու, ամբողջ ճանապարհորդութեան միջոցին օգնել և առաջնորդել, այլև տալ անոնց իրենց հայրերուն խոստացված ընդարձակ ու բարեբեր երկիրները, ուր պիտի հարստանային, երկնքի աստղերու չափ պիտի բազմանային և սերունդն սերունդը երջանիկ պիտի ըլլային, եթե միայն հնազանդ ըլլային էհովվային և անոր պատգամներուն միջնորդ ու թարգման Մովսեսին:

Այս հայտարարությունը առժամանակ մեղմացուց ժողովուրդին հուշումը, որովհետև իրենց հայրերուն մշտնջենական երջանկություն խոստացող էհովվան ի բնե իրենց ծանոթ էր Եգիպտոսի մեջ էոս կամ էոհ անվամբ, ուստի օգտվելով Մովսես այս առժամանակյա խաղաղութենեն, անմիջապես սկսեց թե՛ խաղաղությունը հարատև պահելու և թե՛ նոր վարդապետության ժողովուրդը ընտելացնելու համար օրենքներ ծրագրել և գործադրել գաղթական բանակին մեջ:

Միայն էոհ կամ էհովվայի անունը բավական չեղավ ժողովուրդի սրտեն միանգամից արմատախիլ ընելու դարերե ի վեր անոնց սրտին մեջ արմատացած բազմաստվածության նախապաշարուններն ու ավանդությունները. ուստի Մովսես, ստիպված տեղի տվավ անոնց զգացումներուն առջև և շատ բաներու մեջ հետևեցավ կրկին եգիպտական կրոնի ծեսերուն, ավանդություններուն, պահելով միայն միաստվածությունը: Ընդունեց կենդանիների սրբազործությունը, անջատելով միայն արժանավորները, զոհաբերության արժանի սուրբ կենդանի համարվեցան ոչխար, եգ, կով և այլն և այլն: Ամսոնի խորհրդանշան օձը պղնձե շինել տալով կանգնեց բանակին մեջ, որուն նայողը փրկություն կգտներ: Այս օձը, ըստ Հովհաննես Ավետարանչի եղավ կանխագուշակություն Քրիստոսի խաչելության, թեև Եգեկյա որպես հեթանոսական կուռք զայն փշրել և ոչնչացնել տվավ:

Քանի կգիջեր Մովսես, Հին Հավատքի ավանդություններին երբեմն անմասն համարված ծեսեր հաստատելու, հետզհետե ավելի խստապահանջ կրթունար ժողովուրդը, և բոլորովին վերահաստատված տեսնել կցանկանար Հին կրոնը: Ուստի, օր մը, օգտվելով Մովսեսի բացակայութենեն, ամբողջ հարձակվեցավ Մովսեսի եղբոր Ահարոնի վրա, բռնի ձուլել տալով ոսկեղեն հորթը (եգիպտացիոց Ապիսը) մեծահանդես տոն կատարեց անոր առջև:

Ինչպես կերևի, գաղթականությունը քանի կհեռանար Եգիպտոսի սահմաններեն և վերադարձը անկարելի կդառնար, հետզհետե կավելնար Մովսեսի ինքնավստահությունը և կուսակիցներութիվը: Սկզբեն որ կբավականանար կուսապաշտության դեմ խիստ օրենքներ հայտարարելով և պատիժ սպառնալով, ոսկի հորթին պաշտպան ժամանակ նա աներկյուղ հրամայեց անխնա կոտորել դավանափոխներին, չխնայելով նույնիսկ իրենց ծնողաց, եղբոր կամ քրոջ, որով նույն օրը ավելի քան երեք հազար մարդ սպանվեցան անապատին մեջ (Ելից 32 գլ. 28 հ.):

Ջարհուրելի աղետեն սարսափած ժողովուրդը սկսեց հնազանդություն ցույց տվավ, եթե ոչ հայտնի, գոնե սկսեցին գաղտնի շարունակել շատեր նախկին կուսապաշտությունը. Փյունիկեցիոց և Փղշտացիոց Մողոքը գլխավոր պաշտելի աստվածն էր և գաղտնի զոհ կկատարեին, որուն համար հատկապես Մովսես պարբերաբար խիստ ու սպառնալից օրենքներ կհայտարարեր: (Ղևտական 19 գլ.):

Մովսեսի վարդապետության մեջ տեղ չունեցավ հոգվո անմահությունը. նա չխոստացավ հավիտենական կյանք կամ երկնից արքայություն: Իրեն հետևողներ և էհովվային կամքը կատարողներ սերունդե սերունդ այս աշխարհին մեջ պիտի ստանային լիառատ վարձատրություն: Այս վարդապետության հետևանք այնքան զարգացավ ազահությունը և ընչաքաղցությունը հրեից մեջ, որ մինչև քրիստոնեության ժամանակ Պաղեստինը՝ սեփականության կռիվներու պատճառով մեծ արյունահեղությանց ասպարեզ դարձավ: Ոչ արվեստ և ոչ գիտություն չզարգացան այնտեղ, այնպես որ Մողոմոն երբ իր հուշակավոր տաճարին շինության ձեռնարկեց, ստիպվեցավ Փյունիկիայեն բերել տալ թե՛ ճարտարապետ և թե՛ արհեստավորներ:

Ընչաքաղցության, ազահության դեմ կուվելու համար Քրիստոս վերահաստատեց հոգվո անմահության գաղափարը, և երկնից արքայության դուրս փակեց հարուստին առջև, Մայրուխին ասեղին ծակեն անցնելուն չափ անհնար ցույց տալով անոր երկնից արքայություն մտնելը:

Տասն պատվիրանաց հայտարարութենեն հետո Մովսեսի առաջին գործն եղավ, շարժական տաճար մը շինել էհովվայի պաշտաման համար: Իմեջով ժողովրդական նվիրատվությանց շինեց տապանակ ուխտին և զոհի սեղանը:

Ս. գրոց նկարագրութենեն շատ պարզ կհասկացվի այս շարժական տաճար-տաղավարին ձևը. երկայն քառակուսի սրահ մը էր, երկու մասի բաժանված, խորը գտնվող բաժանման մեջ, որ թանձր վարագույրով մը ծածկված էր, դրվեցավ տապանակ ուխտին — էհովվայի աներևույթ ներկայությունը և անոր հաջորդող մասին մեջ պաշտամանց հատուկ նվիրական սպասներ: Այս երկրորդ բաժանման անմիջապես կհաջորդեր քահանայից բաժինը փոքր տարածության վրա. նախորդ սրահներուն շուրջը և վրան ծածկված էր կտավով. իսկ այս վերջինին վրան միայն կտավե ծածկությունը հաստատված էին գետինը տնկված փայտյա ջիցերու վրա հատկապես շինված օղակներու միջոցով: Ասոր շուրջը սահմանվեցավ աղոթող ժողովուրդին,

ուր առանձին գավիթ մը կձևանար նույնպես ջիցերու վրա կտավապատ, որոչ հեռավորություն վրա դրված առանձին շրջափակով մը:

Ոչ միայն հատակագծի ձևով նմանեցավ եգիպտական տաճարներու, այլև պաշտամանց խորհրդանշան տապանակ ուխտով նմանությունը կատարյալ եղավ կուսապաշտական մեհյանի, և ծառայեց իբրև նախագաղափար ապագա Մողոմոնի տաճարին:

Մովսեսի տապանակը խորանարդ սնդուկ մը էր վրան ոսկեգօծ շրջանակավոր կափարիչով. կափարիչին վրա հաստատված էին երկու թևատարած ձուլածո քերովբեներ: Մնդուկին երկու կողմին վրա ամրացած են օղակներ, ձողեր անցնելու հատուկ, որպեսզի փոխադրության ժամանակ այդ ձողերու միջոցով վերցվի տապանակը: Նույն ձևը կտեսնվի եգիպտական սրբազան նավակին վրա, միմիայն նավակը քերովբեներու է փոխված Մովսեսի շինած տապանակին վրա:

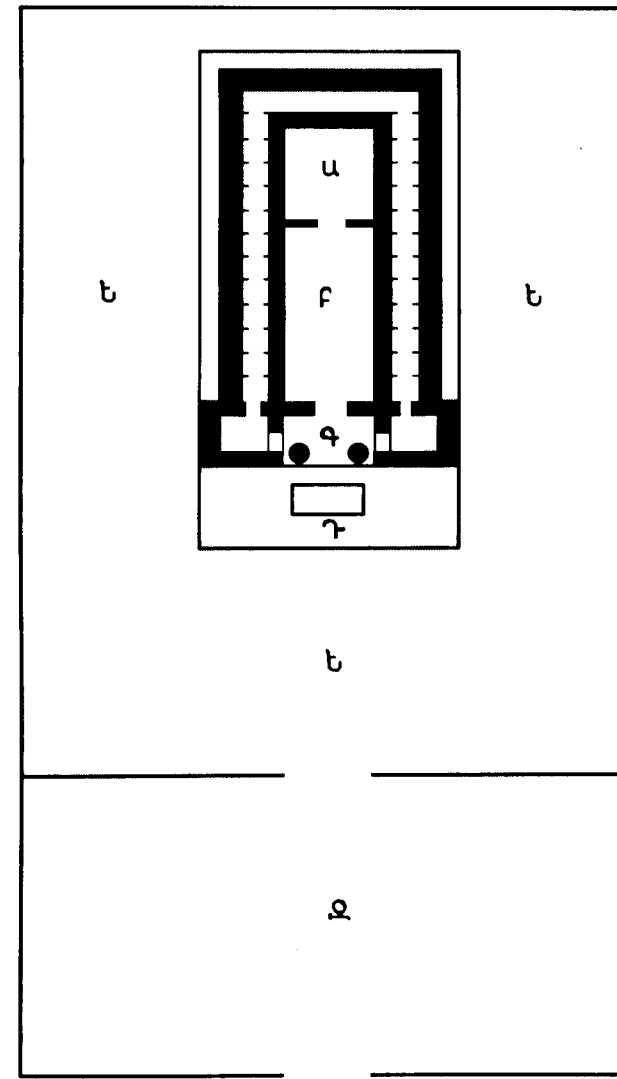

Նկ. 2. Մողոմոնի տաճարի հատակաձևն ըստ սուրբ գրոց

Մոտ Հինգ դար, երբայցիք Մովսեսի շինած տապանակով և անոր կազմած շարժական տաղավարով բավականացան: Անընդհատ կրոնափոխություն և պառակտումներու ենթակա եղած, երբեք փուլթ չունեցան հաստատուն տաճար մը ունենալու:

Դավիթ առաջին անգամ հղացավ չքեղ տաճար մը շինելու գաղափարը, սակայն արգելվեցավ Նաթան մարգարեի կողմից, իր բազմաթիվ պատերազմներու և արյունահեղությանց պատճառով, որպես անարժան մարդ Տիրոջ անվան սրբության տաճար կանգնելու համար, ուստի կտակեց իր որդուն՝ Սողոմոնին, որը հիմնարկության ձեռնարկեց 1012-11 թվականին (Ք. ա.):

Սողոմոն ճարտարապետ, արհեստավոր և մեծ քանակությամբ գործավորներ Տյուրոսեն բերել տալեն զատ, տաճարի համար պետք եղած բոլոր շինվածանյութերը նույնպես բերել տվավ այնտեղեն: Լիբանանի անտառներեն կտրվեցան փայտեր և նույն տեղի քարահանքերուն մեջ տաշվելով քարերը, բերվեցան Երուսաղեմ:

Սողոմոնի տաճարին օրինակը մեզի չէ հասած, որովհետև մինչև քրիստոնեության ժամանակ երեք անգամ ավերվելով վերաշինված է, բայց ամեն անգամ նորոգության մեջ, ըստ ս. գրոց ավանդության, Սողոմոնի տաճարին հատակագծի ձևը նույնությամբ պահված է, միայն թե հետագայները կրկնապատիկ և ավելի ընդարձակ էին քան նախորդները:

Գիտական խուզարկուներ, լի հետաքրքրությամբ, վերակազմեցին այս համբավվող տաճարը, հիմնվելով ս. գրոց նկարագրությանց վրա, որոնց մեջ կտեսնվի, որ բուն սրբարանի մասերը լիովին նման են միմյանց, սակայն սրբարանեն դուրս գավիթներու և սրահներու բաժանմունքներով բավականաչափ կզանազանին իրարմե, որովհետև այդ մասերուն նկարագրություններ ս. գրոց մեջ չառ թերի են:

Կներկայացնենք ըստ ս. գրոց, Սողոմոնի տաճարին հատակագիծը, որ սրբարանի մասերով ըստ ամենայնի համապատասխան և ուղիղ է ս. գրոց նկարագրության հետ, սակայն գավիթներու մասերը ամենեն հավանական ենթադրվածն է:

Տաճարին հատակագիծը կբաղկանար հետևյալ գլխավոր բաժանումներեն.

Ա. Ս Ր Բ Ու Թ Յ Ու Ն ս Ր Բ Ո Ց. շինության խորը եղող բաժանումը, ուր պահվեցավ Մովսեսի տապանակ ուխտին:

Բ. Ս Ր Բ ա Ր ա ն. Սրբություն սրբոցի անմիջապես հաջորդող բաժինը, ուր սրբազան անոթներ

որու, կրոնական սպասարկութեանց հատուկ էր և քահանայից միայն մատչելի էր:

Գ. Ք ա հ ա ն ա յ ի ց գ ա վ ի թ. Սրբարանին հաջորդող փոքր սրահը, ուր քահանայք կկենային պաշտաման ժամանակ:

Դ. Զ ո հ ի ս ե ղ ա ն ը. Բացօթյա սահմանավորյալ բաժին մը քահանայից սրահին անմիջապես հաջորդող: Ժողովրդյան մատչելի այն ատեն միայն, երբ հարկ էր գոհի վրա ձեռք դնել:

Ե. Ե. Ե. Ի ս ր ա յ ե լ ի գ ա վ ի թ. Բացօթյա ընդարձակ գավիթ, ուր կկենար ժողովուրդը աղոթքի ժամանակ:

Զ. Կ ա ն ա ն ց գ ա վ ի թ. Նույնպես բացօթյա և որմնափակ, անջատ Իսրայելի գավիթեն, հատկապես կանանց իբրև աղոթատեղի սահմանված:

Այս տաճարին մեջ, բազմաթիվ հուշարձաններ և եգիպտական տաճարներու գարտուղութիւն կկազմեն ա. զոհի սեղանը, որուն տեղը որոշ է քահանայի գավիթին ճիշտ առջևը. մինչդեռ մյուսներուն մեջ որոշ տեղ չունեն գոհարանը, քահանայից կամքն կախված էր որոշել անոր պատշաճ տեղը: Բ. Կանանց գավիթը, որ տաճարին մեջ երկու սեռին անջատման առաջին օրինակը կներկայացնեն, ուրիշ հեթանոսական տաճարներու մեջ որոշված չէ կանանց տեղը և դիրքը: Գ. Հեթանոսաց գավիթը, ուր կկենային օտարականներ, հեթանոսներ, մեկ խոսքով էհոփվայի տաճարը մտնելու անարժան համարվողներ:

Մինչև այստեղ մենք տեսանք և փոքր ի շատեզաղափար կազմեցինք նախաքրիստոնեական տաճարներու հատկապէս խորհրդավոր բաժանմանց վրա, այժմ անցնենք քրիստոնեական տաճարներուն և քննենք, թե ի՞նչ կերպով սկսեցին անոնք և ի՞նչ փոփոխութիւններու ենթարկվեցան մինչև մեզի հասնելը:

*
* *

Քրիստոսի քարոզած նոր կրոնն ալ անշուշտ պետք պիտի ունենար տաճարներու, սակայն ի սկզբան, երբ վարդապետութիւնը նոր էր, և հետևողներ շատ քիչ էին, բնականաբար չէր կարելի մտածել ո՛չ տաճարներու շինութեան և ո՛չ ալ անոնց ձևերուն վրա: Առաջելոց ժամանակ Երուսաղեմի մեջ, ուր սկիզբն առավ քրիստոնեութիւնը, տաճարներ կանգնել անհնար էր, ոչ միայն հավատացյալներու քիչութեան համար, այլ և ուրիշ քանի մը զորեղ պատճառներով ալ:

Նախ սաստիկ հալածանքը, որ անդադար կմղվեր նոր աղանդին դեմ, երկրորդ՝ անոր գլխավոր քարոզիչ-ղեկավարները հավատացելոց թիվը բազմացնելու վրա կմտածեին: Անոնց գործունեութեան միակ նպատակն էր ամբողջ հրեա ժողովուրդին Հոգւոյն տիրապետել. երբ կհաջողեին իրենց այս նպատակին մեջ, այն ատեն փոխանակ նոր տաճար շինելու, արդեն պատրաստ կունենային իրենց տրամադրութեան տակ Սողոմոնի հուշակաւոր տաճարը և ուրիշ եբրայական ժողովարաններ: Նոր վարդապետութեան ոգուն հակառակ հակասութեան մեջ պիտի ընկնեին առաքյալներ, եթե տաճարի նոր ձև ստեղծելու հետամտեին և կամ նոր կրոնին հերձվածի մը երևութիւն տային, քանի որ նոր վարդապետութիւնը հնին շարունակութիւնը և կամ անոր բարեկարգութիւնն էր: Հին դարերու մեջ մարգարեից բերնով Իսրայելի ժողովուրդին հատկապես խոստացված փրկիչն էր նոր վարդապետը և հրապարակավ կհայտարարէր թե «ոչ եկի լուծանել այլ լնուկ»: Ուստի կմնար միայն ջնջել մոլորութիւնները, մաքրել տաճարը ապակախութիւններէ և դարձնել իսկական տուն աստուծո, որ վերջը եղած էր «այրս աւագակաց»: Այս իսկ սկզբունքով ալ էհոփվայի կողմանէ իր սիրելի ժողովուրդին փրկութեան համար ուղարկված մեծ բարեկարգիչը — իր հոր տունը եբրայական տաճարը ընտրեց քարոզելու և սովորեցնելու համար:

Առաքյալներ ալ չչեղվեցան իրենց վարդապետին ուղղութենէն. հակառակ հաճախ տաճարեն նախատինքով դուրս վճնտվելուն, միշտ շարունակեցին տաճարին մեջ քարոզելու երթալը. շատ մը պարագաներու մեջ հարգանք ու ակնածանք ցույց տվին եբրայական հնավանդ ծեսերուն. մասնավորապես Պողոս վերին աստիճան հեռատես նրբամտութեամբ տոնի օրերուն անկախ, մաքրված և ըստ ամենայնի հրեից սովորութեան համեմատ պատրաստված կմտներ տաճար ապացուցանելու համար, թե իրենք ճշմարիտ հավատացողներ և երկրպագուներ էին էհոփվային և անոր առաջին մարգարե Մովսեսի բոլոր ավանդութեանց:

Այս հեռատես քաղաքագիտութեամբ Պողոս ոչ միայն հրեից մեջ բորբոքված մոլեռանդութեան բոցը կմեղմացներ, այլ և Հուստաստանի մեջ իսկ հաջողեցավ իրեն դեմ մոլեռանդ ամբոխը հանդարտեցնել և լի ակնածանք խորին ուշադրութիւն հրավիրել իր վրա «ձեր անծանոթ աստվածը պիտի սովորեցնեմ» ըսելով: Ուստի այս ուղղութեամբ առաքյալներ ոչ միայն հուստի պիտի ունենային եբրայական տաճարները քրիստոնեական սրբարաններու վերածելու, այլ և հեթանոսական տաճարներն ալ,

որը թեև իսկապես իրականացավ, սակայն առաքյալներ իրենք չվայելեցին այդ սուր հեռատեսութեան պտուղը:

Առաքյալներ եթե իրենց կենդանութեան ժամանակ, ծանոթ և անծանոթ աստվածներու տաճարներ չկրցան քրիստոնեից տրամադրութեան տակ ունենալ, սակայն շնորհիվ իրենց ճարտար ղեկավարութեան ունեցան բազմաթիվ հետևողներ և անընկճելի կազմակերպված ուժ ոչ միայն հրեից դեմ, այլ և տիրապետող Հռոմեական ահեղ կայսրութեան դեմ, որուն հալածանքներն ու տանջանքները քրիստոնեութեան ծավալումը արգելել չկարողանալին զատ, ինքն ալ ամբողջութեամբ բռնկեցավ կայսրութեան ամեն կողմը ճարպկորեն Հյուսիսից ցանցին մեջ:

Քրիստոնեութիւնը իր վսեմ ծրագրով այնպիսի հարմար ժամանակ հայտնվել էր, որ բնականաբար ոչ մի ուժ բավական պիտի չըլլար անոր համարակ ընթացքը կասեցնելու: Մեկ կողմանէ Մովսեսի երկրավոր վարձատրութեան խոստումներու հետևանք ընչաքաղցութեամբ ապականած, հրեա ազնվականութեան ձեռք գերի եղած էր ստորին հասարակութիւնը Պաղեստինի մեջ, մյուս կողմանէ հեղափոխութեան և գազանային կիրքերու ու հաճույքներու գերի Հռոմեական կայսրներու ճնշող, հարստահարող կառավարութիւնը պատրաստ հող էր ստեղծած նորածին վարդապետութեան սերմերն արագապես աճեցնելու համարին կայսրութեան մեջ:

Քրիստոնեութիւնը ոչ միայն դեռ իր խանձարուրին մեջ, սեր, խաղաղութիւն, հավասարութիւն ու եղբայրութիւն կքարոզէր, այլև երկնային անվախճան երանութեան դռները կբանար հավատացյալին առջև: Լոկ խոսք չէին անոնց քարոզները, գործնականապես կապացուցանեին: Սեփականութիւնը գոյութիւն չունեն անոնց մեջ, ամեն բան հասարակաց էր և ամեն ոք հավասար: Հարուստը աղքատին, գորավորը տկարին, խելացին տգետին պարտական էր միշտ այս նորաբողոք հասարակութեան մեջ, և ով որ այս օրենքին դեմ կմեղանէր, կպատժվէր... Տիրոջ կողմանէ:

Ասկեց ավելի ինչ կարող էր գտնել տառապած և ստրկութեան ամբակուռ շղթաներու տակ շնչասպառ ահագին ամբոխ մը, որուն գլխուն ոչ միայն անմահութեան պսակ կհյուսվէր երկնից արքայութեան մեջ, այլ և այս աշխարհի մեջ ալ կմեղմանային իր թշվառութեան ցավերը և կհեցվէին կարոտութիւնները: Ուստի բնական էր, որ զրկվածներու, ճնշվածներու ահագին հեղեղ մը պիտի ստեղծվէր, որոնք պիտի գային անընդհատ ապաստարան

և կյանք փնտրելու այս սփոփարար երկնային վարդապետութեան հովանավորութեան տակ:

Դեռ քրիստոնեութեան առաջին դարուն, Հռոմեական կայսրութեան մեջ, քրիստոնեացիներ այնքան պատկառելի թիվ կազմեցին, որ տակավ առ տակավ պետութեան իսկ մտահոգութիւն պատճառել սկսավ: Բացի հասարակ ամբոխեն, ազնվականներ, գիտուններ ալ սկսեցին վարակվել: Միջայել Ասորիի Պատմութեան մի հատվածը շատ պարզ ցույց կուտա այս համաճարակի որոշ աստիճանը: «Ցայսմ ժամանակի յաւուրս Դոմետիանոսի (81-96 թ.թ.) աճեաց քրիստոնէութիւնն և եհարց Պատրուբուս զվարդապետն իւր Բոսինոս, թէ ի՞նչ նշանակէ այսքան բազմութեան հաւատալ ի խաչեալ այր մի, որ և Թէոդորոս իմաստապետն Աթենացոց և Ափրիկանոս Աղեքսանդրացի և Մարտինոս Իբաթու (Հիպատոս) հաւատացին ի նա, թողեալ զվայելչութիւն աշխարհիս: Ետ պատասխանի և ասէ. «մի զարմանար ընդ այդ, զի կարծեմ թէ և աստուածք Հնազանդին նմա»: Եւ նա ասէ. «ո՞ր պէս» և ասէ ցնա. «Զի անախտութիւն և անմեղութիւն և անընչութիւն է քարոզութիւն նորա. յայտ է զի ի վեր է քան զամենեցուն քարոզդ այդ»:¹

Հաջողութեան ճանապարհը ուղիղ էր և հունձքը անսպառելի կերպով առատ: Առաքյալներ ցրված արևելք և արևմուտք, եռանդուն կերպով կգործեին, քաղաք քաղաք, գյուղ գյուղ կքարոզէին, թղթակցութիւններ կգրէին հավատացելոց քաղաքներու համար:

Առհասարակ նորահավատները գոհ էին նոր կրոնին մատակարարած բարեքներէն, միայն տրտունջներ կլավէին վարչական ձևերու մասին, լավ չէին բաշխվել նյութական օժանդակութիւնները, զրկվողներ և մոռացվողներ շատ կային անոնց մեջ, հարկ էր այլևս որոշ կանոններ և հաստատուն կազմակերպութիւն, որոնց միջոցով կարելի ըլլար առատութեամբ և հավասարութեամբ մխիթարել բոլոր կարոտյալները, և վերջ տալ լուրջ հետևանքներ սպառնացող տրտունջներուն: Ուստի ահա այստեղ, առաքյալներ ժողով գումարեցին, պաշտոնյաներ ձեռնադրեցին և անոնց յուրաքանչյուրին գործն ու պաշտոնը որոշեցին, և հիմը դրին այն մեծ կազմակերպութեան, որուն վրա թեև ի սկզբան անտարբեր հեղեղութեամբ վերաբերվեցան տիրող պետութիւնն ու ժողովուրդը, սակայն կոչված էր նա մեկ երկու դար հետո իրական սպառնալիք մը դառնալու երկար դարերէ ի վեր նվիրագործված հեթանոսական անասան հաստատութիւններուն:

¹ Ժամանակագրութիւն տեառն Միխայէլի Ասորոյ Պատրիարքի, Երուսաղեմ, 1871 թ., էջ 113-114:

Օր ըստ օրե բազմացող և Հեթանոսություն մեջ ծեսերու և արարողություններու սովոր նորադարձ ժողովուրդին անախորժ երեցավ քրիստոնեական կրոնի բոլորովին պարզությունը, բնական հակում զգաց դեպի տաճարները և անոնց մեջ կատարվող բազմամբոխ տոները, բավական չեղավ իրենց կենդանի տաճար աստուծո ըլլալը: Նյութական տաճարի կարիքն անխուսափելի դարձավ նույնիսկ առաքելոց ժամանակն մեկն ավելի պատճառներով. տաճարը պիտի ըլլար այն շրջանակը, որուն մեջ պիտի հավաքվեր նորահավատ ժողովուրդը. տաճարը պիտի միացներ համորեն քրիստոնեից սիրտն ու հոգին. տաճարին մեջ պիտի լսեին փրկարար վարդապետության քարոզները, մեկնությունները: Մանավանդ, ամենակարևոր ծես մը կար կատարվելիք նոր կրոնի մեծ վարդապետի վերջին կտակով նվիրագործված, որուն համար տեղ և բնակարան հարկավոր էր, պետք էր հաց կտրել և գինի խմել, և հավերժացնել «արարէք զայս առ իմոյ յիշատակի» պատվերը, որուն գործադրությունը պիտի ըլլար թե՛ ապագա բազմատեսակ ծեսերու և թե՛ քրիստոնեական տաճարներու հաստակագծային բաժանման ոճին:

Մեկ կողմանն աղքատ հասարակությունը կերակրելու համար մեծաքանակ գումարներու անհրաժեշտ պետքը, մյուս կողմանն քրիստոնեից դեմ հարուցված խիստ հալածանքները, առաջին դարու մեջ մեծ արգելք էին տաճարներու շինություն, ուստի առաքյալներ բավական համարեցին ունէ ընդարձակ սրահի մը մեջ և այնտեղ քարոզել, աղոթել, հաց կտրել ըստ փրկչական կտակի և խոսել ու խորհրդակցել հասարակաց բարօրության ու վարչական կանոններու վրա:

Ինչպես կերևի առաքելոց թուղթերեն, քրիստոնեական այս նախնական աղոթատեղիները և անոնց հաց կտրելու արարողությունը ավելի ընտանեկան ժողովի մը երևույթը ունեն, քան թե կրոնական պաշտաման սրբավայրի, որովհետև հաց կտրելու սեղանին շուրջը հավաքվողներու երբեմնի անպատշաճ վարմունքը առաքելոց դժգոհության առիթ տվին և խստիվ հանդիմանվեցան. փոխանակ համեստությամբ պատառ մը հացով և բաժակ մը գինով սիրո և եղբայրակցության ուխտը կատարելու, սկսեցին էին զվարճության սեղանի մը նման ուտել, խմել, հարբել ու անվայել արարքներու մեջ գտնվիլ. այս պատճառով ալ հարկ եղավ միջոցներ ձեռք առնել սույն անպատշաճությունները չկրկնվելու համար:

Անշուշտ պաշտաման ժամանակ հավատացյալներու վարքի մասին հետզհետե կանոններ

սահմանվեցան, սակայն աղոթարահներու ձևերուն մասին ոչ մի կանոն կամ օրենք չեն երևիր առաջին դարուն մեջ: Աղոթարահին տեղը, դիրքը, ձևը ոչինչ նշանակություն չունեն, բավական էր որ հավատացյալներու երկսեռ բազմությունը պարունակելու չափ ընդարձակ ըլլար, ուր կարելի ըլլար հանգստություն կատարել այն ժամանակվան կարճ ու պարզ ծեսերը: Կանանց անջատ կամ խառն աղոթելուն մասին ոչինչ օրենք չի նշարվել, նայելով եբրայական օրենքի տրամադրություն, պետք էր որ կանայք առանձին տեղ գրաված ըլլային. կանանց համար բացառիկ օրենք միմիայն գլուխին ծածկված աղոթքի ներկայանալն է: Իսկ երբ ի նկատի ունենանք Պողոս Առաքյալի բողոքը առաքելոց՝ կիներու հետ շրջագայելը բամբասողներու դեմ, կարելի է ենթադրել, որ ի սկզբանն այդ խտրությունն ալ չէ եղած:

Երուսաղեմեն դուրս գալ, Փոքր Ասիո և Հունաստանի զանազան կողմերը հետզհետե բազմացող քրիստոնյաներն ալ ի սկզբան ասկեց տարբեր սովորություններ չէին կարող ունենալ, սակայն բնական էր, որ ըստ միջավայրի և ճաշակի, հետզհետե հասարակ բնակարանն մը տարբեր, պատկանելի սրբավայրի մը երևույթը տալու պիտի ջանային, տակավ առ տակավ կահավորելով, ճոխացնելով և գիշերային ժողովներու ժամանակ սովորականեն ավելի լուսավորությունը պայծառացնելով:

Առաջին դարուն մեջ, առաքյալներ եկեղեցվո ձևի մասին, եթե ոչ մի օրենք չավանդեցին, հայտնի կերևի որ ժողովուրդն ալ չզբաղվեցավ այդ խնդրով. քանի որ բազմապիսի սովորություններ և ծեսեր չկային, որպես զի ըստ ծիսական պահանջմանց որոշ հատակագիծ հարկ ըլլար: Բացի հաց կտրելու արարողությունը, որուն համար սրահ մը և սեղան մը անհրաժեշտ էր, կարելի էր ամեն տեղ աղոթել, քարոզել այնտեղ, ուր բազմություն կար մեկտեղ, ուր որ ջուր կար, իսկ ձեռնադրել այնտեղ, ուր կարելի ըլլար երկու-երեք ձեռք դնելու իրավասուններ գտնել:

Առաքելոց հայացքով քրիստոնեական եկեղեցին զարդ կամ վայելչություն չէր պահանջեր: Քրիստոսի եկեղեցվոյն զարդը ժողովրդյան առաքիլությունը, սերն ու բարեպաշտությունն էր, սակայն հակառակ առաքելոց անընդհատ սիրո և համերաշխության քարոզներուն, իրենց ձեռքով ձեռնադրված զանազան երկիրներու մեջ քարոզող եպիսկոպոսներ դեռ առաջին դարու մեջ սկսեցին դավանաբանական սուր վեճերու և ծնունդ տվին կուսակցություններու, այնպես որ շատ անգամ հարկ եղավ առաքելոց զորեղ միջամտության:

Ահա այն ժամանակ սկսած կուսակցություններն էին, որ ոչ միայն բազմատեսակ ծեսերու, արարողություններու և քրիստոնեական տաճարներու զանազանություններ պիտի ստեղծեին, այլ և պատճառ պիտի դառնային օր մը եղբայրասպան սոսկալի արյունահեղությունը:

Երկրորդ դարուն մեջ քրիստոնեից թիվը թեև անհամեմատ սովորացավ քան առաջին դարը, սակայն պարբերաբար հալածանքներու դադարումը հակառակ ներգործություն կունենար քրիստոնեից բարոյական կազմակերպության վրա. երթալով կավեյանային ոչ միայն կուսակցությունները և կուսակցական խոշոր կոիվները, այլև զանազան տեղերու մեջ համայն քրիստոնեից վրա ինքնագլուխ տիրապետելու կամ հովվապետելու տենչը կավեյանար առաջնորդներու կամ եպիսկոպոսներու սրտին մեջ: Այս դարուն մեջ սկսեցին եկեղեցական օրենքներ, մեկնություններ, աստվածաբանական խոշոր վիճաբանություններ, ժողովներ և նզովքներ: Այս դարուն մեջ եղավ առաջին ժողով մը Նիկիո մեջ, ուր նզովվեցան Վաղենտինոս և Սաբել Լիբիացին:

Հետզհետե աճող և երկրին խաղաղության սպառնացող այս վեճերը տիրող պետության ալ անհանգստություն և մտահոգություն պատճառել սկսեցին: Տրայանոս կայսրը այս նոր աղանդները կառավարության մեջ կազմված նոր կառավարություն մը համարելով, խիստ օրենքներ հրատարակեց անոնց դեմ, իսկ Տրայանոսեն հետո Ադրիանոս և Մարկոս Ավրելիանոս լուրջ հալածանքներ սկսեցին, նույնիսկ պետական կազմին համար վտանգավոր համարելով: Սակայն արդեն ժամանակն անցած էր, մեկ կողմանն քրիստոնյաներ հայտնի կամ գաղտնի անընկճելի ուժ կազմող քանակության հասած էին, մյուս կողմանն գտնվելով այդ կազմին մեջ, աշխարհական կամ կղերական հեղինակավոր անձինք, որոնք մեծամեծ շահերու միջոց դարձուցած էին կրոնը իրենց ձեռքին մեջ, ոչ մի միջոցի առջև կանգ չէին առնել այլևս իրենց նյութական շահերը պաշտպանելու համար. շատ անգամ անոնք կարողացան պետական շահերու վրա ալ ազդել, որով կայսերք ստիպված հաճախ տեղի կուտային այս կրոնն մեծ շահույթներ ունեցողներու առջև:

Երրորդ դարու մի պատմագիր Կիպրիանոս, իր դարուն մեջ քրիստոնեության անվան տակ տեղի ունեցող զգվելի շահատակություններու մասին հետևյալ վճիռ նկարագրող կուտա հալածանքը ազատությունն ավելի նախապատիվ համարելով:

«Վերջին տարիներու փորձությունները ցույց տվին որ, և կրսեր համաշխարհային բարուց ապականությունները հավասարապես քաշ կուտային քրիստոնյաներն ալ. որովհետև հասարակության և անոր գլխավորներու այլասերումը այնպիսի կետի մը հասած էր, որ ամենախիստ միջոցները կարող էին ամբողջական բարոյական անկումն մը հետ կասեցնել:... Ամեն ոք իր անձնական հարստությունը ավելցնելու վրա կմտածեր: Միահամուռ մոռցած առաքելոց ժամանակի հավատացելոց գործերը, կամ ինչ որ կպարտավորեին ընել միշտ, անհոգ, անտարբեր են: Ընդհակառակը կջանան անհագ ընչաքաղցով իրենց հարստությունը ավելցնել: Ոչ մի կղեր ցույց չէր տար ավանդական խոնարհությունը և ոչ մի պաշտոնյա կատարյալ հավատք, գթությունը այլևս գոյություն չունեն, համեստությունը անհետացած էր, մարդիկ իրենց մորուքներուն հետ կխաղային, կանայք կշարվեին և կնրբանային իրենց պճնասիրության մեջ, մազերնին և հոնքերնին արվեստով կնրկեին: Պարզամիտներուն սիրտը խաբելու համար՝ հնարեցին ամենահաջող խաբեբայություններ, և իրենց եղբայրներուն սիրտը մոլորեցնելու համար նենգավոր խրատներ: Հեթանոսաց հետ ամուսնությունը կկապվեին և անհավատներուն հետ զոհ կմատուցանեին քրիստոնյա հասարակության անդամներ: Անզեղջ հայհոյություններով չէին բավականանար, այլև երզնագանց ալ կըլլային: Առաջնորդաց մեծագույն մասը, որ պարտավոր էր խրախույս և օրինակ այլոց հանդիսանալ, կարհամարհեր իրեն պարտականությունները, հոգվով ապականված աշխարհային գործերու միջնորդ դարձավ նա. թափուր կթողներ իրեն աթոռը, ժողովուրդը լքված կթողներ իրեն ճակատագրին և կթափառեր ուրիշ գավառներ շահաբեր գործեր փնտրելով. երբեք օգնություն չէր հասնել իրեն կարոտ եղբայր, միայն կբաղձար ոսկիի ղեզեր ունենալ, կուզեր ստացվածքներ շորթել կեղծավորյալ խարդավանքներով և հարստանալ ծայրահեղ հափշտակությամբ»:

Իրաց այս վիճակին մեջ ստույգ է, որ քրիստոնյաներ 3-րդ դարուն շրջանին մեջ, թեև տակավին անհաստատ և պարբերաբար հալածված, ունեցան եկեղեցական ներքին որոշ կազմակերպություններ, ունեցան տաճարներ, թեև ոչ չքեղ և ամրակուռ, բայց որոշ ձևի տակ, ուր կկատարվեին մինչև այն ատեն սահմանվող ծեսեր, աղոթքներ և երգեցողություններ: Քահանան և ժողովուրդը իրենց պատշաճ տեղը գրաված էին աղոթատեղիին մեջ, կրոնի նվիրված պաշտոնյայք զգեստավոր էին գիրենք հասարակ ժողովրդեն զանազանող տարազով: Հի-

մա արդեն սրբավայրի մը պատկառելի երևույթը ստացեր էին եկեղեցիները: Բայց տակավին ճշտված ծրագրված չէին Հատակագծային բաժանումները, թեև նախնական բոլորովին անորոշ և կամայական դրուժենեն անցած մի կերպ սահմանի տակ դրված էին, սակայն այնպես չէին ինչպես 6-8-րդ դարերուն մեջ եղած վերջնական տիպարները:

Առաքելոց վերնատունեն և կամ անոնց օրով եղած նման սրահներեն հետո, առաջին և երկրորդ դարերուն մեջ ամենախիստ Հալածանքներու ժամանակ, երբ անհնար էր արտոնություն ստանալ եկեղեցիներ կանգնելու, արևմտյան քրիստոնեից առաջին եկեղեցիները կամ աղոթարանները ստոր-երկրյա քարայրները եղան երկար ժամանակ: Այս քարայրներեն շատերը բախտի բերմամբ իրենց ձեռքը կանցնեին, որովհետև անոնք նախաքրիստոնեական շրջանի մեջ ալ գոյություն ունեին Հռոմի և իր շրջակայից մեջ, կվարժվի թե հանքերու համար փորվածքներ էին, ուրկեց Հալածված քրիստոնյաներ օգտվել գիտցան թե՛ ժողովներու և աղոթքներու համար և թե՛ ննջեցելոց թաղման համար՝ որպես դամբարան: Քրիստոնեական եկեղեցիներու հատակաձևի այս նախագծին մեջ եթե մի որոշ հատկություն կա, որ բուն իսկ քրիստոնեից ձեռքով հավելվածներ են, այն ալ այրին խորը բուրակ ձևով առանձին փորված փոքր սենյակներն են, որոնք հատկացված էին մասնավորապես մարտիրոսներու մարմինները ամփոփելու, ուր քահանան՝ աղոթքի ժողովեն հետո, կմտներ այնտեղ և առանձին հոգեհանգիստի սաղմոսը կկարդար հանգուցելույն վրա:

Արևելյան քրիստոնեից համար այս մասին կարծիքներ կտարբերեին, առհասարակ սկսյալ Կեսարիայի շրջանեն, Փոքր Ասիայի հարավային կողմերը, Ասորիք, Հայաստան, Պարսկաստան տարածվող քրիստոնեից վրա համեմատաբար հալածանք քիչ ըլլալուն համար, անոնք ունեցան քիչ թե շատ բաց օդին մեջ կանգնված եկեղեցիներ, սակայն այդ շինություններն այնքան խեղճ ու հասարակ էին, որ ոչ մեկը չհասավ գոնե պատմության ծանոթ շրջանին, մեկ մասը ինքնին փլավ կարճ ժամանակի մեջ և ոչնչացավ, մնացյալներն ալ քրիստոնեության պետական կրոն հռչակվելեն հետո, վար առնվեցան և անոնց տեղին վրա նորեր շինվեցան. այս շրջանին մեջ է, որ կհիշատակվի եկեղեցի մը, որ իբր անհաստատության պատճառով հեղեղեն քշվեցավ: Երրորդ դարուն վերջերը, երբ քրիստոնյայք Բյուզանդական կայսրության թագը խաչին առջև խոնարհեցնելու չափ ուժ ու ազդեցություն ձեռք բերած և թվական գերակշռություն ունեցած

էին, այլևս կասկած չէր մնար, որ թե բավականին ազատ շունչ քաշելով քրիստոնյաներ տաճարներ շինած էին և թե անոր ձևերուն վրա որոշ կանոններ և օրենքներ հաստատած էին: Այս դարուն մեջ ըստ ծիսական պահանջման եկեղեցիի մեջ, սեղանը իր տեղը ունեւր, քահանայք և դպիրք իրենց տեղը և երկսեռ հավատացյալք իրենց հատուկ բաժինը, միայն այս բաժանումներուն մասին զանազան տեղերուն վրա տարբեր համոզումներ և հակառակ ուղղություններ կային: Առաջմ գլխավորաբար երկու կերպ բաժանում հայտնի է, որ իրարու դեմ մրցեց են մինչև 7-րդ դար: Առաջինը այն է, որ սրահին խորը կգտնվեր պատարագի սեղանը, անոր առջև քահանայից դասը, որուն անմիջապես կհանջորդեր ժողովրդին բաժինը և երկի ավելի ընդհանրացած և ընդունված ձևն այս էր, որ երբ Կոստանդիանոս քրիստոնեությունն ընդունեց, իր շինած բոլոր եկեղեցիներուն հատակագծերն այս ձևին պատշաճեցուց: Երկրորդ ձևն այն էր, որ փոխանակ սեղանը խորը դրվելու կգտնվեր կեղերոնին վրա, սեղանին շուրջը կկենային քահանայք և դպիրք և մնացյալ տարածությունը կգրավեր ժողովուրդը: Այս տիպի եկեղեցիներ առ հասարակ բոլորակ կամ անկյունավոր բոլորչի ձև ունեցած են:

Անշուշտ այս զանազանությունները առաջ կուգային այլ և այլ տեղերու մեջ դավանաբանական վարդապետություններու և ս. գրոց տարբեր մեկնություններու պատճառով: Միլիոններու հասնող ժողովրդյան մը վրա միահեծան իշխելու տենչեն բռնված քարոզիչներ, եպիսկոպոսներ այնքան չափազանցության տարին քրիստոնեական վարդապետության պատրվակին տակ իրենց կուսակցական վեճերը, որ քայքայման վտանգ կսպառնար քրիստոնեության ամբողջական կազմին:

Թերևս քաղաքագիտական հեռատեսությամբ Կոստանդիանոս ևս քրիստոնեից հոգևույն վրա տիրապետելու տենչեն բռնված, նախքան իր դավանափոխ ըլլալը մեծամեծ պաշտպանություն և ապահովություն ցույց տվավ քրիստոնեից, իսկ իր քրիստոնեությունն ընդունելեն հետո ալ, անմիջապես ձեռնարկեց իր հովանավորության տակ տիեզերական ժողով գումարելու, որպեսզի վերջ տա անախորժ երկպառակությունց և տարբեր տարբեր հատվածներ ի մի ձուլելով, անոնց վրա թե՛ հոգևոր և թե՛ մարմնավոր գերիշխանություն ձեռք բերե:

Քրիստոնեությունը ընդունելով, Կոստանդիանոս, ոչ միայն իր նոր հիմնարկած մայրաքաղաքը կշենցներ ու կհարստացներ, որը հին Հռոմը պիտի գերազանցեր, այլև արևմտյան կայսրության և համայն Եվրոպային սպառնացող բարբարոսաց ար-

շավանքներուն դեմ կապահովեր ամբողջ երկիրը: Երեք դար անընդհատ հավատո պաշտպանություն անունով աներևակայելի հաստատամտությունը և քաջությունը Հռոմեական ահեղ կայսրության ներքին ուժերը շլատելու չափ կուվող քրիստոնյա հասարակությունը, երբ տեսավ իրեն գլուխ կանգնած քրիստոնյա թագակիրներ, ոչ միայն ավելի եռանդով և ոգևորությամբ պաշտպանեց երկիրը արտաքին հարձակումներու դեմ և ապահովեց կայսրության գոյությունը մինչև տասը դար ևս, այլև նյութական առասպելական հարստությամբ ողողեց թե՛ եկեղեցին և թե՛ կայսերաց պալատներն ու գանձարանները:

Ինչ որ ալ ըլլա Կոստանդիանոսի դավանափոխության նպատակը, վերջապես վերջնականապես դադար առավ քրիստոնեության դեմ եղած հալածանքը և փոխադարձ բուռն թափով անդրադարձավ հեթանոսներու դեմ:

Այս ժամանակը ոչ այնքան քրիստոնեական բարեկարգության, այլև գեղարվեստի վերածնության դար ալ եղավ: Արվեստ և գիտություն նոր կրոնին հետ ձեռք ձեռքի տված հանկարծական փայլով մը զարգացուցին երկիրը, նոր կյանքի և նոր գործունեության շրջան մը սկսվեցավ. անթիվ եկեղեցիներ հիմնարկվեցան թե՛ մայրաքաղաքի և թե՛ կայսրության բոլոր նահանգներու մեջ. կրավի, թե Կոստանդիանոսի օրով ավելի քան 800 ճարտարապետներ գրադված էին երկրին ամեն կողմը եկեղեցիներ, մատուռներ և վանքեր շինելով: Պատմական ավանդություն կա, որ Կոստանդիանոսեն մինչև Հուլիանիանոս 190 տարվան մեջ 18000 եկեղեցիներ հիմնարկեցին միայն Արևելյան կայսրության մեջ:

Քրիստոնեության պաշտոնապես ազատության սկզբնական շրջանին մեջ երբ բավարար թվով եկեղեցիներ չկային և անմիջական պահանջ կար մեծ քանակությամբ եկեղեցիներու, և նոր եկեղեցիներ կառուցելը երկար ժամանակի կարոտ էր, այդ անխուսափելի պահանջին շուտով բավարարություն տալու համար, Կոստանդիանոսի հրամանով քրիստոնեից տրամադրության տակ դրվեցան բոլոր հեթանոսական տաճարներն ու քաղաքային շինություններն մեծ մասը. գլխավորաբար բազիլիք ըսված շինությունները, որոնք անխտիր եկեղեցիներու փոխարկվեցան թեթև փոփոխություններով և նորոգություններով: Արևելադրության սկզբունքը տակավին քրիստոնեից մեջ վերջնականապես մուտ գտած չըլլալը մեծապես օգնեց հեթանոսական շինությունները քրիստոնեական եկեղեցիներու փոխարկվելուն. դեռ 6-րդ դարու

Այս-Սոֆիան ուղիղ արևելադրված չէ, իսկ ներքին բաժանման մեջ կուսապաշտական տաճարներն ունեցած տարբերությունն այն էր, որ Զևսի գահուն վրա պիտի բազմեր հաղթական էհովվան, և միածին Միներվի տեղը պիտի գրավեր էհովվայի միածին Քրիստոսը: Շատ քիչ ժամանակ էր հարկավոր, որ հեթանոսական բազմաթիվ երկրորդական աստվածներու թափուր մնացած աթոռներուն վրա ևս գային բազմելու քրիստոնեից բազմաթիվ սուրբերը միևնույն ավանդական և առասպելական նվիրագործումներով: Իսկ մնացյալ մասերը, որոնք աստվածային պաշտոնեությունց և ջերմեանդ հասարակության կվերաբերեին, գրեթե անփոփոխ մնացին:

Քրիստոնեության պետական կրոն հայտարարվելեն առաջ, քրիստոնեության դարձող հեթանոսներ եթե կամավ կամ համոզումով հրաժարած էին կուսապաշտական առասպելական ավանդություններ, քրիստոնյա պետության մը հալածանքներու տակ բուն դավանափոխ եղողներ բնականաբար դուրսավ չպիտի հրաժարվեին իրենց սրտին մեջ արմատացած դարավոր հավատալիքներեն և ավանդություններեն, պայքարը նույնքան երկար և ահեղ պիտի ըլլար, ինչպես քրիստոնեության պայքարը հեթանոսության դեմ, եթե 4-րդ դարու եկեղեցվո քրիստոնյա քարոզիչներ հետևելով իրենց նախորդներու, Մովսեսի և Պողոսի խորագետ քաղաքագիտության, չվերանորոգեին հին ավանդությունները և սովորությունները, քրիստոնեական ծեսերու տակ մի կերպ սրբագործելով: Ուստի այդ սկզբունքով ալ ոչ միայն խոտելի չեղան կուսաճարներու հատակագծային բաժանումները քրիստոնեից համար, այլև անոնց վերագրված սրբազան անուններն ալ օժուժով և պաշտամունքով սրբագործվեցան, գրեթե միևնույն անուններով: Հեթանոսական կույս Միներվի մեհյանը քրիստոնեական ս. Կույսի տաճար եղավ, Արևի մեհյանը ս. Հեղիի և բոլոր աստվածներու տաճար՝ Բանթեոնը — ամենայն սրբոց տաճարներու փոխարկվեցան: Նույն բանը եղավ նաև Հայոց մեջ, որուն մասին հետո պիտի տեսնինք:

Այժմ քննենք, թե ինչ խորհրդավոր ձև և բաժանում էր հարկավոր քրիստոնեական տաճարներու, որոնք պահելով իրենց մեջ երբայական Հին ուխտի տաճարներուն բոլոր բնորոշ գծերը, նաև պատշաճություն տրված ըլլար Նոր ուխտի տաճարներու գլխավոր վարդապետությանց պահանջներուն, միևնույն ատեն Հնարավորություն լիներ հեթանոսական տաճարներու և բազիլիքներու քրիստոնեական եկեղեցիներ փոխանակելուն:

Նոր կտակարանի տեսակետով Հին ուխտը նորին ստվերն էր, կամ ավելի պարզ Հին կտակարանի Հին մովսեսավանդ ծեսերը, ավանդությունները ապագա քրիստոնեությունից նախագիծ պատկերներն էին, որոնք ժամանակավորապես ծածկված պիտի մնային խորհրդավոր քողի տակ մինչև Մեսիային հայտնագործությունը. և անկեց հետո՝ Հին սովորությունները նորին մեջ պիտի ունենային դարձյալ իրենց հատուկ պատշաճ տեղը, ավելի պարզ-

ված, մեկնված և իրականությունից փոխված այն ամենը, որոնք ի հնումն լոկ մարգարեություններ էին միայն:

Այստեղ համեմատենք եբրայական տաճարի պաշտաման և սպասարկությանց հատուկ մանրամասնությունները քրիստոնեական տաճարի մանրամասնությունաց հետ և տեսնենք, թե ինչո՞վ տարբերվեցավ վերջինը առաջինին.

Եբրայական տաճարի մանրամասնությունները

- 1) Սրբարան
- 2) Սրբություն սրբոց
- 3) Տապանակ ուխտի
- 4) Տապանակին մեջ դրված քարե տախտակ տասն պատվիրանաց, օրինաց թուղթ և մանանա
- 5) Զոհի սեղան
- 6) Աշտանակ յոթը թևով
- 7) Բուրվառ կամ խնկաման
- 8) Վարագույր սրբարանի
- 9) Քահանայից և դպրաց դաս
- 10) Հավատացելոց դաս կամ Իսրայելի գավիթ
- 11) Հեթանոսաց գավիթ

Քրիստոնեական տաճարի մանրամասնությունները

- Խորան
- Խաչը, սրբատուփը
- Խաչկալ
- Ավետարան և Հաղորդություն
- Պատարագի սեղան
- Աշտանակ յոթը թևով (Հունաց մեջ մինչև այսօր գործածական)
- Բուրվառ և խնկաման
- Վարագույր խորանի
- Քահանայից և դպրաց դաս
- Հավատացելոց և կամ մկրտված քրիստոնյաներու աղոթքի դաս
- Երեխայից կամ ապաշխարողաց գավիթ

Ինչպես կերևի այս համեմատությունն, Հինին և նորին հատկությունները գրեթե միևնույնն են, շատ մասնավոր փոփոխություններով և կամ հավելումներով, հետևաբար նախկին երեք դարերու քրիստոնեությունից վարդապետները պիտի մշակեին այս ձևը լիովին ծիսական պետքերու մեջ բավարարություն գտնելու համար և այդպես ալ եղավ արդեն: Թեև բացի եբրայական տաճարի մանրամասնությունն մտավ նաև քրիստոնեական եկեղեցիներու մեջ հեթանոսական տաճարներն ալ բաժիններ նույն հատկություններով և նույն անուններով, սակայն այդ մասերը թե՛ քիչ ուշ մտան և թե՛ այնքան ալ պարտավորիչ չեղան երկար ժամանակ պարբերաբար միայն պահանջ գագացվեցավ անոնց:

Եգիպտացոց, Հունաց և այլ Հին ազգաց տաճարները քննելով մենք տեսանք, անոնք եբրայական տաճարներե տարբերություն չունենալեն զատ, եբրայական տաճարը կետ առ կետ ձևված էր անոնց վրա, արդ, երբ հեթանոսական տաճարը կպատշաճի եբրայական տաճարին, բնական էր, որ դյուրավ պիտի պատշաճեր նաև քրիստոնեական տաճարին, բացի հետզհետե ավելացած մեկ-երկու

հերձվածական պահանջներն և արևելադրության սկզբունքն:

Կմնա քննել բազիլիք ըսված շինությունները, թե ի՞նչ էին անոնք և ի՞նչ հատկություններով պատշաճություն տվին եկեղեցիներուն և իբրև նախատիպ ծառայեցին ապագա բազմաթիվ եկեղեցիներու, մասնավորապես Արևմուտքի մեջ:

Բազիլիքները, քառակուսի և իրենց լայնության կրկնապատիկը և երբեմն մինչև եռապատիկը երկարությամբ շինություններ էին, արտաքուստ բոլորովին պարզ, իսկ ներքուստ դեպի երկարությունը շարված երբեմն երկու, երբեմն չորս կարգ սյունաշարերով երեք կամ հինգ մասերու կբաժանվեին. միշտ մեջտեղի սյունամիջոցները համեմատաբար լայն քան կողմնակիները. երկարության խորը կվերջանար կիսաբոլորակ աբսիդով մը: Աբսիդին մոտ երկու կողմերուն վրա անոնք հաճախ կունենային երկու փոքր սենյակներ, որոնք Chaicidique կանվանվեին: Այս ձևին Հռովմացիք ծանոթացան Հունաստանի մեջ մակեդոնական պատերազմի ժամանակ նախքան 231 թվականը Քրիստոսե առաջ: Հռովմի մեջ 204 թվին Ք. ա.

առաջին օրինակը չինեց Porcius Caton, որը Porcia կոչվեցավ. երկրորդ օրինակը Marcos Fulvius Nobilifus և այսպես հաջորդաբար շարունակվեցին մինչև քրիստոնեությունից օրերը, որոնց մեջ գտնվեցան երբեմն մեծամեծ ու նշանավոր բազիլիքներ ինչպես Տրայանոսի, Յուլիայի և այլն և այլն, և անոնցմե շատերն ալ քրիստոնեական եկեղեցիներու փոխարկվելով պահպանեցան մինչև 7-8-րդ դար:

Բազիլիքներու ձևերուն և հատկություններուն վրա կատարյալ գաղափար կազմելու համար ընտրանք կղենմ այստեղ կատարելագործյալ շրջանի երկու բազիլիքներու հատակագծեր, որոնցմե առաջինը կվերաբերի Տրայանոս կայսեր Basilique Trajan անվամբ և երկրորդը basilique d'Herculanum:

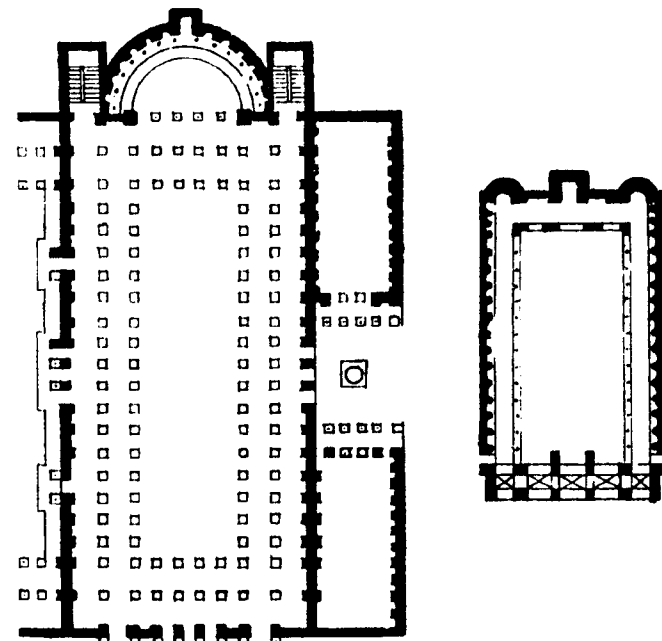

Նկ. 3. Նախաքրիստոնեական բազիլիքներու հատակաձևեր

Այս շինությունները հատուկ էին մեծամեծ ժողովներու, ուր կհավաքվեին երբեմն կայսեր նախագահությամբ երկրին մեծամեծ իշխանները, դատավորները և օրենսգետները, ժողովուրդյան ներկայությամբ հասարակական և ազգային մեծամեծ խնդիրներու վրա խորհրդակցելու համար: Կիսաբոլորակ աբսիդը հատուկ էր թագավորին, ուրկեց առած է յուր բազիլիք անունը Հունարեն վասիլիոս բառն առնելով, իսկ ի բացակայության թագավորին փոխանորդող նախագահը պիտի նստեր այնտեղ: Երբ աբսիդը մեծ էր, ամբողջ կիսաբոլորակ շրջանակին հավասար կարգով կնստեին մյուս պաշտոնյաները կամ խորհրդականները. սյունազարդ ընդարձակ սրահը հատուկ էր ունկնդիր ժողովուրդյան բազմության. կողմնակի փոքր սենյակ-

ները հատուկ էին խորհրդակցության, արխիվի և այլ զանազան երկրորդական պետքերու:

Այս ձևը ոչ միայն իր ընդարձակությամբ և խորը գտնված կիսաբոլորակով վերին աստիճան պատշաճ էր քրիստոնեական հանդիսավոր թափոններու և արարողություններու, այլև ոմանց երկու կողմին վրա եղած փոքր սենյակներուն պատճառով խաչաձևի մոտեցող հատկությունը իբրև նախագաղափար պիտի ծառայեր ապագա քրիստոնեական եկեղեցիներու խաչաձև հատակագծերուն.¹ ուստի խորը գտնված կիսաբոլորակ աբսիդը սրբարանի վերածելով՝ պատարագի սեղանը գետեղեցին անոր կենտրոնական մասին վրա բոլորովին անջատ կերպով, ճշտությամբ իրագործելու համար թե՛ մովսեսական զոհի սեղանի դիրքը և թե՛ Դավթի «լուսացից զձեռս իմ սրբութեամբ և շուրջ եղից գսեղանով քով» խոսքը:

Սեղանին դրված տեղը, այսինքն աբսիդին հատակը ավելի բարձր չինեցին հասարակության տեղեն զանազանելու համար, ըստ որում սա սրբարանին փոխանցումն էր: Խաչկալը, որ եբրայական Տապանակ ուխտին տեղը բռնեց, պատշաճապես Հորինվեցին հետո, վրան գետեղեցին խաչը, որը Քրիստոսի աներևույթ ներկայությունը կհիշեցներ ինչպես Տապանակին մեջ էհովվայի աներևույթ ներկայությունը կհիշեցներ սրբություն սրբոցը, Տապանակին մեջ դրված տասն պատվիրանաց քա-

¹ Այստեղ պատշաճ կհամարեմ ասել, որ իմ կարծիքով սխալ է այն ըմբռնումը, երբ երկար քառակուսի շինություն մը, որը սյունաշարերու միջոցով թևերու բաժանված է, զայն բազիլիք անվանել կամ բազիլիքի առանձնահատկությունը այս ձևին մեջ տեսնել: Այս ձևով շինություններ բազիլիք անունը ստանան շատ առաջ գոյություն ունեին Հունաստանի ամեն կողմը, Եգիպտոսի մեջ: Ինչպես Հունաստանի և Եգիպտոսի մեջյանները ամենն ալ երկար քառակուսիներ են, հաճախ սյունաշարերով թևերու բաժանված: Բազիլիքի միակ հատկությունը, որով կզանազանվի ուրիշ բազմատեսակ շինություններ, խորը գտնված կիսաբոլորակ աբսիդն է, այդ աբսիդավոր շինություններն էին միայն, որոնք բազիլիք անունը ստացան սկսյալ այն թվականեն, երբ երևցան անոնք (աբսիդը): Բազիլիք անունը, որ Հունարեն վասիլիոս բառն կուգա, պարզապես ցույց կուտա, որ այդ շինությունները եթե ոչ թագավորացն, գոնե անպայման իր մեջ թագավորի հատուկ բաժին մը ունեն, և այդ բաժինը աբսիդն է: Երևցան շատ զանազան տեսակ բազիլիքներ աբսիդներու չափով և ձևով գգալի կերպով իրարմե զանազանվող: Ոմանց աբսիդը այնքան փոքր էր, որ թագավորին հատուկ ամբողջ միայն կտեղավորվեր, իսկ խորհրդականաց ամբողջը կզբվեին նույն տեղի մեջ հատկացված բաժինի մը վրա, որուն հատակը կամ բարձր էր հասարակության հատկացուցած տեղի հատակեն և կամ վանդակապատով կամ սյունաշարերով անջատված էր: Երբեմն պատահեցան մեկե ավելի աբսիդներով միևնույն պատին վրա բնականաբար փոքր չափով, իսկ անոնցմե ոմանք ալ փոխանակ կիսաբոլորակի քառակուսի ձևով շինվեցան, թեև այս վերջինս համեմատաբար շատ հազվադեպ էր: Աբսիդին հաջորդող խորհրդականաց այդ բաժինն է, որ այսօր Արևմտյան եկեղեցիներու մեջ transept անունը ստացավ:

րե տախտակին և օրինաց գրքին փոխարինեց ս. գիրքը, մանանային տեղը հաղորդութիւնը՝ գոյափոխյալ Մարմին տյառն սրբատուփով կամ սկիհով: Եբրայական տաճարի սրբարանին վարագույրը նույնութեամբ ընդունվեցավ քրիստոնեից մեջ նույնպես նաև պաշտաման հատուկ շատ մը սպասներ. ինչպես յոթը ճյուղերով աշտանակ, բուրվառ, խնկաման: Միսակատար կղերականներու հագուստներ ևս անփոփոխ նույնն են քրիստոնեից մեջ, ինչ ձևով որ Մովսես շինել տվավ դեռ անպատին մեջ, շատ թեթեւ քրիստոնեական խորհրդանշաններու հավելումներով: Գլխավոր տարբերութիւնն մը եթե կար եբրայականին և քրիստոնեականին սկզբնական շրջանին մեջ, այն ալ եպիսկոպոսական աթոռը աբսիդի խորը դրվելով՝ մնացյալ հոգևորականներու աբսիդին համահավասար ուղղութեամբ շարվելն էր. այս կերպ զետեղման պատճառ տվին բազիլիքները, եպիսկոպոսը իբրև եկեղեցի պետ այնտեղ պատշաճ համարեց, ուր որ բազիլիքի մեջ թագավորը կնստեր իբրև աշխարհական պետ, սակայն այս կերպ կարգադրութիւնն ալ բոլորովին կամայական կերպով չեղավ, կղերը հիմք գտավ այս ձևին պատշաճութեան հովհաննու Հայտնութեան Ե գլուխին մեջ, ինչպես նաև ուրիշ քանի մը արարողութիւններու: Ինչպես կերևի, եպիսկոպոսական աթոռին և քահանայից ու դպրաց դասին աբսիդին մեջ տեղ բռնելու սովորութիւնը ընդհանրապես չընդունվեցավ, գլխավորաբար հունաց եկեղեցին էր, որ երկար ատեն պահեց այդ ձևը. մինչդեռ արևելյան եկեղեցիներն մեկ քանին կամ շատ շուտով փոխեցին այդ ձևը և կամ բնավ չընդունեցին և քահանայից դասուն հատկացուցին խորանին անմիջապէս հաջորդող մասին վրա, որ կգտնվեր ժողովրդյան բաժնին և սեղանին մեջ տեղ. ասով թե՛ նմանութիւն տվին հին ուխտի ծիսական ձևին և թե՛ խորհրդավորութիւն մը քահանայից պաշտոնին որպէս միջնորդ աստծու և ժողովրդյան մեջ:

Բազիլիքներու մեջ եղած սյունաշարերը դուրացուցին հին օրենքն քրիստոնեութեան անփոփոխ կերպով անցնող կանանց գավթի բաժանման խնդիրը, մեկ սյունեն մյուսը ձգված երկաթե ձողերու միջոցով կախված վարագույրներով զատեցին սրահին մեկ թեւը և հատկացուցին կանանց, իսկ մյուս թեւը մինչև առանձին հեթանոսաց գավթի շինվելը կծառայէին իբր հեթանոսաց գավթի, կամ երեսայից և ապաշխարողաց բաժին, կեղրոնական մեծ թեւին մեջ բռնեցին ճամարիտ քրիստոնյաները հանդեպ խորանին, ուրկից համարձակ կտեսնէին եկեղեցական բոլոր արարողութիւնները և կլսէին ընթերցմունք կամ սաղմոսերգութիւններ:

Ուրեմն այս կարգադրութեամբ Քրիստոսի եկեղեցին ալ ունեցավ հետևյալ գլխավոր հատակագծային բաժանումները, գրեթե նման նախընթաց դարերու զանազան դավանութեանց պատկանող ազգերու կրոնական տաճարներուն.

1. Աստվածային աներևույթ ներկայութեան գահը.
2. Քահանայից բաժինը.
3. Ժողովրդյան սրահ.
4. Հեթանոսաց գավթի:

Դ ԱՆՆԱՐԿ ՄԸ ՃԱՐՏԱՐԱՊԵՏԱԿԱՆ ՈՃԵՐՈՒ ԾԱԳՄԱՆ ԵՎ ԲԱԺԱՆՄԱՆ ՎՐԱ՝

1

Պետքը ստեղծեց բնակարանները, իսկ ճաշակը անոնց զանազան զարդարանքները:

Նախնադարյան ժամանակներու մեջ բնակարանները սկսվեցան ստորերկրյա նկուղներ և քարայրներ, ու մարդկութեան զարգացման համընթաց զարգանալով փոխվեցան մեր օրերու մարմարայա և բյուրեղյա հրաշագեղ պալատներուն:

Այս շինութիւններու արվեստը եղավ ճարտարապետութեան և անոնց ձևերը եղան ոճ:

Շենք մը իր ընդհանուր ձևին մեջ ունեցավ ոճերու երեք գլխավոր ստորաբաժանումներ, որոնք են ներքին բաժանում, շինութեան կերպ և զարդարանքներ, ասոնք ալ եղան ոճեր և գործածվեցան շատ անգամ իրարմե անկախ:

Այս ոճերը, ամեն երկրի մեջ, ըստ միջավայրի տարրական պահանջներու, իրարմե տարբեր ուղղութիւն ստացան, որով ծագումն են մինչև մեր օրերը անհամար ճյուղերու բաժանվեցան, այնպէս որ ոչ միայն երկրի երկիր, այլ նաև քաղաքի քաղաք նորանոր ոճերու ծնունդ տվին:

Ներքին բաժանումները ծնվեցան յուրաքանչյուր երկրի ընտանեկան և տնտեսական պահանջներու համաձայն. շինութեան կերպը զանազանվեցավ նույն երկրներու արտադրած շինվածանյութերու տեսակին և կլիմային համեմատ, իսկ զարդարանքներու մեջ դեր խաղացին միջավայրի բնական դիրքերը, գլրենք շրջապատող բնութիւնը և անոնց ազդեցութեան տակ զարգացող ժողովուրդին ստեղծագործական ոգին ու նրբացած ճաշակը:

Մի քանի երկրներու մեջ կրոնքը ոչ նվազ նշանակութիւն ունեցավ գեղարվեստի ծաղկման և անհամեմատ արագ զարգացման վրա:

¹ Արտատպում է «Հուշարարի» 1907 թ. № 1-ից (էջ 9-10):
Կարմուկ

Ըստ ամենայնի ճոխ ու հսկա շինութիւնն մը շինելու համար, նախաքրիստոնեական դարերու մեջ այնքան յուրահատուկ ձևեր և հարամասունքներ ստեղծվեցան, որ հետագա սերունդներու մեջ, նախապէս պատրաստված բազմաթիւ նյութերու տարբեր-տարբեր դասավորութիւնները եղան ոճեր:

Հետագա սերունդներն ալ անպտուղ չմնացին, անոնք ալ ըստ իրենց միջավայրի և ճաշակի զարգացման աստիճանի, բազմաթիւ ճյուղեր պատվաստեցին այդ բազմադարյան ուռճացած հաստ բունի վրա: Հին ձևերը կոկեցին, նրբացուցին և խառնելով ճաշակի ու հանճարի նորանոր պտուղներուն հետ, ավելի վայելուչ գեղեցկութեամբ դասավորեցին:

Ճարտարապետական արվեստի նախնական ավագանը եղավ հին Եգիպտոսը և հին Ասորեստանը, ուրկեց հոսող հորդահոս հեղեղը երբ կողողեր ամբողջ երկրագունդը, այդ հոսանքին առջև ընկավ նաև հայոց աշխարհը իր աշխարհագրական դիրքին պատճառով:

Հայերուն համար անհնար էր չազդվել այդ խուռն հոսանքին, և լիովին օգտվեցան իրենց շուրջը ծովացող բազմակողմանի արվեստներն և գիտութիւններն: Ամեն կողմն հավաքեցին գեղարվեստի նյութեր և խառնելով իրենց սեփական ստեղծագործութեանց հետ, կազմեցին իրենց ուրույն ճարտարապետութիւնն ու ոճերը:

Քրիստոնեութեան շրջանին մեջ — ավելի քան տասը դար — հայերը պաշտեցին իրենց արվեստներու թագուհին, հետզհետե զարդարեցին ու պղնձեցին զայն իրենց սիրած ու համակրած և իրենց սեփական հանճարի ծնունդ մանվածո ժապավենազարդ հրապուրիչ տարազներով, որուն անդիմադրելի հրապուրեն ազդված դրացի ժամանակակից ժողովուրդներ, կամաց-կամաց ընդօրինակեցին անոնցմե շատ բան: Զարդարանքի զգալի բաժին ունեցան 12-13-րդ դարուն Արևմուտքի ամենաչքեղ ոճին մեջ:

Հին օրերն մեզ հասած պատկանելի փլատակներու առջև կանգնող մը, լիովին հափշտակված անոնց դուրբիչ երևույթն, սկսած հարց կտա ինքնիրեն, — արդյոք ի՞նչ ոճ է:

Հարցում մը՝ որուն բավարար պատասխան գտնելու համար հին դարերու բարդիբարդ կուտակումներու մեջ պետք է խորասուզվել, պետք է պատուել երկրին ծոցին մեջ ժամանակի թանձրացուցած խավերը, այնտեղ պիտի գտնենք այսօր այլանդակված, բայց երբեմնի գեղեցիկ մարմնի զա-

նազան անդամները ու անոնց ծագումն ու զարգացման շարժիչը, ծնունդն ու մահը, վերջապէս անոր կյանքի ամբողջ պատմութիւնը:

Պարբերաբար եղան գիտական խուզարկութիւններ մասնագետներու և բանասերներու կողմանի, միայն մի քանի օրերով, բայց այդ հապճեպ և թուլցիկ արշավանքներու արդյունքը այնքան մակերևութային եղան, որոնց հետևանքն է այսօրվան մեր ձեռքը ունեցած ուսումնասիրութիւններու գիրար հակասող եզրակացութիւնները:

Հաճախ կտեսնվի անոնց մեջ շփոթված եկեղեցական ոճը ճարտարապետական կամ գեղարվեստական ոճի հետ (քրիստոնեութեան հետո ավելացավ տաճարներու հատակագծային ոճ մը, որուն ծնունդ տվավ դավանութիւնն ու ծեսը): Մեկը տեսեր է տաճար մը, որը որոշ չափով հատակագծի նմանութիւն կրէր հունականի կամ բյուզանդականի, արձանազրել է զայն նույն ոճերու ենթարկված լիովին, առանց ուշադրութեան առնելու անոր կազմութիւնն ու տարազը, որ բոլորովին հակապատկեր մը կներկայացնէ հատակագծին: Ուրիշ մը կտեսնէ փլատակի մը մեջ արաբիկ կամ պարսիկ ոճի զարդարանքներու բեկորներ, այլևս չի վարանիր զայն հեթանոսական կամ այլադավան տաճար մը անվանելու, առանց քննելու անոր պարբերաբար կրած այլափոխումները:

Ուրեմն առանց բազմակողմանի ուսումնասիրութեան դեռևս չի կարելի ճանչնալ հայոց ճարտարապետութեան խմորումներու զանազան աստիճանները և վճիռ կայացնել անոր ոճերուն վրա:

Ե՞րբ կունենանք մենք այս հետաքրքրական ցանկալի լուծումը, այն ատեն՝ երբ հայ ժողովուրդն ալ օտարներու նման խորապէս կզգա անոր անհրաժեշտութիւնը պատմութեան և առաջադիմութեան համար, գիտնական ժողովասրահներու մեջ խոսված ոգևորյալ ճառերն հետո խոսքերը լուրջ գործի կփոխվեն, կկազմվի կարող մասնագետների հավաքական արշավանք մը, միևնույն ժամանակ ուժ կտրվին բահի ու բրջի գիտնական մշակներուն, մանրակրկիտ կուտումնասիրվին ամբողջ Կովկասն ու Արարատյան աշխարհը յուր ընդարձակ շրջանին մեջ ոչ մի բեկոր կամ փլատակ անկարևոր չհամարելով, այն ատեն մեր աչքին առջև պայծառ գույներով կպատկերանա ոչ միայն հայոց ճարտարապետական ոճը, այլ և մեր բնակած ամբողջ միջավայրի գիտութեանց և արվեստներու ճշգրիտ պատմութիւնը՝ սկսյալ անհիշատակ ժամանակների:

դարվեստական երևույթի զուրկ, բոլորովին նախնական բնույթ ունին. մանավանդ խոր հնություն ունեցող մնացորդները, որոնք միմիայն ամբողջությամբ և քաղաքատեղերու պարիսպներ ու պատեր են, որոնց ես անվաներ եմ «Հայկական ժայռերով քարակույտ արգելափակեր» փոխանակ պատերի:

Բայց մի կողմից պատմական տեղեկությունները, մյուս կողմից հնագույն հուշարձանների մնացորդները ապացույցներ տալիս են, որ եթե մի գծով նախաքրիստոնեական ճարտարապետության ոճը և շինելակերպը մտել են Հայաստան և երկու կամ երեք դար առաջացել են քրիստոնեական թվականի սկզբին, մյուս կողման պատմական հուշարձանների մնացորդների ապացույցներով պարզվում է, որ քրիստոնեական թվականի մեջ մի քանի անգամ վերածնված ճարտարապետական մեծ և զարգացած արվեստի սկիզբը հասնում է նախաքրիստոնեական վերջին դարերուն, այնպես որ քրիստոնեության շրջանի մեջ մի քանի անգամ վերածնվող և բարձր կատարելության հասնող ճարտարապետական արվեստի առաջին վերածնությունը ամենայն հավանականությամբ նախաքրիստոնեական դարերուն տեղի են ունեցել և բավականին զարգացած վիճակում մտել են քրիստոնեական թվականները: Այս կարծիքին ուշ են տալիս անվրեպ նախաքրիստոնեական շրջանի քանդակագոր-

ծույթյունները, ինչպես Ադիամանուս, Դարբանդում, նույնպես ուրիշ տեղեր, որոնց մասին կիսուսեմ հետո: Որովհետև արվեստի զարգացման բնական օրենքով ևս դատելով 4-րդ և 5-րդ դարերուն մեջ ըստ ամենայնի կատարելության հասնող ճարտարապետական և շինարարական արվեստների բավականաչափ մշակված դրույթյունը ապացուցում է, որ նույն արվեստների սկիզբը մի քանի դար առաջ պետք է լինի, որ աստիճանաբար մշակվելուց և զարգանալուց հետո հասեր է 4-րդ և 5-րդ դարերը այնքան կատարելությամբ, ինչպես որ ապացուցում են այն դարերին մեր օրերուն հասնող շենքերի մնացորդները:

Այժմ մի քանի խոսքով բնորոշենք նախաքրիստոնեական Հայաստանի քաղաքակրթության դրույթյունը, որուն մասին տեղեկություններ կան պատմագրությանց մեջ, թե՛ քաղաքակրթության զարգացման և թե՛ ճարտարապետական շինությունների կատարելության մասին: Այնուհետև կներկայացնենք այն շենքերը, ամբողջական կամ կիսավեր, որոնց ծագումը նախաքրիստոնեական լինելու մեծ հավանականություն կա, թեև հետագային, ըստ ժամանակի պահանջմանց զանազան փոփոխությունների և նորոգությունների են ենթարկված:

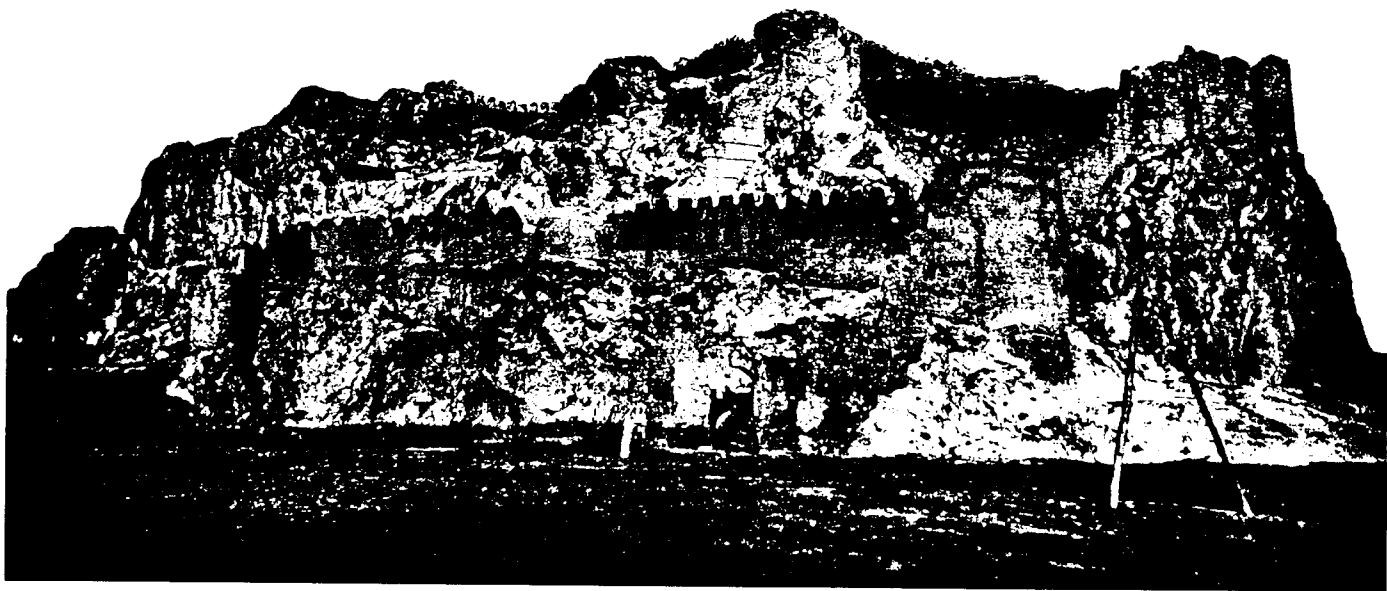

Նկ. 4. Վանա բերդի ընդհանուր տեսարան



Նկ. 5. Վանա բերդի ուրարտական աստիճանները և վիմափոր շենքի մուտքը

Դեռ Հայաստանի նախաբնակ ուրարտացիների ժամանակ հիմնվում է Վանը, Սարտուր Ա-ի ձեռքով (835-820 Ք. ա.): Բիչ հետո ոչ միայն բարեզարդության, այլև մի շարք կուլտուրական հաստատություններ շինվում են Մենուա Ա-ի ձեռքով (800-780), որոնց կարևորները և զարմանալիները մինչև այսօր գոյություն ունեն: Մովսես Խորենացին, Վանի մեջ շինված սկզբի և հետագա ուրարտական մեծագործությունները վերագրում է ինչ որ առասպելական թագուհի Շամիրամի. իր գրքի Ա. մասի ԺԶ գլխի մեջ մանրամասն պատմում է Վանի բերդի, պարիսպների, քարայրերի, չքեղ քաղաքամասերի և գլխավորապես, հուշակավոր ջրանցքի և այլ և այլ շինությունների մասին, որ այսօր իսկ գիտնական ճանապարհորդներ վկայում են, որ մեծ մասամբ տակավին մնում են ուրարտական այդ մեծ և զարմանքի արժանի շինությունները և հաստատում են, որ ուրարտացիների ժամանակ Հայաստանում գոյություն ունեցել են, թե՛ քաղաքակրթով աշխարհակալ միապետներ և թե՛ քաղաքակրթված ժողովուրդ: Մանավանդ քաղաքի շինության նկարագրությունը, որ ուղղակի կապվում է այնտեղ բնակվող ժողովրդի հետ, ապացույց է ըստ ամենայնի երկրի առատության, բնակիչների բարեկեցության ու հանգստության: Գուլյնգուլյն

քարերով շինված երկու կամ երեք հարկանի շենքեր, բնակիչների հարստության և ճաշակի զարգացման ապացույց են, իսկ շենքերի ճակատները դեպի արևելք շինելը. հօգուտ առողջապահական գիտակցության կը վկայե:

Նախաքրիստոնեական վերջին դարերում, քրննադատության բովեն անցած, Հայաստանի վրա թագավորող մի քանի մեծ աշխարհակալ թագավորների պատմության մեջ արձանագրված ուշադրության արժանի գործերը, որոնց մասին մեզ լրացուցիչ և ստույգ տեղեկություններ են տալիս օտար պատմագիրներ, պարտավորեցնում են հավատալ Հայաստանում գոյություն ունեցող լուրջ քաղաքակրթության, մեր թվականից դեռ երկու-երեք հարյուր տարիներ առաջ: Երբ ի նկատի ունենանք այն ժամանակվան հուճա-հոռմեական բարձրագույն քաղաքակրթությունը և մեր երկրին տիրապետողների ջանքն ու ձգտումը, այդ բարձրագույն քաղաքակրթությունը Հայաստան տեղափոխելու համար, պիտի տեսնենք, որ որոշ չափով իրենց նպատակին հասել են հուճա-հոռմեական քաղաքակրթությունը Հայաստանում տարածելու համար:

Նախաքրիստոնեական վերջին շրջանում Հայաստանի մեջ եղել են երկու մեծ թագավորներ,

որոնք ընդհանրապես տիրապետող պարսկական ազդեցության դեմ կռվելով հունական քաղաքակրթությունը տարածելու նպատակի հաջողության համար, նաև աշխատել են Հայաստանի մեջ մտցնել հունական դիցապաշտությունը, որուն ակամա համակերպվում էր ժողովրդյան մեծագույն մասը: Լիովին հաջողեր են թե ոչ, այդ մասին վճռական բան չի կարելի ըսել, որովհետև պարսկական քաղաքակրթության ազդեցությունների ընտելացած ժողովուրդը դարեր հարկավոր էին փոխելու և հունական քաղաքակրթության ընտելացնելու համար: Սահմանակից երկու մեծ պետությունների մեջ, Հայաստանի վրա ազդեցություն գործելու մրցումը երկար պիտի տևեր, առանց սակայն լրակատար հաջողության: Մանավանդ որ Հայաստանի ժողովուրդը արտաքին ազդեցություններ ընդունելով և յուրացնելով հանդերձ, քաղաքակրթական տեսակետով բոլորովին ինքնուրույն բնույթ ունի:



Նկ. 6. Տիգրանակերտի պարիսպների մնացորդներն ըստ Լեման Հաուպտի

Գալով մասնավորապես ճարտարապետության ազդեցությանց տեսակետով, որ մեր իսկական նպատակն է հետազոտել, բնավ չեն համակրած հունա-հռոմեական ոճին և մինչև վերջին անկում միևնույն արևելյան ինքնուրույն ոճով շարունակել են իրենց ճարտարապետությունը և շինարարությունը:

Նախաքրիստոնեական թագավորներն մեկը, Արտաշես Ա. (Ք. ա. 160 թ. ?) Վանի լճի ափին շինեց Արտամետ քաղաքը, յուր կնոջ Սաթենիկի զվարճության համար (Թովմա Արծրունի) և զարդարեց գեղեցիկ շինություններով, պարտեզներով, ճեմելիքներով, ծաղկատաններով և այլ գեղեցիկ հարմարություններով: Իսկ մյուս թագավորը, Մեծն Տիգրան, շինեց Տիգրանակերտ քաղաքը: Այս քաղաքին համար ևս օտար պատմագիրների կողմից վկայություններ կան, որ շատ չքեղ էր և շինարարական օրենքներով ըստ ամենայնի կատարյալ: Երջակա քաղաքակիրթ ազգերից խիտ բնակչություն ունի իր մեջ, բացի Հայ ժողովրդից, որ հա-

մեմատաբար պատկառելի թիվ կկազմեր: Այս քաղաքը Տիգրան Մեծի կենդանության ժամանակ պատկառելի համբավ ստացել էր իր գեղեցկության համար:

Բայց այս երկու քաղաքների շինությունաց ոճի մասին ոչ մի խոսք չկա: Կարող է նորաշեն քաղաքները շատ չքեղ և ակնհաճ լինելին, բայց մեզ պետք եղածը ոճերի ազդեցություն խնդիրն է, որ անհայտ է: Սակայն այստեղ դարձյալ իմ կարծիքս պիտի կրկնեմ, որ նկատի ունենալով ժողովրդի ճաշակը, պետք էր որ ժողովրդին շինածը լիներ ընդհանրապես արևելյան. այնտեղ պետք է որ գտնվեին ասորա-քաղդեական, պարսկական ոճեր և շինելակերպերը (ինչպես որ տևեր է մինչև 15-րդ դար, շատ քիչ արևմտյան խառնուրդներով): Սակայն հունահռոմեական ոճը, ամենայն հավանականությամբ, պետական շենքերու հատուկ պետք է որ լիներ, ի նկատի ունենալով տիրապետողների ճաշակը և արևմտյան քաղաքակրթությունը Հայաստանի մեջ ընդհանրացնելու ձգտումը: Վերջապես պետք էր որ արևելյան և արևմտյան ոճերու խառնուրդ լինելին, իհարկե մեծագույն տեղը արևելյան ինքնուրույն ոճին տրված:

Երկարատև հետազոտությունների մեջ նկատել եմ, որ մինչև 15-րդ դար, հազիվ մի քանի շենքերի մեջ, արևմտյան ճարտարապետության գծեր պատվաստված են Հայաստանի հին ճարտարապետության մեջ: Վերջապես հունահռոմեական և բյուզանդական ճարտարապետությունները շատ թեթև ազդեցություն են ունեցել Հայաստանի ճարտարապետության վրա, իրենց պետական գոյություն տևողության մեջ. Հայաստանի ժողովուրդը և մասնավորապես ճարտարապետները սիրել են արևելյան լուրջ և առնական ոճը քան հունահռոմեական նրբին և չքեղ ոճը:

Գառնիի մեջ հունահռոմեական ոճով կառուցված Տրդատա թախտի գոյությունը բնավ ընդհանուր ազդեցություն չպիտի համարել Հայաստանի ճարտարապետության վրա, վասնզի այդ շենքը միակն է, որ մեզ հասած է, և տեսնում ենք, որ բովանդակ Հայաստանի մեջ այլևս չկան նույն հռոմեական ոճով շինված շենքեր, եթե լինելին իսկ, այնքան սակավաթիվ եղած են, որ անմիջապես անհետացել են: Գուցե օրինակներ գտնվին, եթե հին Արտաշատը պեղվի և խուզարկվի:

Շատ զարմանալի կերպով Տրդատա թախտեն հետո, մինչև 5-րդ դար շինված են մի քանի շենքեր, նույնիսկ Գառնիի մեջ գոյություն ունեցող պահպանված մինչև այսօր, որոնք հազիվ նշմարելի մի քանի հունահռոմեական գծեր ունին իրենց մեջ, ինչ-

պես Տեկոր, Շիրվանճուբ, Դիրակլար, Էջմիածին և այլն և այլն, որոնց մասին իր տեղում կհայտնեմ մանրամասն: Այժմ միայն ընդհանուր հատկություններն են բնորոշելու համար պիտի մատնանշեմ, որ այս բոլոր հիշած շինությունները, որ հասել են մեր օրերուն և հաստատուն տվյալներ ունեն նախքան 5-րդ դար, կամ 5-րդ դարուն կանգնված լինելուն, բնականաբար մտածել կուտան քննող ճարտարապետին կամ հետաքրքրվող ուսումնասիրին, թե դեռ 5-րդ դարուն այնքան ճարտարապետական ճաշակ և շինարարական կատարելություն ունեցող շինվածքներ ե՞րբ այսքան մշակվեցին և կատարելության հասան, ո՞ւր և քանի՞ դար առաջ կարող էր տեղի ունենալ անոր ծրագրումը կամ սկիզբը:

Արդ, ի նկատի ունենալով, որ ճարտարապետություն և շինարարություն միշտ համարաբար առաջ են ընթանում, և դարերի ընթացքում աստիճանաբար են կատարելագործվում, հետևաբար անոր սկիզբը կամ վերածնությունը ծրագրումը տեսնելու համար, պետք է ետ գնալ դեպի նախաքրիստոնեական դարերը: Մանավանդ, երբ պատմական տեղեկություններ մեզ կավանդին ոչ միայն քաղաքների շինության, այլև անոնց գեղարվեստական բարեզարդության 2-րդ և 3-րդ դարերուն, բնականաբար քրիստոնեական շրջանի կատարելագործված արվեստի սկիզբը պետք է տեսնել մեր թվականեն առաջ քան 3-րդ դար:

Գուցե գտնվին մարդիկ, և իսկապես այնպիսիները կան, որոնք Հայաստանում զարգացող ճարտարապետության մասին հոռետես են և արհամարհանքով են վերաբերվում, սակայն պետք է ըսել, որ այդօրինակ մարդոց բնավ ծանոթ չեն, սկսած քրիստոնեական թվականից մինչև 15-րդ դար Հայաստանում անթիվ հուշարձանների գոյությունը, որոնք մինչև մեր օրերուն հասած են: Բացի անոնց անծանոթ լինելուց, եթե այդպիսիներին ներկայացնենք Հայաստանի մեջ իրագործված խոշոր գեղարվեստական մնացորդներ, երբեք չեն ուզում հավատալ Հայաստանի բնիկ ժողովրդին ի հնումն ունեցած տաղանդին և շնորհքներին, անպատճառ օտարի մատն են ուզում տեսնել այդ գեղակերտ աշխատանքի մեջ:

Ես իհարկե, աշխատությունս մեջ այդպիսի հոռետեսների գոյությունը ի նկատի չունեմ՝ ի տես բովանդակ Հայաստանում համատարած գեղակերտ հուշարձանների. բնականաբար պիտի համոզված լինիմ, որ տեղական ժողովրդի ճշտորեն ծամանությունը Հայեր էին, նաև Հայեր էին շինարար արհեստավորներ (ինչպես մեր ժամանակին ևս), որոնք ոչ միայն իրենց երկրին մեջ իրագործել

են այդ գեղարվեստական հիշատակարանները, այլև գաղթականությունը տարել են հեռու և մոտ օտար երկրներ: Այս մասին ոչ միայն Հայ, այլև օտար արվեստագետների վկայություններ են, որոնց մասին պիտի խոսենք առաջիկային ի պահանջը հարկին:

* * *

Ոմանց կարծիքով՝ Հայ-ճարտարապետության ոճը պետք է որ լինի գուտ հունական և կամ բյուզանդական և այս կարծիքին իբրև փաստ կներկայացնեն Հայ լեզվի և գրականության հունական և բյուզանդական զորեղ ազդեցության ենթարկված լինելը:

Ինձ Հայտնի չէ թե որչափ մեծ ճամարություն է այս կարծիքը Հայ լեզվի ու գրականության համար, սակայն Հայ ճարտարապետության համար միանգամայն անընդունելի տրամաբանություն է, կապելով լեզվի ու գրականության հետ ինքնուրույնութենեն զուրկ համարելը:

Հայ ճարտարապետությունը գրեթե ամենևին չէ ուսումնասիրված, ճշմարիտ է, որ հիսունե ավելի եվրոպացի գիտնական ճանապարհորդներ շրջած են Հայաստանը, որոնցմե շատերն իրենց հիացման տպավորությունները բանաստեղծական ներբողներով են արտահայտած, սակայն շատ քչերն են, որ քանի մը տող քննադատորեն գրած են Հայոց ոճերու մասին: Եվրոպացի գիտնականը պարտական ալ չէր գուտ Հայ գեղարվեստի նվիրելու իր ժամանակը, քանի որ նա ուներ յուր առանձին գործն ու նպատակը յուր ուղևորության ժամանակ: Այդ մեր գործը պիտի լիներ, իբրև ուսումնասիրության համար պատրաստ նյութ գիտնոց սեղանին վրա դնել այն անհուն ու անսպառ նյութերը, որոնք ցրված են Հայաստանի ամեն կողմը:

Կարծողներ կան, որ շատ բան եղած է արդեն թե օտարներու և թե Հայ բանասերների կողմանե, հավաքված են նկարներ, գրված են նկարագրություններ, բայց ցավ ի սիրտ ես պիտի ըսեմ, որ այդ ամենը ոչ մի արժեք չունին, քանի որ հատկապես ծրագրված գիտական ուղղությամբ չեն կատարված և ոչ մի գիտնական անոնցմե չէ կարող նպատակահարմար արդյունք արտագրել գլխավորաբար այն պարզ պատճառով, որ եղած նկարները և նկարագրությունները մեծ մասամբ անհարազատ և սխալ են: Մեծահարգ գիտնական պր. Ն. Մառ-

1 Այս հատվածը քաղել ենք «Գեղունիի» 1909 թվական թ. 6-ի մեջ տպագրված «Կաթիլ մը Հայ գեղարվեստի ծովին» հոդվածից:

Անիի պեղումներու ժամանակ հուսահատ շեշտով մը հաճախ կերկներ թե «Անիի մասին առաջ բա- վական բան գիտեմք, այժմ ոչինչ չգիտեմք», վասն զի օր ըստ օրե կտեսներ, որ գրվածներու նման ոչինչ չկար, նորագույն հետազոտութիւններ և պեղումներ բոլորովին տարբեր և նոր բաներ երևան կըբերին:

Բնական էր, որ մենք չէինք կարող Հայաստա- նի մեջ ունենալ եգիպտական բուրգեր, հունական ակրոթոններ, բյուզանդական ս. սոփիաներ, սակայն ինչ որ կարելի էր սպասել դարուց ի դարս արյան ճապարհներու մեջ լողացող և իր աշխարհագրա- կան աննպաստ դիրքի պատճառով ոտնատակ կոխ- կրտվելու դատապարտվող նահատակ ափ մը ժո- ղովուրդի, անկից բազմապատիկ ավելի ունինք:

Գեղարվեստի բացարձակ թշնամի մրրիկ մը քրիստոնեական նախնական դարերուն, ինչպես Արևմուտքի մեջ, նույնպես Արևելքի մեջ, եթե ամեն բան քարուքանդ չընէր, այսօր Հայաստանը պիտի ունենար ոչ միայն Գ և Դ դարերին սկսյալ գեղարվեստական հիշատակարաններ, այլ և նախա- քրիստոնեական շրջանի և Հայկական բարձրա- գույն քաղաքակրթութեան ապացույցներ:

Բայց ինչ որ ալ լինի այդ ավերման հետևանքը, անվիճելի ճշմարտութիւնն է, որ առաջին դարուն (Ք. ա.) Հռոմի մեջ, հռոմեական արվեստի գերեզ- մանին վրա, իբրև վերջին կոթող Պանթեոնը կանգնվելին հետո, երբ անընդհատ Դ - Ե դար գե- ղարվեստական կյանքը բոլորովին մեռած էր, երբ դեռ Բյուզանդիոնի աշխարհահռչակ Սոփիան իր երկնակամար ոսկեգօծ գմբեթը դեպի երկինք չէր բարձրացուցած Զ դարուն մեջ, Հայաստանի գե- ղարվեստի կանթեղը մշտավառ կալկյար, և սահ- մանված էր օր մը Արևմուտքի մարած ջահերուն ալ լույս մատակարարելու:

Գառնիի մեջ Ա դարու սկզբին շինված Տրդա- տա թախտ անվանված աննման կոթողը, եթե Հռո- մի ծաղկալ դարերուն Հռոմի մեջ կանգնեին՝ ան- կեց ավելի վայելչութիւն և շքեղութիւն չէին կա- ռող տալ: Ե դարուն մեջ կանգնված Հայկական եկեղեցիներ՝ որոնց գլխավորներն են Տեկորի և Երեբունի տաճարները, իրենց վրա պայծառ կցո- լացնեն Հայ ճարտարապետութեան դարավոր մշակ- ման և զարգացման դրոշմը: Եթե մի Տեքսիե չգտնվիր ժԹ դարու սկզբին՝ Տեկորի տաճարը հե- տազոտող, գուցե Հավիտյան պիտի սրբազործվեր պայտածև կամարներու արաբական ստեղծագոր- ծութիւն լինելուն ընդհանուր համոզումը, վասն զի Տեկորի տաճարը արդեն՝ օրհասական վիճակի մեջ է, և ահա վաղը, ոչ միայն Ե դարու պայտածև

կամարներ՝ այլ ևս Հայ ինքնուրույն ճաշակի ապա- ցույց հիանալի խոյակներ, խարխիւներ և ուրիշ զարդաքանդակներ ընդմիջտ պիտի թաղե յուր փլատակներուն տակ:

Եթե Արտաշատ, Վաղարշապատ, Արմավիր, Դվին և ուրիշ մեծամեծ մայրաքաղաքներ անհետ կորան, բարեբախտաբար, Հայ գեղարվեստը փա- րաքանդ Անին դեռ կենդանի է յուր պատկառելի հիշատակարաններով ու ճոխաքանդակ բեկորնե- րով:

Անին շտեմարան է հին դարերու Հայկական գեղարվեստի ոճերուն և բանալին իրմե առաջ կո- րած գիտութեանց և պատմութեանց առեղծված- ները լուծելու: Անեցիք չեն արհամարհած իրենց պապենական արվեստները, այլ հետզհետե նույնը զարգացուցեր և ճոխացուցեր են առանց նախնա- կանին տիպն ու հատկութիւնները կորսնցնելու: Եթե երբեմն ժամանակի ոգին կպահանջեր օգտվիլ զիրենք շրջապատող մեծ ազգերեն, չեն վարանած փոխ առնել ոճեր, սակայն այդ ոճերը չեն՝ պատ- վաստված Հայ արվեստի բունին վրա առանց զանոնք նախապես Հայացնելու:

Հայ ճարտարապետութիւնը մեզ ծանոթ նախ- նական շրջանին մինչև վերջին անկումը (ԺԴ կամ ԺԵ դար) չորս զանազան վերածնութիւններ ունե- ցեր է միշտ մեկգմեկե ավելի տպավորիչ և շքեղ ձևերու տակ: Յուրաքանչյուր վերածնութեան մեջ խիստ աննշան գծերով կմատնվին օտար ազդեցու- թեանց հետքերը:

Վերջին վերածնութեան մեջ ԺԲ - ԺԳ դարե- րուն, նթե ոչ բոլորովին արաբականութիւն՝ գոնե արաբական գորեղ ազդեցութիւն տեսնել կուզեն ոմանք: Սակայն իմ կողմանե դժվար է համաձայնել այդ կարծիքին, Ը դարեն ի վեր Հայաստանը ողո- ղող արաբ ժողովուրդը ի՞նչու պիտի սպասեր մինչ ԺԲ - ԺԳ դարերը իր արվեստով Հայաստանի վրա ներգործելու համար:

Նոր գիտութիւնը մերժեց արաբներու ստեղ- ծական տաղանդը¹: Արաբներ չէին, որ արվեստ ստեղծեցին իրենց գրաված երկիրներուն մեջ, այլ իրենց գրաված յուրաքանչյուր երկիրներուն բնիկ ժողովուրդները ստեղծեցին տիրող տարրին հա- մար², և այդ պատճառով ալ Սպանիա, Թունիս, Ալժիր, Սյուրիա, Պարսկաստան և Հայաստան, յու- րաքանչյուրը ըստ տեղական պայմաններու և սե- փական ճաշակի, իրարմե մեծապես զանազանող արաբական ոճեր ստեղծեցին:

¹ A.Choisy.- Histoire de l'architecture. second, p. 90 (Paris).
² Daniel Ramée - Histoire générale de l'architecture, tome deuxième, Paris, MDCCC LXII, p. 1143.

Հայաստանի մեջ ԺԲ-ԺԳ դարերու ծաղկող ա- րաբական ոճը եթե բաղադրուեց Հայոց հնագույն ոճերու հետ, շատ կգտնենք նոր արաբականի կո- րիզներ՝ որոնք Հայ գերիներու հետ թափառելով երկրե երկիր արաբական տիրապետութեան սահ- մաններուն մեջ և հետզհետե զարգանալով հետա- դարձ ներգործութիւն միայն ունեցեր են:

Գոնիայի մեջ ախլաթցի մի դավանափոխ Հայ ԺԱ դարուն կշինեի Ալայեղդի մզկիթին ամպիո- նը, որուն վրա Հայաստանեն տարված գեղեցիկ մանվածոներով՝ զարդարեին հետո՝ վրան ալ կղնեի Հայկական ութանկյունի թմբուկավոր կա- թողիկե. նույնպիսի կաթողիկեի ձևով շինված է նաև մզկիթին գմբեթը:

Երբ Հայ արվեստագետին ճակատագիրը տնօ- րինողը և անոր հայրենիքը որոշողը՝ բռնակալ տի- րապետողին քմահաճույքն էր, այլևս ինչո՞ւ զար- մանալ, որ Ե դարու Տեկորի պայտածև կամարները Ժ դարուն Սպանիայի մեջ կերևան:

Հայկական պատմական շրջանի յուրաքան- չյուր դար գեղարվեստական պատկառելի մեծա- գործութիւններ արտադրեր է, որոնցմե շատերը կանգուն կամ կիսականգուն մեզ հասած՝ պերճա- խոս վիճակներ են Հայ ժողովուրդի գեղարվեստական բեղմնավոր տաղանդին, որոնց մեկ քանի նմուշը ներկայացնել հաճույք է ինձ համար:

Բազրատունիներու օրով Շիրակի մեջ, Հազիվ մեկ ու կես միլիոնի հասնող մի փոքրիկ ժողովուրդ, բավական չէր որ արևելյան արտակարգ ճոխու- թեամբ արքայական պալատներ պիտի կանգնէր, թագավորներու թագերը թանկագին գոհարներով ու մագարիտներով պիտի զարդարեր, թագուհի- ներու համար ոսկեթել բեհեզներ ու ծիրանիներ պիտի պատրաստեր, բազմաթիւ թագավորազուն- ներու և իշխանազուններու վայելքի ու զվարճու- թեան համար առատ հարկեր ու նվերներ պիտի վճարեր, այս ամենն զատ, այդ փոքրիկ ժողովուրդի քրտինքի կաթիլներն զոյացել են այն բազմա- միլիոն գումարները, որոնցմով կանգնվել են բացի Անիի ահապոր պարիսպներեն, ուրիշ բազմաթիւ բերդեր, հազարավոր հոյակապ մեծ ու փոքր տա- ճարներ, կամուրջներ, քարափոր հասարակաց ճա- նապարհներ, գեղարվեստական վերին աստիճան նուրբ ու շնորհալի տեսքով և, ո՞րչափ ժամանակի մեջ, առասպելական է, եթե ըսեմ՝ հարյուր քսան տարվան փոքր ժամանակամիջոցի մը մեջ: Հիւրավի Անիի շինութիւնը թեև տեղե Ժ դարեն մինչև ԺԴ դարը, բայց երբ դուրս հանենք պարսկական բռնա-

¹ Manuel d'art musulman, Qaston-Migeon III, Paris, p. 120, fig. 101.

կալութեան շրջանը, երբ գեղարվեստական զար- գացման ոչ մի շարժում չլինեին զատ նույնիսկ ա- նեցու ամենն սիրելի թագուհիի կաթողիկեին գա- գաթը մահմետական մահիկին փայլիլը անմխիթար սուգի էր մատնած ժողովուրդը, այլևս Հազիվ մեկ ու կես դար կմնա իբրև շինարարական շրջան:

Ով որ տեսած է Բյուզանդիոնի պարիսպները և բաղադրուած Անիի պարիսպներուն հետ, նա կտես- նե թե դժբախտ Անիի գեղապարույր բուրգերը ո՞րչափ թանձր սուգի կձգեն Բյուզանդիոնի պա- րիսպներու կոշտ ահապորութեան վրա:

Գագիկ Ա, երբ է դարուն մեջ կանգնված հուշակավոր Զվարթնոց եկեղեցիի տխուր հիշատա- կը կվերականգնէր Անիի մեջ յուր մեծագործ ս. Գրիգորով, անոր բարեպաշտ թագուհին Սմբատի հիմնարկած կաթողիկեն շքեղապես կամբողջաց- ներ: Եթե կաթողիկեի ներքին ծիրանեծաղիկ և ոս- կեթել զարդարանքներու մասին Ասողիկի վկայու- թիւնը հաստատող փաստերն մերկացած է տա- ճարը, անոր արտաքին պատերուն վրա գտնված քանդակազարդերն մեկը, արևելյան խորշերու մեկ հատի կամարը թող պատմե թագուհիին ճաշակը:

*
* *

Բագիլիքներն² իբրև աշխարհիկ շենք, նախնի հունաց մեջ ևս իրագործված էին, բացի այն որ մե- հնական ձևերն շատերը միանգամայն նման են բագիլիքների՝ բացառութեամբ աբաիդի, այլև հնա- գիտական ուսումնասիրութիւնները Հայտնագոր- ծել են, որ ընտանեկան բնակարանների մեջ մեծա- մեծ սրահներ շինված էին նույն ձևով, երբ փայտով ծածկելու հնարավորութիւն կար, որովհետև երբ հին հունաց մեջ դեռ անծանոթ էին կամար կապե- լու գործնական միջոցները, սրահներուն որոշ լայ- նութիւն տալու համար, հանդիպակաց պատերն պահանջված չափով հեռու սյուներ կտնկեին, այն- չափ, որչափ որ միջին թևը ծածկելու համար գե- րաններու երկարութիւնները կբավականացնեին, միջին լայն թևին գերանների երկարութեան չափով սյուները շարելե հետո, կողմնակի թևերը ծածկելու գործողութիւնը արդեն ինքնին հեշտանում էր: Ներկա կյանքի մեջ իսկ, մեծ քաղաքներում պակաս չեն բագիլիք ձևի հասարակական շինութիւններ, որոնք իբրև հանդիսատեղի, ժողովատեղի, կամ իբրև խաղասրահներ և պարասրահներ ծառայում

² Այս հատվածը տպագրում ենք հեղինակի սևագիր ձեռագրից, որի սկզբը և վերջավորութիւնը հանել ենք՝ կրկնու- թիւններից խոյս տալու համար:

Կազմող

են և նրանց ծայրին հաճախ գտնվում են հատկապես շինված բեմեր դասախոսությունների կամ ներկայացումների համար, և որ ավելին է, մեր բանասերներից մեկը հայ գյուղացու պոեմաշար երկար գոմերը համարում էր բազիլիքների նախատիպ Հայաստանի համար: Թեև բավական միամիտ է այս բաղդատությունը, սակայն ճշմարտություն է, որ չափազանց նման են բազիլիքի հայկական գյուղերի մեծ գոմերը, որոնց կողմնակի թևերին մեջ կապվում են անասունները, իսկ միջին թևերը ազատ են անցողարձի համար, եթե աբսիդի փոխարեն ընդունենք մեկ ծայրին վրա գյուղական ձմերային գոմի օդան, այն ժամանակ նմանությունը կատարյալ կլինի:

Մասնավորապես Հայոց եկեղեցիները, որ ի սկզբան հունական մեհյանների կամ բազիլիքների ձևով սկսեցին, այնուամենայնիվ միևնույն ձևերի մեջ չհարատեցին, կարծեք հետզհետե հաճելի չերեցավ Հայերին նույն արևմտյան ձևերը, ուստի դեռ 5-րդ դարուց սկսեցին փոխել, և հանելով բազիլիքների հատկանիշներն՝ տվին բոլորակ, քառակուսի ու այլ ձևեր և շքեղության համար նաև գմբեթավորեցին հայկական ոճի հատուկ գմբեթներով:

Գմբեթը զուտ արևելյան ոճ է, ծագումը կհասնի մինչև քաղղեական շրջանը, թեև դեռ անկատար վիճակի մեջ, այնուամենայնիվ գոյություն ունեցան հին Քաղղեայում շինված փոքր ծավալով դամբարանների վրա և ասորաբաբելական շրջանում մի քիչ ավելի կատարելագործություններ՝ Նորսասպատի պալատի նախասրահի վրա: Հին պարսկական պետություն մեջ գմբեթաշինությունը այնքան կատարելագործության հասած էր, որ հսկայական մեծություններ և բարձրություններ գմբեթներ շինվեցան պարսկական պալատների վրա, այդ շրջանում ոչ միայն արքայական պալատների վրա, այլ և անհատական մեծ շենքերի մեջ իսկ սովորական էր դարձած ցածր կամ միջակ գմբեթ շինել փոքր ի շատե ընդարձակ սրահների վրա: Պարսկաստանի հսկայական գմբեթների ուղղակի ազդեցությունն էր, որ անցավ դեպի Արևմուտք և Հոռոմի մեջ ն. Ք. - մ. թ. Ա դարուն շինվեց Պանթեոնը՝ հսկա գմբեթով՝ հանուն բոլոր աստվածների: Այժմ նույն շենքի նմանություններ շինված գոյություն ունի մի այլ Պանթեոն՝ Փարիզի մեջ, որ ծառայում է իբրև տապանատուն հասարակական մեծամեծ ծառայություններ կատարող հանգուցյալների գերեզմանների համար:



Նկ. 7. Գոմի օդա գյուղական տան մեջ

Պարսկաստանին անմիջապես հարևան Հայաստանը ետ չմնաց ճարտարապետական այդ շքեղ մեծագործությունները: Հայկական ոճի հատուկ գմբեթի ձևը ինչպես հայտնի է բոլորակ թմբուկի վրա կոնաձև ծածկն է, ըստ ժողովրդական ավանդության, այս ձևը իբր խորհրդանշան վերցրին հայերն Արարատ լեռան կոնաձևից, որ հեթանոսության ժամանակ խորհրդավոր պաշտելի սարն էր Հայաստանի, ինչպես աստվածաբնակ Ոլիմպոսը Հունաստանի համար, թեև քրիստոնեությունը ջնջեց ըստ երևույթին Արարատի պաշտամունքը, այնուամենայնիվ Հայաստանի կենդրոնին վրա գտնվող և հին ավանդություններով հարուստ այդ սարն իր հմայքը չկորցրեց ժողովրդի աչքին, եղան ժամանակներ որ Հայաստանի թագավորներ իրենց դրոշակների վրա իբր հայկական սիմբոլ Արարատի պատկերը դրին Նոյան տապանով:

Այստեղ հարկ է գիտենալ մի կարևոր հանգամանք. հին հուշարձանների քանակությամբ պարզված է, որ Հայաստանում գմբեթաշինությունը երկու ուղղությամբ զարգացավ, մեկը այն է, որ մինչև մեր օրերը գոյություն ունի եկեղեցիների վրա՝ թմբուկավոր և կոնաձև ծածկով, իսկ մյուսը՝ թեև արտաքուստ միանգամայն անփառունակ, սակայն ի ներքուստ խիստ շքեղ կազմվածք ունին շենքի իրագործման ժամանակի ճաշակին համաձայն քանդակագործություններով: Այս երկրորդ ուղղությունը իրագործված է դարձյալ քարով եկեղեցիների նախագավիթների, տոհմային դամբարանների և այլ հարակից շենքերի վրա, որոնք անկախ են եկեղեցիներից: Սակայն երևում է, որ քարյա այս ոճով շինված գմբեթներն առաջ են եկել առհասարակ փայտաշեն տների մեջ գերաններով իրագործված գմբեթներից, որոնց գրական լեզվով սողմաքաշ են անվանում, իսկ հասարակ ռամկական բարբառով դանաավում: Գմբեթների այս գեղեցիկ ձևը Հայոց մեջ պահված է եղել մեր ժամանակի քաղաքների և գյուղերի մեջ շինված փայտաշեն տների մեջ և կամաց կամաց անհայտանալու վրա է, տեղի տալով նորաձևությունների, այսինքն հարթ հորիզոնական առաստաղների: Այս սողմաքաշ գմբեթների մեջ երբեմն այնքան գեղեցիկ և խնամքով շինվածներ կան, որոնք անհնար է որ քննող հետաքրքիր ճարտարապետի ուշադրությունը չգրավեն (տեստեսական և դիմացկունություն տեսակետով): 1913 թվականին հայտնի գիտնական Ստրչիգովսկի առանձին խնամքով լուսանկարել տվավ այս սողմաքաշ գմբեթներից մեկը՝ Մարմաշենի մոտ Ղանլիճա գյուղի մեջ: Դեռ 19-րդ դարում, արևմտյան և հարավային Հայաստանում, որ

ես առիթ եմ ունեցել շրջելու, այնքան սովորական եղած էր մեծ տներու մեջ գմբեթարդներով մի ընդարձակ սրահ կամ սենյակ շինել, որ գրեթե պահանջ էր դարձել թե՛ տանտիրոջ կողմից և թե՛ սուսը շինող ճարտարապետի կամ վարպետի կողմից, սրանով թե՛ տանտիրոջ ճաշակն էր գնահատվում և թե՛ շինող վարպետին արվեստին մեջ ունեցած հմտությունը գովաբանվում: Մեծ տների մեջ այսօրինակ գմբեթարդ ունեցող սրահներին սովորական լեզվով դոպապաի կամ կոպապա անունն էր տրվում: Արտաքուստ գմբեթավոր մասնավոր շենք, այն մտքով ինչպես որ էր ի հնումն, գրեթե ինձ չէ հաջողվել տեսնել մասնավոր շինությունների վրա, սակայն հաճախ երևում էին գմբեթանման թմբուկավոր մասեր մեծ տների կատարին անկյունավոր կամ քառակուսի, որոնց առհասարակ լապտեր (Ֆանար) անունն են տալիս: Բայց սրահ հակառակ գրեթե բոլոր եվրոպայում մասնավոր մեծ շենքերի, թատրոնների և այլ պետական հասարակական շինությունների վրա բազմաթիվ են գմբեթները, որոնք առանձին շուք և վեհություն են տալիս շենքի ընդհանուր տեսքին:



Նկ. 8. Գլխատան ծածկը գյուղական տան մեջ

Մինչև ցարդ Համառոտակի բացատրություններին, կարծում եմ, որ բավական է հասկանալու համար, թե Արևելքում կրոնական հարկածածուկ շինություններ չեն եղել, իսկ Արևմուտքում որ հունական գեղեցիկ ճարտարապետությամբ, բացի մեհյաններից, նույնիսկ աշխարհիկ շինությունները և մեհյանական ձև ունին, այդ իհարկե ժամանակի ոգու պահանջն էր (ճարտարապետության, գեղարվեստականության պահանջն էր և ընդհանուր տիպ շենքերի) այնուամենայնիվ այդ մեհյաններն ալ աշխարհիկ ծագում ունեին, թագավորական ունկնդրության սրահների ձևերն էին, որ մեհյաններու համար ընդունելի եղան, նաև բազիլիկները, որ քրիստոնեական եկեղեցիների անունով սրբազործվեցին, դարձյալ զուտ աշխարհիկ ծագում ունեին և պետական կարիքների համար ստեղծված: 4-րդ դարուն, նորադարձ քրիստոնեության ժամանակ հավատացողների թիվը այնքան մեծ էր և եկեղեցվո պահանջը շատ, որուն պատճառով ճարտարապետներ չէին կարողանում նոր հավատի համար տաճարների շինություն հասցնել, բազիլիկները դրվեցին քրիստոնեից տրամադրության տակ, որ նույնությամբ ընդունվեց և հետագա նորոգ շինությունների և անփոփոխ օրինակ դարձավ, խիստ աննշան հավելումներով: Այլ սակայն, մարդկային ճաշակը մի քանի դարեր անցնելուց հետո երևում է որ նույնը չմնաց, մասնավորապես Արևելքում, շատ վաղ ժամանակ սկսեցին բազիլիկներից անկախ տարբեր ձևեր տալ եկեղեցիներին, որոնք եթե խորը ուսումնասիրվին, պիտի տեսնենք որ այդ նորաձևությունների նախատիպերը գոյություն ունեցան Աքեմենյան շրջաններում Պարսկաստանի մեջ, ուր մեհյաններ կանգնելու սովորություն բնավ գոյություն չունեցավ բացի փոքրիկ ատրուշաններից և զոհի սեղաններից: Հայաստան, որ մի փոքր ժամանակ ընդունեց բազիլիկ ձևերն ընդհատումներով, պատճառն այն էր, որ քրիստոնեությունը գալիս էր Հայաստան արևմուտքից և հարավից, ուր միահամուռ ենթարկված էին մարդիկ քրիստոնեական ամբողջային կրոնքին: Հայաստան ընդհանրապես ոչ միայն չհավերժացուց արևմտյան քրիստոնեից ընդունած բազիլիկ ձևը, այլև չմտցրեց դավանության պահանջած այն մանրամասնությունները, որոնք կրոնական Ֆանատիկոսության հետ էին կապված: Որչափ ժամանակ որ Հայոց քրիստոնեությունը անկախ մնա օտարներից, այնքան ժամանակ մենք չենք գտնում Հայոց եկեղեցիների մեջ հեթանոսական գավիթ, ողբացողաց կայան, կանանց բաժին և այլ հարամասունքներ: Նույնիսկ այն ժամանակները, որ կարծվում էր, թե հայերը

վերին աստիճան եկեղեցասեր են եղած, պատմազրական ավանդություններ ցույց են տալիս, որ այդ մոլեռանդությունը կղերականների մեջ էր և հոգվո փրկության և հավիտենական կյանքի հեռանկարներ ցույց տալով հպատակեցնում էին ժողովուրդին: Այս մասին եթե ուզենք տեսնել օրինակներ, բազմաթիվ են Հայ մատենագրությանց մեջ՝ սկսած 5-րդ դարուց մինչև վերջին ժամանակներս: Մեր միակ դյուցազներգակ և բանաստեղծ Եղիշեն իր միանձանց ճառին մեջ, ողբագին ցավ է հայտնում, որ Հայ մեծամեծներ, նայելով իրենց աշխարհիկ կյանքին, տեղ պիտի չունենան երկնքում: Մի հոգեբանական պերճախոս օրինակ է 10-11-րդ դարերու քրիստոնեական ամբոխի նկատմամբ, Պյուզ Հովհաննես վարդապետի ավանդությունը: Այս ավանդությունը գալիս է մեզ ապացուցանելու որ Հայ ժողովուրդը միշտ էլ այն մոլեռանդ ավելորդապաշտությունները չէ ունեցել, ինչպես որ կարծում ենք մենք և կղերն այնպես չէ աստվածացուցել ինչպես ժամանակակից արևմտյան քրիստոնյաները: Ամենայն հավանականությամբ այս անտարբեր վերաբերմունքից է բխում կղերական մատենագիրների այն ողբերգական ցավերը, որոնք աշխարհային բոլոր դժբախտություններ, բնության արհավիրքներ, պատերազմներ և այլն և այլն վերադրում էին ժողովրդի դեպի կրոնը և հոգևորականությունն ունեցած անտարբեր և թույլ վերաբերմունքին: (Ավելացնել կղերների դարավոր պայքարը թագավորների և իշխանների հետ՝ տիրապետելու ձգտումով): 1031 (?) թվականի ահեղ երկրաշարժի ժամանակ Հովհաննես Կոզերն մեծ վարդապետը գրեթե նույն պատճառներին էր վերադրում բնական այս սոսկալի պատուհասը: Թերևս հարցվի, թե այդքան մակերևույթին հավատ ունեցող ժողովուրդը ինչու համար շինում էր անօրինակ վայելչությամբ մեծամեծ տաճարներ: Դրա պատճառը հավատից ավելի փառասիրությունն էր, երբ ի նկատի ունենանք, որ մինչև 15-րդ դար ոչ մի ժողովրդական եկեղեցի չունինք, բոլոր եկեղեցիների շինությունները կապված են թագավորների, բարձրաստիճան նախարարների և այլ իշխանների հետ, որոնց փառասիրությունը պահանջում էր ոչ միայն բնիկ Հայաստանի ժողովրդին կողմն հարգանք ու պատկառանք վայելել, այլև միջազգային եկեղեցաշինության մրցումներից ետ չմնալ, որ նույն ժամանակներում բյուզանդական սահմաններով սուևկի նման բուսնում էին տաճարներ ժամանակի ոգու պահանջմամբ: Մասնավորապես Հայաստանի համար անհաստատ անկախության մեջ եկեղեցին էր մի ամուր շրջանակ ժո-

ղովրդին պահելու համար, և հոգևորական դասն էր ընդհանրապես Հայոց ազգի և պետությունների միջև միջնորդի դեր կատարողը: Պետական իշխանությունները երբեմն քայքայվում էին, սակայն ժողովրդի ամբողջությունը պահպանվում էր եկեղեցվո շուրջը հավաքված: Իրաց այս վիճակին մեջ դժվար է հին հայերին մեղադրել կրոնական մոլեռանդության մեջ, սակայն ինչ որ առավելապես գնահատելի է, արվեստասեր և գեղարվեստասեր ժողովրդի համար այն է, որ ընդհանուր գեղարվեստը զարգացնելու մեծ ասպարեզներից մեկն էր կրոնական կոթողը, որ 5-րդ դարին մինչև 15-րդ դար չափազանց չքեղ և հետզհետե վերածնվող ոճերով կանգնվեցին և այսօր մեծ պատիվ են բերում ստեղծագործող ժողովրդին. համաշխարհային գեղարվեստի պատմության մեջ Եվրոպայում իրագործված միջնադարյան մի քանի չնաշխարհիկ ոճերի ծննդավայրը Հայաստանն է համարվում վճռականապես: Միայն եկեղեցիները չեն, որ Հայ ժողովրդի գեղարվեստասիրական ճաշակն էր ապացուցանում, շիրիմներ և դամբարաններ ևս, ինչպես ուրիշ ամեն ազգաց մեջ, նույնպես Հայոց մեջ, մեծամեծ չքեղությամբ են կանգնված՝ սկսած ամենահին դարերից մինչև մեզ մոտիկ վերջին դարերը: Դժբախտաբար այս վերջիններն իբր ոչ բոլորովին կրոնական շինություն, ավելի են ավերվել քան եկեղեցիները, առհասարակ փլատակները և շենքերի գեղարվեստական բեկորները միայն մնացած են տեղերի վրա: Աշխարհիկ շինությունների կորուստը կամ ավերումը թույլ չի տա լիովին ապացուցանելու նույն չքեղությունները, այնուամենայնիվ կան փաստեր այդ մասին:

Շատերի համոզումն է եղած այսօր, որ հայերը Հայաստանում միմիայն եկեղեցիներ են շինած, քաղաքակրթական ուրիշ ասպարեզներում բնավ չեն առաջ գնացել բացի ճարտարապետականից: Այս թյուր կարծիքն առաջ է գալիս գլխավորաբար գուցե այն պատճառով, որ այսօր մեծ մասամբ եկեղեցիների ավերակներ են մնացել կանգուն անցյալի իբրև վկաներ: Նախ՝ պետք է լավ իմանալ, որ առանց քաղաքակրթական ընդհանուր զարգացման ճարտարապետությունը երբեք չէր կարող առաջադիմել Հայաստանի մեջ, իսկ ճարտարապետության և գեղարվեստի զարգացման չափն իմանալու համար, խորհուրդ եմ տալիս դիմել եվրոպացի գիտնական ճանապարհորդների գրած այն հարյուրավոր հատորներին, որոնք ամբողջապես կամ մասնակի կերպով հետազոտած, ուսումնասիրած են և առանձին հիացումով են խոսում Հայաստանի ժողովրդի կենսունակության շրջապատում ծաղկող

գեղարվեստներից օգտվելու ընդունակության և ստեղծագործական տաղանդի մասին: Այնուամենայնիվ, եթե Հայաստանում բացի եկեղեցիներից, ուրիշ շենքեր չեն տեսնում, այդ չի նշանակում զուտ ճշմարտություն լինելը, բնականաբար չեն տեսած ուրիշ բազմաթիվ աշխարհիկ կուլտուրական մնացորդներ:

Բովանդակ աշխարհի ճարտարապետության պատմությունը եթե թղթատենք, կգտնենք միմիայն եկեղեցիներ, որոնց վրա հիմնված, գիտնականներ իրենց ուսումնասիրություններն ու եզրակացությունները հանում են զանազան երկրների ճարտարապետության զարգացման մասին: Արևմուտքում միայն Հռոմեական և մասամբ Բյուզանդական կայսրությունն է, որ թողել են աշխարհիկ կամ քաղաքային շինություններ, որոնց ավերակները միայն կան գիտնական խուզարկուներու առջև: Կրոնական շինություններ միայն պահված լինելու մասին, ենթադրություններ անել կամ կարծիք հայտնել առայժմ տեղը չէ, յուրաքանչյուր ժամանակակից պատմաբան կարող է գոհացում տալ այդ առեղծվածային կարծված հարցին, սակայն ես առայժմ խուսքս մասնավորեցնելով Հայաստանի վրա, հաստատապես կարող եմ ասել, որ այնքան կուլտուրական և քաղաքային շինություններ են շինված Հայաստանում, որ եթե բոլորին հավաքենք գուցե ավելի մեծ թիվ կազմեն քան եկեղեցիները: Իմ մոտավորապես 20 տարվան հետախուզություններս ինձ տվել են բազմաթիվ նյութեր, որոնք մինչև այսօր հնար չէ եղել հրատարակել, սակայն ավելորդ չեմ համարում այստեղ դնել մի քանի կարևոր նմուշներ, որոնք կարծեմ բավական կլինին ապացուցանելու, թե հայեր դարերով ինքնուրույն պետություն կազմելու մեջ, զուրկ չէին պետականության արժանավորություններից (Գր. Մամիկոնյանի պալատը Արուճում, Սահմատիսի պալատը Մրենում, Սահմատիսի պալատը Անիում):

*
* *

Նախաքրիստոնեական 2-րդ դարուն, Հունահռոմեական երկիրների նման, թատրոնները գոյություն ունեցել են Հայաստանի մեջ, որուն մասին վկայում են օտարազգի պատմագիրներ: Հայոց արքունիքները (մասնավորապես Մեծն Տիգրանի ժամանակ) ոչ միայն պահանջ էր զգում թատրոններ շինելու, այլև նրա հաջորդ Արտավազդը գրում էր նաև պիեսներ թատրոնների մեջ ներկայացնելու համար: Թե որչափ խրախուսում էին գիտությունն ու արվեստները, թող ամեն մի հետաքրքրվող դիմե

պատմագրութեանց, իմ նյութիս սահմանը շատ նեղ է այդ հարցերով զբաղվելու համար: Իսկ քրիստոնեական թվականի սկզբնավորութիւնից հետո մինչև 15-16-րդ դարեր, մեզ խիստ շատ նմուշներ են մնացել այդ ժողովրդական և կուլտուրական հիմնարկութիւններն կամ հուշարձաններն բացառապէս ենթարկված միմիայն հայկական ոճին, որոնց գլխավորներն են հետևյալ հուշարձանները:



Նկ. 9. Անիի կամուրջի ավերակներն Ախուրյան գետի վրա

Թովմա Արծրունին, 10-րդ դարում, Վասպուրականի սահմաններում այնպիսի բազմակողմանի շինարարական աշխատանքներ է նկարագրում, որոնց շինելակերպերին և ճաշակի մասին այսօրվան գեղարվեստագետներին և շինարարական մասնագետներին իսկ հիացում է պատճառում: Իմ հոգևածիս սահմանը շատ նեղ է այդ բոլորը մի առ մի գրել. սակայն այդ շինարարական աշխատանքներից ամենից ուշագրավը և կարևորը կուզեմ այստեղ հիշատակել: Գագիկ Ա. ուզելով ծովի մեջ մի խաղաղ նավահանգիստ շինել, չորս ձիարչավ երկարութեամբ (ավելի քան երկու կմ.) ծովը լեցուցեր է մեծամեծ ժայռերով և վրաները շինել է հաստատուն պարիսպներ նավահանգիստը շրջապատող: Այս պարիսպները այժմ ևս երևում են ջրի

մեջ, որովհետև վերևի մասերը փլել են, նաև ջրի մակարդակը բարձրացել է դարերի ընթացքում և պարիսպի ստորին մասերը մնացել են ջրի մեջ: Թովմայի՝ այս նավահանգստի շինութեան մասին չափազանց ուշագրավ է նկարագրութիւնը: Այնպէս մանրամասնութեամբ և ճշգրիտ նկարագրում է քարերի տեղափոխումը, ծովի մեջ հոսեցման եղանակները և այլ մանրամասնութիւններ, որ այսօրվան միևնույն նպատակով աշխատանքներից ոչ մի տարբերութիւն չի երևում, միայն եթե կա մի տարբերութիւն, որ մեզ հայտնի չէ, այն ժամանակվան ջրի մեջ քարեր ամրացնելու համար գործածված կրաշաղախի տեսակը և բնույթն է: Այս մասին ոչ ոք հետամուտ չէ եղել, կարողացել են նկարագրութիւնը, նկատել են նավահանգստի պատերը ջրի տակ և այդքանով բավականացել են: Վասպուրականի մասին այսօրվան հայտնելուց հետո ես կանցնեմ Շիրակ գավառին, որը ես անձամբ շրջել եմ և ամեն մի մնացորդ տեղի վրա տեսել ու արձանագրել եմ:

Ախուրյան գետը որ ամբողջութեամբ Շիրակի թագավորութեան է պատկանում, բնակչութեան հարաբերութեանց գյուղութեան համար այդ գետին վրա, սկսած Մարմաշենից մինչև Արաքսի խառնուրդը շինել են ինը հսկայական միակամար կամուրջներ, որոնց կամարները 23 մետրից մինչև 30 մետր բացվածք ունին, կամուրջների կառուցվածքը եղել է սրբատաշ քարերով և այնպիսի շինարարական մաքրութեամբ, որ այսօրվան մեր ամենին խնամքով կառուցված շինքերն կգերազանցեն: Եվ ոչ ոքի թող տարօրինակ չթվի, որ ասենք թե 31 մետր լայնութիւն ունեցող միակամար մի կամուրջի կամարագագաթը 105 սանտիմետր միայն թանձրութիւն ունի:

Չրբփրու գյուղի առջև շինված կամուրջը ավելի գերազանց հատկութիւններով օժտված է, որը ոչ միայն այսօրվա ավերակ վիճակի մեջ իսկ հպարտ է յուր ահեղ կառուցվածքով այլև իր վրա ունի անցյալումն բարձր տեղերը ուղղելու համար ջրուղի եղած լինելու նշաններ: Այս կամուրջը թե՛ ավելի լայն է և թե՛ ավելի բարձր քան Անիի կամուրջը: Այս երկու կամուրջները քանդվել են թուրք-պարսկական կռիվի ժամանակ պարսիկների ձեռքով՝ թուրքերի արշավանքը դժվարացնելու համար: Մնացյալ յոթ կամուրջները թեև ավելի քանդված և ավերակ, սակայն ցույց են տալիս միևնույն մեծութիւնը և արվեստագործական վեհութիւնը: Այս կամուրջների շինութեան ոճը եթե քննենք, պիտի տեսնենք, որ իրենց պարզութեամբ, ոճի հատկութիւններով իրենց կամարների ձևով,

տեղ տեղ քաշված moulure-ների պարզութեամբ ու գեղեցկութեամբ կպատկանին տեղական հայկական ոճին (այստեղ կարելի է հիշատակել Դեբեդի կամուրջը): Շիրակի ամեն կողմի վրա կարելի է տեսնել ձեռագործ ճանապարհների մնացորդները, որոնք մի քանի վերստ երկարութիւն են ունեցել և այն տեղերը ուր ժայռերի և խութերի են պատահել, ճեղքել են բազալտի ժայռերը պետք եղած լայնութեամբ և երկարութեամբ և շարունակել են ճանապարհը (Բագարան, Անի, Աղջաղալա, Ղրղալալի հյուսիսային կողմը և այլն և այլն): Ուղղման համար ջրանցքների սխտեմով և բազմազանութեամբ հետաքրքրվողներին, խորհուրդ կուտայի տեսնել ամենաուշը Բագարատունիների օրով շինված Ամբերդի ջրանցքները, որոնք խորաձոր լանջերի վրա շինված են անջրդի հողերը մշակելու համար: Ամբերդի գետի միայն աջ լանջին վրա սկսած ցածից մինչև վերին ձորեզրը 13 հատ ջրատար առուներ են շինված, որոնց մեկ քանիսը դեռ մինչև այսօր օգտագործում են շրջակա գյուղացիք մինչև Տեղեր կամ Կոչ գյուղերը: Ամբերդի ձախ ձորալանջին նույնպէս հինգ հատ ջրատար առուներ են եղել, որոնք բուն Ամբերդի բերդաշրջանը ուղղելով, անցնում էին շրջակա արևելյան և հյուսիսային գյուղերը, որոնք այժմ անբերրի են առուների խանգարման պատճառով: Նույն դրութիւնը կարելի է

տեսնել նաև Անիի շրջանում, որ մեծ քանակութեամբ ջուր բերված էր Ալաջա լեռան և Գետիկների աղբյուրներից, որոնք ոչ միայն ուղղում էին շրջակա ամբողջ այգիներն ու պարտեզները, այլև լեցնում էին քաղաքի հյուսիսային պարիսպի առջև փորված լայն խրամատները, և անցնելով այս խրամատներից քաղաքի արևելյան և արևմտյան լանջերում եղած այգիներն ու պարտեզները, ուղղելուց գատ դարձնում էին շատ ջրաղացներ և ձիթհանքի քարեր: Այս ջրատար առուների հայտնի հետքերը այսօր ևս կարելի է տեսնել Եղվարդում. Գր. Մամիկոնյանի շինած բազմանկյունի եկեղեցիի մոտերը Սոգյուլի ձորալանջի վրա և այլ տեղեր: Մենակ Անի քաղաքում շինված են հինգ հատ բաղնիքներ, բացի պալատական բաղնիքից, որոնց չորսը պարիսպի մեջ են, իսկ մեկը պարիսպից դուրս: Բաղնիքների ձևերը հիշեցնում են արևելյան ձևերը, յուրաքանչյուր բաժանումները գմբեթավորված և տաք ու պաղ ջրերի խողովակները դեռ մնում են ամեն մի գուռի առջև:

Այդ ուղղութեամբ դեռ չեն քննված նախքան Անին գոյութեան ունեցող հայկական հին քաղաքները, ինչպէս Մրեն, Բագարան, Արգինա և Երագավորս, որոնց մեջ անհնար է որ չգտնվին հասարակաց առողջութեան օգտակար այս կարևոր հիմնարկութիւնները: Հայոց վանքերը, բացի իրենց



Նկ. 10. Թալինի իջևանատան ներքին մասերից

տեղական ճաշակի և շինանյութերի ինքնուրույն հատկությունն և համեմատ, յուր արևելքից առած դասերը անհունապես զարգացուց նույնիսկ Հին աղբյուրները անճանաչելի դառնալու չափ: Այս ամենը կատարված էր դեռ այն ժամանակ, երբ ումանական ճարտարապետությունը գոյություն չուներ և առնվազն ավելի քան երեք հարյուր տարի անցնել էր հարկավ, որ ումանական արվեստը ծրագրվեր:

Հիրավի, եղել է ժամանակ, որ Արևմուտքը մեծ ազդեցություն է ունեցել Հայաստանի քաղաքակրթության վրա, նախաքրիստոնեական շրջանում, մասնավորապես Արշակունիների ժամանակ, բայց այդ ազդեցությունը մեզ տալիս են հայ և օտար պատմագիրներ, ոչ թե կանգուն կամ կիսականգուն հուշարձանական վավերական վկայություններ:

Քրիստոնեական առաջին դարուց մինչև երրորդ դար, մենք ոչ մի հուշարձան չունինք, բացի Գառնիի մեջ Տրդատ Առաջինի կանգնած հուշարձանը, որպեսզի մենք հիմնավորենք պատմագրաց տված տեղեկությունները նաև ճարտարապետական տեսակետով: Մաքուր հուշարձանական ոճով կանգնված Տրդատ հուշարձանը իր շքեղ գեղարվեստական ոճով, բնավ ազդեցություն չէ ունեցել Հայաստանի շինարարության և ճարտարապետական ոճին վրա և ինքը մենակ մնացել է Հայաստանի սրտին վրա, մինչդեռ անվիճելի կերպով 5-րդ դարուն նույնիսկ Գառնիի մեջ կառուցված մեծ կաթողիկեն, որը այժմ կիսավեր վիճակի մեջ է, բնավ չունի արևմտյան հատկանիշ: Երկու կամ երեք հին հուշարձանների մեջ, թեև երևում են մի քանի արևմտյան գծեր, ինչպես էջմիածին, Տեկոր, Շիրվանձուք, բայց ընդհանրապես անոնց կառուցումը և ճաշակը միշտ Արևելքն է հիշեցնում: Արևմտյան ճարտարապետության մի քանի մասնավոր ձևեր, որոնք հետագային ևս պարբերաբար երևում են Հայաստանի հուշարձանների վրա, մինչև 11-12-րդ դար, հաստատապես մեզ ենթադրել են տալիս, որ ազդեցությունը եղած է Սիրիայի ճանապարհով, որովհետև 5-րդ դարուն կանգնված Բաշ Ապարանի և ուրիշ ժամանակակից շինքերը զուտ սիրիական զարդաքանդակներով զարդարված են: Իսկ 7-րդ դարուն կանգնված Զվարթնոց հոյակապ տաճարը, հուղմանականից շատ ավելի սիրիական ոճի և ճաշակի հատկանիշներ ունի: Այնուհետև մինչև 12-րդ դար, թե՛ Անիում և թե՛ Հայաստանի ուրիշ մասերում, հունա-հույնական աննշան մանրամասնություններ երևում են դռների և այլ զարդաքանդակների մեջ պատշաճեցուցված:

«Երբ 429 թ. Սասանյանները տապալեցին Արշակունիների բոլոր մնացորդները Հայաստանում, անոնք իրենց հետ բերին ոչ միայն քաղաքական սիստեմ, այլ նաև տարբեր կրոնական հաստատություններ և իրենց դինաստիական դոգմատիկական ֆանատիկոսությունը» (էջ IX): Այսպես է բնորոշում առաջաբանի հեղինակը նույն դարերուն Հայաստանի քաղաքական կացությունը: Ես չեմ կարող որևէ առարկություն անել այս կարծիքին դեմ, Սասանյանների ժամանակ Հայաստանի քաղաքական կացության մասին, այդ կարող պատմաբանների լուծելու խնդիրն է, սակայն միայն մի բան ինձ չափազանց հետաքրքրել է, այն է, գտնել Հայաստանում սասանյան կրոնական տիպի հաստատությունների մնացորդներ, բայց այդ տեսակ հետքեր գտնել ոչ միայն ինձ համար անհնար է եղել, այլև մի քանի խուզարկու մարդկանց ենթադրությունները ևս միանգամայն անհիմն են: Պարզապես երևում է, որ սասանական կրոնը Հայաստանի մեջ ընդհանուր տիրապետող չէ եղած, հետևողներ խիստ սահմանափակ եղել են առանց կրոնական նշանակելի հաստատությունների:

Գալով Բաղրուշայտիսի աշխատության, արվեստագիտական չափազանց լուրջ հրատարակություն է: Նա ցույց է տալիս, ոչ միայն ումանական արվեստի մեջ իր կատարյալ հմտությունը, այլև հայկական ճարտարապետության մեջ իր ընտրած ճյուղի, մանվածոների ուսումնասիրությունը կատարում է ամենայն բարեխղճությամբ: Քննություն է ենթարկում բոլոր ձևերը, անոնց հյուսվածքների եղանակը, բազմազանությունը և միանգամայն բարդ ձևերը, որոնց տարրալուծելով, պարզելով ցույց է տալիս ընթերցողին քանդակող արվեստագետներին չափազրական հմտությունը և քանդակելու մեջ ունեցած ճարտարությունը:

Հեղինակը, ինչպես ասացինք, ուսումնասիրության նյութ ընտրել է Հայ-վրացական մանվածո քանդակները և հարթաքանդակ պատկերադրոշմները, որոնք առհասարակ գտնվում են հուշարձանների պատերի վրա փորագրված: Ես այստեղ չպիտի զբաղվիմ ամբողջ գրքի բովանդակությունով, այլ պիտի զբաղվիմ Հայաստանի մանվածոների մասին գրվածներով, որոնք հաճախ իր խոսքերով պիտի ներկայացնեն ընթերցողին և պիտի գրեն իմ դիտողությունները, եթե կարիք լինի դիտողության:

Շատ քիչ է զբաղվում մանվածոների պատմականով, այնուամենայնիվ հետաքրքրական են տված տեղեկությունները և իր տպավորությունը հնագույն արվեստի մի ճյուղի մասին, որին սահ-

մանն է գծում արևելքում Սև ծովից մինչև Կասպից ծով տարածված երկիրները, այսինքն բովանդակ Անդրկովկասը:

«Մանվածոները ամենահին ձևերի խումբին կպատկանին, որը մարդիկ գործածել են իրեղեններ և հուշարձաններ զարդարելու համար: Ոչ ոք չպետք է համարի որպես բարբարոսական ոգու արդյունք կամ որպես Ասիայի հատուկ մի տարր: Իր տարածված երկիրները ևս կլիվի ընդարձակ ինչպես իր հնագույն ծագումը: Միջին դարու բոլոր նախնական ժամանակներում, հետո ումանական շրջանում, և Արևելքի մեջ ևս զարդաքանդակների այս արվեստը, երկար ժամանակ շատ սիրելի թեմա եղած է»:

«Արևմտյան Ասիան, քրիստոնեական հուշարձանների զարդաքանդակների մեջ, արտակարգ կարևորություն տվավ մանվածոներին, մասնավորապես Հայաստանի և Վրաստանի մեջ»:

«Անօգուտ չէ ստորագծել, որ քրիստոնեական թվականներին, մեր տեսած նույն երկիրներին մեջ, շատ հին ժամանակներում այսօրինակ մի զարգացման ոճ գործածել էին քաղղեացի և հիթիթ քանդակագործներ և կարելի է նույնիսկ ավելի հին ժամանակներում ևս: Մեր ծրագրի մեջ չի մտնում պատմական հաջորդության մի կապ փնտռել և հաստատել այս սիստեմաների մեջ, որ կրնան տեսականապես վերլուծվել մի միության և կգտնվին նաև իրենց բաղկացության մեջ ավելի հին ձևերը, որոնք այժմ խիստ հեղաշրջված են»:

«Մանվածոների թիվը, բազմազանությունը և երկարատև գործածությունը, ի սկզբան միօրինակության տպավորությունը կլիողուն: Այս օճապտույտ հանգույցներով համատարած հյուսվածանկար քարերը, առաջին հայացքով միմյանց նման են և ստեղծագործելու անընդունակ մի ժողովուրդից ստրկաբար դրոշմված, բայց ավելի մոտիկից տարրալուծելով, պիտի տեսնենք, որ կազմական ոճը չափազանց բարդ է և այս այլազան գուգախառնումները, մեծ ճշտությամբ մեկը մյուսից կլիսեն, որ ունին իրենց մեջ չափազատական մի բան: Բառին բուն իմաստով, զարդական ձևերն անկե կանխատվին այնպիսի պայմանների մեջ, որ կպարտավորվին ճշտել, և թեևս պիտի օգնենք ըմբռնելու ոչ միայն այս արվեստի ոգին, այլ և բաղադատական ճանապարհով խուզարկությունները լույս պիտի սփռեն ուրիշ երկիրների քրիստոնեական արվեստների վրա»:

Այս հոյակապ հրատարակությունը մի լուռ մեղադրանք է Հայաստանում ապրող բազմաթիվ ճարտարապետների հասցին, որոնք բնավ չեն հ-

տաքրքրված իրենց անմիջապես շուրջը համատարած սփռված արվեստագիտական անգնահատելի գանձերով: Եվ ահա ինչպես ընդմիջտ, այս անգամ դարձյալ գիտական մի մեծ հաստատության կողմից, Եվրոպայից է գալիս մի մասնագետ, Հայաստանի հուշարձանները ուսումնասիրելու համար, նաև կատարելապես լրացնում է հայ արվեստի գեթ մի մասին վրա, նախորդ գիտնական արվեստագետների մակերևութային և թուղցիկ ուսումնասիրությունները:

Հիրավի, զարմանալ միայն կարելի է՝ հեղինակին թե՛ դեպի հուշարձաններն ունեցած արտակարգ սիրուն վրա և թե՛ մանվածոների մաթեմատիկական և չափագիտական ճշգրիտ ձևակերպումները խորապես ուսումնասիրելու, կատարյալ համբերատարությամբ տարրալուծելու մասին:

Մանվածո քանդակները, ինչպես նկատել է գրքի հեղինակը, ուրիշ շատ օրինակների հետ ժառանգել ենք հեռավոր հիթիթներից և Ասորա-Քաղղեայից, սակայն ակներև է, որ այս հին ցեղերի մեջ թողած պարզ և նախնական ժառանգությունը, անօրինակ բազմաբեղուն կատարելության են հասցրել Անդրկովկասի ժողովուրդները և մասնավորապես Հայաստանը, որոնց արտագրությունները համեմատելով նախկին պարզության հետ, կտեսնենք, թե որչափ սիրելի են Հայաստանում այս մանվածոները և մի խորհրդավոր անհրաժեշտություն են համարել այդ ճյուղի զարգացումը: Դեռ 5-րդ դարեն սկսած, հայ հուշարձանների վրա երևում են մանվածոներ, սակայն ավելի պարզ և թեթև հյուսվածներով: Ավելի բարդ և գերագույն կատարելության հասած շրջանը 10-րդ դարեն մինչև 12-րդ դարն է, որ միանգամայն հավատարիմ նախկին ավանդություններին ավելի խիտ են հյուսվածները և շատ անգամ սովորական երկու ժապավենի, մինչև երեք ժապավենով հյուսված են: Սկսած 13-րդ դարեն է, որ երևան են գալիս ոստերով և տերևներով խառն մանվածոները և զանազանակերպ հյուսվածներով բազմանկյունի աստղերը, որոնք թեև չունին նախկին շրջանի հյուսվածքի խտությունը, այնուամենայնիվ, չափազանց ճոխացած և ծանրաբեռնված մի երևույթ ունին և հաճախ աններդաշնակ, թե՛ իր ամբողջության մեջ և թե՛ իր շրջապատին հետ: Անտարակույս այս շրջանի մանվածոների մեջ, հեղինակը համարում է «արաբական հանճարը այս ձևակերպումների մեջ առաջին կարգի մի դեր խաղացած»: Ինչ որ այլ լի-նի արաբական ազդեցության խնդիրը, պետք է որ այդ ազդեցությունը համարվի 13-րդ դարեն ոչ շուտ, հավանական է համարվում, որ թաթարների

մահամեղականությունն ընդունելուց հետո միայն, մանվածոների մեջ այդ էական փոփոխությունը կատարվել է, այդ չըջանալ անհասարակ, ոչ միայն մանվածոների, այլ և հայոց ճարտարապետության անկման սկիզբն է համարվում:

Այս գրքին մեջ ցանկալի էր, որ ուսումնասիրված լինեին մանվածոների, գոնե քրիստոնեական շրջանի «հաջորդական կապերը», որով մեզ որոշ չափով հայտնի պիտի լինեին, թե ո՞ր երկիրը նախապես ժառանգել է հիններից մանվածոների ավանդույթները, շարունակ պահել և զարգացրել է, և ո՞ր երկիրները եղած են հետևողներ կամ ազդվողներ: Մանվածոն էր նկատվում է, որ որոշ դարաշրջանների մեջ, մանվածոների բնույթը զգալի փոփոխությունների է ենթարկվում. թերևս այդ ուսումնասիրությունները պիտի պարզվեին նաև արաբական կամ իսլամական ազդեցության ժամանակաշրջանը:

Երևի առաջիկային դարձյալ նույն հեղինակից պիտի սպասենք այդ ուղղությամբ մի ուսումնասիրություն:

Թեև սկզբից մինչև վերջը ժամանակագրական համեմատությունն է կատարած հեղինակը, այնուամենայնիվ, որոշ երկիրների մեջ, մանվածոների արվեստագիտական տարբերությունը նշանակել է, որ մեզ համար խիստ շահեկան է: Արդ, այս մասին հեղինակը գրում է՝ «Գալով թեմային Անդրկովկասին մեջ բաժանվելուն, միշտ հավասար և համեմատական չէ: Վրաստանը նվազ խորացած է վերլուծական ոգիով, նոքա հյուսվածքները հաճախ գործածում են շղթայումներով ձևացած և ընծայում են անոր մի ընդարձակ աղյուսակ: Իրենց բազմակյունիների ձևակերպումը ավելի սեղմ է. մասերի շղթայումը, մանվածքը և հյուսվածքն ավելի միատարր և ավելի անձկորեն կապված լինելը կհաստատեն»:

«Հայաստանն ընդհակառակը, ամբողջովին ստորված է վերլուծական ոգով, յուր անթիվ խաչքարերը տարբեր քաղաքայալ հյուսվածքներով կներկայացնեն բոլոր հնարավոր այլազանությունները, այնտեղ շղթայումը խիստ քիչ անգամ կիրարկված է: Ասոր հակառակը, ընդհարա խաչաձևումը, որ կընթի ձևի միությունը, կստանա մի մասնավոր զարգացում, բազմակյունիները կատարյալ երկրաչափական են և հյուսվածքը միանգամայն պարզ է, յուրաքանչյուր տարր դյուրահասկանալի, հաշիվների խորությունը այնտեղ խիստ չորություն կհասնեն և մարդ կզգա, որ ոճի մի հրամայական պահանջի հատկանիշ կստանա»:

«Միևնույն ոգին երևան կուզա նաև բարձրաբանական հորինածի մեջ, սա միօրինակ կանոնա-

վորություն ունի, ձևակերպությունը խույս կուտա այլազանություններից, հաշված է նաև քանդակով ու կարկինով. գծագրության սովորագծի շուրջը եղող դատարկությունները խորացնելով է, որ դուրս կբերեն ուրվագիծը. հասարակ եղանակ թե՛րահարթ քանդակագործության: Հատակը կմնա խորություն մեջ ծածկված և կտարածվի սովորավոր մի սիւնոցի նման: Պատկերագրական այս նշանագծերը ճշտորոշված են նաև փողածև փորվածքներով, որք կընթանան հյուսվածքին զուգընթաց, կկրկնեն յուր գծագրությունը և կուրվագծեն մի սովորի շողով»:

«Վրաստանի մեջ աստիճանաչափը ավելի ընդլայնված է, փորվածքները ավելի շեշտված, հորինվածքը նվազ մանրամասնությունների մեջ կմտնեն: Մինչ դեռ Հայաստանի մեջ քաղաքությունաց աստիճանաչափը շատ ավելի փոքր է, հատակի փորվածքները նվազ շեշտված, ամբողջության մեջ ավելի խտացած, ուրվագծեր ավելի նուրբ են, քանդակագործական դուրի ճարտարարությունը ուկերչական աշխատանքն են հիշեցնում»:

«Այս կերպով մենք կարողացանք հետևել Անդրկովկասյան մանվածոների շրջափոխությանը մեջ, մի չափաբերական ձգտումի: Սա փակագրի և չափագրության ճշմարիտ պաշտամունք է, որ անհրաժեշտ է պատշաճապես տալ արևելյան ոճին: Այսօրինակ հղացված արվեստի մի գործ, խաչի արդյունք է, արվեստագետի ճաշակը կամ քմահաճույթը է, որ առաջ վարել է գրիչը: Հանպատրաստից մի հորինված է, որ ինքնաբերաբար գտել է ձևերու այս բազմապիսուությունը, նա մի գերազույն գիտություն տեր արվեստագետի հաշիվն ունի իր բոլոր եղանակների մեջ: Բանդակագործը մի չափագետ է, և փնտրում է չափագրական կարգով խնդիրների լուծումը և իր հրահանգները դրոշմում է քարի վրա»:

Ես չեմ ավելացնելու իմ կողմից ավելի բացատրություն հայկական մանվածոների մասին և որչափ հմտությամբ և ճարտարապետությամբ քանդակված են անոնք, այս հորվածին մեջ բավական են համարելու հեղինակի տպավորությունները և տեսությունները, միայն ցանկալի կգտնեմ, որ ժամանակակից արվեստագետներ հետաքրքրվին և սեփական աչքով տեսնեին այն ամենը, որ միջնադարյան հայ աշխատավոր արհեստավորը թողել է մեզ իբր ժառանգություն, որով մենք կարող ենք պարծենալ համաշխարհային արվեստագետների առջև:

Կարգալով այս գրքի առաջաբանը և առաջաբանի հեղինակի պատմական եզրակացությունները,

թե ինչպես Արշակունիների ժամանակ արևմտյան քաղաքակրթությունը տիրապետող եղած էր Հայաստանի մեջ, և հետո որ 429 թվին տիրապետեցին Սասանյանները, գրեթե միանգամայն փոխվեց քաղաքակրթական պատկերը Հայաստանի մեջ, ձուլվելով Սասանյանների քաղաքական և կրոնական սիստեմները հայոց ներքին կյանքի մեջ: Ըստ իս, այս պարագան ավելի խորն ուսումնասիրություն կարող է: Գուցե քաղաքակրթական գանազան ճյուղերի մեջ առաջադիմություն կատարեց ըստ պատմագրական վկայությունների և ժամանակակից պատմաբանների ենթադրություն, սակայն ճարտարապետական տեսակետով, կարծեմ համաձայնել դժվար պիտի լինի ինձ համար, քանի որ Հայաստանի մեջ որևէ հուշարձան չէ գտնված փաստացի կերպով նախաքրիստոնեական վերջին դարերը հիշեցնող: Այստեղ շատ կան նախապատմական ուրարտական կամ իսաղական շենքերի հետաքրքրական կիկլոպյան ամրոցների և պարիսպների մնացորդներ, որոնք ճարտարապետության նախնական պատկերը միայն հիշեցնում են մեզ, բայց ոչ թե հուշական կամ հուղմեական բարձր քաղաքակրթություն տիրապետող Հայաստանին: Իսկ մնացորդներն անմիջապես հետո, թողելով մի քանի դար անորոշ դատարկություն, 4-րդ դարուց սկսվում է քրիստոնեական շրջանի ճարտարապետությունը, որը դարե ի դար թե զարգանում է և թե նոր վերածնություններով կերպարանափոխվում է մինչև 15-րդ դար: Սակայն եթե ուշի ուշով քննենք, գրեթե առանց բացառության, բոլոր դարաշրջաններում, հայոց ճարտարապետության մեջ կգտնենք ոչ միայն Աբեմիսյան և Սասանյան, այլ և հեռավոր ասորա-քաղղեական ճարտարապետության տարբերքներ:

Ինչպես վերև ասել եմ, եղել են դարաշրջաններ 5-րդ դարեն մինչև 12-րդ դար, որ Արևմուտքը մասնակի ազդեցություն ունեցել է հայոց ճարտարապետության վրա, բայց երբեք ընդհանուր տիրապետող չէ եղած: Հիրավի, էջմիածնի, Տեկորի, Շիրվանսուքի, և այլն շենքերի վրա կան հուշահուղմեական գծեր, սակայն անոնք շատ աննշան են և հազիվ ճանաչելի տեղ բռնած են, իսկ ամբողջ շինարարական ոճը և ճաշակը միանգամայն արևելյան է: Այստեղ հարկ է որ կրկնեմ, թե Գառնի մեջ Տրդատի հոյակապ հուղմեաց անվանված շենքը, իր հուշահուղմեական ոճի արտակարգ ճոխությամբ հաճելի չէ եղած տեղական ճարտարապետներին և ժողովրդին ու բնավ հետևողներ չէ ունեցած: Նույնիսկ Գառնիի մեջ 5-րդ դարուն

կանգնված մի շենք, հուղմեական ճարտարապետությունը հիշեցնող մի գիծ իսկ չունի: Ուստի իմ կարծիքով, կանխահաս եզրակացություն է Հայաստանի նախաքրիստոնեական ճարտարապետության մեջ հուշական և հուղմեական ազդեցություն փնտրել: Նախորդ թվածու ազդեցությունները ևս անվիճելի են այն պատճառով, որ Սիրիայի ճանապարհով եկած են, որովհետև փաստացի գիտենք, որ Սելևկյանց տիրապետության ժամանակ շատ շենքեր կառուցվեցին Սիրիայում հուղմեական ոճով, որոնցմե փոխադրվեցան Հայաստան, քրիստոնեության միջոցով, խառն սիրիական ոճի հետ:

Գալով հեղինակ Բաղդուշայտիսի հայկական մանվածոների մեջ «Արաբական կամ իսլամական հանճար» տեսնելուն, կարծում եմ, որ այդ եզրակացությունը առաջ է գալիս ժամանակագրական մանրակրկիտ ուսումնասիրություն կատարած չլինելուն համար: Այս հապճեպ հայտարարությունը, մի քանի գիտնական ճանապարհորդներ ևս արել են, որ իբր թե հայ ճարտարապետության մեջ տիրող դեր է կատարել արաբական ոճը:

Արաբները Հայաստանին մեծ մասամբ տեր դարձած օրից (7-րդ դար) պետք էր, որ իրենց ճաշակը դրոշմած լինեին եթե ոչ 7-րդ դարու, գեթ 10-ից 11-րդ դարու ճարտարապետության վրա: Մինչև 13-րդ դար, այդ կարծեցյալ ճաշակը բնավ գոյություն չունենալեն գատ, անոնց տիրապետության շրջանում չենք գտնում մի շենք կանգնված: Եթե նույնիսկ ուշադրություն չդարձնենք հայ մատենագիրների ողբերգություններին, Հայաստանի տառապանքների մասին, և սա ոչինչ համարենք, Վոգյուկի, Շուշուկի և այլ եվրոպական գիտնականների, արաբների արշավանքը քաղաքակրթության պատուհաս համարելուն, գոնե իրենց տիրապետած սահմանին մեջ, չգտնվեցան հուշարձաններ, որոնք այս ընդհանրացած կարծիքների հակառակը ապացուցեն:

Արվեստը հանկարծական թափով երևան է գալիս Հայաստանի մեջ 13-րդ դարուն, թաթարական տիրապետության ժամանակամիջոցին, և երկիրը ծածկվում է թեև փոքր, բայց հաճոյատեսիլ շինանյութերով: Ահա այս շրջանին է, որ հայկական մանվածոները, որոնք արդեն գոյություն ունեին 5-րդ-7-րդ և 10-րդ-11-րդ դարերում մեջ, ստանում են միանգամայն նոր տեսք և նոր գույնախառնում: Այս շրջանին է, որ տերևալից ոստերի մեջ խառն կենդանիների և թռչունների քանդակներով մանվածոներ երևում են, որոնք գրեթե օտարանում են հին մանվածոների ակնապարար

երևույթին և մեր կարծիքով մոտենում են անկման, ինչպես որ այդ շրջանում է, որ սկսվում է հայ ճարտարապետության անկումը, որովհետև ոչ միայն մանվածոներն այդ դարուն նոր ձև ստացան, այլ և շենքերի ամբողջության մեջ և հեղաշրջում առաջ եկավ, հին ավանդույթները պահպանելու հանդերձ: Թաթարական շրջանի մանվածոների և քանդակագործերու այլասերված նմուշներն են Ջուղայի բազմաթիվ խաչքարերը, որոնք թեև նախնական հայացքով չափազանց չքեղ և զարդարուն երևույթ ունին, այնուամենայնիվ, նախկին մանվածոների ակնապարար և հաճոյալի երևույթը չունի: Այստեղ արդեն նկատելի է ոչ միայն թաթարական ճաշակը, ինչպես Անիի հետին դարերու շինությունաց մեջ, այլ և նոր պարսկական ճաշակը խառնված հին մանվածոների հետ, որոնք ցույց են տալիս նախորդ մեծ արվեստի անկման ենթարկումը:

7. ԿՈՍՏԱՆԴՆՈՍ ԵՎ ՀՈՒՍՏՆԻՍՆՈՍ¹

(Ժամանակի դատաստանը)

Վաղուց անցեր էին եգիպտական մեծագործ Ռամզեսներու, փարավոններու և ասորա-քաղաքական Սենեքերիմներու, Սարգոններու աշխարհազորորդ շրջանները:

Փրիլայան Աղեքսանդրի վաղահաս մահվամբ հռովմայեցի կայսեր տիեզերակալի մեծ փառքը ընդմիջտ աղոտեցավ և աշխարհասասան կայսրությունը՝ բախտախնդիրներու մեջ բաժան բաժան եղած անվերջ կռիվներու ասպարեզ դարձավ, մինչև որ միջին դարուն համաշխարհային մեծ հեղաշրջում մը փոխեց երկրին ճակատագիրը:

Միջին դարուն առաջ եկավ բյուզանդական ահեղ կայսրություն մը, որ մոտավորապես երեք դար միահեծան տիրապետեց Եվրոպայի և Առաջավոր Ասիայի մեծ մասին, ավելի քան, Ալեքսանդր աշխարհակալի տիրապետած սահմանները: Եթե արաբական աշխարհավեր արշավանքը վրա չի հասներ, թերևս Բյուզանդական կայսրության բախտը մինչև համաշխարհային տիրապետության հասներ:

Սկսած Բյուզանդիոնի մայրաքաղաք դառնալին (326 – 330) մինչև Փաթիմ սուլթան Մահմեդի տիրապետությունը (1453) Բյուզանդիոնի փառապանծ գահուն վրա նստող կայսրներուն ամենուն չլիճակվեցավ պատմական, քաղաքական և գիտա-

կան մեծագործության հավիտենական անուն թողելու, անոնցմե ոմանց համար այդ փառաշուք դարը թեև փուշ ու տատասկ եղավ և զիրենք ավելի թշվառացուց, քան սովորական մարդկանց ամենին թշվառականը, սակայն ուրիշներու համար երջանկություն և վայելչություն այնպիսի հեշտավառ դրախտ դարձավ, որ երբեմն փորձվեցան ինքզինքնին սովորական մահկանացուներե շատ բարձր՝ աստվածներ կարծելու:

Ժամանակը անկայուն է և անոր դատաստանը անողոք և իրեն հետ միասին անէություն անդունդը կզորե ինչպես ցավ ու տառապանք, այնպես ալ փառք ու վայելչություն:

Այսպես անէացավ և ստվերի մը նման եկավ անցավ ավելի քան տասն և հինգ դարեր ապրող, իշխող և հզոր առյուծի նման մոնչող Բյուզանդական երբեմնի աշխարհահռչակ կայսրությունը:

Պատմությունը հազիվ կարողացավ ժամանակի անէացնող հոսանքին առջևն փրկել քանի մը արժանահիշատակ անցքեր, այս երկար ու մեծանուն անցյալին, և կայսրության աստվածային գահը բազմողներու լոկ անունները միայն պահել, խիստ նսեմ և անփառունակ:

Սակայն այս տասն և հինգ դարերու մեջ Բյուզանդիոնի աստվածային գահուն վրա նստողներեն երկուքին իսկապես վիճակվեցավ աստվածանալու չափ համաշխարհային փառքի և հավիտենական երախտագիտության արժանանալու նախանձելի բախտը:

Այս երկուքը՝ Կոստանդիանոս և Հուստինիանոս՝ իրենց անվան այնպիսի մահարձաններ կանգնեցին, որոնց առաջինինը պիտի մնա կանգուն այնքան ժամանակ, որչափ ժամանակ գոյություն ունենա քրիստոնեությունը, իսկ երկրորդինը՝ պիտի մնա, քանի գոյություն ունենա աշխարհի մեջ գիտություն և գեղարվեստի պաշտամունքը:

Բայց արդյո՞ք արդարացի կերպով տիրացան այս երկու կայսրներ իրենց վիճակված հավիտենական փառաց պսակին: Ժամանակը պիտի պարզե այդ ճամարտությունը, անոր դատաստանն արդար է և վճիռն անողոք, գուցե գա օր մը, որ անոնց պատվանդաններուն քով կանգնե ավելի բարձրերը և բազմացնե անոնց վրա այն ճամարտ աստվածները, որոնց ավելի արդար իրավունքն էր հավիտենական համաշխարհային երախտագիտությունը:

Կոստանդիանոս, հակառակ իր նախորդներու հալածող քաղաքականության, քրիստոնեությունը ազատ և պետական կրոն հայտարարեց, որի փո-

խարեն, քրիստոնյա աշխարհը, ի վարձատրություն կայսերական այս բարյացակամության, զինքը պաշտելի սրբոց կարգը դասեց:

Մինչև վերջին օրն առանց մկրտված լինելու քրիստոնյա և հավիտենական պաշտաման արժանի սուրբ հռչակավոր Կոստանդիանոս համոզված էր արդյոք հանուն քրիստոնեության մարտիրոսացող հարյուր հազարավորներու դատին ճամարտությանը, որոնք կպահանջեին ընդհանուր մարդկության համար ազատություն, հավասարություն և եղբայրություն, թե՞ երեք հարյուր տարիներ ի վեր մարտիրոսներու արյամբ ոռոգված ու բեղմնավորված քրիստոնյա աշխարհի ահավոր ուժին առջև ակամա տեղի տալով արքայական վեհաշուք գահն ու աշխարհային փառքն ու վայելչությունն ապահովեց:

Անշուշտ չէր մոռցած քանի մը տարիներ առաջ Դիոկղետիանոսի սարսափը ամբողջ բանակին զինաթափ տեսնելու վտանգին առջև, երբ կոտց գոհելու կրճատեց իր քրիստոնյա զինվորներուն:

«Սովալ յաղթեսցիս»-ի ճամարտության տեսիլին մեջ արդյոք խա՞չն էր տեսած, թե՞ աչոք բացոք տեսավ իր գահին ու թագին սպառնացող քրիստոնյա բանակին անպարտելի ուժը:

Արժանահավատ պատմությունը կհավաստե, թե խաչանիչ սաղավարդակիր և վահանակիր բանակի միահամուռ զորությունը փրկեց կայսրության ամբողջությունը մոտալուտ կորստյան վտանգեն, կհավաստե նաև, թե բովանդակ բանակի զինվորները հաճույքով դրին իրենց կուրծքի վրա իրենց վսեմ գաղափարի հաղթանակի պաշտելի խորհրդանշանը:

Ուրեմն բախտը գեթ առ ժամանակ ուզեց երեք հարյուր տարվան մարտիրոսներու արյամբ հյուսված՝ «ազատության, հավասարության և եղբայրության» գաղափարի փառաց պսակը ժառանգե Կոստանդիանոս կայսրը:

Հուստինիանոս ուզեց որ, իր օրով քաղաքական խառնակության մը ժամանակ մոխիր դարձող Կոստանդինաչեն եկեղեցին այնպես մը վերաշինե, որուն նմանը աշխարհի մեջ տեսնված չի լինի:

Հասավ իր նպատակին, կանգնեց հանուն ս. Սոփիայի գերահրաշ տաճար մը, որուն վրա տասն և չորս դար հիացավ բովանդակ աշխարհը:

Ի՞նչ զգացմունքներե մղված Հուստինիանոս ձեռնարկեց այդպիսի աշխարհահռչակ մեծագործություն:

Ոմանք կվերագրեն անոր ջերմեռանդ հավատքին, ոմանք ալ ծայրահեղ գեղարվեստասիրության: Սակայն հավատացողներ ալ կան, որ այդ

միջոցին ամբոխացած ժողովուրդին առջև անհրաժեշտ էր թափել, հեղեղել իր պետության գանձարանին մեջ կուտակված ոսկիները, և այդ ոսկիներու շողողուն փայլով ստեղծել տատանվել սկսող գահին նեցուկները: Իսկ ոսկիին հետ երբ կմիանար աստվածառաք հրեշտակներու պատգամը տաճարի շինության մասին, այն ժամանակ կայսրը նվիրական կղառնար ուսմկին աչքում և անձեռնմխելի կղառնար անոր գահը:

Ինչե՞ր էին հրեշտակներու պատգամները աստվածախոս այս նոր Սողոմոնին:

Հրեշտակները բերին տաճարը շինելու աստվածային անբռնաբարելի կամքը, տաճարին չափը, ձևը և ամբողջ հորինվածի ծրագիրը:

Կայսրն առանձին հպարտությանմբ հայտարարեց, որ եթե աստված չհրամայեր տաճարի շինությունը, եթե հրեշտակը չբանար անհայտ քարայրի մը մեջ ծածկված անհամար ոսկիի շտեմարանը, ինքը բնավ չէր կարող հանդգնել այդ մեծագործության ձեռնարկելու: Նաև եթե աստված չի տար այդ զարմանահրաշ տաճարի գեղարվեստական գմայելի ծրագիրը և իր հրեշտակներու միջոցով չի ղեկավարեր անոր շինությունը, ինքը անզոր էր քան Սողոմոն գերազանցելու:

Ուրեմն ի՞նչ կասկած կարող է լինել, որ աստված, Սողոմոնեն շատ ավելի սիրեց Հուստինիանոսին:

Եթե Կոստանդիանոս խոստովանեցավ, որ առանց խաչի կամ խաչակիր բանակի ինքը անզոր էր վերահաս վտանգեն կայսրությունը փրկելու, նույն խոստովանությունը վեհանախարար կատարեց Հուստինիանոս իր անզորության մասին, առանց աստվածառաք հրեշտակներու օժանդակության:

Կայսրության գանձարանին անսպառ միլիոններ մատակարարող ճարտարամիտ ելեմտագետ պաշտոնյաներ և երկու մեծահանճար ճարտարապետներ եթե դժգոհ էին այս աստվածային պատգամներեն և հրեշտակային օժանդակության հավաստիացումներեն, սակայն լուրջությունը իմաստություն համարեցին, վստահ լինելով, որ ժամանակը ուշ կամ կանուխ պիտի վերցնե իրենց վրա ծածկված հրեշտակային շողողուն հանդերձները և պիտի ցույց տա աշխարհին Հուստինիանոսի վայելած փառաց դափնիներուն իսկական ժառանգորդները:

Հուստինիանոս բոլորովին սխալ չէր իր հայտարարության մեջ, մի՞թե սովորական մարդոցմե բարձր հանճարները պաշտվելու արժանի չեն:

Ժամանակը թերևս օր մը Կոստանդիանոսի փառաց պատվանդանին քով ավելի բարձր պիտի

¹ Այս մինչ այժմ անտիպ հատվածն ունի երկու տարբեր ձևեր, որոնցից մեկը զրինք փակագծի մեջ:

կանգնե համամարդկային իրավանց պաշտպան նահատակներու փառապանծ արձանը, որուն առջև հավիտյան պիտի երկրպագեն իրավազրկութեան կապանքներին ազատված մարդկութեանը, իսկ Հոլոստինիանոսի պատվանդանին մոտ պիտի կանգնե Անթեմիոսի և Իգիտորի հոյակապ արձանները, որոնց առջև հավիտյան պիտի խոնարհվին գիտութեան և գեղարվեստի բոլոր երկրպագուները:

Գուցե մնան Կոստանդինոսն ու Հոլոստինիանոսն ալ իրենց խոնարհ պատվանդաններուն վրա՝ առաջինը իբրև համեստ գիշորութեան, իսկ երկրորդն իբրև գեղեցիկին ու վսեմին մարմնացում գեղարվեստը գնահատողի օրինակ:

Է ՏՐԴԱՏ ՃԱՐՏԱՐԱՊԵՏԻ ՄԱՀԱՐՁԱՆԸ

Կ. ՊՈԼՍՈՒՄ

Կոստանդնուպոլսո Ս. Սոփիա եկեղեցին միջին դարու ճարտարապետական ամենամեծ հրաշալիքն է:

Այս հրաշալիքը 6-րդ դարու սկզբին կանգնել տվալ Հոլոստինիանոս կայսրը, փոքր ասիացի երկու հույն ճարտարապետներու ձեռքով, որոնց մեկն էր Թրալլացի Անթեմիոս և մյուսը՝ Միլետացի Իսիդոր:

Այս եկեղեցին մինչև այսօր աշխարհի բոլոր գիտնականների ուստատեղին է, որը Կոստանդնուպոլսո առումն հետո մզկիթի փոխարկեցին թուրքերը:

Անկարելի է առանց զարհուրելու դեպի վեր՝ անոր գմբեթին նայել, որ երկնքի մը պես կախված է դիտողի գլխին վրա, որուն մեջ Բյուզանդական կայսրութեան օրով ոսկեղեն ու արծաթեղեն անթիվ ջահեր ու կանթեղներ կփողփողային աստեղազարդ երկնքի մը նման:

Գմբեթի տրամագիծը 31 մետրն է, տրամագիծ մը, որ քիչ պակաս է Զվարթնոց եկեղեցիի կամ Անիի Գագկաչնի ս. Գրիգոր եկեղեցիի ամբողջ շենքին տրամագիծին:

Շենքը վերջանալին, Հոլոստինիանոս քառաձի կառքով գնաց օժման հանդեսին ներկա գտնվելու երբ ներս մտավ ու տեսավ այս հրաշալի շենքը զարդարված ոսկեղեն և արծաթեղեն զարդերով, բյուրավոր ջահերով ու կանթեղներով, հպարտ շեշտով մը գոչեց. —

«Հաղթեցի քեզ, Սողոմոն»...

Օժման թվականն քսան տարի հետո, այս մեծագործ գմբեթը փլավ: Հոլոստինիանոս առանց հուսահատվելու, վերստին նորոգեց ավելի հաստատուն կերպով: Այս նորոգութենն հետո միշտ ան-

վնաս մնաց մինչև 989 թվականը: Այս թվականին ահեղ երկրաշարժ մը վերստին փլցուց գմբեթը և շենքն ալ մեծ ճեղքվածք ստացավ:

Ժամանակակից Հայագի Վասիլ կայսրը ուզելով անմիջապես վերանորոգել այս չնաշխարհիկ հիշատակարանը, բազմաթիվ տեղացի ճարտարապետներ հավաքեց անոր շուրջը:

Այս դեպքին նույնպես ժամանակակից Հայ պատմագիր Ստեփաննոս Ասողիկ կպատմե, թե տեղացի ճարտարապետներն ոչ ոք չհամարձակվեցավ հանձն առնել անոր վերաշինութեանը:

Պատահաբար այնտեղ գտնվեցավ Շիրակի Թագավոր Սմբատ Բագրատունիի անձնական ճարտարապետը՝ Տրդատ, որ հիմնարկել էր Անիի Մայր եկեղեցին, բայց Սմբատի մահվամբ շինութեանը ընդհատվել էր, մինչև Գագիկ Շահնշահի զուգակից Կատրանիդե թագուհիի վերսկսելը:

Այս հանճարեղ ճարտարապետը հրավիրվեցավ նորոգելու: Նա համարձակ մտեցավ այդ մեծ ու հանդուգն գործին և հանձն առավ վերաշինել ավելի հաստատուն, քան իր նախորդները: Անձամբ պատրաստեց բոլոր կաղապարները, անկյուններու չորս առագաստները նորոգեց իր ուզած ձևով, հետո բարձրացուց շուրջանակի ցած թմբուկ մը, որ այն ժամանակ միմիայն Հայաստանի հատուկ ոճ էր, և այս թմբուկին վրա կազմեց 31 մետրն ավելի տրամագիծով կիսագունդը:

Այն օրին ի վեր անցեր են ինը հարյուրն ավելի տարիներ, բազմաթիվ երկրաշարժներ և ուրիշ բնական արկածներ Կոստանդնուպոլսո դղրդեր են, սակայն Տրդատաչեն գմբեթը անասան կմնա ս. Սոփիայի գլխին:

Ահավասիկ գեղեցիկ փաստ մը պատմական Հայ ճարտարապետութեան հոռետես քննադատներուն համար:

Շիրակի նման փոքրիկ թագավորութեան մեջ ծներ ու զարգացեր է այնպիսի Հայ արվեստագետ մը, որ ոչ միայն մրցակից հանդիսացավ Հոլոստինիանոսի զույգ ճարտարապետներուն, Անթեմիոսին և Իսիդորին, այլև իր հավիտենական մահարձանը կանգնեց Բյուզանդիոնի ս. Սոփիա եկեղեցիովն վրա, — պատիվ ու պարծանք իր հայրենիքին, իր ցեղին:

Երբ որ գաղթականութեան բուռն հոսանքներ 5-րդ դարն սկսյալ Բյուզանդական կայսրութեան երկիրները կողողեին, արդյոք քանի՞ մեծագործ արվեստագետներ խառնված այդ հոսանքներուն Տրդատի նման սքանչելիքներ կանգնեցին բյուզանդական երկիրներու մեջ, որոնք անհիշատակ կորան և անոնց հանճարի արտադրութեաններն արձանագրվեցան երկրին և տիրապետող տարրին անունով:

Բայց ի՞նչ հարկ կա ուրիշ փաստեր փնտրելու հնադարյան Հայաստանի բարձրագույն քաղաքակրթութեան և հայ ժողովրդի ստեղծագործական հանճարի մասին: Այսօրվան ս. Սոփիայի գլխին բազմած ահեղատեսիլ գմբեթը Հայաստանի բազմադարյան քաղաքակրթութեան պերճախոս պատմութեանն է:

Չ [ՏՐԴԱՏ ՃԱՐՏԱՐԱՊԵՏԻ ՄԱՍԻՆ]՝

Սմբատ Բագրատունու Տիեզերակալ մականվանյալ թագավորը, երբ իր հոր Աշոտ Ողորմածի գահը բարձրացավ 977 թվականին, առաջին գործը եղավ Անի քաղաքն ավելի ընդարձակ պարիսպով մը շրջապատել, այնուհետև գրեթե 8-10 տարի ևս հանգիստ ու դադար չունեցավ իր երկիրն ասպատակող թշնամիներն մաքրելու համար:

Սմբատի սարսափը Հյուսիս և հարավ տարածված՝ ոչ ոք այլևս չհամարձակվեցավ անոր երկրներուն և հարստութեանց աչք տնկելու: Դրացի բոլոր թագավորներ ակամա խոնարհած անոր ասպետական քաջութեան առջև գինքը Շահնշահ և Տիեզերակալ տիրոջաներով պատվեցին:

Երբ ամեն բարիք ու առատութեան, խաղաղութեան տիրեց Շիրակի մեջ, Սմբատը հիշեց, որ երախտագիտական պարտք մը ևս ունի իրեն սրտին արիութեան, բազումներին ուժ և ձեռնարկներուն հաջողութեան տվող աստուծուն, բերդեր, կամուրջներ, ճանապարհներ և շքեղ ապարանքներ մեծ քանակութեամբ շինել էր կարճ ժամանակի մեջ, սակայն անտես ըրեր էր աստվածային փառաց տաճար մը կանգնելու:

Հրամայեց կանչել իրեն մոտ Շիրակի անվանի ճարտարապետներն մեկուն՝ Տրդատին, և հայտնեց անոր իր մտադրութեանը, և ըսավ.

«Զիս ու իմ երկիրս անհուն բարիքներով ողորդող Աստուծո անվան սրբազան խորան մը կանգնել քեզ վիճակված է, ուստի բոլոր ուժդ հավաքած պետք է այնպիսի տաճար մը կանգնես այս քաղաքին մեջ, որ ոչ միայն իմ նախորդներու շինածները գերազանցե, այլև մինչև այսօր քու բոլոր շինած շենքերուդ մեջ ամենն շքեղ լինի: Արքայական գանձարանս բաց է, մինչև այսօր ձեռք բերած համբավիս փառաց պսակը այդ տաճարով բոլորելու համար. ես վստահ եմ քո հանճարիդ և գեղարվեստական ճաշակիդ, դու պիտի կարողանաս

¹ Թորամանյանը Տրդատ ճարտարապետին ուղեցել է դարձնել գեղարվեստական երկի նյութ, որի սևագրի միայն սկզբի մի երկու թերթերն են պահվել նրա դիվանում: Այստեղ տեղին ենք համարում ներկայացնել մեզ հասած այդ հատվածը: Կազմող

ամեն կերպ գոհացում տալ իմ բաղձանքներուս, ես ալ քու շինած հրաշագեղ տաճարիդ թե իմ թագավորական թագիս և թե քու արվեստագիտական հազվագյուտ տաղանդիդ արժանի վայելչութեամբ պիտի զարդարեմ ներսով ու դրսով: Արդեն Հընդկաստան մարդ ուղարկեցի մինչև ութը բյուր արժողութեամբ ջահ մը բերելու համար, որպեսզի որպես արեգակ տաճարիս երկնաման գմբեթն կախված լուսավորե տաճարիս մեջ աղոթող հավատարիմ ու անձնվեր ժողովուրդս և շուրջը հազարավոր ոսկի և արծաթ կանթեղներ մշտավառ աստղերու պես փողփողեն: Պատվիրեցի նույնպես քաղաքիս ամենն արվեստագետ ոսկերիչներուս պատրաստել համակ արծաթաձուլ մարդաչափ խաչ մը, որուն վրա մարգարտին ու աղամանդին, զմրուկստին ու հակինթին շողշողուն լույսը ոսկեգոծե մեր դիմաց վեհափառորեն բազմող ծերունի Արագածի ճակատը և հեռվին ամբողջ Հայաստանի վրա արթուն աչքերով հսկող վշտակոծ Մասիսի գագաթը, հանելով գիրենք 500 տարվան մշտամորմոք սուքեն:

Անմիջապես պիտի կանչեմ մնացած բոլոր արվեստագետներ, որոնք ևս սկսեն պատրաստել բոլոր այն ոսկեթել բանվածքներ, վարազույրներ և մետաքսեղեն գորգեր, սկսած աստվածաբնակ խորանն մինչև գավիթի դուռը, դատարկ տեղ չմնա զարդարելու համար: Իսկ քու վարձատրութեանդ, անշուշտ, գիտես որ արքայական վարձատրութեան պիտի լինի»:

Տրդատն այս վերջին խոսքը չսեց անգամ, նա ըոպեապես սլացած էր երեակայութեամբ անպարզորելի հորիզոնները և սկսեր էր մտքին մեջ ամփոփել մինչև այն ժամանակ ծրագրած հազար ու մեկ հրաշալիքները, որոնց իրագործման ժամանակը հասեր էր: Հանճարը հրաբուխի մը նման սրտին ու մտքին մեջ կըրթուրեր, ու իր ամբողջ էությունը կիսանձեր: Հասեր էր այդ հրաբուխը պայթելու ժամանակը և անոր բոցով լուսավորելու համար հայ գեղարվեստագետի աշխարհը:

Թեև քիչ մը սրտաբեկ էր իր շինելիք տաճարին մեծությունը, քան Կ. Պոլսո ս. Սոփիան մեծ, և Սմբատի գանձը Հոլոստինիանոսին չափ առատ չլինելուն, սակայն նա որոշել էր այնպիսի բան շինել, որ թեև ծավալով փոքր, սակայն ընդմիշտ հիանար նորանով ապագան:

Տրդատի ուրախութեանը երկար չտևեց: Սմբատի անակնկալ մահվամբ, բոլոր հույսերը ցնդեցան: Իր երեակայութեանները մնացին լոկ երեակայութեան: Ո՞վ պիտի կանչեր գինքը անկեց հուրը մեծագործութեաններ առաջարկելու: Թագա-

վորներ սովորութիւնն չունին իրենց նախորդներուն պաշտոնյաներով և արվեստագետներով դեկավարով: Անոնք իրենց համար նոր պաշտոններութիւն և նոր արվեստագիտաց խումբ կկազմեն:

Այս հուսահատ տիրութիւնը Տրդատի վրա հագիւմ մեկ երկու ամիս տեւեր էր, երբ Բյուզանդական կայսրութեան մեջ պատահած սոսկալի երկրաշարժի մը լուրը հասավ, որը շատ մեծ ու փոքր շենքեր, բերդեր ու ապարանքներ կործանեցին զատ փրցուցեր էր ս. Սոփիայի գմբեթն ալ և շենքը ճեղքել էր վերին մինչև վար:

Տրդատի հուսահատ աչքերը վերստին փայլեցան, ուրախութեան և հուսի արևը լուսավորեց համակ էութիւնը: Ոչ ոքի հետ բան չխոսեցավ, լռիկ ու մնջիկ ճանապարհ ընկավ դեպի Բյուզանդիոնի մայրաքաղաքը:

Տրդատ չէր սխալած, որ Բյուզանդիոնի մեջ ինքը պիտի փայլեր ու պիտի փայլեցներ հայ արվեստագետներու անունն ու պատիւը: Բազմաթիւ արվեստագետներ ժողոված էին Վասիլ կայսեր հրամանով, որ ամեն հնարք ի գործ դնեն ս. Սոփիայի գմբեթը վերստին շուտով շինելու համար, սակայն ոչ ոք չէր համարձակեր նախաձեռնարկ լինել այդ սարսափելի կերպով պատասխանատու գործին:

Տրդատ առանց կողմնակի մարդոց դիմելու, դիմեց ուղղակի կայսեր, և ցանկութիւն հայտնեց, որ իրեն հանձնվի այս անգամ ս. Սոփիայի գմբեթի վերաշինութիւնը, ներկայացնելով ամեն հավաստիք իր կարողութեան և արժանավորութեան վրա:

Կայսեր անծանոթ չէր հայն ու Հայաստանը, ինքն ալ հայ մը էր Բյուզանդիոնի գահուն վրա, շատ մոտեն գիտեր Շիրակի թագավորութեան մեջ կանգնվող գեղարվեստական շինութիւններու համբաւը: Ուրախութեամբ հավանութիւն տվաւ Տրդատի առաջարկին, միանգամայն ձանձրացած տեղական ճարտարապետներու երկար խորհրդակցութիւններէն և ապարդյուն ժողովներէն: Ուստի ըսավ Տրդատին.

- Ես արդեն լսած եմ քո անունն ու համբաւը, վստահ եմ, թե ըստ ամենայնի զիս կզոհացնես, ուստի այս բոպինք քեզ բացարձակ լիազոր կկարգեմ այդ գործին: Քու հրամանեդ կախված պետք է լինին տեղական բոլոր ճարտարապետները, արքունի գանձարանս ալ բաց, որչափ որ ծախսես. ով որ քու կամքիդ ու ուղղութեանդ հակառակ կգործես, մահովամբ կփոխարինեմ այդպիսիներուն վարմունքը, զնա՛, ուրեմն, հաջողութիւն քեզ:

Այդ հանձարեղ ճարտարապետը համարձակ մոտեցավ գործին առանց որևէ պատասխանա-

տվութենե վախենալու: Առանց ժամանակ կորցնելու Տրդատ ոգևորված ձեռնարկեց կաղապարներու պատրաստութեան և սկզբնավորեց շինութեան գլխուն ժողոված վարժ ու փորձված արհեստավորներու խումբ մը: Ամենայն հաջողութեամբ առաջ գնաց, և ահա վերջապես եկավ օր մը, որ գմբեթը ամբողջովին կանգնած էր, ավելի հաստատուն և ավելի սիրուն ձևով մը:

Տրդատի մեծագործութեան համբաւը արդեն հասեր էր Անի, ամեն կողմ կխոսեին անոր վրա:

Բարեպաշտուհի Կատրանիդե թագուհին առ ժամաբար հանձներ էր Սմբատի պակաս թողած կաթողիկէին շինութեան շարունակութիւնը մի այլ ճարտարապետի հսկողութեանը: Բայց սրտանց կցանկանար, որ Տրդատ ինքը վերջացնէ իր սկսած գործը, ուստի շուտով պատգամ հանեց Պոլիս և հրավիրեց Տրդատին վերստին Անի մայրաքաղաքը, իր ձեռքով սկսած գործը իրմով ալ վերջացնելու համար:

Տրդատը հագիւմ վերջացուցեր էր ս. Սոփիայի գմբեթի գործը, երբ այս հրավերը ստացավ: Հայրենասեր արվեստագետին սիրտն ու հոգին դղրդաց, առանց վարանելու և սպասելու կայսեր իրեն խոստացած վարձատրութիւններուն, գնաց ներկայացավ անոր հրաժեշտի ողջույնը տալու:

Կայսրը զարմացած հարցուց. - Տրդատ, մի՞թե քեզի իմ հզոր պետութեան մեջ փառք, պատիւ ու մեծութիւն կպակասեր, որ որոշել ես գնալ այնպիսի փոքրիկ երկրի մը մեջ, որ հագիւմ իմ հետին նահանգներես մեկուն հավասար է և շատ անբավական քու ստեղծագործական տաղանդը բեղմնավորելու համար, քեզ նման արվեստագետ մը իմ երկրիս պատիւ կբերէ: Մնա այստեղ:

- Ոչ, արքա, հայրենիքս ինձի կկանչէ... պատասխանեց Տրդատը հպարտութեամբ. - Հայաստանն է իմ հայրենիքս, Հայաստան պիտի երթամ (Ձեռագիրն այստեղ ընդհատվում է):

Ե ԳՐԻԳՈՐ ԼՈՒՍԱՎՈՐՉԻ ԵՐԱՉԸ¹

«Եւ տեսանէի ի մէջ քաղաքիս, մոտ յապարանսն արքունի, խարխիսաձև, ճախարակաձև խարխիս ոսկի, մեծութեամբ իբրև գմբե մի բլուր, և ի վերայ նորա սիւն մի հրեղէն, բարձր մինչև յոյժ, և ի վերայ նորա թակաղաղ մի ամպեայ և խաչն լուսաւոր ի վերայ նորա»:

¹ Այս հոդվածը տպագրվում է Հեղինակի անավարտ սևագիր ձեռագրից, որն, ինչպես Հեղինակն է վերջում նշում, քննելի և քննադատորեն մշակելի նյութ է:

Կազմող

Հիմնվելով սյունի նկարագրութեան խարուխաձև, ճախարակաձև բառերուն վրա, կարծողներ կան, որ Զվարթնոց եկեղեցու բոլորակ ձևը լուսավորչական դրազի էր, երազի միջոցով և երազի մեջ մատնանշված տեղը, նույն իսկ Զվարթնոցի շինված տեղն էր: Հետևաբար Ներսես Շինող իր ժամանակին նախնայաց սխալը սրբագրող և երազի միջոցով լուսավորչական դեկ եկեղեցու ճշտութեամբ իրագործողն եղավ:

Երազի մեջ մատնանշված տեղը՝ Վաղարշապատն էր թե՞ Քաղաքադաշտի առապարը, այդ մասին վճիռ տալ կթողում հմուտ պատմաբաններուն, իսկ ինչ կվերաբերի զուտ ճարտարապետական նկարագրութեան իմաստին, ավելորդ է միանգամայն այլ ընդ այլո մեկնութիւններ տալ, այլ պետք է բացատրել Ազաթանգեղոսի ժամանակները ընդհանրացած մի քանի ավանդական սովորութիւններով, որոնք ճարտարապետութեան միջոցով կարտահայտվին:¹

Հունա-հռոմեական շրջաններուն, քաղաքական մեծամեծ անցքերու և մեծագործ մարդկանց հիշատակի հավերժացման համար սովորութիւն կար առանձնահատուկ հիշատակարաններ կանգնել: Այս հիշատակարաններուն մեջ ամենն ընդունուցնէին հաղթական կամարները և սյունաձև կոթողները:

Սյուն կոթողներու մեջ, ամենն նշանավորը 112 թվականին Հռոմի մեջ Տրայանոս կայսեր 44 մետր բարձրութեամբ և 3,57 մետր տրամագծով կանգնած սյունը, որուն բունին վրա մագաղաթյա փաթույթին ձևով քանդակված էին իր օրով տեղի ունեցած նշանավոր քաղաքական անցքերը պատկերներու լեզվով:

Ոչ միայն Տրայանոսի հիշատակին կանգնված սյունը և միլենույն նպատակով կանգնվածները, այլև բոլոր հունա-հռոմեական ճարտարապետական ոճի սյուններն առ հասարակ բոլորակ են և կբաղկանան երեք գլխավոր մասերէ, 1. խարխիս, 2. բուն, 3. խոյակ:

Խարխիսներն առանց բացառութեան բոլորակ են և ճախարակաձև ինչպես ցույց կուտա երազատեսը, իսկ խոյակները որոնք զանազան դարաշրջաններու մեջ թեև տարբեր ձևեր ստացեր են, սակայն անոր վերեւ մասը, որ քառակուսի տախտակի մը ձևն ունի, նույնութեամբ անփոփոխ պահված է ամեն ոճի մեջ, գրեթե մինչև մեր օրերը և այդ մասին զուտ հայերեն բառն է թակաղաղ (Abaque կամ tailloir):

¹ Ինչպես կերևի, դեռ 7-րդ դարուն Ներսես Շինողի գերեզմանին վրա միլենույն ձևով կանգնված էր կոթող մը, սյուն խարխիսներով և խոյակով:

Ազաթանգեղոս, իրեն ըսելով «Ի քաղաքէ մեծն Հռոմայ և վարժեալ հայրենի արուեստիւ, Հռովմայերէն և յունարէն ուսեալ դպրութիւն» անպայման տեսած էր ոչ միայն Տրայանոսի հիշատակին կանգնված հսկա սյունը Հռոմի մեջ, այլ և ուրիշ նմանները շրջակային մեջ:

Արդ, քանի որ թագավորական հրամանով Հռոմեն կանգնված էր (Ազաթ., էջ 9) քրիստոնեութեան և խաչի հաղթանակի մատենագրական հիշատակարանը կազմելու, անշուշտ հիշելով իր ծնած ու սնած երկրի մեջ սովորութիւնն եղած ճարտարապետական հիշատակարանի վեհագույն ձևը՝ սյուն կոթողը, թերևս ցանկացավ Վաղարշապատի մեջ ալ կանգնված տեսնել Տրայանոսի կոթողին նման սյուն մը, որուն թակաղաղին վրա, փոխանակ Տրայանոսի, Տրդատի կամ ևս առավել ս. Գրիգորի արձանը կանգնած լինէր:

Սակայն ժամանակի ոգին փոխված էր, նորածին քրիստոնեութիւնը անողոք կերպով կհալածեր այն ամենը, ինչ որ հեթանոսական ճաշակ ու սովորութիւն կարտահայտեին. հետևաբար նյութապես անկարելի էր իրագործել զուտ քրիստոնեական մեծ հեղաշրջման հիշատակին հեթանոսական ձևով հաղթանակի կոթող կանգնել: Ուստի երազատեսն իր երևակայած սյան գլխին կկանգնէ լուսաշող խաչը, որ հաղթական քրիստոնեութեան միակ խորհրդանշանն է: Գրիգոր Լուսավորիչ՝ գլխավոր սյունն էր քրիստոնեական հավատի և լուսավորութեան, որուն բարձրութիւնն ավելի էր քան ուրիշ սյուններ նույն երազին մեջ տեսնված:

Որովհետև քրիստոնեութեան հաղթանակի համար, տաժանելի տանջանքներով մարտիրոսանալու մեջ, Գրիգոր մենակ չէր իր ժամանակին, ուստի, երազի հեղինակը երևակայեց ուրիշ երեք սյուններ և՛ ի հիշատակ Հռիփսիմեի և իր ընկերներուն, որոնք ոչ նվազ արժանացեր էին, հավերժական հիշատակութեան՝ իբրև զորավիգ քրիստոնեութեան հաղթանակի և իբրև հավատ սյուններ, որոնց համար Ազաթանգեղոս Գրիգորի բերանով կրսե. «Ահա սիւնք հաստատուն կանգնեցան ձերում խարխուլ շինուածոյն: Այս այն սիւնք են, ասէ, որ ունին զբուն ծանրութեան ձերոյ շինուածոյն փրկութեան. ահա երեք սիւնք և չորրորդ սիւնն կենդանութեան՝ որ զձեղ առ Աստուած վերացուցէ... և այլն և այլն» (Ազաթ., էջ 400): Գրիգոր թեև քաղաքագիտորեն ինք զինքը բնավ հավատոսյ ու ն չանվաներ, սակայն Հռիփսիմյանց նահատակներու անունով կանգնված մատուցները երբ սյուն կանվանե, շատ պարզ է, որ չորրորդ սյունը ինքն է երազին մեջ առաջինը և ամենաբարձրը:

Այս երազի այլաբանական նկարագրություններն են հիմնականում եկեղեցիի մը շինությունից ճարտարապետական ծրագիրը մը հանել, Զվարթնոցին ավելի կապառաճի այժմյան էջմիածնի կաթողիկոսին, որովհետև նկարագրությունը չորս ազդեցական սյուներու վրա գմբեթավորյալ եկեղեցիի մը պատկերը կուտա, առանց բոլորակի մասին ակնարկ մը ունենալու, բացի սյանց խարխուլներու ճախարակաձևություններն: Հետևաբար միանգամայն անտեղի է երազը Զվարթնոցի հետ կապելը:

Ինչպես հաճախ առիթ են ունեցեր խոսելու այն մասին, թե հայոց եկեղեցական ճարտարապետական սկզբնական ձևերը ուղղակի ազդված են մեհնական ձևերին, նույնպես այս երազին մեջ տրված ճարտարապետական ծրագրին մեջ, ես կտեսնիմ դիցապաշտության հետևորդ մի ազդեցությունը, խառնված քրիստոնեական սկզբնական դարերուն, երևան եկող չորս սյուներու վրա, գմբեթավորված եկեղեցիներ կանգնելու սովորության հետ:

Դեռ հռոմեացիներն առաջ, Հունաստանի մեջ, սովորություն կար, սյունազարդ մեհնաներու յուրաքանչյուր սյունը նվիրել մի առանձին աստվածության, և կառուցված տաճարն այդ բոլոր աստվածություններու անունը կստանար սյուներու թվով: Հետևաբար հեղինակը երևակայությունը սլացեր էր դեպի հեթանոսական դարեր և այնտեղ գտնված օրինակներն ուզեր է օգտվել նորագործ քրիստոնեության հավատո չորս սյուներու անվամբ եկեղեցի մը կանգնել՝ չորս սյուներու վրա գմբեթավորված որպես երկնային աստվածային հովանավորության, և չորս սյուներուն յուրաքանչյուրը նվիրված լինեն հավատո չորս սյուներու անվան:

(Քննելի և քննադատորեն մշակելի նյութ հասկանալով գրված):

Բ ՀԱՄԱՌՈՏ ՏԵՍՈՒԹՅՈՒՆ ՀԱՅ ԶԱՐԿԱՐԱՊԵՏՈՒԹՅԱՆ ՄԱՍԻՆ

(Զեկուցում Պետերբուրգի Գիտությունների Կայսերական Հարգելի կաճառին)¹

Թե որչափ հին է հայոց ճարտարապետության ծագումը, ժամանակի թանձր միջոցների մեջ կորած է: Նախաքրիստոնեական շրջանի մեջ, հայոց միահեծան կայսրություններու աշխարհակալությանց և զարգացման մասին քանի մը պատ-

մագրաց տված պերճաբան վկայություններ միշտ պիտի մնան իբր առասպելներ, քանի որ այդ զարգացման ապացույցներ, եթե կան, երկրի ծոցին մեջ հողի թանձր շերտի տակ ծածկված են:

Արտաշատ, Արմավիր, Դվին նույնպես և Վասպուրականի և այլ հայաբնակ զավառներու հետազոտություններ կույս մնացած հողաբուրներ թերևս տան մեզի դրական փաստեր այն ատենվան զարգացման մասին, սակայն քանի որ այժմ ոչինչ չունինք ի ձեռքին, մեզ կմնա դատել աչքի առջև եղած իրական ապացույցներու վրա:

Թեև հայերը, բարձրագույն կրթության հասած ազգերով շրջապատված՝ իրենց աշխարհագրական դիրքով չէին կարող չազդվել անոնց քաղաքակրթություններն, սակայն գեղարվեստի պատմության համար, տրամաբանական հետևություններ, այնքան ալ զորեղ ապացույցներ չեն կարող համարվիլ, երկրի մը ընդհանուր զարգացման մասին: Միայն կա մի դրական ապացույց, որով կարող ենք հայ գեղարվեստի ծագումը, անոր գոյության գործնականապես ապացուցված թվականներն քանի մը դար ևս՝ ավելի հեռու, դեպի հեթանոսական շրջանը տանիլ:

Հայկական ոճի ամենահին նմուշ, մեզի հասած 4-րդ և 5-րդ դարու հիշատակարանները՝ դատելով իրենց բարձրագույն կատարելության հասած երևույթներն և զանոնք կառուցողներու կիրթ ու հմտագույն ճաշակներն, բնականորեն պետք է հետևեցնել, որ անոնք երկար դարեր առաջ սկսված և անընդհատ աստիճանական զարգացման ենթարկված գեղարվեստի մը արդյունք են:

Ինչ որ ալ ըլլա հեռավոր անցյալը, մեզ հասած տարրերու վրա չափելով, կմնա հետաքրքրվիլ թե ո՞ր էր հայոց գեղարվեստի աղբյուրը, ի՞նչ ճանապարհով մտավ Հայաստան, և ի՞նչ պարբերական ազդեցություններն անցնելով, հասավ յուր վերջին անկման շրջանին:

Այս հարցը դժբախտաբար դեռ անլուծելի կմնա: Մինչև ցա՛րդ գիտնական ուղեորներու եզրակացությունները, միշտ գիրար հակասեր են, հայոց ընդհանուր հիշատակարաններու վրա հավաքական ուսումնասիրություն կատարած չլլալուն համար: Մի փոքր շրջանի մեջ թուրքիկ արշավանքներ բավական չեն ընդհանուր արվեստին վրա գաղափար կազմելու, վասնզի, հայկական զանազան նահանգներու մեջ ճարտարապետական արվեստը՝ իրարմե զգալի չափով տարբեր ազդեցություններու ենթարկված այլազանություն մը կներկայացնեն: Հետևաբար յուրաքանչյուր գիտնական հետազոտող, տեսած նմուշներուն վրա պիտի

¹ Գիտությունների Կայսերական Կոնգրեսի թիվը 1417, թվական 17 դեկտ. 1907:

ձևեր յուր կարծիքներն ու ենթադրությունները, ընդհանուրի վերաբերմամբ:

Հետազոտությունացս համառոտ ամփոփումը գրի առնելով, նոր կարծիք մը, կամ նոր ճշմարտություն մը հայտնած ըլլալու հավանականությունը երբեք չունիմ, գուցե ես պարզ արձագանքն եմ քան զիս կանխող բազմահմուտ ուսումնասիրողներու, սակայն իբրև գեղարվեստի խոնարհ մշակ, ես ալ պարտական զգացի ինքզինքս, հաղորդել թղթին, գուցե և ապագային, այն ամենը, որոնք ինձի նորություն և հետազոտություններ զուրը թվեցան:

Հայ ճարտարապետության ոճը և կազմությունը բնորոշող թեև շատ բան գրված չէ, սակայն եղածներն ալ ընդհանրապես, անոր՝ բյուզանդականի ազդեցության տակ կազմված ըլլալուն համար են: Ոմանք ալ հակված են այս կամ այն մասերուն մեջ տեսնել արևելյան ոճերու ազդեցությունը, բացի իր ինքնուրույն ստեղծագործական ճոխ մասերին:

Այս հակասությունը բառնալու համար էր, որ վերջերս գիտնական ճարտարապետ մը Փարիզի Սորբոնին մեջ, հատկապես հայոց ճարտարապետության մասին կարդացած դասախոսության մը ժամանակ, ուշադրությունը կհրավիրեր մասնագետներու, նորագույն հետազոտություններու և հայտնություններու համեմատ՝ քննել թե, այսուհետև որչափ հավանական կարելի է համարել հայոց ճարտարապետության ուղղակի բյուզանդականն ազդված ըլլալու կարծիքը:¹ Միևնույն ատեն հարկ է համարել քննել թե ինչ չափով Բյուզանդիա օգտված էր հայ ոճին:

Ես հակվելով բոլորովին այս վերջիններու կողմը, առավելագույն համոզումս եղած է, թե հայ ոճը բնավ չէ ենթարկված արևմտյան ոճերու, մինչև 11-րդ դարու սկիզբը: Այս դարին սկսյալ, հազիվ կես դար, արևմտյան ոճերը հայ արվեստին մեջ թեթև հետքեր թողել են հետո, իսպառ անհայտացած են, միանգամայն տեղի տալով հանկարծական անկման մը՝ որը տևած է ավելի քան մի դար, մինչև նորագույն վերածնությունը:

Պատմական տեսակետով ալ դատելով, փոքր ինչ անբնական կլիկի ինձ բյուզանդական ճարտարապետության ազդեցությունը հայոց վրա, քանի որ գիտությունը պարզաբանած է բյուզանդական կատարելության ազդեցությունը հայոց վրա, քանի որ գիտությունը պարզաբանած է բյուզանդական խառնուրդն մը կազմված ըլլալը, որոնց մեկ երկուքին փոխանցման ուղիղ ճանապարհը Հայաստանն

¹ «Բանասեր» Հանդես, հրատ. Կ.Յ. Բանասեր, Փարիզ, 1906, հատոր 8, № 4:

էր յուր անընդհատ և խուռներամ գաղթականություններու միջոցով:

Բյուզանդիայի գահի վրա տասնյակ կայսրներ բարձրացնելու չափ դիրք և ազդեցություն գրավող գաղթականության մը համար, տարօրինակ բան չէ հավատալ, որ անոնք իրենց հետ փոխադրած քաղաքակրթության արժանավորություններու շնորհիվ կարողացած էին շահել իրենց ձայնը քաղաքական գործերու մեջ իսկ:

Բյուզանդական կայսրության անմիջական դրացի երկիրներու մեջ, որոնք հաճախ մնացած են անոր երկարատև թևարկության տակ, գուցե գտնվին անոր ուղիղ ազդեցությունը կրող արվեստագործություններ, այս կողմերը որ Ասորիքի և Պարսկաստանի մշտնջենական բաժինը եղած է գրեթե, անոնց արվեստներուն ալ խոր հետքերը հստակ կերպով նշմարելի են մինչև վերջը:

Արևելյան ոճերու ենթարկման այս ընդհանուր հոսանքին մեջ կա սակայն մի ուշագրավ, բայց անհետևանք բացառություն՝ Գառնիի մեջ, ժողովրդական ավանդությունը Տրդատա թախտ անունով:

Տրդատա թախտը զուտ հունահունական ոճ ունի և միայն արդյունք է այն կառուցողին ի մանկություն հռոմեացի ստացած դաստիարակություն:²

² Թորամանյանի դիվանում գտնվող մի առանձին թղթի վրա այս հարցի մասին գրածը տեղին համարելով դնում ենք այստեղ իբր ծանոթություն:

Կազմող «Ճարտարապետության պատմությունով զբաղվող գիտնականներու մեջ, գրեթե ընդհանուր համոզում է, որ արևելյան արվեստների դեպի արևմուտք փոխանցելու ճանապարհը կամ կամուրջը եղել է Հայաստանը: Ժամանակագրապես փաստացի ապացուցված 4-րդ և 5-րդ դարուն կանգնված հուշարձաններ կան Հայաստանի մեջ, որոնց քննությունը ցույց կուտա թե, հայ ճարտարապետության վրա ներգործության հոսանքների աղբյուրները արևելքում և հարավում կգտնվեն, ոչ թե արևմուտքում, ինչպես կարծում էին ոմանք, հայոց ճարտարապետությունը դեռ հիմնովին չուսումնասիրված: Թեև անվիճելի է մինչև 7-րդ դարու վերջը, ինչպես նաև 10-11-րդ դարերուն, հայ-ճարտարապետության վերածնության շրջանին կանգնված շինքերի մեջ հունահունական թեթև գծերի գոյությունը (բացառությամբ Գառնիի Տրդատա հովանոցի, որը խիստ զորեղ կերպով հռոմեական ոճի ազդեցության տակ է), այնուամենայնիվ այդ արևմտյան ոճի ազդեցության շղթայը, ուղիղ գծով Հայաստան մտած լինելը չափազանց տարակուսելի է: Միանգամայն պարզ է որ, արևմտյան ոճերը Հայաստան մտել են Սիրիայի ճանապարհով, իրենց արև բերելով նաև սիրիական ոճի մի շարք մոտիվներ, որոնք ձուլված ու հայացած են տեղական արվեստագետների քեթհանություն համեմատ, այնպես որ, մինչև 14-15-րդ դարերը Հայաստանի ճարտարապետության մեջ քաղաքացիություն ստացած արևմտյան ոճի գծերը հազիվ նկատելի են Հայ ճարտարապետության ընդհանուր ներդրանակության մեջ: Ի նկատի ունենալով, հայոց ճարտարապետության վրա սկիզբն մինչև վերջ արևելյան ճարտարապետությունների ազդեցությունը, բնականորեն հարց կծագի թե, եթե արևելյան կրոնները խորապես ազդել են հին հայոց կրոնի վրա, և եթե ազդել են, ինչ հետքեր մնացել են այդ խոր ազդեցությունը ապացուցանող, այս մասին պատմական

Գեղարվեստի հայրենիքին մեջ, անհուն հրաշակերտներու հիացման թարմ տպավորութեան տակ, Տրդատ յուր վերադարձին շուտով չէր կարող հաշտվիլ արևելյան ցուրտ և ծանր ոճերու հետ: Այս չենքը ինքնին մեծ ապացույց է ժողովրդական ավանդութեան ստուգութեանը:

Եթե իբր անսխալ ընդունենք անոր վերակազմութեանը՝ և դետալներու ընդօրինակութեանը, այն ատեն անմիջապես աչքի կգարնեն արևելքի ճարտարապետներու՝ իրենց համար բոլորովին օտար այս նոր ոճին իրագործման մեջ ցույց տված ինքնուրույն տարրերի ներմուծման բնորոշ գծերը:

Ճրիգի անհամեմատ նեղութեանը թեև զգալի է, սակայն 2-րդ դարուն, հռոմեական գեղարվեստի անկման սկզբնաշրջանին մեջ, անոր նման, և երբեմն առանց Ֆրիգի entablement-ներ երևցած ըլլալուն պատճառով, կարելի է մասամբ քննադատութեան ազատ համարիլ: Բայց ուրիշ մասերու մեջ հռոմեական և արևելյան գծերու ներդաշնակ դասավորումը ակնհաս կերպով շեշտված է:

Ճրիգի միջի քանդակները հռոմեական acanthe-ներու գեղեցիկ ու ճկուն ոլորումները կներկայացնեն արևելյան ոճի տերևներով:

Իրաց այս վիճակին մեջ, պետք է խոստովանիլ, որ այս շենքը հայ հիշատակարաններու շարքին մեջ չքեղ գլուխ գործոց մը կներկայացնեն:

Բայց և այնպես այս գեղեցիկ ոճը, չգտնելով ոչ մի համակրող և հետևող, միայնակ մի երևելք մնացեր է ամբողջ հայ գեղարվեստի պատմութեան մեջ:

Գեթ ինձի չէ հաջողված տեսնել հայոց մեջ ուրիշ շինութիւն մը, որ ունենար Տրդատի թախտին չափ զուտ արևմտյան տարրազ:

Բագրատունի Գագիկ Ա. հրապուրված Ձվարթնոցի անօրինակ վայելչազարդութեան համբավեն 1000 թվականին, Անիի մեջ կանգնել կուտա անոր ընդօրինակութեանը, սակայն Անեցի ճարտարապետներ, պահելով անոր՝ հայոց մեջ վաղուց ըն-

դունված բոլորչի և քրիստոնեական խորհրդանշան խաչաձև հատակագիծը, բոլորովին կմերկացնեն յուր զարդերեն և կհազվեցնեն իրենց սեփական տարրազով:

Ահա այս 1000 թվականին, կես դար տևողութեամբ մտած կերևին հայոց մեջ արևմտյան ոճի հետ ունեցած ընդհանուր մանրամասները: Այս խառնուրդները կնշմարվին Գագիկաչեն ս. Գրիգորի իրանը չընթացող գոտիին վրա և դրանց չընթանակներու մեջ կաթողիկեի հարավային ճակատի արևելակողման նիշի կամարին վրա. Հոռոմոսի ս. Հովհաննեսի տաճարին գավիթի առաստաղին զարդաքանդակներու մեջ և այս չընթանի ոճին ենթարկվող բոլոր եկեղեցիներու դռների շրջանակներու վրա:

Այստեղ ի դեպ է ըսել թե, այս թվականին և կամ ավելի ճիշտ՝ 11-րդ դարուն, ավելի շեշտված կերևին հայոց եկեղեցական հատակագծային ձևերը արևմտյան քրիստոնեից եկեղեցիներու վրա, հավանականաբար դավանաբանական ծեսերու ընդհանրութեան միջոցով: Այս մասին ունիմ առանձին հետազոտություն, բայց կանխահաս կհամարիմ գրել, դեռ վերջնական եզրակացութեան հանգամ չըլլալու համար: Միայն ստույգ է, որ այս թվականներին սկսյալ, հայ եկեղեցյաց խորաններու երկու կողմը գտնված պարզ պահարանի պաշտոնով շինված քառակուսի սենյակները արևելքի կողմը ավանդատուններու և կամ մատուռներու փոխվեր են և ավելցվեր են ապաշխարողաց գավիթներ: Նույնը կտեսնենք նաև արևմտյան քրիստոնեական տաճարներու մեջ՝ մտից դռներու առջև:

Նախնական կերպին կվերաբերին Էջմիածնի,² Ղրղ-Ղալայի, Տեկորի, Մրենի, Հոբիսիմի, Գայանի, Ղոչավանքի ս. Մինասի և ուրիշ շատ մը եկեղեցիներ, որոնց շինութեանց թվականը այս դարեն առաջ է, ասոնք ոչ արևելքի ավանդատուն ունին և ոչ ալ ապաշխարողաց գավիթ: 11-րդ դարեն սկսյալ, այնպիսի ստիպողական պահանջ դարձեր են ավանդատունները և գավիթները, մանավանդ Անիի մեջ, ուր նախապես շինված շատ մը եկեղեցիներու արևելյան կողմը քանդելով, մեծ դժվարութեամբ սեղաններու երկու կողմը ավելցուցեր են փոքրիկ ավանդուտներու, առանց նույնիսկ նկատի ունենալու նույն եկեղեցիներու արտաքին տեսքի սաստիկ տգեղանալը, ինչպես Ապուղամբենց ս. Գրիգոր և միջնաբերդի երկու ութանկյունի եկեղեցիները, որոնք՝ հետո՝ վերածվել են անկանոն բազ-

² Էջմիածնի երկու թևերուն մեջ սեղանները հետո են ավելցուցած:

մանկյունիներու: Իսկ գավիթներ անխտիր ավելացված են ամեն եկեղեցիներու առջև, նույնիսկ չինսայելով անոնց նախկին գեղարվեստական ներդաշնակ երևույթին: Մայր եկեղեցի շինված ժամանակ այդ գավիթի սովորութեանը դեռ մտած չերևիր Անիի մեջ, որովհետև Մայր եկեղեցի գավիթն ալ ուշ ժամանակ ավելցված է: Ըստ երևույթին այս գավիթները շուտով փոխելով իրենց նշանակութեանը, գերեզմաններու և դամբարաններու վերածվեր են:

Հայոց և հունական ոճի փոխազդեցութեանը ենթադրել տվող գլխավոր մանրամասներն մեկը խոյոզն է (volute). այս ենթադրութեանը կարող էր արդարանալ այն ժամանակ երբ խոյոզի ծննդավայրը Հոնիան կկարծվեր, ինչպես որ Պրոսպերիսի ավերակներուն մեջն գտնված սյունի մը խոյակին վրա վերեն վար ուղղահայաց դիրքով՝ քանդակված խոյոզները Բսերքսեսի գերի վարած հույն վարպետներու գործ համարվեցավ: Բայց երբ Եգիպտոսի և Ատրեստանի պեղումները ճշտեցին անոր իսկական հայրենիքը և գծեցին անոր փոխանցման ուղին, այն ատեն այս ենթադրութեանը իր ուժը կորսնցուց: Կարելի կըլլար հետադարձ ազդեցութեանը համարել հայոց վրա, եթե, նախ անոնք հայոց մեջ արևելքի նախնական գծերով մնացած չըլլային, երկրորդ, եթե խոյոզն զատ հունական ոճը շոշափող գեթ աննշան չափով ուրիշ մանրամասներ ալ գտնվեին, երրորդ, եթե, պրոֆ. Մառի Անիի գյուղի մեջ պեղած հեթանոսական գերեզմանները դուրս եկող կավի ամանի մը կողի վրա բարձրաքանդակ նկարված խոյոզը անոր, նույնիսկ հեթանոսական դարերու մեջ գործածված ըլլալը չապացուցաներ:

Ուրեմն ասկեց կհետևի, որ Առաքելոց եկեղեցի և Գագիկաչեն ս. Գրիգորի վրա եղած խոյոզները վերջին շառավիղներն էին, որովհետև անոնց թվականներն հետո շինված հիշատակարաններու վրա այլևս չեն երևեր, մինչդեռ անկեց առաջ հաճախ գործածված են մինչև Ձվարթնոց եկեղեցին, թերևս ավելի հիններն ալ ունին, բայց դժբախտաբար ես առիթ չեմ ունեցած հետազոտելու:

Եթե ընդունենք խոյոզին արևելքն ուղիղ փոխանցումը դեպի Հայաստան, այնուհետև ամեն մանրամասնութեանը հայոց ճարտարապետութեան մեջ, միմիայն ասորական և պարսկական մանրամասներու զուգընթաց նախատիպեր կման, որոնցմե ռմանք գործածված իրենց ընավայրի իսկական ձևով, իսկ ռմանք այլափոխված և ճոխազարդված սեփական հայ ճաշակով:

Այժմ կհամեմատեմ քանի մը գլխավոր մանրամասներ, տեսնելու համար անոնց հարազատու-

թյունը ասորական և պարսկական նախատիպերու հետ:

Առհասարակ քիվերը սկզբն մինչև վերջ չորս տեսակ ձևափոխութեան ենթարկված կերևին, որոնցմե մեկը ամենին հին շրջանին մեջ գործածված է, այսինքն 6-րդ դարեն մինչև 7-րդ դար, և կտեսնվի Պողոսի, Մրենի, Թալինի և Մաստարայի եկեղեցիներու վրա, որոնք կներկայացնեն երբեմն մեկ և երբեմն քանի մը ճարտարապետական գծերով խառնված ատամնաշարեր (denticule) Պրոսպերիսյան համաչափութեամբ, ատամները երբեմն կխաբուր և երբեմն քառակուսի և երբեմն ալ առարկաներու պատկերների վերածված (Պողոսի):

Մյուս երկու տեսակները միաժամանակ հավասարապես գործածված են 7-րդ դարեն մինչև 11-րդ դար: Առաջին օրինակը կներկայացնեն նեղ ճակատի մը հաջորդող քառորդ բոլորակի խողովակ մը երբեմն վերջացած պատին կից listele-ով մը: Այս օրինակները զանազան համաչափութեամբ կտեսնվին Թալինի ս. Աստվածածնի, Տեկորի, Ալամի, Անիի Առաքելոց եկեղեցիի և Ղովի եկեղեցիի վրա. իսկ երկրորդը՝ առհասարակ ամեն եկեղեցիներու վրա, գլխավորաբար Անիի մեջ: Սա ևս կներկայացնեն առաջակարկառ մը՝ բաղկացած նեղ ճակատի մը և պատին մոտիկ գավազանի մը: Ծակատին և գավազանին մեջտեղ մնացած լայն պարպուցությունը քանդակված է ամեն տեղ միօրինակ մանվածոներով: Ասոնց մեջ կան նաև նեղ ճակատին տակ գավազանը (listel) կրկնված և երբեմն ալ լայն պարպուցությունը չքանդակված օրինակներ:

Առաջին օրինակին Հայաստան մտնելու ճանապարհը խիստ պարզ է Եգիպտոսեն սկսած մինչև այնտեղ հասնելը:

Երկրորդ օրինակը՝ եթե նախկին խողովակաձևին բարեփոխութեանը չէ, կարելի է տեղական ստեղծագործություն համարել, որովհետև ինձի տակավին չէ հաջողված տեսնել այս ձևի նախատիպը:

Վերջին չորրորդ օրինակը պարզ բարեփոխումն է նախկին մանվածո քանդակազարդ առաջակարկառին, երբեմն երկու և երբեմն երեք գավազանով, միայն պարպուցություններու մեջ փոխանակ միօրինակ մանվածոներու ուրիշ նոր շրջանի բազմաթիվ տեսակ քանդակներով զարդարված են: Այս ձևը անխտիր ամեն շինութեանց վրա գործածված է 13-րդ դարեն սկսյալ մինչև վերջնական անկումը:

Նեղ ու երկար բունով և գնդաձև (bulbe) խոյակով ու խարխախով արտաքին որմնասյուններու հին նախատիպը դուրս եկավ խորասպասի պեղումներեն. ուրկեց անցեր էր այս ձևը Պարսկաստան և անկեց ալ Հայաստան լիովին անփոփոխ

վկայություններ խիստ հատուկոր են և մի վճռական եզրակացություն հանելու անբավարար: Ուստի, ըստ իս, մատենագրական տվյալների մասին գիտնական ուսումնասիրություններին զուգահեռաբար պետք է ուշադիր քննել նաև նախնայաց հուշարձանների մնացորդները և անոնց մեջ փնտրել թե, արդյոք Հայաստանում ևս կգտնվին Հայաստանը չընթացող հին ազգերի մեհյաններին կամ կրակապաշտական տաճարներին համանման շենքերի մնացորդներ, որոնց մեջ պաշտպեցան հին աստվածներ՝ սկսած նախապատմական ժամանակներից գեթ մինչև նոր կրոնների ծագումով հինների սպարեզից քաշել կամ վտարելը»:

¹ Այս վերակազմությունը տեսնել եմ Ալիշանի «Այրարատի» մեջ երես 364-366, սակայն ընդհանրապես անհարազատություն և տեղագրական սխալներ այնքան շատ են այնտեղ, որ ակամա ստիպված եմ կասկածել:

նմանությունը: Խորասպատի մեջ կբացակայեր անոր խորանարդաձև *abaque*-ը, իսկ Պերսեպոլիսի մեջ՝ երկու մասերը առանձին գործածելի էին: Հայեր այդ երկուքը իրարու միացուցեր են իրենց մեջ, բայց տարօրինակ է, որ այս բարակ բունով արտաքին որմասյունները 9-րդ դարեն առաջ ոչ մի տեղ գործածված չկա: Թեև Զվարթնոցի ներքին որմասյունները իրենց երկարությունով կհամապատասխանին, բայց խոյակներով և խարխախներով շատ տարբեր են: Զվարթնոցի մեջ գնդաձև գործածված է միայն ներքին սյունաշարի մեծ խոյակներուն վրա իբրև կողով:

Գալով մանվածո քանդակներուն՝ նույնպես մի թեթև օրինակը Խորասպատի մեջ աղյուսի վրա նկարված գունվեցավ, որուն բացի բազմաթիվ տեսակ խառնուրդները (*composition*), որ իրենք Հորինեցին իրենց ճաշակով, ճիշտ նմանն ալ գործածեցին Հայեր մինչև վերջը:

Ամփոփելով տեսությունս, վերջնականապես Հասած եմ այն եզրակացություն, որ Հայոց ճարտարապետության ամբողջ կմախքը՝ ասորական և պարսկական արվեստների մասերով կազմված է. ինչ մաս որ վերցնենք Հայոց ճարտարապետության մեջն, նույնին օրինակները կգտնենք ասորվոց ու պարսից մեջ, ոչ միայն գծագրական ձևերով, այլ և շինարարական օրենքներով:

Բայց և այնպես, Հայեր, եթե փոխ առան այս մասեր, անոնց հետ իրենց սեփական ստեղծագործությունները խառնեցին զանոնք անճանաչելի դարձնելու չափ օտարացնելով: Հովվի եկեղեցիին ներքին կողմի վեց գրեթե ամբողջ կիսաբոլոր քարաշեն աղեղներու առանց սյունի դեպի կեղրոն Հավաքումը, միշտ պիտի մնա Հայ ստեղծագործության պսակը, թեև Կորդովայի Հուշակավոր մզկիթին մեհարապարկ հիշեցնե այս ձևը, սակայն նախ որ նա կազմված էր փայտով, երկրորդ՝ անոր մեջ աղեղները խաչաձևված են ամենն բարձր կետը կեղրոնի վերածելով, մինչդեռ Հովվի եկեղեցիին մեջ կեղրոնը գրեթե մոտ է Հավասարվելու աղեղներու, որմասյանց գլխուն վրա հանգչող մասի բարձրության, ինչ որ բոլորովին հակառակ կերպ մը կներկայացնե: Կորդովայի մեհարապարկ աղեղներուն ուղիղ նմանություններ կտեսնվին Հախապատի և Ղոչավանքի խաչաձևված կամարներու վրա, որոնք շինված են 13-րդ դարուն մեջ:

Առ այժմ փոխանակ մի առ մի թվելու այն ամենը, զորս Հայոց սեփական ոճերու արդյունք համարած եմ, ամփոփ կերպով պիտի բնորոշեմ զայն:

Հայոց ճարտարապետության առանձնահատկությունը կկայանա արտաքուստ մասերի ներդաշնակ դասավորության և գեղեցիկ ու վայելուչ բա-

ղադրության (*composition*) անվերջանալի կերպերուն մեջ: Ենթի կմախքներու մեջ պահելով ընդհանուր ձևը, ըստ ժամանակի պահանջման, զարդարանքներու բաղադրության և դասավորության մեջ հազվադեպ է տեսնել մեկը մյուսին նմանող օրինակ մը: Առանց հպատակելու համաչափության օրենքներու, անվերջ մրցեր են մեկզմեկե տարբեր բաներ արտադրելու և մեկզմեկու գերազանցելու համար, և Հիրավի, մասնավորապես, վերջին շրջաններու մեջ, անթիվ քանակությամբ իրագործեր են միշտ սիրուն ու վայելչագարգ Հիշատակարաններ:

Կամասնավորեմ խոսքս Անիի վրա, ուր եղեր է իմ աշխատությանս գլխավոր կենտրոնը: Անիի մեջ, Կամասրականներու ժամանակին հազիվ կմնան մի եկեղեցի, պալատին կից և քանի մը հիմեր, պատերու մնացորդներ անոր շուրջը: Այս մնացորդներն ալ բավական են պարզելու անոնց գեղարվեստական և շինարարական ճաշակը:

Այս առաջին նմուշները բաղադրելով ամենավերջին նմուշներու հետ, Անիի մեջ կտեսնվին երեք զանազան զարգացման և ձևափոխության շրջաններ, որոնց առաջինին կպատկանի պալատի եկեղեցին: Թեև արտաքուստ մասամբ նորոգված, գուցե և վրայի կամարն ալ, սակայն ներքին պատերը, 5-րդեն 7-րդ դարու արվեստագիտական դրոշմը կլրե իր սյուններով, խոյակներով և այլ զանազան զուտ արևելյան քանդակներով: Այս շրջանին կպատկանին, եթե չեմ սխալիր, Ղոչավանքի ձորի մեջ ս. Մինաս անվանված եկեղեցին և բլրին վրա ս. Հովհաննես տաճարի հարավային կողմը անանուն մի փոքր մատուռ: Ապուղամբենց ս. Գրիգորը շատ հեռու չի մնար այս ոճերեն իր միջին տարագով, սակայն իր վրա հին արվեստի վերջին շառավիղները և նոր շրջանի արշալույսի ցոլքերը: Արձանագրության մեջ հիշատակված պատմական անվամբ մը կհաստատվի, որ այս եկեղեցին շինված է 10-րդ դարու կեսին հետո, հետևաբար սկիզբը Անիի ճարտարապետական երկրորդ շրջանին:

Երկրորդ շրջանին մեջ, նախկին լուրջ ու ծանր երևույթները սկսած են անհետանալ շինությանց վրայն, գոյտրիկ վայելչություն մը սկսած է զգալի դառնալ անոնց ընդհանուր երևույթին վրա, սկսած են բարակ որմնասյուներ զարդարուն կամարներով միասին պնդել դատարկ պատերը, երկրաչափական գծերով բազմաՀյուս մանվածոներ իրենց վայելուչ տեղերը գրաված են այդ ընդհանուր ներդաշնակության մեջ և տեղ տեղ մանվածոների մեջ Հյուսիսկալված են արաբական և պարսկական տերևներու փոքրիկ խառնուրդներ: Հազիվ մի դար ապրած է այս շրջանը և դեռ չի տված յուր վերջին կատարելագործության պտուղները, ենթարկվել է վաղա-

Հաս ճակատագրական անկման մը 11-րդ դարու կեսին մոտ:

Արվեստի տիրապետությունն անմիջապես հետո, ավելի քան մի դար, գեղարվեստական կյանքը բոլորովին մեռեր է այս քաղաքին մեջ: Մինչև 13-րդ դարու սկիզբը, ոչ միայն Անիի մեջ, այլ և շրջականերու մեջ իսկ քար քարի վրա դրված չեղևի, ո՛չ պատմական հիշատակություն կա, և ո՛չ ալ շինության մի արձանագրություն, որ այդ շրջանին պատահի, բացի Բագնայրի մեջ մի փոքրիկ մատուռ: Բացի նորեր շինվելը, եղածներն ալ մեծ մասամբ քանդվել ու ոչնչացվել են:

Կուլտուրայի բացարձակ թշնամի տարր մը տիրապետելով միջնաբերդի Բագրատունյաց պալատին, ոչ միայն զայն հոշոտված ու այլանդակված դիակ մը դարձուցեր է, այլև հավաքելով պալատի անմիջական մոտիկ միջավայրի վրա համացեղներու մի ոհմակ, սկսյալ պալատեն մինչև Աշոտի պարիսպը, ամեն բան փճացուցեր են անխնա: Պատմական ավանդությանը ծանոթ բազմաթիվ եկեղեցիներեն հազիվ չորս հատի հետքերը մնացեր են, որոնց մին իր վիթխարի փլատակով և բոլորչի հատակագծով, պատմության ծանոթ երկրաչառքե կործանված Ամենափրկիչը ըլլալ կկարծեմ, հին ոճով քանդակներ թափած են մեջը, մասնավոր ուշադրության արժանի են գմբեթին կոնաձև մասին քանդակագարը ծածկի բեկորները, որուն միակ օրինակը եղած էր Առաքելոց եկեղեցին: Մնացյալ երեք ավերակներեն մեկը միայն ծանոթ է Հիշատակարանով և մյուսները անհայտ են:

Ամբողջ այս ընդարձակ միջավայրին մեջ, հակառակ ամեն տեղե ավելի իր դիրքի գեղեցկության և պալատի մոտավորության, այլևս ոչ մի կարևոր շինության հետք չկա, ամեն տեղ ցեխով շաղախված խեղճ ու ողորմելի պատերու փլատակներ միայն կտեսնվին: Հայտնի բան է, որ տիրապետող ստորին տարրի այնտեղ բազմանալեն, հարստահարված Հայերը հետզհետե քշվել են ներքին պարիսպն դուրս, եղեր է ժամանակ մը, որ այդ մասը զուտ մահմեդական քաղաքամասը կազմեր է, մեկ կողմեն իրեն սահման ունենալով խաներու ապարանքը և մյուս կողմեն մզկիթը կամ Աշոտի պարիսպը: Հետզհետե այնքան հաստատուն դիրք գրաված կերևին այնտեղ մահմեդականները, որ 13-րդ դարուն Զաքարեի տիրապետության օրով իսկ, որուն հետ կսկսի նաև Անիի ճարտարապետության վերածնության երրորդ շրջանը, հնար չէ եղած հեռացնել զանոնք այդ տեղեն, և այդ մասն ալ շենցնել ինչպես դրսի ընդարձակ տարածությունը:

Բռնության կապանքներեն ազատված գեղարվեստասեր ժողովուրդը, կարճ ժամանակամիջոցի

մը մեջ, անհավատալի արագություն, Աշոտի պարիսպն դուրս ծածկեր է մինչև այն նմանը չտեսնված անթիվ շքեղ տաճարներով, ապարանքներով և անհատական բնակարաններով:

Առաքելոց եկեղեցիի արևմտյան կողմի ձորեզրեն սկսյալ մինչև Լուսավորիչ եկեղեցի և Գլխձորի եզրերը, երրորդ վերածնության շքեղ արվեստագործությամբ կանգնված քանդակագարը տաճարներու և ապարանքներու համախուճում մը կներկայացնե, հարյուրե շատ ավելի կարելի է համարել այս տարածության վրա եկեղեցիներու և մատուռներու մնացորդներ, որոնց շուրջը թափված գեղաքանդակ բեկորների մեծ մասը գեղարվեստի վերջին երրորդ շրջանի դրոշմը կլրեն, մինչդեռ Աշոտի պարիսպն ներս, մինչև այսօր ոչ մի քար և քանդակ չէ տեսնված, որ գոնե քանդակված ըլլա, բացի հիշածս եկեղեցիներու բեկորներեն Զաքարյան շրջանի հատուկ ոճով:

Երրորդ շրջանին մեջ բոլորովին այլափոխված է Հայ ճարտարապետությունը: Իբր ավանդական սրբություն, պահելով միայն եկեղեցիներու հատակաձևերը և արտաքին երեսներու կամարակապ սյունագարդերը, արտադրեր են նորօրինակ քանդակներու անհուն բազմազանություն: Զափական գծերով մանվածոներ հազիվ կտեսնվին, ոստեր, ցողուններ և տերևներ են, որ այլևս գոյտրիկ ճկունությունը կհայտնվին՝ իրենց ոլորումներու մեջ տեղ տալով նրբաքանդակ թռչուններու և կենդանիներու:

Արաբական արվեստը զորեղ գծերով ներդաշնակորեն պատվաստված տեղականին հետ, հիանալի վերածնության ակնախտիղ պատկեր մը կներկայացնե: Այս շրջանի գործեր են. ս. Գրիգոր Լուսավորիչ (Նախշի), Ղըզլալայի ս. Աստվածածին, Բեխենց վանք, Փրկիչի գմբեթը, Առաքելոց եկեղեցիի գավիթը և այն ամեն մնացորդները, որոնց մեջ առանց կարկինի և քանոնի օգնության ձեռքի ճարտարությունն ալ կփայլի:

Անիի ճարտարապետության վերածնության այս մեծ թվականը կարծեք Զաքարեի գոյության հետ միայն կապված էր: Անոր մահվանեն հետո, կրկին զգալի է, շինություններու աստիճանական նվազման հետ, մեծ փայլով սկսված գեղարվեստի և տակավ առ տակավ նսեմացումը, հազիվ կհիշատակվին կարևոր շինություններ, մինչև կես դար, այնուհետև վերստին կսկսի մարել ետուն կյանքը և հալ ու մաշ վիճակի մեջ կհասնի մինչև այն դժբախտ թվականին, երբ այլևս տխուր փլատակներու տակ վերջնականապես կծածկվի այս բազմադարյան կուլտուրան:

Ալեքսանդրապոլ, 26 նոյ. 1907

(ՀԱՅՈՑ ԳԵՐԵԶՄԱՆԱԿԱՆ ԶԱՐՏԱՐԱՊԵՏՈՒԹՅՈՒՆԸ)

Նախամարդու մերկութենեն մինչև այսօրվան մեր ճոխ ու վայելուչ զգեստավորումը, հագուստներու անթիվ, անհամար ձևեր ընդունվեցան և լքվեցան: Ոչ միայն ամեն ազգ, ամեն ցեղ պարբերաբար իր հագուստի ձևն ու ոճն ունեցավ, այլ և յուրաքանչյուր դարաշրջան յուր սեփական դրոշմը դրավ մարդկանց հագվելու ճաշակին վրա: Հին դարերեն սկսած, բազմաթիվ այլազանությունների անցած մարդկանց տարազներու ուսումնասիրությունն նյութը այնքան շատ և բազմակողմանի է, որ այսօր առանձին մի գիտություն է դարձել, հազվադեպ տաղանդներ կը բազմաթիվ այս բոլոր անցած ձևերու հավաքման, ամբողջացման և անոնց ըստ դարաշրջաններու դասավորման համար: Ծնորհիվ անխոնջ և մշտատև ուսումնասիրությունն, մեծ առաջադիմություն արավ այս հետաքրքրական գիտությունը, այնպես որ հմուտ մի ազգագրագետի համար այսօր շատ դժվար է որոշել կերպանների, հագուստների ձևերի, հագուստների վերաբերյալ բազմազան ասեղնագործությունների ո՞ր դարաշրջաններում, ո՞ր ազգերի մեջ գործածական լինելը:

Մարդիկ միայն հագուստներու ձևը չէր, որ դարձ ի դար փոփոխությունն ենթարկելով հետզհետե ավելի վայելուչ և նպատակահարմար ձևեր կատեղծեին, այլ և անդադար ձևափոխությունն և կանոնավորման կենթարկելին այն բոլոր իրերն ու առարկաները, որոնք անհրաժեշտ էին կյանքի մեջ մշտական կամ պարբերական գործածություն համար, ինչպես տնական կարասիներ, երկրագործական կամ արհեստագործական գործիքներ և այլն:

Ճիշտ այս կերպով սկսավ ճարտարապետական արվեստի զարգացումը. բնական քարայրեր, հասարակ ծառի ճյուղեր և եղեգներն կազմված սկզբնական բնակարանները աստիճանական զարգացումով հասան այսօրվան գեղակերտ և հսկայական շենքերին: Քանի մարդկային ցեղը դեպի քաղաքակրթություն առաջացավ, քանի անոր պետքերը բազմացան, զուգահեռաբար զարգացավ նաև անոր ստեղծագործելու հանճարը՝ բարեկեցություն վայելչություն և ճոխություն համար:

Ինչպես ցրտեն ու տաքեն պաշտպանվելու համար նախապես պարզ հագուստներ միայն ստեղծեցին, բայց հետո բավական չհամարելով անոր պար-

զությունը, գույնզգույն երիզներով, ասեղնագործ և ոսկեթել բանվածքներով զարդարելու և մեկգմեկ գերազանցելու մեջ մրցեցին մարդիկ: Նմանապես եկավ ժամանակ, որ մարդիկ բավականություն չզգացին հասարակ, պարզ պատերով կանգնված բնակարաններին, հետզհետե ձգտեցին իրենց բնակարանները ներսեն և դրսեն զարդարել գեղակերտ քանդակագործություններով, ներդաշնակ գունազեղ պատկերներով և ճոխ փարթամ կահ կարասիներով:

Հետզհետե զարգացող և կատարելագործություն հասնող արվեստներու շարքին մեջ, մարդիկ շինարարական արվեստը մասնավորապես այնքան բարձրագույն կատարելություն և չքեղ գեղարվեստականություն հասուցին, այնչափ մեծագործություններ կանգնեցին և կանգնված շենքերին հրաշատեսիլ կերպարանք տվին, որ այդ մեծ արվեստն անվանվեցավ ճարտարապետություն և զանոնք հղացող և իրագործող հազվադեպ տաղանդները վարձատրվեցան ճարտարապետ պատվանունով:

Եվ հիրավի, շատ ծանր և պատասխանատու էր ճարտարապետի կոչումը. ճարտարապետը ոչ միայն գիտակ պետք է լիներ բազմաթիվ կողմնակի գիտությունների և արհեստների, այլ և պետք է որ շնորհք ունենար բազմաթիվ արհեստավորներու վայելչություն և գեղեցկություն ճաշակը ներշնչելու, որպեսզի անոնք մղվին դեպի բարձրագույն կատարելություն և ստեղծագործություն իրենց ասպարիզում:

Ոչ մի արվեստի մեջ այնքան բազմատեսակ արհեստավորներու հավաքական գործակցություն պետք զգալի չէ, որչափ ճարտարապետություն մեջ. հետևաբար ճարտարապետի տաղանդն ու գեղագիտական նուրբ ճաշակն կախված է այդ բազմաթիվ արհեստավորները նպատակահարմար կերպով աշխատեցնել և անոնց արտադրությունները գեղեցիկ պատշաճությամբ դասավորել՝ տալով անոնց նաև անսասան հաստատություն:

Մի ուրիշ տեսակետով, ճարտարապետն իր կանգնած շենքի հաստատությունն և գեղարվեստականությունն զատ, պարտավոր էր մտածել նաև անոր առողջապահական պայմաններու համապատասխանումը, և կառուցման նպատակի համաձայն գործածություն բոլոր հարմարությունները:

Եվ ահա, այս բազմաթիվ պահանջներու պատասխանատու ճարտարապետները, դարուց ի դարս, միշտ հները սրբազրելով, նորերը ավելացնելով կամ ավելորդները պակասեցնելով, ժամանակի ոգույն համեմատ, իրենց ձեռքին ունեցած նյութերը դասավորելով, այսօր մեզ թողել են իրենց հանճարի չնաշխարհիկ կոթողները:

Ճարտարապետությունն մինչև այսօր կրած փոփոխությունները և ստացած կատարելությունները ուսումնասիրելու գործը նույնպես մի մեծ գիտություն է, որուն համար ամեն տարի պետական գանձարաններ մեծամեծ գումարներ կտրամադրեն, հազվադեպ գիտնականների ուղեղներ կչարչարվեն այս կատարելապես ստեղծագործության մեջ, յուրաքանչյուր ազգի ու ցեղի կատարած դերը և պարբերական զարգացման ժամանակաշրջանները և միջավայրերը որոշելու համար: Եվ պետք է ըսել, որ այս գիտությունն ալ շնորհիվ պետական օժանդակություններու զուգահեռ մասնագետ մեծ գիտնականներու հոգնաջան աշխատությունց այնքան առաջ գնաց, որ այժմ բազմաթիվ սխալներ սրբազրված, շատ անստուգություններ պարզված են, և կարելի է ըսել, թե անոր շատ ճյուղերու նկատմամբ, գիտությունը կարողացավ իր վճռական վերջին խոսքն ըսել:

Բայց նյութն այնքան ընդարձակ է, անհետացող դարերու խավարը այնքան թանձր, ավերումներն այնքան բազմաթիվ, ապրող, գործող և անհիշատակ անհետացող ազգեր ու ցեղեր այնքան շատ են, որ դեռ դարերու աշխատանք պետք է հին ազգերու ճարտարապետությունը լիովին ուսումնասիրած լինելու համար: Ազգեր ու ցեղեր կան, որոնք ոչ նվազ դեր ունեցել են երկրագնդի զանազան մասերի վրա այս վսեմ ու չքնաղ արվեստի կազմակերպության մեջ, որոնց ծառայությունները քննելու և ստուգելու համար կամ բնավ ձեռնարկված չեն ճարտարապետության պատմաբանների կողմից և կամ անոնց գոյությունը հազիվ հազ հաստատելու չափ փորձեր եղած են:

Ահա այս ծանոթ մնացածների կարգին մեջ էր նաև հայոց պատմական անցյալի ճարտարապետությունը, որուն գոյությունը մոտավորապես մի դար առաջ, գրեթե առասպելական էր, սակայն շնորհիվ 19-րդ դարու մի քանի եվրոպացի գիտնական ճարտարապետներու քննության և ուսումնասիրության, ոչ միայն անոր գոյությունը ապացուցվեց, այլև հետզհետե կատարված լուրջ հետազոտություններով այսօր, գիտնականների սեղանին վրա իր պատկառելի տեղը բռնեց, անոնք թեև երբեմն հակասական, այնուամենայնիվ որոշ չափով

գծեցին ծագման ու զարգացման ուղին և ըստ կարելիության զանազանեցին օտարն ու սեփական ստեղծագործությունները:

Թեև հայ գեղարվեստի հոյակապ հուշարձաններ համատարած են բովանդակ Հայաստանի մեջ և անոնցմե շատ քիչ բան մատակարարված է գիտնականներին՝ գիտականորեն մշակելու համար, սակայն միևնույն ժամանակ միխիթարական է տեսնել, որ վերջերս այդ գործը լավ ապագա կիսոստանա, շնորհիվ մի քանի արվեստագետների և գիտնականների անխոնջ ջանքերին, որոնք տարիներ ի վեր սկսել են հայ գեղարվեստի զանազան ճյուղերի վերաբերյալ մեծ քանակությամբ նյութեր հավաքել՝ լուրջ ուսումնասիրության համար:

Եթե իշխողին կամ տիրապետող նյութապես ապահովված դասի վայելչությունն ու փառասիրությունը կմղեր դեպի հոյակապ ճարտարապետություն, դեպի չքնաղ գեղարվեստ, այս բարձր դասի ձգտումներին վայելչասիրություն օժանդակ կլինեն համայնական մի ուրիշ ավելի մեծ գագաթում, մի ավելի սրբազան պահանջ և հսկայական քայլերով կմոտեցնեն դեպի գերագույն կատարելություն: Այդ գագաթումը հավատի գագաթումն էր, այդ պահանջը, աստ և հանդերձայի մեջ մարդուն երջանկության աղբյուր և ճակատագրին տեր ամենազոր աստվածների անվան կառուցվելիք տաճարներն էին, որոնք իբրև աստվածությունց բնակարան ավելի գերազանց պետք էր լինեին, քան մարդկանց բնակարանները: Այն տաճարների մեջ, մարդ արարածը, թագավորեն սկսած մինչև հետին ստրուկը հարաբերության պիտի մտներ կղերների միջնորդությամբ, գիրենք ստեղծող աներևույթ էությունց հետ, ուր առատորեն պիտի բաշխվեր հատուցում և շնորհ, այնտեղ պիտի փառավորվեր թագավորը քաջություն և իմաստություն ստանալով աստվածներեն, որոնց մարմնավոր ներկայացուցիչն էր աշխարհի վրա: Այնտեղ պիտի բողբոջեր ու աճեր կարոտյալներու և տառապյալներու սրտին մեջ ներկա կյանքի հաջողությանց և հանդերձայի հավիտենական կյանքի հաջողությանց և հանդերձայի հավիտենական կյանքի անսպառ երջանկության գեղածիծաղ հույսը: Այնտեղ պիտի միխիթարվեր ճակատագրապես դժբախտության մատնված վշտաբեկ հուսահատը: Վերջապես աստվածային տաճարները համայնական երջանկության ամենամեծ օջախներն էին, որոնց չքեղ ու փառավոր կառուցման համար, համայնքը պարտավոր էր զոհաբերել իր բոլոր նյութական, բարոյական և ֆիզիկական կարողությունները առանց խնայելու:

Այս համայնական զոհաբերողների կարգին մեջ արվեստագետին բաժին կամար հանճարի ավելի մեծ թոփչքներով սլանալ անհունին, հավիտենականին և անծայրածիր երջանկությանց շնորհաբաշխ աստվածուկությանց անվան արժանի կոթողներ կանգնել: Այսպես կպահանջին աստվածուկությանց և մարդկանց մեջ միջնորդ կղերականությունը, այսպես կպահանջեր միամիտ հավատով տարված համայնքը. ուստի աստվածներին հաճելի լինելու բուռն ցանկությունը, հարուստից ոսկի, արվեստագետից հանճար և հասարակությունից աշխատանք ու քրտինք զոհաբերել կտրամադրեր:

Տնտեսական, քաղաքական և կրոնական անդիմադրելի ուժով ծնած ու հետզհետե զարգացած ճարտարապետական արվեստի զանազան ճյուղերը իրենց ծնունդ տվող պատճառների հատուկ զանազան ուղղություններ ստացան: Այս զանազան ուղղությունները բնորոշելու համար սովոր ենք ասել տնտեսական, քաղաքացիական, կրոնական և այլն և այլն ճարտարապետություն:

Այս ուղղություններն յուրաքանչյուրը ունեցան նաև իրենց այլազանությունները կամ ճյուղերը, որոնց մեկուն, կրոնական ճարտարապետության մի ստորաբաժանումին մասնակի ուսումնասիրությունը պիտի լինի ներկա աշխատությանս նպատակը:

*
* *

Գրեթե աշխարհի բոլոր կրոնները մարդուն սովորեցրին հոգվո անմահությունը և հավիտենական կյանքի գոյությունը: Աշխարհի կյանքը հավիտենական անմահ կյանքի նախագավիթն էին համարում, ուստի այս աշխարհի վաղանցիկ կյանքից հետո էր, որ պիտի սկսվեր բուն կյանքը, որ հավիտենական էր:

Մեռնելն հետո ապրելու համոզումը ծնունդ տվավ մեռելոց համար հավիտենական բնակարաններ շինելու գաղափարին նույնիսկ այս աշխարհի վրա: Այս համոզման հետևանքն են երբեմնի այն հոյակապ արքայական դամբարանները, որոնց մեջ հաճախ կգտնվեին բացի սրահներն և մեծամեծ սենյակներն, որոնք արքայավայել կերպով կահավորված էին, նույնիսկ բոլոր պիտուկներով և կահավորություններով դասավորված խոհանոցներ: Եթե հասարակ ժողովուրդը չէր կարող դամբարաններ շինել, այնուամենայնիվ յուր մի փոքրիկ գերեզմանի մեջ անգամ տեղավորված էին ապրելու հատուկ պիտուկներ և իրեղեններ, ինչպես գեներքեր, զարդ ու զարդարանք: Գտնվել են նաև գերեզ-

մաններ, որոնց մեջ թաղված էին մեռելի հետ, մեջեր կերակուրներով լիքը զանազանակերպ ամաններ: Հին ազգերի թողած հուշարձանների պեղումները բազմաթիվ օրինակներ տվին մեզ, յուրաքանչյուրին հավիտենական կյանքի մասին ունեցած համոզումները բացատրող և այդ ըմբռնումների համաձայն կառուցված դամբարաններ ու մեծ ու փոքր գերեզմաններ:

Կրոնական ճարտարապետության այս ճյուղը կամ ստորաբաժանումը այնքան կտարբերի պաշտաման հատուկ տաճարներու ձևերեն, որ այս ճյուղին առանձնապես դամբարանական կամ գերեզմանական ճարտարապետություն (Architecture funéraire) անունը տվին ճարտարապետության գիտնական պատմաբաններ:

Այս ճյուղն ալ ունեցավ իր բոլորովին նախնական ձևը, բայց հետզհետե դարերի ընթացքում այնքան զարգացավ, որ գեղարվեստական գլուխ գործոցներ կանգնվեցին այս ճյուղին հատուկ: Իհարկե, դարե դար զանազան ազգերի մեջ հանդերձյալ կամ հավիտենական կյանքի մասին համոզումներ փոխվեցան, սակայն մեռելոց համար հիշատակարաններ կանգնելու պահանջը մինչև այսօր մնաց անխուսափելի:

Իմ նպատակս չէ այստեղ խոսել ընդհանուր գերեզմանական ճարտարապետության մասին, թե ի՞նչպես սկսեց և ինչպես զարգացավ մինչև այսօր յուրաքանչյուր ազգի և ցեղի մեջ, և ի՞նչ հաջորդական ձևեր ու ոճեր ստացան իրենց դավանանքների և հավատալիքների պատշաճությունը: Այդ մասին հետաքրքրվողներ կարող են գտնել եվրոպական լեզվով գրված հոյակապ հատորներ: Ես կուզեմ այստեղ, եթե ոչ լիակատար ուսումնասիրություն, գեթ հնար եղածին չափ նյութ մատակարարել հայոց գերեզմանական ճարտարապետության՝ առաջիկայի ուսումնասիրություններին դյուրություն տալու համար:

Հայկական ճարտարապետության և գեղարվեստի զանազան մասեր փոքր ի շատե ուսումնասիրություն և քննության առարկա եղել են հայ և օտար գիտնականների և բանասերների ձեռքում, իսկ մասնավորապես ուսումնասիրել հայոց գերեզմանական ճարտարապետությունը, դեռ ոչ ոքի մտքից անգամ չէ անցել: Եթե երբեք պատահաբար հատուկորոշ նյութեր էլ կան հրատարակված, նրանք էլ արվեստի, ոճի և դարաշրջանների տեսակետով բնորոշելու փորձ չէ եղած:

Նախաքրիստոնեական հայություն գերեզմանական ճարտարապետության մասին խոսել, իմ կարծիքով գրեթե անկարելի է, որովհետև այսօր ձեռ-

քերնիս ոչ մի շոշափելի կամ փաստացի ապացուցված աշխատություն չունենք հայ ժողովրդի կազմավորման մասին, սակայն ի նկատի ունենալով, որ Հայաստանի հողին վրա խիստ բազմաթիվ են նախաքրիստոնեական շրջանի գերեզմաններ, կարելի է նախապես անոնց այլազանություններն նկարագրություններ և մի քանի օրինակներ դնել այստեղ, որոնց մեջ գուցե գտնվին նաև նախաքրիստոնեական հայկական գերեզմաններ. գոնե ինձ համար հավանական երևցածները կմատնանշեմ վերապահությունները կթողում ավելի հմուտ մասնագետներին:

Բացի հայ և օտար մասնագետների ձեռքով, Սևանա ծովի ափերում, Լոռիի շրջանում հայտնագործված հին դամբարաններից և գերեզմաններից, որոնք ըստ ինքյան չափազանց հետաքրքրական բովանդակություն ունեցած են, ինձ հայտնի են Շիրակում և Այրարատի այլ գավառներում բազմաթիվ նախաքրիստոնեական բազմատեսակ շիրմներ և գերեզմաններ, բայց նրանց մեջ դժվար է որոշել, թե ո՞րն է հայկականը և ո՞րն է Հայաստանի նախաքրիստոնեական մինչև հայ ժողովրդի կազմավորումը: Կան իհարկե դամբարաններ և գերեզմաններ, որոնց ձևը և հատկությունները կասկած չեն թողուր որ շատ հին են և նախահայկական բնիկների գերեզմաններ են, սակայն կան այնպիսիներ ևս, որոնք առանձին ուսումնասիրության կարոտ են, որովհետև չափազանց հավանականություն ցույց կուտան քրիստոնեություն մի քանի դար առաջ լինելու:

Պատմական իրողություն է, որ Հայաստանում հայ ժողովուրդը գոյություն ունեցող քրիստոնեությունից մի քանի դար առաջ և նա կազմավորվել էր առաջին հազարամյակի կեսերին տեղական ցեղերից: Բայց միևնույն ժամանակ հայերի հետ կողք կողքի ապրում էին նաև այլ ցեղեր: Անպայման հայերի և մյուս ցեղերի գերեզմանական ոճերի կամ պարզապես մեռելը թաղելու սովորությունների մեջ տարբերություն պետք էր որ լիներ մինչև նրանց լիակատար միաձուլումը: Իմ կարծիքով այս հարցերը այնքան էլ դժվար լուծելու հանելուկներ չպիտի լինեին, եթե վաղուց հետաքրքրված լինեին և ընդարձակ չափով պեղումներ կատարվեին բուն Հայաստանի հողին վրա և արդյունքները լրջորեն ուսումնասիրվեին: Անպիճելի փաստ է նաև, որ հայոց քրիստոնեությունը ընդունելն հետո իսկ մի քանի դար դեռ կային թե՛ նախնայաց դավանության հայտնի կամ գաղտնի հետևող հայեր և թե՛ զուտ օտարադավան ուրիշ ցեղեր: Մենք մինչև իսկ այս

քրիստոնեական շրջանի, մինչև 5-րդ դարու հայ և օտար գերեզմանների զանազանություն մասին ոչինչ չգիտենք: Չեմ կարծում, որ հայեր քրիստոնեությունը ընդունելու հետ զուգահեռաբար անմիջապես փոխեցին նաև իրենց գերեզմանների ձևը. անշուշտ երկար ժամանակի կարոտ էր անոնց լիակատար փոփոխությունը, սակայն նախքան ամբողջական փոփոխությունը պետք է կապ ունենար իրենց դավանության և հավատալիքների հետ և որոշ աստիճանի կապ ունենար նաև գիրենք շրջապատող մեծ ազգերի սովորությանց հետ, որոնց ազդեցության տակ ընկած էին հաճախ թե՛ քաղաքականապես և թե՛ կրոնապես:

Ուրեմն այստեղ ի նկատի ունենալով նախաքրիստոնեական շրջանի բազմազան դամբարանների որ ազգին և ցեղին պատկանելը որոշելու դժվարությունները և երկար ու բազմակողմանի ուսումնասիրության կարոտ լինելը, բավականանանք ցույց տալով անոնց գլխավոր ձևերը և նկարագրությունները ապագային վերապահելով անոնց գիտականորեն լիակատար լուծումը:

(Այստեղ ցույց տալ նախաքրիստոնեական շրջանի դամբարանների և գերեզմանների օրինակներ, տալով անոնց նկարագրությունը ըստ կարելույն համեմատելով, թե Հայաստանի մեջ գտնվածները միմյանց հետ և թե շրջապատող մեծ ազգերի սովորությանց հետ):

*
* *

Բավական համարելով հայոց հեթանոսական շրջանի գերեզմանական ճարտարապետության մասին խոսելը, ձեռք առնենք հետագոտել քրիստոնեական շրջանի մահարձանները, դամբարանները և գերեզմանները, որոնց մի շարք այլազանություններին ծանոթացել եմ երկար տարիներ իմ ճարտարապետական ուսումնասիրությունների նպատակով ճանապարհորդություններիս ժամանակ:

Քրիստոնեական առաջին շրջանն մինչև հետին 14-15-րդ դարերը հայոց գերեզմանական կամ դամբարանական ձևերը խիստ բազմաթիվ են և բազմատեսակ: Ոչ միայն որոշ դարաշրջանների մեջ զգալի փոփոխություններ և տարբերություններ կան, այլ և միևնույն երկրին մեջ գավառե գավառ տարբերությունները ակնբախ են:

Հայոց՝ գլխավորաբար հին գրականության մեջ, բազմաթիվ բառեր ունենք, որոնք ամենն ալ պարզապես գերեզմանի նշանակություն ունեն, սակայն այդ տարբեր բառերը ի հնումն իզուր տեղն

առանց պատճառի չեն ստեղծվել, անպայման նրանց յուրաքանչյուրը մի ձևի կամ կերպի, մի ցեղի տված բնորոշող հատկանշական անունն էր:

Այս բառերի մի մասը պարզված են մեզ համար և դեռ կան ուրիշներ, որոնց հատկությունները տակավին չեն պարզված, ըստ ոմանց մի քանիսը հոմանիշ են միմյանց, բայց այս հոմանիշ լինելը որչափ համոզիչ և ճիշտ է, իմ կարծիքով դեռ վերջնականորեն պարզված չէ կարելի համարել, պետք է, որ մեր հայ լեզվաբաններ ուշադրություն դարձնեն այս կետին վրա, քննելով անոնց ծագումը և առումը զանազան դարաշրջանների մեջ: Բացի գերեզմանների տարբեր անունների, նշանակությունը կորած և առումները զանազան դարերի մեջ շփոթած ուրիշ շատ բառեր ունենք, որոնց վրա գրեթե բնավ ուշադրություն չեն դարձուցել մեր լեզվի գարգացման նախանձախնդիր գիտնականներ և բանասերներ: Այս կետը շատ կարևոր է և շատ կնճիռներ կլուծեն արվեստի պատմության մեջ, եթե աշխատվի ճշտել մեր հին գրականության մեջ գտնված բազմաթիվ նշանակությունները կորած և ներկայիս տարբեր առումով գործածվող բառերուն:

Առայժմ ինձ հայտնի են գերեզման նշանակող հետևյալ բառերը՝ դամբարան, դամբան, շիրիմ, վկայարան, հանգստարան, հանգիստ, դիր, տապան, տապանատուն, նշխարատուն, քնարան, գերեզման, գերեզմանոց և այլն և այլն:

Առանց վերջնական համարելու իմ բացատրություններս, և սպասելով ավելի հմտագույնից գիտականորեն ճշտված բացատրության, առայժմ կգրեմ փոքր ի շատե նշանակություններ ինձ համար պարզված համարածներս և համառոտիվ կբացատրեմ, թե ի՞նչ հիման վրա կընտրոջեմ անոնց ձևն իրենց ստացած անվան համեմատ:

1. Վկայարան: Մատուռի կամ փոքր եկեղեցիի նմանությունը շինված մի շենք էր վկայարանը, ուր կթաղվեին մարտիրոսների կամ հանուն քրիստոնեության նահատակվողների մարմինները: Արտաքուստ ութանկյունի, բոլորակ կամ քառակուսի ձև ունեին, ըստ Փավստոսի և Ղազար Փարպեցու թեև եկեղեցական զարդերով կաճնվեին, սակայն պատարագ չէր կարելի անել անոնց մեջ: 7-րդ դարուն էր, որ առաջին անգամ փոխվեց անոնց ձևը, վերածվեցին եկեղեցիների, հեռացնելով այնտեղից մարտիրոսների նշխարները և եկեղեցվո մի կողմում ստորերկրյա կամարակապ մի տեղում գետեղելով այդ նշխարները:

2. Տապան*, որ իմ ըմբռնումով պետք է լինին քարափոր գերեզմանները, որոնք շարժական սնդուկի ձև ունին մարդու հասակին չափով շինված և վրան կափարիչով փակված:

3. Դիր, քնարան, հանգիստ նկատեր եմ իբրև հոմանիշ բառեր տապանի: Թեև այս բառերը մեկ մարդու թաղված տեղը կնշանակեն տապանին նման, սակայն տարբեր տեսակ նշանակություններ բառեր հատկացվելը կվերագրեն դարձյալ Հայաստանի տարբեր ցեղերից ծագած կրոնական որոշ վարդապետությունաց՝ աշխարհի և հավիտենական կենաց նկատմամբ:

4. Հանգստարան պետք է ուղղակի հոմանիշ լինի գերեզմանոց բառին (ոչ գերեզմանատան), ուր պետք է թաղված լինին մեկե ավելի հանգուցյալներ. կամ ամբողջ քաղաքի կամ գյուղի մը հասարակության հանգուցյալները:

5. Դամբարան ըստ իս, պետք է լինին այն հողակալ շինվածքները, որոնց մեջ թաղված են ամբողջ տոհմեր, և մասնավոր ցեղերու միայն հատուկ են: Մասամբ դամբարանի հոմանիշ կգտնվի գերեզմանատուն բառը, հիմնվելով Անիի մեջ նկատված հետաքրքրական երևույթի վրա, որ բացի հասարակաց ընդհանուր գերեզմանոցներից, յուրաքանչյուր տան մոտ (ի հարկե իշխանական կամ հարուստ դասերու) կան առանձին բաժանումներ տան հետ կից, որոնք կբաղկանան մի փոքրիկ մատուռ և մի տոհմային գերեզմանատնե. մեջը թաղված նույն ընտանիքին պատկանող հանգուցյալներ:

6. Շիրիմ** ըսելով պետք է հասկանամ մի որևէ դիրի, հանգիստի տապանի կամ գերեզմանի վրա կանգնեցված զանազան գեղարվեստական կերտվածքներու, ինչպես չքեղ տապանաքար, քանդակազարդ կոթողներ, խաչքարեր, արձաններ և այլն և այլն:

Ես չունիմ հավակնություն ըսելու որ անպայման իմ ըմբռնումներս ճիշտ են, բառագնությունն իմ մասնագիտությունը չէ, կարելի է որ սխալված լինիմ. սակայն իմ այս ուսումնասիրության ընթացքին մեջ, որ հաճախ պետք պիտի ունենամ զանազան ձևեր բացատրելու համար որոշ անուններուն, հետևաբար նույն անունները պիտի տամ այն ձևերուն, ինչ կերպով որ ես ըմբռնեմ և բացատրեմ

* Այստեղից սկսած գետեղել ենք մի այլ սեպագիր հատվածի մի մասն իբրև շարունակություն նախորդ հոդվածի:

Կազմող

** Շիրիմ և դամբարան հաճախ շփոթված են մեր հին պատմագրաց մեջ և անխտիր շատ անգամ իրարու տեղ գործածված, այնպես որ քիչ կմնա հոմանիշ համարելու, սակայն իմ ընդունած ձևով ավելի շատ լինելուն համար այս ձևն ընդունեցի:

եմ, եթե ոչ՝ թե՛ ես ինքս կշփոթեմ անպատճառ և թե՛ ընթերցողը:

Նախքան բուն նյութին սկսելս մեջ պիտի բերեմ բոլորովին բացառիկ մեկ հատիկ հիշատակարան գտնե իմ տեսածներու մեջ, որը եթե չիրիմ լինելը չհաստատվի, այնուամենայնիվ հերքելն ալ դժվար է:

Այդ հիշատակարանը Օշականի մեջ հնագույն ժամանակներե կանգնված մի սյուն է, որուն տակը կա աստիճանավոր մի պատվանդան, պատվանդանին վրա սյունին բունը, իսկ բունին վրա մի խոյակ: Հավանորեն խոյակին վրա ի հնումն եղեր է մի արձան, սակայն այժմ արձանին փոխարինած է մի արագիլ, ուր ամեն տարի կուգա և խոյակի դատարկությունը կլեցնե իբրև ավելի հաճելի մի զարդարանք:

Խոյակի ձևը և վրայի քանդակագործությունը ցույց կուտա որ այդ սյունը կանգնված կարող էր լինել ամենաուշը 7-րդ դարուն: Որովհետև նույն ձևի խոյակներ կան Զվարթնոց եկեղեցվո ներքին կողմի կիսաբոլոր սյունաշարերու գլուխը, և բացի Զվարթնոցեն հատ-հատ որտեղ որ ալ կան, անոնք փաստացի կերպով հայտնի են որ 7-րդ դարեն այս կողմ չեն:

Ինչո՞ւ համար կանգնվեց է այս կոթողը Օշականի մեջ, արդյոք գերեզման էր, թե՞ մի ուրիշ հաղթության հիշատակարան: Թեև գյուղացոց մեջ ընդհանուր համոզում կամ ավանդություն է թե Մորիկ կայսեր մոր գերեզմանն է: Անշուշտ հետևյալով մեր պատմագիրներեն մեկուն ավանդությունեն թե Մորիկ կայսրը հայ էր և Օշականցի:

Համենայն դեպս այս երևույթը եզակի է և Հայաստանի մեջ և շատ տարօրինակ: Եթե հին ժամանակ Հռոմեական կայսրության մեկ հաղթանակի հիշատակարանը չէ և գերեզման է, պիտի ըսեմ որ դարձյալ պետք է լինի մի մեծ հռոմեացիի գերեզմանը, Հռոմեական ոճով շինված: Երբ և իցե ես չգիտեմ ալ թե Օշականը եղած է մինչև 7-րդ դար մի կարևոր կենտրոն ուր հարկ ըլլար թաղել ունե մի հռոմեացի զորավար կամ արքայազուն: Հետևաբար, եթե ճիշտ է որ Մորիկը հայ էր և նույնիսկ Օշականցի, այն ատեն ավելի հավանական ենթադրություն կլինի այդ հիշատակարանը Մորիկի անվան հետ կապել քան ուրիշներու:

Գերեզմանական ճարտարապետության բոլոր ստորաբաժանումները իր բոլոր մանրամասնու-

¹ Օշականի առանձնակի կանգնած այս խոյակի ճիշտ նմանները գտնվեցին Դվինում չորս հատ, հավանաբար դարձյալ առանձնակի սյուններու վրայից (տե՛ս նկ. 13). մի այդպիսի սյուն էլ կա Հովհաննավանքի բակում (նկ. 14):

Կազմող

թյամբ ուսումնասիրել այս հոդվածիս մեջ առայժմ անհնար է, նախ՝ կարծվածեն շատ ավելի ընդարձակ ու բազմակողմանի է նյութը, երկրորդ՝ լիակատար ուսումնասիրության համար դեռ կպակսին ինձի կարևոր նյութեր: Ներկա հոդվածով պիտի ջանամ ուսումնասիրության մի ուրվագիծ տալ Հայոց մեջ իրագործված դամբարաններու, շիրիմներու և տապաններու ճարտարապետության և անոնց դարե ի դար ոճերու փոփոխության վրա:

Նախ ձեռք առնենք տապանը և իր նշանակությունեն հետևյալնք մասամբ իր ոճը և հետո ձեռքի տակ ունեցած օրինակները բացատրենք:

Տապան բառը հայերենի մեջ կնշանակե սնտուկ, բայց ավելի ճիշտը սնտուկի նմանությունը նավ, որուն Ֆրանսերենն է arche: Ըստ Մովսեսի հնգամայնի առաջին անգամ Նոյը շինեց տապան մը վերահաս ջրհեղեղեն ազատվելու համար: Նոյը շինեց այնպիսի տապան մը, որ ինքը իր ամբողջ սերունդով պատսպարվեցավ անոր մեջ, և տապանը քառասուն օր լողաց ջրերուն վրա, մինչև որ ջրերը քաշվեցան և նստավ Արարատ լեռան գագաթին:

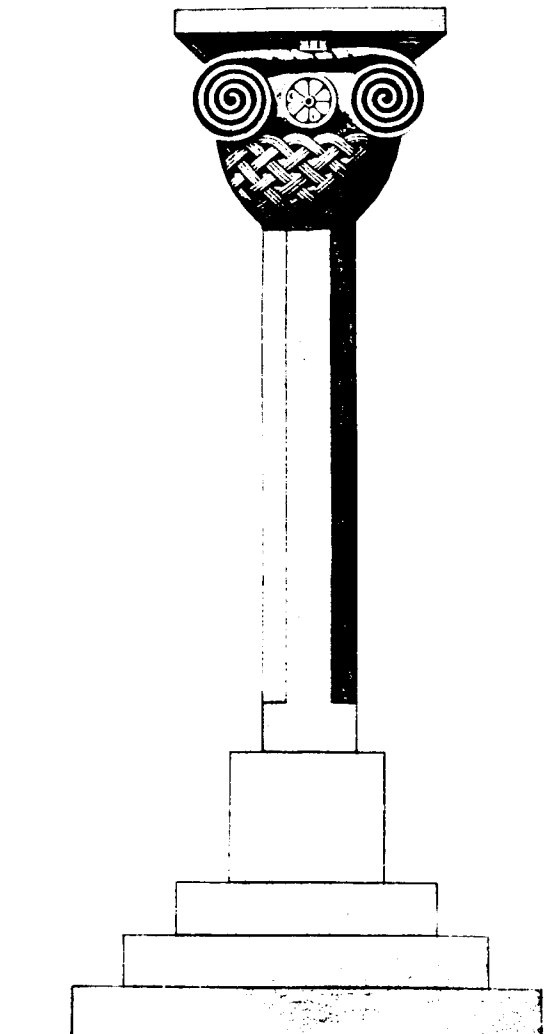

Նկ. 12. Մորիկ կայսեր մոր վերագրվող սյունն Օշականում



Նկ. 13. Դվինում գտնված 7-րդ դարի խոյակներ

Երկրորդ տապանը կամ տապանակը շինեց Մովսես՝ տաճարին մեջ դնելու համար, և այդ տապանը մի տեսակ փրկական խորհրդավորություն ուներ իր մեջ:

Գիտական հետազոտությունները բավականին պարզեցին, որ Նոյի և Մովսեսի տապանները ոչ այլ ինչ էին, բայց եթե եգիպտական սրբազան նավակի (barque sacré) մի ուրիշ ձևով սրբազործումը:

Եգիպտական դիցաբանության մեջ սրբազան նավակի պաշտոնն է մեռելոց հոգիները փոխադրել դեպի հավիտենական աշխարհը:

Դիցաբանական այս ավանդության զանազան այլազանությունները ոչ նվազ ընդունված էին ասորեստանցոց և քաղղեացոց մեջ, նույնպես պարսիկներու մեջ: Ըստ իս, հավանական է, որ հայոց հեթանոսությունն ընդունված և սրբազործված բառ է մեռելոց անուևով և թերևս նույն նշանակություն ուներ ինչպես Եգիպտոսի մեջ, որ դեռ 5-րդ դարու մատենագրությունց մեջ գործածական է:

Տապանները առհասարակ քարե շինված էին, և իմ կարծիքով ամենաշատը հայոց մեջ գործածական եղեր է 6-7-րդ դարերը, իսկ անկեց հետո բացառիկ դեպքերու մեջ միայն գործածած:

Իմ տեսած տապաններուն մեջ մեկ տեսակ մը կար, որ պարզ երկար քառակուսի սնտուկ է, բոլորովին պարզ և արտաքուստ հազիվ կոկված, ինչ որ ապացույց է թե հողին մեջ պետք է թաղվեր, ոչ թե հողեն դուրս երևնար: Խորությունը մոտավորապես 50-60 սմ. վրան կափարիչ չունեի, հավանաբար կորած կամ փճացած էր:

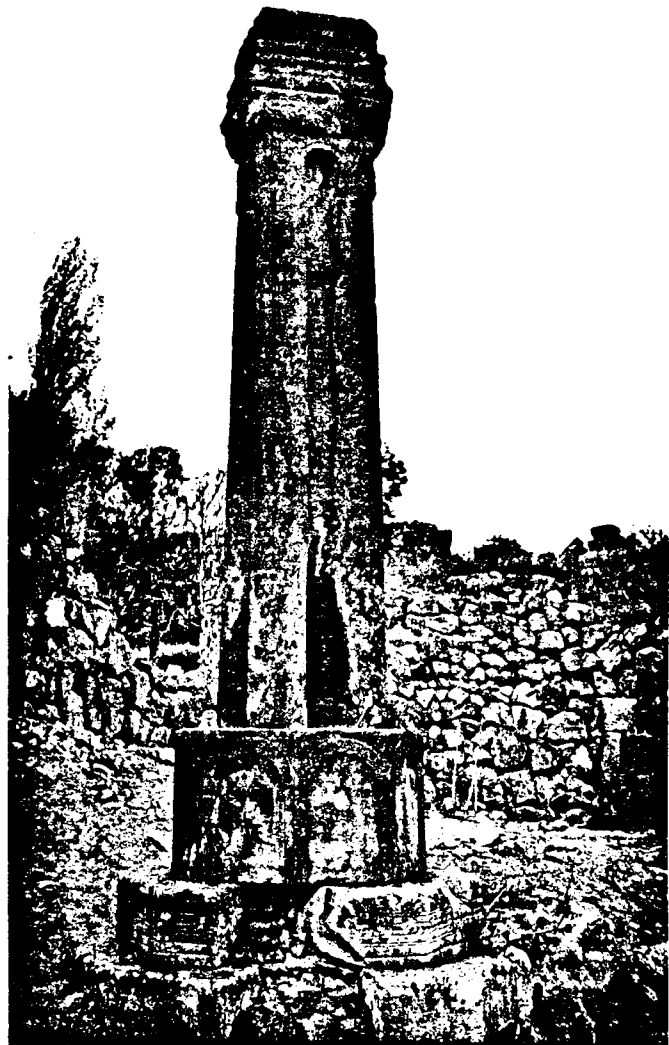

Նկ. 14. Կոթող Հովհաննավանքի բակում

Մի ուրիշ տեսակը արտաքուստ կատարյալ երկար քառակուսի է, իսկ մեջը փորած 40-50 սմ. խորություն մեկ կողմը լայն և մեկ կողմը համեմատաբար նեղ, անշուշտ լայն կողմը պետք է գլխուն կողմը լիներ, իսկ նեղ կողմը ոտքերուն: Ոտքերուն կողմը փորվածքը անկյունավոր, իսկ գլխի կողմը՝ ամբողջ կիսաբոլորակ և հատակն այլ աստիճանաբար բարձր, այնպես որ, այդ սնտուկին մեջ դիակը փոխանակ ուղիղ հորիզոնականի, փոքր ինչ գլխին և թիկունքներու կողմն դեպի վեր թեքված պիտի պառկեր: Այս տապանն այլ կափարիչ չունեի, որ գաղափար կազմեի անոր ձևին վրա:

Ինչպես կերևի այս տապանները անպայման հեթանոսական էին, որովհետև ասոնց մեջն գտնված են խեցեղեն ամաններ, գուլյնգուլյն ուլունքներ և այլ ուրիշ առարկաներ, որոնք քրիստոնեական շրջանին գրեթե անսովոր են:

Այս տարի Արթիկ գյուղի մոտ գրեթե երկու կիլոմետր հեռավորության վրա գտնվող Լմպատավանք ըսված հնագույն եկեղեցու արևելյան կողմը ցույց տվին ինձի քարե տապաններ, որոնք կարելի է ըսել դեռ տեղերեն չեն հանված: Տեղի գաղվեր լինելուն պատճառով անշուշտ վրայեն բավականին հողը վազելով շուրջը մի քիչ բացվեր է: Նմանապես այս տապաններուն այլ կափարիչները անհայտացած են: Անոնցմե մեկը, որ համեմատաբար ավելի անաղարտ մնացած է, բավականին կտարբերի մյուս տեսածներես: Տապանին արտաքին ձևը հավասարակողմ երկար քառանկյունի է, իսկ մեջի փորվածքը բոլորովին տարբեր է նախապես նկարագրածս երկու տեսակ տապաններին: Իսկական մարդու ձևով փորված է մեջը, այնպես որ, գլուխը իրեն համար առանձին բոլորակ մի տեղ ունի, գլխի բոլորակին կհաջորդե փորվածքի լայնություն մը ուսերուն տեղավորելու չափ և անկեց վար երթալով հետզհետե անզգալի կերպով կնեղնա և ուղիղ մարմնին ձևը կստանա: Խորությունը շատ քիչ է, հազիվ հազ տեղավորվի դիակը, այնպես որ, եթե կափարիչը ծածկվեր, մարդուն մարմնեն թերևս 1-2 սանտիմ բարձր կմնար կափարիչը:

Արդյոք այս տապանները հեթանոսական են թե՞ քրիստոնեական, ոչինչ հայտնի չէ, շուրջը կան շատ ուրիշ գերեզմաններ, որոնք ոչ միայն իրենց ձևերով 10-15-րդ դարու գերեզմաններ լինելը հայտնի են, այլև ունին հայերեն արձանագրություններ, որոնցմե կհասկցվի թե մեծ մասամբ բարձրաստիճան կղերներ են եղած և կամ վանքի միաբան հոգևորականներ: Լմպատավանքը յուր ոճով և ձևով չի կարելի 7-րդ դարեն այս կողմը բերել, անպայման շատ հին ձև ունի, նույնիսկ իր

վրա կան 5-րդ և 6-րդ դարերու եկեղեցիներու հատուկ ավանդական ձևերը: Այս տապանները եկեղեցու արևելյան հարավային անկյունեն հազիվ 2,5-3 մետր հեռու են, եկեղեցուն այնքան մոտիկ այսպիսի ձևով տապաններ, այն այ ոչ այնքան հողին ներքև, ինձի ենթադրել կուտա, թե պետք է որ քրիստոնեական գերեզման լինին. այս ենթադրությունս պատճառով էր, որ քիչ առաջ ըսի թե հեթանոսական ձևով քարյա տապանները թերևս շարունակվեր են մինչև 7-րդ դար: Մնացած գերեզմանները թեև բավականին չեմ հետազոտած, այնքան բնորոշ ձև չունին, բացի չորս հինգ օրորոցած և տապանաքարեր, որոնք շատ պարզ են 12-13-րդ դարերի հետո կամ նույն դարերուն լինելնին:

Այստեղ գտա նաև մի շիրիմաքար կամ կոթող, որը անպայման 6-7-րդ դարերուն կպատկանի, այս մասին կխոսիմ քիչ հետո, ուստի նկատելի է, որ վանքի շինություն հետ մեկտեղ գերեզմանոցը գոյություն ունեցեր է այստեղ և միշտ պահվեր է մինչև վանքի ամայանալը:

Գյուղացոց ոմանց պատմելով, վանքի հարավային կողմի լանջերուն վրայեն հաճախ գտնված են հին հեթանոսական գերեզմաններ, որոնց մեջն եղած են կճուճներ, ուլունքներ և ուրիշ շատ հեթանոսական շրջանի հատկություններ ունեցող իրեղեններ: Ուստի, կասկած չկա, որ հեթանոսական դարերուն Արթիկը և այս վանքի շրջակայքը բնակել էին հեթանոս ժողովուրդ, որոնք այս տապաններն այլ հեթանոսական մնացորդ են, թեև պատմական ակնարկներ այլ կան 5-6-րդ դարերուն, որ հայոց մեջ եղած են քարափոր տապաններու մեջ թաղվածներ:

Մահմուտուկ գյուղին արևելյան կողմը հնագույն մի գերեզմանոց կա, ուր այժմ այլ գյուղացիք իրենց մեռելները կթաղեն. այս գերեզմանոցն իր վրա ցույց կուտա շատ խոր հնություն նշաններ, բացի այն, որ կան հին խաչքարեր և 13-14-րդ դարերու արձանագրություններ գերեզմանաքարեր, նաև անմիջապես այս գերեզմանոցին կից կա ընդարձակ մի տարածություն, որ բոլորովին հող չկա գետնին վրա, բնական հրաբխային կարմիր ապառաժներ են: Այս բնական ապառաժին վրա տեղն ու տեղը փորված են բազմաթիվ տապաններ, երբեմն անշատ անջատ իրարմե մեկեն մինչև երկու մետր հեռավորության վրա, իսկ երբեմն՝ խումբ խումբ երեքեն մինչև վեց յոթը հատ անհավասար չափերով: Ասոնց մեջ կան, որ պարզ երկար քառակուսի փորված են միայն ոտքերուն կողմը քիչ ավելի նեղ, իսկ մեծավ մասամբ կտեսնինք ճիշտ այնպես մարմնի

ձևով փորված, ինչպես նկարագրեցի Լմպատավանքի մոտի տապանները: Պահ մը կուզեի հավատալ որ այս գերեզմանները լինին քրիստոնեական, սակայն այդ փորվածքներու անկանոն ուղղութիւնները կամ արեւելադրութիւնները զիս ավելի կհամոզեն հեթանոսական լինելուն: Անոնց մեջ արեւելքէն արեւմուտք ուղղվածներ ալ կան և եթե ոչ բոլորովին, գոնե զգալի չափով հյուսիսէն հարավ ուղղվածներ ալ կան:

Այս տապանների վրա ոչ միայն կափարիչներ չկան, այլև դարե ի դար այնքան մաշվեր են, որ շատերուն հազիվ հազ ձևը մնացեր է:

Վերին աստիճան հետաքրքրական էր, ըստ իս, գիտնալ թե այս ձևի տապանները ի՞նչ ձևով կծածկվին: Շատ պարզ է, որ աղքատ ու անկարող դասակարգի համար բավական պիտի լիներ տապանին հարմար չափով քարե պարզ կափարիչ մը, սակայն ազնվական դասակարգը անշուշտ չէր բավականանար այդ չափով և պիտի շինեին որոշ չափով գեղեցիկ շիրիմներ ալ: Սակայն դժբախտաբար ոչինչ հետք չեմ գտած մինչև այսօր, թերևս ապագային հաջողվի ճշտել այդ քարե տապաններու ամբողջական ձևը:

Մի ուրիշ երևույթ ևս, որուն մասին թե՛ պատմական վկայութիւններ կան և թե՛ իրական օրինակներ կուզան մեզ համոզելու, որ քրիստոնեական նախնական դարերուն անպայման վերացած կլինէր քարյա տապաններու գործածութիւնը, որովհետև բացի պատմական վկայութիւններէ թե կավի տապանի կամ կարասի մեջ դրած կլթաղեին. այլև զանազան տեղեր գտնված են ժողովրդյան ձեռքով մեջը մարդու կմախքներով կարասներ և մոտը գտնված իրեղենները քրիստոնեական դարերու լինելը կապացուցանեն: Ինչպես շատ գտնվեր է Անիի մեջ, որուն մոտեն գտնվեր են բյուզանդական պղնձե դրամներ:

Տապաններէն հետո անցնինք շիրիմներու: Ես կկարծեմ որ շիրիմ ըսելով պետք չէ հասկնալ հողին տակը եղած մասը, այլ հողէն վեր, տապանին վրա իբրև հիշատակարան շինված մասը, որն ամեն ազգի մեջ զանազան ձևերով արտահայտված են: Տապան մը կարող էր առանց շիրիմի լինել, բայց առանց տապանի շիրիմ պետք չէր որ լինի: Կարող է այդ շիրիմը շատ պարզ ձևով լինի, և կարող է խիստ շատ փարթամ ու հոյակապ գործ լինի:¹

¹ Ձեռագիրն այստեղ ընդհատվում է:

Կազմող

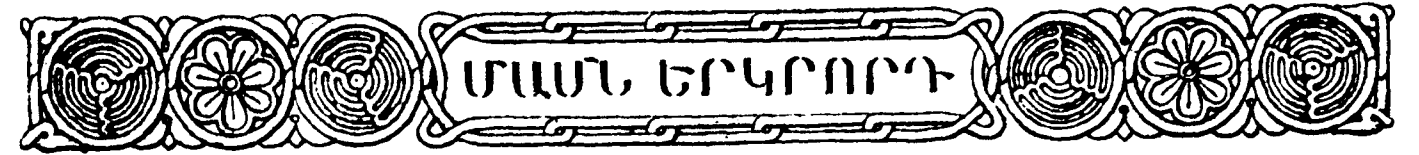

ՀԱՅԿԱԿԱՆ ՃԱՐՏԱՐԱՊԵՏՈՒԹՅԱՆ ՀՈՒՇԱՐՁԱՆՆԵՐԸ



Ա

ԷՋՄԻԱԾՆԻ ՏԱՃԱՐԸ

III. ԷՋՄԻԱԾԻՆ

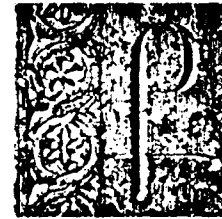

րիստոնեական ծագում ունեցող շենքերից գրեթե ամենահինն է Էջմիածնի տաճարը, որն ըստ պատմական ավանդության հիմնված է 303 թվականին, սակայն մատենագրությանց մեջ գտնված հատ ու կտոր տեղեկություններից կիմանանք նաև, որ այս տաճարի սկզբնական շենքը մեծ մասամբ փայտաշեն էր, որով հեշտությամբ ենթարկվեց բնական և քաղաքական փոթորիկների պատճառած ավերումներին, որոնց հետևանքն եղավ Հաճախակի նորոգություններ նախկին Հատակազծի վրա:

Այժմյան գոյություն ունեցող շենքի մանրամասն մասնագիտական քննությունից պարզ երևում է, որ նախկին 303 թվականին հիմնարկված շենքը միանգամայն գոյություն չունի: Հին շենքը ամբողջովին քանդելով հիմն ի վեր վերաշինել է Վահան Մամիկոնյանը 483 թվականին՝ Հայաստանի մարզպան նշանակվելուց հետո:

Հատակազծային բաղադատական ուսումնասիրությունից ապացուցվում է, որ Վահան Մամիկոնյանը նախկին եկեղեցական Հատակազծային ձևերից տարբեր մի նոր ոճով կառուցել է այս շենքը, որ բացի մի քանի աննշան արևմտյան ճաշակի մանրամասնություններից, ինչպես Փրոնտոններ, պսակի ձևերը, տաճարի ընդհանուր երևույթը և շինարարական կերպերը, զուտ արևելյան հատկանիշ ունեն:



Նկ. 15. Էջմիածնի վանքի ընդհանուր տեսարանը Հյուսիս-արևմուտքից

Սակայն, որչափ որ, Վահան Մամիկոնյանը ժամանակի պահանջած հատակագծով շինեց, այնուամենայնիվ թե՛ շինարարական արվեստի որոշ թերություններ կային այն ժամանակ և թե՛ շատ շուտ փոփոխությունների էին ենթարկվում հատակագծային ձևերը: Կոմիտաս կաթողիկոս (612-621) 7-րդ դարուն, իր ժամանակին մաշված ու հնացած փայտյա գմբեթի տեղ, շինել է քարե գմբեթ անշուշտ, նաև հարակից նորոգություններ և անելով: Իսկ Ներսես Շինող կաթողիկոս (642-662) նույն դարուն, թերևս տաճարը ընդարձակելու դիտավորությամբ, չորս կողմից քառակուսի պատերի մեջ ամփոփված արտաքին արտաքին պատերից դուրս հանեց, ինչպես որ այժմ կտեսնվի: Ուրեմն հատակագծի վերջին ձևը տրվեցավ 7-րդ դարում:

Թե ինչ ճակատագիր ունեցավ այս շենքը 7-րդ դարուց մինչև 15 դարը, այս մասին հաստատ մի բան չի կարելի ասել, որովհետև գրեթե պատմական տվյալներ չունենք: Արդեն 5-րդ դարում կաթողիկոսական աթոռը փոխադրված էր Դվին, հետո զանազան տեղեր՝ մինչև 1441 թվականը, երբ վերստին էջմիածնի տաճարում հաստատվեց կաթողիկոսական աթոռը: Ուրեմն, մոտ տասը դար (ի բաց առյալ Կոմիտասի և Ներսես 3-րդի կատարած շինությունները 7-րդ դարում), այս շենքը միանգամայն անտեր ու անխնամ մնաց, մինչև կաթողիկոսական աթոռի էջմիածին փոխադրվելը: Ոչ միայն այս երկար ժամանակամիջոցին մեջ պատմագրական մի հիշատակություն չենք գտնում էջմիածնի տաճարի նորոգության կամ շինության մասին, այլ վերջին անգամ կաթողիկոսական աթոռ հաստատվելուց հետո իսկ, մինչև 1627 թվականը, դարձյալ շինարարական ոչ մի դույզն ձեռնարկ չի եղել: 1627 թվականին է, որ Մովսես վարդապետ, որ հետո կաթողիկոս դարձավ 1629 թ., ձեռնարկել է տաճարի վերանորոգության, որի մասին Առաքել Դավրիժեցի պատմագիրը հետևյալ նկարագիրը կուտա. «ըստ ամենայնի դատարկված է տաճարը, և կողոպտված յուր զարդերը. ոչ գիրք կար և ոչ զգեստներ, այդ պատճառով ոչ մի ժամասցություն չէր լինում. պատահական անցավոր ճանապարհորդների համար մի մահմեդական ձեթի ճրագ վառելով բեմի վրա կղներ, որպեսզի իրեն ողորմություն տան: Հատակի սալերը ամբողջովին քանդված էին և մեծամեծ լուսամուտները բաց էին մնում առանց վանդակի և փեղկի, որով թռչունները մտնում էին ներս և աղտոտություններով լցնում: Իսկ դրսի կողմից կաթողիկեի գլուխը, տանիքը և պատերի երեսները ամբողջովին քարուքանդ եղած և քարերը թափված էին գետին՝ գետնի

սալերը և ջարդելով և փչացնելով: Մի ժամանակ տաճարին կից շինություններ էին շինված ու հետո քանդված, որով փրատակների կույտը մինչև յոթը կանգուն բարձրացած էր տաճարի շուրջը»:

Նախնական վիճակի նկարագրությունը մի քիչ մանրամասն գրեցի, որպեսզի այժմյան շենքի վրա եղող հետնագույն փոփոխությունները և ստացած վիճակը ավելի պարզ և հեշտությամբ համեմատելի լինի: Ինչպես տեսանք, Առաքել պատմագիրն ասում է, թե նախքան Մովսեսի վերանորոգությունը, կաթողիկեի գլուխը քանդված էր, տարակույս չկա, որ գմբեթի վերևի մասը այնքան քանդված էր, որ նույնիսկ ներքին կողմից գմբեթին վրա դեպի տաճարը նայող մի կյոր ծակ էր բացված: Այս պատճառով է, որ Պարսկաստանի գերմանական ուղեկից Տեկտանդեր 1664 թ. առանց ուշադրություն դարձնելու կաթողիկեի վիճակին, ներքուստ գմբեթի մեջ բոլորչի պատուհան էր տեսնում կամ տեսնել կարծում. մինչդեռ այդպիսի բան չկա և չէր էլ կարող լինել: Այժմ արտաքուստ շատ պարզ երևում է, որ մինչև կաթողիկեի շուրջը եղած որմնայունների հավասարությամբ քանդված էր գմբեթը և առաջի անգամ նորոգության ենթարկվեց Մովսես վարդապետի նախաձեռնությամբ. բայց հակառակ Հայկական Հին ոճին, որ թե՛ թմբուկները

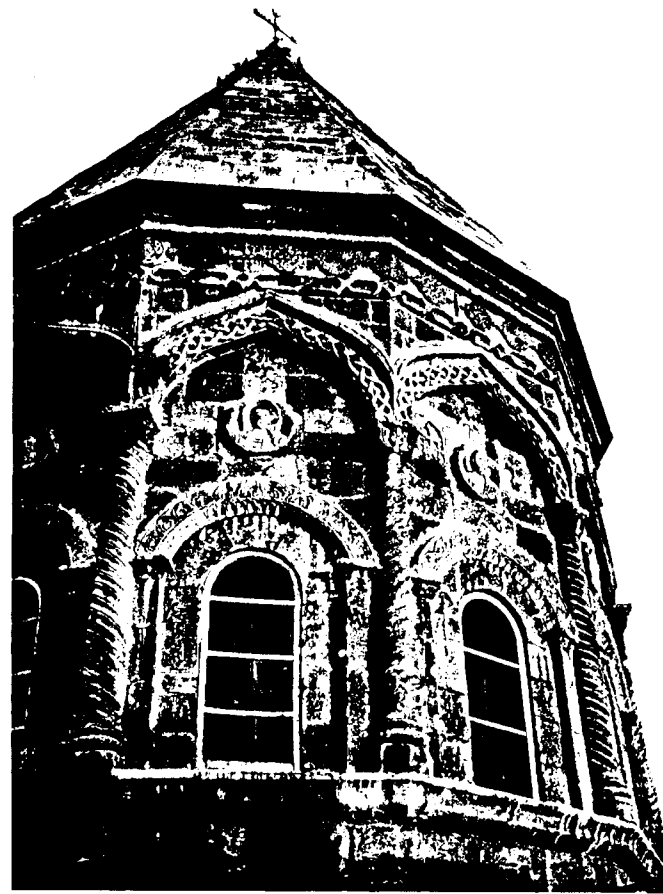

Նկ. 16. Էջմիածնի տաճարի գմբեթը

և թե՛ վերևի կոնաձև մասը բարձր չէին (Հին օրինակ մնում է Հովհաննիսի գմբեթը), ահագին բարձրություն և սրություն տված են արտաքուստ, որով ահռելի ծանրություն են պատճառած ներքևի գմբեթակիր չորս մույթերին:

Ոչ միայն տաճարի արձանագրություններից երևում է, որ ներքին գմբեթակիր մույթերը վերևի ճնշող ծանրության տակ վնասվելով քանիցս նորոգվել են և հաստացել, այլ և ներկայիս ևս հարավ-արևմտյան գմբեթակիր կամարները ճաքած

են վերևի թմբուկի ծանրության տակ այնպես, որ առաջիկայում այդ ճեղքերը վտանգ են սպառնում շենքի ամբողջության: Ոչ նվազ վտանգ է սպառնում Եղիազար կաթողիկոսի (1680-1691 թ.թ.) շինած գմբեթներից մեկը՝ Հյուսիսային կողմի արևելի վրա, որուն ծանրության տակ ճաքել է արևելի պատը մինչև պատուհանը: Ահա այս անգամ ծանրաբեռնման պատճառով է, որ մի քանի տարի առաջ հարավային կողմի փոքր զանգակատունը ամբողջովին փլավ:



Նկ. 17. Էջմիածնի զանգակատան հարավային երեսը

Եթե ուշի ուշով քննենք շենքի ճակատները՝ յուրաքանչյուր դարաշրջանի շինության և նորոգության հետքեր կգտնենք: Հյուսիսային ճակատի վրա տակավին մնացել են 5-րդ դարու մնացորդներ. վերևի երեք ֆրոնտոններ, որոնք ճոխազարդված են պղզակներով 5-րդ դարից են մեզ հասնում, մնացած մասերի վրա վերևից մինչև ներքև, 7-րդ դարից մինչև մեր օրերը եղած նորոգությունները և կարկատանները շատ որոշ կերևին: Ինչպես կերևի հաճախակի նորոգության ենթարկվել են հարավային և արևմտյան ճակատները, որովհետև

այդ ճակատների վրա 5-րդ դարու ոչ մի հետք չի մնացել. սակայն 7-րդ դարուց սկսած 11-12-րդ դարերի նորոգության նմուշները գոյություն ունենալուց հետո, խիստ ակնբախ են 17-րդ դարուց սկսած մինչև մեր օրերը եղած նորոգությունները, մասնավորապես ստորին մասերի վրա:

Այս ավելի քան 12 դար անտերությունից քանդման և ավերման ենթարկված շենքը, իբրև մայր աթոռ այն հարգանքը չէր վայելում ինչպես այժմ: Ոչ միայն զանազան տեղափոխություն կատարել կարելի էր, այլ և, ըստ Ղազար Փարպեցու,

Վահան Մամիկոնյան վերաշինում է տաճարը իբրև «գործ նախնաց իւրոց» (անշուշտ մոր գծով ինքզինքը Պահլավունի էր համարում) ոչ իբրև մայր աթոռ, հետևաբար, երբ 5-րդ դարու վերջերը աթոռը Դվին փոխադրեցին, այլևս ուշադրություն չդարձրին Վաղարշապատի վրա: 7-րդ դարում Կոմիտասը ընդօրինակում է Վահանի տաճարի ձևը Հոփսիմեի համար և նորոգություններ է կատարում կաթողիկեի վրա: Իսկ Ներսես Շինող իր կանգնած Զվարթնոցի մեջ մարմնացնում էր Վահանի եկեղեցիին ձևը քիչ ավելի ընդարձակելով: Իսկ Ներսես 3-րդից հետո մինչև 17-րդ դարը այլևս ուշադրություն չդարձնելով, Առաքել պատմագրի նկարագրած վիճակին հասավ:

Բ. ՏԵՂԵԿԱԳԻՐ ԷԶՄԻԱԾՆԻ ՏԱՃԱՐԻ ՀԱՐԱՎԱՅԻՆ ԱՐԽԻՂԻ ՎՐԱ ՀԵՏՆԱԳՈՒՅՆ ԿԱՌՈՒՅՎԱԾ ՉԱՆԳԱԿԱՏԱՆ ՀԱՆԿԱՐԾ ՓԼՉԵԼՈՒՆ ՊԱՏՃԱՌՈՎ ՎԱՍՎԱԾ ԱՐԽԻՂԻ ԵՎ ՈՒՐԻՇ ՓՈՔՐ ՄԱՍԵՐՈՒ ՎԵՐԱՆՈՐՈՎՄԱՆ

Էջմիածնի տաճարի վրա, 1682 թվականին Եղիազար կաթողիկոսի ձեռքով կանգնված երեք փոքր զանգակատներեն մեկը՝ հարավային արաբի վրայինը, անակնկալ կերպով փլած է 1921 թ. մարտի 27-ի առավոտյան ժամը 4-ին, և փլուզման ցնցումով ու քարերու միմյանց բախումով, մեծապես վնասվել էր ներքևի հնադարյան արաբիը:

Վանքի միաբանությունը հետաձգել էր փլած և վնասված մասերի վերանորոգումը, միայն բավականացրել էր նույն տարին փլատակը մասամբ մաքրելով և արաբի վրան մի թեթև փայտյա ծածկ դնելով:

Այս տարի, միաբանությունը թե՛ զանգակատան և թե՛ ուրիշ հարկ եղած մասերի նորոգության համար, կազմել էր մի շինության հանձնաժողով, նախագահությամբ Մեսրոպ արքեպիսկոպոսի և անդամակցությամբ Խորեն և Բագրատ արքեպիսկոպոսների:

Հանձնաժողովը ի նկատի ունենալով տաճարի թե պատմական և թե գեղարվեստական նշանակությունը, մանավանդ նրա բազմադարյան հնությունը, որոշեց հրավիրել Հայաստանի գլխավոր ճարտարապետ, ակադեմիկոս Ալեքսանդր Թամանյանին՝ նախնական խորհրդակցության և տաճարի մանրամասն քննության համար, որից հետո կազմել ըստ պատշաճի վերանորոգության ծրագիրը:

Ակադեմիկոս Թամանյանն առաջին այցելության ժամանակ, կարգադրեց որ նախապես բոլոր խախտված և վտանգավոր դարձած մասերը լուսա-

նկարել և մանրամասն չափադրել հետո, քանզի վին և խնամքով մաքրվին, որպեսզի հնարավոր լինի լուրջ քննության ենթարկել տաճարն իր բոլոր մասերով:

Այս կարգադրության հիման վրա, անմիջապես գործի ձեռնարկվեցավ ներկա 1923 թ. օգոստոսի 2-ին, և ակադեմիկոս Թամանյանի կողմից արվեստագիտական աշխատանքներին ղեկավար նշանակվեցի ես:

Չափադրելու, քանդելու և մաքրելու աշխատանքները տեղեցին մոտավորապես երկու շաբաթ, որից հետո կրկին հրավիրվելով ակադ. Թամանյանը նախ քննեց այն մասերը, որոնք ընդունակ էին դարձել գարնան և աշնան անձրևներն իրենց մեջ ծծելու և մինչև տաճարին ներսը թափանցելու, որով փչանում էին բոլոր պատերն ու ներքին կամարները: Հետո քննեց նոր փլած զանգակատան և արաբի մասերը, որոնք անմիջական նորոգության պիտի ենթարկվեին:

Զյունահալքի և անձրևների խոնավությունից մշտապես փճացման ենթարկված մասերի համար, ակադեմիկոս ճարտարապետը գտավ, որ տաճարի տանիքի ամբողջ քարե ծածկերը, նախապես արվեստի պահանջած կանոնների համաձայն շինված չլինելն զատ, նաև չափազանց հնացած էին, ուստի հարկ համարեց լուրջ վերանորոգության ենթարկել ծածկի սալաքարերը՝ առանց այլափոխելու տանիքի նախնական հին ձևը: Բացի ծածկի սալաքարերի անարվեստ շարվածքը և հնացած լինելը, ակադ. ճարտարապետը ամենամեծ չարիքի աղբյուր համարեց արտաքին պատերի կատարին, հետնագույն ժամանակ բոլորված շուրջանակի պարպեցումները և Գևորգ կաթողիկոսի տաճարի արևելյան կողմին կցած ամբողջ շենքը՝ վրայի տեղ ու անճաշակ զույգ դմբեթներով, որոնք պատճառ են դառնում ձյունահալքի և անձրևի ջրերին տանիքի վրա լճանալուն և պատերի ու կամարների մեջ ծծվելուն: Ուստի այս մասին կարգադրեց, որ քանի որ այժմ հնարավոր չէ Գևորգ կաթողիկոսի տաճարի արևելյան կողմին կցած շենքը միանգամայն վերացնել, գեթ այժմ անհրաժեշտ է միանգամայն վերացնել նույն շենքի վրայի զույգ դմբեթները և շուրջանակի կտուրի մակարդակից վերև բարձրացված պարպեցումները և տեղերը հավասարեցնել տանիքի սալահատակի հարթ մակարդակին. նաև տանիքի մակարդակին հավասար պատերի վրա շարժված սալաքարերը պատերից դուրս հանել շուրջանակի առնվազն 0,05 սաժ. պատերի արտաքին երեսները անձրևի կաթիլներից ազատ պահելու համար:

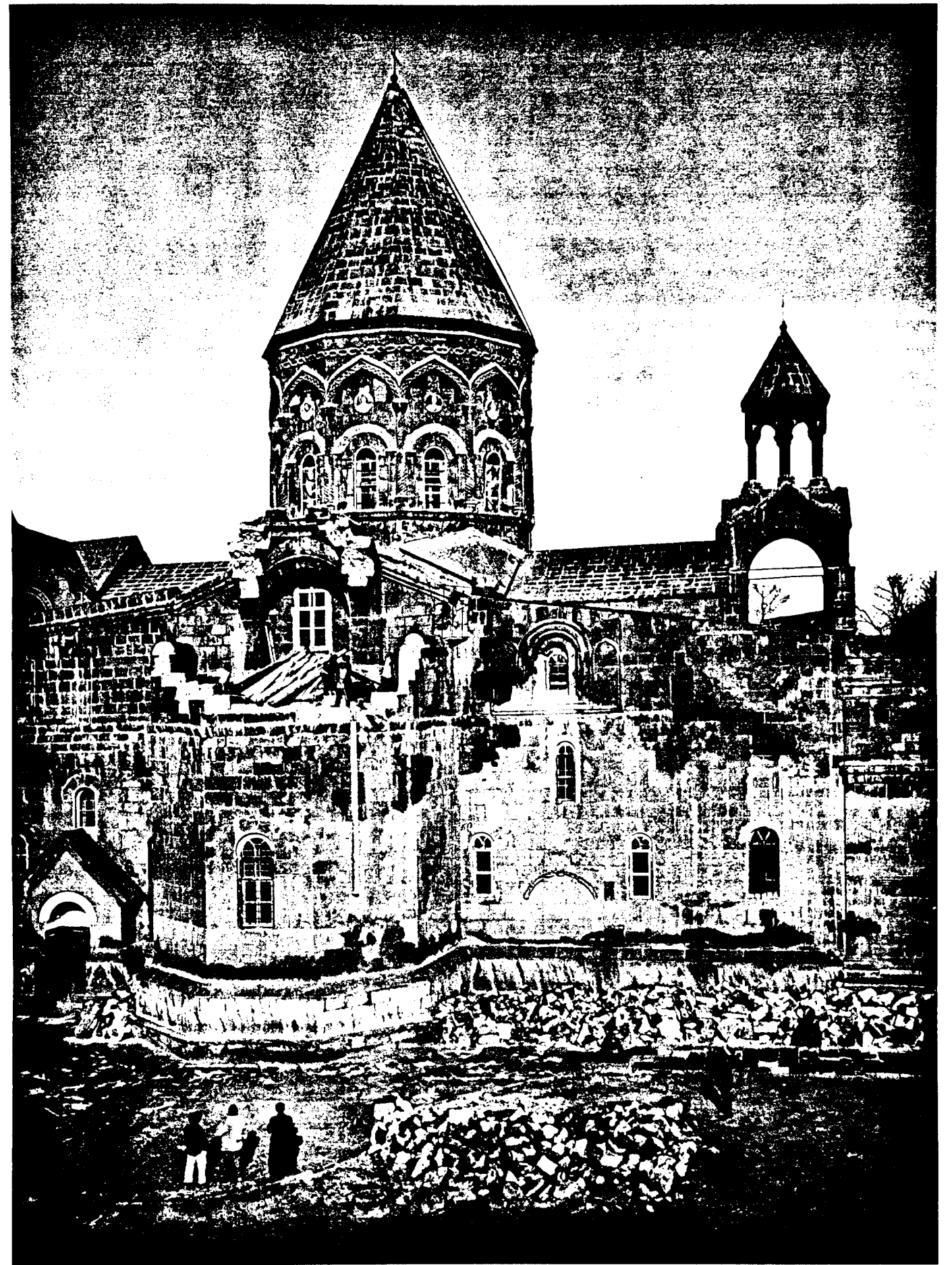

Նկ. 18. Էջմիածնի տաճարի հարավային արաբիը, որի վրա փլված է զանգակատունը

Փլած զանգակատան կազմութիւնը մանրամասն քննելով և հյուսիսային արաբի վրայի նույնաձև կանգուն զանգակատան հետ համեմատելով, ակադեմիկոս ճարտարապետը պարզեց, որ զանգակատների շինողները, նույնիսկ սկզբից, առանց ի նկատի առնելու շինարարական էական կանոնները և մասնավորապես տարողութիւնը օրենքները, հանդուգն կերպով ծանրաբեռնել էին, բազմադարյան հնութիւնից արդեն հյուսիս սկսող արաբի պատերը: Բացի այս, մի ուրիշ աննորոգի սխալ ևս գործված էր, որ նախքան զանգակատան շինվելը, արաբի կատարին, շուրջանակի բարձր պատեր էին բոլորած իբրև պատերազմական ամրոց՝ առանց պահանջված ապահով հաստատութիւն, և այս պատերու վրա էին դրված զանգակատան գմբեթի զանգվածի ամբողջ ծանրութիւնը իրենց վրա կրող չորս սյուների երկուքին կես մասերը, որով իբրև ամրոցի պատ արաբի հյուսիսային վրա շինվածը ծառայում էր նաև իբրև սյուն: Հետևաբար, զանգակատան ծանրութիւնը հետզհետե ճնշելով արաբի ուժասպառ պատերը և դեպի դուրս մղելով թե ամրոցին և թե արաբի պատերը, գմբեթի հանգիստը կազմող շրջագծի և պատերու մեջտեղ շուրջանակի ճեղքվածք էր գոյացել 0,04 սաժ. լայնութիւնը՝ անկախ երկու տեղից ևս վերին վար գոյացած ճեղքվածքներից և դուրս պրծած քարերից: Այսպիսով հետզհետե զանգակատան հավասարակշռութիւնը կորչելով և հակվելով դեպի դուրս գլորվել էր դեպի ցած:

Արդ, ըստ ակադեմիկոս ճարտարապետի, փլած զանգակատունը նախկին ձևով վերականգնելու համար, հարկ պիտի լիներ հնացած արաբի քանդակ կեսից ավելին և նորը շինել հաստատուն կերպով իբրև ապահով խարխիս նորոք կառուցվելիք զանգակատան: Բայց որովհետև արաբի կեսից ավելին քանդակելով և բոլորովին նոր շինելով, անշուշտ պիտի կորչեր նախկին հնութիւնը որ հակառակ էր հին հուշարձանների նորոգութիւն համար անհրաժեշտ ընդունված օրենքի, այն է ամեն հնար գործ դնել հնագույն տիպը պահպանելու առանց քմածին այլափոխումներու, և որովհետև զանգակատունը նորագույն ժամանակի գործ էր և չէր կարելի նրա վերականգնման գոհել ավելի քան տասն և երեք դարու հնութիւն ունեցող շինքը, որը առանց զանգակատան կարելի էր ապահովել երկար դարերու համար, հետևաբար որոշեց որ արաբի դրսի երեսից, պսակով միասին քանդվին միմիայն չորս շարք քար և իր սեփական քարերով վերստին շարել քանդվածը՝ պակասած մասերի համար միայն նոր քար տաշելով և զետեղելով շար-

քի մեջ: Եթե նույնիսկ հնար լիներ առանց արաբի քանդելու վերաշինել փլած զանգակատունը և վտանգ չսպառնար արաբի յուր արտակարգ ծանրութիւնը, դարձյալ պետք էր վերականգնել հնագիտական օրենքներով և ըստ կարելիության շինել իր քարերով, այդ ևս անկարելի էր, որովհետև սյուներ, խարխիսներ, խոյակներ, զարդաքանդակված կամարներ ու աղեղներ այնպես էին փշրված, որոնցմե ոչ մի հատ գործածել հնար չէր: Հետևաբար արաբի վրան փոխանակ զանգակատան, որոշեց ճարտարապետը ըստ հայկական վաղեմի ոճի, ծածկել կոնաձև ծածկով անձամբ որոնելով կոնի բարձրութիւնը չափը:

Ակադեմիկոս ճարտարապետի վերահիշյալ կարգադրութիւնները իրագործվեցան հետզհետե. բազմակուսի արաբի երեք ճակատների քարերը պսակի շարքերով միասին, նախապես վրանները թվանշաններ դրվելուց հետո զգուշութեամբ քանդվեցին, և մաքրվելով նույն կարգով վերստին իրենց տեղերը շարվեցին, իսկ պակասած մասերի համար նոր քարեր տաշվեցին իբրև լրացուցիչ չորս շարքերին: Պսակի ոճը նույնը պահպանելով, ինչպես որ կար առաջ հին շարքի մեջ: Բայց որպեսզի այս նոր շարված քարերը սերտիվ միանան հին պատի հետ, և անխախտ ձուլվին, ճակատի շարված յուրաքանչյուր քարերը երկաթյա ձողերով կապվեցին հետևի շարքերի հետ՝ ձողերի ծայրերը հալած արճիճով ամրացվելով: Արաբի վրան ծածկվեց կոնաձև՝ եզերքները ազուցիկ տաշված սալաքարերով:

Արևելյան կողմին Գևորգ կաթողիկոսի կցած շինքին վրային զույգ գմբեթները վերացվել հետո բաց մնացած տեղը նախապես ծածկվեց երկաթի ձողերի վրա ձուլված բետոնով և վրան հավասարվեց ազուցիկ եզերքներով տաշված սալաքարերով՝ հավասար տանիքի մակարդակին, իսկ նույն մակարդակով, վերցված պարապետների տեղերը սալաքար շարվեցին 0,05 սաժ. պատերից դուրս առաջացնելով:

Բայց որովհետև աշնանային ցրտերը վրա հասան և աշխատանքներ կատարելը դժվարացավ, որոշվեց հետաձգել առաջիկա գարնան ամբողջ կտուրի սալահատակների նորոգութիւնը, և ժամանակավորապես մաքուր գած ու կրով ծեփվեցին սալաքարերի միմիայն միացման տեղի բաց մնացած ճեղքերը և կոտրտված մասերը:

Ակադեմիկոս Թամանյանի կարծիքով, էջմիածնի հնադարյան տաճարը, հետնագույն տգեղ հավելումներից և անճաշակ կարկատաններից ազատելով նախկին պարզութիւնը վերածելու և մոտալուտ կործանման վտանգից փրկելու համար, մոտ

ապագայում անհրաժեշտ են հետևյալ աշխատանքները.

1. Վերացնել հյուսիսային արաբի վրայի փոքր զանգակատունը, որուն ծանրութիւնը ներքև վտանգավոր կերպով ճեղքըրտված է արաբի և մոտալուտ կործանման վտանգ է սպառնում:
2. Վերացնել տաճարի արևմտյան կողմի տանիքի շրջապատ պարապետները:
3. Անմիջական վերանորոգութիւն ենթարկել արևմտյան ճակատի հյուսիսային և հարավային անկյունների ճեղքված և քանդվելու վտանգ սպառնացող մասերը:

Բ

Տ Ե Կ Ո Ր Ի Տ Ա Ճ Ա Ր Ը

ա. ՏԵԿՈՐԻ

Պատմական և ճարտարապետական մեծ արժեք ունեցող հուշարձաններից մեկն է Տեկորի հնագույն տաճարը, որ մերթ վկայարան սրբույն Սարգսի և մերթ ս. Երրորդութիւն անունն է ունեցել:

Ըստ իմ հետազոտութիւնի Հայաստանի մեջ, նախաքրիստոնեական դարերից մինչև քրիստոնեութիւն 15-րդ դար, տեղի է ունեցել ճարտարապետական արվեստի չորս վերածնութիւն, որոնց առաջինը, կիկլոպյան պատերից հետո 4-րդ և 5-րդ դարերուն մեջ կազմակերպված է, որուն կատարյալ մի օրինակն է Տեկորի հուշարձանը 5-րդ դարուն կանգնված: Թեև ապացույցներ կան, որ նախքան 5-րդ դար գոյութիւն ունէր այդ շինքը, 5-րդ դարու մեջ, հավանորեն քրիստոնեական տաճարի վերածվելիս ստացավ ներկա ձևի գլխավոր մասը (ինչպես նույնը պատահել է Երեւոյքի տաճարում): Ենթի թե՛ ներքին և թե՛ արտաքին ճակատների վրա կան անվիճելի ապացույցներ, որ 10-11-րդ դարերուն մի նոր նորոգութիւն հետևանքով, այդ դարերի ճարտարապետական արվեստի կնիքը դրվել է նոր կատարված նորոգութիւնների մեջ, որոնց մասին կանգնողառնամ շատ համառոտ կերպով:

Հայաստանի պատմական ճարտարապետութիւն անձանոթ մասնագետների համար, գուցե անհավատալի թվի 5-րդ դարու մեջ Տեկորի տաճարը:

¹ Այս հատվածը քաղում ենք «ցուցակից»: Կազմող

4. Միանգամայն վերացնել արևելյան կողմին կից Գևորգ կաթողիկոսի շինութիւնը:

Որովհետև այս տարվա համար ծրագրված աշխատանքը մասամբ վերջացած է և առաջիկային կա ուրիշ անհետաձգելի աշխատանք, որոշվեց մինչև այժմ կատարված և հետո կատարվելիք աշխատանքների համար կազմել սույն տեղեկագիրը:

էջմիածին
25 դեկտեմբեր
1923 թ.

րի նման մի շինքի գոյութիւնը, որուն թե՛ գեղարվեստական ճաշակը և թե՛ շինարարական օրենքները նվազ տարբերութիւն ունին ներկա զարգացած արվեստին: Նայելով կառուցման դարաշրջանի հնութիւնը և գեղարվեստական ճաշակի նախնականութիւնը, պատկառանք կազդեն դիտողին:

Շինութիւն որոշ թվական չկա շինքի վրա, միայն շինող Սահակ Կամսարականի և ընդ նմին հիշատակված անունները, շ. Ալիշանի քննութիւնը 5-րդ դարուն կհասնին: Բացի արձանագրութիւն մեջ հիշված 5-րդ դարի անուններին, ճարտարապետական և շինարարական ոճերի քննութիւնը ևս այս շինքը տանում է մինչև 5-րդ դար:

Այս առաջին վերածնութիւնի մեջ իրագործված են թե՛ գեղարվեստական և թե՛ շինարարական ձևեր՝ ինչպես պսակ, լայն պատուհան, պայտաձև աղեղներ, սյուներ, խարխիսներ, խոյակներ, շրջապատ սյունազարդ բացօթյա սրահ հետագա դարերում այլևս գոյութիւն չունեն: Հետզհետե ջանքեր են լինում նոր ոճ և ճաշակ ստեղծելու, որը բավական երկար ժամանակ Հայաստանի արվեստագետներին խարխափումների մեջ թողնել հետո, 7-րդ դարուն միայն մի նոր ոճ է երևան գալիս:

Որպեսզի պարզ լինի Տեկորի տաճարի նախնական ձևը և հետնագույն փոփոխութիւնները յուրաքանչյուրի համար, այստեղ թե՛ մասնակի կրացատրեմ և կներկայացնեմ շինքից վերցված ձևեր ու քանդակներ նախնական շինքի վրա և թե՛ հետագային հավելվածներն կամ նորոգութիւններն առաջ եկած:

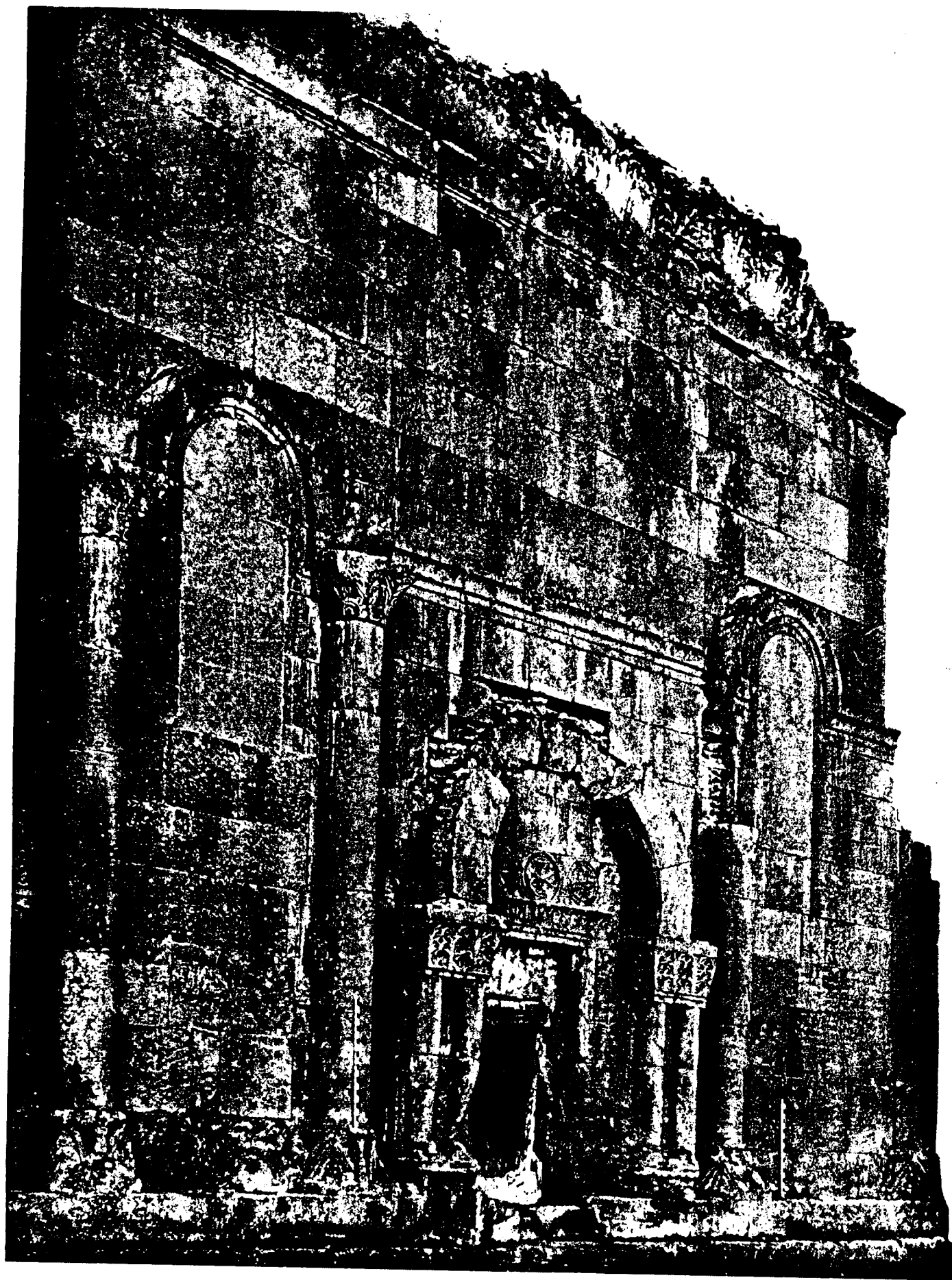

Նկ. 19. Տեկորի տաճարի Հյուսիսային պատի արևմտյան կեսը

10-11-րդ դարերուն, որ Բագրատունի թագուհիները նորոգել են այս շենքը, գլխավոր աշխատանքը կատարել են Հյուսիսային պատի վրա արտաքուստ բոլորովին նոր քարեր շարելով: Առաջ, որ տանիքը պարզ էր, արևելյան և արևմտյան կողմի Փրոնտոններ ուներ, և Փրոնտոնների թեքումի համեմատ երկու կողմից վայրահակ տանիք ուներ, այժմ շինել են Փրոնտոններ թե Հյուսիսային և թե հարավային կողմը, և դրանից առաջ են եկած անհամաչափություններ, սակայն հանուն սկզբունքի այդ անհամաչափություններին հանդուրժել են՝ կտուրին իրենց ուզած ձևը տալու համար:

Կարծեք առաջին անգամ գմբեթ շինվում է Հայաստանում այս շենքի վրա, որը չափազանց տարօրինակ կերպով կազմվում է գմբեթին ներսը վայրահակ պատերով ձևացած, վրան մի գտակով ծածկրված, իսկ արտաքուստ բոլորովին քառակուսի:

Սույն պահանջված գմբեթը վրան հարմարեցնելու համար հարկ եղեր է ներքին փոփոխություններ կատարել, սյուներից տաշելով և կամ ավելացնելով ներքին սյուների հաստությունները, հնարավոր է եղած գմբեթի համապատասխան խարիսներ պատրաստել: Նաև, նախքան 10-րդ դար, որ շենքերը ծածկված են կղմինդրով, այս տաճարի 10-11 դարերու քարյա ծածկույթներուն ներքև շաղախի մեջ երևում են կղմինդրի բեկորներ, որոնք ոչ մի կասկած չեն թողնում, որ այս շենքը այնչափ հին է, որ պատկանում է 5-7-րդ դարաշրջաններին, ուր սովորական էր շենքի տանիքը ծածկել թրծած կղմինդրով:

Ներսը, արևմտյան կողմի Հյուսիսից դեպի հարավ, մայր գմբեթակիր սյուները կապելու համար ձգված աղեղը, ինչպես երևում է, հնացած և վնասված էր, վերջին նորոգության ժամանակ աղեղը նորոգել են:

Բ. ՏԵԿՈՐԻ ՏԱՃԱՐԸ¹

Հազար հինգ հարյուր տարվան մի պատկառելի գառամ ծերունի, Հայ ճարտարապետության տասն և հինգ երկար դարերու միակ ներկայացուցիչ Տեկորի տաճարը, թեև անտեր ու անպաշտպան, սակայն շնոհիվ յուր Նյապինդ կազմվածքի դեռ կապրի և հույս կուտա այսուհետև ալ երկար ապրելու, եթե խնամող ձեռքեր մի քիչ օգնության հասնեն

¹ Այս հոդվածն արտատպում ենք «Ախուրյան» շաբաթաթերթի 1909 թվականի № 39-ից (մայիսի 29), փոքրիկ կրճատումներով: Նույնը տպագրված է «Հուշարար» ամսագրի 1912 թ. № 2-ի մեջ 20-22 էջերի վրա առանց ամրոցին վերաբերող հատվածի:

Կազմող

իրեն: Կապրի իբրև կենդանի վկա մեզ պատմելու համար յուր ծնունդն ու արկածալից կյանքը և ներբողելու գինքը կանգնողներու հանճարն ու մեծագործությունները:

Երբեմն իր հովանույն տակ սփոփանք և մխիթարություն փնտրող բարեպաշտ ժողովուրդին այսօր իրմե հեռացած օտարացած և գինքը լքած թողնելուն վրա թեև վշտալիք սրտով դարե ի դար հառաչելով կուրծքը ուռած ու պատառ-պատառ եղած, ժամանակի ծանր բեռան տակ մեջքը կորացած, տխուր ու հուսահատ գլուխը ծռած, սակայն օրհասական շունչով իսկ դեռ շատ բան կպատմե հարցասեր այցելուին. գինքը խոսեցնել գիտցողին համար ամեն քար լեզու կդառնա, ամեն խորը արտասուքի աղբյուրներ, և դառնակսկիծ ողբով կնկարագրե յուր անցյալի վայելչությունն ու գինքը կանգնող մեծագործ իշխաններու բարոյական և նյութական նախանձելի արժանավորությունները:

Հայկական եկեղեցիներու առաջին տիպարը և Հայ ճարտարապետության ինքնուրույն ոճի անխառն մարմնացումը կներկայանա այս երբեմնի վեհաշուք տաճարը, և իսկական դարոց կարգ մը ակնախտիղ ոճերու, որոնց ծննդավայրը գտնելու համար, գիտնականներ երկար մոլորվեցան ուրիշ հեռավոր տեղերու մեջ փնտրելով: Բայց որչափ ատեն կանգուն է Տեկորի տաճարը, շուտով պիտի հեղաշրջվին մինչ այժմ եղած թյուր կարծիքներ ու ենթադրություններ, 5-րդ դարու մեջ ստեղծագործական տաղանդով օժտված Հայ ճարտարապետներ պիտի ստանան իրենց պատվավոր մրցանակը գեղարվեստի պատմության մեջ, որոնց մեկուն ձեռակերտն է այս Հոյակապ տաճարը:

Ոչ միայն հետագա դարերում Հայ ճարտարապետության համար իբր արվեստի աղբյուր ծառայած է, ոչ միայն Արևմուտքի փառքով պճնագարդվելու ձգտվող 7-րդ դարու Զվարթնոց եկեղեցուն սիրուն ու վայելուչ զարդաքանդակներու օրինակներ մատակարարած է, այլ և շատ հեռու, օտար աշխարհներու արվեստի զարգացման ալ մեծ օժանդակ հանդիսացեր է: Այս մասին թեև շատ հարևանցի կերպով, սակայն իրավամբ Հայտարարեց գիտական աշխարհին առաջին անգամ Տեքսիե Փրանսացի ճարտարապետը 1839 թվականի ճանապարհորդության ժամանակ:

Կամարականներեն մինչև Բագրատունիներու տիրապետելը, տաճարին պայծառության համար խնամք ու ջանք չէ խնայված, դեռ նոր կազմված Հայ եկեղեցիի փոխանցման շրջանին ազդած հեթանոսական ձևերու հետքեր կորսնցնելու համար եղած փոփոխությունները դեռ կնշմարվին:

Բագրատունիներու օրով ալ թեև չէ լքված բոլորովին, սակայն պարզ է, որ նախկին վայելչութեան մեջ ալ չէ պահպանուած, այդ շրջանին մեջ եղեր են նորոգութիւններ, բայց այդ նորոգութիւնները ավելի անշքացուցիչ են անոր պայծառ ու գրավիչ երևույթը:

Թեք տանիքներու վրա երկնել են ուրիշ տանիքներ առանց պսակի, առատ լույսով տաճարին ներսը լուսավորող լայն պատուհանները բոլորովին փոքրացուցիչ են և այդ պատուհաններուն գլուխները երբեմն քանդակներ են Բագրատունի շրջանի քանդակներով, բայց բոլորովին անարվեստ կերպով: Շուրջանակի, տաճարին կեսն վեր, ճակատի քարերը վերստին նորոգեր են բոլորովին՝ առանց հավասարելու ներքեի մասին շինարարական արհեստի նրբութիւններուն ու ճարտարութիւններուն:

Գմբեթի ծածկը և պսակը կասկածելի են միայն, անոնք ո՛չ Կամսարականներու գործ են և ո՛չ ալ

Բագրատունիներու, այլ երկու շրջանի մեջ միջանկյալ նորոգութեան մը արդյունք են: Երբ որ ալ լինի անոնց փոփոխութեան և նորոգման ժամանակը, պարզ է, որ նախատիպն են տասներորդ դարին սկսած գործածված պսակներու և նույն ձևով ծածկված կոնաձև գմբեթներու, որպիսիներն են Խծկոնքի ս. Ստեփաննոս և ս. Սարգիս եկեղեցիները, Մարմաշենի եկեղեցին և յուր նմանները:

Ինչպես կերևի, արքայական տան ձեռնարկի արդյունք է՛ր այս նորոգութիւնը, որ այսօրինակ անշուք կերպով կատարված է, և կկարծեմ, որ այս նորոգութեան հետո ալ բոլորովին թողված է բախտի քմահաճույքին, այնուհետև ոչ մի կարևոր նորոգութեան հետք չեղբեր և ոչ ալ նմուշ 13-14-րդ դարերու շքեղ արվեստագործութիւններին, եղածները ամենն ալ հասարակ կարկատաններ են միայն:

Ոչ նվազ հետաքրքրական է տաճարի հարավային կողմը արևելքէն արևմուտք երկնցող բարձր բլուրին վրա ժողովրդին բերդ անվանածը:



Նկ. 20. Տեկորի տաճարի հյուսիսային ճակատի արևելակողմի մուտքը և Խոսրովանուշ թագուհու արձանագրութիւնը

Իսկապես մի բերդ կա այնտեղ, որուն կրկնակ պարիսպներուն հետքերը միայն մնացեր են, բայց ինչ որ մնացեր է, այն ալ բավական է զարմանք ու ապշութիւն պատճառելու հետաքրքիր խուզարկուին: Այս բերդին մեջ ամենևին չկան կրաշաղախ և սրբատաշ քարեր, այլ միմիայն երկաթի նման կարծր որձաքարերու հսկա կտորներ իրարու վրա չոր չոր շարված են: Մարդս պահ մը ինքզինքը եգիպտոսի բուրգերու առջև կկարծե, տեսնելով իրարու վրա բարձրացած որձաքարի ահռելի զանգվածներ, որոնց մեջ կան երեքն չորս մետր խորանարդ ծավալի հասնող միակտուր բեկորներ: Այդպիսի դարու մեջ երբ դեռ չոգին ու մեքենաներ պաշտոնի չէին կոչված, մարդկային տկար ուժը ինչպե՛ս կարողացավ այս կոշտ զանգվածները հնազանդեցնել իր կամքին, դա մի առեղծված է:

Հագիվ 500 մետր երկարութիւն ունի ամրոցը և երկու հարյուր լայնութիւն. հարավային կողմը կրկին պարիսպ ունի: Արևմտյան կողմէն, ուր եղեր է իմ կարծիքով մտից գլխավոր դուռը, երկու ձեռագործ ճանապարհներ բացված են ժայռի լանջերուն վրա, որոնց մինը կտանի դեպի արևմուտք՝ Ագրակի կողմը, իսկ մյուսը՝ դառնալով ամբողջ ամրոցի շուրջ կուգա կհասնի ուղղակի տաճարի արևմտյան դռան առաջ: Հինգ մետրէն ավելի կամ քիչ պակաս լայնութիւն ունին ճանապարհները, որոնց հարթ մակերևութի տրվելու համար տեղտեղ պինդ ժայռի կուրծքը պատուեր են, տեղտեղ ալ ըստ պատշաճի նույնպես հսկա որձաքարի պատեր են շինել՝ ճանապարհի թեք կողմին վրա և այսպես, ճանապարհը հասած է մինչև տաճարի առջև:

Հավանաբար այս պողպատյա ամրոցը կպատկաներ Կամսարական իշխաններուն, ինչպես անոր ստորոտը կանգնված փառավոր տաճարը, և այդ պատճառով ալ ամենն լայն և կանոնավոր ճանապարհը կանցնի տաճարի առջևով:

Ամրոցին մեջը շինութեան հետքեր չեն մնացած և տարակույս չկա, որ դեռ Բագրատունիների օրով իսկ սկսած էր անշքանալ, որովհետև տաճարին հարավային կողմը գտնված գերեզմանատունը, որուն մեջ մինչև (ՆԾԹ) 1010 թվականի խաչքար և ուրիշ ժամանակակից թվականներով տապանաքարեր կան, գրաված է ճանապարհի մի կարևոր մասը, որով ճանապարհը անգործածելի դարձած է:

Ջարմանալի է որ ինչպես տաճարին վրա, նույնպես ալ այս գերեզմանատան մեջ 10-14-րդ դարերու ճաշակով խաչքարեր և տապանաքարեր

ամենևին չկան. եղածները այս դարերին կամ ավելի հին են և կամ անհամեմատ նոր: Կարծեք երկու ամբողջ դար կյանքը դադար եղած է այս հոյակապ տաճարին շուրջը:

4. ՄԻ ԱՍՏՂ ԱՆՇԵՏԱՅԱԾ ՀԱՅ ԳԵՂԱՐՎԵՍՏԻ ՀՈՐԻՉՈՒՑՑ¹

Հայ գեղարվեստի հնադարյան ներկայացուցիչներին ամենն հոյակապը ու ամենն պատկառելին, որ ապրած է ավելի քան տասն և հինգ դար ու հասած զառամ ծերութեան, վերջապես տեղի տվավ ճակատագրի անդառնալի վճռին առջև, և ընդմիջտ խոնարհեցուց իր սիգապանծ գլուխը թաղելով հավիտենական լեռնակուտակ փլատակներու տակ:

Այս ողբալի կորուստը կանխահաս չէր, մենք վաղուց պետք էր հաշտված լինեինք մոտավոր ապագայի մեջ այդ կորստյան հետ, և հետևաբար պետք է որ շտապեինք օրհասական օրերուն մեջ գոնե քաղել իրմե պատմական մեծամեծ անցքերու արժանահավատ վկայութիւններ՝ որոնց մեծ մասամբ ժամանակակից վկան էր եղած:

Տեկոր գյուղի հարավային լեռնալանջին վրա արևոր նահապետի մը նման դարերու բնական արկածներին պարտասած այս ծերունի հիշատակարանը, շատ տարիներ է վեր լուրի հրավեր կկարդար դարուս գիտնական արվեստագետներուն ու բանասերներուն, որ դան ժողովրդին իր շուրջը, և ինքը պատմե ու լուսաբանե հայ գեղարվեստի պատմական կյանքի մեջ մուկ մնացած շատ մը առեղծվածները:

Տեկորի տաճարը ոչ միայն կենդանի ականատես էր իրմե հետո տասնյակ դարեր վերածնող ու մեռնող արվեստներու, և իր որոշ դերը ունեցեր էր անոնց կազմակերպութեան և զարգացման մեջ, այլ և քաջ տեղյակ էր իրմե շատ դարեր առաջ ապրող հայ և օտար արվեստներու՝ որոնց հեռավոր կամ մոտավոր ազդեցութեան ներքև կազմակերպվեր էին իր կմախքն ու ակնապարար տարազը:

Տեկորի տաճարին ավերակաց կույտի մը փոփվելը, պարզապես աղետ պետք է համարել, վասնզի հնադարյան հայ գեղարվեստի պատմութեան համար շատ մը գաղտնիքներ և գերազույն կարևորութիւն ունեցող լուսաբանութիւններ թաղեց իր փլատակներուն տակ:

¹ Այս հոդվածը Թորամանյանը տպագրել է «Հուշարար» ամսագրի 1912 թվականի № 2-ի, էջը՝ 23-25, Տեկորի տաճարի ծածկի փուլ գալու առթիվ, որից և արտատպում ենք փոքրիկ կրճատմաներով:

Կազմող

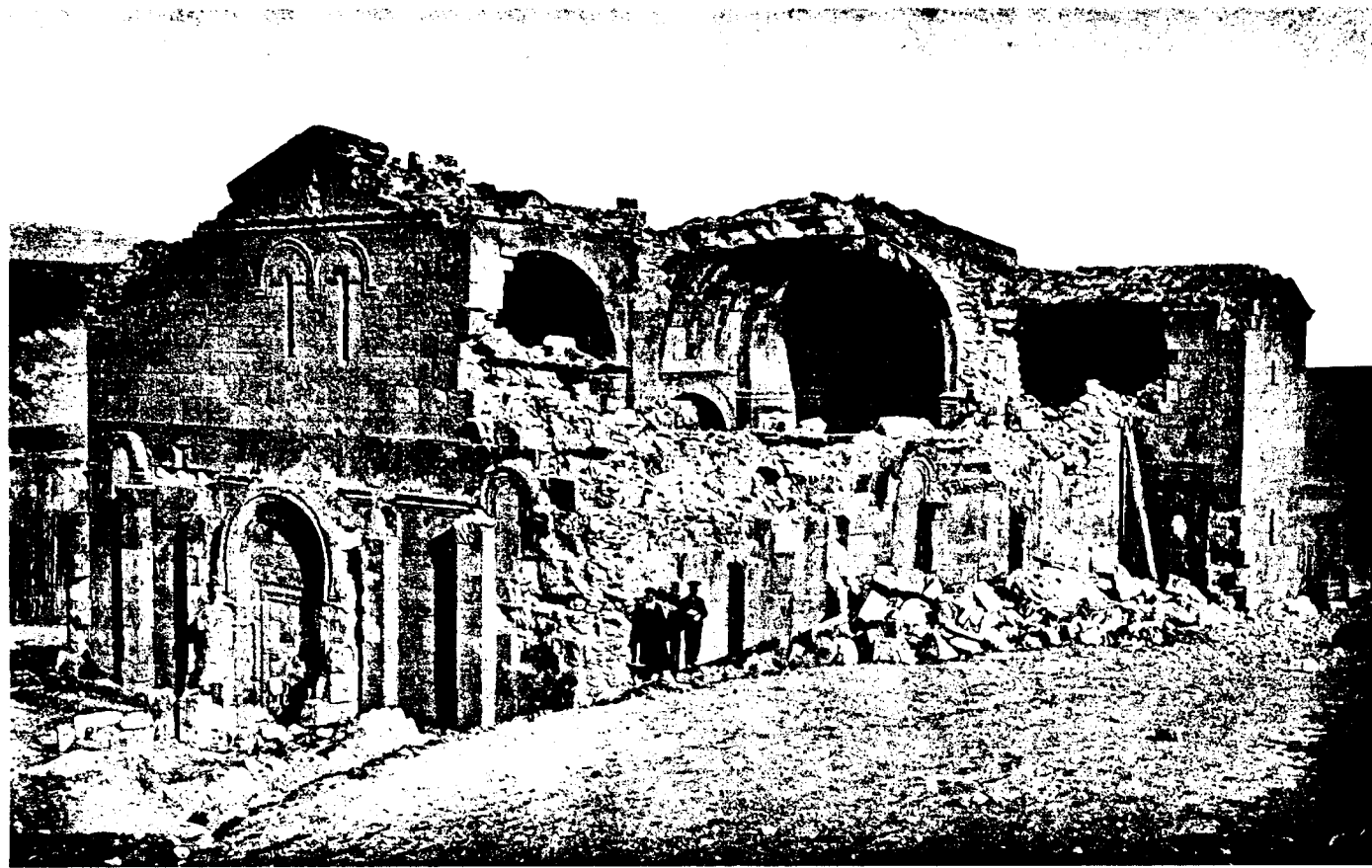

Նկ. 21. Տեկորի տաճարի ընդհանուր տեսքը Հարավ արևմուտքից ծածկի կործանումից հետո



Նկ. 22. Տեկորի տաճարի արևելյան արհիդի ներքին տեսքը ծածկի կործանումից հետո

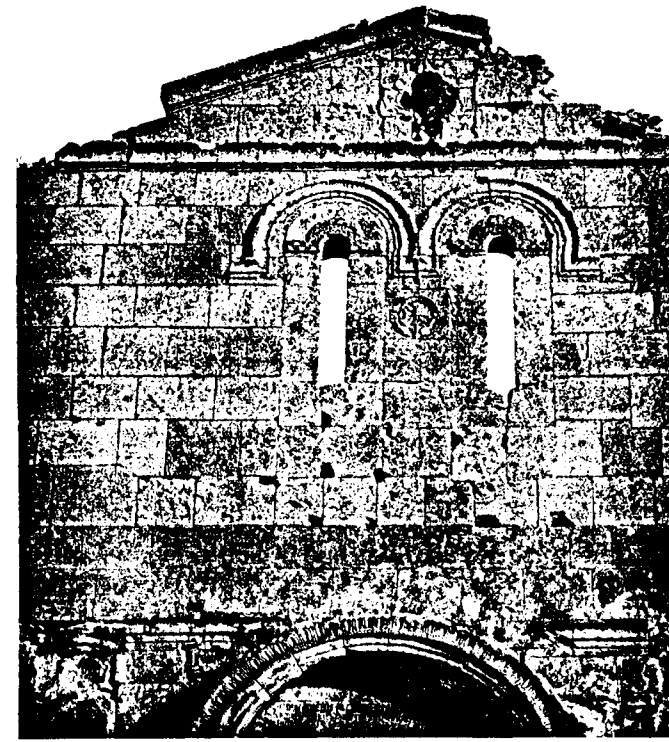

Նկ. 23. Տեկորի տաճարի արևմտյան պատի վերին մասերը

Սակայն այս ցավալի կորստյան մեջ եթե կա փոքր ի շատե մխիթարական պարագա մը, այն է թե, բոլորովին բախտակից չեղավ իրմե առաջ անհետացող բազմաթիվ մեծագործ և գեղակերտ հուշարձաններու՝ որոնք մի անգամ ընդմիջտ կորեր են պատմության մեջ՝ հազիվ աղոտ հետք մը միայն թողնելով:

Բախտի բերմամբ Տեկորի տաճարը անցյալ դարու առաջին քառորդին սկսած ունեցավ իր հետաքրքրվող այցելուները, որոնք բավականին քաղցին և արձանագրեցին հատ ու կտոր հատվածներ անոր կյանքի պատմությունն: Բայց այս ամենը՝ Հայ գեղարվեստի պատմության համար Տեկորի

տաճարին ուսումնասիրության անհրաժեշտությունը զգացնող հատվածներ էին՝ քան իսկական ուսումնասիրություն, ցնցող ու շահագրգռող կոչեր՝ որոնց անյսելի մնալուն վրա ոչ ոք չէր կասկածեր: Այնուամենայնիվ եզրակացությունը տխուր և արդյունքը ցավալի է, որովհետև, քանի առիթ կար և կարելի էր օգտվել անոր գոյությունն, ոչ ոք չկարողացավ լիակատար օգտվել անոր ընձեռնելիք բազմակողմանի օգուտներին:

Տեկորի տաճարին անակնկալ կորուստը ցանկալի է որ փորձառական մեծ դաս մը լինի մեզ համար, և մենք այսուհետև գոնե անուշադիր չթողունք այն բազմաթիվ հոյակապ հուշարձանները՝ որոնք Տեկորի տաճարին նման մեծամեծ պատմական անակնկալ հայտնություններու շտեմարաններ են: Մինչև այժմ մեր կամքն անկախ պատճառներով ակամա գրկվել ենք շատ փառավոր հիշատակարաններու ցանկալի գոյությունն, բայց անցածն անցեր է, գոնե ներկան անօգուտ չանցնի:

Շատ երկար կլինի մի առ մի թվել այն բոլոր տակավին գոյությունը շարունակող պատմական հոյակապ հիշատակարանները, որոնք անգյուտ գանձեր են և հայկական աշխարհի մեջ ծաղկող գեղարվեստի պսակին վրա հազվագյուտ զարդեր:

Անտեսել Հայ աշխարհի մեջ համատարած անխնամ ցրված այս անթիվ հարստությունները և անհոգությամբ թողուլ որ ոչնչության բաժին դառնան, կնշանակի կամ ուրանալ պատմության կարևորությունը և կամ անզգա լինել:

Պատմության կարևորությունը գիտակցաբար ուրանալու համար անօրինակ քաջություն ունենալու է, վասն զի հերքել հանդգնել՝ կնշանակի համայն քաղաքակիրթ մարդկության երեսին մեծամտորեն անարգանք շարտել:

ԵՐԵՐՈՒՅՔԻ ՏԱՃԱՐԸ

ԾԱՆՈԹՈՒԹՅՈՒՆՆԵՐ ԵՐԵՐՈՒՅՔԻ ԲԱԶՄԻՒՔԻ ՄԱՍԻՆ

Թե ի՞նչ վիճակի մեջ մեզ հասել է երբեմնի այս հույակապ շենքը, որոշ չափով ցույց կտան նորոգման առիթով հանված լուսանկարները և կատարված չափազրական գծագրությունները, այնուամենայնիվ հարկ է մանրամասնաբար նկարագրել ավելի հասկանալի լինելու համար. պատկերների մեջ հաճախ ծածկված են այն մասերը, որոնք շենքի ամբողջական փլուզման և մի հսկայական ավերակի կույտ ձևացնելու մոտալուտ սարսափելի վտանգն են ցույց տալիս:

Տարակույս չկա, որ եթե բարբարոս ձեռքեր քմահաճ կերպով այս շենքից քարեր չպոկեին, օգտվելով քարերի անհամեմատ խոշորությունից և

սրբատաշ վիճակից իրենց բնակարաններ, գոմեր և մարազներ շինելու համար, այս շենքը մինչև այժմ էլ կանգուն պիտի մնար դեռ երեկ շինվածի նման, ինչպես երևում են այդ նորակառույց վիճակը շենքի պատերի ձեռք չտված մասերի վրա:

Շենքը կանգնված է մի աստիճանավոր պատվանդանի վրա աստիճանները ամբողջովին չըջապատած էին շենքը տեղի բնական դիրքին համեմատ՝ 5-ից մինչև 7 աստիճանով: Աստիճանները վերջացնելուց հետո կմտնվեր երեք կողմեն և այլու նազարդ սրահների տակ, հարավային կողմից երկու, իսկ արևմտյան կողմից մեկ չքեղ դռներից կմտնվեր տաճարի մեջ. դեռ այսօր ևս ներքին չքեղ պարզությունը և ներդաշնակ համաչափությունները խոր տպավորություն կգործեն ներս մտնողի վրա:

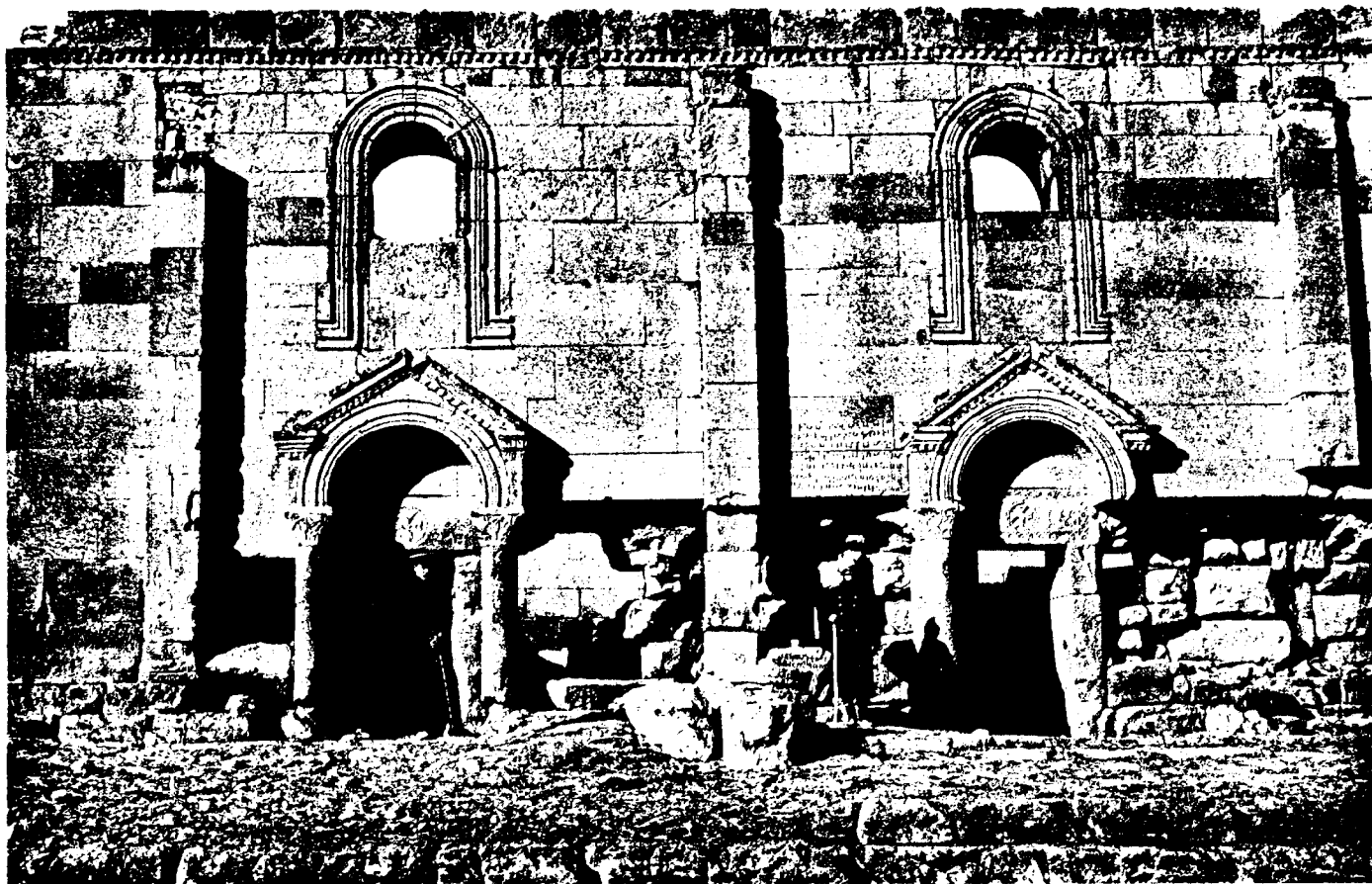

Նկ. 24. Երեբույքի տաճարի հարավային պատի կենտրոնական մասը

Ինչպես երևում է, շենքը կանգնված էր ընդարձակ բնական ժայռուտ տեղի վրա և տեղի անկանոնությունները ուղղված և հարթ մակարդակի վերածված է աստիճանավոր պատվանդանով: Այդ պատվանդանի գեղակերտ աստիճանները, որոնք մեծամեծ քարերով շինված էին, այժմ մի ողբալի տեսարան են ներկայացնում, մեծ մասամբ քարերը տեղից հանված և տարված, իսկ մնացածները ևս գրեթե ամբողջովին կոտրված ու փշրված վիճակի մեջ են: Սյունազարդ սրահներն իրենց ծածկույթով միասին քանդված են. մնացել են տեղին վրա իբր նրանց գոյություն ապացույց հաստահողույս կլոր սյուների բեկորները և այլանդակված խարխիսներ ու խոյակներ՝ 5-րդ դարու և նրանից առաջ սովորական եղող ինքնուրույն քանդակներով: Նույնիսկ պատերի վրա եղող սրահների քառակուսի որմասյունները ազատ չեն մնացել ավերող ձեռքերի չարագործությունից. խարխիսները այլանդակված, քանդակազարդ խոյակները թափված ու անհայտացած են:

Արևելյան կողմի խորանը քանդված է թե՛ ներսից և թե՛ դրսից և քարերը տարված, իսկ հարավ արևելյան դուրս ցցված թե՛ անկյունը նմանապես դիտավորյալ կերպով քարերը հանված են ներսից և դրսից: Ներքեի երեք կարգ քարերը հանված լինելու պատճառով վերևի շարքերի մեծամեծ քարերի ճնշումից շենքը ճաքել է երկու տեղից: Նույն վիճակին է մատնված հարավային այս դուրս ցցված մասի արևմտահարավային անկյունը, ոչ միայն հասնել են սրբատաշ մեծամեծ քարերը, այլև քանդել են պատին միջի լիցքը, խոր խոռոչներ ձևացնելով, որով միանգամայն թուլացել է պատերի տարողության ուժը:

Հարավային ճակատը, որ բոլոր կողմերի համեմատությամբ, ամենից գերազանց գեղարվեստականն էր իր վսեմ պարզությամբ, ամբողջ երկարության վրա քանդված են քարերը, թե՛ ներսից և թե՛ դրսից, մինչև այնքան բարձրություն վրա, ուր մարդկային ձեռքերը կարող էին հասնել, Փրոնտոնավոր երկու գեղեցիկ դռներ հազիվ կանգնած են մաշված ու թուլացած ոտների վրա:

Արևմտյան կողմը, որ նույնպես ունեցել է դուրս ցցված թե՛ներ, որոնց մեջ չափավոր մեծություն մեծությամբ սենյակներ էին, այս հարավային կողմինը միանգամայն կործանվել է, թողելով կանգուն արևմտյան կողմի վրա մի պատի կտոր միայն, իսկ մեջը փոխվել է սրբատաշ քարերի մի ողբալի կույտի: Այս կողմի վրա ևս շատ մասերի մեջ պատերի արտաքին երեսների քարերի արանքում եղած լիցքերը քանդած են և միայն ճարպկորեն շարված և միմյանց ազդեցված քարի շնորհիվ էին, որ կանգուն կմնան պատերը մինչև այսօր:



Նկ. 25. Երեբույքի տաճարի հյուսիս արևելյան մասի ներքին տեսարանը

Դեպի հարավ դուրս ցցված արևելյան մասին երկու անկյունները ևս քանդված և քարերը հանված են որոշ բարձրությամբ, այդ պատճառով էլ պատի երկու երեսից հանված քարերի շնորհիվ միջուկը ևս քայքայվել է և պատի ստորին մասերը ծակվել, որով երկու տեղից վտանգավոր ճեղքեր են առաջացել վերևից դեպի ցած: Ճեղքին մեկը մեջտեղիցն է դեպի արևմտյան անկյունը առաջացած, իսկ մյուսը՝ ուղիղ հարավ-արևելյան անկյունին վրա, որ բավականին առաջացել է և 3-4 սանտիմետր բացվել է: Ամենից վերև դրված է սև, կարծր, երկար մի քար, որն իբրև կապ է ծառայել բացված ճեղքին և պահել է նրան փլուզումից, այնուամենայնիվ այդ ճեղքը դարձյալ մոտալուտ քանդման վտանգ է սպառնում և կարոտ է շուտափույթ ամրացման:

Ամենից ավելի անմխիթար, նույնիսկ սոսկում պատճառող վիճակի մեջ է արևմտյան կողմը ներքեի մասում, ոչ միայն մեծածավալ երեսի քարերը իրենց ուղղահայաց դիրքը կորցնելով ներս ու դուրս են հակված, և քարերը մեծամասնությամբ փտած ու հալված են, այլև պատի միջի շաղախը ամբողջովին դատարկված է և միայն չոր քարերն են միմյանց վրա շարված կանգուն մնում: Սակայն

այս վիճակին մեջ, հազիվ թե մեկ տարի ևս կյանք ունենար, վերջապես մի հորդ անձրևի տակ և կամ մի թեթև երկրաշարժի ցնցումով ամբողջական փլատակի պիտի վերածվեր: Այս վերջին նորոգումն էր, որ որոշ չափով ապահովեց շենքը ամեն կողմից:

Արևմտյան կողմի հավելյալ սենյակների հարավակողմինը արդեն մի քարակույտի փոխված է, իսկ հյուսիսային կողմի պատերը, թեև կան տեղի վրա, այնուամենայնիվ չափազանց վտանգավոր կերպով ծոված են դեպի դուրս:

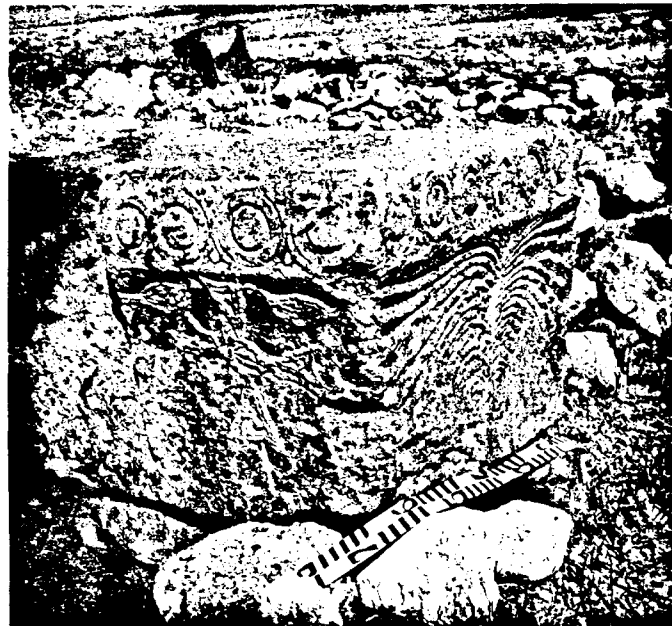

Նկ. 26. Երեբունյեի տաճարի քանդակազարդ խոյակ

Հյուսիսային պատն է, որ ավելի անվնաս մնացած է և ուղղահայաց կանգնած է: Քարերը իրենց հիանալի շարքով կմնան և վրան պարզ նկատելի են զանազան դարաշրջանների նորոգությունները: Աստիճաններից վերև գրեթե մինչև կեսը նախնական շարքն է, անկեց վերևն է, որ նորոգության ենթարկվել է 6-7-րդ դարերուն: Անշուշտ նորոգություններ եղել են այն ժամանակ, երբ սյունազարդ սրահը, արտաքին խորանները և արևմտյան սենյակները շինվել են: Սակայն դժբախտաբար այս կողմին վրա ևս առանց խոր ցավ զգալու չենք կարող կանգնել: Ներսի մասում նեֆերը կամարով ծածկված լինելուն իբրև անվիճելի ապացույց մնում է տեղում արևելյան հյուսիսային պատի վրա մի կամարաքար, որ սկզբի քարն է կամարածածկի դրսի պատին վրա: Բացի այդ տեղին վրա մնացած կամարաքարից, գետինն ընկածների մեջ կան երկու քարեր, որ կպատկանին թևի կամարածածկին: Գտնվեցին նաև երկու խիստ մաշված աղեղնաքարեր, որոնք հատուկ էին ներքին անջատ սյուները իրար միացնող կամարներին:

Բարբարոս ձեռքեր պատի մեջտեղից ծակեր են և գեղեցիկ մեծածավալ սրբատաշ քարերը տարել են, ինչպես հարավային կողմը որ ունեցել է շենքը արտաքին ծածկույթավոր սյունազարդ սրահ, նույնը եղել է նաև հյուսիսային կողմում, սակայն ամբողջովին քանդած և իրեն գոյություն վկա թողել է եկեղեցվո պատերի վրա բարձր քառակուսի որմասյուներ և գետնին վրա թափված հսկայական սյանց բեկորներ, նաև այս սյուներեն ոմանց գեղաքանդակ խարխիսներն և խոյակները:

†

ՀՌԻՓՍԻՄԵՒ ՏԱՃԱՐԸ¹

Վաղարշապատի մեջ 618 թվականին կանգնված Հռիփսիմեի տաճարը տակավին կանգուն է, որը կարող է իբրև ապացույց ծառայել 7-րդ դարու հայոց շինարարական արվեստի մեջ ունեցած հմտության և հայ ճարտարապետների գեղարվեստական նուրբ ճաշակին: Ինձ շատ հետու կտաներ այստեղ արձանագրել ուռա և եվրոպացի ականավոր ճարտարապետների և գիտնական արվեստագետների հիացմամբ լի ներբողական վկայությունները. ցանկացողներ Հեշտույթյամբ կարող են գտնել բազմաթիվ հատորների մեջ ոչ միայն ղրվատիք-

ներ, այլև հմտալից ուսումնասիրություններ այս շենքին նվիրված:

Ինչի՞ համար այսքան ղրվատիք և հիացական բացազանչություններ Հռիփսիմեի նման բոլորովին պարզ և միանգամայն անզարդ շենքի համար: Ի տես այս կոթողին հիացում ազդողը և հանդիսատեսին հափշտակողը արտաբուստ միմյանց հակառակ ուղղությամբ, հորիզոնական և ուղղահայաց ուղիղ գծերի երբեմն աղեղներով խառն վսեմ ներ-

¹ Այս հոդվածը քաղում ենք Պ. Պ. Թանգարանի ճարտ. բաժնի հատկանշական ցուցակից:

Կազմող

դաշնակույթյամբ օժտված գծերն են, որոնք իրենց բարձրություն և լայնություն մեջ այնպիսի չքնաղ դասավորություն ունին, որ ամեն տեսակ քննադատությունից բարձր են մնում: Ներքին տեսքը թերևս ավելի չքեղ երևույթ ունի իր անօրինակ պարզությամբ ինչպես արտաքինը: Այստեղ, կառուցող հմուտ ճարտարապետի մի գիտական ակնբախ այնպիսի մի արժանիքն է գրավում ականատեսին, որ

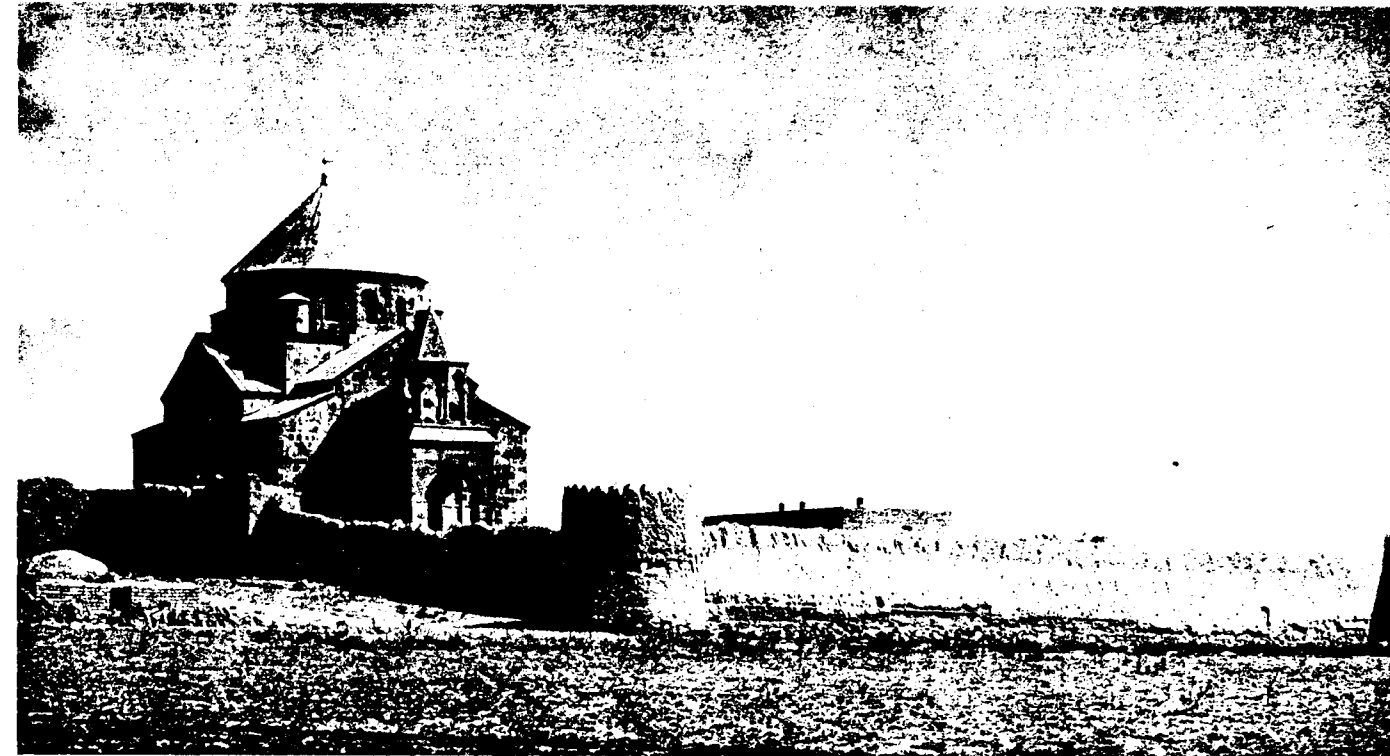

Նկ. 27. Հռիփսիմեի տաճարի ընդհանուր տեսարանը հյուսիս արևմուտքից

Մի՞թե մեր ժամանակակից արվեստագետների հետաքրքրությունն այնուպիսի չլինելու և խորապես չքննելին թե զուտ տեղական տուֆ քարով և պարզ կիր ու ավազով շողախված մի շենքի ավելի քան տասն և երեք դար կանգուն մնալուն գաղտնիքը ինչու՞ն էր, և չի՞ կարելի օգտագործել այս տեղական շինվածանյութերը այնպես, ինչպես գործածել են ի հնում, որով գուցե կարողանանք թե՛ խնայողությամբ անել և թե՛ երկար կյանք տալ մեր շենքերին:

Այս հազվագյուտ կոթողը, որ իրեն նախատիպ ունեցել է 5-րդ դարուն Էջմիածնի տաճարը (նախկին տաճարը ձևափոխությունից առաջ) և 6-րդ դարուն Ավանի եկեղեցին, գերազանցեց բոլոր իր նախորդներին, և իր նրբաճաշակ համաչափական ձևերով ու վայելչություններով, հետագային մոտավորապես երկու դար, իբրև օրինակ ծառայեց նորոգ կանգնված շինությունների՝ առավել կամ նվազ հաջողությամբ, թե՛ Հայաստանի սահմաններում և թե՛ նույնիսկ սահմանից դուրս այլ երկրներում:

մեր այս օրվան թատրոնական ճարտարապետների նախանձը կշարժե իր երկարատև և բարձրաձայն արձագանքներով:

Շատերին առասպել պիտի թվեր գուցե այս շենքին հազար երեք հարյուր տարի առաջ շինված լինելը, եթե չլինեին երկու տեղով պատին մեջ հազցված արձանագրությունները, որոնց վրա փորագրված են շինողի անունը:

Հռիփսիմեի տիպի և նրա հարազատ ընդօրինակություններն են Թարգմանչաց, Կարսի, Ադիամանի, Երասխաձորի և 7-րդ դարու այլ բազմաթիվ հուշարձանները և Անիի Առաքելոց եկեղեցին՝ 10-րդ դարում: Եվ զարմանալի կերպով բոլոր այս շենքերը մինչև այսօր կանգուն են, բացի մեկից՝ Թարգմանչաց տաճարից, որուն մնացորդ գմբեթի մասը դեռ երկու տարի առաջ ընկավ:

Բացի բնության արկածներից, քաղաքական փոթորկալի անցքերն ևս պակաս աղետներ չեն պատճառել Հռիփսիմեի շենքին, սակայն համառ կերպով կուրծք տալով վեհորեն կանգնել է այսօր, ի պարծանս կանգնող արվեստագետների տաղանդին և քնքույշ ճաշակին: 16-րդ դարի կեսից մինչև 17-րդ դարի առաջին կեսը, ժամանակակից մատենագիրները ողբում են նրա անտեր ու քայքայման վիճակի մատնված լինելը: 1652-53 թվականներին էր, որ մի լուրջ նորոգություն կատարվեց արտաքին երեսին, կտուրին և գմբեթի ծածկին վրա:

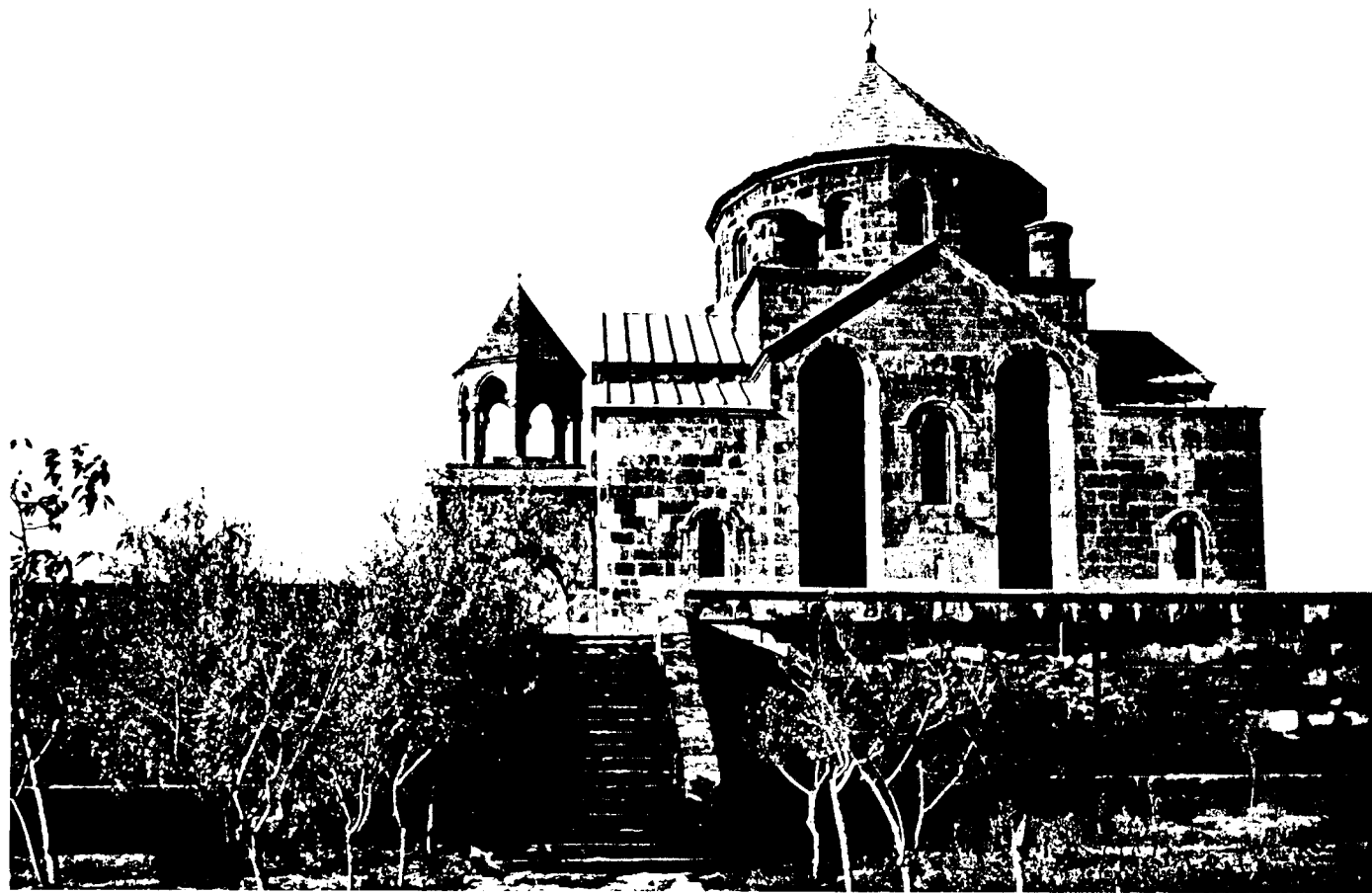

Նկ. 28. Հռիփսիմեի տաճարի ընդհանուր տեսքը հարավից

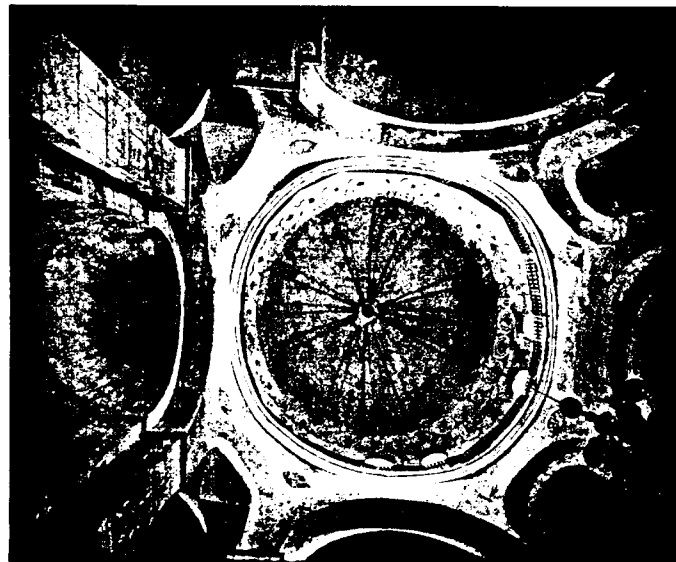

Նկ. 29. Հռիփսիմեի տաճարի գմբեթը ներսից

Այս թվականից հետո, որպես թե վանահայրերը հսկում էին, սակայն շատ քիչ բացատրված միայն օգտակար եղան շենքի ապահովության: Վերջին անգամ նրիմյանն էր, որ (1893-1907) Հոգածու գտնվեց անկեղծորեն և մի մասնակի նորոգություն կատարեց. այս նորոգության ականա-

տեսներ վկայում են, որ վերին աստիճանի խղճամիտ հնագիտական նորոգություն կատարեց, պահելով շենքի մեջ այն ամենը, ինչ որ պատմական և գեղարվեստական արժեք ունեին: Վերջին ժամանակներս, թեև որոշ չափով գիտնական՝ միաբաններ նշանակվեցին իբրև վանահայր, սակայն նրանք ևս ոչ մի ապացույց չթողին այստեղ իրենց երկարամյա գոյություն, և շենքը մնացել էր բախտի բնահաճույքին:

Ընդհանրապես, բոլոր հնագիտական հուշարձանների, ի շարս որոց նաև Հռիփսիմեի վանքի ճակատագիրը փոխվեց դեպի լավը 1921 թվի փետրվարի 5-ի դեկրետով, որով պետականացվում էին պատմական և գեղարվեստական նշանակություն ունեցող էջմիածնի շուրջը գտնված հնագիտական հուշարձանները՝ Հռիփսիմեն, Զվարթնոցը դրվեցին էջմիածնի Կոլտուր-պատմական ինստիտուտի հսկողության տակ, սակայն քիչ հետո 1923 թվի դեկտեմբերի 18-ի դեկրետով, Լուսժողկոմի հովանավորության ներքո, կազմվեց մի Հնություն Պահպանության Կոմիտե, որով պետականացվում էին ամբողջ Հայաստանի սահմաններում գտնվող պատմական և գեղարվեստական նշանակություն

ունեցող շեն, կիսավեր և ավերակ հուշարձանները և նրանց պահպանությունը հանձնվում էր նորակազմ Հնություն Պահպանության Կոմիտեին: Կոմիտեն, որչափ որ կներեին իր միջոցները, խղճի մտք սկսեց կատարել իր վրա դրված պարտականությունները՝ հնախուզական արշավանքներ կազմակերպելով, ցուցակագրելով և փրկված վտանգ սպառնացող մասեր ըստ հնարավորության նորոգելով:

Տաճարի արևմտյան ճակատի երկու պատուհաններուն տակ կտեսնվին անսովոր երկարությունը քարեր: Ահա այս երկար քարերը եղեր են մուտքի վերնասյամերը, այլապես ուրիշ պատճառ չկար այդ արտակարգ երկարությունը քարերը կատարյալ համաչափորեն զետեղելու պատուհաններին ցած:

Արևելյան ճակատի հյուսիսային կողմի պատուհանին տակ մնացեր է մի քար, որ ցույց կուտա թե այս կողմի դուռը կիսաբոլորակ կամարակապ եղած է. անշուշտ ունեցեր է moulure-ով կամ պարզ

կամար, որուն աղեղի կորուստն վրա հանգչող որմաքարի ծայրն է այժմյան երեցած աղեղը որմաքարին վրա:

Այս պատուհանին հանդիպակաց կողմին վրա դուռն հայտնի նշան չիկա, որովհետև բոլորովին փոխված են քարերը, սակայն հարավային ճակատին վրա բավականին կասկածելի նշաններ ցույց կուտան, թե այստեղ ալ եղած լինի երբեմն մի դուռ, ինչպես Բագարանի եկեղեցին:

Բագարանի եկեղեցին արևելյան հարավային անկյունը, որ ի հնումն սենյակ է եղեր, երկու դուռ ունի, մին՝ արևելյան կողմեն, մյուսը՝ հարավային կողմեն, որոնք մինչև այսօր պահված են, ինչպես արևելյան ճակատի հյուսիսային կողման դուռը: Դեռ Բագարանի հետազոտությունեն դարձիս ես տպեցի մի հողված այս մասին, բայց հողվածիս կեսը զանազան պատճառներով անտիպ մնաց, որի մեջ կհայտնեի կարծիքներս և որոշ ապացույցներս այն մասին, որ Բագարանի եկեղեցին ալ ընթացիկ նակություն էր էջմիածնի հնագույն ձևին:

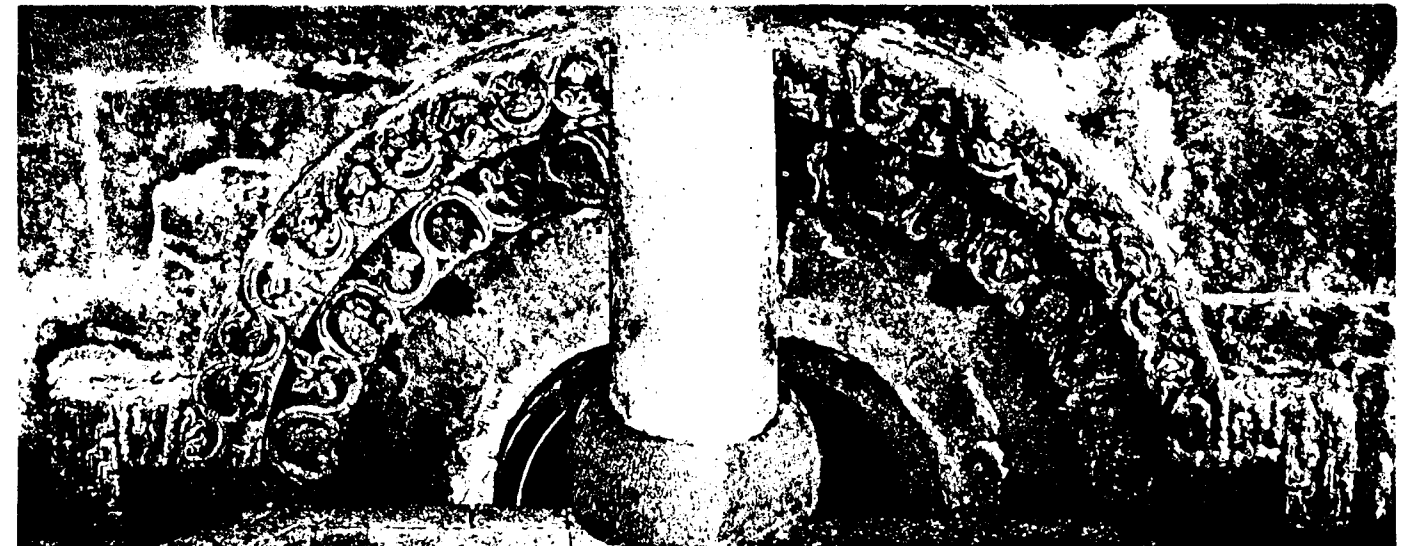

Նկ. 30. Հռիփսիմեի տաճարի արևմտյան ճակատի բարձրադիր պատուհանի քանդակազարդ պսակը

Ե

Զ Վ Ա Ր Թ Ն Ո Յ

■ ԶՎԱՐԹՆՈՅԸ ԳԵՂԱՐՎԵՍՏԻ ՊԱՏՄՈՒԹՅԱՆ ՄԵՋ

Հյուսիսային բարբարոս ազգերու արշավանքի պատճառով հունա-հռոմեական արվեստի անկման վերջին կնիքը եղավ pantheon-ը Արևմուտքի մեջ: Իսկ Արևելքի մեջ, սկսած Սելևկյանց շրջանին

մինչև արաբական արշավանքը, թեև կարունակվեր գեղարվեստական կոթողներու կանգնումը Սյուրիո և Փոքր Ասիո մեջ, սակայն քրիստոնեական անձեռագործ տաճարի վարդապետությունը մեկ կողմեն, քրիստոնեության և հեթանոսության մեջ գոյություն ունեցող երկարատև պայքարները մյուս կողմեն ոչ նվազ հյուսիսային գեղարվեստական

և ճարտարապետական աշխարհը՝ մշտապես տատանման և վարանման մեջ թողնելով գեղարվեստասեր տարրերին կայսրության հարավային սահմաններուն մեջ:

Բրիտանոնեոլոգները պետական կրոն հռչակվելուն հետ մեկտեղ սկսվեցավ հռոմեական արվեստի ավերակներեն վերածնվել մի նոր արվեստ՝ արևելյան և արևմտյան խառն տարագրով, որուն գիտությունը բյուզանդական արվեստ անունը տվավ:

Այս արվեստը իր զարգացման գագաթնակետին հասավ 6-րդ դարուն Կ. Պոլսո աշխարհահռչակ ս. Սոփիայով:

Սակայն անկեց հետո ոչ Բյուզանդական կայսրությունը մի նոր Հուստինիանոս ունեցավ և ոչ ալ բյուզանդական արվեստը մի նոր ս. Սոփիա:

Թեև Հուստինիանոսեն հետո ավելի քան մեկ դար շարունակվեց և շինարարական գործունեությունը արևելյան կայսրության սահմաններուն մեջ, սակայն այդ մեկ դարու շինարարական աշխատությունները մի նորություն չբերին՝ նույնիսկ հետագա դարերուն իսկ, որով 6-րդ դարը ընդմիջտ մնաց բյուզանդական ճարտարապետության ոսկեդարը: Արաբիայի անապատներեն 7-րդ դարուն խուժող բարբարոսական արշավանքը միանգամայն խամրեցուց հեթանոսական դարերեն սկսած պարբերական ելևէջներով անընդհատ շարունակվող ճարտարապետական արվեստի այլազան պտուղները Սյուրիո, Պարսկաստանի և Հայաստանի մեջ, այս երկիրներու արաբական նվաճումով:

Մասամբ աննվաճ մնացած Բյուզանդիան անգամ իր նախկին թափը կորսնցուցեր էր և ս. Սոփիայով փառաց գագաթնակետին հասած բյուզանդական արվեստը իր օրհասականին մոտեցեր էր մեկ կողմանե՝ քաղաքական արտաքին և ներքին տագնապեն, մյուս կողմանե՝ պատկերամարտությունեն, եթե Բարսեղ կայսրը չգար մի նոր սյուն ավելացնելու ահեղ կայսրության խարխլած քաղաքական կյանքին և վերջնական անկման մոտեցած բյուզանդական արվեստին: (Պատկերամարտությունը Հուստինիանոսի ժամանակեն սկսած է) Բարսեղ կայսեր կանգնած ս. Ջորավոր եկեղեցին (որուն պատմական նկարագիրը միայն մնացած է) բյուզանդական արվեստի նոր վերածնությունը համարեցին մեր ժամանակի գիտնական արվեստագետները:

Թե ո՞րչափ տեևց այս նոր վերածնությունը և թե ի՞նչ նախանձելի բարձրության հասավ, այդ մասին խոսելն իսկ ավելորդ է, որովհետև, ինչպես նկատեցի, 6-րդ դարը բյուզանդական արվեստի մեջ այլևս չկրկնվեցավ, միայն թե պարբերական վերա-

ծնություններով շարունակվեցավ քանի մը դար ևս, առանց սակայն իր ոսկեդարը գերազանցող բարձրության հասնելու: Քանի դեռ Հյուսիսային բարբարոսներու արշավանքով արևմտյան կայսրությունը բաժան-բաժան լինելով, քայքայման հեռանկարի առջև սարսափած՝ գոյություն կուրծի կմղեր, իսկ արևելյան կայսրությունը զորացած Պարսկաստանի հետ կչափվեր, հաճախ ոտքի տակ կոխկրտելով Հայաստանը: Հայաստանն այդ ժամանակ մերթ մեկին և մերթ մյուսին հպատակ կամ ավելի ճիշտը գերի, ոչ միայն լուրջ-մնջիկ կշարունակեր զարգացնել մի ինքնուրույն ճարտարապետություն, այլև ունեցավ Երեբունյի, Թալինի, Արուճի, Մրենի և այլ բազմաթիվ հոյակապ տաճարներով իր ճարտարապետության և գեղարվեստի կոթողները 7-րդ դարուն, որոնց ճարտարապետական բազմաստեղյան երկնակամարին վրա փայլուն աստղ մը եղավ անման վսեմությունը կանգնված Զվարթնոց տաճարը:

Ինչ համեմատություն Բյուզանդիայի և Հայաստանի միջև: Հուստինիանոս երբ բյուզանդական արվեստի գլուխգործոց ս. Սոփիան կանգնեց, ինքնակալն էր 64 նահանգներու, որոնց մեկին՝ Եգիպտոսի մեկ տարվան տուրքով զարդարվեցան տաճարի ներքին շարժական զարդերը:

Իսկ Հայաստանը, հազիվ հավասարվող Բյուզանդիո մեկ նահանգին, կանգնեց Հայ ճարտարապետության գլուխ գործոց Զվարթնոց մը, որը թեև շատ հեռու կմնա ս. Սոփիայի համար թափված ոսկիի կույտներեն յուր նյութական արժանիքով, այնուամենայնիվ, իբրև հանճարի անօրինակ հղացում, ճարտարապետության մեջ իբրև չնաշխարհիկ նմուշ միշտ պիտի մրցի ս. Սոփիայի հետ՝ յուր արվեստագիտական բարձր արժանիքներով:

Ս. Սոփիայի ամենամեծ արժանիքը կկայանա յուր անօրինակ լայն 31-35 մետր տրամագծով գմբեթին մեջ, որ ահավոր կերպով դրված է հսկայական շենքի գլխին: Սակայն ոչ նվազ պատասխանատու և զարմացման արժանի է Զվարթնոցի ութ տկար կետերու վրա բարձրված 24 մետրեն ավելի տրամագծով կանգնված միջնագմբեթը կամ երկրորդ հարկը, որուն ծանրության չափը զգալիորեն կբազմապատկեն իր շուրջանակի galerie-ին վրա ծածկված կամարի կեսին ծանրությունը:

Երբ Բյուզանդիայի և Պարսկաստանի նենգավոր քաղաքականության մշտապես զոհ դարձած բուռ մը Հայ ժողովուրդը ծանր հարկերի և տուրքերի տակ ճնշված կկանգնե Զվարթնոցի նման մի գլուխ գործոց և զուգընթացաբար մեծագործություններ համարվելու չափ ուրիշ բազմաթիվ գե-

ղարվեստական կոթողներ, եթե Բյուզանդական կայսրության գանձարանն ունենար յուր ձեռքին մեջ, շատ ս. Սոփիաներ կարող էր կանգնել, որովհետև մեծագործ Զվարթնոցը մենակ չէ մնացած Հայաստանի մեջ, ինչպես միայնակ է մնացել ս. Սոփիան Բյուզանդական բովանդակ կայսրության մեջ: 10-րդ դարուն կան երկու Զվարթնոցներ ևս կանգնած ոչ նվազ մեծագործ, քան Ներսեսաշենը, և դեռ չգիտենք թե ապագան քանի՞ հատ ալ պիտի տա մեզ՝ երբ հառաջիկային խուզարկություններ լինեն մեր հնագիտական ուսումնասիրություններե գրեթե կույս երկիրը:

Արվեստագետներ, եթե լրջորեն քննեն և համեմատեն, պարզ կտեսնեն, որ բացի ս. Սոփիայեն

Բյուզանդական կայսրության սահմաններուն մեջ մինչև 7-րդ դարու վերջը կանգնված կոթողներուն համահավասար և երբեմն ավելի արժանավորություններով կմրցեն փոքրիկ Հայաստանի մեջ կանգնված հիշատակարանները և համեմատական թվարկությունը գուցե նաև գերազանցեն իսկ:

Մենք աններելի կերպով մեղանչել ենք մինչև այսօր, որ մեր ունեցած ազգային գեղարվեստի և ճարտարապետության անսպառ գանձարանը չենք բացեր գիտության առջև, որպեսզի ավելի կանուխ ստանայինք քաղաքակիրթ ազգերու շարքին մեջ ստեղծագործող ազգ լինելու պատվավոր վկայականը:

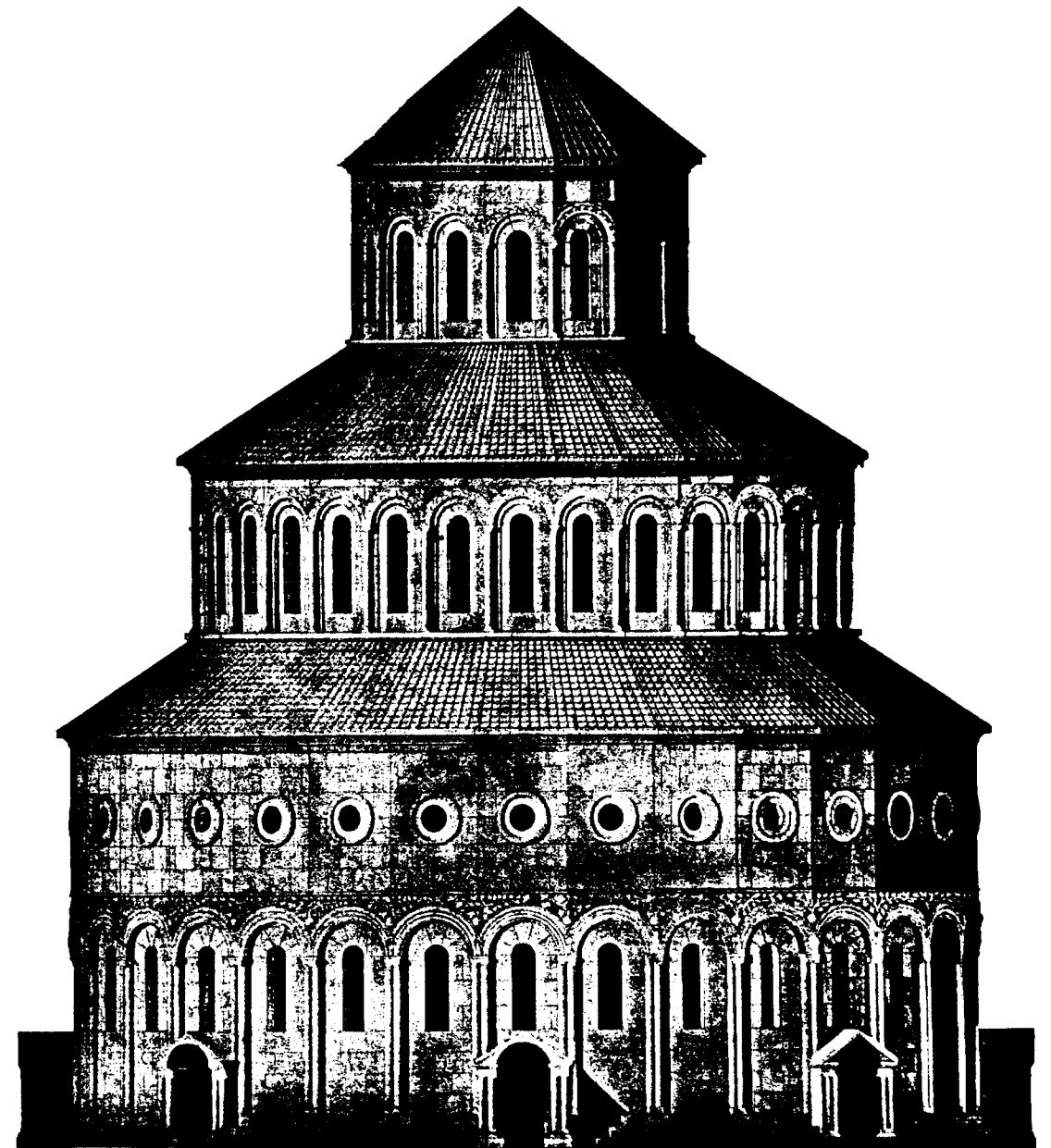

Նկ. 31. Զվարթնոցի տաճարի վերակազմության ճակատի երկրորդ ձևը ըստ Թորամանյանի կատարած կտրվածքի

Մինչև այսօր գիտությունն ինչքան որ Հայտնի եղեր է Հայ պատմական ճարտարապետության գեթ աղոտ ուրվագիծը, այն ալ նույնիսկ Եվրոպայի գիտնականներու ուսումնասիրական ձեռնարկներու թիվը քիչ է Հայ պատմական ճարտարապետության հանդեպ: Անոնք միշտ ինքնաբերաբար կամ պատահաբար անցնելով Հայաստանին, տեսնելու և հետազոտելու են, որով փոքր ինչ ընդարձակվել է Հայ արվեստի մասին գիտական աշխարհի ծանոթությունը: Իսկ վերջերս բացի մեծանուն գիտնական պր. Ն. Մառի բազմաթիվ աշխատություններն, որոնք արդյունքը, թերևս ի մոտո, մամուլի և հասարակության սեփականությունը դառնա: Սրտանց Հայ արվեստի ուսումնասիրության նվիրվող եվրոպացի գիտնականներն մեկը՝ Լ. Ստրիֆերտսկի, որ Վիեննայի համալսարանի ուսուցչականներն է, ոչ միայն առաջին անգամ Հայտարարեց, թե առանց պատմական Հայ արվեստի ուսումնասիրության արևելյան արվեստներու պատմական առեղծվածները լուծել անկարելի է, այլ և այդ ուղղությամբ ինքը երկար ճանապարհորդություններ արավ Հայաստանի մեջ: Ամենուն Հայտնի է Ստրիֆերտսկիի 1913 թվականի աշնանը կազմած գիտական արշավանքը Վիեննայի համալսարանի ծախքով, սկսյալ Շիրակեն մինչև Երասխաձոր: Այս առաջին օտար գիտնականն է, որ բազմաթիվ Հայկական հոյակապ հիշատակարաններ անձամբ տեսավ, որոնք 4-րդ դարին մինչև 13-րդ դար կանգնած էին, բայց մինչև 7-րդ դարու վերջը կանգնվածները իրենց կարգին պատկանելի թիվ մը կազմելով, ավելի պատկառանք կազդեին: Ամբողջ մեկ ամիս տևեց Ստրիֆերտսկիի ճանապարհորդությունը, որուն անձամբ կրկնաբանայի ես, թե՛ առաջնորդելու և թե՛ ցուցումներով գոհացնելու անոր հետաքրքրությունները, քանիցս ապշած ու զարմացած յուրաքանչյուր քայլափոխի վրա անդադար հանդիպելով մեկե ավելի հոյակապ շինություններու՝ կրաճար ինձ և կրսեր. «Եգիպտական աշխատանք է կատարվել այստեղ, ո՛ւր է այժմ այս ժողովուրդը»: Ի՞նչ պատասխան կարող է տալ ավելի պերճախոս քան անմահ վիպասան Վ. Hugo-ի - *Les Turcs ont passé par là* պատասխանը:

Հայաստանի հողին վրա զարհուրելի էր արաբական արշավանքի պատճառած ավերն ու աղետը: Հրաբուխի նման պայթեցավ, հրաշեկ լավայի նման տարածվեցավ ամեն կողմ այս այրող և խանձող հոսանքը: Ավելի քան 700 տարի Եվրոպա ու Ասիա չլսած տեղի տվին այս անսպասելի փոթորկի առջև, բյուզանդական և սասանական ահավոր գահերը փշրվեցան Մահմեդի կտակած եթաղաններու առջև, մեկ կողմին Վենետիկ ու Վիեննա, մյուս կողմին

մինչև Հնդկաստան հասավ հոսանքը: Հազիվ երկու դար առաջ հիասթափված Եվրոպան կամաց-կամաց սկսեց սեղմել այս աշխարհավեր հոսանքի շրջանակը:

Եվրոպան փրկվեց, բայց Ասիան դեռ ճակատադրապես մահվան հնչյունների տաղանապի մեջ կհեծն քաղաքակրթության երդվյալ թշնամի այս բարբարոս ցեղի լուծին ներքև:

Ի՞նչ կարող էր անել մի փոքրիկ Հայաստան այս գազանային ուժի առջև, բախվել, փշրվել և փոշիանալ, կամ տեղի տալ հեռատես քաղաքագիտությանը և կամ սպասել նպաստավոր ժամանակին վերականգնելու համար:

Հայ ժողովրդի ճկուն հատկության շնորհիվ էր, որ թեև 7-րդ դարին մինչև 10-րդ դար տառապեցավ և քար քարի վրա չկարողացավ դնել, այնուամենայնիվ 10-րդ դարու սկզբներին օգտվելով նպաստավոր պատահարների, անմիջապես վերածնվեց քաղաքականապես և վերածնության հետ մեկտեղ անմիջապես սկսեց շինարարական այնպիսի մեղվաջան աշխատանք, որ 10-րդ դարին մինչև 14-րդ դար անթիվ գոյություններով ծածկեց Հայաստանը, որոնք թեև դարձյալ ենթարկվեցան միևնույն ավերիչ և քանդիչ բարբարոսներու հարվածներուն, այնուամենայնիվ այդչափ ավեր ու քանդումն հետո էլ թշնամին չկարողացավ ճնշել այդ ուժեղ քաղաքակրթության և մեծ գեղարվեստի հետքերը:

Ահա այս 10-րդ դարու վերածնությունն հետո եղած հիշատակարաններն են մեծ մասամբ, որ Հայտնի են եվրոպական գիտնականներուն, որոնցմե ոմանք այս վերածնության մեջ տեսնել կարծեցին արաբական քաղաքակրթության ազդեցությունը Հայաստանի վրա, շատ անգամ նույնիսկ հակասելով ինքն իրենց: Որովհետև մեկ կողմանի խոստովանել են արաբներու քաղաքակրթության գուրկ լինելը, մյուս կողմին Հայաստանի մեջ այնքան փայլուն կերպով ծաղկող արվեստի օջախը Բաղտատի մեջ տեսնել ուզեցին:

Բաղտատը եթե ունեցեր է բանաստեղծություններու և գրականության փայլուն շրջան մը, որը ամենայն հավանականությամբ ավելի բնիկ ժողովուրդին տաղանդի արդյունքն է, քան արաբներու, այնուամենայնիվ, Հայաստանի ճարտարապետության զարգացման մեջ ազդեցություն ունենալը երբեք ընդունելի չէ:

Ճարտարապետական մեծ պատմաբաններն մեկը կրսե թե «եթե Բաղտատի մեջ արաբական ճարտարապետության հետքեր չեն մնացեր, անոր շարունակությունը պետք է Հայաստանի մեջ

փնտրել»: Շատ տարօրինակ կարծիք: Բաղտատի արվեստի արտադրությունները եթե մինչև այսօր Հայաստանի մեջ կմնան, ի՞նչ պատճառ կա, որ ավելի մեծ չափով Բաղտատի մեջ պիտի չմնային, եթե եղել են: Ավելի շուտ պետք է հավատանք, որ ջնջվելու և անհետանալու վտանգը Հայաստանին էր հատուկ, որովհետև Բաղտատը և իր շրջանը երբեք այնքան քաղաքական փոթորիկներու և կործանարար արշավանքներու չեն ենթարկված, ինչպես Հայաստանը: Բաղտատի արաբական տիրապետության ժամանակ ամենամեծ արկածը Հուլաղու խանի երկարատև պաշարումով գրավելն էր, որը երբեք ավերումի և քանդումի չենթարկեց:

Թաթարները նույնիսկ Հայաստանի մեջ թուլալատու և ներողամիտ էին Հայ գեղարվեստի զարգացման և Հայ ժողովրդի բարեկեցության, քանի դեռ մահմեդականությունը չէին ընդունած: Հայաստանը քարուքանդ լինելուն ամենամեծ պատ-

ճառներն մեկը Հայերու քրիստոնյա լինելն էր, արաբները կբանդեին, կավիրեին իբրև պղծություններ, ինչ որ քրիստոնյաներուն կպատկաներ, ինչպես եկեղեցի, տաճար, վանք ու մենաստան: Իսկ Հայ իշխանական ցեղը և հասարակ ժողովուրդը միշտ խոշտանդանաց տակ կհեծեր մահմեդականությունը չընդունելու համար:

Բնականաբար եթե մահմեդականության այդ պահանջին զոհացում տային, ոչ մի ավերում տեղի չէր ունենար: Բաղտատի և շրջակայից մեջ Հայեր գրեթե չկային և մահմեդականությունը վաղուց ծավալված էր այն տեղերը, հետևաբար պատճառքնավ չկար, որ մեծամեծ հիշատակարաններ ավերվեին ու քանդվեին, ընդհակառակը ավելի շուտ պիտի պահպանեին իբրև դավանակից ժողովուրդի կրոնական սրբություններ, որոնք ավելի երկարատև կյանք ունեին ժամանակի ընթացքին մեջ, քան քաղաքային ուրիշ շենքեր և պալատներ:

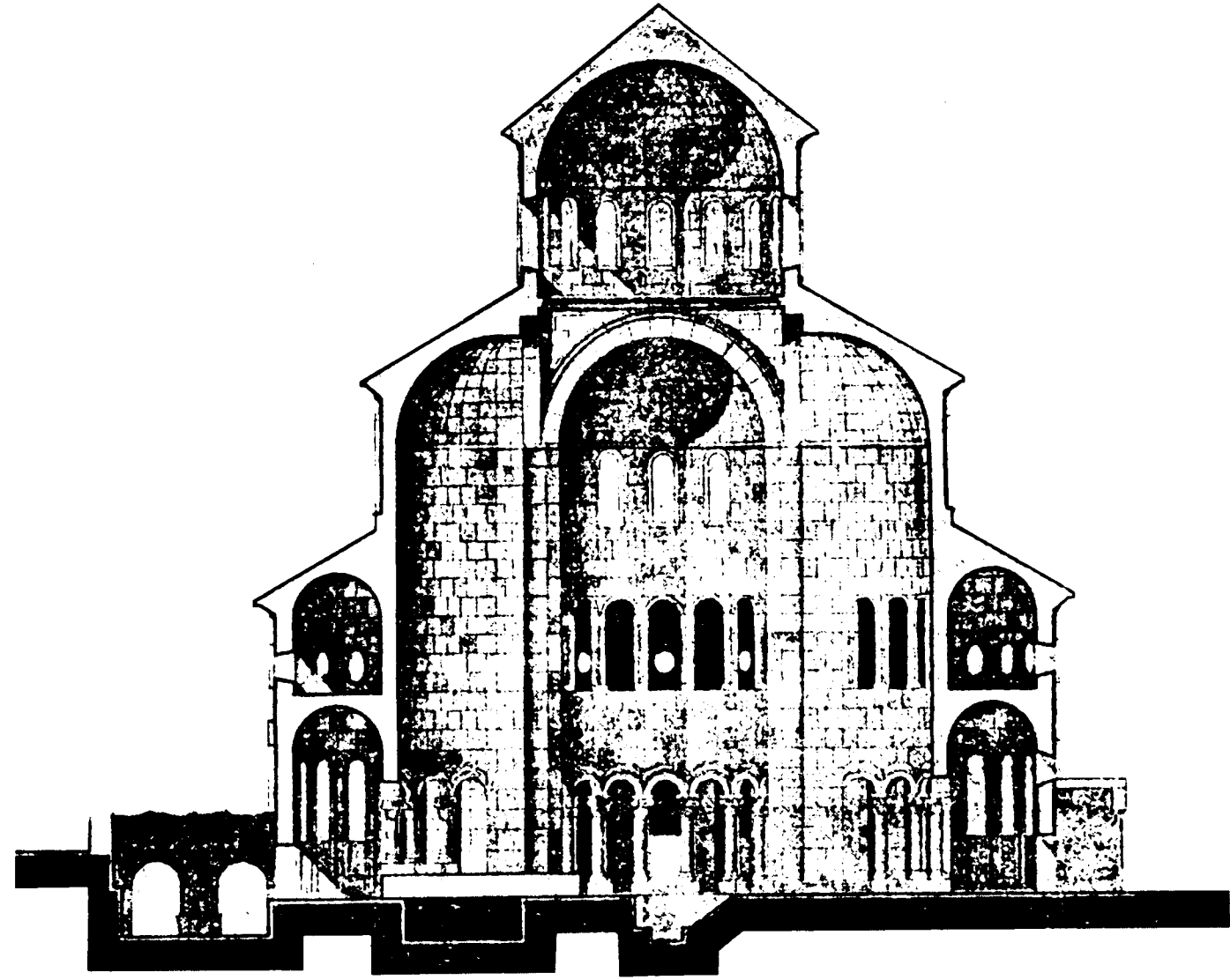

Նկ. 32. Զվարթնոցի տաճարի արևելքից արևմուտք կտրվածքը

Ես այստեղ կրկին պիտի անդրադառնամ գիտական այն մեծ վճռին, թե համայնքի արժանիքին չափը ճշտիվ որոշողը իր հետևը թողած գեղարվեստական հիշատակարաններն են, որչափ բարձր արժանիքներով օժտված են գեղարվեստական հիշատակարանները, այնքան բարձր են գանձեր կանգնողներու ստեղծագործական արժանիքը իրենց ապրած դարաշրջանին մեջ:

Շարք մը անաչառ գիտնականներ, որոնք բնավ չեն առաջնորդված քաղաքական թաքուն հաշիվներով, գրեթե միահամուռ հիացմամբ կըրվատեն Հայն ալ, հայուն ստեղծագործական հանճարն ալ:

Ինչպես կարելի է արեգակի նման ճառագայթող ճշմարտությունը քողարկելու ջանալ, քանի որ հայտնապես կանգուն են բարեբախտաբար մինչև այսօր այնպիսի մեծամեծ գեղարվեստական հիշատակարաններ, այնպիսի դարաշրջաններու մեջ իրագործված, երբ դեռ քաղաքակիրթ Եվրոպան մթուճյան մեջ կխարխափեր և արևմտյան Հին ճարտարապետության երկարատև անկումն հետո, նոր պիտի տաներ արևելքից մի նոր արվեստի վերածնության տարերքը:

Բ. ԶՎԱՐԹՆՈՅ¹

Հայաստանի ճարտարապետության պատմության ամենագեղեցիկ էջերից մեկը կկազմեն Զվարթնոց եկեղեցին, որ կանգնված է 7-րդ դարում Արարատյան դաշտի վրա էջմիածնի մոտ:

Հայոց եկեղեցական ճարտարապետության մեջ բոլորակը կամ բազմանկյունին գրեթե սկսվում է 7-րդ դարում: Ավելի առաջ քրիստոնեական ճարտարապետության սկզբնավորությունն մինչև 7-րդ դար, եկեղեցական հատակագծային ոճը խառն էր Հին Հունա-Հռոմեական սեյլաների և բազիլիքների հետևողությամբ շինվածներով: Սակայն Հայաստանի ժողովուրդը, որ իր առանձին ճաշակն ուներ, և երկարատև միօրինակություն չէր սիրում, դեռ 5-րդ դարում սկսեց շեղվել սեյլաների և բազիլիքների հետևողությամբ եկեղեցական հատակագծերից և սկսեց կառուցել առանձին ձևերով, որոնք ավելի արևելյան հատկանիշ ունեին, թեև զուգահեռաբար հատուկներ պատահում են նաև Հին ավանդույթյամբ շինվածներ, այնուամենայնիվ ընդհանուր քրիստոնեական ուղղությունն շեղվելու շրջանին, Հայաստանում սեյլաներն ու բազիլիքները և այլափոխման ենթարկվեցին, այնպես որ բազիլիքների միայն հիշողությունը մնաց:

Այժմ մեր նյութից դուրս է քննել, թե ինչ ար-

տաքին ազդեցությունների հետևանքով Հայաստանը հեռացավ արևմտյան ոճերից. այդ մասին կգրվի և առանձին ուսումնասիրություն կենթարկվի հայոց հնադարյան ճարտարապետության մեջ: Ուստի, ինչպես որ նախքան 7-րդ դարը Հայաստանը շեղումներ ունեցավ ընդհանուր քրիստոնեական ճարտարապետության ոճերից, նմանապես 7-րդ դարից սկսած ընդգրկեց նաև բոլորակ կամ բազմանկյունի շինությունն ոճը:

Բոլորակ հատակագիծ ունեցող եկեղեցական շենքերից գրեթե առաջինն է Զվարթնոց եկեղեցին, որը կանգնել տվեց հայոց պատմության մեջ մեծ շինարարի համբավ ունեցող Ներսես 3-րդ կաթողիկոսը: Հայաստանի հողի վրա այս չնաչխարհիկ հիշատակարանը ոչ միայն շինարարական տեսակետով մեծ տեղ պիտի բռնի արվեստի պատմության մեջ, այլ և գեղարվեստի տեսակետով ևս նշանավոր է թե՛ իր կանգնման և թե՛ հետագա դարերու ճարտարապետության պատմության մեջ: Իր արտաքին տեսքին մեջ եռահարկ երևույթը գրեթե եզակի է եկեղեցական ճարտարապետության մեջ, որ ակնահաս լինելուց զատ, շինարարական տեսակետով ևս խիստ մեծածախ և առանձին թուխքներ են հարկավոր շինության ակներև դժվարություններին հաղթելու համար:

Տարակույս չկա, որ շինարարական տեսակետով այս լուրջ դժվարություններն են պատճառը, որ դարերի ընթացքում հազիվ հետևողներ և իր գործը կրկնողներ ունեցեր է Զվարթնոցի ճարտարապետը: Առայժմ բովանդակ արվեստի պատմության մեջ նույն ոճը չկրկնվելն զատ, միայն 10 – 12 դարերի մեջտեղ Հայաստանում շինվել են նույնօրինակ ճարտարապետությամբ Անիում և Բանայում, եթե չհաշվենք Հովվի եկեղեցին՝ Անիի պարսպից դուրս, որ թեև փոքր, բայց ունի իր մեջ թե՛ գեղարվեստական և թե՛ շինարարական ամեն արժանավորություններ:

Զվարթնոցի շինարարական օրենքները անշուշտ տեղական են, որովհետև նախքան Զվարթնոց կառուցվող մեծ թվով նշանավոր հուշարձաններ անվիճելի կերպով ցույց կուտան, որ տեղական ժողովուրդը միանգամայն զարգացած էր շինարարական արվեստի մեջ: Իսկ զարդարանքների ոճերից երևում է, որ արտաքին ներգործություններ եղել են հայոց 7-րդ դարում ճարտարապետությամբ կանգնվող Զվարթնոցի գեղարվեստական մասին վրա: Հունա-հռոմեական և սիրիական ոճերի մասնակի ներգործությունը ակներև է Զվարթնոցի մեջ. անշուշտ ճաշակի այս նորությունը Հայաստան բերողը ինքը Ներսես Շինողն է, որուն կյանքը նախքան կաթողիկոսանալը, անցել է Կ. Պոլսում և կամ

¹ Հանված է ցուցակից, անտիպ է:

բյուզանդական երկրներում, զինվորականի կարևոր պաշտոնում: Հայտնի բան է, որ ինքը իբրև բարձրագույն կրթություն ստացած մարդ և արևմտյան ճաշակի կատարյալ զարգացումով, երբ կաթողիկոսական գահը բարձրացավ, ուզեց անպատճառ նաև իր ճաշակի կնիքը դնել հայոց ճարտարապետության վրա. թե որչափ հաջողվեց իրեն այս մտածողությունը, այդ կտեսնենք հետագային իր ամբողջ գործը ուսումնասիրելիս:

Զվարթնոցի շինության առանձին թվական չկա, սակայն, այդ շինությունը, Ներսեսի կաթողիկոսության գահակալության հետ կապ ունի, ուստի Զվարթնոցի հիմնարկության թվականը ճշտիվ գիտենալու համար, պետք է պարզ լինի Ներսեսի գահակալության թվականը, որը պատմագրական բանաստեղծներ և քննադատներ գանազան թվականներ են մատնանշում՝ 640–642-ը: Բայց ես հավանական տվյալների վրա հենվելով, համարում եմ 644 թվականը և ըստ այնմ հիմնում եմ իմ կարծիքս Զվարթնոցի հիմնարկության և վերջավորության մասին:

Որովհետև հարկ չեմ տեսնում իմ ամբողջ ուսումնասիրությունս մանրամասնաբար կրկնել, ուստի առայժմ իմ տեսությունս և հետազոտությանս խտացած արդյունքները կտամ այստեղ Զվարթնոցի հիմնարկության և վերջավորության մասին:

Եթե 641-ին Ներսես 3-րդ կաթողիկոսը եղած էր և ըստ պատմագրաց տեղեկության նախապես զբաղված էր արաբներու կոտորածների պատճառով բազմաթիվ դիակներ դաշտերից, գյուղերից և քաղաքներից հավաքելու և այդ դիակների ամփոփման վայրերի վրա դամբարաններ շինելով, որպիսիքն են Դվինի ս. Սարգիսը և Խոր Վիրապը, ուստի հազիվ թե հիմնարկված լինի Զվարթնոց եկեղեցին 643 թվականին: Ուրեմն ամենահավանական թվականն է Զվարթնոցի հիմնարկության 644 թվականը: Եվ որովհետև 651 թվականին Կոստանդ կայսրը Հայաստանը պատժելու համար եկած էր Հայաստան և Ներսես կաթողիկոսի խնդրանքը հաշտվեցավ և մնաց Հայաստանում. այդ միջոցին ըստ Մովսես Կաղանկատվացիի հրավիրվեցավ Զվարթնոցի օժման հանդեսին, որուն ծախքը ևս Կոստանդ կայսրը տված էր յուր հայրագիր Ներսեսին՝ ըստ նույն պատմագրի: Հետևաբար, քանի որ 651 թվականին եկեղեցին այդչափ շինված էր, որ օժման հանդես կարելի էր կատարել, ուստի մեկ խոսքով վերջացած էր գրեթե եկեղեցու շինությունը, ուրեմն սկսած իր հիմնարկության 644 թվականից մինչև 651 թվականը, եկեղեցիի վերջավորությունը տևած է ութը տարի, այսչափ տարին ևս հազիվ բավական է Զվարթնոցի նման մի շենք

կանգնեցնելուն: Թե որչափ գեղարվեստական և հափշտակիչ երևույթ ուներ այս շենքը, կարելի է չափել պատմագրի հետևյալ հայտարարությունից. «Կոստանդ կայսրը հավերժ հիացած հրամայեց ճարտարապետին իր հետ գնալ Պոլիս և նույնը շինել իր պալատի մոտ»: Սակայն ճարտարապետը ճանապարհին հիվանդացավ և մեռավ:

Ներսես կաթողիկոսը հեռացավ Հայաստանից և իր տեղը թողեց Անաստաս Ակոռեցիին, եկեղեցու մնացած մասերը և շրջակա շինությունների գործը շարունակելու համար: Որովհետև ուղիղ վեց տարի հետո վերադարձավ Ներսես 3-րդ, այսինքն որ 651 թվից մինչև նրա վերադարձը դեռ վերջացած չէր ամբողջությամբ և կամ Անաստաս Ակոռեցին չէր կարողացած Ներսեսի նման արագությամբ առաջ տանել գործը: Ուստի եկավ մնացած գործերն ալ անձամբ շարունակեց, որոնք ըստ Հովհաննես կաթողիկոսի շրջակա բնակարանները և եկեղեցու շրջապատի պարիսպներն էին:

Շենքերի համար բոլորակ ձևը նորություն չէր, նախաքրիստոնեական շրջանում իր նախորդներն ունեցել էր թե՛ հունա-հռոմեական երկրներում, թե՛ Ասորա-Քաղդեայում: Քրիստոնեական շրջանում եկեղեցիի համար նորություն էր բոլորակ ձևը Հայաստանում, որ առաջին անգամ իրականացավ Ներսես 3-րդի ձեռքով Զվարթնոցի շինությամբ:

Զվարթնոցը Հայաստանի տնտեսական և քաղաքական վիճակին հետ համեմատելով, փոքր շենք չէր. առնվազն 35 մետր տրամագիծ ուներ, ուստի այսքան մի փոքր երկրի համար, իրոք մի մեծագործություն էր 35 մետր տրամագծով եռահարկ մի շինություն կանգնել: Շենքի արտաքին պատը, որ 95 մմ. թանձրություն ուներ, ներքուստ ամբողջովին բոլորակ էր, զարդարված որմնասյուներով և որմնասյուները միացնող կիսաբոլորակ կամ եռանկյունի պսակներով:

Իսկ արտաքուստ թեթևակի անկյունավոր էր 32 ճակատների բաժանված և յուրաքանչյուր ճակատի մեջտեղ, անկյունների վրա, կային հոյակապ զույգ որմնասյուներ միմյանց կապված և յուրաքանչյուր որմնասյան մեջտեղ նույն, խաղողի ընտիր քանդակներով զարդարված: Չափազանց ճոխ քանդակազարդ մի պսակ շրջապատում է շենքի երեք հարկերը, շենքի հատակը ուներ երեք աստիճաններ: Բացի շենքի երեք աստիճաններից, շենքը շրջապատված էր մի պլատֆորմով, որը հատակված էր մեծամեծ սալերով և այս մասը շուրջանակի բարձրացած էր ընդհանուր գետնից: Գետնից մինչև պլատֆորմը բարձրանալու համար 7–8 աստիճաններով շրջապատված էր:

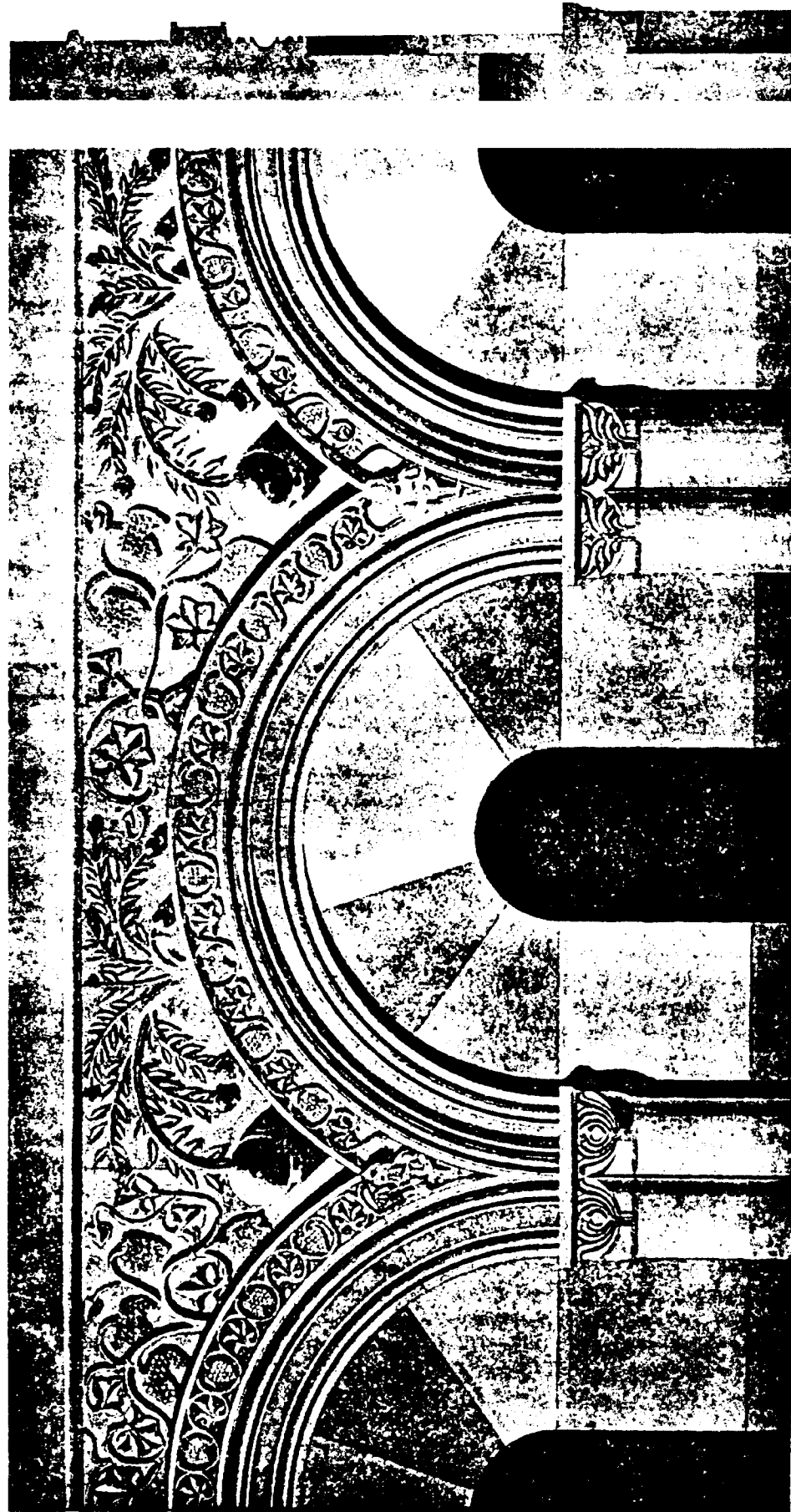

Նկ. 33. Զվարթնոցի առաջին հարկարձանի քանդակազարդ գոտի (ըստ Քորյանյանի նախագծի վերակազմեց ճարտ. Լ. Գասպարյան)

Տաճարի հարավային և մեծ մասամբ արևելյան կողմը, 20-25 մետր հեռավորության վրա, շրջապատված էր մասնավոր շենքերով և այս շենքերը բաժանվում էին երեք մասի, արևմտյան կողմը ամբողջովին պատկանում էր կաթոլիկոսին, որոնց մեջ էր մեծ ընդունելության դահլիճը, որուն տաճար անուն են տալիս պատմագիրները: Հարավային կողման երկրորդ և միջին մասը ամբողջությամբ պատկանում էր Համայն միաբանության, իսկ երրորդ, դեպի արևելք եղած մասը, պատկանում էր ուրիշ զանազան կարիքների համար:



Նկ. 34. Զվարթնոցի տաճարի առաջին հարկարձանի քանդակազարդ գոտու բեկոր

Կար նաև Հնագույն խորան, որ մնացորդն էր մի Հնագույն եկեղեցիի, որ գոյություն ուներ նախքան 7-րդ դարը: Այս եկեղեցին որևէ արկածով փլած և կամ Զվարթնոցի շինության առթիվ քանդված էր. միայն, իբրև նախկին սրբավայր, թերևս արևելյան խորանը պահած էին:

4. ԶՎԱՐԹՆՈՑ¹

Հայ Հնագիտության համար վերին աստիճանի հետաքրքրական Զվարթնոց եկեղեցվո ավերակները բացվել են ի վեր, ամեն դասակարգի մարդկանց մեջ քննության առարկա է դարձած, թե ինչո՞ւ համար Ներսես Գ. այդ հոյակապ եկեղեցին և կաթողիկոսական աթոռը Վաղարշապատից հեռու ամայության մեջ շինեց. ի նկատի ունենալով, որ այն ժամանակ կաթողիկոսական եկեղեցին և կաթողիկոսարանը գրեթե համահավասար էր մի արքունիքի և պետք էր որ շին քաղաքի մեջ լիներ, ոչ թե վանքի կամ անապատի մը նման մարդկանց բնակութենեն միանգամայն հեռու:

¹ Այս հոդվածը հավանաբար գրված է 1930 թվին «Հին Վաղարշապատի սիստեմատիկ պեղումների» անհրաժեշտության առթիվ: Այդ պեղումները տեղի ունեցան 1931 թվականին: Կազմող

Այս արդարացի հարցին պատասխանելու համար հարկավոր է որոշ չափով ծանոթանալ 5-րդ են մինչև 7-րդ դար Արարատյան դաշտին վրա տեղի ունեցած քաղաքական անցքերուն և հետո ալ էսպես ճանչնալ Ներսես Շինողի անձնական նկարագիրը: Բայց այս մասին վրա մանրամասն ծանոթանալ այստեղ չենք կարող, այլ պիտի ուրվագծենք մի քանի բնորոշ կետեր, որոնց վրա հիմնված լինի ընդհանուրին հետաքրքրող պատասխանը:

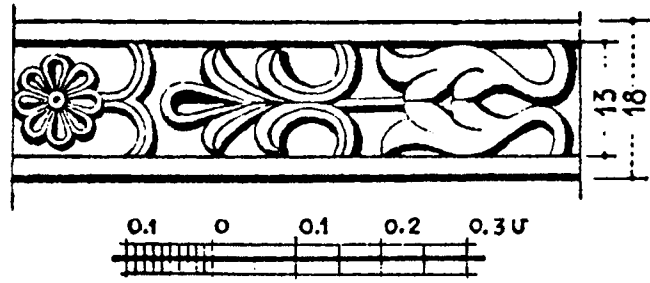

Նկ. 35. Զվարթնոցի տաճարի մուտքի Փրոնտոնի քանդակներից

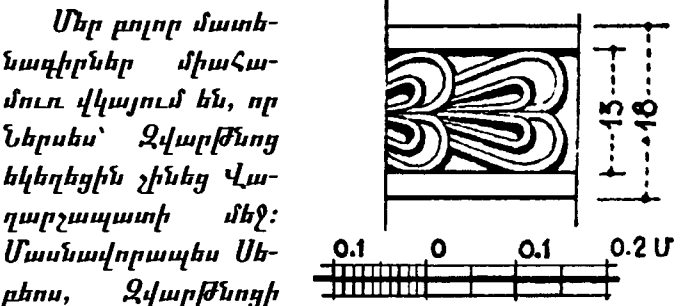

Նկ. 36. Զվարթնոցի տաճարի մուտքի Փրոնտոնի քանդակներից

Մեր բոլոր մատենագիրներ միահամուռ վկայում են, որ Ներսես՝ Զվարթնոց եկեղեցին շինեց Վաղարշապատի մեջ: Մասնավորապես Սեբեոս, Զվարթնոցի շինության ժամանակակից պատմագիրը, ավելի պարզ կերպով ասում է, որ «Արկ ի միտս իր կաթողիկոսն հայոց Ներսէս շինել իր բնակութիւն մերձ առ սուրբ եկեղեցեացն, որ ի Վաղարշապատ քաղաքին, ի վերայ ճանապարհին յորում ասեն ընդ առաջ եղև Տրդատ սրբոյն Գրիգորի»:

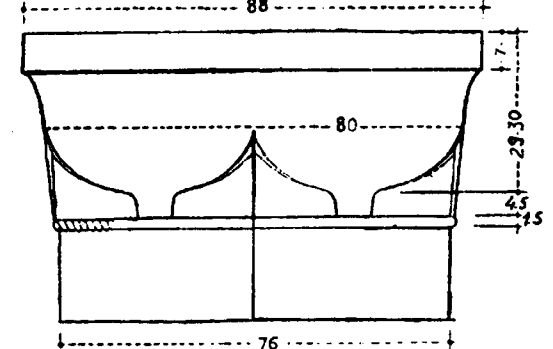

Նկ. 37. Զվարթնոցի տաճարի արտաքին զույգ որմնասյուների խոյակի չափերը

Ուրեմն ժամանակակից պատմագրի «ի Վաղարշապատ քաղաքին» խոսքին պարզ կհետևի, որ Զվարթնոց եկեղեցին կանգնվեցավ բուն իսկ Վաղարշապատի մեջ և ոչ թե Վաղարշապատից դուրս: «Մերձ առ սուրբ եկեղեցեացն» խոսքով ակնարկում է Զվարթնոցի եկեղեցիին առաջ շինված մեծ բազիլիք, որուն սյուներն են մնացել այժմ:

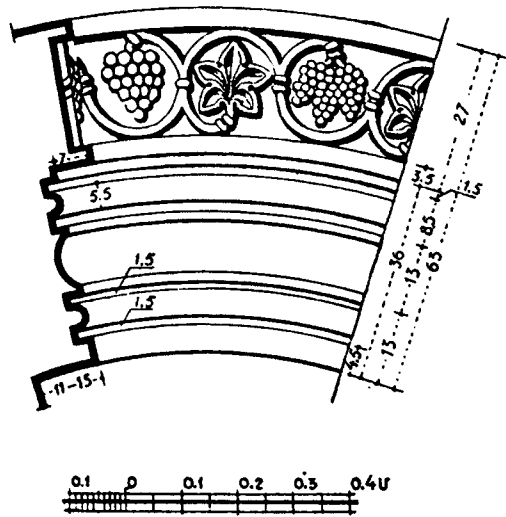

Նկ. 38. Զվարթնոցի տաճարի առաջին Հարկաբաժնի որմնասյուների գլխի մուլյուրներ

Թովմա Արծրունի 10-րդ դարուն Զվարթնոցի շինություն տեղը ճանաչում է Նոր Քաղաք անունով, փոխանակ Վաղարշապատի, և խոսելով Դավիթի երկրաշարժի մասին գրում է. «Երանելի հայրապետն տէր Գէորգ..... թողեալ գրնակելն ի Դովինն՝ եկեալ բնակեցաւ ի Նոր Քաղաքին ի մեծ եկեղեցտջն որ յանուն սրբոյն Գրիգորի շինեալ էր երանելոյ տեանն Ներսիսի երկրորդի (իմա՛ երրորդի) հայոց կաթողիկոսի»: (Ս. Պետերբուրգ, 1887, էջ 231):

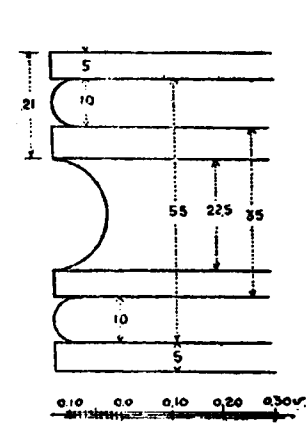

Նկ. 39. Զվարթնոցի տաճարի գմբեթի օղակը ներսից

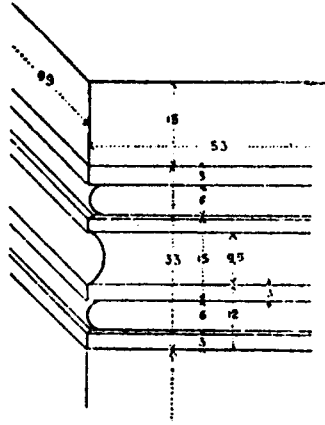

Նկ. 40. Զվարթնոցի տաճարի Հյուսիս-արևելյան մուլյթի ստորին անկյան մուլյուրները

Այս անուններու տարբերությունը ոչ մի շփոթություն տեղի չի կարող տալ, երբ նկատի ունենանք, որ դեռ Հինգերորդ դարուն, Վաղարշապատ և Նոր Քաղաք միևնույնն էին և այդ ավանդական Հին անունն է, որ հասել է մինչև Թովմա Արծրունին:

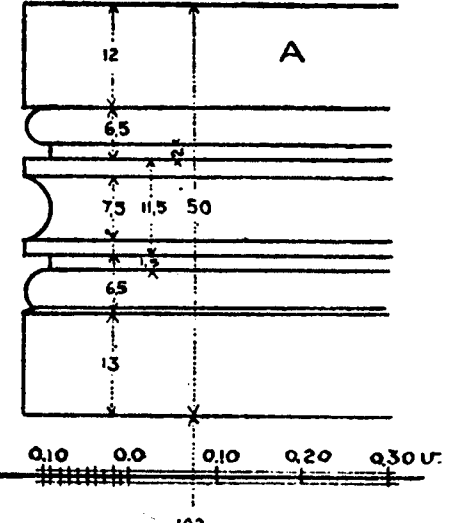

Նկ. 41. Զվարթնոցի Հարավ-արևելյան մուլյթի ստորին մուլյուրները (գետնեն 102 սմ բարձր)

Այս մասին Ղազար Փարպեցին կարծեք Հատկապես շփոթության տեղի չտալու համար միշտ շեշտում է երկու անուններու նույնությունը մի քանի անգամներ իր Պատմության ընթացքում, ինչպես օրինակ՝ ս. Մեսրոպի մահվան առիթով խոսելիս ասում է «Յետ վեց ամսոյ կատարման նորին տարտյ հանգստեան սրբոյն Սահակայ վախճանեցաւ երանելին Մաշտոց ի Վաղարշապատ քաղաքի, զոր և Նոր Քաղաք անուանեն»: (Ղազար Փարպ., Տիգրիս, 1904, էջ 38: Տես նաև նույն, էջ 176, 186 և այլն):

Կասկած չի կարող լինել, որ Ղազար Փարպեցու Նոր Քաղաքը օտար պատմիչներու Կայնոպոլիսն է, ուր հույներու գործ էին պահում, ինչպես կվկայե նաև այժմ էջմիածին գտնված հուներեն արձանագրությունը:

Այժմ կարող ենք հարցնել թե բազմադարյան այնքան մեծ անցյալ ունեցող քաղաքի տեղը ներկա Վաղարշապատին տեղին վրա՞ է, թե՞ մի ուրիշ տեղ:

Այս առիթով հնագետներ և պատմագիրներ շատ են խոսել և թեր ու դեմ կարծիքներ հայտնել առանց որոշ եզրակացություն հասնելու, և իզուր են փնտրել այժմյան Վաղարշապատի մեջ, երբ և իցե մի Հին քաղաք եղած լինելուն ապացույցներ: Վաղարշապատի մեջ և անմիջական շուրջը միշտ տներ շինվելիս և բազմատեսակ մշակույթի աշխա-

տանքներ կատարելիս, գրեթե բնավ չէ լաված Հին քաղաքի մը գոյությունը հաստատող քար, պատ կամ մի շինության բեկոր, բացառությամբ մի լատիններեն արձանագրության, որը դուրս է եկել ճեմարանի արտաքին պարսպի հիմերը փորելիս և հաստատված է, որ այդ քարն ալ ուրիշ տեղից բերված էր այդտեղ:

Հոփսիսի մեջ վանքից սկսած դեպի արևմուտք և հարավ, ներկա Վաղարշապատն ալ մեջ առնելով, պարզ աչքով իսկ կտեսնվի որ այդ ընդարձակ տարածության վրա բացի վարուցանքի ուրիշ ոչ մի աշխատանք չէ այլափոխած հողի հարթածավալ մակերևույթը:

Ուրեմն մնում է մեզ դիմել Սեբեոսի մատնաշած տեղին և Զվարթնոցի շուրջը փնտրել Վաղարշապատի կամ Նոր Քաղաքի (Կայնոպոլիսի) իսկական տեղը, ուր հաճախ գտնվել են դրական ապացույցներ այնտեղ ընդարձակ տարածությամբ քաղաքատեղի մը գտնվելուն:

Եթե բոլորովին չհամոզվինք տեսնելով Զվարթնոցի շուրջը ընդարձակ տարածության վրա որոշ սահմանի մեջ անհավասար չափով բլուրներն ու թուփերը, որոնք պատմահնագիտական մեծամեծ գանձերու պահարան լինելուն մեծ հավաստիք կներկայացնեն, թվինք մի քանի իրական ապացույցներ, որոնք վերջին մի քանի տարվան մեջ երևցել են:

1. Այժմ [Պետական Պատմական] թանգարանում գտնվող հուներեն արձանագրությունը, որ Զվարթնոցից մեկ կիլոմետր դեպի արևմուտք դուրս է եկած Զանգուի առուն փորելիս:

2. Խաչիկ Զվարթնոցի¹ և Ե. Լալայանի ընկերակցությամբ, Զվարթնոցից մեկ կամ մեկ ու կես կիլոմետր հեռավորության մի քանի բլուրներու վրա կատարած փորձնական պեղումները, որոնք դրական արդյունք տվին, դուրս բերելով հեթանոսական շրջանի առարկաներ:

3. 1904 թվականին ժանդարտից կոտորվող անասնոց դիակները թաղելու համար Հոփսիսի վանքի առջևից դեպի Վարմազիար տանող ճանապարհի կողքին փորված փոսերից մեկուն մեջ երևաց մի մեծ պարսպամաս, որուն արտաքին բուրգը ներկա Վաղարշապատի կողմն էր, ինչ որ ապացույց էր հակառակ կողմին վրա քաղաքի մը գոյության: Այն ժամանակ ես լուր տվի Խաչիկ Զվարթնոցին և Մեսրոպ վարդապետին² (այժմ

¹ Այսպես էր իրեն անվանում Զվարթնոցը պեղող Խաչիկ վարդապետ Դադյանը: Կազմող
² Մեսրոպ Տեր Մովսեսյանն է: Կազմող

Կալսկոպոս), որոնք ակնատես լինելուց հետո ոչ մի միջոց ձեռք չառին այդ պարսպի հետքը չկորցնելու համար, որն ընդմիշտ կրկին ծածկվեց հողի տակ: Մեսրոպ վարդ. այն ժամանակ բավականացավ «Ազգ. Հանդեսին» մեջ մի հակիրճ ծանոթությունով:

4. Այս տարի վերոհիշյալ պարսպը վերստին բաց անելու փորձ արվեց, սակայն միջոցներն այնքան քիչ էին, որ պեղումները նպատակին չհասած դադար տրվեց: Սակայն պարսպի փոխարեն 4 արշին խորության վրա դուրս եկավ մի հեթանոսական գերեզման, որը դարձյալ ծածկվեց առանց գերեզմանը բաց անելու:

Այս բոլոր պատահական գյուտերը միացած Զվարթնոցի և պատմագրական վիկայություններու հետ, կարծեմ բավական են հաստատելու, որ Հին Վաղարշապատը, կամ Նոր Քաղաքը (Կայնոպոլիս) ծածկված է Զվարթնոցը շրջապատող մեծ ու փոքր բլուրներու ներքև և փորձնական պեղումներն անհետաձգելի պետք է լինին հայկական Պոմպեյ մը հայտնաբերելու համար:

Այս հակիրճ տեսությունից հետո, կարծեմ կարելի կլինի բացատրել պատճառը, թե ինչո՞ւ Ներսեսը հատկապես այս տեղը ընտրեց իբր կաթողիկոսական աթոռ և կանգնեց Զվարթնոցի նման հոյակապ մի եկեղեցի:

Ներսեսի մասին ժամանակակից պատմագիրներ ավանդում են, որ սնված ու կրթված էր բյուզանդական արքունիքում, հասած էր զինվորական բարձր աստիճանի և զինվորական կարգով շատ տեղեր ման եկած էր Բյուզանդական կայսրության սահմաններում:

Ահա այսպիսի բարձր արժանիքներով օժտված մի մարդ, հանկարծ կաթողիկոսանում է Հայաստանում այնպիսի ժամանակ, երբ արաբական արշավանքը սկսել էր քանդել ու ավերել Հայաստանը:

Իր կաթողիկոսության առաջին տարին իսկ Դավիթը քարուքանդ եղավ արաբներու ձեռքով և բազմահազար մարդկանց կոտորածից հետո, երեսուն և հինգ հազար հոգի գերի տարվեցան: (Սեբեոս, էջ 176: Ղևնդ, էջ 10-11):

Ահա այս պարագային էր, որ ցայտուն կերպով երևան կուգա Ներսեսի Հզոր նկարագիրը և ձեռնբեց ոգին, որ առանց լքելու և հուսահատելու այս մեծ աղետին հանդեպ, ոչ միայն միջոցներ ձեռք առավ վշտահար ժողովրդին սփոփելու, այլ և ձեռնարկեց շատ մը շինարարական աշխատանքներու, ի միջի այլոց Զվարթնոցի և կաթողիկոսական տան կառուցման՝ Նոր Քաղաքի մեջ, ինչպես կըմտորոշե պատմագիրը «ոչ ածեալ զմտաւ զկրթական ար-

շաւանս Հինիցն թշնամեաց, գեղեցիկ իմն մոլու-
թեամբ դնե ապա Հիմն մեծ և Հրաշալի բազմապայ-
ծառ յարկի տանն Աստուծոյ»:

Ներսեսի նման բարձր կրթութիւն ունեցող մի
մարդ, որուն քաղաքացիական առավելութիւննե-
րը կրօնականն շատ ավելի գերակշիռ լինելը ան-
վիճելի է, մի՞թե կարող էր գալ Վաղարշապատի
ամայի տեղերում բնակութիւն հաստատել, առանց
մի խոշոր ծրագիր կամ մի մեծ նպատակ ունենա-
լու: Իհարկե ոչ:

Մոտ երկու դար էր, որ Հին Վաղարշապատը
անշքացել էր և համարյա հավասարվել էր մի գյու-
ղի (այստեղ ս. Գրիգոր անուն գյուղ կար ըստ Կա-
ղանկատվացու): Ներսեսի օրով Դվինն ալ ավերակ
դարձավ. շատ բնական էր, որ Ներսես չէր կարող
հոգեպես և ֆիզիկապես ապրել Հայաստանի ավե-
րակներու մեջ, անկասկած անոր մտքին մեջ ծագեց
մի հանդուգն խորհուրդ, որով պիտի անմահանար
դարուց ի դարս և արդյունքը պիտի լիներ իրապես
իր արժանավորութիւններու համապատասխան, և
այդ խորհուրդը կամ ծրագիրն է՝ վերականգնել եր-
կու հարյուր տարիե ի վեր ավերված Վաղարշապա-
տը և կամ Նոր Քաղաքը:

Հովհաննես կաթողիկոսի մեկ համառոտ ակ-
նարկը կհաստատե այս ենթադրութիւնը, որ եկե-
ղեցին, կաթողիկոսարանը և շրջապատող պարիսպ-
ները ավարտելեն հետո, «այլև կարգեալ կացուցա-
ներ ի նմա ամբոխութիւնս երդամարդաց ըստ
պայմանի քաղաքականաց, և ածեալ ջուր ի Քա-
սաղ գետոյ, զամենայն աազախիտ առապար
դաշտավայրն ի գործ արկաներ, տնկեր՝ այգիս և
բուրաստանս ծաղկոցաց»:²

Անշուշտ Ներսես պիտի հասներ իր նպատա-
կին, եթե քաղաքական մշտական փոթորիկներ,
ներքին կռիւմներ և կամավոր աքսորը անոր թոհչք-
ներուն արգելք չլինեին, այնուամենայնիվ իր ժա-
մանակին «Շինող» մականունը ստացավ:

Դվինի երկրաշարժից հետո, Գևորգ կաթողի-
կոսին Չվարթնոց գալը ցույց կուտա, որ որոշ չա-
փով շենացած էր Չվարթնոցի շուրջը և թերևս
թովմա Արծրունի այս նոր Ներսեսաշեն քաղաքը
կակնարկե «ի Նոր Քաղաքին» ըսելով: Արդ հա-
ռաջիկա պեղումները պիտի հաստատեն ոչ միայն
հիները, այլ և Ներսեսի օրով կատարված գործերը:
Ուստի այժմ պետք է միանգամայն անձեռնմխելի
պահպան Չվարթնոցի շուրջը բոլոր հնագիտական
տարածութիւնը հօգուտ պատմագրութեան և պե-

ղումներու, այլ և փորձնական պեղումները պետք է
սկսվին նույնիսկ պարիսպներեն, որոնց ուղղու-
թիւնը և սահմանը բավականին որոշ են:

* * *

1. Արծաթեխոյակ³ չորս անջատ սյուներու տակի
բարձրութիւնը նորոգվել է և եզերքներն լայնա-
ցուցել են՝ հավանականաբար ճնշում նկատելով:

2. Այժմյան երեցած գզրոցը չի կարող Ներսես
Շինողին պատկանել, որովհետև սա շինված է հետ-
նագույն շինված բեմին վրա, այն ալ, Հին սեղանին
սահմանն շատ դուրս՝ բեմին կարնիզին եզերքին
հավասար: Ներսեսի շինածն ալ ունե՞ր թե ոչ, հարց
է: Գզրոցի միաժամանակ շինված լինելուն վկայու-
թիւնը տվողը Հովհաննես կաթողիկոսն է, որ եր-
կու դար հետո է: Գուցե բեմի ընդարձակումը
Հովհ. կաթողիկոսն առաջ էր եղած, և ինքը ժա-
մանակին կամ նորոգութեան անտեղյակ, կարծել է,
որ նույնիսկ Ներսեսի շինածն է. այնուամենայնիվ
հարց կմնար գիտենալու, թե ե՞րբ է ընդարձակված
բեմը, բեմի ընդարձակումն առաջ գզրոց կա՞ր թե
ոչ: Որո՞ւ կվերաբերի գզրոցի ծրագիրը, եթե Ներ-
սեսի շինածը չուներ գզրոց, կամ ի՞նչ ապացույց
կա Ներսեսի շինած լինելուն:

3. Հետաքրքրական է փնտրել պատճառները
մկրտութեան ավազանը եկեղեցիի կենտրոնին վրա
փոս շինվելուն և գտնել ժամանակը, մկրտութիւնը
եկեղեցիի մեջ կատարելու սովորութեան սկիզբը:
Բաղդատել նաև մյուս եկեղեցիներու մկրտարան-
ներուն հետ, ի նկատի առնելով ժողովոց կանոննե-
րը, արդյո՞ք այս ձևը օտար չէ՞ր և կապ չունե՞ր
Ներսեսի քաղկեդոնիկութեան հետ: Հավանաբար
փակվեցավ այս ավազանը, բեմի ընդարձակման
ժամանակ և տեղը շինվեցավ խաչաձև քարե ավա-
զանը, եթե հնար լինի գտնել ժամանակը և փոփո-
խութեան պատճառները թե՛ բեմին և թե՛ ավազա-
նին:

4. Վերնահարկ սրահի սանդղակներուն տեղը
ըստ ամենայնի գտնելու ջանալ: Պետք է գտնել նաև
մույթերու մեջ եղած սենյակներու դռների տեղը:
Սանդղակներու տեսակետով ի նկատի ունենալ Քա-
սախի եկեղեցիին սանդղղը, նմանապես Հովվի
եկեղեցիին համար ալ միևնույն հետազոտութիւնը
անհրաժեշտ է, քանի որ վերջինս մանրանկարն է
Չվարթնոցին:

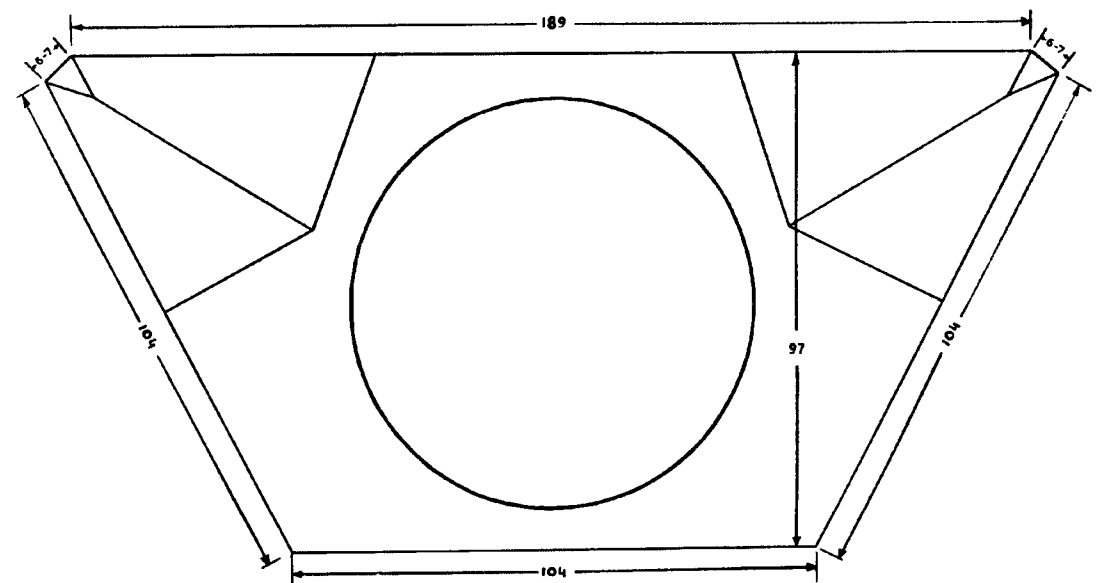
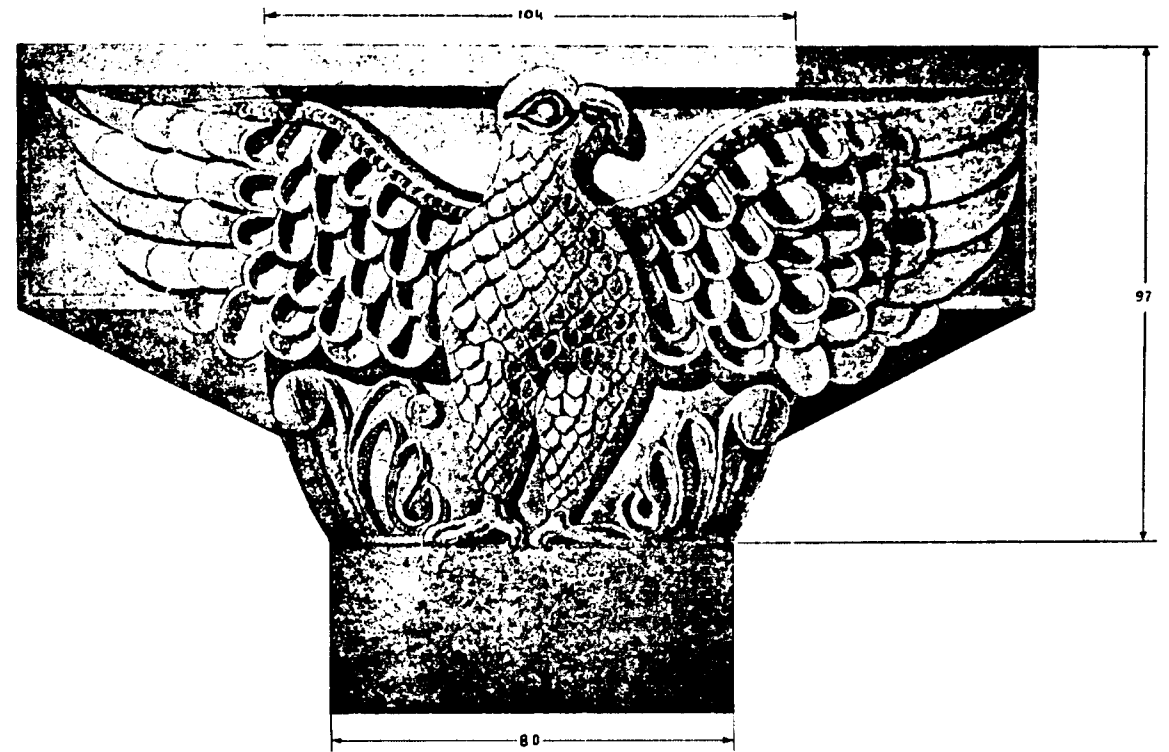

Նկ. 42. Չվարթնոցի տաճարի ներքին արծաթեխոյակի ճակատը և մակարդակը

¹ Թովհաննու կաթողիկոսի Դրասխանակերտեցւոյ Պատմու-
թիւն Հայոց. Թիֆլիս, 1912, էջ 83:

² Թովհաննու կաթողիկոսի Դրասխանակերտեցւոյ Պատմու-
թիւն Հայոց, Թիֆլիս, 1912 թ., էջ 88:

³ Այս փոքրիկ հատվածը թորամայանը գրել է Չվարթնոցի
մոնոգրաֆիայի համար իբրև դիտողութիւններ և հարցեր,
որ և տպագրում ենք համարյա անփոփոխ կերպով:

Կազմող

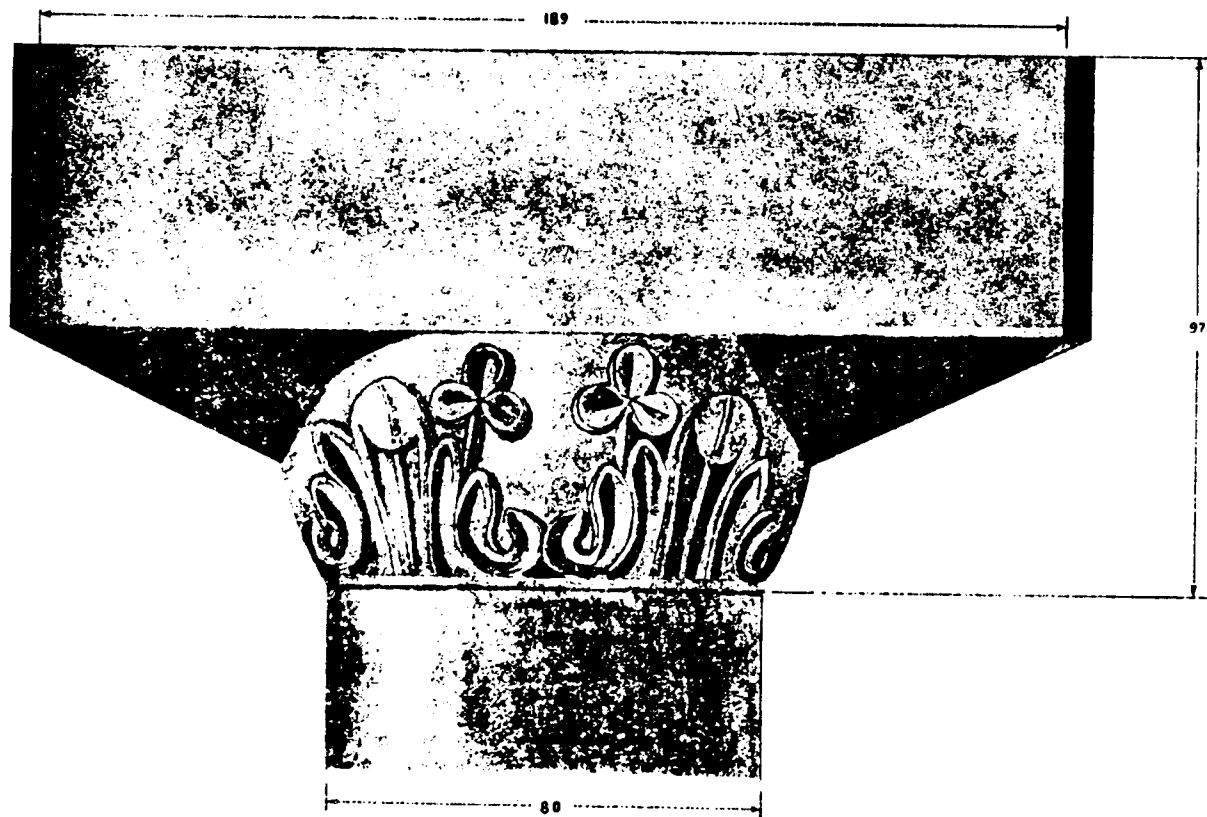

Նկ. 43. Զվարթնոցի տաճարի ներքին արձվանիչ խոյակը կողքից և Հետևից

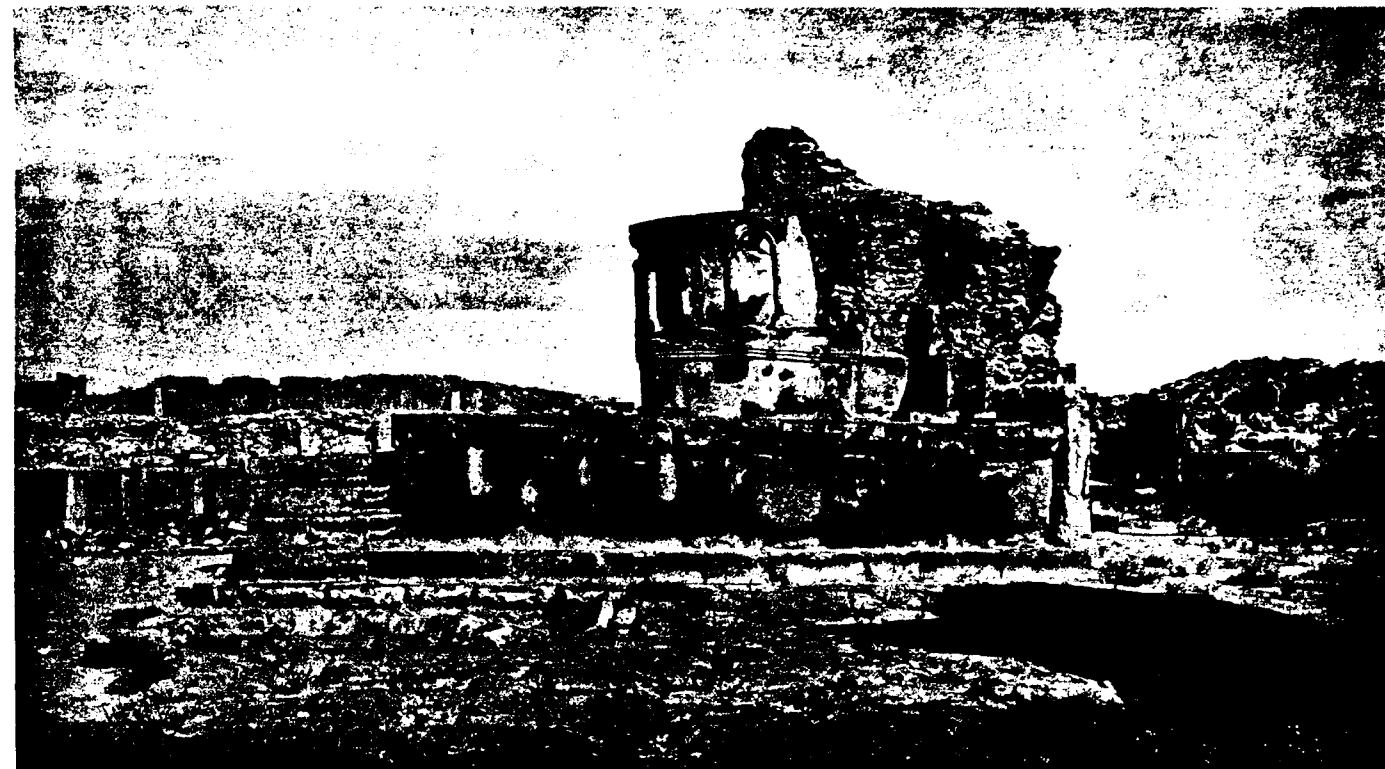

Նկ. 44. Զվարթնոցի տաճարի սեղանի և գլորոցի ավերակները

5. Քաճանայից դասին բեմին վրա կենտրոնականարկները հավաքել պատմագիրներին:

6. Պատկերները Զվարթնոցին մեջ պետք է բացառիկ երևույթ համարել քաղկեդոնիկ կաթողիկոսներու համար և այս մասին օգտվել «Անահիտին» տված հողվածես: Նույնպես խոսել մոզայիկ պատկերներու մասին օտար ճանապարհորդներու Հայաստանի (Մուշ?) մեջ տեսած պատկերներուն հին կարծելուն մասին դիտողությունները:

7. Ch. Diehl-ի և Ստրժիգովսկիի գրածներին անպայման քաղվածքներ կատարել և ուղղումներ ընել անոնց սխալ տեղեկություններուն վրա:

8. Զվարթնոցի բոլորակ գալերեան երկհարկանի լինելուն վրա տեսություններ և վկայություններ թե որտեղեն կարող էր ազդվել և այդ սովորություն պետքը զգացվել Հայաստանի մեջ բացառապես քաղկեդոնիկ եկեղեցիներու համար:

9. Զվարթնոցի ներքին մեծ աղեղներ Ogive-ին թե plein de cintre. քննել այս հարցը, նկատելով որ դրսի պատին երեսի աղեղները pleine de cintre-ին:

10. «Եւ կատարեալ զնա մեծածախ գանձիւք կանգնեցին ճեմարան իմն երկնանման հրաշաճարտար շինուածովք, երկագմբեթս և եռախորանս և երկուց կողմանէ գաւիթս և սրահակս, վերնատունս սեամբք և սքանչելի յօրինուածովք շինեալ»:¹

¹Պատմութիւն նահանգին Սիսական, արարեալ Ստեփաննոսի Օրբելեան Արքեպիսկոպոսի Սիւնեաց. Թիֆլիս, 1910 թ., էջ 71:

Օրբելեանի այս նկարագրությունը այստեղ պարզապես ցույց կուտա հայոց հնագույն եկեղեցիներու ձևը, երկու կողմանց գավիթներով և սրահակներով, և ճշտիվ կպատշաճեն Երերուլքի, Օձունի, և այլ նման տաճարներուն: Անշուշտ «երկուց կողմանի գավիթս» ըսածեն պետք է հասկանանք՝ երկու կողմի սյունազարդ գավիթները և սրահակները նույնպես սենյակները երկու կողմին վրա, որ այժմ պահված կա Երերուլքի տաճարին վրա: Սակայն ամենն հետաքրքրականը և կարևորը այս նկարագրության մեջ Զվարթնոցի տեսակետով՝ երկագմբեթ բառն է: Ուրիշ ոչ մեկ կերպով չի պատշաճեր երկու գմբեթ հայոց եկեղեցիներու վրա, կամ պետք է հինգ գմբեթանի լինել, ինչպես հին Էջմիածինը, Ավանի եկեղեցին, Անիի Առաքելոց եկեղեցին և կամ մեկ գմբեթանի, ուստի այս նկարագրության մեջ պետք է պարզ տեսնվի Զվարթնոցի երկու գմբեթը միմյանց վրա:

11. Զվարթնոցի գմբեթը բանտանթիվ ունե՞ր թե ոչ.— Եթե Զվարթնոցի մեջ գտնվի չորս մույթերու և բոլորակ սյունաշարերու հպումն ձևացած անկյուններուն վրա գրված բ ա ն տ ա ն թ ի վ ն ե ռ ու և հետքեր, ինչպես կան Գագիկի շինած ս. Գրիգորի ավերակներուն մեջ, այն ժամանակ անպայման պետք է հավատալ, որ Զվարթնոցի գմբեթը ևս շինված էր բ ա ն տ ա ն թ ի վ ն ե ռ ո վ, և այս տեսությունը գոնե ավելի հին կլինի Հայաստանի մեջ բանտանթիվ շինելու սովորությունը, բայց

այս Հաստատութիւնով անպայման կհետեւի՝ արդար թե այս սովորութիւնը Բյուզանդիոնէն բերված է, կամ տեղական ստեղծագործութիւն է: Համենայն դեպս 6-րդ դարուն Կ. Պոլսի ս. Սոփիայի այժմյան գմբեթի բ ա ն տ ա ն թ ի վ ն ե ը Երզատ ճարտարապետին շինածն է և նախկինը միշտ կմնա անորոշ, քանի որ երկրաշարժով վերջին կործանումն է հետո, Երզատ ամբողջովին նորոգեց ս. Սոփիայի գմբեթը:

12. Զվարթնոցի մեջ գործածված ծածկի կղմինդները Համեմատել Արենի, Բագարանի, Մոլլա-Ղասուաի և այլ տեղերու կղմինդներու հետ, և որ ավելին է Զվարթնոցի կղմինդներու մեջ երևցած Հատուկ գմբեթի կոնի Համար շինած կղմինդներու վրա որոշ ուշադրութիւն դարձնել, թե ինչպես մեկ կողմը նեղ և մյուս կողմը լայն շինված են մասնավորապես մ ա հ ե ո ն ե ը :

* * *
Սյուններ

Ներքին խաչաձևի բոլոր խարխիսները կոփված են մի տեսակ սև քարերի, որոնց մեջն ընկած են մանր գայլախազի փշրանքներ, բնականաբար սկզբում կառուցման ժամանակ ունեին նաև փայլ, որին ընդունակ է այս քարը: Որտե՞ղ էր Հանքը: Բայց կերևի թե բավարար քանակութեամբ չեն գտած այս քարերն, որուն պատճառով մի քանի

խարխիսներ և առանց բացառութեան բոլոր խոյակներ, արծվի խոյակներն ալ միասին առնելով, մի ուրիշ տեսակ սև քարի կոփված են, որոնք թեև պարունակում են իրենց մեջ գայլախազի մանր փշրանքներ, սակայն չունին նախորդներուն ո՛չ փայլը, ո՛չ ալ կարծրութիւնը:

Այս սյուններու բուններն մնացած է միայն մեկ բեկոր Հարավ արևմտյան որմնամուկթի ետև, նույն տեղի արծվեսյունին պատկանող: Այս մնացորդն կհետեւի, որ բոլոր բունները շիկագույն Հրաբխային քարի շինված էին:

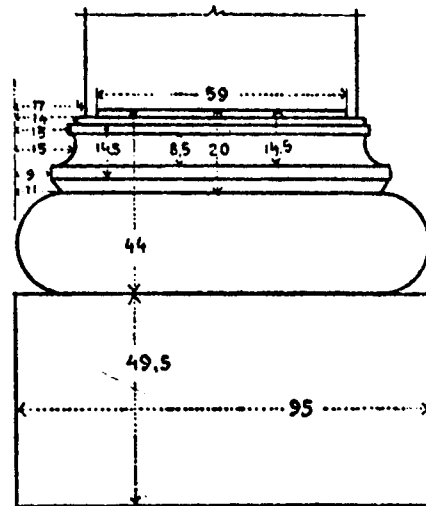

Նկ. 45. Զվարթնոցի տաճարի ներքին խաչաձևի սյունաշարքերի խարխիս

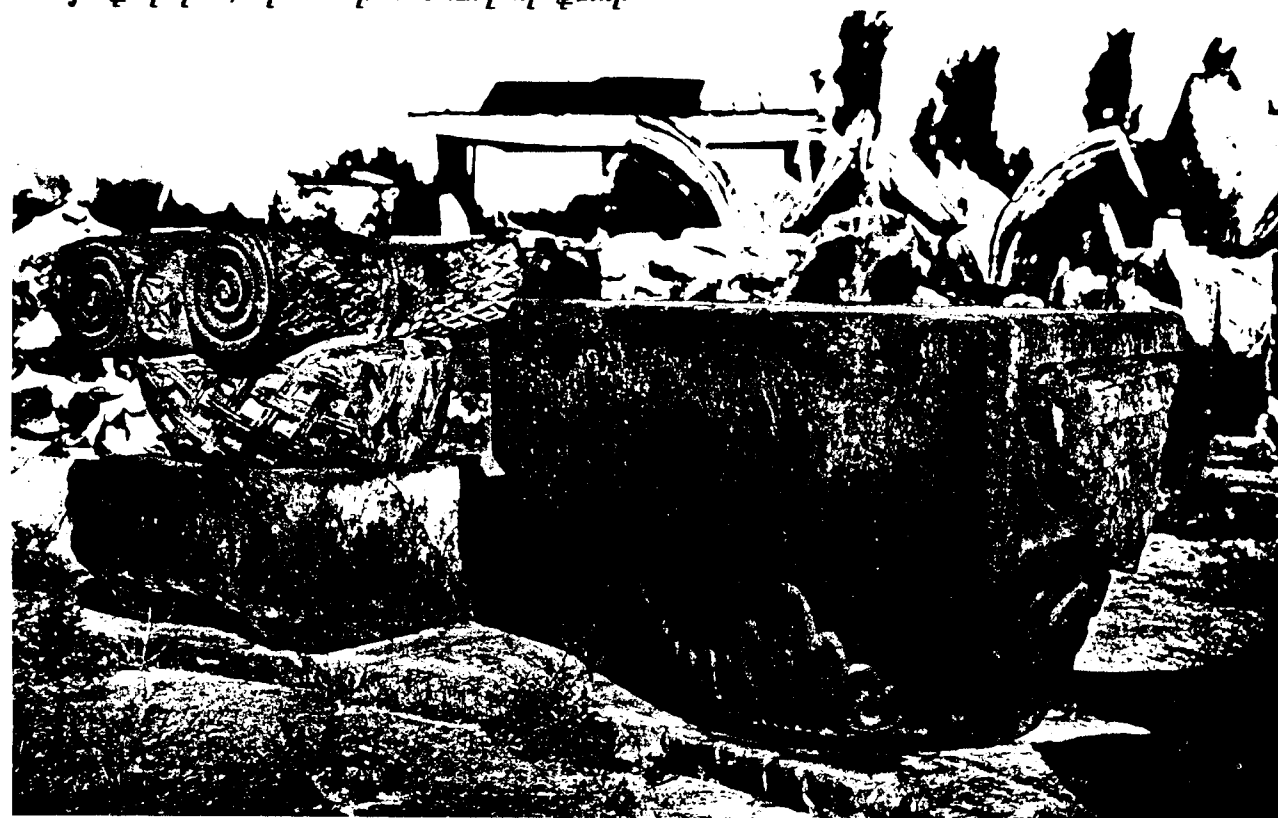

Նկ. 46. Զվարթնոցի տաճարի արծվիխոյակ և կողովաձև խոյակ

Այս բեկորը գրեթե ցույց կուտա արծվի սյունին բունին ամբողջական մեծութիւնը, որովհետև երկու ծայրին վրա ալ կգտնվին երկաթե գամի Համար բացած ծակը՝ 11 սմ. երկարութեամբ և 4,5 սմ. լայնութեամբ, նույն չափով ևս փորված է արծվեսյան խարխիսին վրա: Բունի երկարութիւնն է մոտավորապես 225-230 սմ: Ծայրերու Հատվածակողմին վրա կան խաչաձև փորվածքներ մոտավորապես մեկ սանտիմետր կամ քիչ ավելի լայնութիւնով, կապար Հալեցնելով մեջը վազցնելու Համար, որպեսզի ամրացնեն գամը: Բոլոր սյունախարխիսները ունին թե՛ երկաթի տեղ և թե՛ արծիճ լեցնելու, տաճարի մյուս բոլոր սյունները թե՛ ներսն և թե՛ դուրսն, միօրինակ Հրաբխային շեկ քարի շինված են խոյակ և խարխիսներով, ինչպես տաճարին ամբողջ շինքը, բացառութեամբ քանի մը պատասխանատու թուրու, որոնք թեթև գորշագույն ավազաքարով շինված են:

Պատեր

Պատերը միահամուռ շինած են սև, գորշ և առավելագույն չափով կարմրագույն քարերով՝ միշտ խառն և աններդաշնակ դասավորված. կրաշաղախը բաղադրված է մանր ավազների գատ, նաև զանազան մեծութեան խճաքարերի, սկսած սիսեոփի մեծութենէն մինչև Հավկիթի չափ, բացի այն խիպարների, որոնք ծառայել են քարերու թողած բացը լեցնելուն: Պատերու քարերը ներսն և դրսն մինչև 125 սմ. մեծութիւն ունեցողներ կան երկայնութեամբ, իսկ խորութեան չափերը անհավասար են, ոմանք Հազիվ 18 սմ. թանձրութեամբ *abaque*-ներ են, իսկ ոմանք ետևի անտաշ մասերով մինչև 45 սմ. թանձրութեան կՀասնին: Երկու երեսին դրած են երեսպար քարերը, մեջտեղը կրաշաղախ և խիպար լեցված է, խիպարները դրված են Հորիզոնական դիրքով:



Նկ. 49. Զվարթնոցի տաճարի վերին Հարկի արտաքին որմնաղեղների բեկորներ

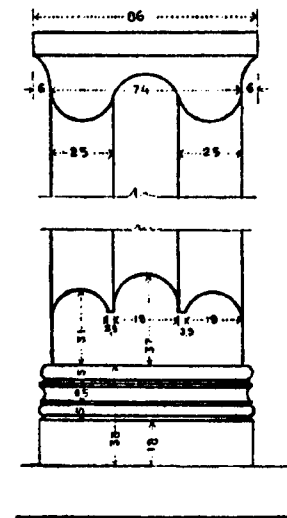

Նկ. 47. Զվարթնոցի տաճարի Հարավային մուտքի զույգ որմնասյուներ

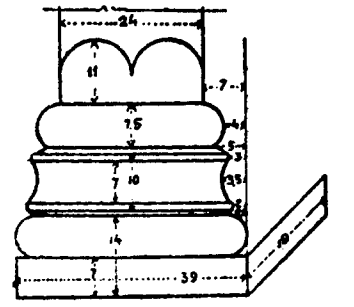

Նկ. 48. Զվարթնոցի տաճարի արտաքին պատի ներսի երեսի որմնասյուների խարխիս

Կամարներ

Տարբեր ձևով կտրված են գալերիան ծածկող կամարներու քարերը, այս քարերը կտրված են նեղ ճակատով 35-55 սմ. մինչև 225-230 երկարութեամբ, իսկ խորութիւնները մոտավորապես մինչև մեկ մետր պատին մեջ թաղված Հանգիստին մոտերը, թեև կան մինչև 60 սմ. կարծ քարեր ալ, սակայն միշտ խոր պատին մեջ մտած կողմերն:

Աղեղներ

Տաճարին մեջ կան ա. մայր սյունները միացնող աղեղներ, բ. խաչաձևի սյունները միացնող աղեղներ, գ. *galerie*-ին մեջն երկրորդ գմբեթին խարխիս կազմող աղեղներ, դ. արտաքին որմնասյուներու աղեղներ, ե. պատուհաններու և դռներու աղեղներ:

դական խրտուճներ առաջ չգան և իր տիրապետութիւնը երկարատե լինի, այդ համաձուլման ամենն ուժեղ միջոցը համարել են իրենց կրոնի վարդապետութիւնը տարածել նվաճված ազգի մեջ: Անմիջապես կանգնել են կրոնական տաճարներ, կատարել են հանդիսավոր արարողութիւններ, եռանդուն կերպով անվերջ քարոզել են տիրողի կրոնի վարդապետութիւնները՝ նոր կրոնին ընտելացնելու համար: Շատ անգամ պատահել է, որ նույնիսկ բուն միջոցների են դիմել կրոնական սկզբունքներ ընդունել տալու համար: Այս բուն միջոցները, պետք է ըսել որ, երբեմն օգնել են, սակայն ոչ միշտ: Պատահել են դեպքեր, որ այդ բուն միջոցները առաջ են բերել համայնական կատաղի ընդվզումներ, որով անփոխարինելի վնասների է ենթարկվել տիրապետելու ձգտողը:

*
* *

Հայաստանը շատ կարճ ժամանակ միայն, պետական բացարձակ անկախութիւն է ունեցել, իսկ մնացյալ ժամանակներում, թե՛ քաղաքականապես և թե՛ կուլտուրապես, առավել կամ նվազ չափով ենթարկված է եղել շրջապատող մեծ ազգերի, բացի քաղաքական և կուլտուրական ազդեցութիւնից նաև որոշ չափով կրոնական հավատալիքների տեսակետով:

Այսօրվան գիտնականների մանրակրկիտ ուսումնասիրութիւնները ապացուցանում են, որ Հին Հայոց նախաքրիստոնեական կրոնը ենթարկված էր Հայաստանին տիրող կամ Հայաստանի վրա գերիշխանութիւն ունեցող մեծ պետութիւնաց կրոններուն, ինչպես Հունա-Հռոմեական, ասորա-քաղղեական, պարթևական, պարսկական և այլն և այլն: Միայն թե ոչ մի ազգի կրոն Հայաստանում նույնութիւնը չէ ընդունված, այլ տեղական ճաշակի և դատողութիւն համաձայն, ընտրանք մասեր պատմաստել են իրենց սեփական հիմնական կրոնին, որով հետզհետե, դարերի ընթացքում, կազմվել է գրեթե շրջապատից անկախ մի կրոն, ծիսական առանձնատեսակ կանոններով և մեհյանական առանձին ձևերով:

Որովհետև այստեղ մեզ զբաղեցնողը պիտի լինի առանձնապես կրակապաշտական կրոնը և անոր հատուկ տաճարների ձևերը, որոնք իբր թե երկար դարեր Հայաստանի մեջ պաշտաման առարկա եղան, պիտի սկսիմ համառոտակի արձանագրել կրակապաշտութիւն ծագումը, հաջորդական փոխանցումները և անոր զարգացման շրջանները, Հայաստանը շրջապատող Հին ազգերու մեջ, քաղ-

լով գիտնականների կատարած ուսումնասիրութիւններեն և վերջնական եզրակացութիւններեն, որպեսզի կարողանանք քննել, համեմատել Հայաստանի մասին պատմական տվյալները և անոնց հետ կապ ունենալ կարծովոյ Հայ հուշարձանների մնացորդները:

Աշխատութիւնս ընթացքում, բնականաբար, պիտի համեմատութիւն դնեմ, բացի կրակապաշտական տաճարներից նաև Հայաստանից դուրս եղող ուրիշ ազգերի տաճարները, որոնց կապը ակներև է հեթանոս Հայաստանի տաճարների ձևերի հետ: Կարծում եմ, որ այս աշխատութիւնս ընթացքում, ես պիտի կարողանամ ցույց տալ, թե Հայաստան, ո՞ր կրոնքներից, ի՞նչ չափերով օգտվել է հավատալիքների և դիցապաշտութիւն տեսակետով և ո՞ր ազգերի կրոնական տաճարների ձևերը եղել են իրենց ճաշակին և դավանանքին հարմար և կանգնել են տաճարներ նույն իրենց ընդունած ձևերով:

Բ. Կրակապաշտութիւն և կրակապաշտների տաճարները: Ինչպես կերևի, կրակի պաշտամունքը չափազանց Հին է, ավելի վաղ, քան ասորա-քաղղեական հզոր պետութիւնաց կազմվելը, ինչպես կրսե ճարտարապետութիւն պատմաբան Դանիել Բամբ իր ճարտարապետութիւն ընդհանուր պատմութիւն մեջ. թե «պատմական արշալույսին գոյութիւն ստացավ կրակի պաշտամունքը Հին տոհմատիրական ցեղախմբերի ժամանակ: Առանց կանխադատելու, վերլուծելով հունական ավանդութիւնները, և անջատելով անոնք հերոսական դիցաբանութիւններէ, Ասիո մեջ պիտի գտնենք սկյութական ցեղերի մի տիրապետութիւն և հավատալիքների հետքերը պատմական ժամանակի արշալույսին: Այդ տիրապետութիւնը ապացուցված է մի մասնավոր կրոնի գոյութիւնը, որ հավանորեն կկայանար երկնային մարմիններու և կրակի պաշտաման մեջ: Այս կրոնը մարդկային մի ուրիշ ցեղի հաստատած կռապաշտութիւն հակադիրն էր:

Մի հատուկ անուն Զորոաստրինը, մասնավորապես կապված էր այս կրոնին, անուն մը, որ հույներ թարգմանեցին «աստեղաց պաշտամունք» անունով: Ամեն անգամ, որ պատմութիւն մեջ կպատահի, սեմական կռապաշտութիւնն առաջ նախնական սկյութների կողմից հաստատված տարբաց պաշտաման վերաբերող անցք մը, այնտեղ ուղղակի մի նմանութիւն կտեսնենք նախնական Զորոաստրի վարդապետութիւն հետ: Այն շփոթութիւնը, որ Զրադաշտի դարաշրջանի մասին գերակշիռ եղավ հունաց մեջ, հավանաբար կրոնական

գաղափարներու կրկնակի շրջանի գերակշռութիւնը կբացատրվի, այսինքն՝ սեմական տիրապետութիւն հիմնարկութիւնն առաջ տարբաց մի պաշտաման գոյութիւնը և այս պաշտաման կրկին վերանորոգմամբ, որ երևան եկավ Աքեմենյանների օրով, սեմական վարդապետութիւնների տան և յոթը դար տիրապետող լինելուց հետո»: (Daniel Ramée. Hist. générale de l'Architecture, t. 1, p. 48-49):

Այս սողերից հետո, հեղինակը զանազան Հին մատենագիրներից և նոր գիտնականների տեսութիւններից վկայութիւններ կբերե, հաստատելու համար այն տեսութիւնը, թե Զորոաստրի պաշտամունքը շատ Հին է և Զրադաշտի ձեռքով վերանորոգված է Աքեմենյաններու ժամանակ:

Այս ամենահին շրջանի կրակի պաշտամունքն է, որ հետո փոխանցվել է Ասորա-Քաղղեային: Թե ե՞րբ և ինչպե՞ս է փոխանցվել, այդ պարագաները մանրամասն գրել իմ նպատակես դուրս է, միայն թե ես այստեղ պիտի ընդգծեմ նախքան Աքեմենյանները և Սասանյանները, կրակի պաշտման գոյութիւնը Ասորա-Քաղղեայի մեջ, հիմնվելով զանազան արժանահավատ վկայութիւնաց վրա համառոտակի կբաղեմ այն տեսութիւնները, որ այս մասին ունեցել են մեր ժամանակի գիտնականները:

Նախապես պետք է գիտնալ, որ Հին ժամանակներու բազմաստվածութիւն մեջ, աստվածութիւնները երկու դասակարգի կբաժանվին, առաջինները բարձրագույն ստեղծող աստվածութիւններն էին, որոնք բովանդակ տիեզերքի կազմակերպութիւն և կառավարութիւն մեջ իրենց առանձին դերն ունեին, երկրորդները բարձրագույն աստվածներու ձեռքով ստեղծված էին և անոնց ստորադրյալ սրբութիւններ կամ ոգիներ էին, որոնք բարձրագույն աստվածներից լիազորված էին անկախ կերպով գործել բարձրագույն աստվածների կողմից՝ իրենց հանձնված որոշ պաշտոնը կատարելու համար:

Տիեզերքի կառավարութիւն համար բարձրագույն աստվածների ձեռքով ստեղծված երկրորդական աստվածութիւնների կամ պաշտելի ոգիների շարքին մեջ էր կրակի աստվածութիւնը, որը պաշտման առարկա էր և կհամարվել երկնից արեգական ներկայացուցիչ՝ բովանդակ երկրի վրա:

Քաղղեական երկրորդական աստվածութիւնները բաժանված էին երկու դասակարգի, դասակարգերն մեկը, իբրև օգնական և գործակատար մեծ աստվածների, բարի ոգիներ էին, իսկ մյուս դասակարգը՝ չար ոգիներ էին, որոնք ոչ միայն մարդկանց մոլորեցնելու և վնասելու համար ան-

դադար կգործեին, այլ և այս երկու դասակարգերը իրար դեմ անդադար կովում էին:

Մեծ աստվածներ, չար ոգիներու պատճառելիք վնասները չեզոքացնելու համար, բարի ոգիներուն օգնութիւն կկանչեին, որոնք անդադար կկովեին չար ոգիների հետ և անոնց կհալածեին: Բարի ոգիներն մեկն էր Gibil կամ Gibir կրակի աստվածութիւնը, որ գիշերից և խավարամած ջրերից առաջ եկող Anounnaki կոչված չար ոգիների ամենազորեղ թշնամի աստվածութիւնն էր: (G. Maspero, Hist. ancienne des peuples de l'Orient classique, Paris, 1895, p. 634-635):

Տների վառարանների մեջ զոհի սեղանների վրա վառված կրակի բոցերի երևումը կփախցնել չար ոգիները և կցրել անոնց զորութիւնը: Կրակը երկնքի արեգական ներկայացուցիչ կամ գերագույն քրմապետ էր երկրի վրա, իր բոցեղեն լեզուներով կխայթեր հակառակորդին և պատգամաբերն էր Mardouk կամ Asari-ի (G. Maspero, Hist. ancienne des peuples de l'Orient, Paris, 1904 թ., 164):

Շարդեն, քննելով Ասորպատական բառի ծագումը և ստուգաբանութիւնը, կհետևեցնե, որ այս երկիրը պատկանելով Հին Ասորեստանին և Ասուրի միջոցով կրակի պաշտամունքը ընդհանրանալուն պատճառով այս երկիրը կոչվեցավ Asurpaican այսինքն՝ pays d'Assour = ասուրի երկիր, որ նշանակում է նաև կրակի երկիր: (Voyages du chevalier Chardin en Perse, t. II, p. 308-312, Paris, 1811).

Թեև ձեռքի տակ չունիմ ասորա-քաղղեական կրոնի մասին ընդարձակ աղբյուրներ, սակայն կարծում եմ, որ ավելիին իսկ կարիք չկա, քանի որ անոնց կրոնական տաճարների ձևերը ընդհանրապես միօրինակ են և ունիմ ձեռքի տակ անոնց մի քանի օրինակները աշխատութիւնս մեջ գետեղելու համար, այստեղ էական այն է, որ հնագույն կրակապաշտութիւնն էր, որ ընդունված էր ասորա-քաղղեական կրոնի մեջ և շարունակվում էր գուցե նախորդեն քիչ տարբեր վերագրումներով և երկրորդական մի աստվածութիւն կամ պաշտելի ոգի էր:

Ասորա-Քաղղեայի մեջ զարգացող բազմաստվածյան կրոնը այնպիսի բարդութիւնների հասեր էր և այնպիսի խառնափնթոր մի վիճակ էր ստացել, որ քաղաք քաղաք, երկրե երկիր միևնույն աստծուն տարբեր վերագրումներ էին հատկացնում, բացի այս, նաև երկրի զանազան մասերում այնպիսի տեղական նոր աստվածութիւններ էին երևան գալիս, որը երկրի ուրիշ մասերում անծանոթ էր: Ահա այս անկերպարան վիճակին էր հասած Ասորա-Քաղղեայի բազմաստվածյան կրոնը իր

անկման վերջին շրջաններում, երբ տեղի տվավ ուրիշ նորագույն աշխարհակալների: Գրեթե միևնույն հողի, միևնույն երկրին տիրապետող իրանական ցեղին անցավ Հին բազմաստվածությունը՝ իբրև պետական կրոն և հասավ մի անտանելի քառասյին դրուժյան:

«Կրավի թե ժամանակի պահանջն էր Զրադաշտի երևնալը, ինչպես նաև տարօրինակ մի զուգադիպությունը Զրադաշտի հետ միասին երևան են գալիս Չինաստանի մեջ Կոնֆուցիոս և Հնդկաստանի մեջ Բուդդա 6-րդ դարուն Ք. ա.» (D. Ramée, Hist. générale de l'Architecture, t. I, p. 46):

Տարակույս չկա, որ կրոնական այսպիսի բարդ և մարդկային ընկերականության խղճին ու սրտին վրա ծանրացող մի ընդհանրական դրուժյուն, առիթ պիտի տար բարեկարգիչներ երևալուն: Միայն Պարսկաստանում, Չինաստանում և Հնդկաստանում չեն որ հավատացյալները մի կողմարային դրուժյունից ազատելու համար երևան են եկել բարեկարգիչներ, կրոնը պարզելու և ավելի բարոյական սկզբունքների վրա հիմնելու համար: Այս իսկ պատճառներով է եղել, որ հետագայում ևս երևացել են ուրիշ բարեկարգիչներ ամեն ազգի և կրոնների մեջ, սակայն այս մասին խոսել իմ նպատակիցս դուրս է:

*
* *

Որովհետև այժմ զբաղվելու ենք Հին բազմաստվածյան ազգերի տաճարներու ձևերով, որոնք հետզհետե փոխանցվել են հաջորդող ազգերուն, ուստի գիտնականների տված տեղեկություններին հաջորդաբար կբաղեն այն գլխավոր մասերը, որոնք տաճարների ձևերին կվերաբերին, ծիսական արարողություններից կղեն միայն այն հատվածները, որոնք անմիջական կապ ունին տաճարի ձևին հետ և տաճարի ձևը ավելի լավ բնորոշելու հատկանիշն ունին: Ուստի նախապես բնորոշենք այն տաճարներու ձևերը, որոնք կգտնվեն նախքան քաղղեացիները՝ Հին ցեղերի գաղթականության ժամանակ:

Քիչ առաջ գրեցի, որ Հին սկյուլթագիների մեջ երևցավ բնապաշտական կամ երկնային մարմինների մի պաշտամունք, ի շարս որոնց կգտնվեր նաև կրակի պաշտամունքը, այս մասին հետևյալը կգրե Շարդեն.— «Այս Հին ազգերի պաշտաման արարողությանց համար, ինչպես կգրեն, հատուկ չինություններ չեն եղած իբր տաճար, ինչպես երևում է այս Հին ազգերի կրոնական արարողությունները կատարվել են բացօթյա որոշ տեղերի

վրա, որոնք թե՛ արդթատեղիներ էին և թե՛ կրոնական հանդիսավայրեր»:

Այս մասին Շարդեն կգրե հետևյալ տողերը.— «Կային նաև ազգեր, որոնց կրոնական պաշտամունքները կկատարվեին բարձր բլուրներու և սարերու վրա, այս մասին կան բազմաթիվ վկայություններ...» (Voyages du chevalier Chardin en Perse t. II, p. 76):

Ասորա-քաղղեական կրոնն իր նախնական պարզ վիճակին մեջ ըստ էության բնության և երկնային աստեղաց պաշտամունք էր և բնականաբար մի տեսակ շարունակություն հին սկյուլթական կրոնին, սակայն ասորաքաղղեացիք, իրենց նախորդներու նման չվարվեցին, փոխանակ քաղաքներ և մարդկային բնակություններ հեռու գնալով կրոնական հանդիսավոր պաշտամունքներ կատարելու, արվեստական կերպով այդ բարձունքները կամ սարերը մոտեցրել են քաղաքներին և մարդկային ամբոխին հակառակ ձեռագործ սարեր և բլուրներ կազմել, որոնց մասին ընդարձակ նկարագրություններ ունին ներկայիս պատմաբան-գիտնականներ:

Ասորեստանյան վիթխարի տաճարներն էին Ziggourât անվանված շենքերը, որոնց փլատակները միայն կան տեղին վրա, սակայն եվրոպացի գիտնականներ ոչ միայն անոնց նկարագիրը տվել են մեզ, այլ և այդ վիթխարի տաճարների վերակազմությունները: Ճարտարապետության պատմաբան A. Choisy-ն հետևյալը կգրե այդ մասին. «Այն հակառակ բլուրներու նմանող աշտարակները, որոնք Բաբելոնի գլխավոր հուշարձանները եղան, մեհյանները և միևնույն ժամանակ աստղադիտարաններ էին, աստեղաց պաշտաման մի երկրի մեջ երկու գաղափարները կմիախառնվեին: (A. Choisy, Hist. de l'Architect. t. I, p. 101-102):

Սկսած ասորա-քաղղեական ամենահին շրջանին մինչև աքեմենյան պետության կազմակերպման նախօրյակին, պաշտաման հատուկ տաճարների մասին թեև պատմական տեղեկություններ չատ հազվապես են և եղածներն ալ խոսում են հօգուտ Ziggourât-ի, սակայն այսօր պատմագիտության սեփականությունն են դարձած այն մեծազանգված շինությունաց փլատակները, որոնք անվիճելի կերպով քաղղեական մեհյաններ և միևնույն ժամանակ աստղադիտարաններ էին: Այս Ziggourât-ները շինելակերպերու կամ փոքր հարամասունքներու մեջ, թեև փոքրիկ տարբերություններ ունեն միմյանցից, սակայն ընդհանուր ձևերով միատեսակ են ամբողջ ասորա-քաղղեական երկրին մեջ: Ուրեմն այլևս Ասորա-Քաղղեայի համար կրո-

նական տաճարի ուրիշ ձև փնտրելը ավելորդ կլինի և սկզբից մինչև վերջ միմիայն Ziggourât-ը կմնա իբրև պաշտաման տաճար: Ziggourât-ի լեռնանման վիթխարի գանգվածին գլուխը միայն կգտնվեր մի փոքր հարկածածուկ շենք, որուն մեջ կղրվեին ըստ ոմանց մի մեծ աստծու արձան, և ըստ այլոց՝ գիշերները անքուն կանցներ այդ սենյակին մեջ մի քուրմ, որուն պաշտոններն մեկն էր հսկել և դիտել մինչև առավոտ երկնից աստղերի ընթացքը: Այս հակառակ շենքերի մասին ես կղեն մայստեղ գիտնականների և պատմաբանների տված նկարագրություններն ու բացատրությունները:

Ziggourât-ի այլազանություններն մեկը և պետք է ըսել ավելի մեծն ու ճոխը, որ ըստ Maspero-ի ընդհանրացած էր, այս այլազանություններն մեկ օրինակին Belus-ի նվիրված մեհյան Ziggourât-ն է, որուն մանրամասն նկարագրություն կուտա ճարտարապետության պատմաբան Դ. Ռամո, հետևյալ կերպով.

«Բաբելոնի հարավ-արևմտյան անկյունին վրա Մեմփիսի պիրամիդներին հետո ամենահին հիշատակարանը Belus-ի մեհյանն էր հիմնված: Այս հակառակ շենքը գտնվեցավ Birs Nemrod ըսված ավերակներուն մեջ, Եփրատին ինը կիլոմետր հեռավորության վրա: Այս ավերակներուն ծագումը երկար ժամանակ անորոշ էր, կարծում էին, որ Բաբելոնի ավերակներն այս չափ հեռու ընկած տեղ, չէր կարող քաղաքի (Բաբելոնի) մասը կազմել: Բեյլի կամ Բաադի մեհյանը, ի սկզբան ունեցավ մի քառակուսի պարիսպ ամեն կողմեն երկու ստաղ երկարությանը, որուն մտից դռները անազապղնձե էին, և գոյություն ունեին տակավին Հերոդոտի ժամանակ (484-425 ն. Ք.):

Կեղրոնին վրա, կանգնված էր մեծազանգված մի քառակուսի շինություն, ամեն կողմեն մեկ ստաղ (184 m 94) (Herodote, II. CCLXXXI):

Առաջին շինություն վրա կանգնված էր մի ուրիշը (նեբրինից ավելի փոքր տարածությամբ), երկրորդին վրա մի երրորդ և այսպես շարունակաբար մինչև յոթը: Սա ութ աստիճանով մի բուրգ էր խարխի չափով մի ստաղ բարձրությունով, արտաքուստ շինված էին աստիճաններ, որոնցմով կբարձրանային յուրաքանչյուր հարկի վրա: Այս սանդղակներու կեղրոնին վրա կգտնվեին մի խուց և աթոռներ, որոնց վրա կհանգստանային բարձրացողներ: Թեև պատմական տեղեկություններ չկան այս հարկերու բարձրության մասին, սակայն անոնց յուրաքանչյուրը պետք էր որ 23 մետր բարձրություն ունենար: Վերջին հարկի հարթավայրին (տանիքին) վրա կգտնվեր մի մեծ մատուռ, մատու-

ռին մեջ մեծ շքեղ անկողինն մոտ մի ոսկեղեն սեղան: Այս մեհյանին մեջ բնավ արձաններ չկային: Քաղղեացի կղերականները պատմեցին Հերոդոտին որ, երկրեն մի կին գիշերը կանցներ այնտեղ, ինչպես Եգիպտոսում Թեբեի Ամմոնի տաճարին մեջ, ինչպես նաև Լիսիում Պատարի (patare) մեջ: «Այս ութ աստիճանավոր բուրգի ստորտը կտեսնվեր մի մատուռ, ուր Բեյլը նստած ներկայացնող ոսկեղեն մի մեծ արձան, արձանին մոտ ոսկեղեն մի մեծ սեղան, պատվանդանը և աստիճանները նույնպես ոսկեղեն էին, քաղղեացիները Հերոդոտին ասացին, որ այն ամենը արժեն ութ հարյուր ոսկի տաղանդ (հիսուն և վեց միլիոն ֆրանկ): Մատուռին դուրսը ևս կտեսնվեր մի ոսկեղեն (զոհի) սեղան և ուրիշ մի շատ մեծ սեղան, որուն վրա կզոհեին տարեկանից վեր զոհեր, որովհետև ոսկեղեն սեղանին վրա թուլյատրելի է զոհել միմիայն կաթնակեր անասուններ: Քաղղեացիները այս աստծո տոնին օրը, մեծ սեղանին վրա, ամեն տարի, հազար տաղանդ կչիռի ծանրություն խունկ կծխեին (Herodote, II. CCLXXXIII) գրեթե 24,970: Սրբազան պարիսպին մեջ կար նաև 12 արմնկաչափ բարձրությամբ ոսկեծուլ մի արձան, որը Քսերքսես գրավեց:

«Հավանաբար այս բուրգն էր, որ քաղղեացիք իբրև աստեղագիտական դիտարան ծառայեցուցին, անշուշտ այնտեղ էր, որ նաբուզոդոնոսորեն առաջ գիտնականներ հաստատեցին իրենց դիտարանը»:

«Ալեքսանդր վճռած էր, որ իր Հնդկաստանին վերադարձին, նորոգեր Baal-ի տաճարը, իր վերջին օրերուն տասն հազար բանվոր աշխատուց այս ձեռնարկի համար երկու ամսվան մեջ, բայց հազիվ կարողացավ նախկին շինության փլատակները մաքրել: Մահը ընդհատեց այս աշխատությունները և իրմե հետո, ոչ ոք չի մտածեց այս աշխատությունները շարունակելու մասին» (D. Ramée Hist. generale de l'Architect, t. I, p. 306-308):

Այս Ziggourât-ն «այն աստիճանավոր աշտարակն է, որ հույները հիացել էին, Բաբելոնի մեջ... անոր ավերակները կմնան, բայց դարերու ընթացքին մեջ՝ խորապես այնքան հաճախ խառնված էր, որ այսօր այլևս չի գիտցվել, թե, ի՞նչ կտվանդակեր նախնական շինությունը: (G. Maspero. Hist. ancienne des peuples de l'Orient classique, Paris 1895, p. 628): Եվ որ ավելի հետաքրքրական է և կարևոր այս աշխատության համար, «Մինչև այժմ ներքին հարկաբաժիններու ոչ մի հետք չի գտնված»:

«Այլազանություն երկրորդ տեսակը որուն ընդհանրապես ստորին Քաղղեայի մեջ ավելի նախապատվություն տրված էր, տարբերությունը այն

էր, որ փոխանակ միմյանցից Հետզհետե փոքրացող խորանարդ զանգվածները կեդրոնին վրա մեկմեկու վրա բարձրացնելու, չէին անցներ կեդրոնական ուղղահայացը և մեկ կողմին վրա՝ հետևը հանկարծական կբարձրանար հողեն, իսկ հակադիր կողմը կբացվեին ընդարձակ հարթավայրեր: Հարկերը ամբողջովին չինված էին արեգակի տակ չորացված կավի զանգվածներով: Ամենակատարը եղած մատուռը միմիայն մի սենյակի չափ էր, մի գոհի սեղան կկանգնվեր դրան առջև: Վերև կբարձրացվեր բացօթյա ուղիղ սանդուղներով, միայն յուրաքանչյուր հարթավայրի վրա առավել կամ նվազ ընդարձակություններ ընդհատված գավիթով մը: Այս երկրորդ «այլազանությունը Ziggourât հաճախ կգտնվեին ինչպես մեկը Ուտի, մյուսը Երիդուփ, մի երրորդը Ուրուկի (Ourouk-ի) մեջ, առանց խոսելու անոնց մասին, որոնք չեն հետազոտված»: (G. Maspero, անդ, էջ 627-628):

*
* *

Որովհետև իմ նպատակս ասորաքաղաքական կրոնի աստվածաբանությունը ուսումնասիրելը չէ, կարծեմ թե բավական է ընդհանուր գծերով տված տեղեկությունները այդ հին կրոնի տաճարների մասին: Թեև կրոնը ժամանակի ընթացքում չափազանց բարդացել և մի բազմաստվածություն ստեղծվել էր: Եվ տեսանք միևնույն ժամանակ, թե ինչպես աստվածություններ երկու դասակարգի էին բաժանվել, այսինքն՝ բարձրագույն աստվածություններ և երկրորդական աստվածություններ կամ պաշտելի սրբություններ:

Իմ նպատակիս համար անհրաժեշտ էր մի քիչ ավելի մանրամասն զբաղվել անոնց տաճարներու ձևերով, հետևաբար մեջ բերի օրինակներ և տաճարներու ձևեր, որոնք բավական կլինեն ըմբռնելու համար թե ինչպես, նախապես բնապաշտ ժողովուրդը լեռներու և բարձունքներու վրա ծիսական արարողություններ կատարելիս հետո, բնական բարձունքներուն վերջնական ձևը տվավ արվեստական բարձունքներով, այսինքն շինելով լեռնանման բարձր Ziggourât-ներ քաղաքներու և բնակություններու մոտիկ, որով ժողովուրդը ազատվում էր մասամբ աղոթքներու և հանդեսներու համար հեռավոր սարերու գագաթները բարձրանալու դժվարություններից: Որչափ որ անոնց հավատալիքներու մեջ խառնիխուռն բարդություններ առաջ եկել են, բարեբախտաբար իրենց տաճարներու ձևերը մինչև վերջը մնացել են անփոփոխ իրենց պարզությունը, մինչև այդ պետություն և պետություն հետ կրոնի անկումը և Ասորա-Քաղաքային

փոխարինող նոր ազգերի կրոնական վերածնությունը:

*
* *

Ասորա-Քաղաքային կրոնը գրեթե սեփական կրոն դարձավ Ասորեստանին տիրապետող իրանական ցեղերին և երկրին հետ միասին ժառանգություն եղավ նաև անոնց կրոնը: Սակայն Ասորեստանին տիրապետող ցեղերն ունեին նաև իրենց սեփական հավատալիքները և կրոնական պաշտամունքները, որոնք խառնվեցան հին քաղաքական և ասորեստանյան կրոնի վարդապետությունների հետ և առաջ բերին մի անհանդուրժելի կացություն:

Հին բազմաստվածություն վրա ավելանում էին միշտ նոր աստվածություններ և նորանոր սրբություններ, որոնց պաշտամունքը և մոգերու միշտ մեկգմեկ հակասող վարդապետությունները տաղտուկ ու դժգոհություններ էին պատճառում ժողովրդին: Ուստի այս ընդհանուր դժգոհությունը և խառնիխուռն վարդապետությունը բնական էր, որ պիտի առաջ բերեր մի մեծ հեղափոխություն, որուն գլուխը պիտի կանգնված լիներ մի մեծ մարգարե կամ պատգամախոս, որուն հետևանքը կլիներ հեղաշրջում և կրոնի պարզություն, ինչպես միշտ պատահել է ուրիշ երկրների հին կրոնների վերածնություն և ընդհանուր բարեկարգության ժամանակ:

Նախկին Ասորեստանին հետագայում տիրապետող չորս զանազան իրանական ցեղերու, Մեդիայի, Բակտրիայի, պարսիկների և պարթևների կրոնը եղել է ասորեստանյան նախկին բնապաշտություն և միևնույն ժամանակ կրակի պաշտամունքը (Ռ. Ռամոն, անդ, 346): Որ բակտրիական և պարսկական կրոնը ասորաքաղաքական կրոնի ազդեցություն տակ էր և կամ անոր մի տեսակ շարունակություն էր, անժխտելի ապացույց են համարում, Ասուր աստծու խորհրդանշանին, պարսկական կրոնի մեջ ընդունվելը քիչ փոփոխությամբ, առանց ընդհանուր ձևը և վերագրումը փոխվելու, միայն Ասուր անունը փոխվեցավ Ահուրամազդայի:

Ասորեստանյան բազմաստվածության կրոնը մինչև իրանական ցեղերուն անցնելը նոր վերածնություն կամ բարեկարգություն չի հիշվում պատմության մեջ, բայց Ասորեստանի անկումից հետո Բակտրիայի մեջ երևան է գալիս մի բարեկարգելի ավանդություն այն է՝ Ջրաղաչտի վարդապետության և սկզբունքների քարոզությունը, որն անցնում է նաև աքեմենյան պարսիկներին:

Ահա այս Ջրաղաչտի քարոզած Ահուրամազդան է, որ Հայաստանում հայ ժողովուրդից պաշտվել է հայկական Արամազդ անունով: Ջրաղաչտի վարդապետության համաձայն Ահուրամազդան տիեզերքը ստեղծող գլխավոր աստվածն էր, և կներկայացներ արեգակի, լուսնի, հողի, ջրի և ուրիշ մարդկային ճակատագրի վրա բարեբար ազդեցություն ունեցող մի քանի տարրերի պաշտամունքը: Թեև կրակի պաշտամունքը մազդեականություն սկզբնավորության ժամանակ գոյություն ունեցավ, սակայն, ինչպես տեսանք նախապես այս պաշտամունքը շատ հին ժամանակներից է գալիս, բայց ոչ իբրև գլխավոր աստվածություն, այլ իբրև մեծ սրբություն, իբրև արեգակի երկրավոր ներկայացուցիչ: Եստ տարիներ հետո սասանական շրջանին է, որ կրակին վերագրված գորությունները բազմանալով աստվածացավ, որուն շուրջ գրվեցան բազմաթիվ աղոթքներ և ստեղծվեցան երկար ծեսեր և արարողություններ:

Քանի որ իմ գլխավոր նպատակս է կրակապաշտական տաճարների մասին կատարել հետազոտություններ և բաղդատություններ, հետևաբար հարկ կհամարեմ մի քիչ ավելի երկար և մանրամասն գրել ոչ միայն տաճարների և անոնց ձևերի մասին, այլ և այդ տաճարների մեջ կատարված արարողությունաց և ծեսերու այն մասերի վրա, որոնք բավականին տաճարների ձևերը բնորոշելու հատկություն ունին: Ուստի այս մասին աշխատությունս մեջ կրկին տեղ պիտի տամ սույն կրոնը ուսումնասիրող և հաստատուն եզրակացություններու հասնող գիտնական պատմաբաններու: Կարևոր մի հանգամանք է գիտենալու համար, թե Ջրաղաչտի երևնալը որչափ որ ավանդություններ կվերագրեն Բակտրիայի կամ Աքեմենյան առաջին ժամանակներին, սակայն գիտնականների ուսումնասիրությունները միմյանց հակասող եզրակացության են հասնում անոր երևնալու ժամանակի մասին: Գիտնականներից ոմանք միանգամայն առաքելական միայն կհամարին Ջրաղաչտը, ուրիշներ, որոնք հավատում են անոր գոյության, շատ հին ժամանակներու կտանին: Արդ, ինքս, որ պատմաբան կամ պատմագիր չեմ, հետևաբար ոչ մի սեփական կարծիք չեմ կարող ունենալ այս մասին, ուստի կքաղեմ հատվածներ հանրածանոթ գիտնականներից:

*
* *

Մեղացիների և պարսիկների կրոնը՝ իրենց իրապես և հաստատապես պատմության ասպարեզ իջնելու պահուն - Ջորոաստրի կրոնն էր, սակայն

ենթարկված մի կերպ բարեփոխության կամ մի տեսակ վերածնության: Այն Ջորոաստրը, որ ապրում էր Վշտասպի, այսինքն՝ Դարեհի ժամանակ, որը բարձրացավ Կյուրոսի և Կամբիզի գահը և գլուխ եղավ պարսիկների Աքեմենյան ընտանիքի ճյուղ Բակտրիական տոհմի, վերահաստատեց մի կրոն Ասորեստանի այն մասի վրա, որ ձևակերպված և գործադրության մեջ էր ասորեստանյան պետության արիական տարրերի կողմից: Այս կրոնը կբաղկանար եգիպտացիներից փոխառյալ սկզբունքների մի խառնուրդ և սեմական երկասիրություններ: Ջորոաստրի ծագումը Ասորպատենից էր, ուր գոյություն ուներ Սպոտա կամ Ուրմիա մեծ լիճը, Վերին Մեդիայի գավառում: Այստեղ այս պաշտամունքը օտարականների հովանավորության ներքո ավելի անաղարտ պահված էր, քան թե դաշտային տեղերու մեջ: Այս կրակի պաշտամունքը շատ հին էր, ինչպես ասել ենք մեր ներածության մեջ, կվերաբերի Horma իմաստունին, որ ինք ևս աստվածացավ: Նա հույներից անվանվեցավ Omanos, որ ներկայացված է անմահացնող կենաց ծառով:

Բոլոր հեղինակներ համաձայն են այն կետի վրա, թե պարսիկներ աստվածներ ներկայացնող արձաններ չունեին: Պոզանիաս (աշխարհագիր II դարու) և Ստրաբոն (Տիբերիոս կայսեր (14-37) ժամանակակից) առաջինն են, որ աթաղակահի կամ կրակի սեղանի (autel) մասին կխոսին, ինչպես որ այսօր կտեսնվի աստվածուհին պետք էր որ մեհյաններ ունենային և թե կհաստատե, որ պարսիկներ, հետնագույն ժամանակների մեջ իրենց աստվածներուն մարդկային կերպարանքովը արձաններ են շինել: Օքլոսի որդի Արտաքսերքսես, պետք է որ առաջին անգամ մտցրած լինի այս պաշտամունքը, ինքը պետք է հրամայած լինի, որ Անահիտի արձանները շինվեին Բաբելոնի, Շոշի, Էկբատանի, Պերսեպոլսի, Բակտրիայի, Դամասի և Սարդայի մեջ: Այսօր տակավին կտեսնվին Դարեհի կանգնած հուշարձանների վրա Ասորեստանի նմանություններ աստվածությունների խորհրդավոր պատկերներ և Ստրաբոն կհաստատե, թե Omanos (Horma) աստվածը և Անահիտ աստվածուհուն պետք էր որ մեհյաններ ունենային և թե Omanos-ի պատկերները կտարվեին զանազան հանդեսներու: Վերջապես, զարմանալի չէ, որ արևմտյան իրանցիները, շրջապատված կրոնական արձաններ գործածող ժողովուրդներով, կամաց-կամաց չազդվեին և մուսուլմաններ իրենց մեջ արձանների գործածությունը: (D. Ramée, Hist. generale de l'architecture, p. 346-349).

*
* *

Ապահովապես նվազ ծանոթ են Արևելքը կառավարողները. դասական ժամանակի պատմագիրներ կարողացան միայն Պարսկաստանի նկատմամբ ընթացիկ ավանդությունները հավաքել, տիրապետողները ոչ մի հիշատակարան չեն թողած իրենց պատմությունը:

Կրոնը ավելի արևելքում հաստատված էր իր խոշոր գծերուն մեջ, երբ ժողովուրդը ապստամբեցավ Ասուրբանիպալի դեմ և այն ժամանակվան տիրապետողի կրած խոստովանող անունը ապացույց է, որ կրոնը գործածություն մեջ էր արքայական ընտանիքի մեջ: Գրեթե չպիտի կարողանանք հասկանալ այն զանազան հեղաշրջումները, որ կատարվեց այս կրոնը իր ամենահին ձևը ստանալեն առաջ, որոնք սուրբ գրքերը պահեր են մեզ: Ըստ ոմանց մագդեականությունը ծագում առավ *Arya-nêth Vâedo*-ի մեջ, ըստ այլոց միայն Մեդիայի մեջ ծագում առավ՝ իրանական գաղթականության գրեթե վերջին ժամանակներուն մեջ:¹ Հուսկ հետո, ինչ որ դարերու գործ էր վերագրեցին միայն մի մարդու ազդեցություն, ազգային ավանդությունները, ճշմարիտ կրոնը հաստատած լինելու պատիվը վերագրեցին Ջրադաշտ (Ջորոաստր) մարգարեին: Գրեթե դասական ժամանակների բոլոր գրողներ համաձայն են այս անձնավորությունը առասպելական հնագույն ժամանակի մեջ դնել: Հեռմիպպոս և Հուրթա կալդեան թե, նա կծաղկեր Ալեքսանդրից վեց կամ յոթը հազար տարի առաջ, բայց Պլինիոս կրտսեր, թե հազար տարի առաջ էր քան Մովսես և Լյուդացի Քսանթաս կհաստատե, որ իր մահվանն վեց հարյուր տարի էր անցել,² երբ Քսերքսես արշավեց Աթենքի վրա: Ըստ ամենահին ավանդությունն նա ծնած էր Ռաքայի մեջ Մեդիայում կամ Ատրպատականի մեջ և կապեր իրանական ցեղի առաջին դարուն, այն ժամանակներում, որ ժողովուրդը տակավին բնակած էր Բակտրիայի մեջ: Նա արքայական սերունդից էր և նախքան իր ծնունդը աստծուց ընտրված էր աշխարհը բարեկարգելու համար: Իր մանկությունը և երիտասարդությունը մշտական պայքար եղավ հանդեպ դեերու, միշտ հարձակող եղավ, միշտ հաղթող էր և ամեն մի փորձությունից ավելի կատարյալ դուրս կգար: Երբ երեսուն տարեկան եղավ գերագույն ոգի Վոհումանո երեցավ անոր և առաջնորդեց Ահուրա-

մագդայի ներկայություն: Աստված հարցաքննություն հրավիրելով հարցուց անոր. «որոնք են երկրի վրա լավագույն արարածները», նա պատասխանեց, որ. «մարդկանց մեջ այն է լավագույնը, որուն սիրտը մաքուր է»: Հետո ուզեց գիտնալ յուրաքանչյուր հրեշտակի անունն ու պաշտոնը, բնույթը և վերագրումները, վատ սկզբունքները: Ահուրամագդան անցավ բոցեղեն լեռան վրային, թույլ տվավ բանալ իր մարմինը և սրտին մեջ հալած մետաղ լեցնել տալ, առանց որևէ վնաս կրելու: Այս բաների հետո, աստծու ձեռքից ընդունեց Ավեստան օրինաց գիրքը և վերստին ղրկվեց երկրի վրա: *Aourvatâçra* որդի Վիշտասպի մոտ, որ կթագավորեր այն ժամանակ Բակտրիայի վրա և ապարեզ կարգաց պալատի գիտնականներուն: Երեք օր երեսուն հոգի աջ կողմեն, երեսուն հոգի ձախ կողմեն փորձեցին վիճել և մոլորեցնել, երբ որ վիճողները խոստովանեցին իրենց պարտվիլը, այն ժամանակ հայտարարվեց, որ ինքը կուզար աստուծո կողմեն և սկսեց կարգալ Ավեստան վեհագետներու առջև: Իմաստուններից հալածվելով և իբրև խաբեբա և անբարիշտ ամբաստանվելով, անոնց հաղթեց պերճախոսությունը իր հրաշքներով: Վիշտասպը իր կինը և զավակը հավատացին անոր և ժողովուրդյան մեծ մասը հետևեցին անոնց օրինակին: Ավանդությունը նաև կավելացնե թե տակավին երկար ապրեցավ ամենից մեծարված իր առաջնորդության սրբություն պատճառով: Ըստ ոմանց կայծակնահար մեռավ, ըստ ուրիշների *Balkh*-ի (Բակտրիա) մեջ թուրանյան մի գինվորի ձեռքով խողխողվեց: Հաճախ խնդիր եղած է, որ նա մի պատմական անձնավորություն է, թե՞ մի դիցաբանական հերոս, այսպիսի մի հարց որոշ կերպով չի կարելի վճռել, բայց կարելի է ապահով լինել որ, եթե իսկապես ապրեցավ, սակայն իր անունից ջոկ անկեց ոչինչ չհասավ մեզ:

Սկզբում, Իրանի գլխավոր աստվածը երկինքի ամբողջական բոլորակն էր, աստվածներից ամենեն զորավորը, որովհետև նա «հագած ուներ երկնքի հաստատուն կամարը», ավելի գեղեցիկը, ավելի իմացականը, որուն անդամները ունին ամենեն ավելի ներդաշնակ համաչափություն, իր մարմինը լույսն է, «Գերագույն և անսահման» արեգակը և լուսինը իր աչքերն են: Հետո առանց կորցնելու իր նախնական հատկանիշը, հետզհետե փոխվեցավ վերացականի և գրեթե ամբողջովին հեռացավ նյութականից: Սկզբում, Ահուրամագդան ներկայացնելու համար փոխ առին Ասուրի խորհրդանշանը և արձանագործները թևավոր բոլորակի կամ պսակի մեջն ուղարկելով մի կիսամարմին ցույց

¹ G. Maspero, Hist. Ancienne des peuples de l'Orient, p. 609.
² Ահազրույթյան մեջ՝ քսան տարի է գրված փոխանակ վեց հարյուրի:

Կարմուղ

տվին, ինչպես հարթաքանդակ կղերջմվեր Նինվեի հուշարձաններու ճակատին. հետագային երևակայեցին պատկառելի հասակով մի թագավոր, որ կհայտնվեր երբեմն Իրանի գերիշխաններուն: Ահուրամագդա անունը կուտային անոր ամենագետ, բարություն ոգի, գերազանցորեն իմաստուն, «լուսավորը, շողողունը, ամենամեծը, ամենաբարին, ամենակատարյալը, ամենախմաստունը և ամենագեղեցիկը»: Ինք անստեղծ է, բայց ստեղծել է ամեն ինչ, իր գործերի վարչություն մեջ, ներկա է իրեն ենթարկված էություններու լեզբոնով: Իր աջակիցների կարողությունները վեց հատ գերագույն ոգիներ են, որոնք *Ameshaçpentas* (*Amchaspands*) «բարեգործ անմահներ» կկոչվեին: Սկզբից բնություն աստվածներն էին արեգակը, լուսինը, երկիրը, քամիները և ջրերը, բայց հետո անոնց նվազ նյութական պաշտոններ վերագրվեցին, անոնցմե ընտրվեցին *vâhramano* «բարի ոգին» *Ashavaista* «ամենամաքուրը» *khshathravairya* «ցանկալի թագավորությունը» *Çpenta ârmaïli* «կատարյալ իմաստությունը», *Haourvatât* առողջությունը, *Ameretât* «անմահությունը»: Իրենց տիրոջ նման լուսավոր այս յոթը միասին ունին միևնույն մտածությունը, միևնույն խոսքը, միևնույն գործը, միևնույն հայրը, միևնույն տեղը, այլ սակայն անոնցմե յուրաքանչյուրը իրեն հատուկ տիրապետություն սահմանն ուներ, որով ինքը կգաղղվեր, առանց օտար հսկողություն: Բարի ոգին կհսկեր տաճարներու վրա, ամենամաքուրը կհսկեր կրակի վրա, ցանկալի թագավորությունը՝ մետաղների վրա, կատարյալ իմաստությունը՝ երկրի (հողերի) վրա, առողջությունը և անմահությունը բույսերի և օդի վրա: Անոնցմե զատ, տիեզերքի մեջ տարածված են հազարավոր *Yazatas* (*Yzeds*)-ներ, որ կհսկեն տիեզերքի մասերի և կազմվածքի պահպանության վրա: Աստվածային լույսի ոգին Միթրան կհսկե գեղեցիկ արոտավայրերուն, արթուն Միթրան երկնային *Yazatas*-ներին. առաջինը, արագաթուխ հեծյալ անմահ արեգակից առաջ, ոսկեղենիկ պերճությունը, առաջինը կլանա Հերա լեռան գլուխը, առաջինը կըռնե գեղեցիկ գագաթները, և իր բարերար հայացքը կխոնարհեցնե արիացիներու բնակարաններու վրա:

Ահուրամագդան և իր ընկերները ոչ տաճարներ ունեին և ոչ խորաններ, թեպետ երբեմն մարդու և կենդանիի նմանություն պատկերներ ձևակերպեցին հարթաքանդակներու մեջ, բայց ոչ ոք

* Masp., Hist. ancienne des peuples de l'Orient, Paris, 1909, p. 609-613.

չէր կարող համարձակել նույն կենդանական և մարգարեական պատկերները շինել իրենց սրբարաններու մեջ, որոնց մեծարում էին ասորեստանցիներ և եգիպտացիներ: Սակայն բլուրներու բարձունքին պալատներու մեջ, քաղաքներու կեղերներն վրա, ատրուշան, այսինքն պատսպարան կկանգնեին, ուր ի պատիվ անոնց՝ կրակը կվառվեր և չէր մարվեր դարե ի դար: Այն ատրուշանները առհասարակ զույգ զույգ կչինվեին, և այսպես է, որ կհանդիպենք զանազան կողմերու ավերակների մեջ, ինչպես Նաքշի Ռոստեմի մեջ: Ատրուշանները խորանարդ ձև ունին և կնմանին կցված աշտարակներու չորս անկյուններու վրա, կիսաբոլորակ աղեղներով պսակված սյուներով, եռանկյունի ատամնաշարերով շրջապատված է վերեկց և տանիքի վրա խարույկը դրվելու հատուկ տեղը թեթևակի փորված է:

Ձոհի արարողությունը երկարատև էր և կբարդանար ձեռնավորությունը (*manipulation*) ու ծիսակատարություն հատուկ դյուցական անվերջ երգեցողություններով, ուր որ կային մշտավառ կրակ պահելու համար չսահմանված ատրուշաններ, այնտեղ կրակը կվառեին նախապես կեղևը հանված և մաքրագործված ճյուղերով (ծիպոտ), հետո կպահեին ընտիր տեսակի փայտերի հետ, նախապատվություն էին տալիս նոճիին և սարդենիին: Բայց զգուշանում էին կրակը ուժեղացնելու համար բերանով փչելի, մարդկային շունչը սրբապղծում էր կրակը և ով որ կամավորապես այս ծանր հանցանքը կգործեր՝ մահվամբ կպատժվեր: Սովորական նվերները կբաղկանային հացե, պտուղների, անուշահոտությունների, ծաղիկների, բայց երբ առիթը պահանջում էր մի արյունայի զոհաբերություն, նախապատիվ համարված զոհը ձին էր, հետո եզը, կովը, ոչխարը, ուղտը, էջը և եղջերուն: Երբ մեկը կցանկանար մեռյալներու աստծուն շնորհը ստանալ, մի մարդ կզոհեր: Ահուրամագդայի երկրային ներկայացուցիչ թագավորը երգեցողական արարողություններու կմասնակցեր, եթե ինք բարեհաճեր, բայց բացի իրենից, ոչ ոքի ներելի չէր ազատ համարվել մոգերի միջնորդությունից: Հավատացյալները թափորով կերթային ծիսակատարության հատկացյալ տեղը, ուր կղերը (քահանան) խույրը գլխին դրած կոզեկոչեր ցած ու խորհրդավոր ձայնով, թագավորին և ազգին համար երկնային օրհնությունը խնդրելով: Հետո զոհը կպաներ գլխին մի հարված տալով, մաս մաս կկտրտեր և կբաժաներ ներկա եղողներուն, առանց մի մաս թողելու, մի քանի պարագաներու մեջ, զոհը ամբողջովին կայրվեր, բայց հաճախ մի կտոր ճարպից և փորո-

տիքներին կձգեին կրակի վրա, զոհարարը խուլորից կախված ժապավեններով բերանը կծածկեր, իր շնչի կրակին հպելը արգելելու համար, ձեռքը կբռնե մոշենի ճյուղերու փոքր խուրճը բարեաման և կպատրաստեր հառմարի խորհրդավոր ըմպելիքը: (Maspero, Hist. ancienne des peuples de l'Orient, p. 620-622).

Հին պարսիկները քաղղեացիներու կրոնքը եղող աստղերու պաշտաման հետ կմիացնեին կրակի պաշտամունքը, որ կշարունակվի այսօր գեպրների մոտ: Քաղղեայի և Ասորեստանի աստղերու պաշտաման նվիրված հարկավոր աշտարակներու նման մի հազվագյուտ օրինակներն մեկն է Ճսուրի սասանական աշտարակը:

Աքեմինյան շրջանի կրոնական ճարտարապետութենն մինչև մեր օրերը հասած մնացողները, Պերսեպոլիսի քարածայրերի գազաթին քանդակված բազմաթիվ և կրակի սրբարանները, որոնց երկար ժամանակ կասկածելի մնացած գոյությունը լիովին լուսաբանեց M. Dieulafoy: Այնտեղ որոշ կտեսնվի վառարանը պարունակող մի cella, որ կրկնակի մի պարիսպով կպաշտպանվի ամեն տեսակ սրբապղծություններե, և այս հատակագիծը պետք է, որ ընդօրինակված լիներ Հուլյների բնակարանների մեջ հոմերական դարերն, ուր վառարանը կպահեր մի նվիրական սրբություն: Շիրիմներ: Շիրիմը եթե Քաղղեայի մեջ ջնջված և ոչ մի հետք չէ թողած, Ասորեստանի մեջ կվերստանա իր մեծ կարևորությունը և ինչպես Եգիպտոսի մեջ, երկրային բնակարանի ձևը կներկայացնե, և աղոտ նմանությունը կօգնե մեզ վերականգնել ձևերը:

Պարսկական կրոնը, դամբարաններից անկախ, մարդկային մնացորդները գետեղելու համար մի տեղի կարիք կզգա, գեպրերի Դախման է այս տեղը:



1754 թվականին² Անքթել անունով մի ֆրանսացի գիտնական ղրկվեցավ Հնդկաստան, որը երկար ժամանակ մնալով այնտեղ և բարեկամանալով Հնդկաստանի մոգերուն հետ ծանոթացավ այժմյան կրակապաշտներու ձեռքում եղած Ավեստայի և անոր վարդապետություններուն հետ, նաև ծանոթացավ անոնց կրակապաշտական տաճարներու և

¹ Ձեռագիրն այստեղ ընդհատվում է:

Կազմող

² Այս մասը մեջ ենք բերում նույն նյութին վերաբերող մի այլ սևագիր ձեռագրից՝ իբրև շարունակություն նախորդ հոդվածի:

Կազմող

կրոնական արարողությունց հետ: (Ի նկատի ունենալ Հնդկական կրակապաշտությունը ազդեցությունը գեպրներու վրա և Աթաշկահի մասամբ Հնդկական ձևի վերածվելը):

Բայց նախքան Անքթելի ուսումնասիրության վրա խոսելը, կարևոր եմ համարում մեջ բերել Բաքուի Սուրախանի ըսված մասի վրա՝ ներկայիս գոյություն ունեցող կրակապաշտական ասորուշանը, որ ըստ նմանություն շատ է Հիչեցնում Dieulafoy-ի զույգ ասորուշաններու ձևերը, թեև այս վերջինը զույգ չէ:

Բաքուի մոտ, Սուրախանի ըսված արվարձանին մեջ, մինչև այսօր գոյություն ունի մի լքյալ ասորուշան, որը վկա է երբեմն, նույնիսկ քիչ ժամանակ առաջ, Բաքուի և շրջակայքի մեջ մի կրակապաշտ ժողովուրդի գոյություն, որը այժմ անհետացել է:

Թե ի՞նչ ձևով այնտեղ կրոնական պաշտամունքներ կկատարվեն, այդ մասին տեղեկություններ խիստ հատուկտոր են, որոնք իր կարգին կքաղեմ գրական աղբյուրներե: Իսկ գալով անոր ձևին, քիչ կտարբերվի Հին աքեմինյան շրջանից մնացած Պարսկաստանում Նաքչե Բուստեմի մեջ Dieulafoy-ի հայտնաբերած զույգ ասորուշաններն:

Պարսկաստանի ասորուշանները, որոնց մասին խոսեցի վերևում, ունին երկու կամ երեք զանազանություններ, որոնց մեկը՝ վռամական կրակի մշտավառ ասորուշանը, ինչպես Նաքչե Բուստեմինը, խորանարդ էին և քարակտուր՝ քաղաքներե հեռու ժայռերի և բլուրների վրա. ներքին չունեին անոնք, արտաքուստ միայն կերևին ճակատի անկյուններու վրա աղեղնակապ որմասյուններ, իսկ կատարը վերջացած ատամնաշարերով: Սույն խորանարդի վերևի մասին, այսինքն տանիքին վրա կվառվեր վռամական մշտաբորբոք կրակը, կրակի քուրմերու ձեռքով, և շուրջը բացօթյա կկատարվեր կրոնական պաշտամունքը, զոհաբերություն, ևն ևն բազմամբոխ հավատացյալներու ներկայություն:

Բաքուի ասորուշանը, ընդհանուր տեսքով, մեծ զանազանություն չունի աքեմինյան ասորուշաններն: Բաքուի մեջ տարբերությունը այն է, որ ի հնումն սովորական եղող խորանարդի տեղ շինված է չորս սյուններու վրա կամարակապ և գմբեթավոր փոքրիկ մի շինություն, ըստ երևույթին նույն չափով ինչ չափով որ էր Նաքչե Բուստեմի ասորուշանը: Մեջը դատարկ և վրան գմբեթավոր: Միջի դատարկությունը, անշուշտ արդյունք է երկար դարերե հետո, ծիսական ձևերի փոփոխության, և անշուշտ ազդեցություն է Հնդկական կրակապաշտական ազդեցության, որուն մասին քիչ հետո պի-

տի խոսիմ, իսկ վրայի գմբեթը նույնպես ճարտարապետական մի ժամանակակից ազդեցություն արդյունք է, որ փոխարինել է Նաքչե Բուստեմի երդիկին կամ տանիքին: Նաքչե Բուստեմի մեջ ասորուշանի վրա հարթ երդիկ լինելու անհրաժեշտություն կար, որովհետև այդ երդիկին վրա աթաշկահը պիտի դրվեր և բորբոքվեր մշտավառ կրակը և բոցերը բարձրանալով տեսանելի պիտի լիներ շուրջը հավաքվող հավատացյալ ժողովուրդի բազմության: Բաքուի ասորուշանին վրա առանձին աթաշկահ ղնելու կարիք չկար, անոր կրակը առաջ կուգար գետնի տակի նավթային, գազերու բունկուտից, որը անցնելով չորս անկյուններու մեջ դրված խողովակներն բոցերը կբարձրանային օդի մեջ թերևս մի քանի կանգուն, հետևաբար, ասորուշանի շենքին ավելի ճարտարապետական վայելչություն պիտի տար խորանարդի գմբեթը:

Գմբեթի տակ խորանարդաձև շենքի մեջը անպայման հատուկ էր մոգերուն և մոգպետներուն, իսկ ժողովրդյան համար անմատչելի, իսկ հավատացյալ ժողովուրդը հեռվից պիտի տեսներ մշտաբորբոք բոցավառումները բոլորված ասորուշանին շուրջը որոշ հեռավորություն վրա: Երևի այս նպատակով է որ թողված է Սուրախանի մեջ մի ընդարձակ բակ ասորուշանի շուրջը և հեռվից շրջապատված շենքերով, որոնք վանական տպավորություն են թողնում, ունին իրենց մեջ ոչ միայն բազմաթիվ բնակությունց հատուկ սենյակներ, որոնց մտից դռներուն վրա արապերն և մասնավորապես Հնդկերն արձանագրություններ կան, այլ և ծիսական արարողություններու և կարգերու հարմարեցված բաժանումներ: Ըստ ավանդության, Հին ժամանակ այստեղ նստում էր կրակապաշտից մեծ մոգպետը (ըստ Շարդենի), այլև կատարում էին զոհի արարողություններ, ճգնություններ, ապաշխարություններ և այլ ծիսակատարություններ:

Առանձնապես ուսումնասիրության կարոտ է այս ընդարձակ շենքը իր բոլոր մանրամասնություններով, նախ մատչելի դարձնել ուսումնասիրների և բանասերների գտնված արձանագրությանց բովանդակությունը, որոնք թերևս պիտի օգնեն իմանալու թե, ո՞ր մասի մեջ կհավաքվեր ժողովուրդը ծիսական պաշտաման ժամանակ, որ մասն էր զոհարանը և կամ ինչ ձևով կբաժանվեր հավատացյալ ժողովուրդը ասորուշանից, սրբություն սրբոցից ըստ նույն դավանություն՝ պղծություններինց ազատ պահելու համար:

Որովհետև, ըստ ճանապարհորդական և գրական տեղեկություններու, այս ասորուշանը վերանորոգել են Հնդկաստանից եկող ուխտավորներ

վաճառական կամ կրոնական, հետևաբար հավանական էր, որ օգնե Հնդկաստան, հատկապես կրակապաշտական սովորությունները և պարսկական Հին լեզուն ուսումնասիրելու համար ճանապարհորդող Անքթելի նկարագրությունները այս մասին և անոր տված բացատրությունները, որովհետև այստեղ ոչ ժողովրդյան մասը (որ անշուշտ շենքերով չընկալված ընդարձակ բակին մեջ էր), ոչ զոհի սեղանին տեղը և ոչ ուրիշ պաշտաման հատուկ առանձին տեղերը հայտնի են:

Ինձ համար անհնար էր այստեղ Անքթելի հեղինակությունը գտնել, ուստի ես առայժմ պիտի բավականանամ Փ. Միքայել փաշայի Եղիշի քննադատության առաջաբանին մեջ առաջ բերած քաղվածքներն և վկայություններն. թեև անհամեմատ կարևոր էր և օգտակար կլիներ բուն իսկ հեղինակի գործը կարգալ մանրամասնությամբ:

Ըստ Փորթուքալ Միքայել փաշայի «1754-ին Անքթել Տյուբերոն անուն գաղղիացին ի Հնդկս երթալով, և ետ բազում դժուարութեանց մտերմանալով Տեոթուր Տարապ անուն մովպետի հետ, ստիկ ուժով ձեռք ձգեց սրբազան մատենից զանազան օրինակներ, զորս բերանացի կթարգմաներ նմա Տարապ և նա ի գիր առնուլը և բազում դարերե հետո վերադառնալով ի Գաղղիա կհրատարակեր (1771-ին)»: (Քննադատություն Եղիշի Փ. Մ. փաշայի, էջ 88):

«Մ ե հ յ ա ն մ ա զ դ ե գ յ ա ն ց. Շատ Հին ժամանակաց մեջ պարսիկք (այսպես կսկսի Փ. Մ. փաշա կրակապաշտական ասորուշանների մասին խոսելիս) իրենց ասորուշանները լերանց գազաթան վրա կկանգնեին տերբոք: Տակավ առ տակավ կոփածո և մնայուն ասորուշանք սովորական եղան, հետո գնոսա հարկածածուկ շենքերով փակեցին, որպես պատմե մեզ Ստրապոն: Անցյալ դարուն մեջ Անքթելի տեսածներն ալ ի Կյուճերաթ գմբեթահարկ էին»:

«Մազդեական մեհենը երեք գլխավոր մասունս ունի, միջավայրն ընդարձակ գավիթ մի է՝ ուր կկենան հասարակ հաւատացյալք հանդեսի ատեն. սորա ձախակողմն է կրակատունն (աթաշկահ) և աջ կողմն հաշտից տեղին (իգեշնեխանն): Աթաշկահին մեջ է սրբազան կրակի ասորուշանն կամ բազիլը և անոր վերաբերյալ սպասքն: Ասորուշանը երեք ոտնաչափ բարձրությամբ կճյա անոթ մի է՝ մոխրով լցյալ, և հաստատյալ քառակուսի և կես ոտնաչափ թանձրությամբ խարիսխի մը վերա գոր ատոռդ կկոչեն: Ասորուշանին քովը կգտնվի մովպետին կճյա բազմարանը և հանկունս կրակատան դարաններ՝ որս կպահեն զփայտ և զծխանելիս:

Աթաշկահը վառամական կրակն ունի՝ եթե մեհյանը անոր նվիրյալն է, և կամ գիրական ատարան, եթե սովորական կրակատուն է: Անդ միմիայն քահանայից ներելի է մտնել և այն ալ ետ թողոյ ի դուրս գերշիկ և գերկնոցս: Հասարակ ժողովուրդը վանդակա դռներու կրնկեն միայն կրնա դիտել անոր ներքնակողմը: Երկու կամ երեք մոզք գիշեր ցերեկ կպահեն գիրակն: Օրվան յուրաքանչյուր պահուն (կահ) նոր փայտ կհավելուն՝ աղոթս առնելով, ու այդ գործողության ատեն պարտ են գլեմս ծածկել փանդամով և գձեռս տասդամոք: Իգեշնեխաններն կամ զոհարանին մեջ կըլլան պատարագք և զոհողությունք: Սա երկայն քառակուսի սալահատակ սրահ մը է, որ փոքրիկ ջրանցյուղ կբաժանի ի գանազան մասունս, որք արվիս կհորջորջին: Որքան արվիս ըլլա իգեշնեխանն՝ այնքան կրակաքուրմք կրնան գատ գատ պատարագ մատուցանել միանգամայն: Յուրաքանչյուր արվիստ աջակողմն է նստարան մը զոհարար մոզին հատուկ. վիմատաշ սեղան մի՝ արվիս՝ որո վրա կը դնեն զսպասս զոհից և զգործիս, և քարե պատվանդան մը կկրն գԱվանտ՝ այս է սրբվելու ջրո կոնքը: Ի ձախակողմն, ատրուշան մի փոքրիկ՝ հաշտից սեփակահացյալ, որ աթաշկահին կրակը կը ներկայացնեն՝ առանց անոր հավասարագոր ըլլալու, և զոհագործության առթիվ միայն կվառի: Առընթեր սմա՝ զոհարար մոզին և անոր սպասավորին համար մեկ մեկ նստարան, և այլ վեմք՝ որոնց վրա կըղովին պահեստի շերտերն և կնդրուկ:

Աշխարհիկ փարսիները՝ եթե ազատ են ի պղծութեն կրնան մտնել իգեշնեխանն ի ժամ հաշտից: Եթե գիտութեամբ նվիրագործող քահանային պիղծ ոք ներկա կգտնվի, պաշտամունքն ոչինչ կըլլան և հարկ է վերատին սկսանել: (Փորթուզալ Միքայել փաշա. Քննադատություն Եղիշեի, էջ 164-166, Վենետիկ, 1903 թիվ):

Հնդկաստանում կյուճերաթի մեջ Անքթելի տեսած կրակատան նկարագրությունը բավական մանրամասն է, և որոշ չափով պատկերանում է մեր առջև անոր ձևը. մասնավորապես կատարված արարողություններու կարգերը լրացնում են տաճարի ձևի մասին նկարագրության պակասները:

Թեև Հնդկաստանի ատրուշաններու չափերի մասին մի տեղեկություն չկա, սակայն, արարողությունց ձևերեն պարզապես կարելի է հետևցնել որ, կյուճերաթի գմբեթահարկ կամ հարկածածով աթաշկահները մեծ շինություններ չէին: Ինչպես կերևի, պարզ հավասարակողմ կամ երկար քառակուսի ձևով շենքեր էին, որոնց մեջտեղը դրված էր կրակի խարուկը կամ ատրուշանը. ատրուշանին

քով դրված էր մովպետին բազմոցը, անկյուններում շինված էին դարաններ՝ որոնց մեջ կպահվեին մշտավառ կրակի համար ընտրված փայտեր և ուրիշ արարողությունց հատուկ սպասներ: Բարեբախտաբար այստեղ մասնավորապես չենտված է որ, սույն աթաշկահին մեջ միայն քահանայից ներելի էր մտնել (ինչպես երբայական խորանին սրբություն սրբոցին մեջ), իսկ հասարակ ժողովուրդը աթաշկահին մեջ կատարված արարողությունը պիտի տեսներ վանդակապատ դռներու հետևեն: Այս պարագան ևս ապացույց է որ, իսկական վառմական կրակի աթաշկահը կամ գմբեթահարկ շենքը փոքր շենք էր և հավատացյալ ժողովուրդը, այս սրբություն սրբոցից որոշ չափով հետու բաց գավթի մեջ մնալով պիտի տեսներ արարողությունը՝ սրբություն սրբոցը ժողովուրդից առանձնացնող ունե վանդակապատի հետևից: Այս աթաշկահի մեջ, սրբազան կրակը ինչպե՞ս կվառեին, այս մասին ոչինչ չէ գրված, սակայն պարզ է որ, շենքի կամ սենյակի մի մասում դրված կլինեին վառարանը և այն տեղին կրակը կբերվեր մովպետին կողքը դրված ատրուշանին վրա:

Աթենքի նկարագրությունից նույնպես կտեսնվի, որ զոհարանը (իգեշնեխանն) բոլորովին անկախ էր աթաշկահից և կգտնվեր գավթի աջ կողմը (որ նմանապես աթաշկահի ևս աջ կողմը կլինի) առանձին մուտքով: Այս շենքին ձևը ավելի որոշ նկարագրված է որ, երկար քառակուսի սրահ մը է, գետինը սալահատակած և զանազան ջրանցքներով բաժանված է զանազան մասերու, որոնք արվիս կկռչվին. յուրաքանչյուր արվիսներով բաժանված մասերու վրա առանձին զոհաբերություններ կարելի է կատարել և յուրաքանչյուր արվիսի աջ կողմին դրված է զոհարար մոզի հատուկ նստարանը, նաև մի սեղան զոհի հատուկ, որու վրա դրված են զոհաբերության հատուկ սպասները: Զախակողմն մի փոքրիկ ատրուշան որուն մեջ վառված կրակը՝ նվազ սրբազան է քան վառմական կրակը, որ կվառվի իսկական ծածկութեամբ շենքին մեջ և մշտավառ է: Այս ատրուշանին մոտ կգտնվին զոհարար մոզին և անոր սպասավորին համար նստարաններ: Այս հարկի մեջ, նմանապես անթույլատրելի է մտնել հասարակ ժողովուրդին. ներելի է համարվում մտնել այն հավատացյալներուն համար, որոնց պղծություններից ազատ լինելը ապահովված է: (Այս օրենքը շատ նման է քրիստոնեության մեջ գործադրված այն օրենքին, որ ապաշխարության ենթարկված մեղավորին ներելի չէր պատարագի արարողություն տեսնել):

(Զվարթնոցի արտաքին աստիճաններու ընդհատման պատճառը գտնել խնդրի առարկա եղող

բաժանման մոտ. առաջ էր շինված թե հետո):

Այսքան մանրամասնությունը բավական է մեզ, Բաքուի, Սուրախանի արվարձանին մեջ գտնված կրակի պաշտաման տաճարը, կյուճերաթի կրակի պաշտման տաճարներու հետ համեմատության դնելու համար:

Հնդկաստանի կրակի մեհյաններու նման, Սուրախանի աթաշկահը ևս ընդարձակ գավթի մեջ կգտնվի և գավթի աջ կողմը գմբեթահարկ աթաշկահը: Այս շենքը փոքր քառակուսի է չորս անկյուններու վրա դրված չորս ամուր սյուներ կկրեն տանիքը և գմբեթը. չորս սյունամեջերը բոլորովին բաց են և սյուները սրակամար աղեղներով կապված են միմյանց՝ գրեթե շենքի բարձրության հավասար: Սակայն կյուճերաթի աթաշկահներու համար նկարագրված կահավորումը միանգամայն բացակայելիս գատ, հայտնի ևս չէ թե ի՞նչ ձևով կկահավորվեր և ի՞նչ դիրքով անոր մեջ տեղ կբռնեին մովպետը և մյուս մոզերը: (Ինչպես երևում է Հնդկաստանի մեջ կրակապաշտական հին ձևերը ինկեր են Հնդկական կրոնի ազդեցության տակ և որոշ փոփոխություններ եղել են տաճարներու ձևին մեջ, իսկ Բաքուում երևում է որ գրեթե անփոփոխ մնացած է):

Սակայն այս կահավորման բացակայությունը և կղերականաց պաշտաման ժամանակ դիրքի անորոշությունը երկու գլխավոր պատճառներ ունի: Նախ որ վաղուց լքված մի աթաշկահ է և թերևս ավելի քան հարյուր տարի է վեր կրակապաշտներ գոյություն չունին Բաքուի և շրջակայից մեջ, հետևաբար ոչ մի արարողություն չի կատարվում այնտեղ, և ընդհանուր շենքը գործածվում էր բոլորովին այլ նպատակի համար, հետևաբար շատ բնական է որ այնտեղ կրոնական նշանակություն ունեցող շարժական կամ անշարժ կարասի կամ սպասներ չէին կարող գտնվել: Երկրորդ. ինչ կվերաբերի փայտի պահարաններուն, որոնք գոյություն ունին կյուճերաթի աթաշկահներու մեջ, այս աթաշկահին մեջ արդեն կարիք չկար, որովհետև այստեղ վառվող կրակը փայտի կրակ չէր, այլ գետնի տակից նավթային գազի արտաշնչության բռնկումն էր, որ չորս անկյունի, չորս հաստ սյուներու մեջ դրված խողովակներու միջոցով կբարձրանար շենքի կտուրը, և կբոցավառվեր շենքի չորս անկյուններու վերա թերևս գմբեթեն ալ բարձր և ամեն տեղից տեսանելի: Նույնիսկ կարելի է որ մովպետի կողքը դրված աթաշկահը ևս, ինչպես տեսանք կյուճերաթի աթաշկահին իրեն մեջ, այստեղ հավանորեն դարձյալ գազային կրակով կվառվեր:

Գալով աթաշկահի աջակողմին վրա Հնդկաստանում երեցած իգեշնեխաններն կամ երկար քա-

ռակուսի ձևով զոհարան-սրահին, այստեղ իբր անանձին շենք գոյություն չունի. եթե ունի իսկ, ժամանակի ընթացքում անհայտացել է՝ գուցե մարդկանց ձեռքով, սակայն աթաշկահի գտնված տեղի ընդարձակ գավթի շուրջը ամբողջովին չընկալված է շենքերով, որոնք վանական մի հաստատության տպավորություն են թողնում. բնակության հատուկ բազմաթիվ սենյակներ կան այդ շենքի մեջ՝ զանազան չափերով և ձևերով, և առհասարակ այս սենյակներու դռներուն վերևը քառակուսի սրբատաշ քարերու վրա փորագրված արաբերեն և հնդկերեն արձանագրություններ կան: Այս արձանագրություններեն, դժբախտաբար ես օգտվելու հնարավորություն չունիմ. նախ այն պատճառով որ ինքս չունիմ և չեմ գտած այդ արձանագրություններու լուսանկար կամ ձեռագիր օրինակները. երկրորդ՝ չեմ տեսած ունե աղբյուրի մեջ այդ արձանագրությունները ընդօրինակված կամ թարգմանված: Կկարծեմ որ այդ արձանագրություններու բովանդակությունը, որոշ չափով բացատրություններ կպարունակեին շենքի նպատակի, տեղի պաշտաման և ծիսական արարողություններու մասին: Թերևս ապագային մեջ հմուտ գիտնականներ ընդհանուրի սեփականություն դարձնեն այդ արձանագրություններու բովանդակությունը: Այս սենյակներուն մեջ կան այնպիսի սրահներ, որոնք ըստ երևույթին, պարզ հայտնի է, որ բնակության հատուկ չեն, այլ ունե ծիսակատարության հատկացված են, որովհետև ունեն մեջը այնպիսի հարամասունքներ, որոնք ցույց կուտան կրոնական ունե արարողության համար շինված:

Այս երկար քառակուսի սրահներեն մեկը որ ամենեն ավելի հավանականություն ցույց կուտա, ծիսակատարության հատուկ լինելու, թեև աթաշկահի հետ անմիջապես մի գծի վրա չէ, այնուամենայնիվ գավթի աջակողմն է (գավթի ձախ կողմին վրա դեպի կենտրոն կգտնվի կրակի տաճարը կամ աթաշկահը), եթե գավթի մտնենք և դեպի կենտրոն գնալով երեսնիս դարձնենք, գավթին ձախ կողմին վրա կտեսնենք աթաշկահը, իսկ առանձին ձախակողմը չընկալված շենքերու մեջ այն սրահը, որ գտնված սենյակներուն մեջ բոլորովին տարբեր ձևով է շինված և պարզ հայտնի է բնակության համար չլինելը:

Հայտնի բան է, որ այս մեծ կրակատունը, որ ըստ Շարդենի տված բանավոր տեղեկության, մովպետյան մովպետը անպայման պետք էր որ ունենար նաև իր զոհարանը, սակայն կարող էր պատահել որ անպայման պարտավորիչ չէր անմիջապես աթաշկահին ձախ կողմը՝ մի գծի վրա իգեշնեխանն չլինելը Գարսկաստանում կամ Բաքուի շրջանում:

Նույնպես կարող է պատահել, որ Հնդկաստանում ևս գտնվին աթաղակազի այլ կողմերուն վրա շինված իգեչնեխաններ, այս մասին իմ ստացած տեղեկությունները բավարար չեն: Համենայն դեպս պետք է ի նկատի ունենալ որ, քանի որ այս տաճարի գոյությունը Սասանյաններու, նույնիսկ Աքեմենյաններու ժամանակին լինելու կարծիքներ կան. (J. de Morgan) նաև անուրանալի է, որ այժմյան շենքը Հին, բազմադարյան տաճարը չէ, անշուշտ ի հնումն գոյություն ունեցող մի տաճարի տեղում վերաշինված է մոտ ժամանակ, հետևաբար կարող են դարձի ի դար ավանդությունները փոխված լինին որոշ ազդեցություններու տակ և տեղափոխություններ կրեն կրոնական այս կամ այն հարամասունքները և կարգերը, մնալով նպատակը նույնը, ինչպես կտեսնենք քրիստոնեական կրոնին մեջ 4-րդ դարին մինչև մեր օրերը: Ուստի մի քանի խոսքով այդ ենթադրությունները պատմության և իրականության մեջ գտնված փաստերով և օրինակներով:

Թե ե՞րբ է Սուրախանի մեջ կրակապաշտական մի տաճարի գոյության սկիզբը, այս մասին ըստ J. de Morgan-ի ենթադրության պետք է որ շատ Հին, նույնիսկ աքեմենյան ժամանակից լինի: Ուստի նա դատում է հետևյալ կերպով: Կյուրոսի աշխարհակալության ժամանակ մի կարևոր անցք տեղի ունեցավ Կովկասի համար. Կյուրոս, իսկապես կթաղաբեր Ջրադաշտական վարդապետությունը. կարելի է որ այս օրերին իսկ երևեցավ Բաբելոնի մեջ այս պաշտամունքը, ուր մնացած է յուր կատարյալ ուժի մեջ ավելի քան հազար Հինգ Հարյուր տարի:

J. de Morgan այս տողերին վերջը ավելացուցած է մի ծանոթության չորս թիվ, որուն մեջ, կրսե թե, «տակավին կտեսնվի Բաբելոնի մեջ մի կրակի մեհյան, ուր մի քանի տարի առաջ կապրեր մի զրադաշտական վարդապետ: Նավթի արտադրության սկզբնավորությունն ի վեր, մեհյանը կգտնվեր մի գործարանի պարիսպի մեջ և վերջին վարդապետը խողովակից մի թափար գործարարի ձեռքով (J. de Morgan, Mission scientifique au Caucase, t. II, p. 132):

Ուրիշ գանազան տվյալներից ևս հայտնի է, որ Սուրախանի կրակատունը գոյություն ունեցել է շատ ժամանակներ ի վեր, սակայն այսօրվան գոյություն ունեցող շենքը իր շինվածակերպով և ճարտարապետական ոճով միանգամայն հետին դարերու գործ է: Անշուշտ Հին ժամանակվան տաճարը քայքայված ու անջբացած էր, վերջին անգամ նախկին տեղին վրա վերաշինել են վերաշինության ժամանակակից Բաբելոնի և շրջակայից մեջ գոյություն ունեցող կրակապաշտներ կամ ամենայն հա-

վանականությունները Հնդկաստանեն եկող կղերներ կամ ուխտավորներ: Ուստի այժմ քննենք այն հարցը թե ե՞րբ վերաշինված կարող է լինել այս կրակապաշտական տաճարը կամ աթաղակազը:

Գծաբխտաբար ես հնարավորություն չունեն Հին և նոր ճանապարհորդական ուսումնասիրություններից օգտվելու. միայն այնքան կարողանում եմ օգտվել, որչափ աղբյուրներ կարողանում եմ ձեռքի տակ ունենալ:

Ձեռքս եղած ճանապարհորդական աղբյուրներն ամենահինը Chardin-ի ճանապարհորդությունն է, որուն մեջ հեղինակը ծանոթ է իր կատարած ճանապարհորդության միջոցին Բաբելոնի և շրջակայից մեջ կրակի մեհյանի մը գոյության: (Ինչպես կերևի ինքը Բաբելոն էլ չէ գնացած): Միայն մի լրո տեղեկություն կուտա այն կողմերու վրա գոյություն ունեցող կրակապաշտական կրոնի և սովորությունների մասին:

Chardin դեպի Պարսկաստան ճանապարհորդության ժամանակ երբ Ջուղա հասավ, Ջուղան և շրջակաները պատմական և ազգագրական տեսակետով ուսումնասիրելու միջոցին հետևյալ տեղեկություններն է հավաքել, ավելացնելով նաև իր կարծիքները, այդ տեղեկությունները կգրե հետևյալ կերպով:

«Կրսվի թե Արաքսը կբաժանե Հայաստանը Մեդեայից. այս թագավորությունը որ երբեմն ասիական կայսրությունը իր ձեռքին ուներ, այժմ պարսկական նահանգի մի մասն էր, որուն պարսիկները Azerbeyan կամ Asurpican կանվանեն. ասիկա Պարսկաստանի ամենամեծ նահանգն է: Արևելյան կողմեն սահմանն է Կասպից ծովը և, Hircanie, հարավային կողմեն Պարթևական նահանգը, արևմտյան կողմեն մինչև Արաքս գետը և Բարձր Հայք. Հյուսիսային կողմեն Դաղստան և այն լեռնոտ երկիրը որ կսահմանակցի Մոսկովյան կողակների հետ, և ինչպես ըսի Տավրոս լեռան մի մասը կկազմե: Նա կպարունակե իր մեջ արևելյան Մեդեան որուն նաև Atropatie կամ Atropatene կանվանեն: Ասորեստանը Բարձր Հայաստանի մեկ մասն է: Պարսիկներ կրսեն թե այս նահանգը Azerbeyan կկոչվեր, այսինքն Տեղ կրակի կամ Երկիր կրակի այն պատճառով որ, ամենահռչակավոր կրակի մեհյանը այստեղ շինված էր: Կրակապաշտները այստեղ կպահեին կրակ մը, որուն մասին կհավատային թե աստված է և թե այս կրոնքին մեծ մոգպետին աթոռը այստեղ էր: Գյաբրներ, որ կրակապաշտների մնացորդն են, այս կրակի տաճարին տեղը ցույց կուտան Շամախին երկու օրվան ճանապարհ հեռավորության վրա: Որպես հաստա-

տուն ճշմարտություն կհավատացնեն որ այդ նավթական կրակը տակավին այնտեղ է և նման է մի ստորերկրյա հանքային կրակի. ով որ այնտեղ ուխտի կերթա, բոցի կերպարանքով կտեսնե այդ կրակը: Ուրիշ մի հատկություն ևս կավելացնեն, որը բավականին ծիծաղելի է: Ուխտավորներ այնտեղ գետնի վրա ծակ մը փորելով վրան սան մը (պտուկ) կղնեն. ներքևի կրակը կեռացնեն և կեփեն սանին մեջի կերակուրը» (Chardin, vol. 2, p. 310-311):

Այս տողերեն հետո հեղինակը անցնում է Ազերպեյան անվան ծագման պատմության և ստուգաբանության և գտնում է որ Ազերպեյան անունը շատ Հին է և կապ ունի Ասորական Ասուր աստվածության հետ: Շարդեն, կրսե, Ասուր կնշանակե կրակ. այս մասին վկայություններ է բերում թե Հին կտակարանեն և թե ուրիշ Հին ժամանակագիր պատմագիրներ (Chardin, vol. 2, p. 311-312), բայց ինձ համար միևնույնն է կրսե, ես կկարծեմ որ Assure անունը գալիս է as ur-ից այսինքն կրակից:

Ուրեմն Շարդեն իր ճանապարհորդության ժամանակ կրակի պաշտաման տաճարի չէ հանդիպած. երևի Բաբելոն ևս չէ մտած, միայն տեղեկություն է ստացել որ Շամախին երկու օր հեռավորության վրա կա մշտավառ կրակի տեղ, ուր կգտնվեր մեծ մոգպետի աթոռը: Անշուշտ այստեղ Բաբելոն էր և այն ժամանակ ինձ թվում է թե այժմյան աթաղակազը և շրջակայան շենքերը չկային, միայն ժողովրդին միտքին մեջ հիշողությունն էր մնացած:

* * *

Զվարթնոցի¹ հարավակողման շենքերու արևելյան ծայրին մասն է, որոնց հատկությունը առայժմ անորոշ է և այս անորոշությունն առիթ կուտա իմաջիկ վարդապետին, այլ ընդ այլ մեկնություններ տալ, այսինքն պարզապես այնտեղ տեսնել մի Հին կրակապաշտական տաճար: Ներկայիս իմ նյութս է այդ մասը, որ քամածին և դիտավորյալ մեկնությունների նյութ է դարձել: Կուտամ այստեղ իմաջիկ վարդապետի բացատրությունները և հետո իմ տեսությունները այդ մասին վրա:

Եկեղեցին հայտնի է որ 5-րդ դարու գործ է կամ 5-6-րդ դարի մեջ, իսկ կրակատուն անվանվածն պարզ 7-րդ դարու, որ Հայաստանում ամենևին չէր եղած կրակապաշտություն:

¹ Այս վերջին հատվածը լրացնում ենք հեղինակի նույն հոդվածի սևագիր օրինակից, որն արտագրելու և խմբագրելու ժամանակ դուրս էր մնացել: Այս հատվածը ձեռագրի սկիզբն էր, որ մենք հարմար դատեցինք դնել վերջում:

Կազմող

Այս մասը բաղկացած է Հինգ բաժանմունքների՝ եթե հաշվի առնենք նաև արևելյան մասին վրա վերջին սենյակը, որուն մեծությունը անորոշ է քայքայման պատճառով:

Այս մասի հարավային արևելյան կողմը կա մի եկեղեցի մնացորդ՝ արևելյան ծայրի խորան, որն անպայման գոյություն ունի ավելի վաղ քան Զվարթնոցի և հարակից շենքերու շինությունը: Ինչպես կերևի, այդ եկեղեցին բաղիլիկ ձև ունի, այս եկեղեցին, Զվարթնոցի շինության ժամանակ, ավելորդ համարվելով պահել են միայն արևելյան խորանը և արևմտյան մասին վրա շինել են Գ. մասը՝ միաբան հոգևորականներու բնակության համար սենյակներ՝ միանգամայն անկախ Դ. մասեն: Նույնպես միմյանցից անկախ են հարակից շենքերի մեջ Բ և Գ մասերը, որոնք ցույց են տալիս որ յուրաքանչյուրն ունի իր հատուկ նպատակը:

Կիսով չափ միայն մնացած խորանի հյուսիսային պատին կից կա մի ընդարձակ բաժանում, որուն մեջ կան մեկ գծի վրա հարավից հյուսիս շարված երեք հատ քառակուսի սյուներ (Դ. 2) միջակ քարերով շինված, որոնց մեջ վարեն վեր շարված են թրծված կավի խողովակներ, խողովակների ստորին մասերը հաղորդակցում են ընդարձակ բաժանման հետ մի մի քառակուսի ծակով: Ընդարձակ (Դ) բաժանման հյուսիսային կողմին կից են երկու փոքր նախագավթի նման բաժանումներ, որոնք հաղորդակցում են դռներով թե դրսի հետ և թե ընդարձակ (Դ) բաժանման հետ: Նույնպես մեծ բաժանումը ունի մի դուռ դրսի հետ հաղորդակցող արևելյան կողմեն կիսատ եկեղեցվո հյուսիսային պատին կից: Ընդարձակ (Դ) բաժանման հյուսիս արևելյան մասին կից կա մի բաժանում (4) որ ընդարձակ բաժանման հետ կհաղորդակցի ցածրիկ (չափը գրել) աղեղնակապ մի անցքով (6) որը, հայտնի է թե իբրև դուռ շինված չէ, այլ մի ուրիշ կարևոր նպատակի համար: Սույն սենյակը, արևելյան կողմեն կհաղորդակցի մի ուրիշ սենյակի հետ որուն երկարության չափը (7) անհայտ է արևելյան պատին բոլորովին քանդված լինելու պատճառով: Ընդարձակ բաժանման մեջի (2) սյուներու մեջ դրված թրծուն կավի խողովակներու նման այս (4) սենյակի պատերուն մեջ ևս դրված են թրծուն կավի խողովակներ չորս հատ հարավային պատին մեջ, երկու հատ (7) բաժանումը մտնելու դռան երկու կողմերը, մի հատ հյուսիս արևմտյան անկյունը, այս խողովակներուն ևս ստորին մասերը կհաղորդակցին սենյակի հետ յուրաքանչյուրը մի քառակուսի ծակով այժմյան գետնեն բարձրության վրա: Փոքր (4) բաժանման մեջ ցածրիկ աղեղ-

նակապ անցքի (6) անմիջապես կողքին մի փոքրիկ մաս կա դեպի Հարավ առաջացած և մի ծակով կհաղորդակցի դրսի հետ Հարավային կողմից: Փոքր առաջակարկառ մասին գետինը հատակված է անկիզբի որձաքարով, աղեղնակապ անցքը ևս ներառյալ, և շրջապատող պատերի ստորին մասերն ևս շինված են անկիզբի որձաքարերով: Դրսի հետ ունեցած հաղորդակցության ծակը (8) և գետինները անկիզբի որձաքարով հատակված լինելը ապացույց է որ այստեղը ի հնումն մի վառարան էր և կվառվեր դեպի Հարավ բացված ծակեն. այս է վառարանի դուռը:

Ահա այս խողովակները, որոնք հյուսված են պատի մեջ, վառարանի տեղը, աղեղնակապ անցքը, ինչպիսի վարդապետի տեղին վրա գոյություն ունե-

ցող գլխավոր ապացույցներն են, որ այդտեղ ի հնումն եղել է կրակապաշտական տաճար, իսկ գրական ապացույցներն են Անանիա Նարեկացու ներբողյանն մի հատված (Ժ դար) կաթողիկեի մասին գրված և Փորթուզալ Միքայել փաշայի, Եղիշեի քննադատության մեջ, Հնդկաստանում գոյություն ունեցող կրակապաշտական տաճարներու մասին Անքթելի նկարագրությունը: Խաչիկ վարդապետ ինքը անշուշտ համոզված է իր ըսածների մասին, և բոլոր այցելուներուն աշխատում է համոզել իր այս չնաչարհիկ գյուտի համար: Սակայն ինչպե՞ս նա բերում կապում է Անանիա Նարեկացու ներբողյանի հատվածը այս մասին հետ, և ի՞նչ համեմատություն է դնում Հնդկաստանի կրակատուններու և այս բաժանումներու մեջ:¹

Զ

[Հ Ո Վ Վ Ի Ե Կ Ե Ղ Ե Ց Ի Ն]՝

Նախընտան ժամը

Անին այցելողները անպայման կտեսնեն, պարիսպներեն դուրս մոտավորապես մեկ կիլոմետր հեռավորության վրա, տափարակ դաշտին մեջ, մեն մենակ ցցված, անգույն ու անկերպարանք զանգված մը. ոչինչ հրապույր չունի անցորդներու աչքերը իր վրա ձգելու «էհ պատի մը կտոր, չարժե տեսնել» կրան և անտարբեր կողքեն անցնելով կհեռանան առանց ակնարկ մը իսկ նետելու անոր վրա: Ոմանք ալ անուշը լսած են «Նախընտան ժամն է» կրան, «ոչինչ հետաքրքիր չէ»: Իհարկե ամեն ոք եկած են թագավորաշենքի տեսնելու, հպարտության ու փարթամության վրա հիանալու, թագի, ս. գավազանի առջև խոնարհելու, ո՞վ է նախընտան, որ իրենց այցելության արժանանա: Եվ ահա այդպիսով կրկնակի սուգի մեջ դարերն ի վեր անմխիթար կողքա գեղարվեստական թանկագին մարգարիտ մը, որը հավասարապես արժանի է մեր հարգանքին ու հոգածության՝ ինչպես Անիի մեջ ուրիշ մեծամեծ հիշատակարաններ:

Ոչ ոք թող չզարմանա, երբ այս խեղճ ու ողորմելի մնացորդը մեր հիացումը գրավող Մայր եկեղեցիի, Գագկաշեն մեծագործ ս. Գրիգորի և մեզ ապշուցնող պատճառող վիթխարի պարիսպներու հավասար կրասեմ:

Բագրատունիներու դրոշակին տակ ապրող փոքրաթիվ Հայ Հասարակությունը, յուր բոլոր նյութական և բարոյական կարողությունների շտեմարան Անիի մեջ, բազմակողմանի արժանավորությանց անթիվ ապացույցներ թողեր է: Բազմափլիղն արժողությանը իրագործված բրգաշար հսկա պարիսպներ խրոխտ Բյուզանդիոնի հպարտությունը կխորտակեն: Գագկաշեն ս. Գրիգորը այն Հասարակության Հանդուգն կողբա. Մայր եկեղեցին անոնց առաքինության և երկյուղած բարեպաշտության մշտնջենական ներբողն է: Լուսավորիչներ, առաքելոցներ և այլ նույնանման բազմաթիվ նրբաքանդակ պճնագարդված հիշատակարաններ, անոնց փառասեր ու վայելչասեր հոգվույն արտացոլումներն են: Ախուրյան գետի վրա երեսուն մետր տրամագծով միակամար եռահարկ հսկա կամուրջը, անոնց ճարտարագիտական ձեռներեց ու ամենակարող ոգույն դարավոր դրվատիքն է: Անթիվ անհամար հասարակական մեծամեծ շինություններ, հազարավոր ընդարձակածավալ քարայրներ, ստորերկրյա կամարակապ անցքեր անոնց մեղվաջան աշխատանքի վճիտ Հայելին են:

¹ Ձեռագիրն այստեղ ընդհատվում է:

Կազմող

² Արտատպում ենք «Ախուրյան» թերթի 1908 թվի № 76-ից, դուրս թողնելով հոդվածի վերջին մասը, որտեղ խոսվում է «Հովվի եկեղեցին» նորոգելու անհրաժեշտության և կատարված մասնակի նորոգությունների մասին:

Կազմող

Բայց այս ամենուն մեջ բան մը միայն կպակասեր անոնց բոլոր առավելությունները պսակելու, ահա այդ պսակը մեր ուշադրությունեն վրիպած և հաճախ արհամարված «Նախընտան ժամն է»: այդ փոքրիկ շինությունը Անեցի ճարտարապետի պայծառ ու բեղմնավոր ուղեղի մարմնացումն է: Հովվի եկեղեցին գեղարվեստական նուրբ ճաշակի և հանճարեղ ստեղծագործության գողտրիկ պտուղն է: Առանց Հովվի եկեղեցիի Անիի շքեղության մեջ ստվեր մը և պաճուճանքին մեջ թերություն մը պիտի մնար:

Մի արհամարհեք անոր տգեղացած արտաքինը և մի խորշիք անոր այլանդակված երևույթեն, մենք անոր մեջ, պահ մը գլուխնիդ վեր բարձրացուցեք և ուշադրությամբ դիտեցեք, թե ինչպես վեց ամբողջ կիսաբոլորակ քարաշեն աղեղներու մեկ ծայրը հանգչած որմասյուններու վրա, մյուս ծայրերը հավաքված դեպի կեդրոն, հրաշքով կախ եկած են ձեռ գլխուն վերև:

Մի վախենաք, ութ-ինը հարյուր տարի ի վեր անոնք կախված են այնտեղ, ոչ միայն վար չեն թափիր, այլև մի ժամանակ լուսաշող մեծ ջահն ալ կբռնեին, զիրենք ստեղծագործող հանճարեն քաջալերություն և խրախույս տվող վայելչասեր բարեպաշտի գերեզմանին վրա:

Այսուհետև պետք չկա անոր մեջ խուճկին և աղոթքին, զինքը պահպանող, վերքերը դարմանող և վերջնական կործանումեն ազատող կարեկից ձեռքերու միայն կարոտ է:

Է ԱՆՎՈ ՊԱՐԻՍՊՆԵՐԻ ՄԱՍԻՆ

Սմբատյան պարիսպներու վրայի ատամնաշարերից այժմ տեղին վրա, ներսի կողմի պատին, մնացած է Լուսավորչի մոտի փոքր դռան կից քառակուսի բուրգի վրա, հետևյալ կերպ.— Դվնո դռան ներսի ճակատին վրա՝ 2 հատ, դռան արևմտյան կողմեն կից բուրգին անմիջապես հաջորդող պատին (դեպի արևմուտք)՝ չորս ատամ, բայց ներսի քարերը պոկված են և միայն շաղախով պահված է անոնց ձևը:

Դվնա դռեն դեպի արևմուտք բուրգին սյան անմիջապես կից ուղիղ պատին վրա մնացած են 5-6 ատամներ բավականի որոշ վիճակի մեջ:

Ավագ դռան արևելյան կողմեն անմիջապես կից բուրգին արևելյան կողմեն միացած ուղիղ պատերու վրա կան չորս ատամներու որոշ մնացորդ:

Ավագ դռեն դեպի արևմուտք երրորդ բուրգին կիսաբոլորակին մեջ կերևի մի ատամի եզերքը, որը փակված է հետնագույն ներսեն ավելացված շարքին ետևը:



Նկ. 59. Անվո Հյուսիսային պարիսպների արևմտյան մասը ներսից

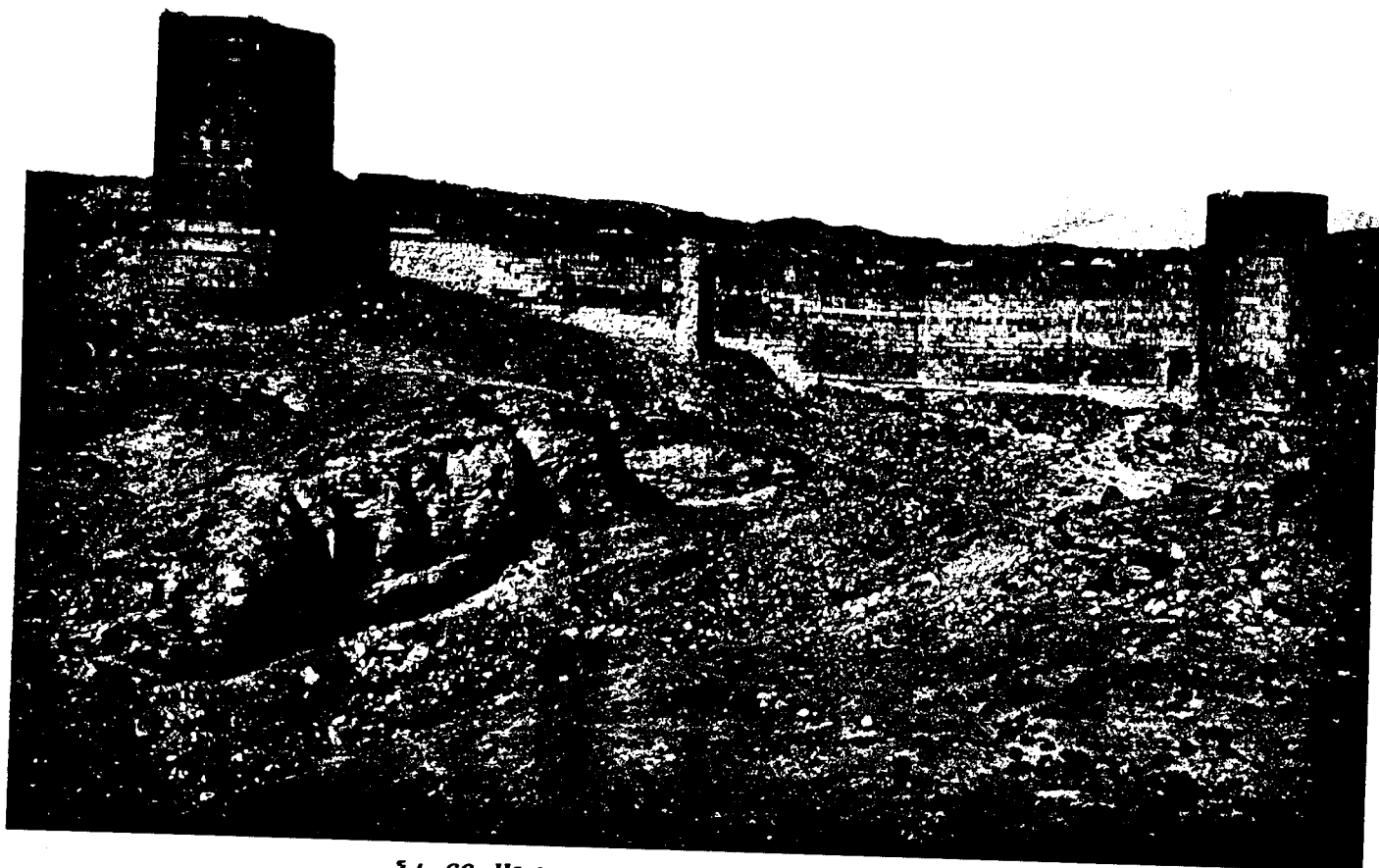

Նկ. 60. Անվտ զաքարաշեն զույգ բուրգերը Գլիճորում

Ավագ դռնեն արևմուտք 7-րդ և Կարուց դռնեն 3-րդ բուրգին ներսեն կիսաբլուրակին մեջ հայտնի է բուրգին աստամները թվով ութ հատ, որոնք ամենայն հավանականությամբ դարձյալ Բագրատունի կամ Մանուչեյան շրջանին մեջ ցածր համարվելով մեջտեղերը լեցվելով վերստին վրան շինած են նույն ձևով և նույն թվով աստամներ հիներուն անմիջապես զազաթին հավասարությունը:

Կարուց դռան վրա մնացած են երկու որոշ աստամներ, Կարուց դռնեն դեպի արևմուտք 5-րդ բուրգը, որ քառակուսի է և երեսն հետո պատ ավելցված է, կերևա հին աստամները միայն մեջտեղերը հետո լեցված և հավանաբար վրան ավելցած ուրիշ աստամներ, որոնք այժմ չկան, երկու աստամ ունի դեպի արևելք նայող ճակատը և դեպի հյուսիս նայող ճակատը:

Այստեղ կվերջանա արևելքեն արևմուտք երկնցող հյուսիսային պարիսպին շարքը և կդառնա դեպի հարավ: Դրսի պատին վրա է լայն մեծ բուրգը, որուն ինչպես կերևի, այս անկյունին վրա կծածկեր ամբողջ անցքը:

Մաղկոցաձորի կրկնակի պարիսպի ներսի շարքեն միայն մի բուրգ է մնացել՝ քովը մինչև հիմը քանդված մնացորդներով, Գագիկի բլուրակ եկեղե-

ցիին հարավ արևմտյան կողմը կարմրագույն քարով շինված, իսկ արտաքին շարքին մնացորդները մնացած են սկայալ քարափոր եկեղեցիեն, որ կգտնվի կարծեցյալ պայատեն դեպի հարավ և Գագիկի բլուրակ եկեղեցիեն դեպի արևմուտք և անընդհատ բեկբեկումներով շարունակված է մինչև Ապուղամրենց ս. Գրիգորի և Գագիկի եկեղեցիի միջև գտնված դեպի Մաղկոցաձոր իջնող ձորը, ուր քարայրներու վրա է եղած պարիսպին հիմքը, որոնք փլչելով պարիսպներն ալ միասին փլեր են այդ մասին վրա, ասկեց ալ դեպի հարավ Ապուղամրենց եկեղեցիի ճիշտ ներքևը, լանջին վրա, կա նույն պարիսպեն մնացորդ մի պատի կտոր և մի բուրգի կեսը. մնացյալ շարունակությունն անհետ կորած է մինչև միջնաբերդի ներքևը:

Մաղկոցաձորի կողմի ներքին պարիսպի շարունակությունն մինչև միջնաբերդի արքունիքի արևմտյան դուռը տեղ տեղ քարափներուն վրա տակավին պարսպի հիմերը կերևան:

Դրսի պարիսպը, որ ժայռի փլուժով ընդհատված է կարմիր քարափոր եկեղեցիի առջև, շարունակված է եղեր մինչև կարծեցյալ ապարանքը և այս վերջինիս ձորի կողմի արևմտյան և հյուսիսային պատերը դրված են ուղղակի պարիսպին վրա:

Ը ՑՈՒՑԱԿ ՊԱՏՄԱԿԱՆ ՀԱՐՏԱՐԱՊԵՏԱԿԱՆ ՀՈՒՇԱՐՁԱՆՆԵՐԻ՝

(Թերի)

ՆԵՐԱԾՈՒԹՅՈՒՆ

Պատմական տվյալներով հաստատվում է, որ մեր թվականից շատ տարիներ առաջ Հայաստանը քաղաքակրթական զգալի բարձրության հասած էր և կարևոր տեղ էր բռնում սահմանակից մեծ պետությունների շարքում, որոնք շատ պարագաների մեջ հաշվի էին առնում Հայաստանի գոյությունը քաղաքական և տնտեսական տեսակետներով:

Ես այստեղ չեմ խոսելու Հայաստանի ընդհանուր զարգացման մասին: Այս ընդհանուր զարգացումը և փոխադարձ ազդեցությունները բովանդակ Հայաստանի պատմության մեջ հետազոտել և դրական եզրակացություն հանգել բավականին լուրջ գործ է և պահանջում է առանձին մասնա-

գիտություն ընդհանուր ուսումնասիրության համար: Ուստի, ինձ մնում է խոսել ճարտարապետական և շինարարական արվեստների տեսակետով, որ սկսած մեր թվականից շատ առաջ արդեն որոշ կատարելության հասած էր Հայաստանի մեջ և մինչև մեր օրերը անջնջելի հետքեր մնացել են սեփական ստեղծագործությունների:

Երկար տարիների մեջ իմ կատարած հետազոտություններով և համեմատական ուսումնասիրություններով համոզվել եմ, որ Հայաստանի նախաքրիստոնեական շրջանին մեջ ճարտարապետություն և գեղարվեստ մի համը զարգացումից հետո, բավականին կատարելագործված հասած են մեր թվականին և տեղում են մինչև մեր թվականի 4-րդ և 5-րդ դարերը:

Հայաստան երկրին հատուկ ինքնուրույն մի ճարտարապետական արվեստի զարգացումը տեղ է մինչև 15-րդ դար գաղափարների աստիճանական զարգացումով շինությունների մշակումով և, որ ավելին է, ճաշակի նորանոր փոփոխություններով:

Հայաստանի մեջ, ճարտարապետական արվեստը երբ ենթարկվեց նորանոր վերածությունների, հին ոճը (5-րդ դար) այնքան հեռացավ վերջին վերածությունից (14 և 15-րդ դար) և տարբերվեցավ նրանից, որ հինը անճանաչելի դարձավ նոր ոճի համեմատությամբ: Թեև գտնվեցին ճարտարապետական հին դետալներ, որոնք զանազան վերածությունների մեջ ընդունվեցին, սակայն ոչ բոլորովին նախնական ձևով, այլ ավելի գեղեցկացած, վայելչացած, մեկ խուսքով սրբազրված իր նախնական գծերից և երևույթներից:

Ներկա աշխատությունս մի ամբողջական ուսումնասիրություն է Հայաստանում իրագործված ճարտարապետական արվեստի մասին, այլ թանգարանային մի ցուցակ, որ իր մեջ պիտի բովանդակե նշանավոր հուշարձանների անունը, գտնված տեղը, շինողի անունը և շինության ժամանակը: Կա-

¹ Թորամանյանը միտք է ունեցել ցուցակի ձևով տալու Հայաստանի ճարտարապետական հուշարձանների համառոտ բնութագրերը, ոչ միայն իր տեսածների, այլ և նրանց, որոնց նա ծանոթ է եղել գրականության միջոցով: Այդ նպատակի համար նա քաղվածքներ է արել Ալիշանից, էփրեկյանի «Բնաշխարհիկ բառարանից» և այլ գրքերից, որոնց վրա երբեմն ավելացրել է և երբեմն էլ ուղղումներ է կատարել: Սակայն այդ գործը նա թողել է միանգամայն անավարտ վիճակում և Հրատարակության է կարողացել պատրաստել միայն մի քանի հուշարձանների նկարագիր, որը արդեն տպագրել ենք նրա աշխատությունների առաջին ժողովածուի մեջ «Երևանի Պետական Պատմական Թանգարանի ճարտարապետական բաժնի համառոտ հատկանշական ցուցակ» վերնագրի տակ (էջ 282-320):

Այստեղ մենք ընտրել և այբբենական կարգով դասավորել ենք անավարտ մասից այն հուշարձանների նկարագրերը, որոնք համեմատաբար ինքնուրույն են և ընդհանուր գաղափար են տալիս հուշարձանի մասին: Ցուցակի մեջ ենք ամփոփել նաև տարբեր սեագիր և անավարտ գործերի միջից քաղված հեղինակի որոշ արժեք ներկայացնող նկարագրերը, ենթարկելով նրանց որոշ խմբագրության, որտեղ միշտ նկատի ենք ունեցել հեղինակի մյուս ավարտված գործերը:

Տպագրվող մասում էլ պարզ երևում են նյութերի մշակման տեսակետով խոշոր տարբերություններ, այսինքն, որոշ հուշարձանների նկարագրերը կազմված են ավելի մանրամասնությամբ, քան մյուսները, այդ պետք է բացատրել ոչ թե հուշարձանի կարևորությամբ, այլ այն բանով, որ հեղինակը ներկայացրել է ցուցակի որոշ մասերը հնարավորություն է ունեցել մշակելու և մյուսները դեռ մնացել են անմշակ:

Ցուցակին իբրև առաջաբան կցում ենք առաջին պրակի մինչև այժմ անտիպ մնացած ծանոթությունը չնչին կրճատումներով:

Կազմող

րող է պատահել, որ շինողի անունը և շինության ժամանակը անհայտ լինի. շինարարական արվեստի համեմատությամբ անվրեպ որոշված կլինի շինության դարաշրջանը: Բայց ամենից ավելին, որ ցուցակիս նպատակն է, մատնանշված պիտի լինի ճարտարապետական և գեղարվեստական մասերը: Հնարավոր դեպքում հուշարձանների հատակագծերի հետ միասին պիտի դրվեն չափական գծագրությամբ գեղարվեստական կտորներ՝ իրենց պատկանած վերածնությունների և դարաշրջանների ծանոթությանը: Այս կերպով պատրաստված մի ցուցակ երբ արվեստագետն իր ձեռքին կունենա, հուսալի է, որ հնարավորություն կունենա որոշելու թե՛ օտարամուտ ձևերը, թե՛ տեղական ճաշակին ենթարկված փոփոխությունները և թե՛ զուտ տեղական ստեղծագործությունները ճարտարապետական և շինարարական արվեստի մեջ:

Առհասարակ հենվելով իմ հետախուզությունների վրա, Հայաստանում մեր թվականից առաջ գոյություն ունեցող ճարտարապետական նախնական մնացորդները երկու մասի են բաժանվում. 1. նախաուրարտական, 2. ուրարտական կամ խալդական: Այս երկու տեսակ նախնական ճարտարապետությունից հետո եմ համարում Հայաստանի ճարտարապետական արվեստի վերածնությունը՝ նույնիսկ մեր թվականից շատ առաջ, թեև չենք կարող որոշել, թե որչափ առաջ, այնուամենայնիվ փաստեր շատ կան, որ քաղաքակիրթ վերածնության ենթարկված ճարտարապետական մի արվեստ, նախնականի հետ զուգահեռաբար մտել է քրիստոնեական թվականի առաջին շրջանները: Ուստի ենթադրելով առաջին վերածնությունը նախաքրիստոնեական շրջանին, տեղ է մինչև մեր թվականի 5-րդ դարը: Այս առաջին վերածնության տևողությունը մինչև 5-րդ դարը ընդունելուս պատճառն այն է, որ չափազանց քիչ ունենք մեզ հասած, առաջին վերածնության վերագրված հուշարձաններ և այդ հուշարձանները ոճի մեջ փոփոխություններ չեն ցույց տալիս մինչև նախաքրիստոնեական շրջանի ճարտարապետությունը և գրեթե հնից միօրինակ ոճով են առաջ գալիս մինչև 5-րդ դար:

Բայց որովհետև հետագա վերածնությունների համեմատությամբ այս առաջին վերածնության տևողությունը շատ երկար է, և մինչև 5-րդ դար բավականին կատարելության հասած, կարելի է նաև ենթադրել որ ժամանակի այս երկար տևողության մեջ, մեկի ավելի վերածնությունների է ենթարկված Հայաստանի ճարտարապետական արվեստը, սակայն որովհետև հաստատուն տվյալներ

չունենք այս ենթադրությունը հաստատող և համեմատության համար միանգամայն անբավարար հուշարձանական մնացորդներ են պահվել, ուստի առայժմ ներելի է կարծեմ մեզ համար, որ մինչև 5-րդ դարը ներառյալ համարենք առաջին վերածնություն: Իսկ հետագայի համար, մինչև Հայաստանի ինքնուրույն ճարտարապետության անկումը, ընդարձակ ծանոթություններ ունենք մեզ հասած նյութերի առատության: Արդ մեզ հասած այս առատ նյութերի համեմատությամբ կտեսնենք, որ վերածնության միջոցներն այնքան երկար չեն և հնարավոր եղած է որոշ չափով ճիշտ դասավորել ժամանակի տևողությունը և թե յուրաքանչյուր վերածնության մեջ ավելացած կամ վտարված գեղարվեստական և շինարարական մասերը:

Սկսած քրիստոնեական առաջին դարից մինչև 15-րդ դարը, Հայաստանը միշտ ինքնուրույն կամ յուրահատուկ ճարտարապետական և գեղարվեստական ոճ ունեցել է, յուր առանձնահատուկ ոճով զանազան վերածնությունների պատճառով հաջորդաբար կերպարանափոխվել է, այնուամենայնիվ համաշխարհային ճարտարապետության և գեղարվեստի պատմության մեջ իր պատվավոր տեղն է գրաված: 15-րդ դարից հետո է, որ սկսած են արևելյան և արևմտյան ոճերի անհամաչափ մի խառնուրդով երևան գալ մեծ ու փոքր շինություններ, որոնք ո՛չ տեղական հատկանիշ էին արտահայտում և ո՛չ Հայաստանում ապրող ժողովրդի հոգեբանությունը. միևնույն ժամանակ Հայաստանը շրջապատող հեռու և մոտ ազգերի ոճերից ոչ մեկին չէին ենթարկվում: Այս խառնակ և անկերպարան երևույթը, որ երկար է տևում, ցույց է տալիս անկում Հայաստանին հատուկ ճարտարապետական ոճին: Ուստի քրիստոնեության սկզբից մինչև 15-րդ դարը նկատվում են 4 զանազան վերածնություններ: Առաջին վերածնությունը տևում է մինչև մեր թվականի 5-րդ դարի վերջը. երկրորդ վերածնությունը տևում և կատարելության է հասնում մինչև 7-րդ դարի վերջը, երրորդ վերածնությունը երևան է գալիս 9-րդ դարի վերջերին և 10-րդի սկզբներին և տևում է մինչև 12-րդ դարի սկիզբը. չորրորդ վերածնությունը ծաղկման վիճակի է հասնում 13-րդ և 14-րդ դարերում, որին հաջորդում է Հայաստանի ինքնուրույն ճարտարապետության բուռն վերելքը սովետական կարգերի պայմաններում:

Թե՛ նախաքրիստոնեական կիլիոպյան շենքերի մնացորդները և թե՛ մյուս չորս վերածնությունների հատուկ հուշարձանների կանգուն, կիսականգուն և ավերակ շենքերից ընտրանք նմուշներ

պետք է պարունակի աշխատությունս պատմական և ճարտարապետական հակիրճ, բայց կարևոր ծանոթություններով:

Այս վերածնությունների երրորդ և չորրորդ շրջանների հատուկ մնացորդները բազմաթիվ են Բագրատունյաց մայրաքաղաք Անիում և շրջաններում. ուստի երրորդ և չորրորդ վերածնությունների առավելագույն նմուշները հնարավոր պիտի լինի տալ առաջիկային թե՛ Անիից և թե՛ շրջաններից:

Փակագծի մեջ պետք է ասել, որ հայ ճարտարապետության նմուշները և նրանց մասին դիտողությունները վերաբերում են միմիայն Արևելյան Հայաստանին, որովհետև Արևմտյան Հայաստանը ես անձամբ երբեք չեմ ուսումնասիրած:

Առաջին վերածնությունը շատ ընդարձակ սահմանի մեջ տեղի ունեցավ, Արագածից և Արարատից մինչև Եփրատի արևմտյան հոսանքն է հասնում նրա սահմանները: Սակայն այս վերածնությունից այսօր շատ քիչ նմուշներ են մեզ հասել՝ նախկին կիլիոպյան շենքերի մնացորդների հետ, որոնց նմուշները տալիս ենք այստեղ:

Երկրորդ վերածնության ժամանակ թեև միահեծան իշխանություն չկար և Հայաստանը բաժանված էր պարսից և բյուզանդական իշխանության մեջ, այնուամենայնիվ այս երկրորդ վերածնությունը համահայաստանյան եղավ: Միայն թե Հունաց և Պարսից իշխանությունների տիրապետած սահմանին մեջ, տիրող պետության ազդեցությունը

նր մասամբ երևում էր Հայաստանի ճարտարապետական արվեստին վրա: Իմ կարծիքով այս ևս բնական էր, որովհետև թե՛ բյուզանդացիք և թե՛ պարսիկ Սասանականները մեծ առաջադիմություններ ունեցել էին շինարարական արվեստների մեջ. պետք է ավելացնել նաև, որ երկրորդ վերածնության մեջ Հայաստանն այնքան առաջ գնաց ճարտարապետական մեծ արվեստի մեջ և այնչափ հոյակապ հուշարձաններ թողեց իր հետևը, որ այնուհետև հաջորդ դարերուն այլևս ոչ մի նոր ճարտարապետական հատակագծ և չկարողացավ մշակել:

Երրորդ վերածնության ժամանակ ներքին վարչական և աշխարհագրական ձևերուն մեջ մեծամեծ փոփոխություններ էին կատարվել: Միահեծան պետությունը փոխվել էր մանր թագավորությունների և իշխանությունների, ինչպես՝ Վասպուրական, Շիրակ, Վանանդ, Սյունիք, Լոռի, և այլն և այլն: Ինչպես երևում է, Շիրակի թագավորությունը, որուն մայրաքաղաքն է Անին, ամենից ավելի ուժեղ և ժողովրդական եղավ սույն վերածնության մեջ. դարձավ արվեստի մի մեծ դպրոց և տարածեց գեղարվեստի ճաշակը մանր Հայ պետությունների շրջանում: Վերջապես Բագրատունիները, որոնց վերին հսկողությունը վայելում է Պահլավունիների և Կամսարականների շինարար սերունդը, մանր ու խոշոր գեղարվեստական շինություններով ծածկեցին Անին և մոտավոր ու հեռավոր տիրապետության սահմանները:



Նկ. 61. Ազարակի 7-րդ դարի խաչաձև եկեղեցին և 5-րդ դարու միանեֆ բազիլիքի ավերակները

Քաղաքական և վարչական ավելի անմխիթար դրուժյան մեջ ստեղծվեց Հայաստանի ճարտարապետության չորրորդ վերածնունդը: Իր նախնիքներից ժառանգած գեղարվեստի ճաշակը և շինարարության հատկությունները թեև պահած էր Հայ ժողովուրդը, սակայն տնտեսապես այնքան ընկած դրուժյան մեջ էր, որ չկարողացավ մեծամեծ շինություններ կանգնել, այնուամենայնիվ բազմաթիվ փոքր, բայց ընտիր շինություններով ծածկեց երկիրը: Չորրորդ վերածնունդի մեջ ո՛չ միայն ճաշակի նրբություն, այլ և շինարարական հանճարեղ նորություններ ևս մտցրեց, որոնց մասին իր հարմար ժամանակին պիտի գրենք և մատնանշենք:

Վերջապես, եզրակացնելով խոսքս՝ ներկա փոքրիկ հատորով չի վերջանում Հայաստանի կարևոր հուշարձանների համառոտ ցուցակը: Սա առաջին պրակն է յուրաքանչյուր տարի պետք է, որ ունենանք այս ցուցակի շարունակությունը թե՛ Պատմական Թանգարանում գտնված և թե՛ Հետզհետե հավաքվելիք նյութերով:

1. Ա Գ Ա Ր Ա Կ կամ Ագրակ

Տեկորի Հնագույն եկեղեցիից 2-3 կիլոմետր դեպի հարավ-արևմուտք կգտնվի Ագրակ կամ Եգրեկ գյուղը, որուն շրջանին մեջ կան շատ Հնագիտական վայրեր, ամենահին ամրոցների և բերդերի մնացորդներ կոթողաձև քառակուսի պատվանդանավոր գերեզմաններ:

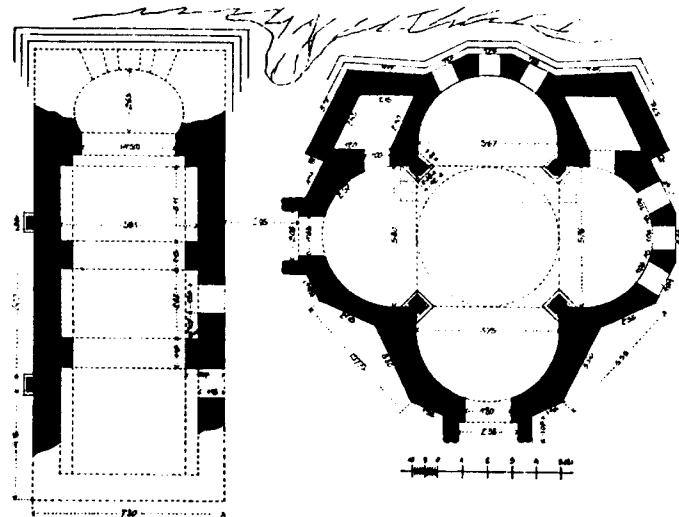

Նկ. 62. Ագրակի 5-րդ և 7-րդ դարերու եկեղեցիների հատակաձևերը

Բացի ավերակ եկեղեցիների մնացորդներից, կա այժմ մի Հնագույն եկեղեցի գյուղի մեջ, որը 5-7 դարերուն պատկանելու հավանականությունն է տալիս, ունի իր վրա ՆԾԵ - 1006 թվականը, բայց ոչ շինության համար, այլ նվիրատվության:

Այդ եկեղեցու Հյուսիսային կողքին կա մի 5-րդ դարու բազիլիքի ավերակ:

Այս անունը կրող ուրիշ գյուղեր կան, որոնց մեջ ևս Հին ավերակներ գոյություն ունին, սակայն նրանց մասին կիսոսիմ առանձին իրենց կարգին:

2. Ա Դ Ի Ա Մ Ա Ն

Արագածի հարավ-արևմտյան բարձունքներուն վրա Թալինի շրջ. փոքր գյուղի մեջ կանգուն է մի մեծ հոյակապ եկեղեցի անվրեպ 7-րդ դարու գործ. անհայտ է շինողը, արձանագրություններ չկան. ներքուստ խաչաձև և անսյուն է, լայնանիստ գմբեթ ունի: Նորոգության կարոտ լինելն զատ շուրջը խտացող անպետք շինություններն ազատելն անհրաժեշտ է: Այս գյուղի արևելյան և հարավ արևելյան բարձունքներուն վրա կան նշանավոր նախապատմական և ուրարտական երկու մեծ ամրոցներու մնացորդներ:

Հյուսիս-արևելյան կողմը, ձորի մեջ, գտնված են Հին եկեղեցու և բնակության հիմքեր. ի միջի այլոց բարձրաքանդակ պատկերներով քառակող կոթողաձև գերեզմանաքարեր:

3. Ա Լ Ա Ճ Ա Լ Ի Ե Կ Ե Ղ Ե Ց Ի

Ալաճալի գյուղի մեջ եկեղեցիի մը ավերակները կա, եթե կարելի է հավատալ Ալիշանի տված պատկերներու ճշտության, այն ատեն խիստ հետաքրքրական են այդ եկեղեցու կամարներն ու ձևը, երկհարկանի այունազարդ նեֆեր, կամարները պայտաձև և ձվաձև դարձված, այդ խոյակներն ազանթազարդ մոտավոր նմանությունը կորնթականի. սույն խոյակներու մեկուն վրա կերևի աքաղաղի մը պատկեր:

4. Ա Լ Ա Փ Ա Ր Ս

Բջնիի հարավային կողմը կգտնվի Ալափարս գյուղը: Կա մի Հին եկեղեցու մնացորդ կոփածո քարով: Եկեղեցին կթվի լինել խաչաձև: Արձանագրությունները խանգարված են. միայն թվական մը կա 901 թիվ և մի անուն Գրիգոր: Այս գյուղի Հին անունն է Ալլաբերդ:



Նկ. 63. Ադիամանի եկեղեցու ընդհանուր տեսքը հարավ-արևելքից

5. Ա Կ Ո Ռ Ի

Ակոուի մեջ կար մի Հնագույն եկեղեցի 660-ական թվականներին շինված Անաստաս կաթողիկոսի ձեռքով: Եկեղեցվո հատակագիծը շատ մոտ նմանություն կբերե Անիի կաթողիկեին, միայն ավանդատունները քառակուսի են, փոխանակ խորանաձև լինելու արևելյան կողմին. արտաքին մասեն (գուցե ներքին) մնացած սյուներեն կերևի, որ շատ նման է Զվարթնոցի արտաքին որմնասյուներուն իրեն խոյակներով:

Ուսկից կհետևի, որ Անիի զանազան եկեղեցիներու ներքին և արտաքին կողմերը գտնված այս տեսակ սյուներն արդեն գործածության մեջ էին 6-րդ դարեն սկսյալ հայոց մեջ. գտնելու է թե ո՞ւր է սկիզբն այս ոճին:

6. Ա Ղ Ջ Ո Ց Վ Ա Ն Ք

Այրիվանքի հարավ-արևելյան կողմը նույնանման ձորամիջին կգտնվեր այս նշանավոր վանքը, որուն մասին պատմական տեղեկություններ միայն կան: Ինչպես երևում է, պետք է խուզարկել տեղը և այժմյան դրուժյունը:

7. Ա Ղ Վ Ե Ր Ա Ն

Այս գյուղից քիչ վերև մենաստան կա ամայի մնացած անտառուտներու մեջ ճանապարհի դժարության պատճառով:

8. Ա Ղ Ց

(Այժմ Հախա)

Բյուրականի մոտ, անառիկ դիրքի վրա, այժմ մի փոքր գյուղ է, որը ժամանակով եղել է ուրարտական ամրոց, որուն հետքերը կան այժմ, իսկ հետո՝ Հին Հայոց սեփական ամրոցներն են:

Այստեղ է այն վերին աստիճան հետաքրքրական Արչակունյաց ստորերկրյա կամարակապ դամբարանը, որուն մեջ հատուկ շինված տապաններու ճակատին քանդակված են հայոց հնագույն շրջանի հատուկ քանդակներ:

Այս դամբարանին մոտիկ կա մի Հին եկեղեցու մնացորդ, որուն փլատակների բեկորները ցույց են տալիս, որ 5-րդ դարում կանգնված մի եկեղեցի է եղած:

Այս շրջանի ձորերուն մեջ խիստ շատ կան հետաքրքրական քարայրեր ու շագրավ մանրամասնություններով և ոմանք քարե դռներով:



Նկ. 64. Աղցի Արշակունյաց ստորերկրյա դամբարանի մուտքը

9. Ա Մ Բ Ե Ր Դ

Այրարատի Արագածոտն գավառի մեջ Բյուրականի մոտ, Արագած լեռան լանջերի վրա, երկու խոր ձորերից առաջ եկած եռանկյունաձև մի ընդարձակ դաշտային լեզվակի վրա է Ամբերդ կամ Անբերդ անվանված ամրոցը: Բացի այս տեղը ամրոց լինելուց՝ նաև քաղաքի տպավորություն է թողնում: Դիրքը չափազանց անառիկ է՝ խոր ձորերով շրջապատված լինելուն համար, և տեղ տեղ երևում են պարսպի հետքեր շուրջը, բացի հյուսիսային կողմից, որ ամբողջովին պարսպապատ է: Հյուսիս-արևմտյան ծայրին պարիսպների շարքին վրա կա մի բրգաշար բերդանման ամրոց, որ նաև ցեղապետական դղյակ է, ներքին սենյակների և այլ նպատակների հատուկ բաժանումներով: Դղյակի արևմտյան ծայրը անդնդախոր ձորի վրա է, իսկ արևելյան ծայրից շարունակվում է հաստատուն մեծ պարիսպը մինչև այնտեղ, ուր Բյուրականի կողմի ձորն անմատչելի է դարձնում մուտքը: Այս կողմի պարիսպի վրա է ամրոցի դուռը, որ ներս մտնելուց հետո, երկու ճյուղի է բաժանվում, մեկը տանում է դեպի դղյակ, իսկ մյուսը դեպի բերդամեջ

կամ քաղաքամեջ: Չափազանց ուշագրավ է դղյակի շինելակերպը, հավանորեն պատերազմական տեսակետով հյուսիսային կողմը, որ միանգամայն մատչելի է, ամենևին պատուհան չունի և խիտ բուրգերով ամրացված է. իսկ բոլոր բաժանումներ և խոշոր պատուհաններ միայն քաղաքին վրա են բացված: Դղյակը և պարիսպները հազիվ թե 9-10-րդ դարու գործ են երևում. միայն հայտնի է, թե նախորդ ամրության վրա նորը շինված է, թե՞ այս մասը նորոք շինած է: Բերդի մտից դուռն կամարը հիշեցնում է Անիի Սմբատաշեն պարիսպի վրա ավագ դուռն և Տեկորի եկեղեցիի ներքին կողմի նորոգությունից ժամանակ վերաշինված կամարները, որոնք ատամնավոր տաշված են և հարվելիս միմյանց մեջ կանցվին ու մեկս մեկ կպահեն:

Տարակույս չկա, որ շատ հին ժամանակ այստեղ ընտրված էր որպես բերդատեղ՝ տեղի բնական ամրության պատճառով, որովհետև երկու գետերի խառնուրդի տեղի վրա, բարձր տակավին երևում են պարսպամասեր, որոնք անկասկած նախապատմական շրջանի գործեր են:

Այս հատ ու կտոր նախաքրիստոնեական շրջանի պարսպամասերը ապացույց են, որ ի հնումն ամբողջ թերակղզին շրջապատված էր պարիսպով, սակայն հյուսիսային կողմի ամրոց դղյակն իր ներքին սենյակներով և այլ բաժանումներով նման էր Տիգրիսի դղյակին, որը համարվում էր Բագրատունիների սեփականություն դարձած այն ժամանակ, երբ նախքան Անին, Շիրակավանն էր Բագրատունյաց մայրաքաղաքը:

Ամբերդի դղյակի և պարիսպի շինարարական ոճը հիշեցնում է Բագրատունի շրջանի արվեստագործությունը, և ինչպես հավաստում են պատմական հիշատակությունները և ուրիշ հավանական ապացույցներ, սա ևս մի ժամանակ եղել է Բագրատունի թագավորաց սեփականություն: Պատմական տեղեկություն կա, որ Գագիկ Առաջին Բագրատունի թագավորը կտակել է այս ամրոցն իր հաջորդ Հովհաննես Սմբատին: Իսկ հետո, Բագրատունի արքունիին հարազատ Վահրամ Պահլավունին: Սա է շինել դղյակի փառավոր եկեղեցին, որ նույնպես չափազանց նման է Մարմաշենի Վահրամաշեն կաթողիկեին: Թեև գեղեցկության և ճոխության տեսակետով Ամբերդի եկեղեցին պակաս է քան Մարմաշենինը, սակայն շինարարական տեսակետով սքանչելի է ամեն կողմից: Ինչ ապացույցի կարոտ պիտի լինի, որ մոտավորապես հազար տարի է անցել, սակայն շինքը տակավին հաստատուն մնում է իր տեղը կանգուն. եթե փոքր ինչ վնասվածքներ երևում են, պատճառը երկարատև անտեղությունն է:

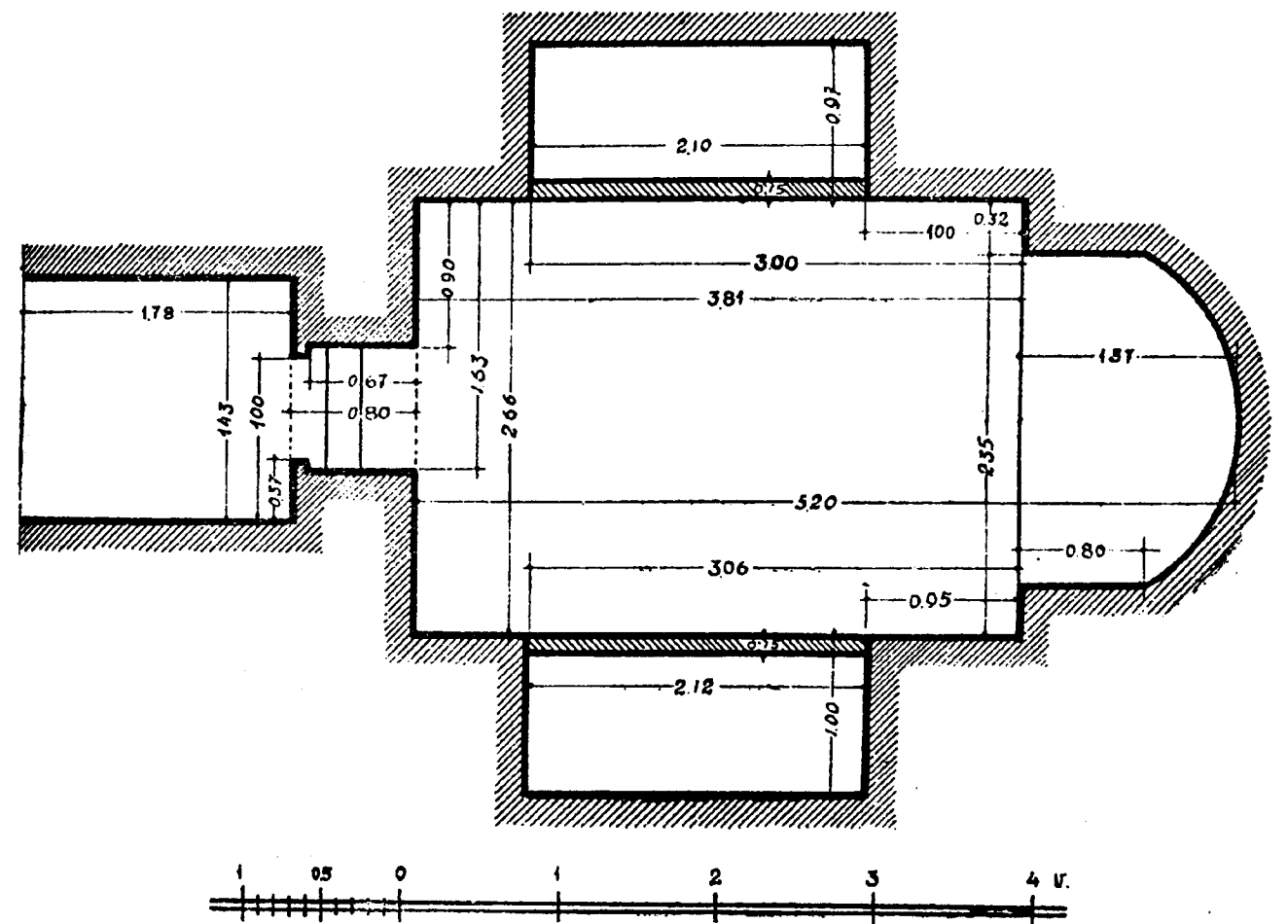
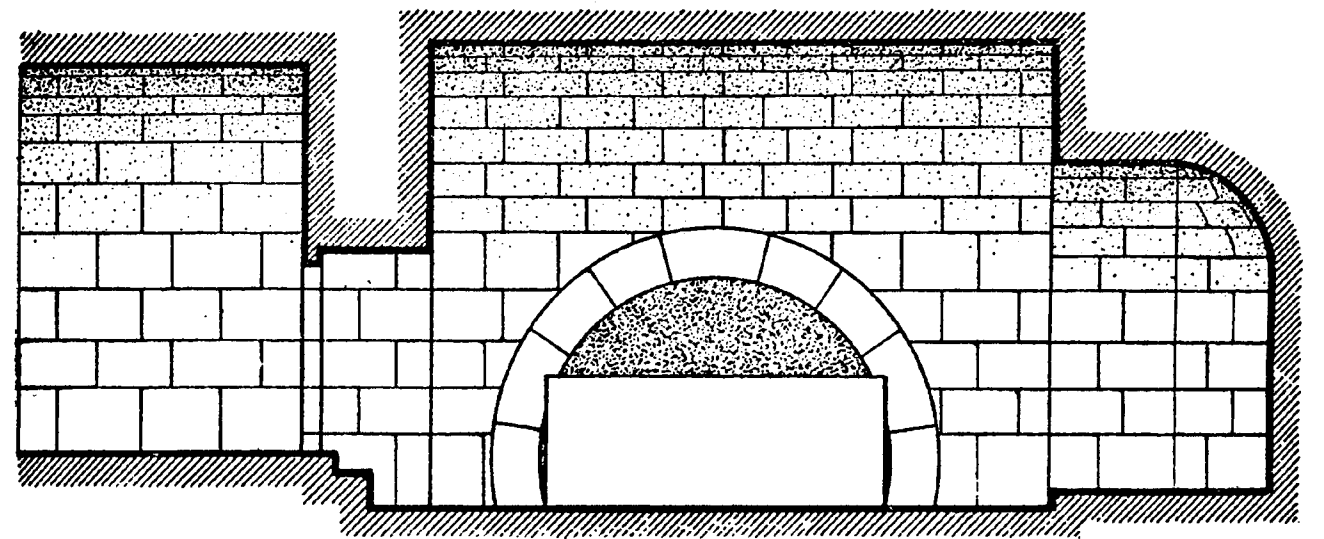

Նկ. 65. Աղցի Արշակունյաց ստորերկրյա դամբարանի հատակաձևը և կտրվածքը

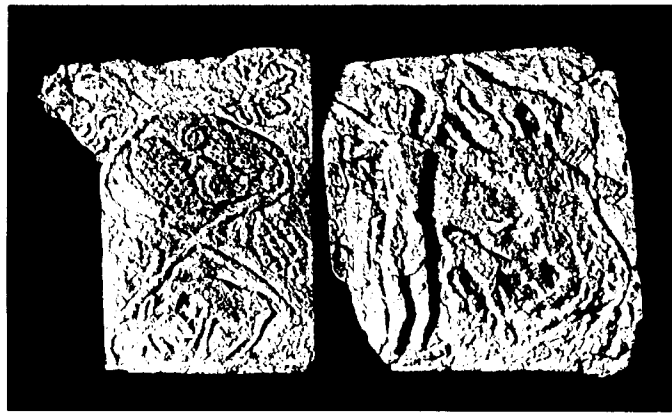

Նկ. 66. Աղցի՝ Արշակունյաց ստորերկրյա դամբարանի բարձրաքանդակներից

Եկեղեցուց մի քանի քայլ դեպի Հարավ-արևմուտք, փորված է մի անցք, որ հասնում է մինչև ձորի ջրի սահմանը, պաշարման ժամանակ անշուշտ գետից ջուր հանելու համար: Հին ժամանակ, ինչպես երևում է, ամրոցների մեջ պահանջ էր այս ջրի գաղտնի ճանապարհը. նույնը մինչև այժմ կան Անիում, Բագարանում և ուրիշ տեղեր:

Քաղաքին ամբողջովյան ջուր մատակարարող առուները հետաքրքրական են տեսնել, թե ինչպես գետի բարձր տեղից միմյանց վրա երկու առու ձորի լանջով բերած են Ամբերդ. այս առուներեն մին հատուկ էր մեծ մասամբ ղոյակին, իսկ մյուսն՝ ամբողջովին քաղաքին համար էր:



Նկ. 68. Ամբերդի հյուսիս-արևմտյան պարիսպների ավերակները



Նկ. 67. Աղցի՝ Արշակունյաց ստորերկրյա դամբարանի բարձրաքանդակներից

10. ԱՅՐԻՎԱՆՔ ԿԱՄ
ԳԵՂԱՐԴԱՎԱՆՔ

Հարավային կողմը արևելքեն թև ունի, ճիշտ նման Տեկորի և Երեբունյի: Բայց պետք է ստուգել ժամանակը, թե թեկին հետ միասին չինված է թե ոչ:



Նկ. 69. Ամբերդի եկեղեցին Հարավ-արևմուտքից



Նկ. 70. Ամբերդի եկեղեցու Հարավային մուտքը



Նկ. 71. Գեղարդավանքի վիմափոր տաճարի քանդակազարդերը

Եկեղեցիի գավթին անմիջապես կից կա ութը որմնայուններու վրա միակտուր քարակոփ մի եկեղեցի՝ կամարներու խաչաձևումով, որոնց մեջտեղեն ունի գմբեթաձև մի լուսամուտ. գմբեթին մեջ բնականն սթալաքթիթ քանդակած է սթալաքթիթ: Խորանին կիսաբոլորակը սյունազարդված է ութ սյուներով կամ յոթը սյունամեջերով, երկու խորհրդանոց ունի, հյուսիսի երկու սյուներին գոյացած անկյան մեջ կա քանդակազարդ խորշ, հարավային պատին վրա երեք շքեղ քանդակազարդ խորշեր ունի: Դեպի արևելյան կողմի քարափոր եկեղեցին, որ ավելի կից է բուն տաճարի արևմտահյուսիս անկյունին, դուռը կրկին կրացվի գավթի մեջեն, ունի երկու բաժանում, մինը դեպի եկեղեցին, մյուսը դեպի գավթիթ: Բոլորովին միակտուր քարակոփ սեղանին ճակատը քանդակված է շրջանակի մը մեջ տարանկյուն և քառակուսի մոզայիքի ձևով քանդակվածքներով: Սեղանին երկու կողմը՝ երկու խաչեր կան քանդակված, Հարավային կողմը շրջանակավոր պարզ քանդակներ ունի, իսկ հյուսիսային կողմինը՝ ուշագրավ է իր ուռուցիկ գավազանաձև քանդակով, որի ստորին կողմին վրա երկու ծայրերին, առանձին շրջանակներու մեջ, քանդակված են երկու մարդիկ:

Ունի երկու ավանդատուն, մեկը սրահին մեջը՝ Հյուսիսային կողմեն, իսկ մյուսը՝ սեղանին վրա դարձյալ Հյուսիսային կողմեն: Գմբեթն ամբողջովին քանդակված է թմբուկին մեջը սյունազարդ աղեղնակապած, իսկ կիսագունդը գազաթի լուսամուտեն սկսած շառավիղներով զատած և մեջերը 12 տեսակ քանդակներով զարդարած ամեն կերպ կանոնավոր որմնասյունները և կամարները, որոնց վրա հանգչած է գմբեթը, որպես թե առանձին քարերով շինված և տեղը դրած ըլլար:

Գավիթը երկու մասի բաժանված է, Հյուսիսային կողմեն ունի մեկ սյունով և երկու աղեղով զատած բաժին մը, նույն բաժնի ճակատին վրա մեջեն մեկ սյունին վերևը քանդակված են երկու կապած առյուծներ, ներքևը մի արծիվ՝ ոչխար վերցնող:

Դրան հարավային կողմը կա մի փոքր սենյակ ավանդատան նման. այս ավանդատունն ունի մի ութանկյունի գմբեթ, որի մեջն ամբողջ քանդակված է շատ գեղեցիկ կերպով:

11. ԱՇՆԱԿ

Թալինի շրջանում, Հնումն թագավորական ամառանոց, ունի մի կիսավեր եկեղեցի, որ ըստ ոմանց՝ 7-րդ, իսկ ըստ ոմանց 10-րդ դարուն կապտկանի:

12. ԱՇՏԱՐԱԿ

Այս գյուղի մեջ եղած Հին հուշարձանների մանրամասն ցուցակագրումը աննպատակ կլինի առանց առանձին Հետազոտության և ուսումնասիրության, որովհետև շատ կան բերդերու, բնակարաններու, դամբարաններու և այլ կարևոր մնա-

ցորդներ: 5-6 հատ մեծ ու փոքր զանազան դարերու մեջ շինված եկեղեցիներ կան, որոնցմե մեկը նշանավոր է իր հնությամբ և ճարտարապետական կազմությամբ: Ծիրանավոր անունը կուտան տեղացիք և շինված է 5-րդ դարեն ոչ ուշ: Կարմրավորը՝ 7-րդ դարուն, Մարինեն՝ 13-րդ դ.:

Ուշադրության արժանի է Քասախի կամուրջը իր շինվածով և տեղագրական դիրքով:

13. ԱՊԱՐԱՆ

Արագածի արևելյան բարձունքների վրա, Քասախ գետի աղբյուրներու մոտ, Ապարան կոչվող շրջանային կենտրոնի մեջ կանգուն կա մի հնադարյան մեծ եկեղեցի բազիլիք ձևով կանգնված. շենքը և շինության ոճը այնքան Հին է և տարօրինակ, որ նույնիսկ Հեթանոսական ծագում ունենալ կկարծվի, արևմտյան և հարավային դռներու քանդակազարդումները միանգամայն գոյություն չունին Հայաստանում 5-րդ դարուց հետո: Շուրջը, որ սյունազարդ սրահ ունեցել է, որի սյանց խոյակները չափազանց Հին ձև ունին և խիստ հնադարյան քանդակներ: Այս եկեղեցու ժամանակը, ոճը և ճարտարապետական մանրամասնությունաց ուսումնասիրությունը ամենաանհրաժեշտ պահանջներից մեկն է Հնագիտության տեսակետով:

Այս գյուղի շրջակայքում ևս կան բավական թվով Հեթանոսական և Հին քրիստոնեական շրջանի մնացորդներ: Այստեղեն բերված է Հայաստանի Պետ. Պատմական Թանգարան շնագլուխ մարդապատկեր քանդակված մի սյան խոյակ:



Նկ. 73. Ապարանի (Քասախի) բազիլիք եկեղեցին Հյուսիս-արևելքից



Նկ. 74. Ապարանի (Քասախի) բազիլիք եկեղեցու հարավային ճակատը

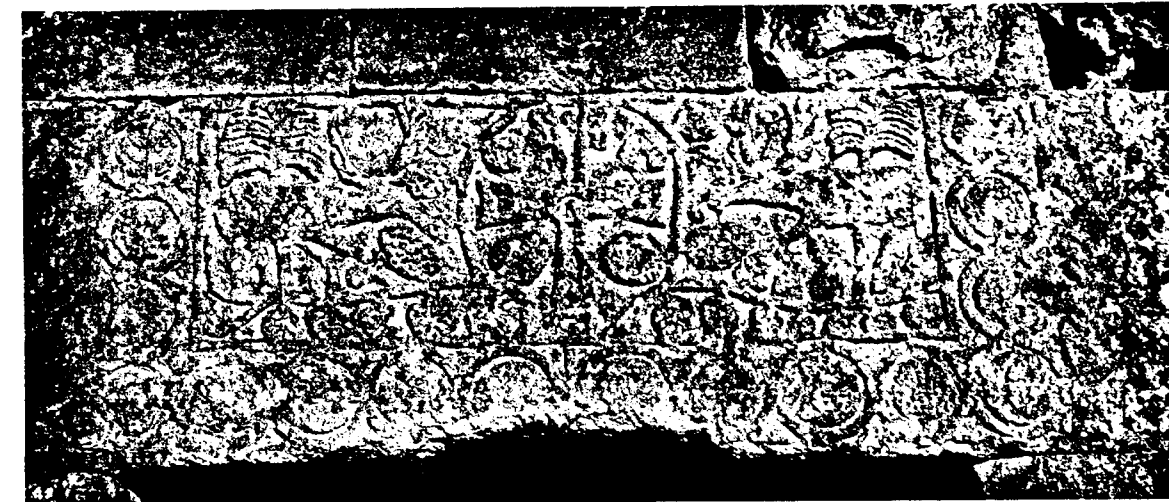

Նկ. 75. Ապարանի (Քասախի) բազիլիք եկեղեցու արևմտյան մուտքի ճակատի քանդակները

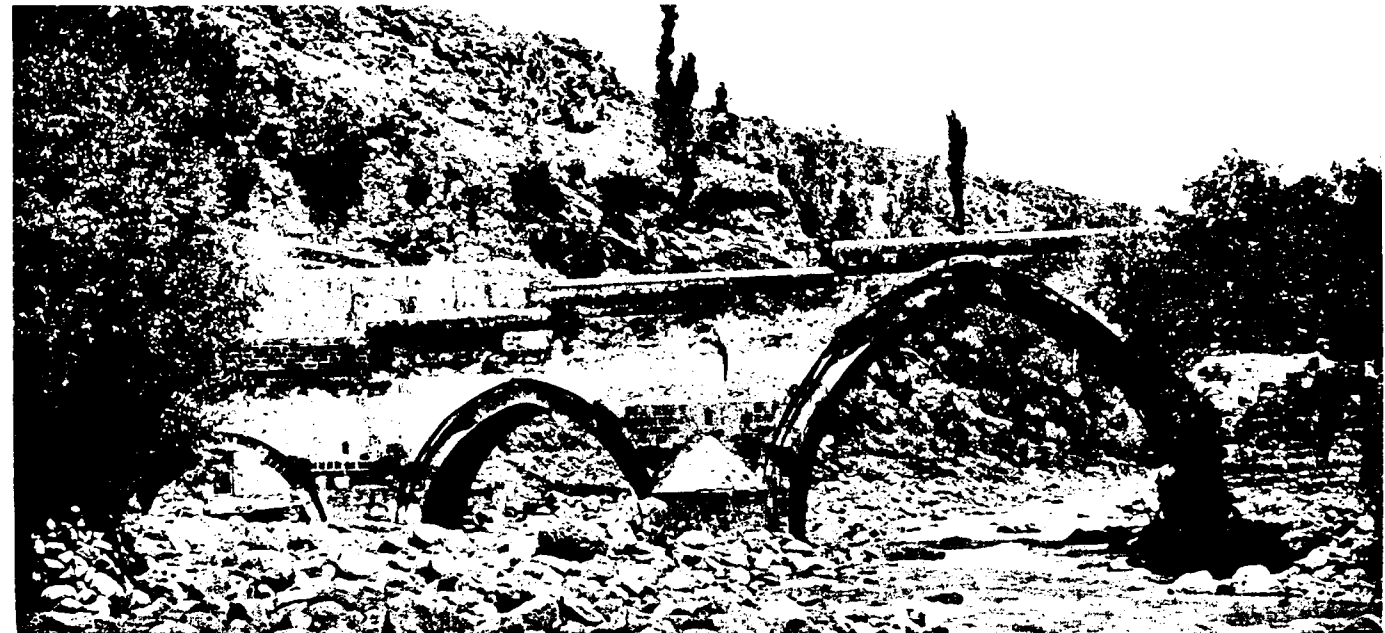

Նկ. 72. Աշտարակի կամուրջը

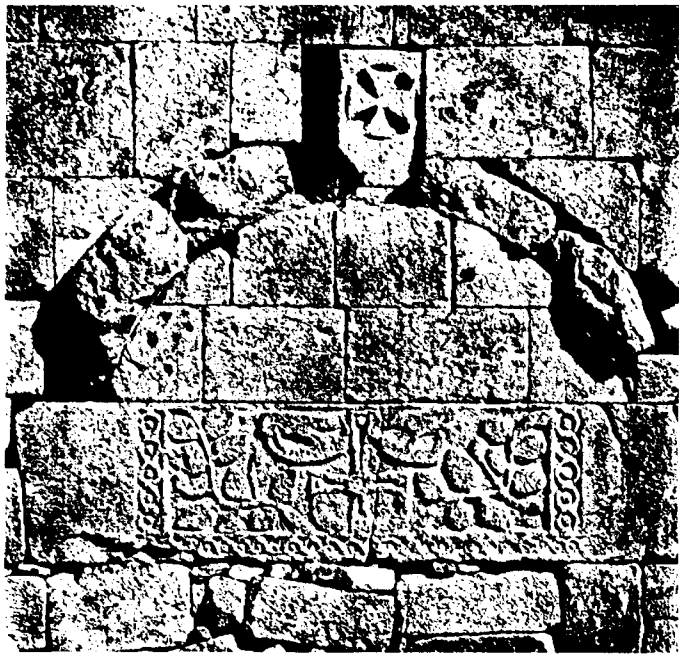

Նկ. 76. Ապարանի (Քասախի) բազիլիկի եկեղեցու Հարավային փակված մուտքի ճակատի քանդակները

14. Ա Պ ՈՒ Ղ Ա Մ Ր Ե Ն Յ
Ս. Գ Ր Ի Գ Ո Ր

Ներսի գմբեթագիր վեց աղեղները *plein de cintre*-են և փոքր ինչ *retombe*-ները ներս Հակված դեպի կենտրոն՝ պայտաձևի նման: Խորանին մեջ նկատելի է ծեփին վրա պատկերներու Հետքեր, խորանի գմբեթարդին մեջ, պատուհանեն վեր, կա մեծ պատկեր, որ Հավանաբար Քրիստոսի պատկերն է, նման բյուզանդական ուրիշ օրինակներու: Պատուհանեն ցած ևս կան ամբողջական սրբոց պատկերներ լուսապսակ գլուխներով, Հազիվ տեսնելի: Գմբեթարդի ճակատի կրկնակ աղեղներու ներքևին թե ճակատեն և թե տակեն մնացած են սրբոց մանր գլխապատկերների Հետքեր, վրայի աղեղեն ներքևի մասի վրա կան զարդանկարներ:

Մյուս արտիղներուն մեջ ալ Հավանաբար եղեր են պատկերներ, բայց այժմ անՀետացեր են կամ վրայեն ծեփված է, կամ ժամանակի ընթացքում թափված:

Որովհետև սեղանի անմիջապես Հարավակողման կից աբսիդին մեջ Հետքեր կան պատկերներու, որոնց մեջ նկատելի է մի գլուխ և մուտք մի ձեռք դեպի վեր բարձրացած, ձեռքին միջով անցած է մի սպիտակ գիծ, որպես թե բռնած է մի գավազան կամ տեգ: Անպայման ձեռքը կվերաբերի երևացող գլուխին և շատ նման է ձևավոր սուրբի մը դիրքին, ինչպես ս. Գևորգ: Ձեռքը բռնած գավազանին վերի ծայրը կանաչ գույնով դրոշակի նման մի բան կերևա, դրոշակը երկուքի ճեղքված ձևով. կկարծես,

որ անպատճառ պատկերները ետին ժամանակ ծեփված են վրայեն բարակ շերտով. եթե շերտը Հանվի՝ տակեն կերևի մնացյալ մասեր, ինչպես նաև ուրիշ աբսիդներու մեջ եղած պատկերներ, որոնք այժմ բոլորովին անՀայտ են:

Խորանին կողմնակի ավանդատուններուն Հավելումը Հավանաբար եղած է շինութենեն քիչ Հետո, որովհետև 11-րդ դարու ոճեն ալ Հեռու է և մոտ նմանութուն ունին Հնագույն ոճերու պսակներուն բոլորչի ատամնաշարերով և նիշի մեջ եղած սյան խարիսխի քանդակով, որուն խոյակը խոյի գլուխ է միայն: Մանվածոները 10-11-րդ դարու արվեստին կպատկանին, Հետևաբար ավանդատուն խորաններու սկիզբը կարող է Համարվել սրանց Հավելման ժամանակը Անիի և շրջակայից մեջ:



Նկ. 77. Ապուղամրենց ս. Գրիգոր եկեղեցու արևելյան լուսամուտի պսակը և արձանագրութունը

15. Ա Ս Տ Վ Ա Ծ Ը Ն Կ Ա Ն

Այս գյուղի մեջ կա մի մեծ եկեղեցի ընդարձակ գավթով, որը շինել է 1244 թ. Քուրդ իշխանը:

Կաթողիկեի կողքին կա մի փոքր ավերակ եկեղեցի, որի միայն պատերն են կանգուն. շինվածքի ոճը ցույց է տալիս 5-րդ դար:

Այս վերջինիս կողքին կայցրած են մի փոքր մատուռ, որուն մեջ ընկած է խիստ գեղեցկաքանդակ խաչքար:

Մեծ եկեղեցու Հարավային կողմը և փոքրի արևմտյան պարիսպի մեջ կան շիրիմներ և գեղեցկաքանդակ խաչքարեր՝ 12-13-րդ դարերու:



Նկ. 78. Աստվածընկալի՝ Քուրդ իշխանի շինած եկեղեցու և ժամատան ընդհանուր տեսքը Հարավ-արևմուտքից

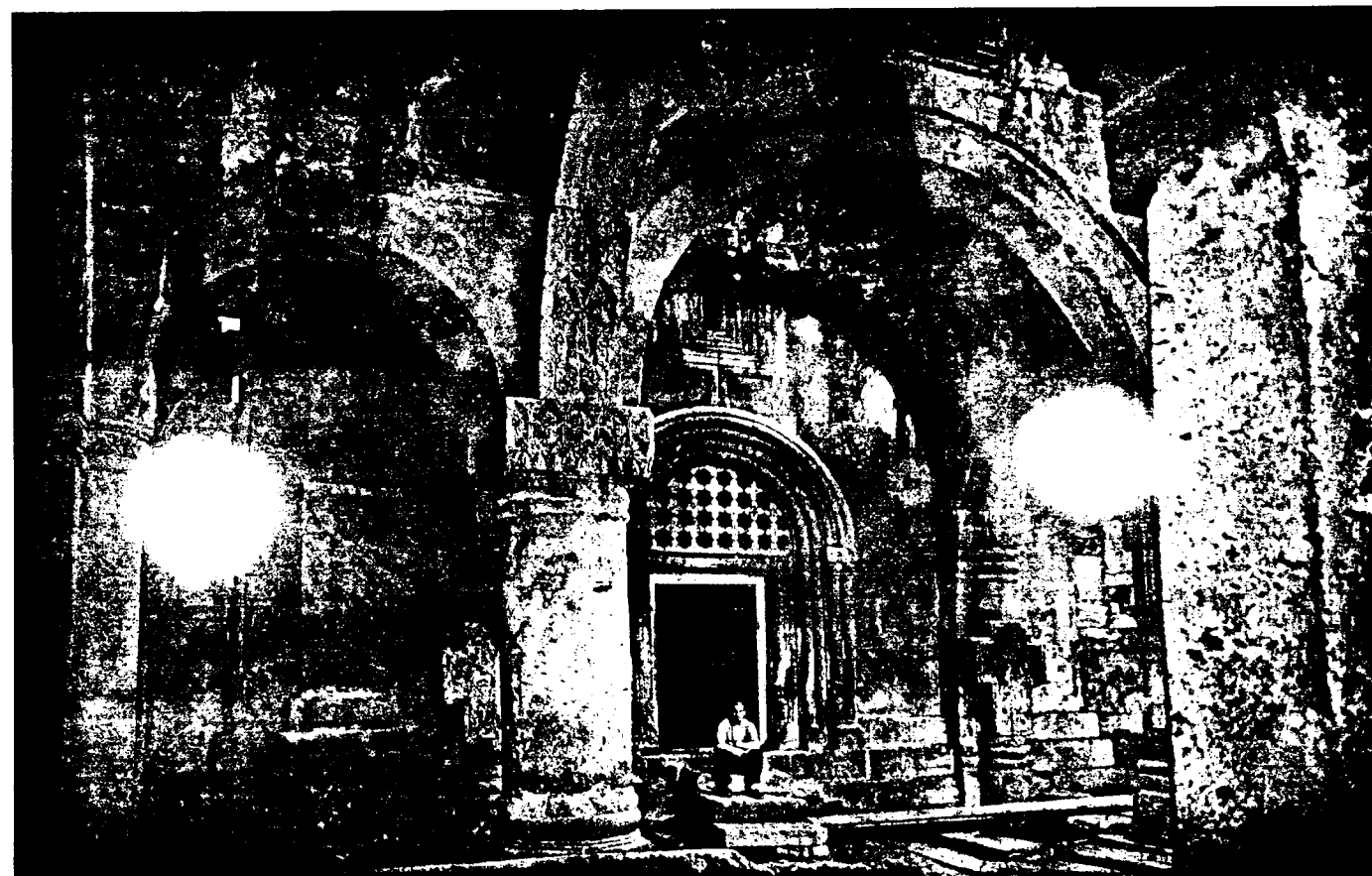

Նկ. 79. Աստվածընկալի՝ Քուրդ իշխանի կառուցած եկեղեցու գավթի արևելյան մասի ներքին տեսքը

16. ԱՎԱՆ

Երևանի Հյուսիս-արևելյան կողմը մի հայաբնակ գյուղ է Ավանը: Իր մեջ ունի 6-րդ դարու մի կիսավեր եկեղեցի, որը եղեր է իբրև հակաթոռ Արարատյան կաթողիկոսության: Ավանի եկեղեցին շինել է Հովհան կաթողիկոսը, որուն օրով հունաց բաժնին մեջ էր գտնվում Ավանը: Բացի 6-րդ դարու այս կիսավեր եկեղեցուց՝ Ավանում կան նաև ուրիշ փոքր եկեղեցիների կիսակահույն մնացորդներ, որոնք հավանականորեն 13-14-րդ դարերուն կվերաբերին:

17. ԱՐԱՅԻ ԳՅՈՒՂ

Ապարանի շրջանում Շիրակալայի մոտ ավերակ գյուղ է Արայի գյուղը: Այս ավերակ գյուղին մեջ կա մի մեծ իջևանատուն քարաշեն, որուն տանիքը փլած է: Պատերը կանգուն են և դուռը Հյուսիսի կողմից է, որու վրա հայերեն արձանագրություն եղած է, բայց քանդված լինելով մնացել է միայն 1213 (ՈԿԲ) թվականը:

18. ԱՐԳԻՆԱ

Արգինան իբրև բերդաքաղաք գոյություն ուներ տակավին 6-րդ դարին ի վեր: 7-րդ դարուն պատերազմական մեծ անցքեր են տեղի ունեցել այս շրջանում և շրջակա գյուղացիներ ապավինել են Արգինայի բերդում (Սեբեոս):

Սակայն երբ Շիրակավանը դարձավ Բագրատունի թագավորների համար մայրաքաղաք 9-րդ դարուն մեջ, հավանական է որ այն ժամանակ Արգինան, որ հազիվ երեք կիլոմետրի չափ հեռու է Շիրակավանից, դարձավ կաթողիկոսական աթոռ, մինչև որ Անին եղավ մայրաքաղաք և կաթողիկոսական աթոռն ևս փոխադրվեց միասին:

Այժմ հին բերդերեն հազիվ մնացորդներ կան, իսկ հռչակավոր կաթողիկոսարանի ոչ մի հետքը չի մնացած, մնացել է միայն խաչիկ կաթողիկոսի Տրդատ ճարտարապետի ձեռքով կանգնած կաթողիկեի Հյուսիսային և արևմտյան պատերը (Սաչիկ Ա. կաթ. 972-990) (տես Ա. Ժողովածու, էջ 305):

19. ԱՐՉԱԿԱՆ

Բջնիի գետակի Հրազդանի խառնուրդի մոտ կգտնվի Արզական գյուղը, այստեղ կան երկու եկեղեցիներ, մեկը գյուղի Հյուսիսային ծայրը՝ գերեզմանատան մեջ խարտյաչ քարերով շինված, հետո նորոգված ս. Գևորգ անունով: Մյուս եկեղեցին նոր է գյուղամիջին: Այս գյուղից քառորդ ժամ դեպի Հյուսիս մի մենաստան ևս կա ս. Աստվածածին Նեղոսի անունով, եկեղեցին նման է Աստվածընկալին՝ գմբեթով և գավթով: Դուան վրայի արձանագրությունը 1271 թվականի է:

20. ԱՐԹԻԿ

Արթիկ նշանավոր հայ գյուղ է Շիրակ գավառի մեջ Արագած լեռան արևմտյան փեշերին վրա: Գյուղի մեջ կա երկու հնագույն եկեղեցի, որոնց մեկը ոչ միայն նշանավոր է իր մեծությամբ, այլև նշանավոր է իր հնությամբ, որ անվրեպ կպատկանի 7-րդ դարուն. այս եկեղեցի մոտիկ, արևելյան Հյուսիսային կողմը, կա մի ուրիշ եկեղեցի փոքր

տարածություն, սակայն կպատկանի 5-րդ դարուն: Թեև վրան թվական չունի շինության, այնուամենայնիվ նրա հատակագծային ձևը անվրեպ կերպով ցույց կուտա որ 5-րդ դարուց հետո չէ:

Այս մեծ եկեղեցին հարավային կողմը մի կամ մեկ ու կես կիլոմետր հեռավորության վրա 7-րդ դարու ս. Ստեփաննոսի Լմպատավանք եկեղեցին է:

21. ԱՐՄԱՎԻՐ

Ի հնումն անվանի մայրաքաղաք Հայաստանի: Հոկտեմբերյան շրջանին մեջ բարձրացած բլուրի վրա կա հին ամրոցը, որի շուրջը տարածված էր քաղաքը: Այս բերդը և քաղաքը շատ հին դարերու մեջ գոյություն ունեցել է իբրև ուրարտական բերդ և ավելի հին նախաուրարտական, որոնց ապացույցներ դուրս են գալիս պեղումներով կամ խուզարկություններով: Այնտեղ են գտնված են բևեռագիր արձանագրություններ, հունարեն արձանագրություններ և այլ անծանոթ լեզվով նշանագրեր. ըստ Մ. Խորենացու Արմավիրի մեջ կար նաև արեգական և լուսնի պաշտման մեհյան:



Նկ. 80. Ավանի եկեղեցու արևմտյան ճակատը 1939 թ. վերանորոգությունից հետո



Նկ. 81. Արթիկի 5-րդ դարի եկեղեցին Հյուսիս-արևմուտքից

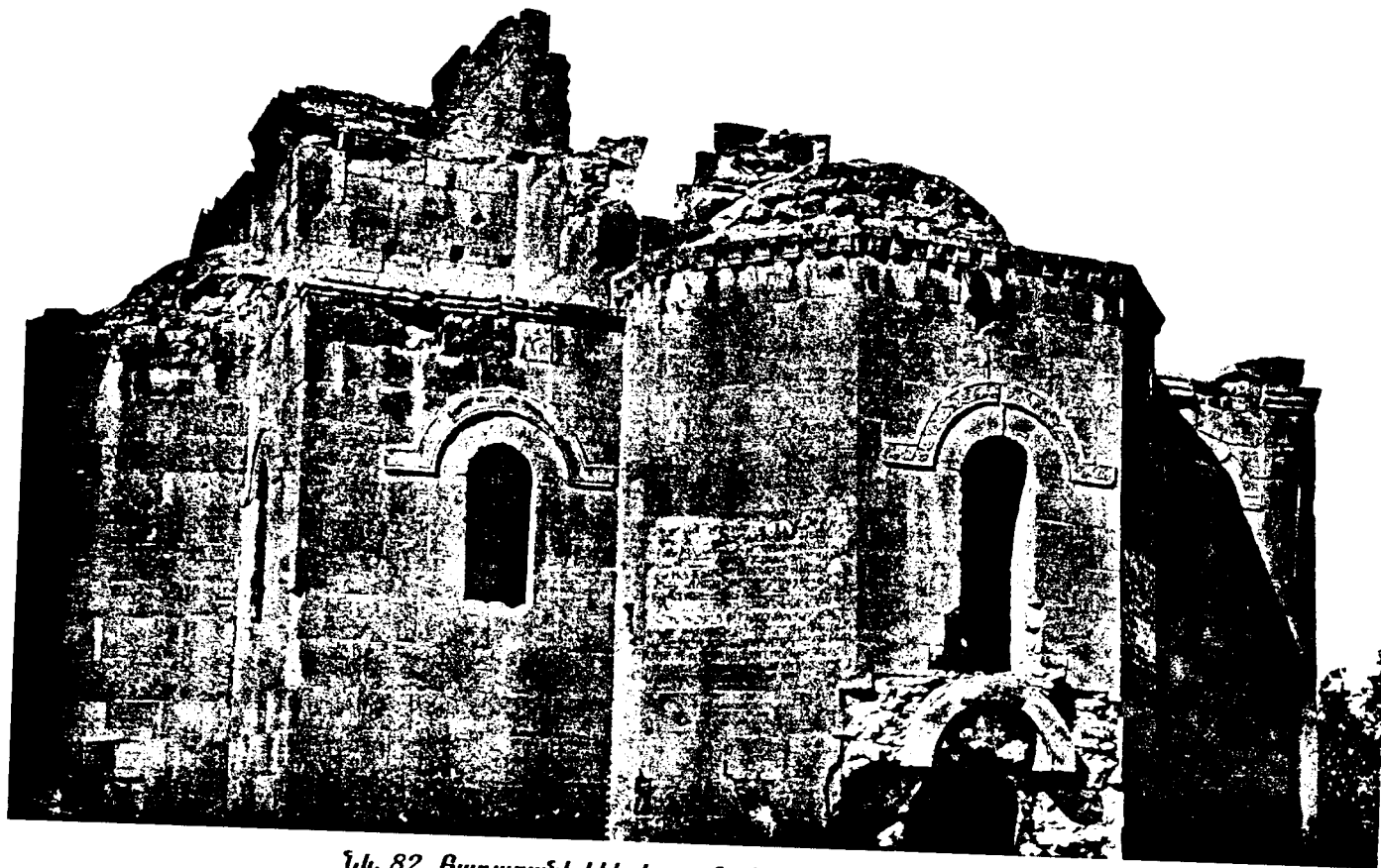

Նկ. 82. Բագարանի եկեղեցու ընդհանուր տեսքը Հարավից

22. Ա Ր ՈՒ Ճ (Թալիշ)

Այրարատի Արագածոտն գավառի մեջ կգտնվի Թալիշ գյուղը, որուն նախնական անունն է Արուճ:

Այս Արուճ գյուղն ունի պատմական մեծ անցյալ, նույնիսկ նախաքրիստոնեական դարերում, որովհետև շրջանում շատ են տեսնվում Հին ամրոցների և այլ շինությունների մնացորդներ. չափազանց հետաքրքրական կլինի այդ շրջանի հնագիտական հետախուզությունը, պատմական շատ առեղծվածներ կլուծվեն և նորություններ կարձանագրվեն:

Փոքր մի ձորով բաժանված է Շամիրամ կամ Շամիրամ գյուղը, որ ամբողջովին նախապատմական հնություններով շրջապատված է, որ թերևս ի հնումն մեկ շրջան էր կազմում Արուճի հետ:

Արուճի մեջ, բացի գմբեթից, կանգուն է Գրիգոր Մամիկոնյանի յուր իշխանությունն անցնելուց (670) հետո կանգնած եկեղեցին, որ մի գոհար է 7-րդ դարու մեջ: Պատմական ճարտարապետության հետազայում գրեթե շատ քիչ շենքեր Հավասարվել են 7-րդ դարու կոթողներու ճարտարապետական Հարաբերություններին: 7-րդ դարի մեջ կանգնած են Մրենի, Բագարանի, Թալիշի, Արթի-

կի, Մաստարայի և այլ հոյակապ շենքերը, որոնց մասին կարելի է հատորներ գրել:

Արուճի եկեղեցին ոչ միայն իր մեծությամբ և բարձրությամբ նշանավոր է, այլ շինարարական տեսակետով ևս սքանչելի է: Պատերը սրբատաշ մեծ քարերով շատ զեղեցիկ շինված են: Ուրիշ 5-7-րդ դարու շենքերին նման խոշոր պատուհաններ ունի, մի ժամանակ, անշուշտ 16-17-րդ դարերում բերդի տեղ գործածելու և բուրգը շինել են, որով բռնի խաթարել են մի քանի տեղ, եթե ոչ այդ խաթարումներն ևս պետք է չունենար: Հայտնի է, թե երբ է ընկած գմբեթը:

Պատմագիրների հիշատակած Գրիգոր Մամիկոնյանի ապարանքը, որուն Հովհաննես Դրասխանակերտցի պատմագիրը արքունիք է անվանում, գտնվում է տաճարի Հարավային կողմը մի քանի տասնյակ քայլի վրա ձորեզրին շինված, որուն միայն ներքին Հարկի պատերն են մնացել, մոտավորապես մեկ կամ մեկ ու կես մետր ավելի կամ պակաս բարձրության: Չափազանց հեշտ է և հետաքրքրական այս ապարանքի պեղումը, որով միայն լիակատար գաղափար կունենանք 7-րդ դարու իշխանական ապարանքի մասին: Այս ապարանքի մնացորդ պատերը, որը եկեղեցու նման սրբատաշ մեծ քարերով են շինված, ցույց կուտան թե որչափ

չքեղ էր ամբողջ շենքը: Ապարանքից քիչ ցածր, ձորի լանջին, տակավին կա այն աղբյուրը (եթե հոգ տարվի, մշտնջենապես ջուրը վազում է), որ շինել է տվել Գրիգոր Մամիկոնյան: Պատմագիրները հատկապես հիշատակում են այդ աղբյուրը:

23. Ա Ր Տ Ա Հ Ա Վ Ա Ն

Աշտարակի շրջանի այս գյուղին մեջ կան զանազան հնություններ, բայց հողին հավասարած և ինչ լինելը անհայտացած: Միայն մի փոքր մատուռի մնացորդ կա, որ 12-13-րդ դարու շենքի լինելը կկարծվի:

24. Բ Ա Գ Ա Ր Ա Ն

Բագարանը նախաքրիստոնեական ծագում ունի. այնտեղ խուզարկուն շատ կգտնի նախաքրիստոնեական հնագույն պարիսպների և բնակարանների մնացորդներ ընդհանրապես որձաքարերով շինված, թեև այժմ հագիվ երևում են և մասնագետ խուզարկուն միայն ուշադրություն են գրավում: Իսկ քրիստոնեական շրջանում, գլխավորաբար Բագրատունիների սեփականություն և մայրաքաղաք դառնալուց հետո մնացորդներ և ավերակներ շատ կան կիսականգուն: Բայց նախքան Բագրատունիները Բուտ Առավելյան իշխանը 7-րդ դարուն շինել է այնտեղ մի եկեղեցի, որուն այժմ ս. Թեոդորոս անուն են տալիս, իսկ ս. Թեոդորոսի գտնված բարձր տեղին Հյուսիսային կողմը, որ ձորանման խորը եղած է, այդ խորություն մեջ կա հին քաղաքատեղի որձաքարերով տներ շինված և գեղարվեստական մի եկեղեցվո ավերակ: Այս ավերակի դիմաց գետի աջ կողմին կա ս. Շուշան անունով մի եկեղեցի: Կիսավեր մի շենք, որը անշուշտ ի հնումն կամուրջով կապված էր գետի ձախ ափին հետ, ուր կգտնվին քաղաքը, բերդը և ուրիշ գանազան եկեղեցիներ: Գետեզերքին մոտ քաղաքի Հյուսիսային կողմը կան զուգահեռաբար շարված երեք բլուրներ, որոնց ամենաբարձրը շրջապատված էր պարիսպով, որոնց մնացորդները միայն կան, իսկ ծայրին՝ այժմյան ս. Գևորգ եկեղեցին, որ հաճախ նորոգված է և ուխտատեղի է ժողովրդական:

Բարձր բլուրները, որ երեք հատ են և ամենաբարձրը շրջապատված է պարիսպով և երկնցած են Հյուսիսից Հարավ, Հյուսիսային ծայրին կա ս. Գևորգի եկեղեցին: Մյուս բլուրները աստիճանաբար փոքր և ցածր են, թեև վրաները երևում են շինությունաց հիմերի մնացորդներ, սակայն պարիսպի հետքեր չկան:

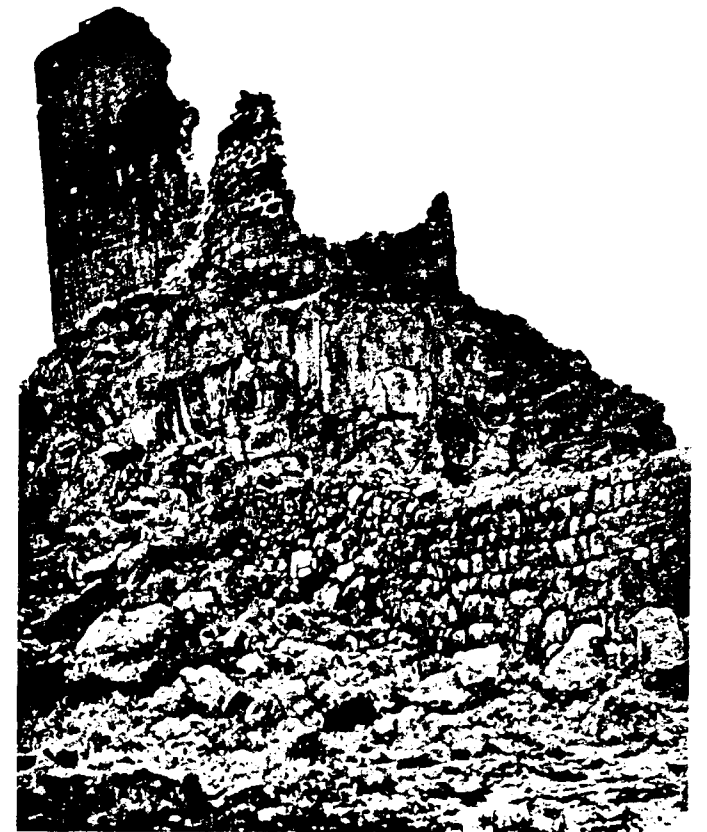

Նկ. 83. Բագարանի բերդի ավերակները

25. Բ Ա Գ Ն Ա Յ Ր

Անիից 6-7 կիլոմետր դեպի արևմուտք, Ալաճա լեռան ստորոտին վրա կգտնվեր Բագնայրը (Ղոզլիճա): Գյուղի մեջ կան 4 եկեղեցիներ՝ մեծ և փոքր. ամենամեծը շինել է Պահլավունի Սմբատ Մագիստրոս (11-րդ դարուն), ունի ընդարձակ գավիթ, այս գավթին մեջ կան ճարտարապետական և շինարարական ուշագրավ մասեր: Մեծ եկեղեցիի Հարավային կողմը կան երկու փոքր եկեղեցիներ, և այս եկեղեցիների արևմտյան կողմը նույնպես սյունազարդ կամարակապ գավիթ՝ Հարավից, բացօթյա:

Գյուղի Հյուսիս-արևմտյան ծայրում կա մի ութանկյունի փոքր մատուռ: Գյուղից դեպի Հարավ-արևելք 5-6 կիլոմետր հեռավորության վրա Ալաճա լեռան ամենամեծ բարձրության գագաթի վրա կա կրկնակի պարսպապատ մի բլուրակ շինություն, որի շատ Հին պաշտաման մի վայր լինելն անկասկած է:



Նկ. 84. Բագնայրի երեք եկեղեցիների խումբը Հարավ-արևմուտքից

26. ԲԱՐՁՐԱՔԱՇ ՍԱՍՏՎԱԾԱԾԻՆ ԿԱՄ ՍՈՒՐԲ ԳՐԻԳՈՐԻ ՎԱՆՔ

Կգտնվի Ալավերդու (Թումանյան) գյուղի մոտ, շինված է 11-րդ դարուն մեջ, Մամիկոնյաններու ձեռքով. կանվանվի նաև Ճերմակ վանք. արտաքին ձևը բոլորովին պարզ է և Հրաբխային գունավոր քարերով շինված է. պատուհանները փոքր և չրջանակաձև. ուշագրավ է տանիքի պսակը, որ գործածված է նույնպես ուրիշ տեղեր ժամանակակից շինություններու մեջ:

Այս եկեղեցվո արևելյան պատի վրա կգտնվի երկգլխանի գեղաքանդակ արձիվ թևատարած, ճանկերուն մեջ գառն բռնած:

Բացի կարնիզեն այս եկեղեցիի անկյունները սուրուրիկ ձևով անկյունավոր կտրված և ստալաքթիթ գմբեթավարդով դեպի դուրս հակած և տակի երկու անկյունները մեկ հատի վերածված է, եթե ուշագրության առնենք 11-րդ դարուն հայոց մեջ գտնված ըլլալուն, այն ատեն պետք է լրջորեն քննել, թե ե՞րբ մտավ ստալաքթիթի արվեստը հայոց մեջ: Մինչդեռ կկարծվեր, որ արաբական արվեստը մտած էր հայոց մեջ 12-13-րդ դարին ոչ առաջ:



Նկ. 85. Բարձրաքաշ սբ. Գրիգոր եկեղեցու գավթի արևելյան արտաքին պատի կենտրոնական մասը

27. ԲՅՈՒՐԱԿԱՆ

Բյուրականը մի մեծ գյուղ է Արագածոտն գավառի մեջ Աշտարակի շրջանում, Ամբերդի մոտ: Հովհաննես պատմաբան կաթողիկոսի օրով (10-րդ դար) կհիշվի մի ամրոց այս գյուղում, որ մեծ և արյունահեղ կռիվ եղած է բերդում և ապավինողների պարտությունը վերջացած է: Ակնարկված բերդը այժմ գոյություն չունի, տեղն էլ հայտնի չէ, սակայն կա մի եկեղեցի, որու շինությունը պատմաբան Հովհաննես կաթողիկոսին է վերագրվում: Շինությունը ուշագրության արժանի է, թե մեծության տեսակետով և թե որմնադրական ըստ ամենայնի ուշադիր և օրինական աշխատությամբ: Ներքին կողմը Հյուսիսային և Հարավային պատերի վրա որմասյուններ կան, որոնց խոյակները շատ գեղեցիկ են և պարզապես, արևելյան հատկանիշ ունեն իրենց ճոխ քանդակագործության մեջ:

Այս եկեղեցին մի հատկություն ունի կրոնական տեսակետով, որով բոլորովին կտարբերվի, առանց բացատրության, մյուս եկեղեցիներից: Իմ Տեկորի ուսումնասիրության մեջ ես ապացուցել էի, որ նախաքրիստոնեական տաճարը սկզբում, երբ եկեղեցիի էին փոխարինում, արևելյան ծայրին մի ուղղանկյուն խորություն են թողած իբր քարոզի կամ պատարագի ամբիոն. սակայն հետո, երբ կիսաբոլորակ աբսիդները ընդհանրացան, Տեկորի եկեղեցուն վրա ևս չինել են կիսաբոլորակ աբսիդ: Սակայն հետաքրքրականն այն է, որ 10-րդ դարուն շինված մի եկեղեցիի աբսիդը, փոխանակ կիսաբոլորակի՝ շինված է անկյունավոր՝ պատշաճ խորությամբ: Սա նշան է, թե կիսաբոլորակ ձևը անպայման կրոնական պահանջ էր, քանի որ անկյունավոր աբսիդը ևս նույն պաշտոնը կկատարեր, նույնիսկ Հովհաննես պատմաբան կաթողիկոսի վերին հսկողությամբ շինված եկեղեցիի մեջ:

Հին հուշարձանների մնացորդներ այս գյուղի մեջ աստանդական երևում են — սակայն չափազանց աննշան. միայն ուշագրության արժանի է գյուղի արևելյան կողմը գրեթե երկու կիլոմետր հեռավարության վրա Արտավասիկ տեղին վրա մի փոքր եկեղեցի, կիսափուլ, որու քարերի վրա քարտաշ վարպետների նշաններից երևում են, որ շենքը անվրեպ 7-րդ դարուն կպատկանի: Իսկ այս փոքր եկեղեցիի հանդեպ, արևելյան կողմին վրա կա մի մեծ հուշարձան խաչքարերով և զարդարուն չրջանակներով, որը ըստ երևույթին, 12-13-րդ դարու գործ է և անկախ է իր դիմաց եղող 7-րդ դարու մատուռից:

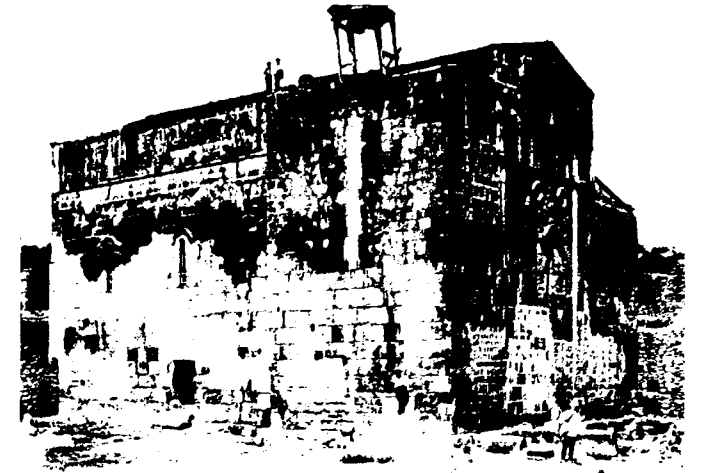

Նկ. 86. Բյուրականի ս. Հովհաննես եկեղեցին Հարավ-արևելքից

28. ԲՈՒԺԱԿԱՆ

Արայի լեռան արևելյան ստորոտներին մոտ կգտնվի Բուժական գյուղը Ապարանի շրջանում: Այս գյուղից 2-3 կիլոմետր դեպի Հյուսիս, լեռանց ձորերուն մեջ կան անձանոթ մենաստանի մը ավերակները: Մնացորդներից երևում է, որ եկեղեցին հոյակապ և սյունազարդ է եղած, և հատ ու կտոր արձանագրություններից երևում է, որ Վաչուսյանների ձեռակերտն է, նույն իսկ Մեծ Բուրդի կամ նրա կնոջ Հոր, ինչպես գրված է տաճարի Հյուսիսային կողմի պատին ներսի կողմը 1211 թվականի արձանագրության մեջ:

29. ԲՋՆԻ

Ախտայի շրջանում, Հրազդանի աջ ափին հին գյուղ է Բջնին, որի մեջ համարյա թե կանգուն է հնագույն մի բերդ, բարձր քարաբլուրի մը վրա: Արևելքից և Հարավից իսպառ անմատչելի է, ուրիշ կողմանե փոքր ինչ մատչելի բարձր պարիսպներով և աշտարակներով ամրացած է բերդը: Գագաթին վրա ցրված են շինվածոց բեկորներ, որոնց երկուքը կոփածո քարերով եկեղեցիներ լինել կթվին: 10-րդ դարուն բազմամարդ քաղաք եղավ այս տեղը Պահլավունիներու տիրապետության օրով: Այստեղ Գրիգոր Մագիստրոս Պահլավունին շինեց մի եկեղեցի ս. Աստվածածին անունով, որ ներկայիս կանգուն է՝ անսյուն գմբեթավորված: Հարավային կողմը դռան վրա արձանագրություն կա 1031 թվականի: Բացի այս արձանագրություններեն կան նաև ուրիշ շատ արձանագրություններ, որոնք կհասնին մինչև 1358 թվական:

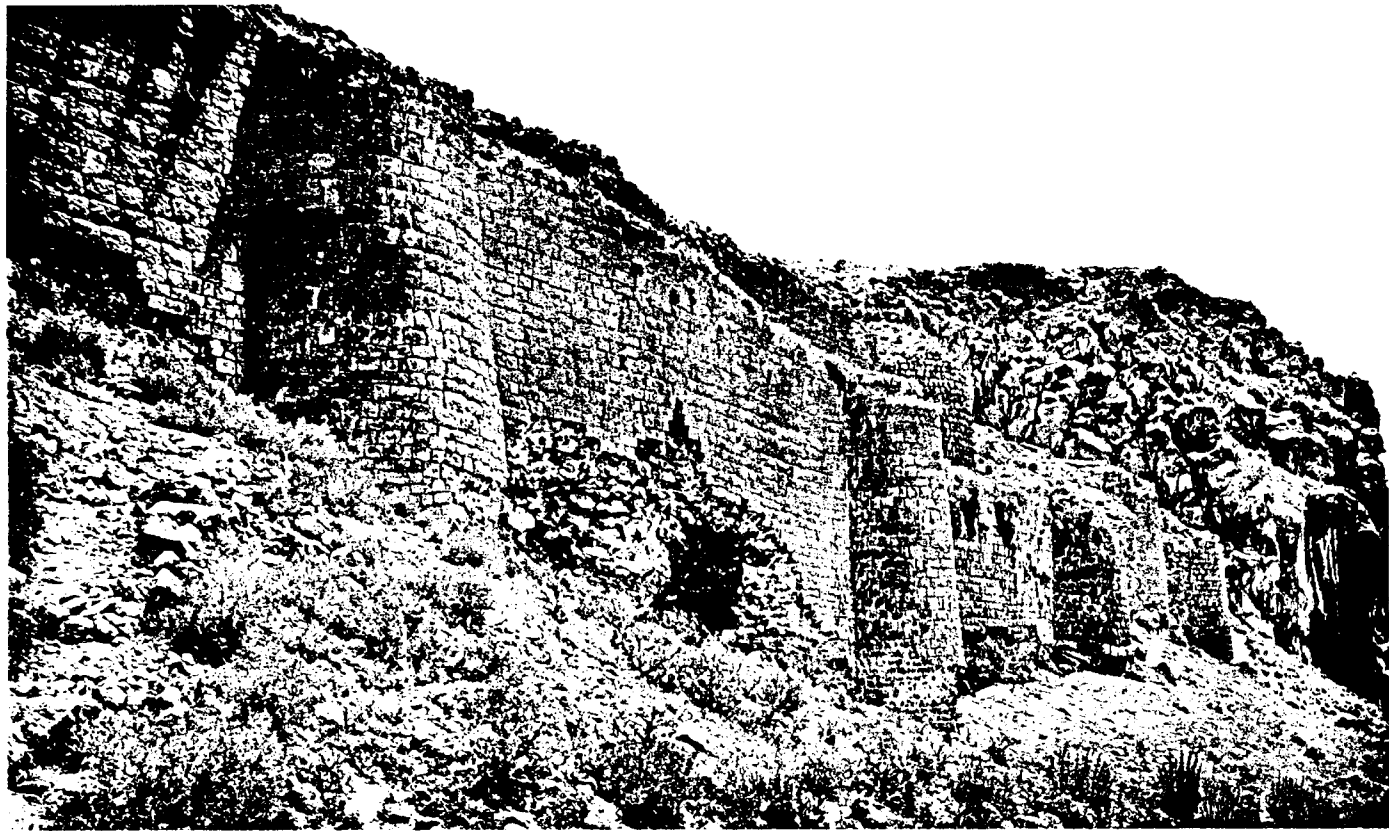

Նկ. 87. Բջնի բերդապարիսպների ավերակները

30. Գ Ա Յ Ա Ն Ե

Հիմնարկության թվականը 630. Եզր կաթողիկոսի ձեռքով: Նախքան Եզրի Հիմնարկությունը այնտեղ գոյություն ունեցող նախկին խրթին միջին շենքի մասին:

Եկեղեցուց դուրս քահանայից բնակարան շինելու մասին:

1652 թվականին Փիլիպոս կաթողիկոսի վերաշինությունը և ավերյալ վիճակի նկարագրությունը: 1188 թվականին Եղիազար կաթ. կշինե արևմտյան գավիթը:

31. Գ Ա Ռ Ն Ի

Երևանից 30 կիլոմետր հեռավորության վրա անվանի Հին բերդաքաղաք: Գյուղի Հարավ-արևմտյան կողմը Ազատ գետի ափունքին բարձրաբերձ ժայռերի վրա տակավին չէ կորած Տրդատ թագավորի շինած Խոսրովի դուխտի հոյակապ հովանոցի ավերակները և ըստ պատմական տվյալների Ներոնի ժամանակակից Հեթանոս Տրդատի շինածն է առաջին դարուն:

Արևմտյան կողմին գրեթե կից կա բոլորակ կամ ութանկյունի մի շենքի մնացորդ հազիվ հիմքերը նշմարելի:



Նկ. 88. Բջնի եկեղեցու արևելյան ճակատը

Գյուղին մեջ կա մեծ եկեղեցու ավերակ, որուն Հյուսիսային պատն է միայն մնում: Այգիների մեջ կա փոքր, բայց խիստ գեղարվեստական մի մատուռ:

Գյուղի արևելյան կողմը կան դարձյալ երկու փոքր մատուռներ կիսավեր վիճակի մեջ, իսկ Հյուսիս-արևմտյան կողմը կա մի մեծ գերեզմանատուն խաչարձաններով:

32. Գ Ո Շ Մ Խ Ի Թ Ա Ր Ի Վ Ա Ն Ք կամ Ն Ո Ր Գ Ե Տ Ի Կ

Նոր Գետիկի կամ Գոշ Մխիթարավանքը Հիմնված է 1191 թվականին Գոշ Մխիթար վարդապետի ձեռքով Արցախի Քուստ գավառի մեջ:

Այստեղ ի հնումն կար Գետկա վանք, որ երկրաշարժից սաստիկ վնասված էր, Գոշ Մխիթար նորը Հիմնեց և կոչեց սուրբ Աստվածածին անունով: Այս վանքն ունի բացի Աստվածածին եկեղեցուց նաև ուրիշ եկեղեցիներ զանազան ժամանակներում հիմնված:

Աստվածածին եկեղեցիի Հարավային պատին կից կա ս. Գրիգոր Լուսավորիչ եկեղեցին. երրորդ եկեղեցին է ս. Կարապետ, որ կից է Աստվածածին եկեղեցիի գավթի Հարավային կողմին: Գոշավանքում այս եկեղեցիների ուշադրավ կառուցվածքի մանրամասնություններից զատ կան նաև չափազանց գեղաբանդակ խաչքարեր:

33. Դ Ա Ր Բ Ա Ն Դ

Լենինականից 7-8 կիլոմետր հեռավորության վրա դեպի Հյուսիս, Դարբանդ գյուղի կողքին կա մի Հին գերեզմանատուն, որն այժմ ևս կծառայե նույն նպատակին: Սույն գերեզմանատան մեջ կան մի քանի հատ հեթանոսական շրջանի կոթողաձև քառակուսի գերեզմանաքարեր վրաները քանդակված: Այս քարերն մեկ հատը Հակոբ Կարանյանցը փոխադրեց Լենինական և այժմ էլ գտնվում է Հայաստանի Պետական Պատմական թանգարանում:

Գյուղին մոտիկ կա ուրարտական շրջանի ամրոցի մի պատ, հսկայական անտաշ քարերով շինված:

34. Դ Դ Մ Ա Շ Ե Ն

Ռնդամալից արևմուտք կգտնվի Դդմաշեն գյուղը: Այս գյուղում կա Հին քարաշեն եկեղեցի, որուն տանիքը և գմբեթը ընկած է: Գյուղացիք տանիքը փայտով ծածկած են:

35. Դ Ի Լ Ի Ջ Ա Ն

Նշանավոր ամառանոց է Դիլիջանը, շրջակաները և մեջն ունի Հնուկյանց մնացորդներ: Անհրաժեշտ է մանրամասն ուսումնասիրել այս շրջանը, որովհետև հավանականություն կա արտաքին նշաններից, որ ոչ միայն քրիստոնեական շրջանի այլև նախաքրիստոնեական շատ Հնուկյաններ պիտի գտնվին այս շրջանում:

36. Դ Ի Ր Ա Կ Լ Ա Ր

Այս գյուղի այժմյան եկեղեցին հնագիտական շատ կարևոր տեղ կըռնե: Սա եղած է ի հնումն հեթանոսական տաճար. 5-րդ դարուն վերածված եկեղեցիի, 10-րդ դարուն նորոգված կրկին. հետո թողված բախտին: Վերջին տարիներս նոր եկող բնակիչներ նորոգելով վերածել են գյուղական եկեղեցիի:

Այս գյուղից շատ են գտնվում հեթանոսական իրեղեններ: Այստեղից գտնված է մի բրոնզյա ձուլված փոքր եզ: Շրջապատում կան չպեղված կուրգաններ:

37. Դ Պ Ր Ե Վ Ա Ն Ք կամ Դ Պ Ր Ա Վ Ա Ն Ք

Դպրեվանքը գյուղ է Անիի Հյուսիսային կողմը: Վանքի արձանագրության մեջ հիշված անուններն ոմանց վրա հիմնվելով այս շենքի Հիմնարկությունը համարվում է 7-րդ դարը: 10-րդ դարուն Աբաս թագավորի ժամանակ նորոգվեց. միշտ շեն է եղած այս վանքը և նշանավոր վարդապետներ ապրել են այստեղ:

38. Դ Վ Ի Ն

Գառնիից դեպի Հյուսիս-արևմուտք 8-10 կիլոմետրի վրա, Արտաշար գյուղին կից են Հայաստանի երբեմնի մայրաքաղաք և Մերձավոր Արևելքի կենտրոն հանդիսացող Դվինի ավերակները, որտեղ գետնի երեսին միայն մնացել են պարիսպները, որոնք հետզհետե քանդվելու և ոչնչանալու վրա են:

Խաչիկ վարդապետը բացած է այստեղ 7-րդ դարեն կանգնված հսկայական ս. Գրիգոր եկեղեցին, որն իր մեծությունը գերազանց է բոլոր Հայաստանի մեջ գտնված եկեղեցիներին: Միջնաբերդը նույնպես ավերակ է և բազմիցս փորված ու խուզարկված ժողովրդի կողմանե. այնուամենայ-

նիվ պեղումները շատ բան կարող են պարզել այս պատմական նշանավոր քաղաքի մասին:¹

39. Ե Ղ Վ Ա Ր Դ

Աշտարակի շրջանում, Արայի լեռան ստորոտին, գտնվում է այս նշանավոր գյուղը, որուն հետ կապված են անընդհատ պատմական անցքեր, սկսած 5-18-րդ դար, որոնց մասին պատմաբանները գրել են արդեն: Ճարտարապետական հուշարձանների տեսակետով նշանավոր է այս գյուղն իր մեջ զանազան դարերի հուշարձանների հոյակապ մնացորդներն ունենալով: Ամենանշանավոր շինությունն է այս գյուղում այն մեծ կաթողիկեն, որու ներքևից մեկ երկու մետր բարձրությամբ պատերն են մնացած: Այս կաթողիկեի շին

ությունը վերագրվում է եղվարդեցի Մովսես կաթողիկոսին (574-603): Շուրջը մեծատառ արձանագրություն թեև կա, սակայն ինձ կթվի թե, դեռ մանրամասն ստույգ կարգացող չէ եղած: Այնուամենայնիվ շենքը 6-րդ դարու լինելուն ոչ մի կասկած չկա, որովհետև այդ տիպը միմիայն 6-րդ դարում գոյություն ունի, ինչպես Արթիկի փոքր եկեղեցին, ինչպես Դվինի ս. Գրիգոր եկեղեցին և այլն և այլն: Իսկ այս եկեղեցու հյուսիս-արևելյան կողմը դարձյալ կա մի ավերակ, որուն պատերը մեկ կամ մեկուկես մետր բարձրության մնացել են, միանգամայն 5-րդ դարու գործ է: Ցավոք սրտի արևմտյան դռան վերև գտնված 10 կամ 11-րդ դարու մեծ արձանագրությունը բարբարոս ձեռքեր կտորել և գործածել են հարևան շենքի մեջ:



Նկ. 89. Եղվարդի 6-րդ դարի բազիլիկ եկեղեցու ավերակների ներքին տեսքն արևմտյան կողմից

¹ 1937 թվին ՍՍՌ-Մ Գիտությունների Ակադեմիայի Հայկական ֆիլիալը ձեռնարկեց Դվինի սիստեմատիկ պեղումները, որոնք հսկայական նյութ տվին 5-13-րդ դարերի պատմության համար: Պեղումները շարունակվելու են մի քանի տարի և:

Կազմող

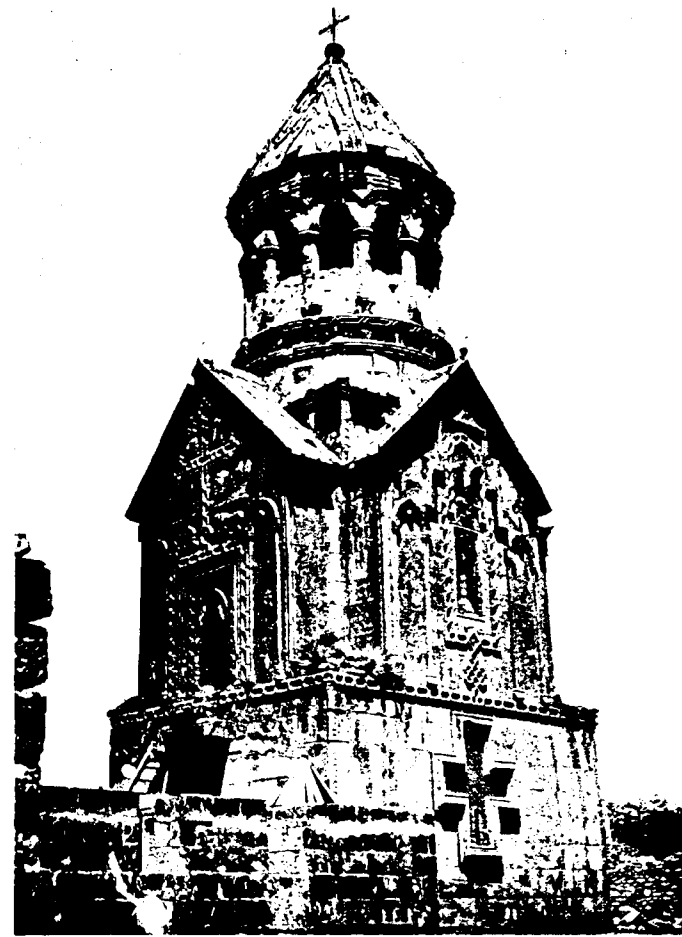

Նկ. 90. Եղվարդի 14-րդ դարի եռահարկ եկեղեցին հարավ-արևմուտքից

Գյուղի հարավ-արևելյան ծայրում կա մի չքեղ եկեղեցյակ, որ նաև Զանգակատուն անունն ունի: Շինված է ձեռամբ ոմն Ազիզբեկի 1321 կամ 1328 թվականին (վրան երկու արձանագրություն կա, առաջինը ձեռով գրված, երկրորդը քանդակված): Եկեղեցին երեք հարկանի է, առաջին և երկրորդ հարկերում պատարազի սեղաններ կան, իսկ երրորդ հարկը մի սյունազարդ զանգակատուն է: Արտաքին ճակատներն այնքան գեղարվեստականորեն քանդակագործված են, որ Հայաստանի 13 և 14 դարերի արվեստագետներին և ճարտարապետներին մեծ պատիվ կբերի:

40. Ե Ր Ե Ր ՈՒ Յ Ք

Երևան-Լենինական երկաթուղագծի վրա, Անի կայարանից մեկ կիլոմետր հեռու, Անի-Պեմզային կից կանգուն է մի կիսավեր եկեղեցի անգամբեթ, տանիքը փլած է, իսկ հսկայական սրբատաշ քարերով շինված պատերը տակավին կանգուն են. եկեղեցին իր շուրջն ունեցել է սյունազարդ սրահներ: Անվիճելի է, որ 5-րդ դարուց այս կողմ չի կարող

լինել նրա հիմնարկությունը: Ունի երեք դուռ, մեկը արևմտյան կողմում, իսկ երկուսը հարավային կողմում: Վրան կա 10-11 և 13-րդ դարու արձանագրություններ: 1038 թվականի մի արձանագրություն կա հարկերի բաշխման մասին:

Շուրջը թափված են քանդակագործ խոյակներ. բարձրաքանդակ պատկերներով քառակուսի կոթողաձև գերեզմանաքարեր, որոնց մեկ քանին պրոֆ. Ն. Մառը փոխադրեց Անիի թանգարանը:

Եկեղեցու արևելյան կողմը 15-20 քայլի վրա կա նաև մի փոքր շինություն, թերևս եկեղեցուն ծառայող մի շենք է:

41. Ե Ր Վ Ա Ն Դ Ա Հ Ա Տ

Պատմության մեջ միայն գոյություն ունի Երվանդաշատ քաղաքի անունը. նախապես գոյություն ունեցել է Արաքսի ափին Ախուրյանի խառնուրդին մոտը: Այսօր այդ անվանի քաղաքին տեղը բռնել է Բախչալար (Հաջի Բայրամ) գյուղը: Առաջին դարու մեջ Երվանդ անունով Հայաստանի գահին ձգտող մի մարդ, հիմնեց Երվանդաշատ քաղաքը և իր անձնական ապահովության համար շինեց քաղաքի թիկունքին բարձր լեռնանման բլուրի վրա մի ամուր բերդ, որուն ավերակները մինչև այժմ գոյություն ունեն և զարմանք է պատճառում այցելուին ոչ միայն դիրքի ամրության համար, այլև բերդապարսպի մեջ բազմաթիվ բնակության բաժանումներին համար, որ կնշանակե, թե Երվանդն իր ապահովության համար ինչքան համակիրներ հավաքել էր այդ ընդարձակ բերդին մեջ:

Բերդապարսպները նախաքրիստոնեական ձևով անշաղախ վիթխարի որձաքարերով շինված էր, սակայն մի առավելություն ևս ուներ, որ բոլոր քարերը միմյանց կապված էին երկաթով: Եթե դժվար է վերև բարձրանալ և բերդը անձամբ տեսնել, Հաջի Բայրամ գյուղացիների բերդից ցած գլորած քարերի վրա կարելի է պարզ տեսնել երկաթի կապերի նշանները: Այս բերդի մասին էր, որ Խորենացին կատարյալ հափշտակությամբ գրում էր, թե Երվանդը ինչքան ծախքեր էր արած այս բերդի շինության համար. ինչքան հնարավոր միջոցներ ձեռք էր առած, որպեսզի թշնամու ձեռքը չընկնի այս բերդը: Երկաթե սանդուխտներ է շինել տվել և այլն և այլն, այս մասին հետաքրքրվողը թող կարդա Խորենացու առաջին գրքի ԼԸ գլուխը:

Պետք է ասել, որ հին քաղաքից մի քանի նմուշներ մնացել են ստորոտում, որոնք ամուր որձաքարով շինված են, վիթխարի քարերից դռան բարավորներ կան բնակարանների մուտքի համար,

միայն թե այլևս վրաները ծածկույթ չունեն, այս նախնական բնակարանները կարելի է տեսնել Ախուրյան գետի ձախ եզերքին, գյուղից բավական

նին բարձր, որովհետև գետամոտ տեղեր այժմ գրավված է Բախչալարի բնակչության կողմից:

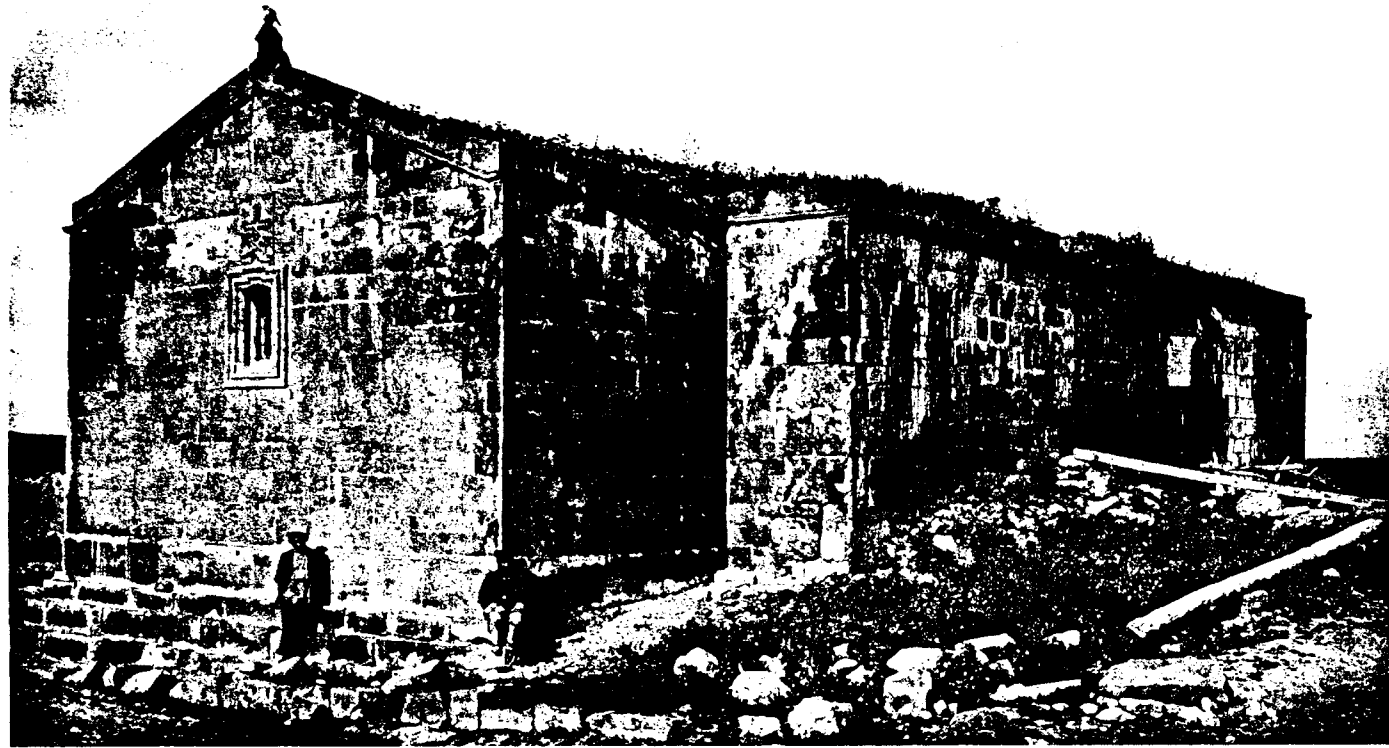

Նկ. 91. Զովունու 7-րդ դարի եկեղեցին հյուսիս-արևելքից

42. Զ Ա Ր Ն Ճ Ա

Թալինի մոտերքը, Արագածի լանջերուն վրա մի գյուղ է Զարնճան: Այս գյուղի մեջ կա մի փոքր, բայց շատ վայելչաչեն եկեղեցի հավանորեն 11-12-րդ դարերու գործ: Գյուղացիք նորոգելով շիներ են գյուղական եկեղեցի:

43. Զ Ո Վ ՈՒ Ն Ի

Ապարանի շրջանի գյուղերից մեկն է (հին Մուլա Ղասուս): Գյուղի մեջ կա մի եկեղեցի 5-րդ դարու, ինչ որ մի Գնթունի իշխանի շինած. արևելյան կողմի խորանը քառակուսի է, հակառակ սովորական անկյունավոր կամ կիսաբլուրի: Նշաններ կան որ ունեցեր է սյունասարհ:

Այս եկեղեցի մոտերեն գտնված են կղմինդրներ նորոգության ժամանակ, որոնք ապացուցում են, որ մի ժամանակ կղմինդրներով ծածկված է եղեր ինչպես Զվարթնոց, Մրեն, Բագարան, Տեկոր և այլն և այլն:

Այս եկեղեցի արևելյան կողմը քառորդ կլիմետրի վրա կա ավելի մեծ մի եկեղեցու ավերակ,

թեև հողին հավասարված, այնուամենայնիվ ձևը հայտնի է, որ եղեր է Թալինի մեծ Կաթողիկեի նման խաչաձև հատակագծով, շուրջը թափված քանդակազարդ խոյակներ, և ուրիշ բեկորներ զինքը կտանին մինչև 5-րդ դար:

Այս գյուղի շրջանում շատ կան զանազան տեղերու վրա քառակող կոթողաձև պատվանդանավոր գերեզմանաքարեր, իսկ մի ժայռի մեջ փորված կա մի տապան կամ գերեզման, որուն վրա կափարիչ էլ:

44. Թ Ա Լ Ի Ն

Այրարատ նահանգի Արագածոտն գավառի մեջ կգտնվին Հին և Նոր Թալինները, որոնք այժմ ապառաժոտ և ժայռոտ վայրերու վրա հիմնված գյուղեր են: Անշուշտ հին ժամանակ Թալինը մի կարևոր և բազմամարդ շրջան էր, որի պատմական մեծ անցքերը կապված են այդ անվան հետ և հոյակապ շենքեր են շինված այնտեղ նույնիսկ ամենահին ժամանակներու մեջ:

² Այդ կափարիչը գտնված և բերված է Պետ. Պատմ. Թանգարան և պատկանում է Դավիթ Գնթունուն:

Նախաքրիստոնեական շրջանում կառուցվել է մի կիլիկոսյան ամրոց, ներկայիս Կյուպեք Թեփա անվանված սարի վրա, որտեղ մի լուրջ քննական պտույտ բավական է տեսնելու համար ոչ միայն նախաքրիստոնեական գերեզմաններ, այլև անշաղախ խոշոր քարերով կառուցված մարդկային բնակարանների մնացորդներ: Քրիստոնեական շրջանի գերեզմաններ եղել են տարածված Թալինի մոտերքը քառակուսի քանդակազարդ կոթողներով, որոնք 5-7-րդ դարուն հատուկ են և անշուշտ շարունակություն են հեթիթական սովորություն:

Ըստ Հ. Ղ. Ալիշանի, քրիստոնեական երկրորդ դարում ծանոթ է այս տեղը հույն աշխարհագիր Պտղոմեոսին Թալինա անունով: Իսկ 7-րդ դարում ոչ միայն շեն և բազմամարդ է երևում այս շրջանը, այլև Կամսարականների տոհմի բնակավայրն է եղած, ուր կանգնել են մեծամեծ շինություններ, որոնց երկուքը հասել են մեզ: Կան նաև բազմաթիվ հետախուզության կարոտ ավերակներ և շինության հետքեր: Եթե այս ավերակները հետախուզվին, անպայման մինչև այժմ մեզ անծանոթ պատմական տեղեկություններ պիտի հավաքվին: Ես կարծում եմ, որ Կամսարական Ներսեհի շինած եկեղեցիի մեջ Հայաստանի Հն. Պահպ. Կոմիտեի ջանքերով հավաքված բարձրաքանդակ գերեզմանակոթողները կապ ունեն Կամսարականների տոհմի հետ և նրանց մեկ քանիսին վրա իշխանական տարազով քանդակված մարդկանց պատկերները թերևս նույնիսկ Կամսարականներն էին:

Մեզ հասած հոյակապ շինություններն մեկը, որ շատ աննշան կերպով մնասված է, կանգնել տվել է Ներսեհ Կամսարականը 7-րդ դարու մեջ: Իսկ մյուս շատ չքեղ երևույթով հսկա շենքը, դարձյալ Կամսարականների գործ է և չափազանց հոյակապ է թե արտաքուստ և թե ներքուստ:

Թեև քանդուկների և փլուզումների պատճառով մեծ շենքի վրա շինության արձանագրություն չկա, սակայն կասկած չի կարող լինել, որ այս շրջանը Կամսարականների ցեղին էր պատկանում, ավելի վաղ քան 7-րդ դարը: Թե՛ այս շենքերի և թե՛ 7-րդ դարի գեղարվեստական ճաշակը ցույց տալու համար այստեղ կբռնենք նմուշներ նրանց ճարտարապետական շինանմուշներից:

Մինչև այժմ իմ տված տեղեկությունները կվերաբերեն Հին Թալինին: Մոտավորապես 4-5 կլիմետր դեպի արևմուտք կգտնվի Նոր Թալինը, որ նույնպես նոր չէ և ունի պատմական անցյալ, որի մասին ավելորդ չի լինի մի քանի խոսք ասել:

Երևում է, որ Հին ժամանակ Թալին անունը վերաբերում է ընդարձակ մի շրջանի, որի մեջ պա-

րունակում էր Նոր Թալինը և շրջակա ուրիշ վայրեր: Նոր Թալին անունը հին չէ, վերջին դարերի մեջ այն շրջանի մեջ ապրող ժողովուրդն է տվել այդ անունը. կարծում եմ, որ այս Նոր Թալին անվանվածն էլ այնքան հին է, որչափ որ Հին Թալին անվանվածը, որովհետև Թալինների լեռնադաշտին ստորոտը (Նոր Թալինի շուրջը) մինչև Հոկտեմբերյան ձգվող ճանապարհի վրա, 50-150 մետր հեռավորության վրա, շարված են ամենահին ժամանակների հսկայական քարակույտ դամբարաններ. երբ վերջանում է Թալինի հատուկ լեռնադաշտը, վերջանում են նաև դամբարանները: Լեռնադաշտին վրա Նոր Թալինից երկու կամ երեք կլիմետր հեռավորության վրա կա մի 7-րդ դարու շենք, կողքին գերեզմանատնով: Շենքին վրա կա 11-րդ դարու արձանագրություն, բայց ոչ շինության, այլ նվիրատվության:

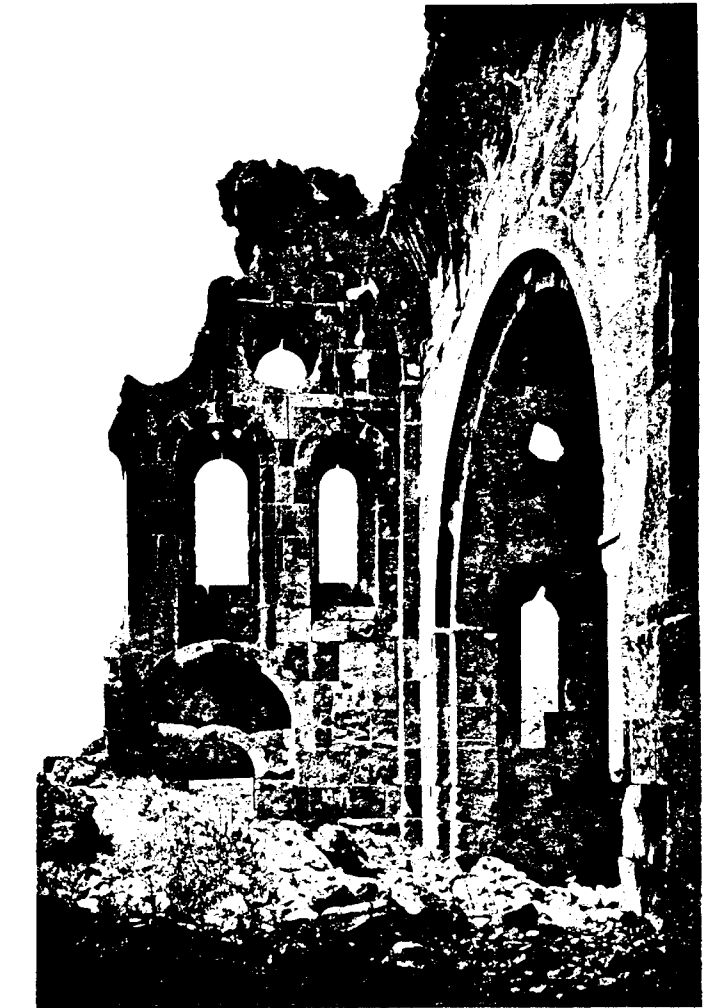

Նկ. 92. Թալինի կաթողիկեի կենտրոնական թեփարևմտյան տեսքը ներսից



Նկ. 93. Ներքին Թալինի միջնաբերդի պատերը

Նոր Թալին անվանված այժմյան գյուղը ամբողջովին պարսպապատ է, բայց այս պարիսպները շատ նոր են և հայտնի չէ թե հին պարիսպների մնացորդների վրա են շինված, թե՞ բոլորովին նոր ժամանակ շինված է այս արտաքին պարիսպը. սակայն պարսպամիջին, բացի հին բնակավայրերի մնացորդներից, կան կիսավեր եկեղեցիներ 11 և 13-րդ դարերի թվակիր արձանագրություններով: Այս շրջապատ պարսպի մեջ, դեպի ընդարձակ դաշտերը նայող մի բարձր տեղի վրա, շինված է մի միջնաբերդ, կամ ավելի ճիշտ մի դոլյակ, որ ինչպես կերևի Զաքարյան մեծ տոհմի շառավիղներին Աղպուղային կվերաբերել: Այս Աղպուղան 1267 թվականին մի արձանագրություն քանդակել տված է միջնաբերդի պատի վրա, որով կհայտնե, թե ինչ որ գինիի տուրք վերացնում է բնակչության վրայից: Այստեղ հարկ է ավելացնել, որ մասնավորապես Նոր Թալինի շրջանում եղել են պարտեզներ և խաղողի այգիներ, որոնք այժմ համարյա թե գոյություն չունեն:

Զափազանց հետաքրքրական և կարևոր մի հուշարձան է Հին և Նոր Թալինների ճանապարհի միջին կետի վրա տակավին գոյություն ունեցող իջևանատունը, որ 12-13-րդ դարու գործ է: Մեծ և

հոյակապ շինություն է, արտաքին պատերը բուրգերով ամրացած են, ամբողջ շենքը շինված է սրբատաշ քարերով, մեջն ունեցել է բազմաթիվ սենյակներ ճանապարհորդների համար, ապաստարաններ բեռնատար կենդանիների համար և ուրիշ բաժիններ զանազան կարիքների հատուկ: Ժամանակը շատ քիչ վնաս է տվել այս շենքի ամբողջությունը, քան բարբարոս մարդկանց ձեռքերը, այժմ էլ գյուղացիք պատմում են և անունները տալիս են այն մարդկանց, որոնք իջևանատան սրբատաշ քարերը փոխադրել են գյուղերը և իրենց համար շենքեր շինել:

Դեռ ուշ չէ այս մեծ և հոյակապ շենքի հատակագիծը հանել և վերակազմել ամբողջությամբ. եթե մի քիչ էլ ուշանա, արդեն ամեն հույս կկորչի շենքի մանրամասն վերակազմությունն ունենալու համար:

45. Խ Ծ Կ ՈՆ Ք

Խծկոնք կամ Խծկունք ոչ միայն հասարակաց ուխտատեղի է, այլ և շուրջը բխած բուժիչ ջրերու պատճառով կարևոր բուժավայր է:

Խծկոնքը գտնվում է Անիից մոտ 40 կմ. դեպի հարավ-արևելք և Տեկորի արևմտյան կողմը կես ժամ հեռավորությամբ, մի փոքր շրջանում ունի հինգ եկեղեցիներ, որոնց մեկը, ամենահինը, հավանական է որ 10-րդ դարուց առաջ լինի և գուցե հասնի 7-րդ դար: Երկրորդ եկեղեցին ս. Սարգիսն է, որը շինել է Վեստ Սարգիս, արտաքուստ բոլորչի է, ներքուստ խաչաձև:

Առաջին տաճարի անունն է ս. Կարապետ, նրան կից կա մի ուրիշ փոքր եկեղեցի, որն ունի ս. Աստվածածին անունը, չորրորդ եկեղեցին անշատ է և գտնվում է այս երեք եկեղեցիներու արևելյան կողմը մի ժայռի վրա և կոչվում է ս. Ստեփանոս: Հինգերորդ եկեղեցին դարձյալ երեք եկեղեցիների արևելյան կողմում է, սակայն գրեթե մի կիլոմետր հեռավորության վրա. այս վերջին հինգերորդ եկեղեցին անունն է [Լուսավորիչ]:

46. Խ Ո Թ Ա Վ Ա Ն Ք

Արցախի Հաթերք գավառի մեջ Թարթառ գետի աջ կողմը կգտնվի Խոթա վանքը: Այս վանքի սկզբնական շինության թվականը հայտնի չէ, հաճախ նորոգվել է վերաշինվել է, որով կորել են արձանագրությունները, եթե կային: Առաջին անգամ արձանագրություն երևում է 12-րդ դարուն (1189): Այսպես հաջորդաբար հետագային կարելի է այս վանքում գտնել նորոգության կամ վերաշինության արձանագրություններ:

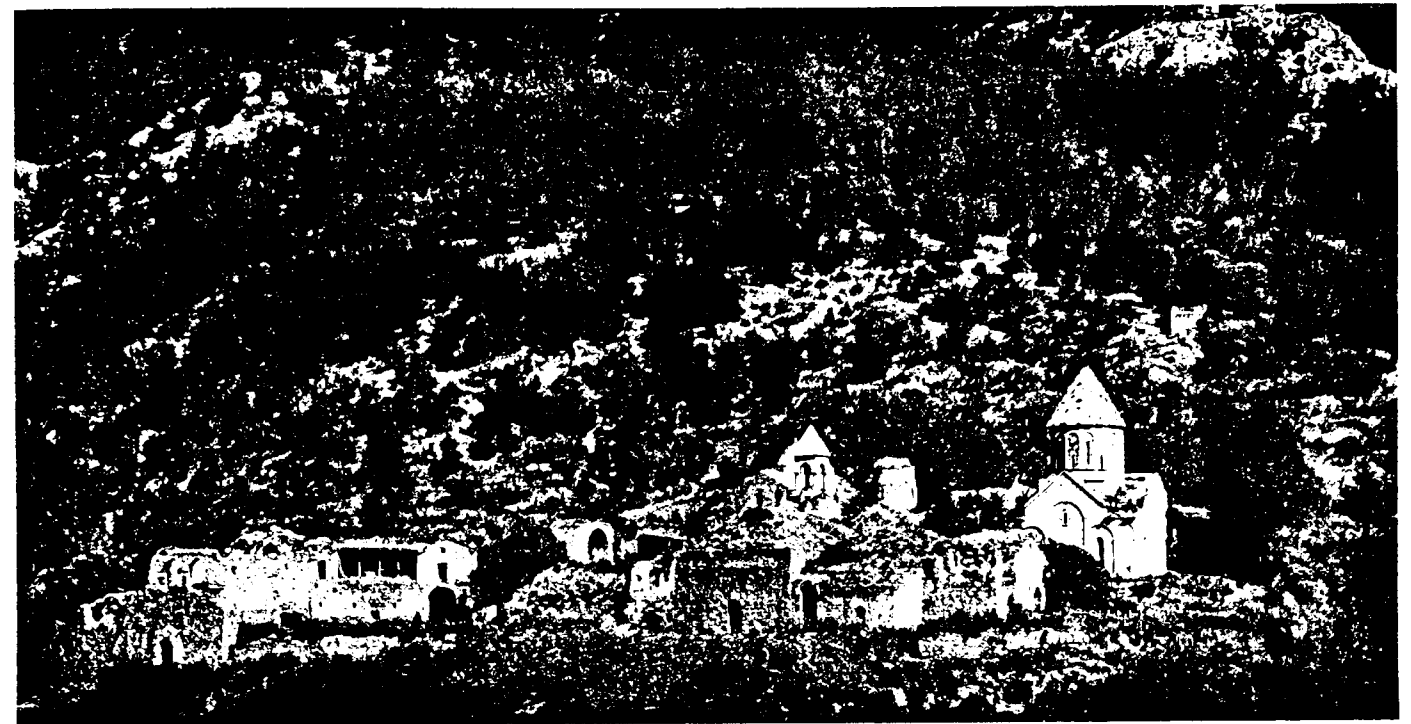

Նկ 94. Խոթա վանքի ընդհանուր տեսարանը հարավից



Նկ. 95. Խոր Վիրապի եկեղեցին հյուսիս արևելքից

47. Խ Ո Ր Վ Ի Ր Ա Պ

Խոր Վիրապի վանքը որ մինչև այսօր ուխտատեղի է հասարակ ժողովրդյան համար, ունի յուր պատմական ծագումը, որ ժողովրդական հավատալիքների հետ սերտիվ կապվում է. այսինքն հայոց մեջ քրիստոնեություն տարածող Գրիգոր Լուսավորիչը այստեղ բանտարկված է եղել Տրդատ թագավորի հրամանով, որովհետև Խոր Վիրապը թագավորական ժամանակ թե աքսորավայր էր, և թե

բանտ էր, որոնք փորած էին գետնի տակ շատ խորը և այս Խոր Վիրապների մեջ բանտարկվողների կյանքը երաշխավորված չէր, օրերի հարց էր հորը ձգվածի ապրելը, Գրիգորը իբր թե ապրել է մի պառավ կնոջ տված օրվան մեջ մի նկանակով:

Քրիստոնեությունը հաստատվելուց հետո, որպես թե այնտեղ ի հիշատակ Գրիգորի բանտարկության վանք են շինել: Այս վանքը հիշվում է 7-րդ դարուն Ներսես 3-րդի օրով: Այնուհետև թե պարբերաբար է հիշվել, այնուամենայնիվ մինչև այսօր նշանավոր ուխտատեղի լինելի չի դադրել: Այժմյան եկեղեցին ուշ ժամանակի է, հավանաբար 17-րդ դարի գործ է:

48. Ծ Ա Ղ Կ Ա Ձ Ո Ր (Հս. կեչառուս կամ կեչառուք)

Երևանից դեպի հյուսիս Հրազդան գետի աջ ափի մոտ կգտնվի Ծաղկաձոր ամառանոցը, որուն մոտ կան բազմաթիվ ավերակներու մնացորդներ, որոնց մեջ այժմ գրեթե կանգուն վիճակի մեջ են չորս եկեղեցիներ.

1. Ս. Գր. Լուսավորիչ, որուն շինողը կհամարվի Գր. Մագիստրոս 1003 թվականին: Վրան ունի բազմաթիվ արձանագրություններ մինչև 1272 թվականը:

2. Անթվական շինություն. նորոգված է 1204 թվականին ոմն պարոն Վաչեի ձեռքով ըստ արձանագրության: Եկեղեցու անունն անձանոթ է, կկարծվի լինել ս. Նշան կամ ս. Հովհաննես:

3. Ս. Կաթողիկե անուան ունի. շինողն է Վասակ որդի Խաղբակա ԺԳ դարու սկզբին:

4. Ս. Հարություն, ունի ժամատուն, փոքր է եկեղեցին, բայց անաղարտ մնացած. շինված է 1220 թվականին. շինողի անունն անհայտ է: Շի-

նողի ծնողներու Հասանի և Ռուզաբանի հիշատակին նվիրված է:

Մնացած ավերակները միանգամայն հետաքրքրական են, բայց նկարագրության և մանրամասն խուզարկության կարոտ:

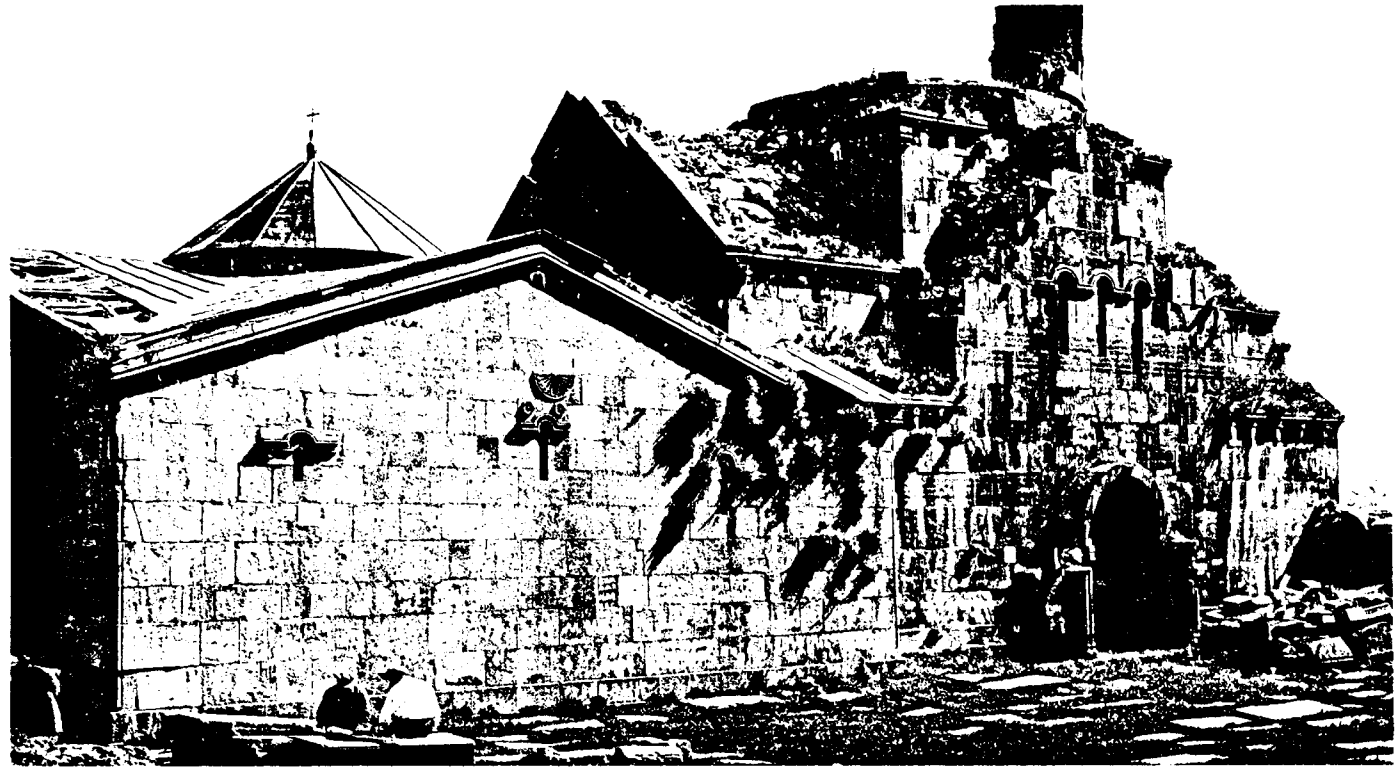

Նկ. 96. Կեչառուքի ս. Գրիգոր եկեղեցու և գավիթի ընդհանուր տեսքը Հարավից



Նկ. 97. Կեչառուքի ս. Նշան և Կաթողիկե եկեղեցիներն արևմուտքից

49. ԾԱՂԿԱՎԱՆ Ք

Կարբիի մոտ, Արայի լեռան Հարավային կրճքին, ձորի լանջին, ամայի վանք է: Մինչև վերջին ժամանակներս շրջակա բնակչությանց մեծ ուխտատեղի է եղած ամեն տարի Համբարձման տոնին:

50. ԿԱԶԱՆՉԻ

Արթիկի շրջանի մեջ Լենինականից դեպի Հարավ-արևելք կգտնվի այս գյուղը, որը նշանավոր եղած է մի հին բերդով, ուր գտնված են բավական հին գանազան գործիքներ, որոնց մեջ կարևոր տեղ կբռնե մի սյան խարխիս, որուն վրա կա շուրջանակի բևեռագիր արձանագրություն:



Նկ. 98. Կեչառուքի ս. Գրիգոր եկեղեցու արևելյան տեսքը ներսից

51. ԿԱՐԱՆ ԼՈՒԽ

Ապարանից դեպի Հյուսիս-արևելք լեռնալանջի վրա կգտնվի այս փոքրիկ գյուղը, կիսով չափ անտառներով շրջապատված: Անտառի Հյուսիսային կողմը կա մի 7-րդ դարու կիսավեր եկեղեցի, գյուղին կես կիլոմետր հեռավորությամբ և իբրև ուխտատեղի կծառայի գյուղացոց:



Նկ. 99. Կեչառուքի ս. Գրիգորի գավիթը ներսից

Հյուսիսային կողմը, մի ուրիշ կետի վրա, անտառին մոտիկ կա մի ուրիշ հետաքրքրական մնացորդ: Ուրարտական շրջանի ոճով հսկա անտառ սեքարերով շինված մի շենքի մնացորդ կա երկար քառակուսի և բավական ընդարձակ, մեծտեղից երկու մասի բաժանված: Քրիստոնեական շրջանին այս շենքը եկեղեցիի վերածեր են՝ երկու բաժանումներու արևելյան ծայրին սրբատաշ հրաբխային քարերով խորաններ շինելով:

Այս եկեղեցու մոտերը կա մի տնկած սև քար, հավանորեն հեթանոսական շրջանի monolith է:

52. ԿԱՐԲԻ

Հովհաննավանքեն երկու կամ երեք կիլոմետր դեպի Հարավ-արևմուտք կգտնվի Կարբին: Ըստ պատմական տեղեկություններու բազմաթիվ շինություններ եղել են այս գյուղում, սակայն այժմ միայն հետքեր են մնացել, կա միայն մի հին եկեղեցի, որուն վրա հետաքրքրական է արևելյան կողմեն շինված գանգակատունը:

53. ԿԱՐՄԻՐ ՎԱՆՔ

(Ղոշավանք Ախուրյանի ձախ ափին)

Հոռոմոսի վանքին մոտ, Ախուրյանի ձախ ափին, Կարմիր վանք գյուղի մեջ կա մի եկեղեցի գեղեցիկ շինվածքով և խիստ անաղարտ պահված: Շինված է 985 թվականին, շինողի անունը եղծված է արձանագրության փչացած մասեր ունենալու պատճառով: Բայց շինող ճարտարապետի անունը որոշ կարգացվում է, որ եղել է Սամեհան ճարտարապետ արեղա:

54. ԿԱՐՍ

Կարսի բերդը գոյություն ունեցած է 4-րդ դարեն առաջ: Քաղաքին հին անունը ըստ Ստրաբոնի և Պտղոմեոսի Խորզինի է, ուրկեց առաջ եկած ըլլալ կկարծվի Կարս կամ Ղարս անունը (դռներեն մեկուն վրա կա հայերեն գրված «Դուռն Անվո»):

Կարսի պարիսպները Ջաքարեի օրով նորոգված են մասամբ: Թ. դարու կեսին Աշոտ Բագրատունի կնորոգե Կարսը. Սմբատի թագավորության ժամանակ Աբաս սպարապետ անունով մեկը եղբայր Աշոտի, վարեց Կարսի իշխանությունը, Սմբատի օրով ալ մեռավ 902 թվականին:

Սմբատ Ա-ի մահվանեն հետո, անոր երկրորդ որդին Աբաս գահը ժառանգեց իբր օրինավոր թագավոր: Այս Աբասը 930 թվականին հիմնարկեց Առաքելոց եկեղեցին, որը կնկարագրե Ասողիկ. «Շինեալ թագաւորին զկաթողիկէ սուրբ ի քաղաքին Կարուց» և վերջացրեց 942 թվականին:

55. ԿԱՓԸԼԻ

Լենինականի Հարավային կողմը 12-15 կիլոմետր հեռավորության վրա Հայաբնակ գյուղ է Արթիկի շրջանում: Ճյուղին մեջ կա հին հեթանոսական շրջանի անտառ քարերով ամրոցի մը մնացորդ, որուն վրա հետագա 13-14-րդ դարերուն շինել են մի նոր բերդ:

Գյուղից մեկ ու կես կիլոմետր հեռավորության վրա կա նաև մի ուրիշ ուրարտական ամրոց. այս երկու ամրոցներուն մեջտեղ տարածված է հեթանոսական շրջանի մի փոքր քաղաքի ավերակը: Բազմաթիվ քարե դագաղներ և ուրիշ հեթանոսական առարկաներ հաճախ գտնվում են այս գյուղում:

Այս գյուղի մոտ դաշտավայրին վրա է հսկայական արվեստական հողաբլուր, որուն Շահ թափա անունը (Արքայաբլուր) կուտան: Ամենայն հավանականությամբ սա մի մեծ ուրարտական դամբարան է, պեղման կարոտ:



Նկ. 100. Կարանլուկ գյուղի 7-րդ դարի ավերակ եկեղեցին

56. ԿԸՐԽ ԴԱԳԻՐՄԱՆ

Արագածի հյուսիս-արևմտյան բարձունքներու վրա Ապարանի շրջանի մեջ մի գյուղ է: Վերին աստիճան հետաքրքրական է գյուղի կոնակը, բարձր սարի գլխին գտնվող ուրարտական շրջանի մեծ բերդը և բերդի շուրջն ուրարտական քաղաքի ընդարձակ տարածությունը:

Այս գյուղում կան 7-րդ դարու մնացորդներ. նշանակելի են քառակող կոթողիկներ, բարձրաքանդակ պատկերներով գերեզմանաքարերը, որոնց մեկը գյուղի եկեղեցու դռան բարավոր են շինած, իսկ մյուսը՝ գյուղացիների ձեռքով մատրանման շինված տեղի մեջ կանգնված է և ուխտավորներու վառած ձեթի ճրագներու և մոմերու ծուխից միանգամայն սևացած:

57. ԿՈՒԼԻՋԱՆ

Ալեքսանդրապոլից դեպի Հարավ-արևելք Արագածի ստորոտներու մոտ, Մանթաշից հոսող վտակի ափին մի գյուղ է Արթիկի շրջանում:

Նշանավոր է իր բեռածե արձանագրությունով, փորված ձորի մեջ մի քարայրի բերանին: Հին ուրարտական ամրոցի ավերակներ և այլ շինու-

թյուններ շատ կան այս կողմերը. նշանավոր են երկու քարայրեր:

Այս գյուղից գտնվեցին բրոնզյա քանդակագարդ գոտի, բրոնզյա նիզակ, սուր և այլ ուրիշ հեթանոսական իրեր, որոնք այժմ գտնվում են Հայաստանի Պետական Պատմական Թանգարանում:

58. ՀԱՋԻ ԽԱԼԻԼ

Արագած լեռան հյուսիս-արևմտյան լանջերուն վրա Ապարանի շրջանում մի գյուղ է, որ հնագիտական տեսակետով նշանավոր է իր նախապատմական շրջանի բերդով և ամրոցներով: Բացի ամ-

րոցներեն ընդարձակ տարածության վրա տակավին կերևին նախապատմական շրջանի մի քաղաքի շինությանց բավականին որոշ հիմքերը: Այս մնացորդներու մեջ ուշադրության արժանի են մի քանի հատ կրոմեխներ, բոլորակ ձևով շրջանակված:

59. ՀԱՌԻՃ (Ղիշախ)

Արագածի արևմտյան լանջի վրա, Արթիկից երեք կիլոմետր դեպի Հարավ-արևելք մի գյուղ է: Գյուղի կողքին ձորի եզերքին բարձր տեղի վրա շինված է երկու եկեղեցի ի հնումն ամուր պարիսպներով պատած:

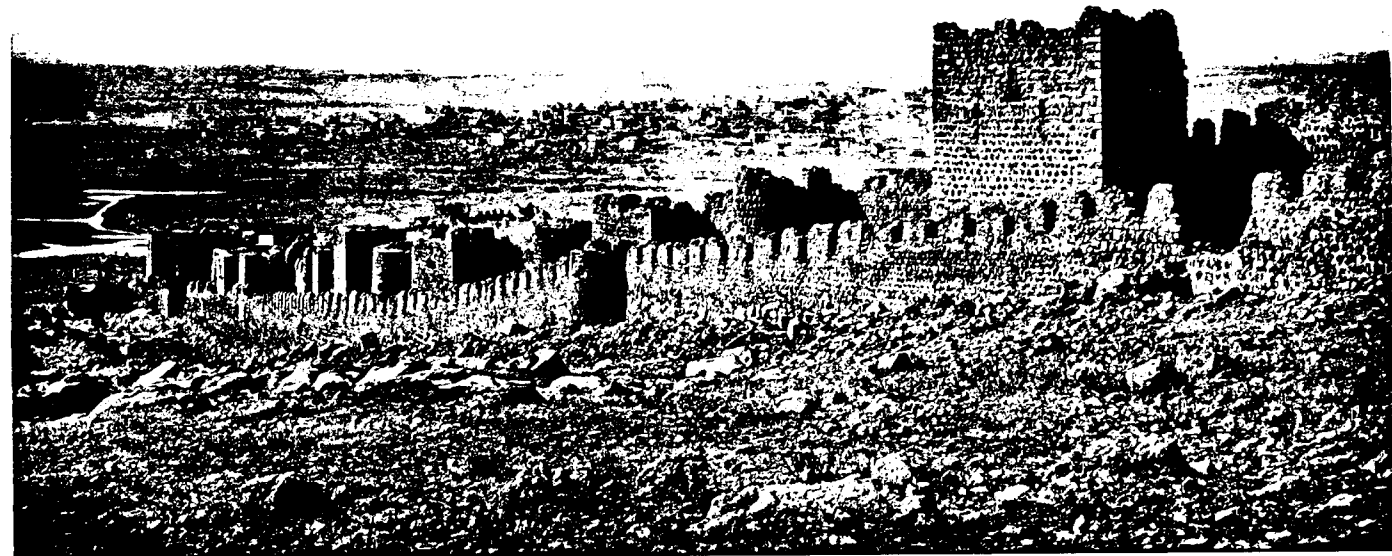

Նկ. 101. Կարսի բերդի պարիսպները (քանդված 1878 թ.)



Նկ. 102. Կարսի բերդի պարիսպները (քանդված 1878 թ.)

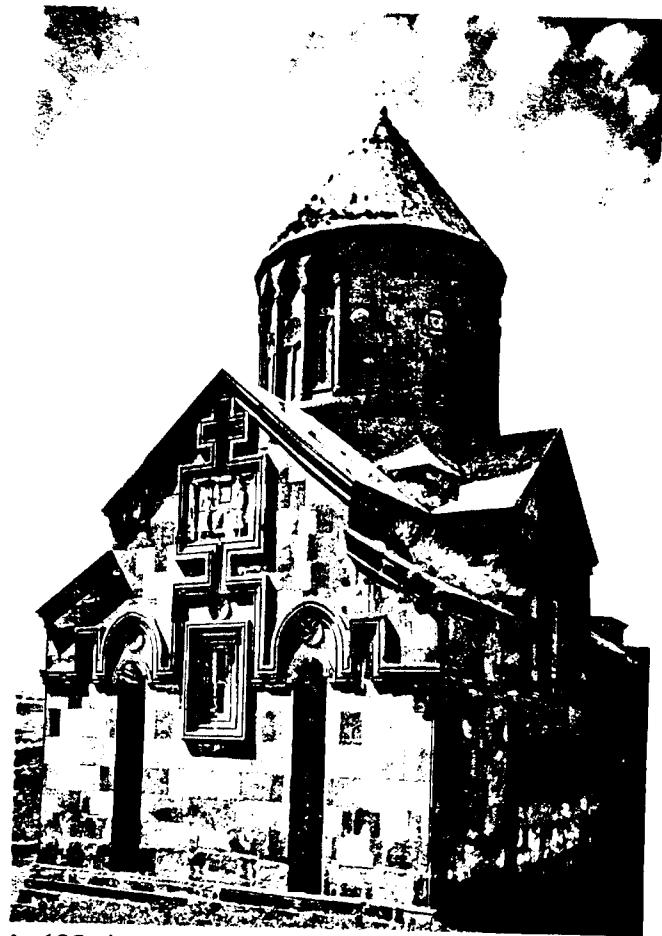

Նկ. 103. Հառիճավանքի Չաքարե և Իվանե իշխանների շինած եկեղեցին Հյուսիս-արևելքից

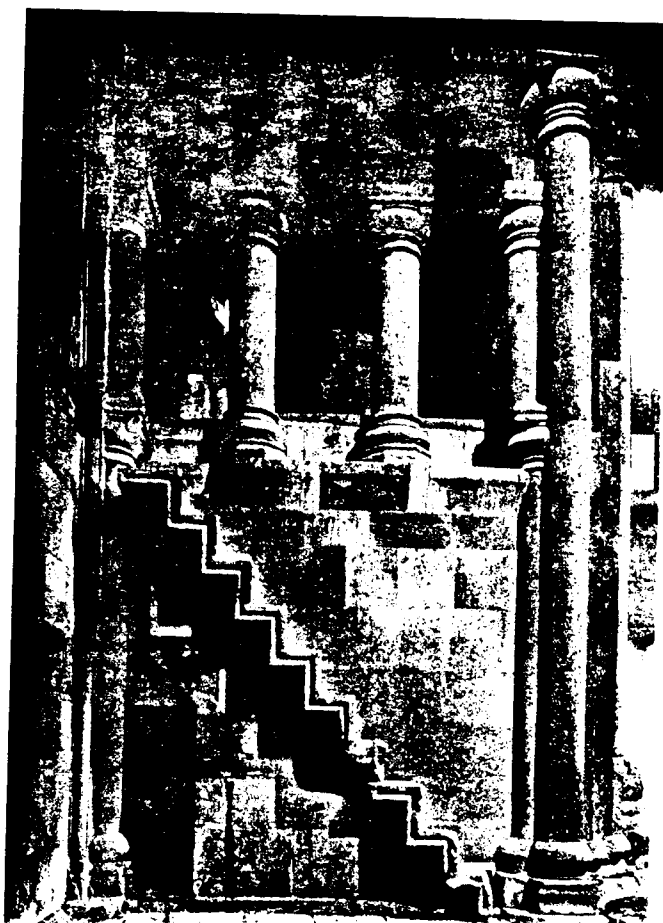

Նկ. 104. Հառիճավանքի Չաքարե և Իվանե իշխանների շինած եկեղեցու օթյակը

Եկեղեցիներուն մեկը շինված է ոմն Սարգիս Ճոնի ձեռքով 7-րդ դարուն և նորոգված է մասնակիորեն 10-րդ դարուն: Իսկ մյուսը շինած են Չաքարե և Իվանե երկու իշխաններ, որոնց արձանները քանդակված են եկեղեցվո արևելյան պատին վրա: Գեղեցիկ քանդակագործություններ ունի արտաքուստ: Ունի գեղաքանդակ սյունազարդ գավիթ արևմտյան կողմը. մի քանի ընդարձակ կարևոր արձանագրություններ կան վրան:

Այս եկեղեցու արևելյան կողմը բարձր տեղի վրա կա մի Հին գերեզմանատուն, որուն մեջ կան շատ քանդակագործ արձանագրված տապանաքարեր և խաչքանդակներ: Իսկ գերեզմանատնից մեկ կիլոմետրի չափ դեպի արևելք կա մի փոքր մատուռի մնացորդ՝ Հավանորեն 7-8-րդ դարու: Այս փոքր մատուռի մոտից բերված է մի գեղեցիկ և Հետաքրքրական քառակուսի կոթողաձև գերեզմանաքար 7-րդ դարու իր պատվանդանով: Քանդակագործված են չորս կողմերը Հետաքրքրական բարձրաքանդակ պատկերներով:

Այս ավերակներու մոտերքից գտնված է մի փոքր զանգակ 13-րդ դարու գործ և մի ուրարտական բրոնզյա գոտի և ուրիշ Հեթանոսական շրջանի առարկաներ:

60. Հ Ա Վ ՈՒ Ց Թ Ա Ռ

Աղջոց վանքից քիչ Հեռու Հարավ-արևմտյան կողմը և Գառնիի Հյուսիս-արևելյան կողմը կա Հավուց Թառ ըսված ամայի գյուղը, որուն մեջ այժմ կիսավեր մնում է Հավուց Թառի Ամենափրկիչ մեծ վանքը: Շինություն սկիզբը կթվի 11-րդ դար. Գրիգոր Մազիստրոս 1013 թվին այս վանքին մեջ շինել է մի եկեղեցի: Կարծիք կար, որ նախքան 11-րդ դար նախապես Քեղա Գևորգ իշխանի այս վանքը Հիմնելին առաջ շատ Հին ժամանակ վանք գոյություն չունի այստեղ: Անհրաժեշտ է երկար խոզարկություն այս վանքի շուրջը, որովհետև շատ ընդարձակ և անվանի եղած է:

61. Հ Ո Ռ Ո Մ

Ալեքսանդրապոլից 12-15 կիլոմետր դեպի Հարավ և Կափլիից 3-4 կիլոմետր դեպի արևելք մի գյուղ է, որ նշանավոր է իր Ղալա-Իջի կոչված Հին ամրոցով: Մեծ տարածություն գրաված է այս ամրոցը և Հին ուրարտական քաղաքը: Վերին աստիճանի Հետաքրքրական է և անհրաժեշտ ուսումնասիրության կարոտ այս հսկայական ավերակն իր

պարիսպներով, բերդերով, բնակարաններով ու քարայրներով:

Հոռոմ գյուղը գտնվում է ավերակ քաղաքի լեռնալանջի ստորոտին:

62. Հ Ո Վ Հ Ա Ն Ն Ա Վ Ա Ն Ք

Համանուն գյուղի մեջ եկեղեցի է: Շատ հռչակավոր է պատմության մեջ այս վանքը:

Երկու մասից է բաղկացած, մեկ մասը 4-5-րդ դարու գործ է և այժմ ալ կանգուն է, ուր կատարվում է ժամասացություն, իսկ մյուս մասը Վաչե իշխանի ձեռքով շինված 1217 թվին, որ կից է Հին եկեղեցուն, բայց գլուխ գործոց է 13-րդ դարու Հայոց ճարտարապետության իր մեծությունով, գավթով, նրբակերտ քանդակներով և շինարարական ճարպիկ ձևակերպումներով:

63. Ղ Ա Ր Ա Վ Ա Ն Ք

Ներքին Թալինեն 3-4 կիլոմետր դեպի Հարավ դաշտերուն մեջ կիսականգուն է սև քարերով շինված 7-րդ դարու մի փոքր, բայց գեղեցիկ եկեղեցի, շուրջը ավերակներով և գերեզմանատնով: Եկեղեցու Հարավային պատի վրա կա 10-րդ դարու նվիրատվության արձանագրություն, իսկ գերեզմանատան մեջ կան Հետաքրքրական քանդակագործություններ և արձանագրություններ:

64. Ղ Ա Ր Ա Ք Ի Լ Ի Ս Ա

Ապարանից դեպի Էջմիածին տանող խճուղու վրա 7-8 կիլոմետր Հեռավորությամբ մի գյուղ է: Այստեղ կան մատուռներու մնացորդներ և Հին գերեզմանատուն, որուն մեջ կան քանդակագործ Հին խաչքարեր՝ 11-րդ, 12-րդ և 13-րդ դարերու ոճով:

65. Մ Ա Հ Մ Ռ Ի Դ Ջ Ռ Ի Ղ

[Այժմ՝ Պեմզաշեն]

Արագածի արևմտյան լանջերին Արթիկից 4-5 կիլոմետր դեպի Հարավ կգտնվի այս գյուղը: Գյուղի մեջ կա մի եկեղեցի գրեթե անարատ մնացած 7-րդ դարու խիստ Հետաքրքրական ստորաբաժանումներով: Արևմտյան դռան վրա կա մի գեղեցիկ բարձրաքանդակ պատկեր: Պատկերը ներկայացնում է Տիրամայրը Հիսուսին գրկած, Հրեշտակը Հովանավորում է Տիրամորը և մի իշխան աղոթում է նրա առջև (նկ. 105):

Գյուղի արևմտյան կողմը 500 մետրի չափ Հեռու կա մի 13-րդ դարու ավերակ եկեղեցի, եղծված

արձանագրություններով, այս եկեղեցու արևմտյան կողմը 150 քայլ Հեռու կա 10-11-րդ դարերուն նշանավոր Վահրամ Պահլավունի իշխանի եղբոր՝ Ապղարիք իշխանի տապանաքարը վրան ընդարձակ արձանագրություններով:

Գյուղի Հարավ-արևմտյան կողմն է բարձր տեղում Մակարավանք անվանված 10-րդ դարում շինված գեղեցիկ եկեղեցին վրան արձանագրություններով և փլած մի գավթով (նկ. 106):



Նկ. 105. Մահմուդջուղի 5-րդ դարի եկեղեցու արևմտյան մուտքի ճակատի Տիրամոր բարձրաքանդակը



Նկ. 106. Մահմուդջուղի Մակարավանք կոչվող եկեղեցին Հարավ-արևելյան կողմից

Շինութեան արձանագրութիւնը կա, բայց թվականի մասը կորած է:

Այս գյուղի եզերքին կա մի Հին գերեզմանատուն, որուն մեջ կան շատ Հին արձանագրութիւններով տապանաքարեր: Այս գերեզմանատունը ի Հնումն եղեր է նաև Հեթանոսական գերեզմանատուն, որովհետև բազմաթիւ գերեզմաններ կան բնական ժայռի վրա փորված անկանոն ուղղութիւններով, որոնք վրաները կափարիչ չեն ունեցեր և կամ կափարիչները կորսվել են:

66. Մ Ա Ն Կ Ա Ն Ո Յ

Օշականի Հյուսիս-արևմտյան կողմը գյուղի սահմանին Շաղվերտ գետի ափին մի ավերակ է Մանկանոց անունով. ավերակների մեջ կա մի եկեղեցի ս. Սիոն անունով, որուն վրա արձանագրութիւն կա 1200 թ.: (Տե՛ս Օշական):

67. Մ Ա Ճ Ի Տ Լ Ո Ւ (Այժմ՝ Նոր Կյանք)

Լենինականից Հարավ-արևելք 10-12 կիլոմետրի վրա մի գյուղ է, որի մեջ կա մի 7-րդ դարու եկեղեցի:

Այս եկեղեցու պատերուն վրա կան բազմաթիւ արձանագրութիւններ, որոնք հասնում են մինչև 10-րդ դար, զանազան նվիրատուութիւնների և Հարկաբաշխման վերաբերող:

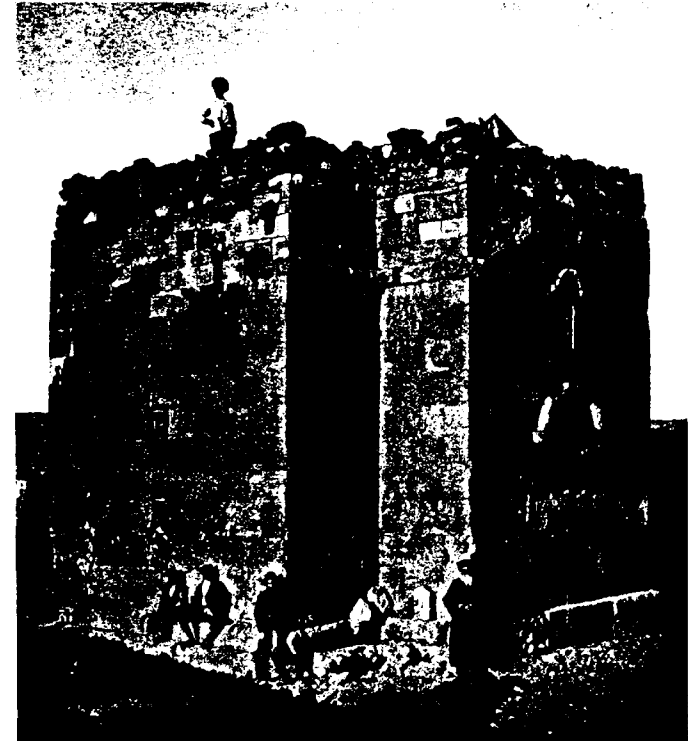

Նկ. 107. Մաճիսուլուի 7-րդ դարի եկեղեցին Հյուսիս-արևելքից

68. Մ Ա Ս Տ Ա Ր Ա

Գյուղ Արագածի արևմտյան լանջին 3-4 կիլոմետր հեռու Շենիկ գյուղին:

Հին Հիշատակներով հարուստ գյուղերեն մեկն է Մաստարան: Թե գյուղի եզերքները և թե անմիջական շրջակայքը կան մատուռներու, եկեղեցիներու, խաչարձաններու, բնակարաններու մնացորդներ:

Այս Հիշատակարաններուն մեջ ամենն ուշագրավն է գյուղի միջի եկեղեցին, որ անվիճելիորեն 7-րդ դարուն կանգնված է: Խաչաձև հատակագիծ ունի: Ներքուստ և արտաքուստ արձանագրութիւններ կան, սկսած 7-րդ դարուց մինչև 13-14-րդ դարերը: Եկեղեցին պարբերաբար նորոգել են գյուղացիք իբր գյուղական եկեղեցի, սակայն տգիտաբար հաճախ աղճատել են Հիշատակարանները, ոչնչացնելով շատ կարևոր մասեր: Այս գյուղում շատ կան ուսումնասիրելի մնացորդներ:

69. Մ Ա Ր Մ Ա Շ Ե Ն (Ղանլիճա)

Ալեքսանդրոպոլից 7 կիլոմետր հեռավորութեան վրա դեպի Հյուսիս-արևմուտք Ախուրյան գետի ձորի մեջ կան երեք եկեղեցիներ, որոնց մեծագույնն այժմ էլ կանգուն է և ծառայում է իբր գյուղական եկեղեցի:

Շինողն է իշխանաց իշխան Վահրամ Պահլավունին: Շինութիւնն սկսվել է 986 թվին և վերջացել է 994-ին: Արտաքուստ չքեղ քանդակագործ է, որմասյուններով զարդարված. ներքուստ պարզ կամարակապ:

Վահրամ իշխանի եկեղեցու Հյուսիսային կողմը 3 մետր հեռավորութեան վրա կա մի ուրիշ եկեղեցի, քիչ փոքր, քան նախկինը: Հավանորեն ավելի Հին, բայց դարձյալ 10-րդ դարու գործ. փլած է արևմտյան պատը և վրայի գմբեթը: Շինողն անհայտ է:

Հարավային կողմը Վահրամաչենից 8-10 մետր հեռավորութեան վրա կա մի փոքր մատուռ. շինողն անհայտ է. հավանորեն 13-14-րդ դարու գործ, ներսը անաղարտ է. գմբեթը կանգուն. քանդակազարդ են արտաքին երեսի քարերը:

Այս երեք եկեղեցիները շրջապատված են եղած ընդարձակ պարիսպով և պարիսպի մեջ մեծ ու փոքր բնակարաններով, որոնց հիմքերը երևում են այժմ. արևմտյան կողմեն պարիսպը մասամբ մնում է խոշոր սրբատաշ քարերով:

Պարիսպին կից, Հյուսիս-արևմտյան կողմը, փոքր ձորակի բերնին երևում են բոլորակ մի շի-

նութեան հիմքերը, հարկավոր է պեղել ինչ լինելը հասկանալու համար:

Եկեղեցիների Հյուսիսային կողմը կես կիլոմետր հեռավորութեան վրա կա մի բարձր բլուր. բլուրի գագաթին վրա կա մի փոքր եկեղեցու մնացորդ սրբատաշ քարերով: Շինվածքի ոճը ցույց է տալիս, որ 7-րդ դարու գործ է: Արձանագրութիւնը կորած է. Հյուսիսային պատը միայն մնում է գմբեթի մասով:

Եկեղեցիներից դեպի Հարավ, Ախուրյանի վրա, կա մի հսկա կամուրջի մնացորդ, որն ըստ երևույթի միջին դարերի կամուրջին նման երկու աշտարակներ ունի, այսինքն գլուխները երկու հարկանի:

Կամուրջից դեպի Հարավ մի քանի կիլոմետրի վրա կան շատ ավերակներ մատուռներու, ջրաղացներու, ձիթհանքերու և բնակարաններու տեղտեղ թափված են գեղաքանդակ շինութեան քարեր: Կան բազմաթիւ գերեզմանաքարեր վրաները արձանագրութիւններով: Այս տեղին անունն է Խաչի Ձոր:

Մարմաչենից երկու կիլոմետր հարավ-արևելք ձորի եզերքին կան ուրարտական պատերի մնացորդներ և Արգիշտիի բեռաձև արձանագրութիւնը:

70. Մ Ա Ք Ր Ա Վ Ա Ն Ք

Ծաղկաձորի մոտ Հրազդանի աջ ափին կա Մաքրավանք Հայաբնակ գյուղը. ունի մի Հին եկեղեցի քարաչեն անոյուն գմբեթավորված, այժմ գմբեթն ընկած է և փայտով ծածկված:



Նկ. 108. Մաքրավանքը Հարավ արևմուտքից

71. Մ ՈՒ Ղ Ն Ի

Նշանավոր ուխտատեղի Հովհաննավանքի մոտերը: Եկեղեցին ծագումով շատ Հին չէ. սակայն այժմյան եկեղեցին ալ շինված է Հին փոքր եկեղեցույն տեղ 1669 թվին Հովհաննես և Դավիթ վարդապետներու ձեռքով:

72. Մ ՈՒ Վ Յ Ա Ն (Տամճու)

Ապարանի շրջանում գտնվում է այս գյուղը: Գյուղի մեջտեղը կա մի չափավոր մեծութեամբ եկեղեցի, որուն շինութիւնը 11-12-րդ դարաշրջանին լինել կթվի, իսկ առջևի ընդարձակ գավիթը, որ երբեմն խիստ չքեղ է եղած, այժմ քայքայված է: [Նկ. 110]:

Այս եկեղեցվո առանձնահատկութիւնն այն է, որ արևմտյան երկու անկյուններուն վրա ունի երկու աշտարակաձև զանգակատուններ:

Գյուղի արևելյան կողմը Հին գերեզմանատան կից մնացած է մի եկեղեցու Հյուսիսային պատը, որուն պսակի ոճն երևում է, որ 5-րդ դարու շենք է:

Այս մնացորդին մոտիկ կա վերին աստիճան գեղեցկաքանդակ մի խաչարձան:

73. Շ Ե Ն Ի Կ (Մազարձուք)

Ատիամանի և Մաստուրայի մեջտեղ (Հնում Մազար ջուղ) Արագած լեռան հարավ-արևմտյան բարձունքներու վրա փոքր գյուղ է Թալինի շրջանում: Այս գյուղին մեջ կա մի ավերակ եկեղեցի, որուն Հյուսիսային և արևմտյան պատերը կանգուն են: Շինութեան ոճն կտեսնվի, որ անվրեպ 5-րդ դարու շենք է:

Իսկ գյուղին մեջ կա մի ուրիշ եկեղեցի, որ շինված է նույնպես 5-րդ և 6-րդ դարերուն մեջ, մնացել է արևելյան պատը և հարավային պատի մի մասը, արևելյան պատին կից: Գյուղացիք պահելով Հին պատերը, ավելացնելով նոր պատեր՝ շինել են իրենց համար եկեղեցի: Այս եկեղեցվո արևելյան հնագույն պատին վրա կա եղծված մի ասորերեն արձանագրութիւն:

Փոքր եկեղեցվո մոտ կա մի հնագույն գերեզմանատուն, որն այժմ ևս ծառայում է նույն նպատակին: Շատ են գտնվում կոթողաձև բարձրաքանդակ պատկերներով տապանաքարեր:



Նկ. 109. Մուղնու սբ. Գևորգ եկեղեցին

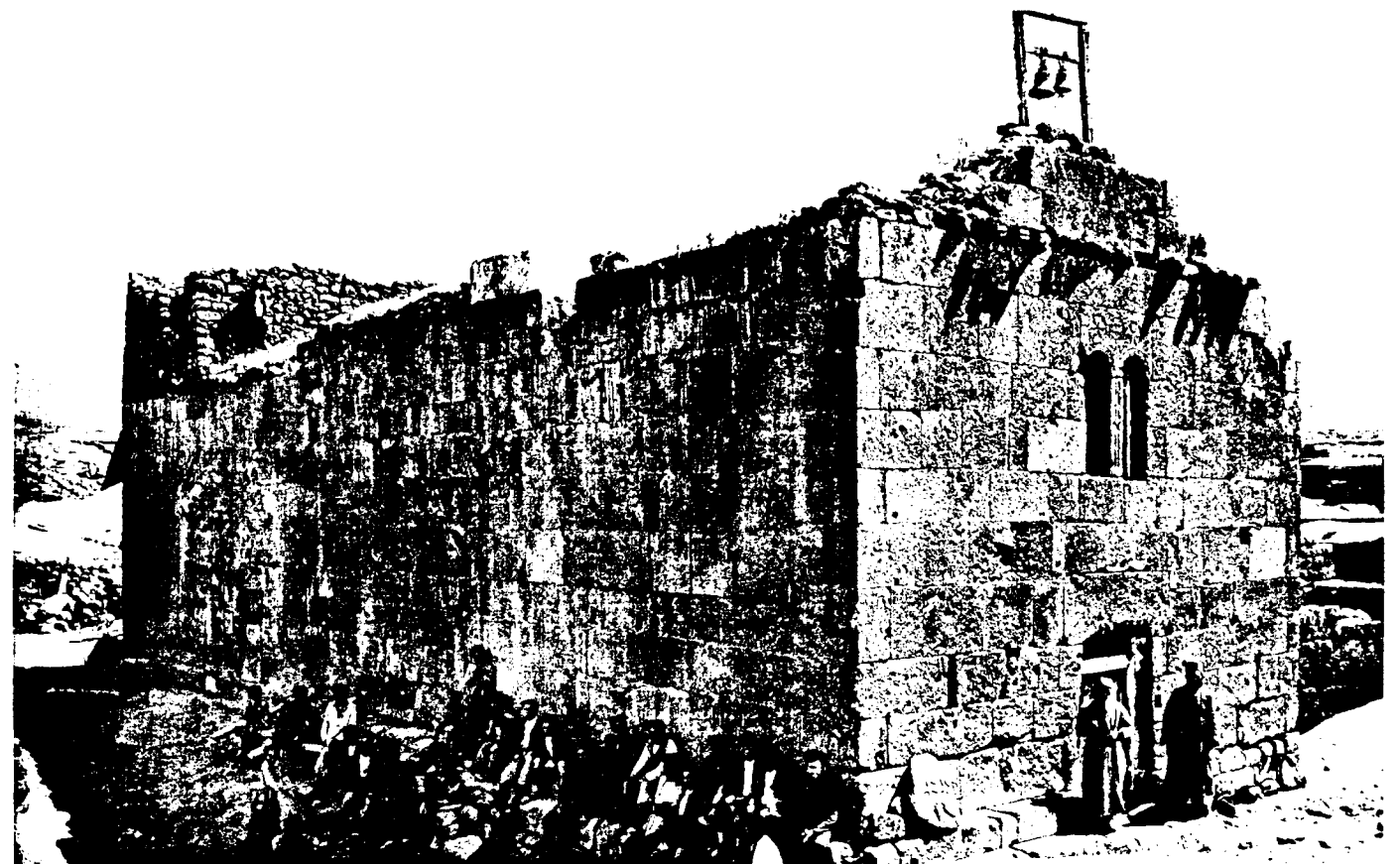

Նկ. 111. Շիրվանշուկի եկեղեցու ընդհանուր տեսքը Հյուսիս-արևմուտքից



Նկ. 110. Մուսլյանի եկեղեցու արևմտյան ավերակ գավիթը

74. Շ Ի Բ Վ Ա Ն (Ջ ՈՒ Կ)

Արագածի արևմտյան լանջին վրա Մահմուդ-Ջուղից 3-4 կիլոմետր հարավ պյուղի մեջ հետաքրքրական եկեղեցի է:

Հավանորեն հեթանոսական ծագում ունի այս շենքը: Հիմքը դրված է անտաշ հսկա քարերու վրա, ինչպես ուրարտական շրջանին: Իր հատակագծով նման է հունական Cella-ի, պատուհան չէ ունեցել, հարավ-արևմտյան և արևելյան կողմին վրա ուշ ժամանակ բացեր են պատուհաններ:

75. Ո Ս Կ Ե Վ Ա Ջ

Աշտարակի շրջանում Օշականի մոտիկ մի պյուղ է: Հնությանց նշաններ չատ կան, թե պյուղի և թե շրջակա այգիների մեջ: Սակայն ամենեն ուշագրավն այս պյուղի մեջ Քասախ գետի ապառաժուտ ափունքի բարձունքներու վրա հնադարյան ուրարտական ամրոցն է:

76. ՈՒ Շ Ի

Գյուղ Կարբիի մոտերը Աշտարակի շրջանում: Գյուղին մեջ կա ավերակ եկեղեցվո մնացորդ, իսկ պյուղից դուրս կան երկու եկեղեցիներ Հին ընդարձակ գավթով: Այս եկեղեցիներուն շինողն անհայտ է, հավանորեն պատկանում են 13-րդ դարուն:

77. Ջ Բ Ա Փ Ի (Հս. Չոփուլի)

Նշանավոր կամուրջ Ախուրյանի վրա: Կամուրջը նշանավոր է նրանով, որ այժմ երևում է, թե ավելի քան 30-35 մետր լայնության վրա շինված է միակամար. ջուրը տակից անցնում էր, իսկ վրայով էլ Ախուրյանի ջրից առու էին տանում գետի մյուս ափը բարապետների միջոցով, մյուս կողմի հողերը ոռոգելու համար:

Գյուղի մեջ ուշագրության արժանի Հնություն է Հին իլևանը, որուն անեղծ մնացած սենյակները այժմ ևս օգտագործում են իբրև բնակարաններ:

78. ՌՆ ԴԱՄԱԼ

Բջնից դեպի Հյուսիս-արևելք Հրազդան գետի մոտ կգտնվի Ռնդամալ պյուղը: Այս պյուղի մոտն է մի փոքր կիսավեր եկեղեցի:

79. Ս Ա Ղ Մ Ո Ս Ա Վ Ա Ն Բ

Հուշակավոր վանք է Աշտարակի շրջանում, Ագատավանի մոտ 13-րդ դարու սկզբին Զաքարի սպասալարի գործակալ Վաչե իշխանի շինած:

Ընդարձակ գավիթ ունի չորս կամարակապ սյուներու վրա և ճոխ քանդակազորոված: Գավթին կից կա մի փոքր մատուռ և այլ մի փոքր բաժանում, որ ըստ արձանագրության գրատուն է եղած:

80. Ս Ա Ռ Ն Ա Ղ Բ Յ ՈՒ Ր
(Հն. Սոպյուլթու)

Արագածի Հարավ-արևմտյան լեռնալանջերուն վրա Ադիամանից 3-4 կիլոմետր դեպի Հյուսիս-արևմուտք մեծ գյուղ է: Այս գյուղի մեջ նշանավոր է ջուր բխող մեծ քարայրը, որ խիստ առատ ջուր է տալիս և ի հնումն ևս իբրև ուխտատեղի է ծառայել: Քարայրի ներքին պատերու վրա կան հատ ու կտոր արձանագրություններ:

Գյուղի ծայրին մի հին մեծ շինության պատը մնացել է վերին աստիճան մաքուր շինված սրբատաշ քարերով. ինչ շենք լինելը պետք է քննել:

Գյուղի Հարավային կողմը 2-3 կմ. հեռավորության մի ձորալանջի վրա կա գեղեցիկ մի եկեղեցի 11-րդ դարու գործ:

Ամայության մեջ փչանալու և բոլորովին քանդվելու վրա է: Վրան կան զանազան դարերու արձանագրություններ: (Հավանորեն Ալիշանի Հոգեվանք անվանած եկեղեցին այս է):



Նկ. 112. Սառնաղբյուրի 11-րդ դարի եկեղեցին Հարավ-արևմուտքից

81. Ս Ո Ղ Ա Կ

Բջնիի հանդեպ, Հրազդանի ձախ ափին կգտնվի Սոլակ մեծ գյուղը: Այս գյուղի Հյուսիս-արևմտյան կողմը, դժվարամատուց լեռանց խորածորի մը վրա կա մի փոքր եկեղեցի սրբատաշ քարերով, որուն վրա կա 1224 թվի արձանագրություն: Հատ արձանագրության նույն տեղի անունն էր Տափակ Մայրի և եկեղեցու անունը ս. Աստվածածին:

Ագարակի և Խձկոնքի արևելյան կողմի գրեթե կեսից մեկ կիլոմետր հեռավորության վրա է Տեկոր գյուղը, որու կողքին գոյություն ունի բազմամյա հուշարձան Տեկորի եկեղեցին ս. Երրորդություն կամ ս. Սարգիս անունով:

82. Տ Ե Կ Ո Ր

Շինության արձանագրությունից և արձանագրության մեջ հիշված անուններից հայտնի է լինում, որ եկեղեցին կանգնված է 5-րդ դարուն: Բայց իմ կատարած մի ուսումնասիրությունից երևում է, որ նախքան եկեղեցիի վերածվելը ավելի հին ժամանակ եղել է այդ շինությունը:

Թե ի՞նչ նպատակով շինված է, ինձ հայտնի չէ, միայն հետազայում, 5-րդ դարում, փոխարկվել է եկեղեցիի արձանագրության մեջ հիշված մարդկանց ձեռքով, երբ բավականին ձևափոխված է, ինչպես օրինակ ավելացված են Portique-ները և այլն:

10-11-րդ դարերուն Բագրատունի թագուհիները, Աշոտ Ողորմածի կինը և Գագիկ Ա-ի կինը, զանազան նվիրաբերություններ և նորոգություններ կատարած են: Հետագային Գրիգոր Մագիստրոսի աղջիկ՝ Վեստ Սարգսի կինը մի տուրք գիշել է գյուղին կամ գյուղաքաղաքին:

Բացի շինության հնությունից, որը գրեթե հասնում է հեթանոսական դարերը, ունի իր մեջ ուշագրավ երևույթներ, որոնք ճարտարապետական որմնաշինական արվեստներու մեջ կարևորություն ունին:

Գյուղ Արագածի արևմտյան լանջին վրա, Հառիճից երկու կիլոմետր հեռու Արթիկի շրջանում: Գյուղի մեջ կա մի 7-րդ դարու եկեղեցու պատի մի մասը: Սրան կից շինած են գյուղացիք իրենց եկեղեցին: Եկեղեցու շուրջը թափած են գեղաքանդակ քարեր՝ զանազան դարերու: Մի հատ քառակուսի կոթողաձև տապանաքարի պատվանդանը կա, որուն վրա փորագրված է Դանիելը ձգված առյուծի գոգը և առյուծները լիզում են ոտները: (Նույնը կա նաև Հառիճի կոթողի պատվանդանին վրա):

83. Փ Ա Ր Ո Ս (Հն. Խաչաքիլիսա)

Գյուղ Արագածի արևմտյան լանջին վրա, Հառիճից երկու կիլոմետր հեռու Արթիկի շրջանում: Գյուղի մեջ կա մի 7-րդ դարու եկեղեցու պատի մի մասը: Սրան կից շինած են գյուղացիք իրենց եկեղեցին: Եկեղեցու շուրջը թափած են գեղաքանդակ քարեր՝ զանազան դարերու: Մի հատ քառակուսի կոթողաձև տապանաքարի պատվանդանը կա, որուն վրա փորագրված է Դանիելը ձգված առյուծի գոգը և առյուծները լիզում են ոտները: (Նույնը կա նաև Հառիճի կոթողի պատվանդանին վրա):

84. Ք Ա Ղ Ս Ի

Մաքրավանքից մեկ կամ մեկ ու կես ժամաչափ դեպի Հարավ կգտնվի Քաղսի գյուղը, որտեղ կա մի

հին քարաշեն եկեղեցի ս. Աստվածածին անունով. տանիքը և պատերի մի մասը քայքայված են, որոնք կարկատված են փայտով:

85. Օ Շ Ա Կ Ա Ն

Նախապատմական շրջաններից սկսած մինչև քրիստոնեական վերջին դարերի հնագիտական մնացորդներով լի է Օշական գյուղը և գյուղի շրջանը: Բայց մինչև այժմ հնագիտական լուրջ հետազոտություն և ուսումնասիրություն չի կատարված այս շրջանում: Գյուղից մի քիչ հեռու արևելյան և Հարավային կողմերը, բազմաթիվ նախաքրիստոնեական գերեզմանների գատ, կգտնվեն նաև հնագույն ձևի դոլմեններ, որոնց գյուղի բնակիչները Օղուզի տներ անունն են տալիս: Գետի մյուս ափին ևս դեպի Հաջի Ղարա գյուղը և նրա շրջակայքը տարածված են նախաքրիստոնեական գերեզմաններ, պաշտման խոշոր աշտարակներ և այլ մնացորդներ՝ մինչև Աղափնատան սահմանը: Եթե ի նկատի առնենք նաև Օշականի անմիջական սահմանակից Ոսկեվազ, Աղթամուր և այլ գյուղերն ու սահմանները, այն ժամանակ մի ընդարձակ շրջան կլինի հնագիտական տեսակետով հետազոտելի:

Գյուղի անմիջապես եզերքում կան երկու բլուրներ, որոնց մեկը մի փոքր սար ըսվելու չափ մեծ և բարձր է: Նախապատմական տեսակետով շատ մեծ արժեք են ներկայացնում այդ բլուրները. բլուրներն մեծին և ընդարձակին գյուղացիք անվանում են Դիդի Կոնդ: Այս բարձր Կոնդի գագաթին տակավին երևում են հսկայական որձաքարերով անշաղախ շինված ամրոցի մնացորդները, և ամրոցի մեջ ցեղապետական բնակարանների հիմքերը, բացի ուրիշ անջատ և մասնավոր հիմքերի մնացորդներից: Երևում են նաև քարայրներ, որոնք նախաքրիստոնեական ծագում ունեն: Քրիստոնեական շրջանում ևս ավանդաբար նվիրականացել է այս մեծ բլուրը և զանազան կետերի վրա կանգնվել են խաչքարեր, դամբարաններ և այլն և այլն:

Երկրորդ Կոնդը, որ քիչ հեռու է Դիդի Կոնդից և անհամեմատ փոքր է, սակայն դարձյալ պատկանելի մեծություն ունի և գյուղացիք «Գյուլլե Կոնդ» անունն են տալիս: Այս բլուրը պարզապես արվեստական մի բլուր է, որուն հողը եթե քննվի, կտեսնվի որ մոտակա Դիդի Կոնդ անվանված մեծ բլուրի լանջից փորելով տեղափոխել են և կազմել են այս Գյուլլե Կոնդ անվանված բլուրը՝ շրջապատելով որձաքար անշաղախ պատերով, որոնց հետքերը տակավին երևում են:

Գյուլլե Կոնդը մեծ նախապատմական դամբարան է, որը վաղուց նկատել էր Երվանդ Լալայանը: Հարմար առիթով նա պեղումներ կատարեց Նաչիկ վարդապետի հետ, բայց ինձ հայտնի չէ մինչև այժմ, թե ո՞ր տարին բլրի միջից հանված իրեղենները: Թեև պետք է ասել, որ պեղման օրենքներին հակառակ փորումներ կատարելուն համար, բնականորեն քիչ արդյունք պիտի ունենային՝ գյուղի տեսակետով և որչափ որ լսել եմ այս պեղումը եղած է իբրև մի նախնական փորձ, առաջիկային շարունակելու համար, սակայն հետո չեն կարողացել շարունակել: Եթե հմուտ մասնագետների ձեռքով պեղումները շարունակվեն թե՛ այս բլուրի վրա և թե՛ մոտակա դոլմենների և նախաքրիստոնեական գերեզմանների շրջանում, մեծ արդյունք կստացվի հնագիտական տեսակետով:

Քրիստոնեական շրջանի հնությունների մնացորդներ ցրված են գյուղի զանազան կողմերում: Գյուղի մեջ նշանավոր տեղ կըռնե պատմական տեսակետով այն քարյա կոթողը, որ ավանդությունը վերագրում է Մավրիկ կայսեր մոր անվան: Մեր պատմագիրներն ոմանք ասում են, որ Մավրիկ կայսրը բնիկ օշականցի էր, հակառակ օտար պատմագիրների տված տեղեկության Մավրիկի ծագման մասին: Ուստի եթե ստուգվի, որ Մավրիկ կայսրը բնիկ օշականցի էր, այն ժամանակ կասկած չի մնա, որ կոթողը ևս Մավրիկի մոր հիշատակն է, որովհետև կոթողի կազմվածքը ևս հայկական չէ, թեև մասունքների մեջ նկատվում են հայկական տեղական ձևեր: Աստիճանավոր պատվանդանի վրա կանգնված է միակտուր բարձր մի անկյունավոր սյուն, որու գլխին վրա Չվարթնոցի մանվածո կողովավոր խոյակներին շատ նման մի խոյակ կա: Այս խոյակն է, որ տեղական ժամանակակից ճարտարապետական հատկանիշն ունի:

Ներկայի Օշական գյուղը ընդհանրապես Հայոց մեջ ժողովրդականություն է վայելում, հայկական գրերի գյուղի հեղինակ Մեսրոպ Մաշտոցի այնտեղ թաղված լինելուն համար: Այս գյուղը սեփականություն էր Վահան Զորավարին, որը Մաշտոցի մարմինը փոխադրեց իր կավածքը հանուն երախտագիտության և դամբարանին վրա շինեց մի եկեղեցի, որն այժմ չկա: Նախկին եկեղեցին չափազանց հնացած է եղել, որը Փիլիպոս կաթողիկոս 1840 թվին նորոգել է, բայց դարձյալ չի դիմացել, ուստի Գևորգ կաթողիկոս 1875-ին ամբողջովին հիմնիվեր նորոգել է:

Գյուղի մի եզերքում, գետի մի կողմը կան անտաշ որձաքարերով շինված կիկոսյան շենքի հիմեր և տեղ տեղ բավականին բարձր պատեր: Մի



քանի գյուղացիներ որոշ չափով վերականգնելով այս պատերը օգտագործում են իբր բնակարան: Այս պատերի համար հասարակաց կարծիք է գոյացել գյուղացոց մեջ, որ Վահան Ամատունիի ապարանքի պատերն են: Ինչ որ էլ լինի այս պատերի անցյալը, Վահանի ապարանք թե ամրոց, լուրջ ուշադրության և մանրակրկիտ հետազոտության արժանի է:

Բացի մի շարք հատուկոր հնագիտական մնացորդներից և այրերից, որ ցրված են գյուղի մեջ և չրջակայքում, ուշադրության արժանի է Մանկանոց անվանված փոքր եկեղեցին և զետի վրա ձգված կամուրջը:

Մանկանոց ըսված փոքր եկեղեցին ս. Սիոն անունով, Օշականի Հյուսիս-արևմուտքում, բավականին վայելուչ և գեղարվեստական երևույթ ունի: Իր մանրամասնության մեջ ցույց է տալիս թե 7-րդ և թե 10-րդ դարու ճարտարապետական ոճերի խառնուրդ: Դեռ լիովին չէ ստուգված վճռականապես որոշելու համար, այս եկեղեցու շինության դարաշրջանը, մեր քննության ժամանակի կարճության պատճառով: Սակայն ճարտարապետության պատմության համար անհետաձգելի է որոշել, թե իսկապես 7-րդ դարու շենք է, 10-րդ դարու ժամանակակից ձևերով նորոգված, թե 10-րդ դարուն կանգնված է, 7-րդ դարու ճարտարապետական ա-

վանդուկներով խառն: Իսկ կամուրջի մասին Շահխաթունյան տեղեկություն է տալիս, որ Նահապետ կաթողիկոս շինած է այս կամուրջը 1691-1705 թվերին, որ արձանագրված է: Կամուրջը վերանորոգել է Սիմեոն կաթողիկոսը 1763-1780թ. թ.:

86. Օ Ր Դ Ա Կ Լ ՈՒ (Հն. Պորտակ)

Սևանա լճի Հյուսիս-արևմտյան ափին կգտնվի այս գյուղը Օրդակլու անունով, որուն հին անունն է Պորտակ: Այստեղ կա մի հին եկեղեցի, որ գյուղացիք նորոգելով ս. Հովհաննես անվանեցին: Կան նաև հին գերեզմաններ և խաչքարեր: Այս գյուղի մոտ ծովեզրյա քարափների վրա գտնվեցավ ինը տողով մի բլեռագիր արձանագրություն:

87. Օ Ր Թ Ա Բ Ի Լ Ի Ս Ա

Լենինականից չորս կիլոմետր դեպի Հյուսիս գյուղին մեջ կա մի միջակ մեծություն եկեղեցի անգմբեթ. անվրեպ 7-րդ դարու գործ. 10-11-րդ դարուն ավելցուցած են մի մատուռ: Շինողն անհայտ է, արձանագրություն չկա կամ նորոգությանը կորած է: Այժմ գյուղական եկեղեցի է և անխնամ պահված:

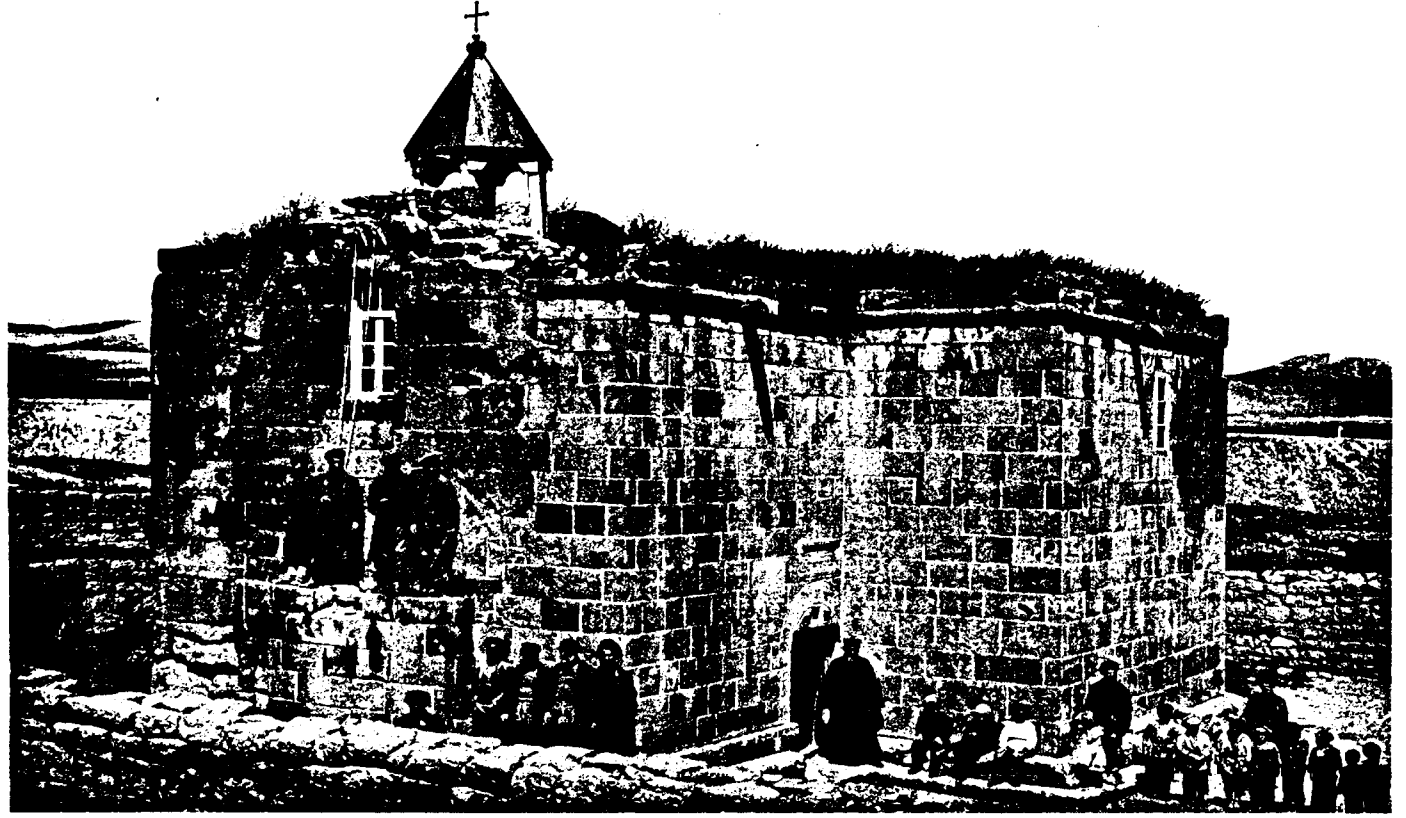

Նկ. 113. Օրթաքիլիսայի 7-րդ դարի եկեղեցին հարավ-արևմուտքից

ՀՈՒՇԱԳԻՒՄԻ
ՏԵՂԵԿԱԳԻՒՄԻ
ԵՎ ՆԱՄԱԿՆԵՐ
ՀՆԱԳԻՒՏԱԿԱՆ
ՈՒՂԵՎՈՐՈՒԹՅՈՒՆՆԵՐԻ
ՄԱՍԻՆ



Ա

ՃԱՄԲՈՐԴԱԿԱՆ ԱՌԱՋԻՆ ԾՈՑԱՏԵՏՐ

(Դիվանի № 35 ա) սկսած 1909 թ. մայիսի 9-ին

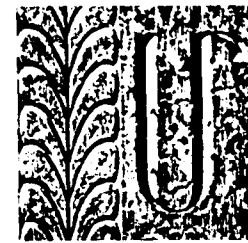

Ա Լ Ա Մ

այիս 9-ին այցելեցի Ալամ: Ալամի հյուսիս արևմտյան արբիդին քառակուսի մասի քիվը: Հյուսիսային արբիդին մեկ մասի քիվը:

Հարավային, նույնպես արևելյան արբիդին քիվը:

Պատուհան և պատուհանի պսակի վրա ատամնաշար է:

Ներքին որմասյուններու խոյակ:

Թերևս առաջին օրինակն է արևմտյան քառակ. երկար թևով բոլոր եկեղեցյաց մեջ և նմանում է 7-րդ դարուն:



Նկ. 114. Ալամի հյուսիս-արևմտյան արբիդի քառակուսի մասի քիվը



Նկ. 115. Ալամի հյուսիսային արբիդի մեկ մասի քիվը

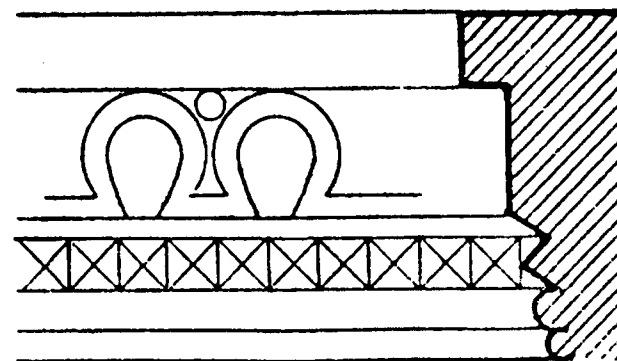

Նկ. 116. Ալամի հարավային և արևելյան արբիդների քիվը

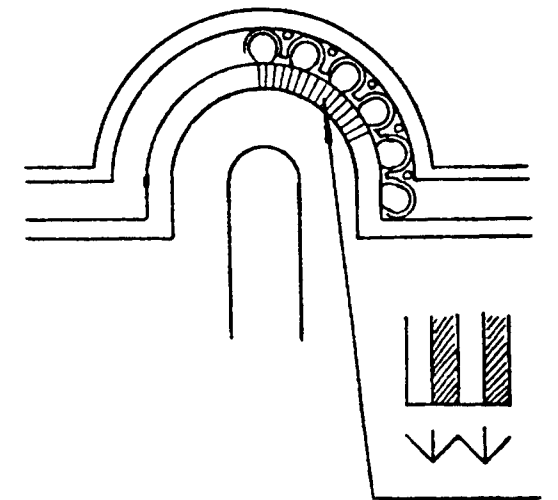

Նկ. 117. Ալամի պատուհաններից մեկի պսակը

Գմբեթն արտաքուստ ութանկյունի է, ներքուստ՝ բոլորակ: Արբիդներն արտաքուստ ութանկյունի, ներքուստ՝ բոլորակ: Գմբեթի կազմությունը նախնականի դրոշմ ունի. փոխանակ voûte pendentif-ի սկսված է անկյունները կտրելով, ինչպես ձևագրված է ստորև (նկ. 120):

Գմբեթին աստիճանաբար բոլորչիացման կերպը, abcd փոքր կամարներ շեղակի նետված: Երևի 7-րդ դարուն ծանոթ չէր voûte pendentif -ով գմբեթի բոլորչին կազմելը:

1909 մայիս 9-ին Անիեն ճանապարհվեցա դեպի Տեկոր, ճանապարհին հանդիպեցա Ալաման գյուղը և մի ժամու չափ ս. Անանիա եկեղեցին հետա-

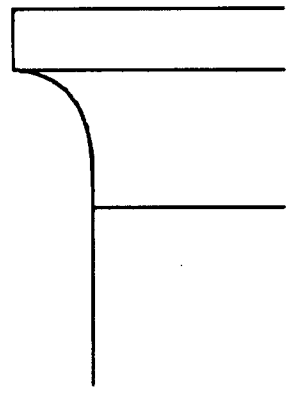

Նկ. 118. Ալամի ներքին որմասյունների խոյակ

գոտեղին հետո, մեկնեցա ուղղակի խճուղի (Պեշ-Քիլիսե), մի գիշեր այնտեղ անցնելով և հիշատակարանները տեսնելով անցա Տեկոր մայիսի 10-ին առավոտյան, և ինձի բնակության համար տվին գյուղի ուսումնարանի սենյակներին մին:

Արևմտյան մուտքի վրայի կամարակապ *voûte d'arrêl*-ը հետնագույն նորոգության արդյունք է, հետևաբար այդ եկեղեցին 12-րդ դարուն մեջ, անկասկած, նորոգություն կրեր է:

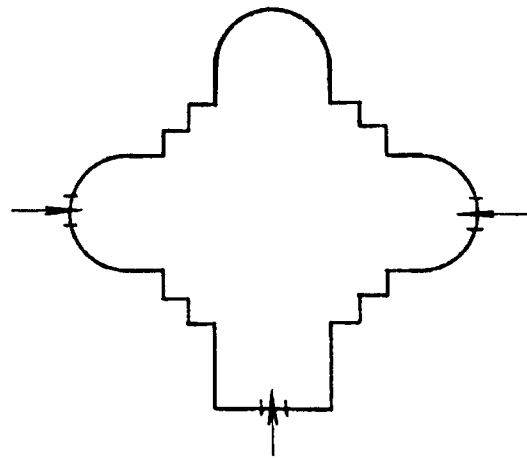

Նկ. 119. Ալամի տաճարի հատակագիծը

Այս եկեղեցին, որ կոչվում է ս. Անանիա, Գրիգոր Եղյուստր անունով մեկուն շինածն է, ըստ արձանագրության 637 թվականին, Հերակ կայսեր և Արշարունյաց տեր Ներսես Կամսարականի օրով:

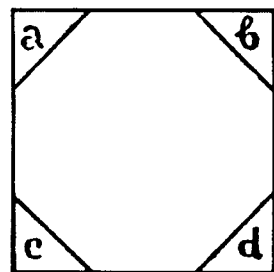

Նկ. 120. Ալամի տաճարի գմբեթի հիմքը

Եկեղեցին 7-րդ դարու ոճի համաձայն արտաբուստ խաչաձև է, բայց ավելի նախնական քան անկյունավոր աբսիդներ ունեցողները: Այստեղ աբսիդներն ուղղակի քառակուսի ձևով են դուրս շեղված:

ՏԵԿՈՐԻ ՏԱՃԱՐԸ

Արևելքին արևմուտք ընթացող համանուն գետակին հարավակողման վրա լեռնացած երկարող բարձր բլուրներու լանջին շինված է այս հուշակավոր հնադարյան տաճարը, հարավային և արևմտյան կողմին շենքը չըջապատող մոտակա լեռներն են, որոնց մեջն հազիվ իմն նշմարելի է Յազըճա լեռան գագաթը, հյուսիսին նմանապես, բայց քիչ ավելի բացառույն կերպին Ալաճա լեռան

կցված և անոր շարունակությունը կազմող լեռնակներ, իսկ արևելքին, որ ձորի ուղղությամբ հետզհետե ցածրացած են լեռներ, հիանալի կերպով կպարզվի Արագածի սպիտակափառ սրանկուն գագաթը իր լայնատարած քղանցքներով: Առայժմ բացի գյուղի մեջ ջուրի առատության պատճառով բացառաբար կանաչած վայրենի ու պողատու ծառերու կանաչութենե, ուրիշ հաճելի տեսարան մը չկա:

Անտարակույս այլ պատկեր կներկայացներ այս ջրառատ ձորը և նույնպես ջրառատ լեռնալանջերը, երբ Կամսարականներու և Բագրատունիներու մեծ և վայելչասեր հովանավորությունը կվայելի, մանավանդ տաճարի հարավակողման լեռնալանջը, որ Ագարակի միջով հոսած ջուրով շատ հավանականություն կվերցնե դրախտանման վայելչությունը ծաղկած լինելը, ծառ ու ծառաստանով և պողատու պարտեզներով և անշուշտ այս իսկ պատճառ տվեր է այն մեծ ջրի կովին, որուն մինչև Բագրատունի Հովհաննես Սմբատ միջամտեր հաշտեցուցեր է տեկորցիները ագարակցիներու հետ և այդ անբռնաբարելի որոշումը արձանագրվել է տաճարի հյուսիսակողմը արևմտյան անկյան կից:

Բազմադարյան անցքերու ու արհավիրքներու վկա այս տաճարը ուսումնասիրել շատ դժվար և երկար ժամանակի գործ է: Թե ի՞նչ է եղեր սկիզբը և ի՞նչ զանազան փոփոխությունների անցնելով զառամած ու օրհասական հասեր է մեր օրին, չէ կարելի լիովին մանրամասն և ճշգրիտ բացատրել, սակայն ինչ որ ակներև է և քիչ թե շատ փաստացի կերպով և գիտականորեն հավանական, ես պիտի ջանամ զանոնք պարզել:

Իր ձևով և հատակագծով այս եկեղեցին հազվագյուտ օրինակներն մեկը կներկայացնե, որուն համանման շինություններ հազիվ իմն նշմարելի են Հայաստանի զանազան կետերու վրա, մինչև այսօր նկատելի եղած են Ղրզը-Ղալայի տաճարը և Քասախի եկեղեցին, որոնք ևս սույն տաճարին նման ունին նախնական քրիստոնեական տաճարներու տիպը և ձևերով ալ շատ նմանություններ:

Ուղղանկյուն երկար քառակուսի կներկայացնե հատակագիծը, միայն արևելյան կողմին մի քիչ դուրս ընկած է խորանի կիսաբոլորակի մասը: Բացի արևելքին, այժմ նկատելի են, որ երեք կողմին հյուսիս, հարավ և արևմուտք, չըջապատված է եղեր սյունազարդ սրահով մը, որուն սյուները աղեղներով թե՛ միմյանց կապված էին և թե՛ կամարներով բուն տաճարին, արևելյան կողմին այս սյունասրահը ընդհատվել են սեղանին կից երկար հյուսիսին հարավ երկնցող քառակուսի սենյակ-

ներու պատճառով և նույն սյունազարդի ուղղությամբ սենյակներու պատերը շարունակվելով հասեր են մինչև արևելյան անկյունը, ուր այլևս այսօր ոչինչ չեն նշմարվել, բացի իր ինն աստիճաններն:

Փոփոխություններ և նորոգություններ խիստ շատ եղեր են այս տաճարին վրա, բայց բարեբախտաբար յուրաքանչյուր շրջաններու մեջ եղած փոփոխություններու և նորոգություններու բավականին բնորոշ հետքերը մնացել են, թե՛ արտաքուստ ամեն կողմն և թե՛ ներքուստ:

Շատ պատճառներ կան համոզվելու, որ տաճարի արևելյան կողմը ի սկզբան չէ ունեցել աբսիդի այժմյան դուրս ելած մասը, այլ եղեր է ուղիղ օրորոց հյուսիսին հարավ և ունեցել է նմանապես սյունազարդ սրահ մը ինչպես մյուս կողմերը:

Բացի այն նշանները, որոնք կապացուցանեն խորանին հետնագույն ժամանակ դուրս եղած ըլլալը, այժմ կա մի անհերքելի փաստ՝ արևելյան կողմին ևս սյունասրահի մը գոյություն:

Արևելյան ճակատի երկու անկյուններուն տակ, տակավին կմնան երկու որմնասյանց խորիսներ, քանդակված միևնույն քարով, միևնույն ճաշակով և միևնույն բարձրաքանդակներով, ինչպես տաճարի մյուս կողմերը, սյունախարիսները ևս չէին կարող կամ պատահաբար դրված ըլլալ և կամ իբր զարդ աննպատակ կերպով, առանց վրաները սյուներ կամ *contre pilastre*-ներ ունենալու,

մանավանդ որ մի բան նկատելի է, որ ինչպես մյուս անկյունները, նույնպես ալ այս անկյունի մնացած խարիսները իրենց մուլյուրներու վերջավորության ընդհատումը և քովերին դեպի դուրս, արևելյան կողմի համար դրվելիք մի այլ սյունախարիսի նշանները ցույց կուտան, որ այժմյանները կվերաբերին հյուսիսի և հարավի պատերու շարունակության վրա: Հիրավի, թեև այս խարիսներուն վրա կան բավական սյունանման մուլյուրներ բարձրացած մինչև պսակը, սակայն սա ըստ ինքյան իր բնորոշ հատկություններ, նույնիսկ 7-րդ դարին հետո ծնած մի ճաշակի արդյունք է, հետևաբար 7-րդ դարին ալ հետո եղած նորոգության մը հետևանք, 10-րդ դարուն հաճախ կրկնված է այս ձևը, եկեղեցիներու բոլոր անկյուններուն վրա ավելի կանոնավորված և կատարելագործված ձևերով, իսկ 7-րդ դարին սկսյալ դեպի հիները ոչ մեկուն վրա գոյություն չունին:

Թե երբ է դուրս հանված աբսիդը իսկական ժամանակ կամ թվական չէ կարելի որոշել, եթե նախելու և դատելու ըլլայինք անոր ճակատը շարված քարերին և մասնավորապես ցոկոլի և ցոկոլից վեր եղած պատուհանին տակ, բովանդակ աբսիդին երկարությունը միայն և աբսիդին բեկումներով միասին բեկբեկված պսակներու ոճն պետք էր հետևեցնեինք, որ այդ փոփոխությունը եղած են նույնիսկ 13 կամ 14-րդ դարերուն մեջ:

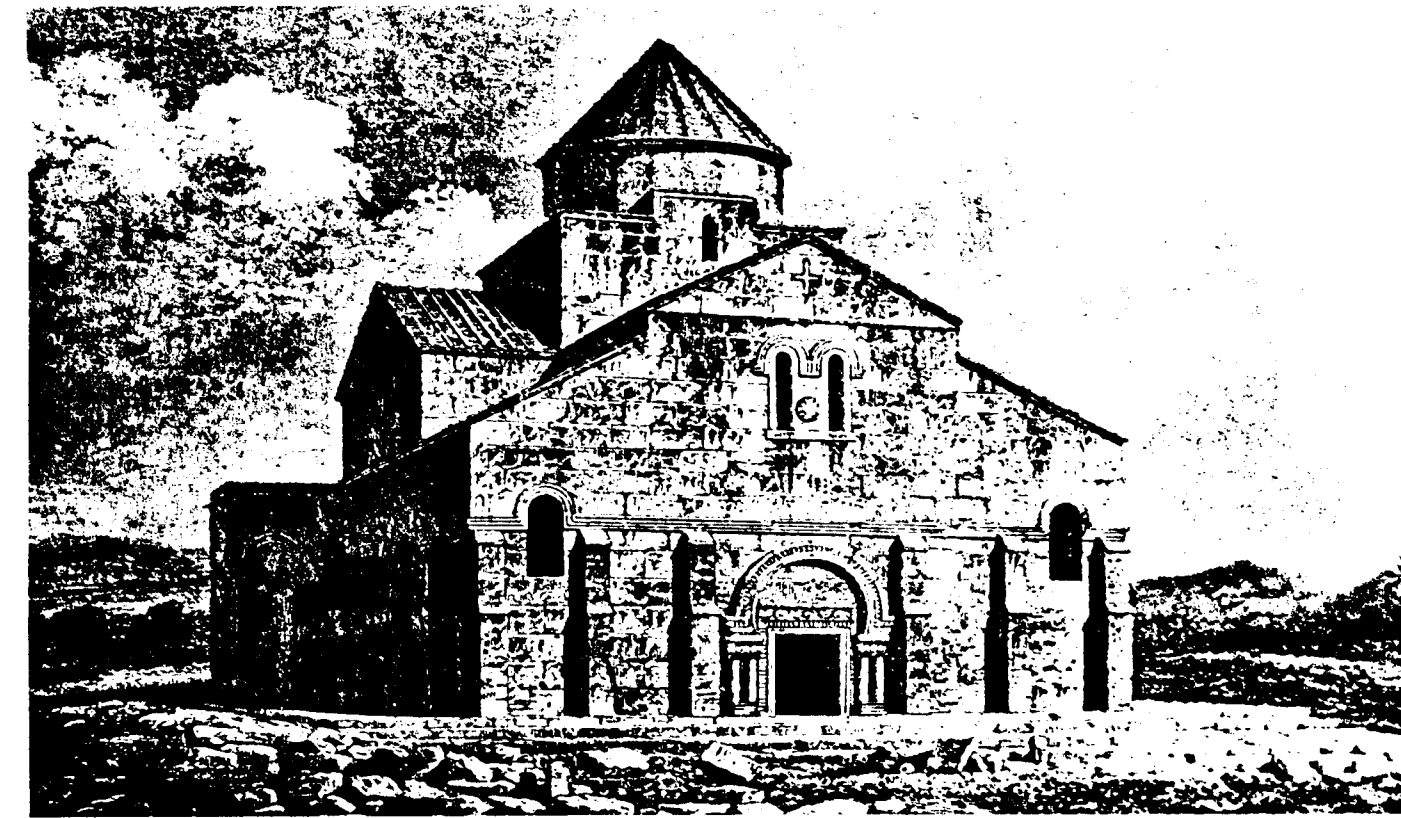

Նկ. 121. Տեկորի տաճարի ընդհանուր տեսքը հյուսիս-արևմուտքից քանդակելուց առաջ (վերարտադրություն)

Բայց որովհետև արևելքի դեպի արևելք բաց-
վող լայն պատուհանը գոյություն ունի դեռ իր լայ-
նարձակ բացվածքով, ինչպես տաճարի մյուս նախ-
նական պատուհանները, նաև անոր մեջ կա, միա-
ժամանակ, Հավանորեն Բագրատունի շրջանին մեջ
անցված դեղնագույն քարեր՝ (պեպե է գիտնալ, որ
Հին շինքը շինված էր վարդագույնի մոտ քարով)
պատուհանները նեղցնելու համար և վրան քան-
դակված Բագրատունի շրջանի մանվածո պսակով,
այն ատեն կտեսնինք, որ այս արևելքը դուրս հանե-
լու գործողությունը կատարված է նախքան 9-
10-րդ դարերը, ցածի մուկուրները և այժմյան երե-
սին վրա գտնված քարերը թերևս շինված են
12-15-րդ դարերու շրջանին մեջ: Պիլաստրի նման
աբսիդի բեկուն անկյուններին Հյուսիսային կողմին
վերին վար սյունանման դուրս ցցվող մասերը, երբ
հասեր են պատուհանի պսակին, պարտավորյալ
կերպով քարը տաշված է պսակի լայնությամբ, տեղ
տալու համար պսակի դեպի դուրս ցցված ավելի
բարձր մասին:

Պատուհանի պսակի ձևը և քանդակները մեկ
նայվածքով ցույց կուտան թե նման են դռների և
այլ կողմերի մուկուրների արվեստագործության,
սակայն մանրակրկիտ քննությամբ կարելի է շու-
տով եզրակացնել, որ դա ավելի անհաջող նմանու-
թյուն է, քան մի ժամանակ և միևնույն վարպետի
հսկողության տակ շինված, տաշված քանդակներ:
Ոչ իրենց չափով կհամեմատին դռներու եզրերը
եղած նմանօրինակ քանդակներուն և ոչ ալ իրենց
մանրամասնությունը մեջ ունին այն հաջող նրբու-
թյունները ներկայացնելու համար իսկական իր
նախատիպերը երեք դռներու կամարներու վրա:
Ասկեց կհետևի, որ այս աբսիդի հավելվածի գործո-
ղությունը կատարված է այն ժամանակ, երբ դեռ
5-րդ դարու ոճը նոր էր մոտեցած իր անկման
շրջանին և չէր ծնած դեռ 7-րդ դարի նոր վերա-
ծնված արվեստները: Այդ պատճառով ալ, թե՛
նմանություն պահպանելու նպատակով և թե՛ ու-
րիշ նոր ոճերու բացակայության պատճառով համ-
բակ վարպետը հազիվ կարողացած է, մոտավոր
նմանությունը իրագործել ուրիշ կողմի կամարնե-
րու վրա գտնված քանդակներուն:

Բացի այս քանդակեն, աբսիդին կողմնակի պա-
տերուն հետ միացումը բոլորովին օտարոտի կեր-
պով եղած է, այն հստակ ուղղությունը բնականոր-
են կորցուցեր է, ինչ որ պիտի ունենար նոր շին-
ված ատեն, նաև ավելի բարձր է հանված քան
կողմնակի պատերը և վրան դրած պսակը ևս ան-
հաջող և անհամաչափ նմանություն է միայն մյուս
կողմերու պսակներուն: Ավելի անվրեպ նշան

կգտնվի կտուրին վրա, երբ վերջացեր է աբսիդի
élévation-ը, կոնաձև ծածկով մը ծածկեր են վրան,
որուն ծայրը հասեր է արդեն արևելյան ճակատի
երկայնություն վրա նախապես գոյություն ունեցող
Ֆրոնտոնի պսակին տակը, ուր այսօրվան փլու-
զումներեն հայտնի կտեսնվին, որ նախապես սրբա-
տաշ քարերով շինված ճակատին է կացված ամ-
բողջ ծածկը:

Ինչպես կերևի ամենեն շատ խնամքը դարե ի
դար տարված է այս [արևելյան] կողմին վրա, թե
ամենեն ավելի ամուր դիրքով մնացած մասն է, և
թե շատ բազմատեսակ նորոգությունց և գույնգ-
ույն քարերու այլազանություն մը կներկայացնեն
այս կողմը:

Արևելյան ճակատին վրա բացի աբսիդին մի-
ջին պատուհանեն ուրիշ որևէ զարդ չկա. միայն
կան չորս փոքրիկ պատուհաններ կողմնակի սեն-
յակներուն միջին, որոնք ի ներքուստ շինված են
վրայի վրա երկու կողմեն ալ:

Հյուսիսային ճակատը կներկայանա ամենա-
ճոխ կողմը: Այս կողմեն ունի երկու անհավասար
մեծություններ դռներ պայտաձև կամարներով, որոնք
զույգ սյուններու վրա են նստած և այս վերջիններս
ալ նստած են բարձր աստիճանի վրա:

Հինգ հատ զարդաքանդակ սյուններ հոռմեա-
կան կլոր սյուններու համաչափությունը, բոլորովին
ինքնուրույն ոճի խոյակներով և խարխիլներով
կզարդարեն ճակատը, այս սյուններեն երկուսը
կգտնվին երկու դռների մեջտեղ, և երկու սյունե-
րուն մեջ կա մի լայն պատուհան, որը փակված է
Բագրատունի շրջանի նորոգության ժամանակ, իսկ
մյուս երեք սյուններեն երկուսը նույն ճակատի դե-
պի արևմտյան կողմը, իսկ մյուսը՝ արևելյան կողմի
դռան սյուններուն մոտ: Այս սյուններուն մոտ ալ
կան ժամանակակից ոճով լայն պատուհաններ
խցված միաժամանակ Բագրատունի նորոգու-
թյանց ժամանակ կամ մի քիչ ավելի շուտ:

Այս կողմեն լիովին նկատելի է շուրջը պատող
սյունազարդ սրահին անվրեպ ապացույցները: Ա-
րևելյան կողմի սենյակեն դուրս ելած մասը, որուն
ճակատը արևմտյան կողմեն կամարակապ է և
կձևացնեն կիսաբոլորակ աբսիդ մը, որպես խորան
ոչ միայն ունի յուր առանձին կամարներու հան-
գրստյան խոյակները, այլ անկեց դուրս մի քիչ
ցածր, ուղիղ հյուսիսային պատին անկյան վրա
ունի մի խոյակ՝ կլոր սյան, որը հանգիստն էր սյու-
նաշարի վերջին աղեղին: Նույն ուղղությամբ հա-
տակին վրա կմնա տակավին նույն սյունաշարերու
հիմը, ոչ միայն այս կողմեն, այլև ամեն կողմեն,
իսկ այս սյունասրահը ծածկող կամարին միակ ա-

պացույց հետք մնացած է միջին երկու սյուններու
գլխուն վրա կորաքանդակ նույն երկու սյուններուն
մեջտեղ գտնված պատուհանի պսակին երկու կող-
մին վրա, որոնք կամա թե ակամա չեն վերցված, և
կարծես այն պատճառով, որ այդ քարերուն ծայրե-
րը շատ խոր կերպով մտած էին սյուններու խոյակ-
ներու ետևը, որոնք հանել առանց խոյակներուն
վնասելու շատ դժվար էր, ուստի հարմար էր սեպեր
հետնագույն պսակը ընդհատել այն տեղերը ուր
պատահեր է այս կամարամասը և ուրիշ խոյակներ:

Այս սյունասրահի գործածությունը կամ գո-
յությունը այստեղ շատ երկար չէ տևած, այսօրվան
շինության վրա գտնված նշաններեն կերևի, որ դեռ
նախքան Բագրատունի շրջանի մեծ նորոգությունը
արդեն քանդվել և վերցուցեր են բոլորովին, և կա-
մարի հանգստին վրա սյունախոյակներու բարձ-
րությամբ նորագույն կերպով դրեր են պսակ մը, որ
կարծյոք նույնիսկ այնքան ալ հատուկ չէ նույն
դարու ոճին, հետևյալով ավելի հնագույններու
ձևերեն և համաչափություններեն, որպիսիք են
դռների քանդակազարդ շրջանակները և արտաքին
աբսիդը պսակող կամարի moultur-ները: Բնակա-
նորեն նորից պահանջում է այս պսակին գետնու-
մը միջին մասին վրա հակառակ հայ ճարտարապե-
տության մեջ ընդունված սովորության, որովհետև
ի սկզբան պատերը անհամեմատ թանձր են շինված
մինչև սյունասրահ կամարներու բարձրության
հասնելը (17-20 սմ.):

Արդ, երբ սյունասրահ կամարները քանդվել
են, բնականաբար վերևի մասի ավելի բարակ շին-
ված պատի և ներքևի թանձր մասի տարբերու-
թյունը բաց պիտի մնար, ուստի հարկ էր մի կերպ
ծածկել և հարմար միջոցն էր մի ժամանակակից
ոճի նմանությամբ պսակ մը քաշելը, այդպես ալ
եղած է, ուր որ անարգել շարունակել կարելի եղած
է, շարունակած են ուղիղ հորիզոնական ձևով և
միայն ընդհատված սյանց խոյակներուն առջև, իսկ
երբ հանդիպեր է անհամեմատ բարձր և լայն պա-
տուհաններուն նույն տեղերը պարտավորվել են
նույն մուկուրներով պսակել կամարաձև պատու-
հաններուն կատարները, հետնագույն պսակներու
քարերը կարճվել են, որոնք չեն մտած խոր պատին
մեջ: Ահա այս պատուհաններու պսակներուն վրա
ալ բնորոշ կերպով կերևին շեշտված պայտաձև
կամարներու աստիճանաբար մեղմացումը, մասնա-
վորապես արևմտյան կողմի աբսիդին մոտ գտնվող
պատուհանին պսակը բոլորովին կիսաբոլոր է, իսկ
մյուսներուն վրա, համեմատելով հիններուն, շատ
քիչ շեշտված է պայտաձևը և կմոտենա այնպիսի
համաչափության մը, որ հետնագույն դարերու մեջ
գործածված է:

Թեև չեմ ուզեր հաշտվել արևմտյան կողմի աբ-
սիդին միաժամանակ (ոչ ետևի սենյակներուն) շին-
ված ըլլալուն, սակայն շատ ուժեղ փաստ ալ չգտա
հետնագույն շինությունը ըլլալուն, բայց ինչ որ ալ
ըլլա, եթե հավելված իսկ է, ավելի հին է քան սյու-
նասրահներու վերացումը, որովհետև թե մնացած
խոյակները նույն արվեստագործության դրոշմը
կկրեն ինչ որ են մյուս հին հարազատ խոյակները
և թե այնպիսի համաչափ բարձրության մը վրա
դրված են աբսիդին [թե՛ խոյակները և թե՛ կամա-
րը], որ սյունասրահին սյունաշարերու աղեղները
կապելեն հետո դեպի պատը ձգվող կամարը համա-
չափորեն կբոլորվել աբսիդի կամարին վրային և
ըստ երևույթին աբսիդը պսակող մուկուրն է միա-
կը, որ մնացեր է ավելի հին օրինակը և ուղիղ
նստած սյանց խոյակներուն վրա, մինչդեռ մեծ ճա-
կատին վրա քաշածը դրվել է ավելի ցած, որուն
պատճառով, մտեր է մասամբ աբսիդի անկյունների
խոյակներուն հավասարությունը դրված մեծ ճա-
կատի colonne engagée-ներու խցակած ետևը:

Իմ կարծիքով այս փոփոխությունը կամ նորո-
գությունները կկազմեն տաճարի գլխավոր նորո-
գությանց առաջին շրջանը, որուն մեջ կմտնեն սյու-
նասրահներու վերացումը և ներքին խորանի աբսի-
դի դուրս շեշտվելը:

Բնականաբար հայտնի չէ տեսքով, թե ինչ ձև
ունենին սյունասրահներու սյունները և խոյակները,
թեև քանակով հայտնի է, որ պիտի լինեին այնչափ,
որչափ որմասյուններ: Այս նախնական կամ սկզբ-
նական շրջանին նորոգությունը պահված է մինչև
պատուհաններու կիսաբոլորակ պսակները:

Երկրորդ շրջան, որ բավական մեծ փոփոխու-
թյան և այլաձևության ենթարկվել է, ամենահա-
վանական ժամանակն է Բագրատունյաց շրջանը և
սկսեր է պսակած պատուհաններեն վեր մինչև կա-
տարները, գմբեթն ալ միասին, նմանապես ներսի
կողմեն ալ բավականաչափ փոփոխություններ են
եղել: Սրա մասին ներքին նկարագրության ժամա-
նակ կտեսնենք:

Այս երկրորդ նորոգությունն եղած է սպիտակի
մոտեցող դեղնագույն քարով, և վրան դրած քան-
դակներ զուտ Բագրատունի շրջանի մանածոներ
են, ինչպես կան Ֆրոնտոններու մեջ եղած զույգ
պատուհաններու վրա իբրև պսակ:

Այս նորոգության մեջ եղած գլխավոր փոփո-
խություններն են՝ կիսան վեր ամբողջ շինության
ճակատի քարերի վերասին նորոգվելը առանց հի-
նեն քար մը թողելու: Նախապես գոյություն ունե-
ցող լայն ու լուսավոր պատուհաններուն կարճաց-
վելն ու նեղացվելը Ֆրոնտոններու տակ, իսկ ստո-
րին մասի պատուհաններուն բոլորովին փոխվելը:



Նկ. 122. Տեկորի տաճարի Հյուսիսային կողմի արևելյան մասի տեսքն արտաքուստ

Միևնույն ատեն փակված են նաև միջին Փրոնտոններու կողմնակի ճակատներեն դեպի տաճարը նայող պատուհանները, Փրոնտոններեն երկու կողմեն թեքված տանիքներու վրա ջրի հոսանքը ավելի ուժեղացնելու համար, նախկին ցածին վրայեն կրկներ են այլ տանիքներ ցածի եզերքներեն Հինին հավասար սկսելով աստիճանաբար բարձրացուցեր են մինչև գրեթե Փրոնտոնին կողմնակի պսակեն, հողեն 20 սմ ցած, որով թեև տանիքը ավելի թեքվեր է, սակայն նույն Փրոնտոններու կողմնակի երեսներուն մեծ կամարներու վրայեն դեպի տաճար նայող պատուհանները փակվեր են ընդմիջտ:

Այս բ. նորոգութեան մեջ ալ քիվերու նոր ձև չեն ստեղծած, Հիներու նմանութիւնը պահած են, սակայն համաչափութեան տեսակետով չեն կարողացած նույնը իրագործել, որմերը առհասարակ կամ ավելի նեղ և կամ ավելի լայն շինած են, միայն Փրոնտոններու մեջ եղած զույգ պատուհանները պսակող մուլյուրներն են, որ մի քիչ Հիներուն նմանվելու երևույթը ունեցեր են, իսկ մյուս մասերու տարբերութիւնները կշիռովին ստորին մուլյուրներու անհամեմատ նեղութեամբ և վրայինի անհամեմատ լայնութեամբ:

Տեղին է ըսել, որ եկեղեցվույս այս ճակատի կտորն իբրև բերդ ծառայեր է մի ժամանակ, որովհետև պսակներու ամբողջ երկարութեան վրա միասին առնելով կողմնակի աբսիդեն դեպի Հյուսիս դարձած մասն ալ բարձրացուցեր են չոր պատեր ետևը պաշտպանելու համար, բայց չգիտեմ թե երբ եղեր է այս բանը:

Այժմյան երևույթով արտաքին կողմնակի աբսիդին բարձրութիւնը չի հավասարեր ետևի երկու սենյակներուն և կամ արևելյան կողմն տաճարին ունեցած բարձրութեան աբսիդին խորութեան չափով կամարեն վեր կտրված է բարձրութիւնը և փոքրիկ տարածութեամբ մի տանիք մնալեն հետո վերստին շարունակված է երկրորդ հարկի սենյակի բարձրութեան պատը մինչև շենքի իսկական հավասարութեանը: Այս մասի նորոգութեան ժամանակի մասին ոչինչ չեմ կարող ըսել, որովհետև մինչև աբսիդին կամարի կատարը եղած քարերու շարքերը համապատասխան են նախաբազարատունյաց շրջանի նորոգութեան:

Իսկ անկեց վեր եղած մասը բոլորովին տարբեր է թե Հինն և թե Բազարատունյաց շրջանի նորոգութեան կերպեն, թե շինարարական ոճով և թե քարերու որակով: Սույն նորոգութիւնը անցած է նաև արևելյան ճակատեն, կողմնակի երկու պատերի նույն բարձրութեան վրայեն մինչև կտորը, առանց սակայն աբսիդին դիպչելու, բացի վերջինին

կատարի երկու շարքեն. և սա կերևի ավելի ուշ շրջանի նորոգութիւն մը, քան Բազարատունի շրջանը:

Արևմտյան ճակատին վրա բարձրացած են վեց քառակուսի որմնասյուներ և ամբողջ ճակատը միևնույն փոփոխութիւններուն և նորոգութիւններուն է ենթարկված, ինչպես Հյուսիսային ճակատը:

Նախնական նորոգութեան կպատկանին մինչև պատուհաններու գլուխը բոլորովն պսակներու կատարը, իսկ անկեց վեր ամբողջապես Բազարատունյաց շրջանի նորոգութիւն է: Այս ճակատի վրա պարզ նկատելի է, որ ստորին մասն ալ շինութեան ժամանակին հարազատ չէ մնացած, բոլոր սյուները հետնագույն կարկատաններու ենթարկված ըլլալեն զատ, պատին մեջ ալ մտցված են զանազան դուլնով և չափով քարեր, որոնք տեղի կերպով խանգարեր են սկզբնական շինութեան ժամանակի կանոնավոր շարքերու գծերը: Հարազատ կերևին ներքևի աստիճանն անմիջապես վեր երեք կարգ քարի շարքերը, մյուս մասերը մինչև հետնագույն սյունասարհի հանգստյան տեղի վրա շինված պսակը ենթարկվեր է անընդհատ փոփոխութեանց, միայն այս կողմը, սույն հետնագույն պսակը սյունասարհի հանգստյան վրա դրված սյուներու խոյակներուն կանոնավոր հավասարութեամբ է դրված:

Միայն մեկ դուռ կա մեջտեղը, բայց անհամեմատ լայն քան Հյուսիսային դռները: Դուռն ամբողջութեամբ կներկայացնե նախնական տիպը առանց ունէ փոփոխութեան: Բոլոր զարդաքանդակներն իրենց ինքնուրույնութեամբ կպատկանին 5-րդ դարու հայ ոճին: Այստեղ պայտած և կամարը աղեղի բոլորումով ուղղակի չէ վերջացած այն խոյակին վրա, այլ բոլորակին հետ բեկուն կապված է, մաս մը ուղղահայաց կերպով իջած և հետո վերջացած այն խոյակին վրա:

Ինչպես մյուս դռներուն, նույնպես այս դռան վերնասյամը իր ամբողջ երկարութեամբ միակտուր քար է, որուն մուլյուրներուն առանց քանդակի եղած մասերուն վրա իրենց ունեցած լայնութեան համեմատ մեծ և փոքր տառերով արձանագրած է շինողին արձանագրութիւնը, վերի եզերքին վրա միջակ մեծութեամբ գրված է երկու տող, իսկ քանդակներն ցած, նեղ ժապավենի մը վրա ավելի փոքր փորագրված է մեկ տող, իսկ անոր ներքև, որ ավելի լայն է, անհամեմատ խոշոր տառերով գրված է՝ «Սահակ Կամսարական շինեաց զայս վկայարան սրբոյ Սարգսի» (?), միայն թե այս ամբողջ խոսքը մի շարքի վրա նույն սկսված մեծութեամբ տառերով չի սեղմելուն համար վկայարան բառի տառերը փոքրացնելով վրան տեղ բացեր և գրեր են

սրբոյ Սարգսի բառը: Կամսարականի արձանագրութիւնը վերնասյամեն վեր կիսաբաշտակին վրայն սկսած է:

Վերնասյամեն վեր եղած կիսաբաշտակի ճակատը շինված է երեք կարգ սովորական մեծութեամբ քարերով, նույնպէս են նաև մյուս դռներուն կիսաբաշտակ ճակատները: Ինչպէս կերևի, վերջնագոյն ճարտարապետութեան մեջ, ընդունված և պահանջված սովորութեան համեմատ միակտուր քարով շինելու հոգ չեն տարած և կարևորութիւն չեն տված, երևի այս է պատճառը, որ Ալիշանի տեղեկատուն շփոթելով կամ չհասկանալով եղած քարերը ուրիշ տեղի բերած կարծեր է, ընդհակառակը, կամարին հետ միաժամանակ շինված է: Ահա այս մասին վրա գրված է Գագիկի կնոջ Կատրանիդե թագուհի արձանագրութիւնը:

Այս ճակատին վրա ևս, Բագրատունյաց շրջանի նորոգութեանց մեջ նկատելի տարբեր բան չկա, միևնույն ընթացք, միևնույն կերպն է, ինչ որ հյուսիսային ճակատը, ցածի պատուհանները խցված, վերի ֆրոնտոնին միջի պատուհանները կարճացված ու նեղացած, միևնույն ոճով քանդակազարդված կիսաբաշտակատարներու պսակները: Միակ տարբերութիւնը որ կա, այն ալ ֆրոնտոնին տակ քաշված պսակն է և անոր վրա շինված խաչաձև թևերով պատուհանն է: Սույն խաչաձև վերի թևն ունի ավելի մեծ պայտաձև կիսաբաշտակ քան կողմնակի թևերու կիսաբաշտակները, իսկ ստորին մասը քառակուսի վերջավորութիւն ունեցած է:

Վերի կիսաբաշտակին երկու կողմերուն վրա քանդակած են երկու սիրամարգներ, բավական ճաշակավոր կերպով, որոնք կիսաբաշտակի կատարին վրա տնկված տունկի մը վրայն ինչ որ պտուղ կուտեն, հավանաբար խաղողի երևույթը տեսնել կկարծեմ, իսկ կողմնակի թևերուն ուղղութեամբ քանդակված են երկու պատկերներ (buste), որոնց հարավային կողմինը հայտնի է որ կնոջ մը պատկերն է, իսկ մյուսը՝ անորոջ, թեև գլխու գդակի կամ ծածկոցի ձևով մտաւոր նմանութիւն կտեսնվի, սակայն գագաթը քիչ մը ավելի ձվաձև է քան մյուսը, և երեսը մեծ մասամբ փչացած է, որով անհնար եղավ լիովին որոշել, թե ի՞նչ սեռի կպատկանի:

Մտից մեծ դուռը կհիշեցնէ Ղըզը Ղայայի մտից դուռը, որովհետև բացի պայտաձև կամարեն, ունեցեր է նաև ֆրոնտոն, որը թեև այժմ կբացակայի լիովին, սակայն պատին վրա հետքերը մնացեր են: Կրաշաղախի գծեր որոշ կերպով ցույց կուտան անոր մուկուրներու և կարկառուններու ուղղութիւնները, նաև վրան ալ կատարին բարձրութիւնը: Բացի այս նշաններեն կա նաև մի ուրիշ

անվրեպ հետք. երբ որ սյունասարահի բաց թողած տեղին վրա պսակը շարեր են, ֆրոնտոնին հանդիպած տեղին վրա տաշեր են և հետո տեղին հարմարեցուցեր են: Այստեղ պետք է ըսել, որ նախքան սյունազարդ սրահ ունենալը, այս կամարները ֆրոնտոն չեն ունեցեր, այլ հավանականորեն մի շարք քար կամ միայն մուկուր, որոնց հետքը հայտնի է, իսկ երկար սյունասարահը վերցված է, այն ատեն ստիպված են եղեր ծածկել ֆրոնտոնանման ծածկով՝ անձրեկն և ձյունն դուռն պիտանի մասերը պահպանելու համար:

Դուռն առջև վերջին ժամանակ շիներ են նաև փոքրիկ դավիթ, որուն բարձրութիւնը հասեր է մինչև դուռն կատարին վրա և ունեցեր է յայտնի ձևով ծածկ, և այժմյան նշանները այդ ծածկին նշաններն են, թերևս և անոր նախկին ֆրոնտոնին լայնութիւնն ալ այնչափ եղած է որ դուռն երկու կողմի ցած գույգ սյուները մեջը առնելով հազիվ 20-ական սանթիմ անցած է հյուսիս և հարավ: Այժմ այդ դավիթն ալ միայն հիմքերը կմնան:

Հարավային ճակատը համեմատաբար ավելի նման է արևմտյան ճակատին ճոխութեան տեսակետով, բայց ավելի համեստ, քան հյուսիսային ճակատը, այստեղ ալ բոլոր colonne engagée-ները քառակուսի են, բացի մտակողման անկյունի որմասյունը, որը բացառաբար կիսաբաշտակ ձևով ցցված է պատեն դուրս: Նորոգութիւններու տեսակով նույնն է, ինչ որ մյուս երեսները: Ստորին պատուհանները փակված, վերեւները՝ նեղացած: Մի դուռ միայն ունի այս կողմին վրա, արևմուտքեն սկսյալ չորրորդ սյունամիջոցին մեջ շատ մոտիկ չորրորդ սյունին: Հարավային ճակատը արևելյան կողմում չունի միևնույն արտաքին խորանձև աբսիդը, ինչ որ կա հյուսիսային ճակատին կից, այլ միմիայն դուրս ցցված է սենյակին մասը նույն համեմատութեամբ ինչ որ է հյուսիսային կողմինը և պակաս է խորութեան վրա աբսիդին մասը:

Գմբեթը բոլորովին բացառութիւն կկազմէ ամբողջ հայ ճարտարապետութեան մեջ իր քառակուսի թմբուկով: Չեմ կարող ենթադրել, որ բոլորակ կամ անկյունավոր շինելու անընդունակ լինելն էր պատճառ այս ձևով ուղղանկյուն խորանարդ կազմելուն: Որոշ չափով կամ ավելի ճիշտ պատշաճ չափով գմբեթը ուղղանկյուն ձևով բարձրանալին հետո, քաշված է վրան պսակներ և անոր վրայն անհավասար կողմերով ութանկյունի վերածված է 40-50 սմ բարձրութեամբ և նույն ձևով կրկին պսակելին հետո, ծածկված է կոնաձև ծածկով:

Գմբեթին շինութեան այս ձևը բնականաբար ավելի հինն է, քան Բագրատունյաց նորոգութեան շրջանը, թեև անհամեմատ փոքր քարերով կազմված: Ինչպէս ցածր, նույնպէս սկզբնական շինութեանց ժամանակ գմբեթին պատուհաններն ալ նույնպէս լայնարձակ և հավասար լայնութեամբ շինված են ստորիններուն: Բագրատունյաց նորոգութեան ժամանակ այս պատուհաններն ալ ենթարկվել են նույն փոքրացման փոփոխութեան:

Գմբեթին ութ անկյունի պսակը իր մանվածո քանդակով շատ նման է Բագրատունյաց շրջանի մեջ սովորական դարձած պսակներուն, միայն մի տարբերութիւն կա, որ թեև ոչ բոլորը, մանվածոներեն գոյացած խորշերը քառակուսի են: Եթե եր-

բեք նոր ենթադրենք այս ձևը, այն ատեն պետք է կասկածել էջմիածնի, Չվարթնոցի պսակներուն ալ շինութեան ժամանակակից ըլլալուն վրա, իսկ եթե նա ժամանակակից է, այն ատեն մեծ սխալ չի լիներ եթե ըսեմ որ այս ալ երկրորդ նորոգութեան ժամանակ շինված ձև է և ավելի կանուխ գործածութեան մեջ ընդհանրացած, քան 10-րդ դար: Վրայի ծածկը, որ ավելի հաճելի երևույթ ունի իր ձևն փուշի երևույթով, հաճախ գործածական եղած է 10-րդ դարուն, նույնն է բաղդատելով Խժկոնքի ս. Սարգիս եկեղեցիին, Մարմաշենի եկեղեցիին և ուրիշներու հետ, բայց այստեղ իր ճակատներու ելևէջներով ավելի սիրուն է, քան մյուսները:

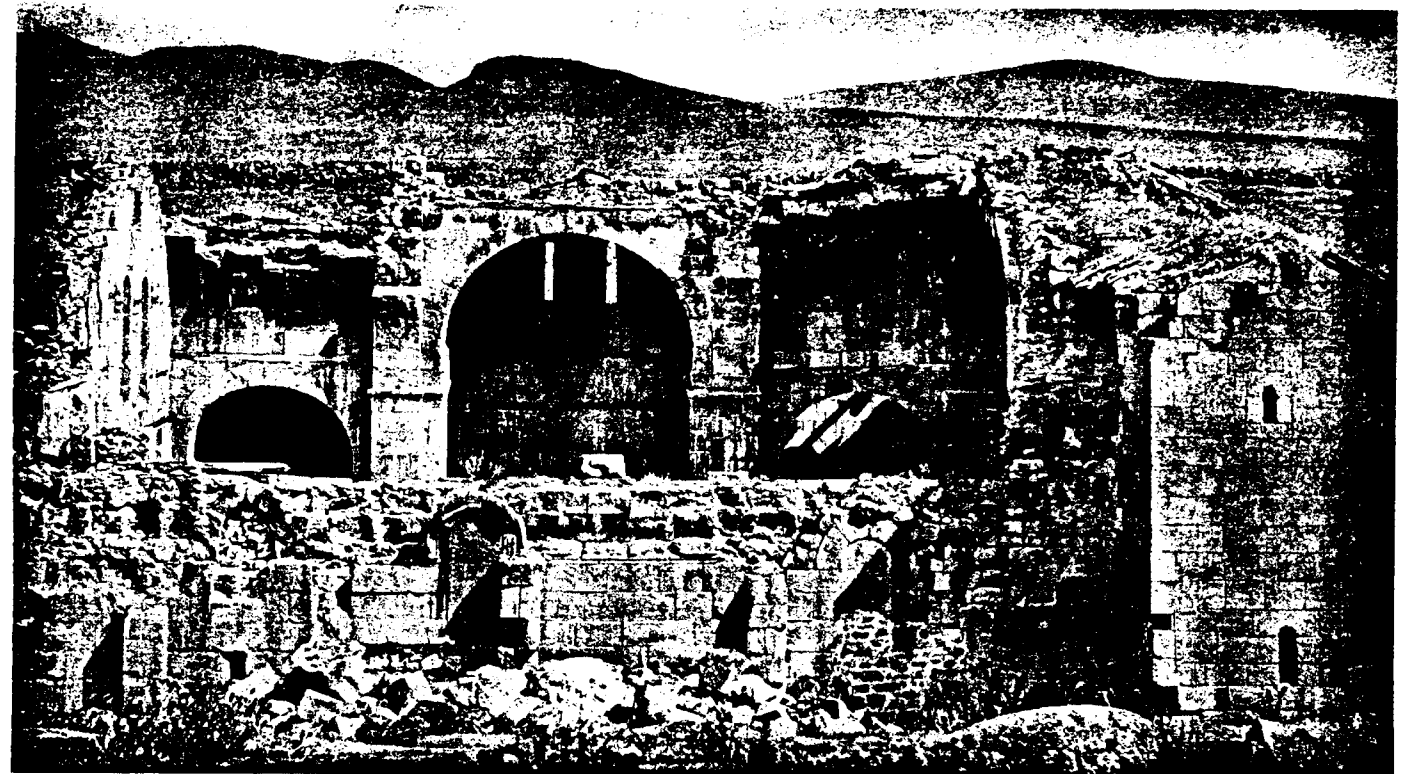

Նկ. 123. Տեկորի տաճարի ընդհանուր տեսքը Հարավային կողմից քանդակուց հետո

Այս կողմն պարզ կերևա միջին ֆրոնտոններուն երկու կողման ներքին մեծ սյուներուն վրա հանգչող պատերուն վրա բացած պատուհանները, որոնք կնայեն տաճարին մեջ, անոնք փակվել են վերև նկարագրածս երկրորդ ծածկի շինութեան ժամանակ, որը շինված է թեթուցութեամբ ավելացնելու համար: (Պատերին մեջ դրած խոթերները իրենց կարգին ևս ցույց կուտան շինարարական ամենահին ձև ըլլալը):

Տաճարը ներքին կողմն բոլորովին այլափոխված է հաճախակի նորոգութիւններով, մանավանդ իմ կարծիքով Բագրատունյաց նորոգութեան շրջանին մեջ ամեն ինչ այլափոխած են հինին վրա,

միջին մեծ սյուներուն վրա եղեր են հավելվածներ, հին կամարները բոլորովին քանդակել և տեղը նորերն են շիներ, անշուշտ բնութեան մի պատահար կամարներուն վնասելով ստիպել են ամբողջ կամարները ներքևից նորոգել՝ առանց գմբեթին և կողմնակից թաղերուն ձեռք տալու և այս կամարներուն նորոգութիւնը եղեր է գլխավոր պատճառ եկեղեցին վտանգելուն, եթե ոչ թերևս ավելի երկար դիմանար, եթե կարող մասնագետներու ձեռքով կատարվել այս գործողութիւնը:

Հին կամարները քանդակելն հետո, տակի կամարներ չեն կարողացեր այնքան պնդութեամբ շարել, թեև ապահովութեան համար բոլոր քարերը

ատամնավոր շինելով իրարու մեջ անցուցեր են, սակայն ժամանակի ընթացքին մեջ Հարկավոր խտուժյունը չունենալուն պատճառով, բոլոր քարերը թուլացրել և կախվել են վարձ ատամներին միայն մեկգմեկ բռնած, այս թուլանալովը և կամարներուն կախվելն առաջ եկեր է վրայի գմբեթին ճնշումը, որը Հետզհետե ծանրանալով կամարներու թուլացած կատարներուն վրա, ինքն ալ իջեր է վար և ճնշումը ավելցուցեր է կամարներու վրա ավելի ևս վտանգը մոտեցնելով:

Ներսեն և դրսեն շատ պարզ հայտնի է, այս կատարած ճնշումը, առանց գմբեթին անկյունները ծովելու և կամ դեպի վար նստելու միմիայն միջին մասերի բրգաձև քարերը միմյանցմե զատվելով նստեր են արդեն խարխուլված կամարներուն վրա:

Գմբեթի կազմութայն մասին առանձին բացատրություն պիտի տամ, սակայն այստեղ ի դեպ է հիշել կամարներու անկյունացած տեղերը, որտեղ են պիտի սկսեր կամաց կամաց բոլորակը կազմելը: Շեղակի դրած առաջին քարերուն վրա կնշմարվին դուրս ինկած քանդակներու նման բաներ, երկար քննելիս Հետո այս եզրակացություն եկա, որ անոնք ավետարանի չորս խորհրդանշաններ են քանդակված:

Արևմտյան կողմը դեմ դիմաց դուրս ցցված են երկու կենդանյաց վզի նման բաներ՝ գլուխները կտորած, այս երկուքին Հյուսիսային կողմի անկյունին մեջ մնացած բեկորին վրա հայտնի է առյուծի բաշի նմանող քանդակներ, որմե մնացեր է միայն վզին տակը, իսկ մյուսը հավանաբար կովի գլուխ է, քանի որ նույնքան հաստ է, բայց բաշերու քանդակի նմանվող բան էլ ունի վրան: Արևելյան կողմեն Հյուսիսի անկյունին վրա կա նաև դուրս ցցված միևնույն պարանոցի նմանող մի բան, դարձյալ ծայրը կտորած, սակայն սա այնքան բարակ է, որ ինձի ենթադրել տվավ արծվի վիզը, իսկ հանդիպակաց կողմինը արդեն որոշ նմանություն կերեր մարդու գլխու:

Գմբեթին դեպի արևելք նայող պատուհանի կատարեն վեր, երկու կարգ քար բարձր կա, որի քարերեն մեկուն վրա ներկով նկարած պատկեր մը կա, սպիտակ կարճ մորուքով մարդու մը նման, սուրբ թե այլ նկար, ես չեմ կարող հասկանալ:

Սեղանին գմբեթարդն ալ նկարագրված է: Նախապես նկարված է եկեղեցվո գմբեթի նմանող մի բոլորակ և անոր մեջ նկարված են զանազան նկարներ, հավանաբար հրեշտակներով շրջապատված Բրիստոս: Իսկ բոլորակին միջին մասեն սկսած նկարած կերևի մի եկեղեցիի պատկեր,

որուն վրա դեռ կերևին վեց հատ լայն և կիսաբոլոր վերջավորություններ պատուհաններ և անոնց ներքև նույն քանակությամբ փոքր պատուհաններ, վրան գմբեթի նմանող մի երևույթ կա, սակայն դժվար է զանազանել ձևը, ցածի մասերն ալ նկարագրված ըլլալու նշաններ կան, սակայն բոլորովին եղծված:

Սեղանի նորոգությունները խիստ շատ են- թաղրություններու տեղի կուտա: Ետևի մասերը բոլորովին փոխված ու հինը անճանաչելի դարձած է: Միայն սկզբնական շրջանի կամ երկրորդ նորոգություն կատարանի առջևի աղեղը, որովհետև քարերը շինված են ատամնավոր և այս նորոգություն նմուշը հազիվ մնացած է մեկ ու կես կամ առ առավելն երկու մետր խորությունը, մնացածը բոլորն ալ փոխած և օտարացած են հին ձևերին:

Կամարները ամենն ալ շեշտված պայտաձև են, Հետևելով հին օրինակին, սակայն մեծ սյուններու խոյակներեն և կողմնակիներեն ոչ մեկուն խոյակները չեն մնացած, հիները ամենն ալ փոխված, նորոգված շատ պարզ ձևով, միայն սեղանին երկու կողմի որմասյուններեն են, որ իրենց նախկինը պահեր են թեև մի ժամանակ երեսը ծեփած, սակայն այժմ ծեփը թափվելով դրակոններուն նմանող քանդակներ երևան է եկած:

Սեղանին առջևի transept-ի կամարին վրա կան Հետքեր, որ այդ մասն ալ ամբողջովին նկարագրված է եղեր, կամարին մեջտեղի քարին վրա կերևա սղոցատամ մի ձև սև և կարմիր գույներով շինված: Այս ձևին երկու կողմին վրա նկատելի են բոլորակներ:

Մի, նույն ձևն ունեցող ուրիշը սեփն տեղ ճերմակ և ճերմակին տեղ սև գույներ ունի, մի ուրիշ տեղ ալ այս բոլորակներեն Հետև կա գեղեցիկ խաղողի ողկույզ մը տերևներով և մոտը ուրիշ ծաղիկներ: Այստեղ ալ մկրտություն ավագան չկա:

Հյուսիսային պատին միջին փակված պատուհանին վրա կա մի արձանագրություն ՆՂԸ (498-1049) թվականին, որը կարծեմ «Շիրակ»-ի մեջ չէ մտած: Իսկ արևմտյան հարավային սյունին մեջ Հյուսիսված է մի արձանագրություն Ռ. Մ. Ն. Ա. (1241-1792) թվականին. «Ես Կարապետ Դպիրս շինեցի զայս խախտեալ սիւնս».... մնացածը չի կարողացա կարդալ:

Տեղորի այսօրվան ներքին կամարները չէ կարելի հինին օրինակ համարել, քանի որ հինը կորած է, և դժեբրուն վրա իբր հիներուն փաստ կմնա զուտ պայտաձև կամարներ, զորեղ կերպով շեշտված: Անշուշտ դրսի դռների կամարներուն օրինակով շինված էին ներսիններն ալ:

Ամենակարևոր վճռելի խնդիրներեն մեկն այն է թե ինչու արևմտյան և հարավային կողմերու պատուհաններեն ոմանք անցեր են որմասյուններու ետևը, որպես թե սյունները Հետո տեղավորված ըլլային և ակամա միևնույն տեղերուն վրա:

Այսօրվան ֆրոնտոններուն կատարները պետք է որ բարձրացած համարվին հինին վրա առնվազն մեկ մետր, եթե ոչ ավելի:

* * *

Արձանագրությունները

Հյուսիսային ճակատի արևելյան դրան կամարին վրա խորությունը թագուհիի արձանագրությունն է փորագրված:

Հյուսիսային ճակատի արևմտակողման դրան կամարին մեջ թերատ արձանագրություն «Ի Ն Լ Ը թուական «Ես Գրիգորիկս ետու» մնացյալը սև ներկով գրված և չի փորված, այժմ ալ եղծված:

Հյուսիսային ճակատի արևմտյան անկյունի սյան մոտ վերը Ի Ն Կ է թուական Թաթուլի արձանագր. անոր ներքև Ն Ղ Ա թուական, Գրիգոր Մագիստրոսի դատեր և Վեստ Սարգսի կնոջ արձանագր. անոր ներքև Ն Ձ Ե թուական: Ագարակի և Տեկորի միջև ջրի մատակարարության իրավարար վճռի արձանագրությունը: Մոխրագույն քար ըստ ոմանց մոտակա ավերակեն բերված:

Քարի մը վրա կկարդանք «Այս է տապան Տէր Ղազարի որդի Ղուկաս.....»:

Փոքր դեղնագույն քար է, անճաշակ կերպով տաշված երեսայի մը գերեզմանին տպավորությունը կթողու: Հյուսիսային ճակատին նկարներ, հարավային ճակատին արձանագրություն, վրան գաղագան:

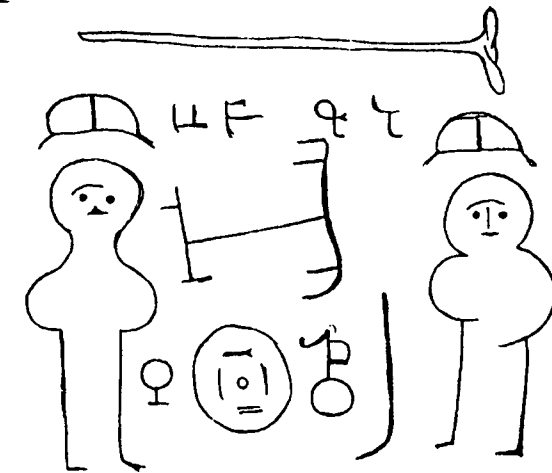

Նկ. 124. Տեղորի մի տապանագրի Հյուսիսային ճակատի նկարը



Նկ. 125. Տեկորի գերեզմանատան 964 թ. խաչարձանը

Սև որձաքար խաչ, տակավին կանգուն հարավային կողմը գերեզմանատան վերջավորության մոտ: Կա և մի ուրիշը այս խաչեն դեպի Հյուսիս արևելք գրեթե նույն բարձրության և վրան քանդակված խաչ, բայց առանց արձանագրության:

Հաճախ կրկնված են թամբած ձիու նմանությունը քանդակված քարեր, սակայն խիստ կոշտ և անճաշակ:

Բացի զանազան ձևի տաշված քարերի, ինչպես օրորոցաձև սրագագաթ, տափակ և այլն, կան երկու օրինակ ևս նախնական կերպով տաշված տաճարի մանրանկարը:

Դարձյալ Տեկորի տաճարի մասին

Կողմնակի սենյակներեն հարավային սենյակին կտուրը գնացած միացած է տաճարի մասին և այդ միացման տեղը չնայելով տանիքի ծածկին և անոր կամարին ետևը բոլորովին սրբատաշ քարով շարված է, ինչպես որ պիտի ըլլար առանց հավելվածի և ատկից ցած ալ կգտնվին ստորին տանիքներ. ասկեց կերևի որ Հետագույն կացված է հավելված սենյակը:

Գմբեթի կազմութեան մեջ չորս կամարներու ճակատները միշտ ուղիղ են, մինչև որ անկյուններու կտրվածքներով աստիճանաբար կորանալով հասեր են այնպիսի չափի մը, որ այլևս չորս կողմի լայնութիւնները հավասարվել են. այնուհետև սկսեր է արդեն ամեն կողմի կոր ձևով շարվել քարերը, և հետզհետե անաջանալով կազմվել գմբեթ, միայն պարզ է, որ երբ ամբողջական բոլորակի հասեր է, այն աստիճանը են կանոնավոր կաղապար և հյուսեր են քարերը: Թեև ինձի մի քիչ կասկած ներշնչած է պատուհաններն առնվազն մեկ մետր վերին, ուր արդեն բոլորովին բոլորակ է և կարծեմ արտաքին քիվին ալ բարձր, շինված ըլլա հետնագույն ժամանակ մը, որովհետև թե քարերուն շարվածքը տարբեր է և թե տեսակը չի համապատասխաներ ներքևին: Այստեղ նշանակելի է հին կամարին տեղը նորը շինելու ժամանակ մի փչացած քարի տաշածքը հետինը մեջն անցկացնելու համար:

Հին պատուհաններն ամենն ալ շինված են առանց դրասնց նեղ և ներսանց լայնանալու, այլ ճիշտ այնպես է ներսեն ալ, ինչ չափով որ է դրսեն: Հետնագույն կարկատաններն են, որ դրասնց նեղացած, իսկ ներսեն լայն են թողված:

Ավանդատան ներքևի հարկի բարձրութիւնն է հատակէն մինչև կամարին կատարը 5,75: Վերջին չափածո ֆրոնտոնին ճակատը, որուն կցված է արտաքուստ արբիղը, արևելյան ուղիղ պատերն են ներս կմնա 1,57 սմ:

Բերդի հարավային և արևելյան կողմը ձորի լանջին վրա կան քարայրներ: Նմանապես Տեկորի արևելյան կողմը կան հին ավերակներ, ուր կան մեկ երկու եկեղեցիներու հիմեր, քիչ հեռու, դեպի հարավ բավական մեծակալ քարայր մը կա:

Ե Ղ Վ Ա Ր Դ
Հոնիսի 30

Այսօր առավոտյան եկա ավերակ կաթողիկէն չափելու և լուսանկարելու:

Այս հոյակապ կաթողիկէն պեղեր է ինչպէս վարդապետ Դատյանը թվականին, այս պեղումով նա կատարել է հոյակապ գործ, սակայն մնացեր է թաքուն մինչև 1913 թվականը, երբ այցելեցինք պր. Սորիժիզովսկիի հետ: Իր ութ սյունանի ներքին կազմութիւնը բոլորովին հեռացնում է գինքը հնագույն ճանաչված, այլ սակայն միայն

¹ Եղվարդի մեծ կաթողիկէն ըստ Ն. Ժ. Վ.-ի շինած է Մովսէս կաթողիկոսի ժամանակակից հյուրոնը, տեսնել Հով. կաթ. մեջ:

7-րդ դարու գործ եղող եկեղեցիներն, որոնք միայն չորս սյուն ունին թեև բազիլիկ ձևով:

Որովհետև այս կաթողիկէն 6-րդ դարու շենք է և խորանի երկու կողմերու սենյակներուն արբիղներ չինելը մոտ 10-րդ դարու սովորութիւնն է, հետևաբար իմ տեսութեամբ միանգամայն տարակուսական պետք է լինի կողմնակի արբիղներուն շինութեան ժամանակակից լինելը:

Բնորոշ հատկութիւն է մեծ արբիղին արևելյան կողմին դուրս շեշտված լինելը. սա կլինի ապացուցներն մեկը, որ մինչև 7-րդ դար արբիղներ միշտ դուրսը շինված էին՝ ինչպես Ապարանինը՝ Մոլլա-Ղասուամի եկեղեցին, Եղվարդի փոքր եկեղեցին, Տեկորի եկեղեցին և այլն: Թեև մյուս կողման ուժեղ բացառութիւններ ալ կան, որոնց արևելյան արբիղները պատեն ներս ամփոփված են. ինչպես Աշտարակի բազիլիկը, Երբրուքի բազիլիկը:

Եկեղեցու պեղումներն դուրս եկեր է երկու հատ շարժական ավազաններ, մեկուն մեկ կողմը երկու տող արձանագրութիւն գրված: Այս ավազանները մոտավորապես Զվարթնոցի շարժական ավազանին ձևն ունին, թեև անոնցմե մի քիչ փոքր, մեկուն վրայի քանդակված խաչը հնագույն ոճ մը ցույց կուտա, որովհետև նույն ձևով խաչեր հաճախ մինչև 7-րդ դար կանգնված եկեղեցիներու քանդակներուն մեջ գերեզմանաքարերու վրա կան. 10-րդ դարին սկսված շինված խաչքանդակները առհասարակ միշտ ստորին կողմին երկար թև ունին, իսկ հինները միշտ հավասարաչափ թևերով են:

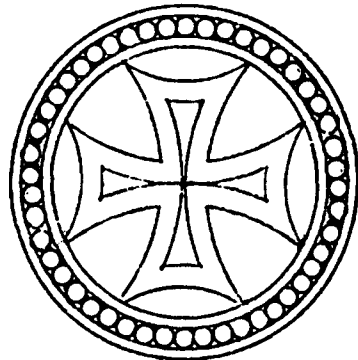

Նկ. 126. Եղվարդի կաթողիկէի մեջ գտնված շարժական ավազանի վրայի խաչը

Ուշագրավ է եկեղեցվո հարավային արևելյան կողմը կիսաքանդակ մի շիրիմ, որ ինչպես կերևի, երկու մարդկոց համար շինած է, երեք աստիճաններով խարխիսի մը վրա, անոր վրան դրված է եղեր երկու պատվանդաններ և պատվանդաններու վրա կոթողներ անշուշտ քանդակազարդ, ինչպես տեսնված է ուրիշ տեղեր. այս կոթողներն և պատվանդաններն միայն մեկը մնացեր է տեղին վրա,

որուն արևմտյան ճակատին վրա քանդակված է մի կանգնած մարդու պատկեր:

Մինչև 13-րդ, 14-րդ դարեր, թե եկեղեցին և թե շրջակայքը չեն լինելուն մեծ ապացույց են թե՛ եկեղեցվո շրջակայքը և թե՛ մեկ կամ մեկ ու կես վերստ հեռավորութեան վրա գտնված ընդարձակ գերեզմանատան մեջ գտնված կանգուն ու կիսահանգուն բազմաթիվ խաչարձաններ, որոնց շինութեանց ոճերը կհասնին մինչև 13-14-րդ դարերը:

Գերեզմանատան մեջ 7-րդ դարու կամ ավելի հին հատկանիշ կրող գերեզմանաքարեր կամ կոթողներ չկան, սակայն 10-11-րդ դարերու հատուկ ոճով քանդակված խաչարձաններ կան: Նմանապես կաթողիկէի մոտը գտնված շիրիմը միակն է, մնացածները 10-14-րդ դարերու հատկանիշ ունին:

Եղվարդի փոքր եկեղեցին (բազիլիկ), որը դարձյալ ինչպէս վարդապետի պեղումներով երևան եկած է, ամենայն հավանականութեամբ 5-րդ դարու գործ է, շատ բնորոշ է իր լայնութեան համեմատ երկարութիւնը, նաև միջի որմասյանց խոյակ ու խարխիսներու mouldure-ները, որոնք համանման են Տեկորի, Շիրվանճուքի, Մոլլա Ղասուամի գերեզմանատան փոքր եկեղեցու մեջ եղած խոյակներուն: Անտարակույս ապացույց կարող է համարվել Մոլլա Ղասուամի գերեզմանատան միջի փոքր եկեղեցիին վկայարան լինելուն, քանի որ իսկապես գերեզմանատան մեջ կգտնվի:

Խաչաձև ավազանին ներքև դրված խորանարդ մեջը փորված քարը, որ կամ ավազան է դարձյալ, և կամ խաչի պատվանդան, վերևի եզերքը գրված է գԳնդատուրգ զմեղատր յիշեցեք:

Արևելյան կողմը դուրս ընկած արբիղին առջև ընկած է մի քար, որուն վրա կա չորս տող արձանագրութիւն, քարի տաշվածքի ձևը ցույց կուտա, որ անկյունավոր արբիղի հարազատ քարն է և վրան հիշատակված է խորանին շինութիւնը հետևյալ կերպով.

«Շու Գրիգոր Սարտր... ետու շինել զխորանս ի սու...ոսի ի փրկութիւն հոգտոյ». տառերը մոտավորապես 12, 13-րդ դարերու ոճին նման են:

Կաթողիկէի հարավային կողմը արևելյան ծայրին, մոտ 3-4 մետր հեռավորութեան վրա, մնացեր է մեծագույն շինութեան մը պատը՝ անտաշ որձաքարի հիմերու վրա, ամենայն հավանականութեամբ ժամանակակից է եկեղեցվո շինութեան և անշուշտ պիտի ծառայեր իբրև եպիսկոպոսանիստ կամ առաջնորդարան: Այս պատին առջև ընկած է մի սև քարի դուռ, որուն ծխնինները դեռ կմնան,

բնական քարի հանված, դրան չափը 140 երկարութ. և 95 լայնութիւն բացի ծխնիններն:

Փոքր եկեղեցին ըստ երևութիւն շինված է հինգ աստիճանի վրա թեև արտաքուստ 3 աստիճանը հայտնի է, մնացած մասերու վրա հող լցված, սակայն ներսի կողմը շատ խորն է, մոտավորապես 2-3 աստիճանաչափ: Արևմտյան դուռը փրված է, սակայն բեկորներուն մեջ կա մի հսկայական քար 3,10 մետր երկարութեամբ, որ ամենայն հավանականութեամբ դրան վերնասյամն է, որ չհաշվելով երկու կողմերն մեկ մեկ մետր պատի վրա հանգչող մասերը, դուռը պետք է որ երկու մետրն ավելի լայնութիւն ունենա: Դռան մեկ կողմի բարավորը մնացած է, իսկ մյուս կողմինը քանդված:

Այս մատուռին արևմտյան կողմը, դեպի հյուսիս, անկյունի մոտ կա երեք աստիճանով մի խաչարձանի խարխիս, որուն վրայի և՛ պատվանդանը և՛ խաչարձանը անհետացած են, թերևս սույն խաչերն մեկն էր ասոր վրա, որոնք դրված են այժմ եկեղեցվո ներսը, սեղանին առջև, ինչպէս վարդապետի ձեռքով:

Այս եկեղեցվո արևելյան խորանը ամփոփված է արևելյան պատեն ներս:

Հյուսիսային պատին վրա դուրս ընկած մի խարխիսանման քար կա և մի ուրիշը՝ արևմտյան հյուսիսային անկյունին վրա, մի երրորդը արևմտյան հարավային անկյունին վրա, որոնք ենթադրել կուտան, որ սա ևս ունեցեր է սյունասարհ (կաթողիկէի հյուս. կողմին վրա ալ կա նման երևութ!!!):

5-րդն 7-րդ դարերու ոճով modillon-ներով քանդակված քիվերու բեկորներ կան թե՛ այս փոքր եկեղեցվո մոտ ընկած և թե՛ կաթողիկէի արևելյան կողմը՝ ամենայն հավանականութեամբ այս շենքերը պատկանում էին այս ոճով կառնիզներով:

Այս փոքր եկեղեցվո մեջ կան տապանաքարեր հակառակ ընդհանուր արգելքի, հավանորեն շատ ուշ են և ամենուն վրա ինչ որ սիմվոլ միանման քանդակված են այս ձևով (նկ. 127): Կաթողիկէի մեջ մնացորդ կամարներու և աղեղներու վրա պայտասձեփ հետքեր կամ նշաններ չեն երևնար, իսկ փոքր եկեղեցվո մեջ արդեն ոչինչ մաս մնացած չէ, աղեղի կամ կամարի, վերևի հարկը մոտավորապես նման է ստորին հարկին ներքևի հա-

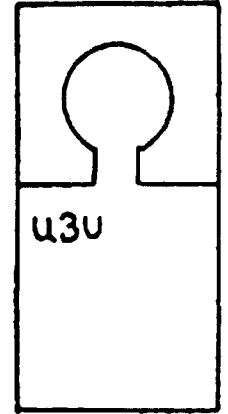

Նկ. 127. Եղվարդի փոքր եկեղեցու մեջ գտնված տապանաքարերից մեկը

տակագծին, միայն խաչաձև է՝ ստորին Հարկի քառակուսին վրան (կամար) Հարմարեցված: Վերևի Հարկը կիսաբոլոր խորան չունի, կիսաբոլորակի տեղ քառակուսի ձևով է պատարագի խորանը:

Արևմտյան դրան աջ կողմի որմասյան վերև խաչին ներքև գրված է ՅԻՇԵՑԵ-Ք ՁՄԻԱՐԱՆ ՍՔ ԱՌԱՔԵԼՈՑՆ...

Ե Ղ Վ Ա Ր Ի

Հուլիս 6

Եղվարդեն դեպի Հյուսիս 4-5 կիրոմետր Հեռավորությամբ մի բարձունքի վրա կգտնվի Հնագույն մի եկեղեցի ըստ տեղական ավանդության Ղառղա վանք անունով:

Այս եկեղեցին ներքուստ ութ կիսաբոլորակ աբսիդներով և դրանք ութ կողմերով է Համապատասխան ներքին աբսիդներուն: Տակավին կանգուն են երեք կողմերն Հինգ աբսիդները, միայն Հարավային կողմն երեք աբսիդները փլած են, գմբեթին ծածկը բոլորովին չկա, իսկ թմբուկին ալ միայն Հյուսիսային մասը և մասամբ արևելքն ու արևմուտքն մնացել են: Ներսի աբսիդները անջատող որմասյուններու խարխախ ու խոյակները AB ձևերը ունին մոտավորապես (նկ. 128): Պայտաձևերու վրան, բոլորովո՞ղ աղեղներ ու կամարներ թեթև պայտաձև են. պատուհանները խիստ լայն և խոշոր, ներքուստ լայն, իսկ արտաքուստ նեղ Համեմատությամբ 7-րդ դարու եկեղեցիներու, պատի քարերու շարքերու կարերը անկյունով կոտրված են եզերքներուն վրա, ինչպես ուրիշ տեղեր 7-րդ դարու շինքերուն վրա: Հաճախ քարերու վրա տառեր կամ նշաններ կան քարագործ վարպետներու Հաշիվին Հատուկ այս տառերը այստեղ Ա Ժ Թ: Նշաններ՝ ՃԴՃՊ + քիվերը շատ կհիշեցնեն Ձվարթնոցի քիվերը իրենց առաջակարկառ դիրքով և ստորին մասին վրա ուղղագիծ մանվածո քանդակներով, միայն ճակատը այստեղ տարբեր է, և քանդակված է գմբեթի քիվի cimaise-ի վրա ոլորուն ուտեր խաղողի. ստորին քիվի cimaise-ի վրա երկժապավեն

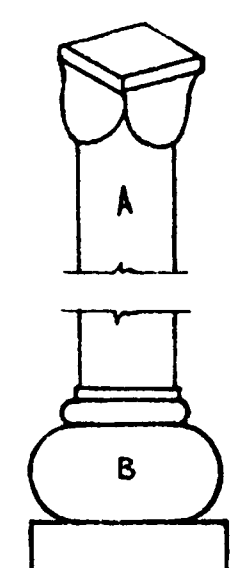

Նկ. 128. Եղվարդու Գրիգոր Մամիկոնյանի շինած տաճարի աբսիդներն անջատող ներքին որմասյունների խոյակ և խարխախ

շղթայանման մանվածո է. մի ժամանակ եկեղեցին ծեփված և նկարազարդված է եղել, այժմ միայն Հետքերն են մնացել. խորանին ձախ կողմը ծեփին վրա եղել է ընդարձակ մի արձանագրություն, որն այժմ անընթեռնելի դարձած է: Ղառղավանքի եկեղեցին շինել է Գր. Մամիկոնյան 7-րդ դարուն. այս եկեղեցվո գմբեթի շինության Համար դեռ պանդանտիվի գիտակցություն ամենևին չկա, ինչպես Հոփսիսիմի մեջ նախնական ձևով կա, այստեղ ուղղակի դրված է գմբեթը, ներքին աբսիդները իրարմե անջատող որմասյուններու խոյակները պակաս աղեղներուն վրա, որով ավելի լայնանիստ եղած է, փոխանակ ուրիշ տեղերու մեջ եղած տրոմպով կամ նախնական ձևով պանդանտիվներու միջոցով նեղցված լինելուն (սա ևս առաջին երևույթն է իմ տեսած եկեղեցիներու գրմբեթներու կազմության կերպին մեջ): Սեղանը (բեմը) միայն մեկ աստիճան բարձր է եղած գետնին և աբսիդին երկու կողմերու այսնց խարխախները դրված են բեմին վրա:

Երբեմն արևմտյան դրան աջ կողմի եռանկյունի խորշը մատուռի վերածել են, որուն կամարի մասը մնացել է, իսկ ձախ կողմը գավիթի նման շինվածի մը հիմքերը կա այժմ:

Ուշադրության արժանի են որձաքարով շինված շենքերու մնացորդները, որ շատ ընդարձակ տեղ բռնել են, կան երբեմն մեծ շենքերու մնացորդները. ոմանք գաճ ու կրով են շինված, բայց շատը առանց կրաշաղախի: Ինչպես սովորաբար ուրիշ տեղեր այս կարգի շինությանց մնացորդներ կգտնվին Հրաբխային բլուրներու վրա: Նույնպես այստեղ ալ Հրաբխային քարքարոտ տեղ է, եկեղեցվո արևմտյան կողմը, քանի մը մետր Հեռավորության վրա կա մի փոքրիկ ձոր, ձորի մյուս կողմը կերևի մի երկար պատի մնացորդ Հյուսիսին Հարավ ձգված. այս մնացորդը կամ Հին բնակավայրը շրջապատող պարիսպի մը մնացորդ է և կամ ջրի ճանապարհի Համար թուճը շինված է, վերջապես քննության կարոտ է:

Եկեղեցվո Հյուսիսային կողմը 150 քայլի վրա կա մի գերեզմանատուն, ուր ցաք ու ցրիվ են տապանաքարեր, պատվանդաններ և կոտորված խաչքարերու փշրանքներ: Այնտեղ շինված է նաև մի փոքր մատուռ (վկայարան!) Հավանորեն 13-14-րդ դարերու գործ, որուն արևմտյան պատը փլած է Հարավային պատի մի մասին Հետ:

Փոքր եկեղեցվո արևմտյան կողմը փլատակներն ելած մի կապույտ որձաքար կա, որուն վրա քանդակված է աստամաշարով միացյալ աղեղներ և միացման տեղին ներքև քանդակված է մի եզան գլուխ, ըստ երևույթին պատուհանի քար է եղած

աստամաշարերու Հաջորդական Հակառակ դիրքով: Շարքը երկու կարգին վրա Հետաքրքրական է, սթալաքթիթի ծագման տեսակետով: Հուլիսի 12-ին առավոտյան ճանապարհվեցա դեպի Երևան սայլով:

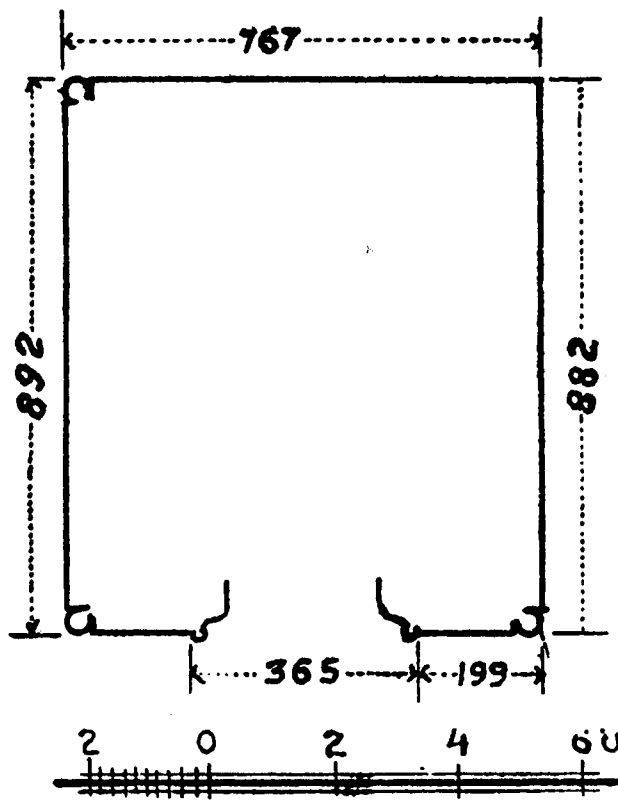

Նկ. 129. Եղվարդու Գրիգոր Մամիկոնյանի շինած տաճարի մոտի փոքր մատուռի Հատակաձևը (արտաքին չափերը)

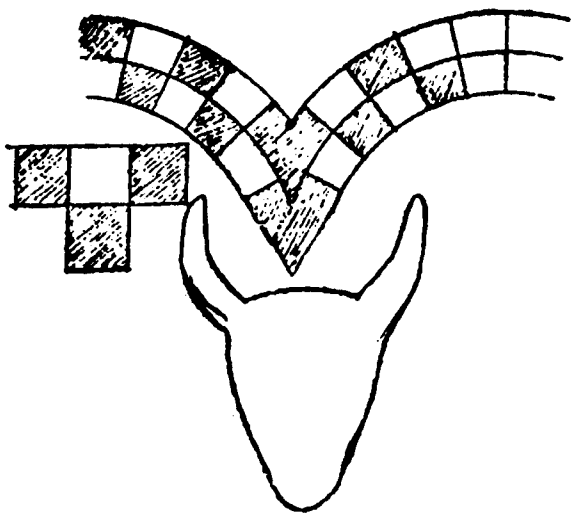

Նկ. 130. Եղվարդի 5-րդ դարի եկեղեցու փլատակների մեջ գտնված քարի վրայի քանդակները

Երևանից մեկնեցի դեպի Արտաշատ գյուղը: Չափագրեցի Խաչիկ վարդապետի պեղած Դվինի եկեղեցին: Շրջեցա բերդի շրջապարիսպին մեջ եղող բարձր Հողաբլուրը, այս տեղն պարզ կերևի Դվինի ընդհանուր պարիսպին ընդարձակությունը և անոր մեջ եղած ստորաբաժինները. Հողաբլուրը առանձին պարիսպի մեջ է, իսկ եկեղեցին նմանապես առանձին պարիսպով շրջապատված է եղել. փայտածածկ լինելու մասին մեծ Հավանականություն կա:

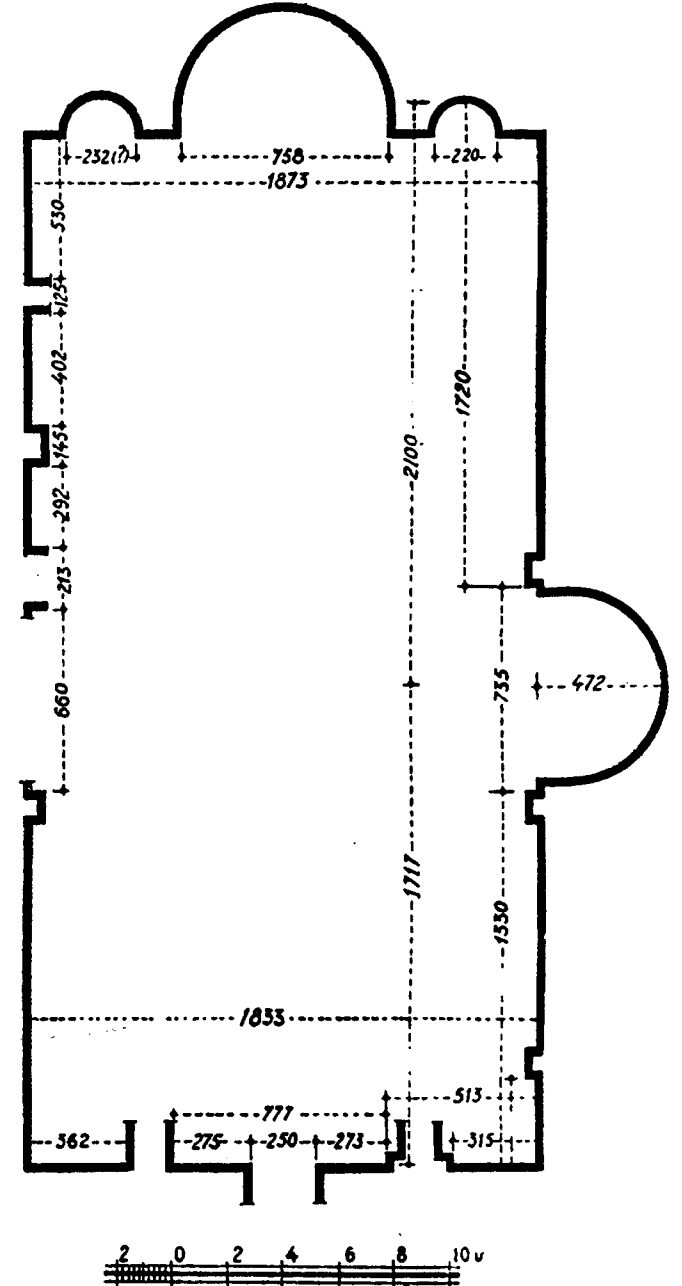

Նկ. 131. Դվինի կաթողիկեի Հատակաձևի ներքին չափերը

Հուլիս 16.

Առավոտյան ճանապարհովցի Արտաշատից դեպի Գառնի և իջևանեցա Վարդանին տունը: Այս այն Վարդանն է, որ երկու անգամ այստեղ գալուս իջևաներ եմ տանը. նույնպես պր. Ն. Մառ իր պեղումներ կատարած տարիներուն մեջ օթևաններ է այս Վարդանին սենյակը, որ նաև տերն է այսօր Տրդատա Հոգակավոր բերդին և Թախտին:

Գառնիի Տրդատա Թախտին արտաքին սյուներուն ստորին տրամագիծն է 69 սմ., խոյակներու տակ՝ 60 1/2, արաքներու՝ 76-77, խարխիսներու տրամագիծը բունը դրված մակերևույթին վրա դուրս կարկառած մուլյուրով միասին՝ 79-80, մինչև հատակի քառակուսի մասը յուրաքանչյուր կողմեն 8-10 սանտ. լայնացած՝ կերևի գլխավոր ճակատին վրա, երկու կողմեն դուրս ցցված 70 սմ լայնությամբ թևերուն վրայի քառ. խոյակը 78 X 80 է կոր տեղերուն ամենեն կարճ միջոցին չափերով: Պահվեր են դուան երկու կողմի ուղղահայաց սյամերը, որուն ճախ կողմինին վրա գրված է երկար մի արձանագրություն (Հավանորեն 13-րդ դարուն): Այս սյամին բարձրությունն է 2,35 զուտ ներսի բերնեն, որուն վրա պետք է ավելանա քանդակազարդ շրջանակին լայնությունը որ է 41-42 սմ:

Սյունն սյուն նետված քանդակազարդ (երեք կողմեն) ճիֆթերուն ստորին ճակատի լայնությունն

է 60-62 սմ, կունակեն՝ 81-82 սմ, որ նաև արտաքուստ կծառայեր որպես արչիտրավ: Այս ճիֆթերեն մեկը տաշված է այսպիսի ձևով՝ < 〇 〇 〇 〇 > վրան ունի երկաթե ծակեր սուր կողմը հավանորեն երկու ուրիշ կողմեր մեկնող ճիֆթերու պատշաճ տեղավորվելու համար էր շինված մեկ արաքեն մինչև մյուս արաքը դատարկություն է 128 սմ, իսկ քարի ամբողջ երկարությունը մինչև սուր ծայրը 1,90 սմ է:

Մի ուրիշ ճիֆթ, որ մեկ կողմը դարձված անկյուն կնեղկայացնե դեպի մյուս ճակատ, արաք է, արաքի դատարկ տարածություն երկարությունն է 1,40, իսկ ամբողջ երկարությունն է՝ 2,32 մտ, անկյունի կողմը արաքի վրա նստած մասը 60-62 սմ է:

Ճիֆթերուն վրային իբրև առաստաղ սյունասրահի հորիզոնաբար տարածված քարերեն մնացածներով չափերն են 375-80 X 104-50 ամբողջ քարը, իսկ զուտ քանդակված մասը, որ պիտի երևար 247 X 71 այս քարը եզերքի քար է, 71 սանտիմետրեն ավելին պիտի մտնե պատի մեջ:

Մի ուրիշ քար, որի միայն քանդակված մասը 97 X 245 սմ է, երկարություն յուրաքանչյուր կողմերուն վրա ունենալով 40-45 սանտիմեն ավելի ավելորդ մասեր պատերուն կամ ճիֆթերու վրա հանգչելու համար:

Կողմնակի սյունասրահներու ճիֆթերուն վրա ծածկված քանդակազարդ առաստաղ քարերու քանդակամասերու լայնությունն է 110-112, իսկ ամբողջ երկարությունը 180-190 է: Այս ավելորդ մասերը մեծ մասամբ պիտի հանգչեին պատի և ճիֆթերու վրա: Լայնություն կողմերուն վրա ավելորդներ չունին, հաջորդաբար շարունակած են քանդակները: Թախտին մեջ կան երկու քարեր դուան քարի նմանող թևը գլուխը կեոնիսպուրան (եղուստ) չունի, բայց չափերով շատ նման է մյուս կեոնիսպուրան վերնասյամ կտրված քարին: Այս վերջին բարձրությունն ալ առանց կեոնիսպուրանի 230 սմ է, իսկ լայնությունը 83 սմ: Նախորդ սյամին նման, թեև մեկ կողմեն (Հավանաբար ներսի կողմեն) պետք էր ավելանար ուրիշ քար պատին թանձրությունը լեցնելու համար. արդեն մուլյուր չունեցող կողմերեն կերևի այս բանը, որ կիսատաշ է և սահմանված կողքեն ուրիշ քար հարմարցնելու թախտին դուան ներսի կողմեն մոտավորապես իրարմե 2 մետրեն ավելի հեռավորությամբ կան դուան նախկին ծխնիներու հատուկ գետնին վրա փորված ծակերը, քառակուսի ձևով մոտավորապես 15-18 սմ մեծությամբ և 2 1/2 - 3 սմ խորությամբ, երկաթյա կամ փայտյա գերան մտցվելու համար. սա արդեն ապացույց է դուան բացվածքի լայնության ավելի քան 2 մետր լայն լինելուն:

երկրորդ և երրորդ կողմերուն վրա միայն մուլյուրներ, իսկ չորրորդ կողմը բոլորովին պարզ է:

Կ Ա Ր Մ Ի Ր Վ Ա Ն Ք Սեպտեմբեր 2

Այսօր Ալեքսանդրապոլից ժամը առավոտյան 10.30-ին մեկնեցա դեպի Կարմիր վանք: Ախուրյանի եզերքին վրա փոքր վանք է Կարմիր վանքը կարմիր քարերով շինված: Ունի արևելյան ճակատին վրա ընդարձակ մի արձանագրություն (տես Շիրակ), իսկ հարավային պատի վրա կա հետևյալը.

Շնորհին այ ես Ամիր սպասալար Զաքարյա ետու զկարմիր մարգին բ. դանկն ի սուրբ ուխտիս, մի ուրիշ կիսատ արձանագրություն, ի թուին ՈժԻ և մնացած մասերը քարերը թափած ու մաշված լինելուն համար անընթեռնելի, թեև ամենը երկու տողն եղած: Ներքին մասը կբաղկանա մի մեծ խորանն և կողմնակի երկու փոքրիկ արևիդավոր ավանդատուներ: Գմբեթը ունի պանդանտիվ և հանգչած է երկու որմասյուններու և երկու սեղանի կից որմասյանց վրա, չորս պատուհան չորս կողմեն, իսկ գմբեթը ունի երկու պատուհան արևելքի և արևմուտքի: Դուռը միայն արևմուտքեն, հարավային և արևմտյան կողմերը եղեր են ընդարձակ քնակություններ միաբանություն համար, այժմ քարուքանդ, քանի մը պատեր են մնացած. հյուսիսային կողմը ժայռերուն մեջ եղեր են քարափոր քնակարաններ, որոնց մեկ մասը այժմ ալ մնացած են:

Այս վանքին շինությունը իր ոճեն և քանդակներու ոճեն պետք է որ 10-11-րդ դարերու շինք լինի և ոչ ուշ:

Ղոշավանքի (Կարմիր վանք) շինության արձանագրությունը գյուղացվոց ըսելով արտագրեր է Սահակ քահանա Սահրադյանը 1830-ական թվականների սկիզբը: Այդ արտագրությունը ճշտիվ օրինակած է Տեր-Սոսորով քահանայի ճաշոցի սկզբի պարսպ թղթի վրային Շիրակունի քահանայի ձեռքով և տպված է նույն քահանայի Անիի և այլ հիշատակարաններու մասին տպված մեկ գրքին մեջ:

Այսօր Կարմիր վանքից (Անիի մոտ Ախուրյանի եզերքին) եկա Հոռոմոսի վանքը:

Հ Ո Ռ Ո Մ Ո Ս Ի Վ Ա Ն Ք Ը ս. Գևորգ

Այս եկեղեցին ի ներքուստ ներկված և նկարազարդված է. խորանի կիսագմբեթի մեջ նկարված է մեծադիր Բրիստոսի պատկեր, ինչպես Անիի մեջ

Ա Վ Ա Ն

Օգոստոսի 2-ին մեկնեցա դեպի Ավան:

Ըստ գյուղացի ծերերու տեղեկության ավանցիք գաղթեր են Պարսկաստանեն Պասկեիչի պատերազմի ժամանակ. եկած ժամանակին, որ հագրվ 15-20 տուն են եղեր, եկեղեցին գտեր են ավերակ և որովհետև իսկական անունը հայտնի չէ եկեղեցվուն, ավանդաբար Միրանավոր անունը կուտան. ի հարկե այնչափ ալ ուղիղ չի կարող լինել, սակայն ո՞րտեղեն է այդ ավանդությունը, հայտնի չէ:

Այսօր առավոտյան կանուխ այցելեցի Ավանի մոտակա երկու փոքր մատուռները, որոնք կիսավեր վիճակի մեջ են. երկուքն ալ հարավ արևմտյան կողմերը ծածկով միասին փլած են: Մեկուն մոտ, որ ըստ արձանագրության ս. Հովհաննես անունը ունի, կա անաղարտ պահված մի խաչարձան պատվանդանի վրա, շրջանակով և վերևը ֆրոնտոնով, այս խաչարձանի մոտ կանգնած կա մի ուրիշ մահարձան, որ շատ նման է գերեզմանակոթողներու հնագույն ձևին: Մեկ կողմը քանդակված է գանազան երկրաչափական ձևերով զարդարանքներ,

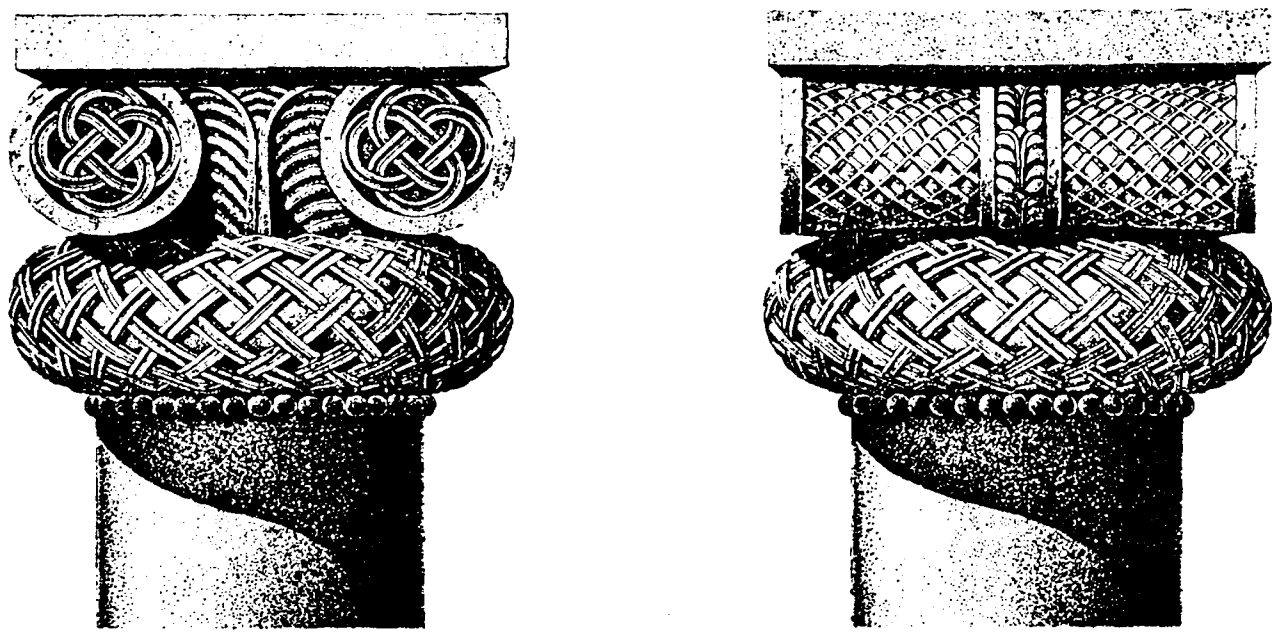

Նկ. 132. Դվինում գտնված խոյակ

Հուսալորջի գմբեթը և Փրկչի ու Ապուղամրենց և ս. Գրիգորի խորաններուն կիսագմբեթները: Նկարները նույն ճաշակը և տիպերը ունին գրեթե ինչպես Անիի եկեղեցիներու նկարները ստորին կիսաբոլորակին մեջ, պատուհանին աջ ու ձախ կողմերը նկարված են առաքելոց նկարները: Սեղանի կից որմասյուններու ճակատը Հյուսիսային պատին մոտ դեպի արևմուտք նայող ճակատին գրված է Անանիա եպիսկոպոսի արձանագրութիւնը բարձրաքանդակ խաչքանդակի աջ կողմը (Հարավ), մյուս կողմը նույնպես ներկով գրված է մի ուրիշ արձանագրութիւն: Անանիայի արձանագրութիւնը կսկսի այսպես ԱԾ է Ի ՍՄԱ, մյուս արձանագրութիւնը սկիզբը ավերված է և մեծ մասամբ դժվար ընթեռնելի:

Հարավային պատին ներսի երեսը դռան աջ կողմը նույնպես կա մի խոշոր տառերով արձանագրութիւն, մեծ մասամբ եղծված: Այս արձանագրութիւնը կսկսի «Յանուն Այ» բառերով և շատ խոշոր գրված է Յ տառը:

Ավագ խորաններուն շուրջանակի կիսաբոլորակին մինչև կեսը նկարված ըլլալը ապացույց է, որ առջև ծածկած խաչկալներ չկային, այլ պարզ սեղաններ, որով Հնարավոր էր տեսնել Հասարակութեան:

Հարավային դռան կիսաբոլորակ ճակատին մեջ գրված է ոմն Մարտիրոսի նվիրատուութիւնը իր Գևորգ որդւոյն Համար:

Այս եկեղեցւո փլատակներու մեջ երևում են քիվի քարեր, որոնք միայն 7-րդ դարու Հատուկ են և 10-11-րդ դարերուն գործածված են նույն ձևերը Անիի Առաքելոցի և Գագկաչեն ս. Գրիգորի Հարավային դռներու վրա:

Բայց այստեղ ընամ չի նմաներ այս քիվի բեկորները՝ դռների ֆրոնտոններու քիվերուն: Բեկորին մեկն ունի մի ձև, որ ամենայն Հավանականութեամբ ութանկյունի գմբեթ և կամ աբսիդի շրջապակի Հատուկ է, այդ քարը չէր կարող պատկանել ո՛չ սբ. Գևորգին և ո՛չ ալ ս. Մինասի գմբեթներուն, որովհետև նրանց գմբեթներու քիվերի մնացորդները կան տեղին վրա, անպայման այդ քարերն ավելի Հին ժամանակին կուգան քան ժ դարը:

Արևելյան ճակատին վրա գրված է Գագիկի արձանագրութիւնը, իսկ արևմտյան ճակատին՝ Հովհաննես Սմբատի արձանագրութիւնը:

Ս. Մ ի ն ա ս

Ներքին կողմը սպիտակացված, սակայն նկարազարդված չէ: Հյուսիսային պատին վրա պատուհանին ձախ կողմը գրած է Անանիա եպիսկոպոսի արձանագրութիւնը ՆԿԲ թվականին:

Հարավային ֆրոնտոնի ներքև գրված է ի ՆԿԵ թվականի Հայոց Չուրասի նվիրատուութեան արձանագրութիւնը:

Արևելյան կողմը յուրաքանչյուր խորաններու ճակատին գրված և ավերված անուններ կան:

Ս Ե Ո Գ Յ ՈՒ Թ Լ Ի

Սեպտեմբեր 29

Այսօր ժամը 7-ին ճանապարհվեցա դեպի Ադիաման: Ծանապարհին Հանդիպեցա Աեռոյութի գյուղը, ուր կա մի Հնագույն եկեղեցու մնացորդ. ըստ երևույթին 5-6-րդ դարերու մնացորդ, որովհետև ներքին կողմին վրա ունեցեր է նեղ պիլաստրներ, նման Տեկորի, Քասախի, Աշտարակի և այլ եկեղեցիներու պիլաստրներուն: Պատերը Հազիվ մնացեր են 1-1½ մետր բարձրութեամբ, խորանը գյուղացիք կարկատելով չինել են ուխտատեղի:

Ա Դ Ի Ա Մ Ա Ն

Սեպտեմբեր 29-31

Այստեղ կա մի քառակող կոթող, որի Ա. երեսը նիզակաձև է, Բ. (դեպի աջ) պատվանդանի վրա նստած մարդ, քովը կանգնած է ձեռքը գլխուն դրած ուրիշ մի մեծ մարդ: Գ. երես (դեպի աջ) մեծ մարդը գլխին բռնած մի ուրիշ պատվանդանանման բան, որուն վրա երևում է մի ուրիշ մարդու ոտքերը: Դ. երես (դեպի աջ) ծաղկանկար վրան մի մարդ, որուն վերևի մասը կտրած է:

Քարտաշ վարպետներու նշաններ կան (նկ. 135).-

1. Հյուսիսային արևմտյան պատերուն վրա, նաև արևելյան պատին վրա արևմտյան կողմի փոքր սենյակի պատերուն վրա:
2. Արևմտյան պատին և աստիճաններուն վրա: Նաև № 9:
3. Հարավային պատին վրա, նաև № 10:
4. Արևելյան պատին վրա:
5. Արևելյան պատին վրա:
6. Արևելյան պատին վրա, նաև № 8-ը:
7. Հյուսիսային պատին վրա, նաև 11, 12:

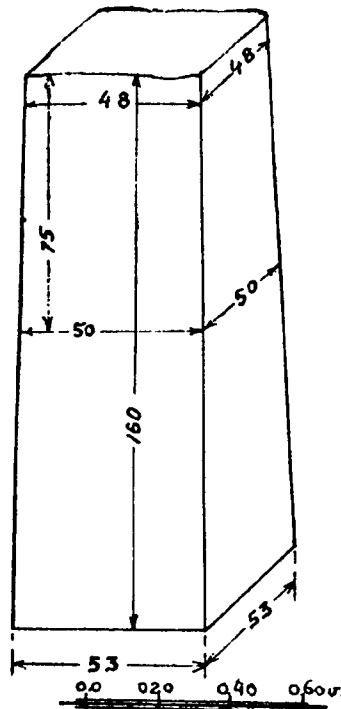

Նկ. 133. Ադիամանի քառակող կոթողի չափերը

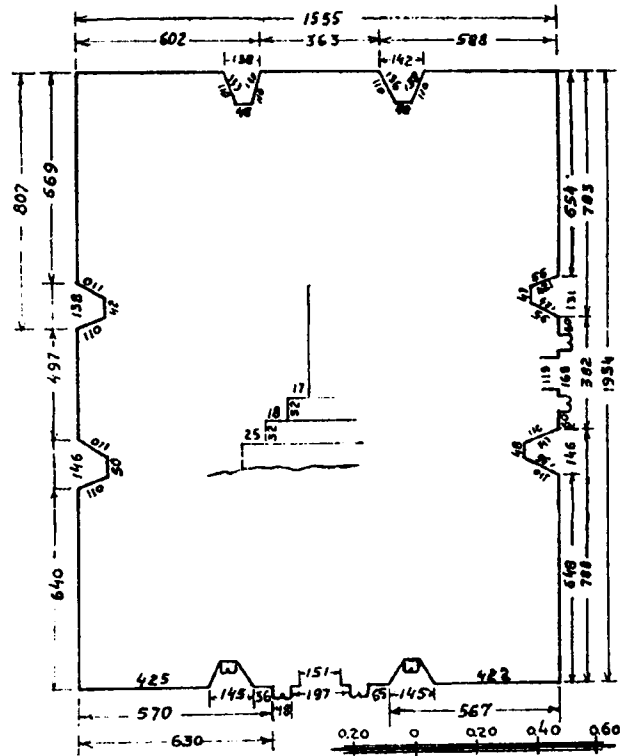

Նկ. 134. Ադիամանի եկեղեցու Հատակազծի արտաքին չափերը

Ադիամանի եկեղեցին ներքին կողմին շատ մոտավոր նմանութիւն ունի էջմիածնի մոտ Հոփիսի մեի վանքին, նույնիսկ գմբեթի մեջ շուրջանակի ունի մուլյուրներով շինված բոլորակ վարդաձևերու շարքը, շուրջանակի, արտաքուստ ամեն կողմն ունի խորշեր քայքայ արևմտյան կողմը խորշերուն մեջ կեսին քիչ ավելի բարձրութեամբ

կան զույգ սյուներ վրաները խոյակներով, խոյակներին անմիջապես վերևը ուղիղ կիսաբոլորակ գոգավոր խորշ շինված է, կարծես արձաններ դնելու Հատուկ, որոնց պատվանդաններ պիտի լինեին զույգ սյուները: Այս կիսաբոլորակ խորշերն մեկ Հատ ալ շինված է արևելյան կողմը միջին ֆրոնտոնին ներքև: Քիվեր և պատուհաններու պակներ ըստ ամենայնի 5-7-րդ դարու Հատկանիշներն ունին, հետաքրքրական են քիվին ճակատին վրա քանդակված զարդաքանդակները, որոնք շուշանածաղկի նմանութիւն ունին, իսկ այդ քանդակի ներքև երկրորդ մուլյուրի թեք Հարթութեան վրա քանդակված է բարձրաքանդակ երկրաչափական մի ձև, որ ստալակտիտի երևույթն ունի:

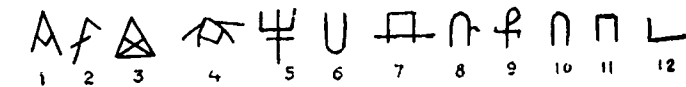

Նկ. 135. Ադիամանի տաճարի քարտաշ վարպետների նշաններ

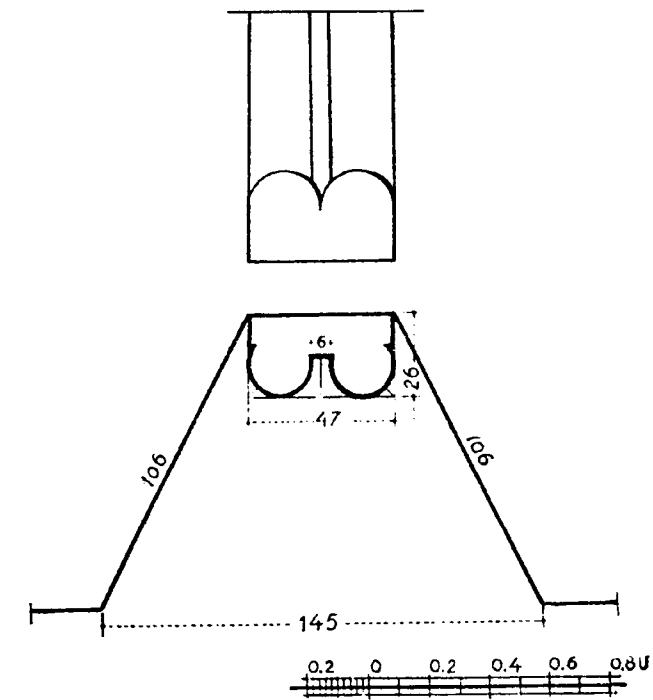

Նկ. 136. Ադիամանի տաճարի արևմտյան խորշերի միջի սյուները

Հարավային և արևմտյան կողմին ունի երկու դուռ, որոնք արտաքուստ զույգ որմասյուններու վրա պսակված աղեղներ ունին, զույգ սյուներու խոյակները և խարիսխները, նույն տիպն ունին ինչ որ ուրիշ առհասարակ 7-րդ դարու շենքերուն վրա գտնված ձևերը: Գմբեթն ալ ունի խորշեր: Այս ձևին կպատկանի Մաստարայի եկեղեցւո գմբեթը, որ Հազիվ 7-8 կիլոմետր հեռավորութեան վրա է:

Հավանորեն մեկգմեկե ազգված: Արձանագրութիւններ չէր երևիր, Հավանաբար կորած գանազան նորոգութիւններու ժամանակ, սակայն այնքան ալ լուրջ նորոգութեանց հետքեր չեն երևեր, արեւելյան ճակատին վրա կան քանի մը փակագիր արձանագրութիւններ:

Իսկ Հարավային կողմը դռան աջ կողմի եռանկյունի խորշին մեջ կա շատ եղծված և անընթեռնելի դարձած արձանագրութիւն, որուն տառերուն ձևն կենթադրվի, որ մոտավորապես 12-13-րդ դարերու տառեր են: Այստեղի այժմյան բնակչութիւնը նոր է և գյուղը հիմնարկված է Պասկեիչի պատերազմեն հետո, բնակիչներն մեծ մասը եկեր է Սարգարապատեն:

Այս գյուղի հիմնարկութեան պատմութիւնը մասնավորապես գրի առեր է գյուղի բնակիչներն պ. Սիրական Դավթյանը, որուն հավը կամ պապը եղեր է այս գյուղը հիմնողը, իր գրած գյուղի պատմութեան մեջ նա հիշատակած է Համառոտակի ժամանակակից քաղաքական անցքեր, որոնք թերևս ուրիշ պատմագիրներու հայտնի չեն եղած. այս տեսակետով կարևոր է և ուսումնասիրելի հիշյալ պ. Սիրականի գրած հիշատակարանը:

Այս գյուղը ամենահին ժամանակներ թերևս ուրարտական շրջանն ալ առաջ եղեր է բնակելի և կարևոր պատերազմական ամրութիւն: Գյուղի արեւելյան և Հարավային կողմը կան բարձրաբերձ բլուրներ, որոնց վրա կան հսկայական որձաքարերով շինված բերդապարիսպներ, մասնավորապես ուշագրավ է Հարավային կողմի բերդը, որուն տեղացիք անվանում են Թուրքի Ղալայիչի (Ահակչի Թուրք գյուղի մոտ լինելուն պատճառով): Արեւելյան, Հյուսիսային և արևմտյան կողմերն, որ փոքր ինչ մերձենալի է բլրակին և շրջապատված է երեք կարգ հսկայական պատերով, իսկ Հարավային կողմը անմատչելի ձոր է, այդ պատճառով միայն մեկ պարիսպ ունի: Բերդի տարածութիւնը նեղ ու երկար է, հազիվ լայնութիւն ունի միջին մասը 25-30 մետր, իսկ երկարութիւնը թերևս ավելի քան 150 մետր: Մեջը ունի բաժանումներու պատեր, նույնպես արեւելյան կողմը երեք պարիսպներու միջանցքներուն մեջ կան դարձյալ բաժանումներ: Ադիամանի բերդին դռան լայնութիւնը 319 սմ, պատերի թանձրութիւնը 480-500, իսկ երկու կողմերը՝ 630 սմ:

Արեւելյան կողմի բերդը նույնպես անվանում են Ղալայիչի, որի միջնաբերդը ավելի ընդարձակ է,

քան Թուրքի Ղալայիչիի ներքին մասը, բայց Համամատարար մի քիչ ավելի մանր են քարերը: Սա ևս Հյուսիսային կողմն երկու կարգ պարիսպ ունի. իսկ շրջապատը ունի քառակուսի բուրգեր, նույնպես խոշոր որձաքարերով անտաշ և անշաղախ շինված: Այս երկու բերդերուն ալ լանջերուն վրա հաճախ գտնվում են ձեռագործ խորը քարայրներ ուսումնասիրութեան կարոտ:

Հեթանոսական գերեզմանակոթողի բնույթն ունի գյուղի միջի հին գերեզմանատան մեջ գտնված քանդակազարդ քարերը, որու լուսանկարները վերցրեր են ամեն կողմեն:

Գյուղի Հարավ արևմտյան կողմը ձորեզերի բնական ժայռերուն վրա կա մի հեթանոսական քարափոր գերեզման, որպիսին կար Մոլլա-Ղասում գյուղի արեւելյան բարձունքներու վրա:

Այժմյան եկեղեցվուն արևմտյան կողմը եղեր է նաև մի ուրիշ եկեղեցի, որուն հիմերը քանդեր են գյուղացիք իրենց բնակարանները շինելու համար: Շինված է եղեր մեծամեծ քարերով, Հավանորեն ավելի հնագույն քան այժմյան կանգուն եկեղեցին: Այդ ավերակի քարերից տարեր են այժմյան եկեղեցին բարձրաքանդակ քարեր և կազմեր են բեմի ճակատը, որ այժմ կերևի:

Թ Ա Լ Ի Ն
Հոկտեմբեր 10

Այսօր մեկնեցա Ադիամանից և նկարելով Մազարճուկի եկեղեցվո արեւելյան պատի քարը շարունակեցի ճանապարհս դեպի Թալին:

Թալինի եկեղեցվո Հյուսիսային կողմի գերեզմանատան մեջ կան ամենակարևոր հին գերեզմանաքարեր 5-7-րդ դարու, որոնց երկուքը վերնամասեր են, թեև կիսով կոտրած, իսկ երկուքը պատվանդաններ են մեկը կարմիր քարով, որուն մեկ ճակատը միայն փորագրված է մի խաչ ներքևը սովորական քանդակներով, իսկ մյուսը սև քարով, որ ամենն հետաքրքրականն է: Մեկ ճակատին փորագրված է Աստվածածին նստած՝ ունի Հիսուս գիրկը, երկու կողմը հրեշտակներ կանգնած և իրենց մեկ մեկ թևերով կհովանավորեն Աստվածածինը: Ասոր հաջորդ մյուս երեսը մի մեծ մանվածո քանդակ է, քարի ծավալի մեծութեամբ, մյուս հաջորդը պարզ քառակուսիներով կազմված քանդակ է, մեջ մեջի հետզհետե փոքրացող, վերջին չորրորդ երեսը խաչաքանդակ է, վրան ներքևի թևերով 72 X 76 լայնութեամբ, 82 բարձրութեամբ:



Նկ. 137. Թալինի կաթողիկեի գերեզմանատան Ա քառակող կոթողի չորս երեսները

Թալինի գերեզմանատան մեջ նախապես արձանագրածս 5-7-րդ դարու գերեզմանաքարն զատ տակավին շատ կան գերեզմանաքարեր, վրաները քանդակված: Նշանավոր է մեկուն վրա քանդակված խոզի գլխով մի մարդ, ձեռքին գավազան, ծայրը խաչով, ուրիշ մը որ շատ երկար, թերևս ավելի քան երկու մետր բարձրութեան, նույնպես փորագրված է վրան գանազան սրբոց պատկերներ ամեն կողմեն: Մի ուրիշը որ ի սկզբան շատ բարձր է եղած և կեսը կոտրեր է, այժմ կերևի, որ վերևի կողմը, որ նման է տակին, պատկերներ ունի ամեն կողմեն: Մի ուրիշին վրա կա նույնպես բացի ուրիշ պատկերներն նաև մի վեղարավոր վարդապետ:

Մի ուրիշին վրա դարձյալ ի միջի այլոց քանդակված է խոզագլուխ մի մարդ, որ ձեռքերը բարձրացուցած է վեր աղոթելու ձևով իրենմե վերը քանդակված մի սուրբի, թերևս Բսի, որովհետև այս վերջինը ձեռքը գիրք ունի բռնած:

Մի ուրիշին վրա ամբողջ քարի մեծութեամբ, որ մեկ ու կես մետրի չափ կլինի, քանդակված է բոլորովին մի մերկ մարդ:

Մի ուրիշը չորս անկյունը սյուներով է և շատ նման գլխի քանդակները, շատ կհիշեցնեն Անիի պալատի եկեղեցվո որմասյուններուն:

Կ Ո Թ Ո Ղ Ա Ձ Ե Վ
գերեզմանաքարեր Վերին Թալինում

- ա. Երես**
Խոզագլուխ մարդ պրոֆիլ, ձեռքը բարձրացուցած գլխի վերև գտնված սուրբին պատկերին:
- բ. Երես**
Երեք նիզակաձև քանդակներ իրարու վրա:
- գ. Երես**
Ստորին մասին վրա տերևներ, վրան մի մարդ թևերը կուրծքին կապած:
- դ. Երես**
Սուր նիզակաձև քանդակված մեկ հատ ներքև երեք դափնի տերև վրայի վրա:

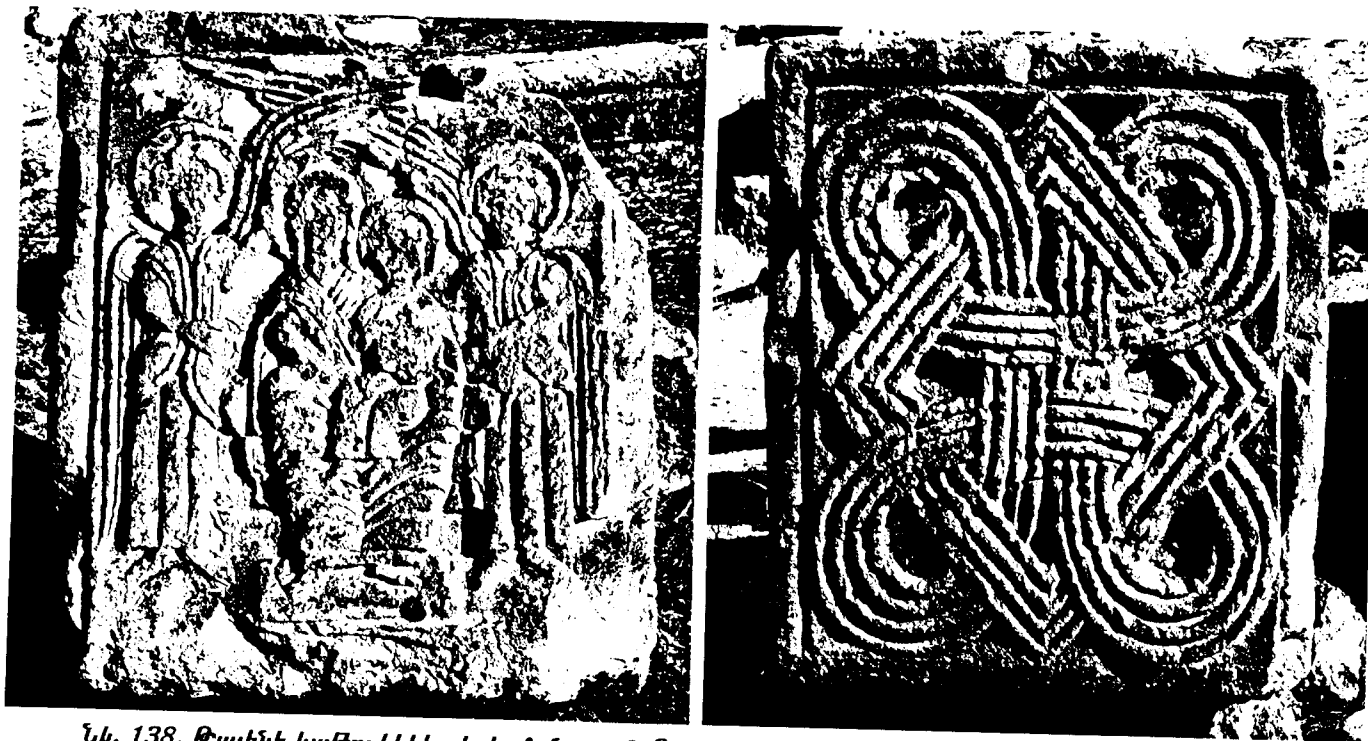

Նկ. 138. Թալինի կաթողիկեի գերեզմանատան Բ քառակող կոթողի պատվանդանի ա և բ երեսները

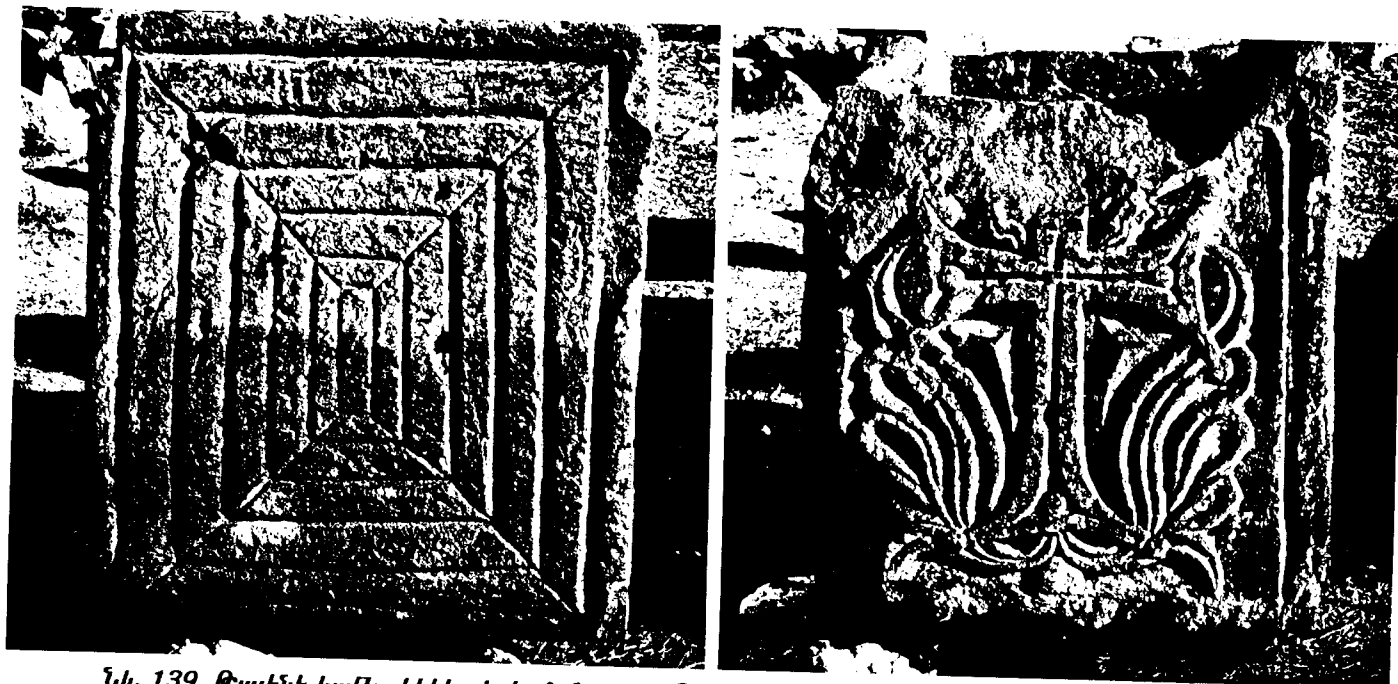

Նկ. 139. Թալինի կաթողիկեի գերեզմանատան Բ քառակող կոթողի պատվանդանի գ և դ երեսները

Բ. ՔԱՐ

ա. Երես (պատվանդան).
Հիսուս Մարիամի գիրկը, երկու կողմեն երկու
Հրեշտակներ:

բ. Երես
Մանվածո ամբողջ երեսին վրա:

գ. Երես
Մեջ մեջի քառակուսիներ:

դ. Երես
Խաչաքանդակ քովերը ազանթի ճյուղերով:

Գ. ՔԱՐ

ա. Երես
Հիսուս Մարիամի գիրկը, վերևը առանձին
չրջանակի մեջ երկու ձեռքը կուրծքին կանգնած մի
Հրեշտակ:

բ. Երես
Ներքևը խոզի գլխով մի մարդ մեկ ձեռքը խաչ
զավազան բռնած մյուս ձեռքը կուրծքին, վերևը մի
տերևաքանդակ քառ. չրջանակի մեջ:



Նկ. 140. Թալինի կաթողիկեի գերեզմանատան Գ քառակող կոթողի չորս երեսները

գ. Երես

Ներքև մի բարակ երկար խաչքանդակ, իսկ
վրան մի տերևաքանդակ:

դ. Երես

Վարի մասը սրբատաշ, իսկ վերևը մի տերևա-
քանդակ գ. երեսի նման:

Դ. ՔԱՐ

ա. Երես

Մի մարդ կանգնած սրտին վրա բռնած ունի մի
գիրք ներքևը ազանթի տերևներով:

բ. Երես

Վեղարավոր մի վարդապետ նույնպես կանգ-
նած ազանթի տերևի վրա:

գ. Երես

Լուսապսակ գլուխով մի մարդ կանգնած մեկ
ձեռքը վեր բարձրացուցած, մյուս ձեռքը կուրծքին
վրա, գլխի վերևի մասը կտորած է մինչև կզակը:

դ. Երես

Մի տերևաքանդակ:

Ե. ՔԱՐ¹

ա. Երես (տակը, վրան կտորած)
Նստած մարդու, հավանորեն Քրիստոսի նկար
ուտքի և գլխի կողմը կտորած:

բ. Երես

Մի կանգնած Հրեշտակ ուտքի և գլխու մասերը
կտորած:

գ. Երես

Կանգնած մի մարդ, քովը երևում է կոթով մի
տախտակ:

դ. Երես

Կանգնած է մի Հրեշտակ թևերը երկու կողմեն
վար կախած, գլխին մասը կտորած:

Զ. ՔԱՐ

ա. Երես

Վերևը մի սուրբի պատկեր ներքևը մի խոզա-
գլուխ մարդ պրոֆիլ կանգնած և մեկ ձեռքը դեպի
վերև բարձրացուցած աղոթքի ձևով:

¹Պատկերները խիստ մաշված են, ուստի և չեմ դնում:
Կազմող

բ. Երես

Ամբողջովին մի խաչքանդակ, աստիճանավոր փոքր պատվանդանի վրա և պատվանդանի տակ դափնի տերևներ երկու հատ քովքովի, մեկը վրան:

գ. Երես

Նմանապես ամբողջական խաչքանդակ:

դ. Երես

Ամենն վերը վարդանման մի փորված, անկից ցած երկու նշաձև փորվածք իրարու վրա, ամենն ներքևը դարձյալ տերևաքանդակի նման մի քանդակ:

Է. ՔԱՐ

ա. Երես

Ստորին մասին վրա Քրիստոսի պատկեր գլխին վրա հոգին սուրբ աղավաակերպ, բերանը պսակ

բռնած: Վերևի մասին վրա գլխի վայր մի հրեշտակ թևովը պսակ երկնցուցած դեպի Քս:

բ. Երես

Վերևը մի հրեշտակ կանգնած մեկ ձեռքը դեպի վեր բարձրացած, ներքևը մի սուրբի պատկեր, աջ ձեռքը մի խոզազուլի գավազան բռնած:

գ. Երես

Վերևը ագաթնի տերևով զարդ, ներքևը քառակուսի ձևով ծաղկամանի պես մի բան:

դ. Երես

գ. Երեսի նման վերևը մի ծաղկաքանդակ, իսկ ներքևը կան քանդակված խոպոպ մագերով լուսապսակ մի սուրբ ձեռքին բռնած խաչազուլի գավազան:

Հեթանոսական շրջանի մեջ, որ Թալին խիտ բնակչություն ունեցեր է, ապացույց է ոչ միայն այս բերդը, այլև հեթանոսական շրջանից փոխանցված կոթողաձև գերեզմանաքարերը, որոնք ամեն կողմն հավաքելով բերած են այժմյան բնակիչները և դրած իրենց մեռելներու գերեզմանին վրա: Այստեղ գտնվածները ընդհանրապես քրիստոնեության շրջանին են պատկանում, սակայն կան հեթանոսության թվականներու շատ մոտիկ ժամանակի քարեր, ինչպես խոզի գլուխով մարդոց քանդակները, այս քանդակներու մեջ աշխարհիկ անձանց քանդակներու վրա վերին աստիճան ուշագրավ են տարազները, որոնց նմանները դեռ այժմ պահված են Հայաստանի հայ և քուրդ ցեղերու մեջ:

Մեծ եկեղեցվո հարավային կողմը մոտ 200 քայլ հեռավորության վրա կա մի ուրիշ փոքր եկե-

ղեցի, որ շիներ է Ներսեհ Ապուհյուպատ պատրիկ Արշարունյաց Տեր: Այս եկեղեցին ճարտարապետական տեսակետով թեև շատ ունի իր նմանները հաջորդ դարերուն մեջ ալ, սակայն ուշագրավ է այստեղ հյուսիսային կողմին վրա դրսեն շինված մի բացօթյա աբսիդը, որ ուղիղ 5-րդ դարու ավանդությունն է կրկնված այս եկեղեցվո շինության ժամանակ. գրեթե նույն ձևի կրկնությունն է Արթիկի փոքր եկեղեցին և ուրիշ նմաններ...:

Փոքր եկեղեցիի արևմտյան կողմը կա մի ուրիշ շինքի մնացորդ, սակայն այլանդակված գլուղացիներու ձեռքով և այսօր անհայտ ինչ լինելը: Նույնպես այս եկեղեցվո արևելյան կողմը, ճանապարհին եզերքը, կա մի մնացորդ նույն քմահաճույքին ենթարկված:

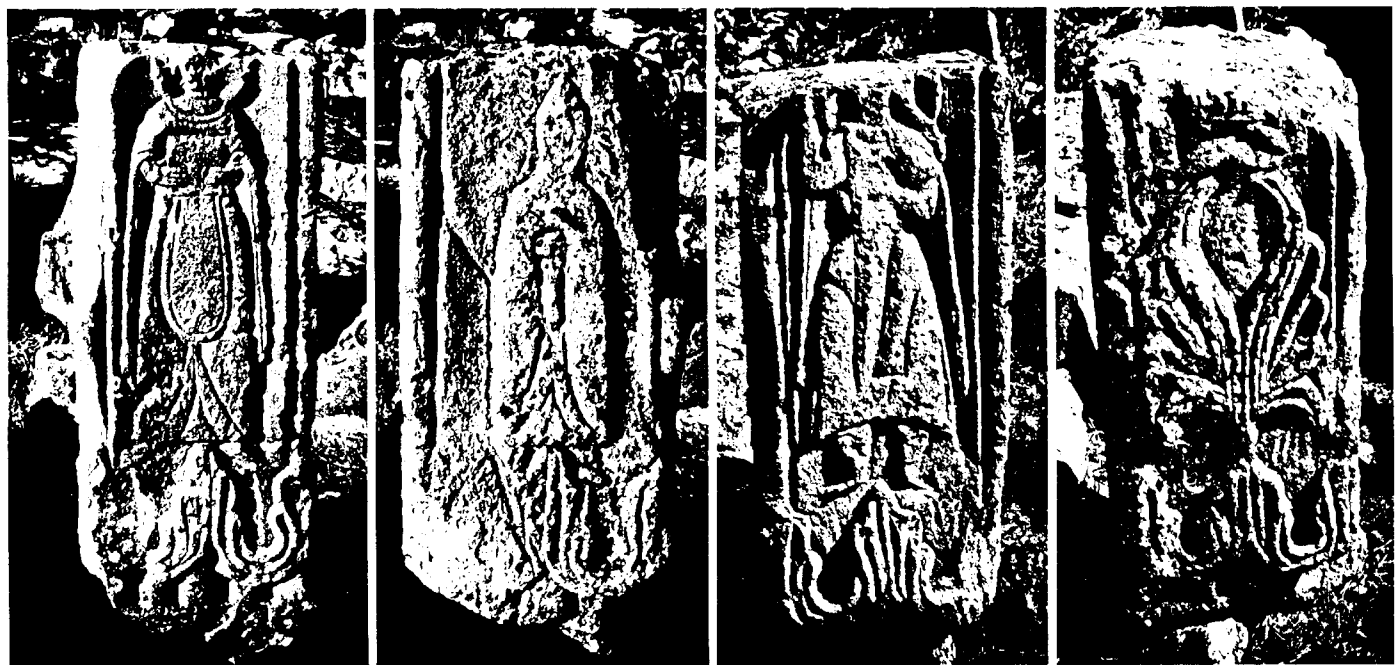

Նկ. 141. Թալինի կաթողիկեի գերեզմանատան Դ քառակող կոթողի չորս երեսները

* * *

Մեծ եկեղեցու հյուսիսային կողմը կա մի բարձրավանդակ բլուր, զույգ գագաթանի, մին բարձր, քան զմյուսն. այստեղ ևս եղեր է հեթանոսական շրջանի կիկլոպյան պատերով մի մեծ բերդ, որուն, շուրջը այժմ ևս որոշակի երևում են հսկայական քարերով անտաշ և անշաղախ շինված պատերի երեք շարք: Վերևը գագաթի պարիսպի շրջափակին մեջ այժմ կան բազմաթիվ բնակությունաց ավերակներ, իսկ այժմ բարձրավանդակի հյուսիսային լանջին վրա պարիսպներու երրորդ շարքին դուրս կան ահագին թվով հեթանոսական գերեզմաններ:

Հին հայեր և կամ նախահայեր, այստեղ ևս, ինչպես միշտ ուրիշ տեղեր, իրենց ապահով ապաստարան ընտրել են հրաբխային լավայի քարքարոտ բարձունքները չորս կողմն գրեթե անմերձենալի, ինչպես կերևի այդ հսկայական պարիսպները կանգնեցնելու համար օգտվել են նույնիսկ բարձունքի մակերևույթի վրայի ժայթքած հրաբխային որձաքարերին:

Սույն ձևի բերդերու լանջերուն վրա ուրիշ տեղեր անձամբ ականատես եղած եմ փորված խոր քարայրերու, այդտեղ թեև ես չնկատեցի, սակայն հավաստում են, որ մի հատ բացված էր մի քանի տարի առաջ հարավային լանջի ստորոտին վրա:



Նկ. 142. Թալինի կաթողիկեի գերեզմանատան Զ քառակող կոթողի չորս երեսները



Նկ. 143. Թալինի կաթողիկեի գերեզմանատան է քառակող կոթողի չորս երեսները

Մեծ կաթողիկեի Հարավային պատին մոտիկ ևս եղեր է մի ուրիշ եկեղեցի երկար ձևով, որ Հավանորեն ավելի հին է քան կաթողիկեն, մասամբ փոքրությունից երևում է, որ դա կլինի սովորականն մի քիչ խոշոր վկայարան: Այս շենքին փլատակներն ընկած կան այսօր զանազան տեսակ մոդիլոնավոր քիվեր, զույգ որմասյուններ և ուրիշ հին ձևի պատուհանի շրջանակներ, որոնք կաթողիկեի զարդաքանդակներու և մուլյուրներու հետ ոչ մի առնչություն չունին և ավելի հնագույն ոճերու կապականին: Կաթողիկեն առանց նորոգության չի մնացեր, թեև ներսն ու դուրսը եղած նորոգությունները շատ հմտորեն են կատարված, այնուամենայնիվ չի կարելի ուշադրություն չդարձնել արևմտյան դռան վրա, որ 13-րդ դարու ոճով կազմած *voût d'arrét* ունի: Այս կտորը լուրջ ուշադրության կկարոտի և մանրակրկիտ քննության, համենայն դեպս թեև 6-րդ-7-րդ դարերու գործ չեն. սակայն եթե 10-11-րդ դարերու լինելը սպառնացողի, այն ատեն *voût d'arrét*-ի հայոց մեջ սկզբնավորության մասին ունեցած կարծիքս կհեղաշրջվե անշուշտ:

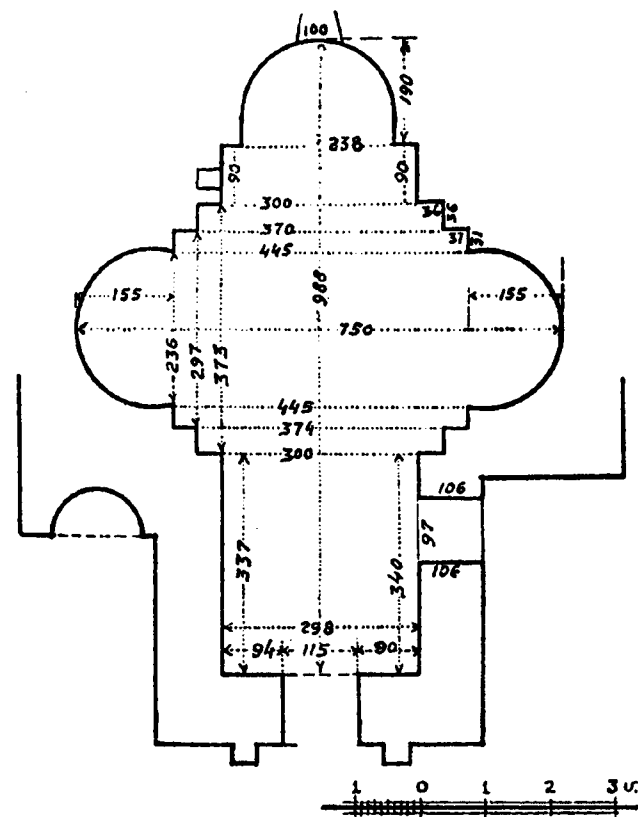

Նկ. 144. Թալինի փոքր, Ներսեհ Կամարականի շինած եկեղեցու Հատակագծի ներքին չափերը

Թալինի մեծ եկեղեցվո գմբեթին վրա կա տակավին մնացած կղմինդրի մնացորդները: Ստորին մասերուն վրա չեն երևար, թեև քարե ծածկի ալ նշաններ չեն տեսնվեր: Բայց գետինները թափված կտորներ շատ կան:

Թալինի մեծ եկեղեցվո հյուսիս արևելյան անկյունին վերջին պատուհանի պսակը վերին աստիճանի հետաքրքրական մի մուլյուր ունի մանվածո, հետաքրքրական է այստեղ գծված մուլյուրը, գավազանը քանդակված է այսպես կոչված էլմասթրաշ, իսկ վերև տափարակ լայն ժապավենի վրա կարգով քանդակված են բոլորակներ մեջը փոքրիկ վարդիկներով, իսկ յուրաքանչյուր բոլորակի մեջտեղ, որ արաբականի նախնական կամարի նման է:

Գյուղի վերջին բնակիչները գաղթած են Պասկեօի հետ Ալաշկերտից և Տարոնի կողմից:

*
*
*

Յանուն ԱՅ Ի ՆՐ թվականին: Կամ եղև իմ Մրսայելի և էտու գիմ Այգին սուրբ Քրիստափորի վասն իմ անցելոց հոգեաց և վասն Աշոտոյ Հայոց Թագաւորի և որդեացն արևշատութեան: Յայսմ հետէ ոչ յիմ ազգէ և ոչ յարքունեաց չիշխէ ոք յայսմ հրամանացս ընդդիմանալ:

Վերոգրյալ արձանագրությունը գտնվում է ներքին Թալին գյուղի հարավ արևմտյան կողմը երկու կիլոմետրի չափ հեռավորության վրա գտնված մի փոքր վանքի հարավային պատի վրա, այս պատի վրա կա երեք արձանագրություն, որոնցից մեկը 941 թվականին է, սակայն հողով ծածկած լինելուն պատճառով, հնար չեղավ որոշ չափով կարդալ. կա նաև երկու հնագույն արձանագրություն՝ մինը արևմտյան ճակատի վրա հարավային անկյունի մոտ, մի ուրիշն ալ հարավային կողմն դուրս ցցված թեկ արևմտյան ճակատի վրա:

Արևմտյան դռան վրա ևս կա մի մաշված անընթեռնելի արձանագրություն: Բացի այս, կան նաև թափթփված արձանագրությանց մեծ ու փոքր բեկորներ, որոնք հավաքելու և լուսանկարելու ամենևին հնարավորություն չունեցա, օրվան եղանակի աննպաստ լինելու պատճառով:

ԹՎ ՉԾՁ XXX շնորհիվ ողորմածին Այ այս իմ գիր է պարոն Աղպուղայիս թոռն մեծին շահան շահի որդի Իվանէի որ կամ եղև ինձ զթալնոյ գինոյ խալին վասն արևշատութեան ամիր սպասալար շահան-շահի եղբար իմոյ և ինչ Աղպուղայիս և Սիթի իմաթուհիս և զաւակաց մերոց և վասն մեր պատրոն նախնեացն յիշատակութենէ է, թէ ոք այս

գրին հակառակ կա յիմոց և յաւտարաց, մարդն այն դատի յԱյ և մեր նախնեաց մեղացն պարտական լիցին առաջի Քի ահեղ ատենին. կատարողքն արհնին յԱյ և յամենայն սրբոց. ամէն:

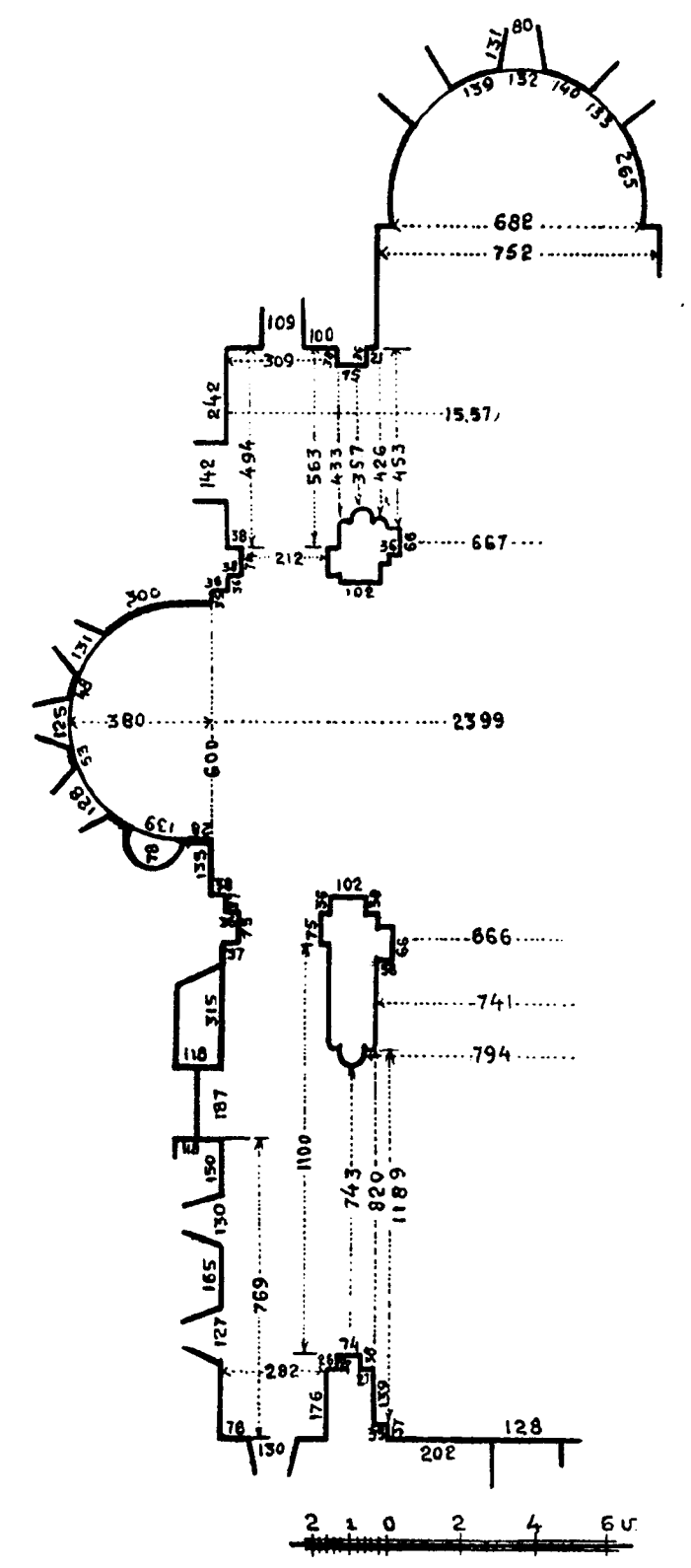

Նկ. 145. Թալինի կաթողիկե եկեղեցու Հատակագծի հյուսիսային կեսի ներքին չափերը

մերուն վրա հետք չերևիր մուտքի: Միայն հարավային կողմն է, որ խիստ քայքայված, թեև սակայն մուտք ունենալուն հավանականություն է ներկայացնում: Ըստ գյուղացվոց վկայություն ղուտը հարավային կողմն էր:

Այս իջևանը քանդեր է Շահրիարցի Օհան Սուլթան ըսված մի բունակալ մարդ, որ շարունակ այս իջևանի քարերը քանդելով ուղտերու վրա բարձած ուղարկում էր յուր գյուղը՝ Շահրիար:

Քարտաշ վարպետներու նշաններ կան Թալինի փոքր եկեղեցիի վրա:

Եկեղեցիի արևմտյան դռան ձախ կողմը պատին վրա:

Կամաւ բարերարին այ. ես Կարայպետս եկի ի սբ. Ստեփանոսի դուռնս և տեսայ որ ջուր ոչ կայր ի սմայ և բնակչաց սորայ թախանձել զիս զինչ որ սմա ունէի տուի յայս (?) էրսի եւ բարեխաւս կալայ ինձ զսբ. Ստեփանոս առ ած որ զիս յիշեն ի սբ. պատարագս..... առնէն ինձ ժամարարին Զ աւր: Արդ, եթէ ոք հակառակ կայ այս բանիս և զիս մոռանայ մոռացեալ լիցի որդւոյն այ:

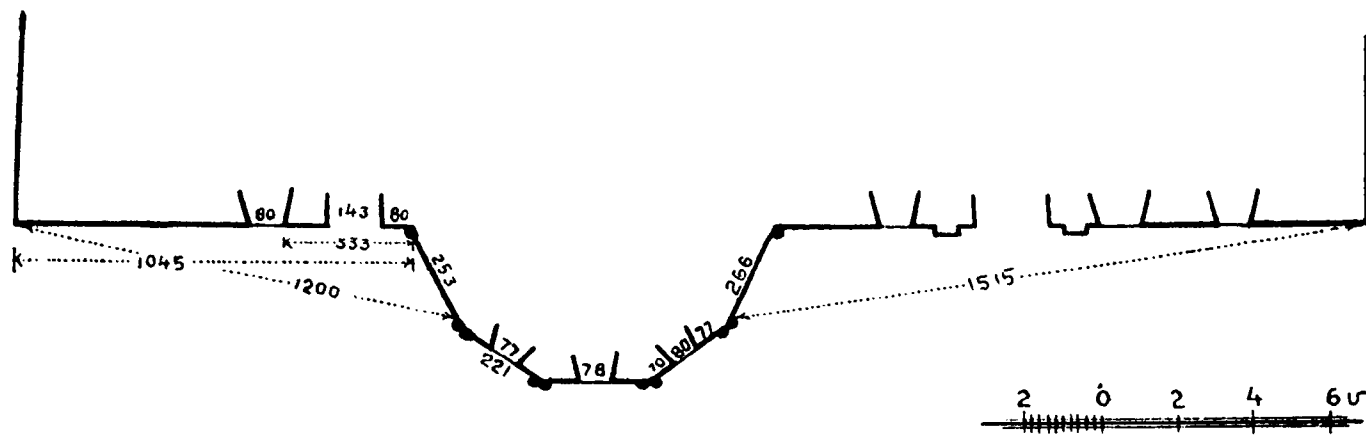

Նկ. 146. Թալինի կաթողիկէ եկեղեցու հյուսիսային պատի հատակագծի արտաքին չափերը

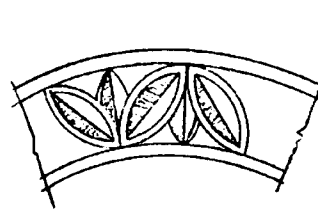

Նկ. 147. Թալինի կաթողիկէի հյուսիսային ճակատի Ա պատուհանի պսակի ձևը (արևմուտքից հաշված)

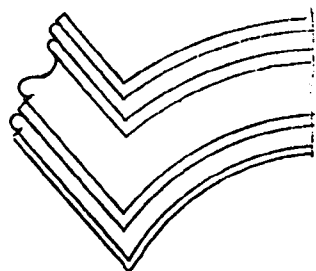

Նկ. 148. Թալինի կաթողիկէի հյուսիսային ճակատի Բ պատուհանի պսակի ձևը (արևմուտքից հաշված)

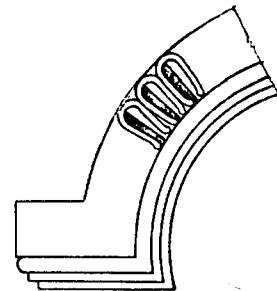

Նկ. 149. Թալինի կաթողիկէի հյուսիսային ճակատի Գ պատուհանի պսակի ձևը (արևմուտքից հաշված)

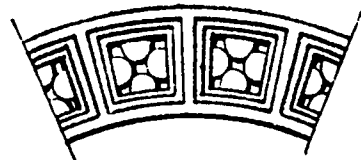

Նկ. 150. Թալինի կաթողիկէի հյուսիսային ճակատի Դ պատուհանի պսակի քանդակները (արևմուտքից հաշված)

Այս արձանագրությունը գտնվում է ներքին Թալին գյուղի մեջտեղ, թունկավին գրեթե կանգուն մի փոքր բերդի արևմտյան մուտքի վրա: Մուտքի կից բուրգի ճակատին, հայերեն արձանագրության մոտիկ կա մի պարսկերեն արձանագրություն հետնագույն ժամանակի մտցված: Այս բերդի հարավային կողմը կատարին մոտ քանդակված կա (բուրգի վրա) մի մարդու արձան, իսկ բուրգի անմիջապես կից դեպի արևմուտք ճակատին, արևելք նայող ուղղանկյուն պատին վրա քանդակված են երկու փոքր առյուծներ դեմ դիմաց: Ընդհանրապես լավ է պահված ներքին բերդը, որ խաչաձև եկեղեցվո նման հատակագիծ ունի, կողմերու բուրգերեն երկուքը անկյունավոր են, իսկ մյուսները կիսաբաղրակ: Արտաքուստ մի քանի մետր հեռվին շրջապատված է եղբր ավելի ցած պարսպով, բայց այժմ հագիվ հետքերը մնացեր են տեղ տեղ: Միջին բերդը այժմ այնտեղ բնակող խանի իբրև ցորենի շտեմարան կծառայի:

Չանագան արձանագրություններու մեջ հաճախ հիշատակած Թալինի այգիները, այսօր շատ պարզ կերևին ներքին Թալինի շուրջը մի քանի կլումետր տարածության վրա, յուրաքանչյուր սեփականությունն առանձին որձաքար պատերով

բաժանված, որոնք այսօր ծառայում են առանձին արտերու իբրև ցանկ կամ սահման:

Ինչպես երևում է, ներքին Թալինի այժմյան դիրքեն, հնում նույնպես եղբր է ուրարտական շրջանի բերդ: Որովհետև ոչ միայն ուրիշ ուրարտական բերդերու նման հրաբխային քարքարուտ բարձունքի վրա է շինված, այլ և տակավին կմնան հատ ու կտոր հսկայական որձաքարերով շինված պարիսպներու մասերը: Քրիստոնեություն շրջանի Թալինի բնակիչները օգտվելով այս քարերու գոյությունեն իրենց այգեստանները շրջապատեր են այդ քարերով և ուրարտական բերդերու փլատակներեն գոյացած քարերով:

Վերին Թալինից մինչև ներքին Թալին հագիվ լինի 6-7 կիլոմետր հեռավորություն այս միջոցին մեջտեղին վրա, ավելի մոտիկ Վերին Թալինի դաշտին մեջ, փլատակ վիճակի մեջ, կա մի հսկայական իջևան սև սրբատաշ քարերով շինված, երկայն ձև ունի արևելքեն արևմուտք. արտաքին որմերու անկյունները և մեջտեղերը ունեցեր է նաև փոքրիկ բուրգեր, որոնցմով ավելի մի ամրոցի տպավորություն է թողնում, վերին աստիճանի հետաքրքրական է ձևը. մուտքի կողմը ամենայն հավանականությամբ եղբր է հարավեն, որովհետև մյուս կող-



Նկ. 151. Ներքին Թալին գյուղի մոտի փոքր եկեղեցու ավերակները

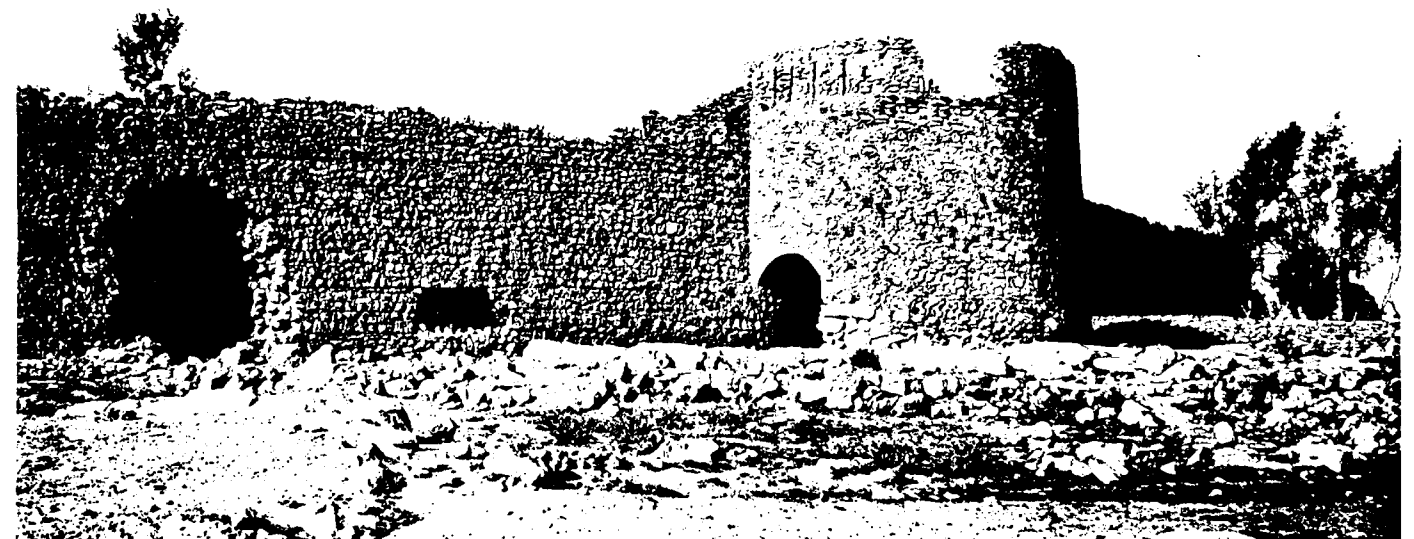

Նկ. 152. Ներքին Թալինի բերդի հյուսիսային կողմի արտաքին պարիսպները



Նկ. 153. Ներքին Թալինի միջնաբերդի պարիսպները

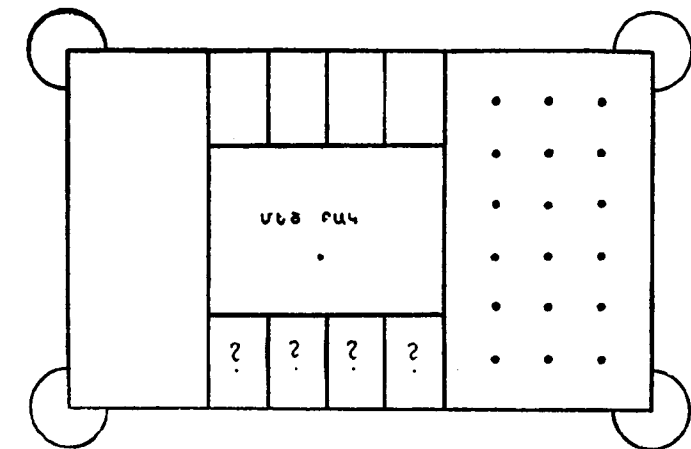

Նկ. 154. Թալինի իջևանատան ընդհանուր հատակագիծը

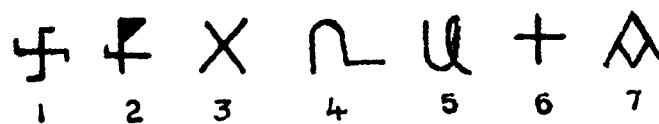

Նկ. 155. Թալինի Ներսեհ Կամարականի շինած փոքր եկեղեցու վրայի վարպետների նշաններ



Նկ. 156. Լճպատավանքի Հարավային պատի լուսամտի պսակը

(Արթիկի մեծ եկեղեցիին արևելյան կողմը Ֆրոնթոնի թեքության վրա (Հյուսիսային կողմը գտնվող մասին) վերջին շարվածքներուն մեջ կա քարի մը կտոր, որուն վրա կա անճաշակ գրերով արձանագրության մի կտոր անընթեռնելի, իսկ նույն ճակատի Հարավային նիշի, Հարավային կողքի վրա կա մի քար, որուն վրա կա արձանագրության մը սկզբնավորությունը այսպես «Իշխանութե Շահնշահի ես»...):

Լճպատա վանքի խորանին մեջ գմբեթարդին վրա նկարված է մեծադիր Քրիստոսի պատկեր, ոտներուն տակը կիսաբոլորակ ձևով նկարած է ծիրանե գոտի ոտներուն առջև ձախ կողմերը ծիրանի գոտիեն ցած նկարված է Հրեղեն կառքերու անիվները, և անոնց քովերը վեց թևյան երկուքական Հրեշտակներ, և յուրաքանչյուր երկու Հրեշտակին մեջտեղ դարձյալ մեկ-մեկ անիվ Հրեղեն կառքերու:

Խորանին երկու քովերու transept-ների ու անկյուններու տրոմպներու տակ նկարված են ձիավորներ, արևելյան կողմի պատերուն վրա, դեպի Հյուսիսի կողման պատի ճակատին, որուն կռնակը արևելք է, գրված է երկար սև ներկով արձանագրություն, բայց ավելի կանուխ գրած քան նկարը, որովհետև գրերը նախ դեղով ծածկեր են և հետո վրան նկարեր:

Լճպատա վանքի արևելյան կողմի քարափոր դազաղներու նման դազաղներ բազմաթիվ գտնվելն զատ Մահմուտճուկ գյուղին մեջ կան նաև բնական ապառաժի մեջ փորվածքներ, որոնք այսօր մեծ մասամբ մնացած են: Գյուղացվոց պատմելով բնական ժայռերու մեջ փորված դազաղներն այ ունեցեր են շարժական կափարիչներ, որոնցմե կօգտվին գյուղացիք գուռներ շինելով, անասնոց ջուր տալու համար:

Շ Ի Բ Վ Ա Ն Ճ Ո Ւ Ք

Ուշադրության արժանի է այս եկեղեցվույն մեջ ամենեն առաջ բոլորովին շեշտված պայտաձև աղեղները, որուն միակ օրինակը մնացեր է խորանին վրա, մյուս որմասյուններուն վրայի աղեղները, որոնք անպայման նման էին խորանին պայտաձևերուն, քանդեր են որմասյունները և պատերը ներսեն մեկ կամ երկու մետր տեղ իրենց խոր հնության տիպը պահեր են, մնացածները հաճախ նորոգված են, և այդ նորոգությունները ունեն 7-10-րդ դարերու հատկանիշները:

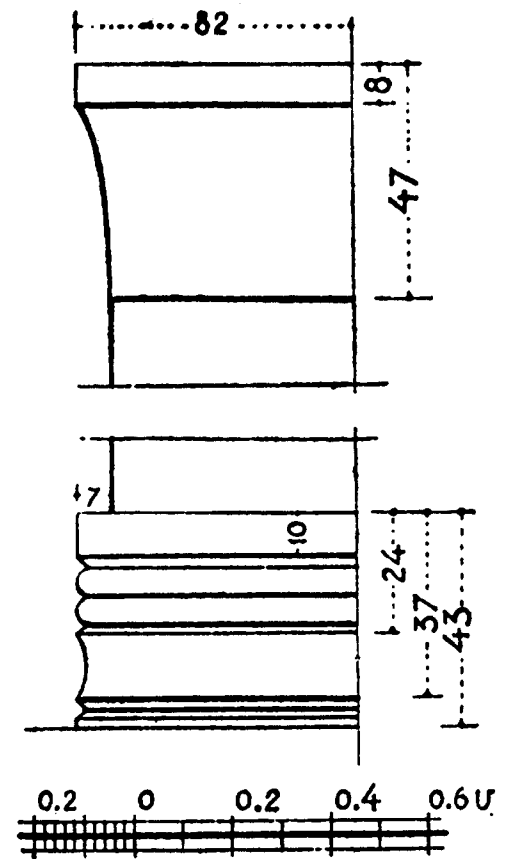

Նկ. 157. Շիրվանճուքի եկեղեցու ներքին որմնախոյակ և խարխիս

Ինչպես կերևի ի սկզբան պատուհան բնավ չէ ունեցեր. 7-րդ դարու նորոգության ժամանակ Հարավային պատին վրա սեղանին մոտ բացեր են մի պատուհան, շատ տարօրինակ ձևով վերևը նեղ և վարը լայն: Այս պատուհանը հավանաբար 7-րդ (?) դարու նորոգության ժամանակ փակեր են դրսեն և ներսեն ազատ թողելով:

Որմասյուններու խարխիսները շատ նման են Տեկորի ներքին որմասյուններու համաչափությանց և անոնց զարդադեղերու մի այլազանությունը կներկայացնեն:

Արձանագրության անընթեռնելի հետքեր կան թափված Հարավային պատի վրայի պատուհանին մեջ դրված քարերեն մեկուն վրա, որոնց ձևը 10-րդ դարու տառերու ձևը ունին:

Անկասկած կարելի է ըսել թե Հարավային պատի վրա արևմտյան անկյունին մոտ, մի նեղ փոքր պատուհան, նմանապես արևելյան կողմը խորանին վրա և արևմտյան կողմը զույգ պատուհաններ շինված են 10-րդ դարուն:

Արևմտյան ճակատի պատին վրա դեռ մնացեր է կամարի կորուստի հետքերը, և ապացուցում է որ անպայման այս շինքը ծածկված էր կամարակապ: Հյուսիսային պատի վրա բարձր կա մի քար,

որուն վրա տառեր կնշմարվին անընթեռնելի, և ըստ երևույթին նույնիսկ Հայերեն չեն:

Առայժմ երկու աստիճան է որ կա, սակայն Հիմերը շատ տարօրինակ կերպով լեցված են Հսկայական որձաքարերով և ըստ երևույթին Հեթանոսական շրջանի արվեստագործության շարունակությունն է:

Արևմտյան կողմը Փրոնտոնին ներքև տակավին մնացած է 7-րդ դարու Հատուկ մողդիմի ձևով զարդարուն քիվը, որուն շատ Հարազատ նմանությունը կներկայացնեն Բագարանի կաթողիկեի քիվը և կամ ավելի ճիշտը էջմիածնի քիվը (Հինը):

Հյուսիսային կողմը քնավ պատուհան չունի: Պատի քարերը առհասարակ տաշված ու շարված են 5-րդ-7-րդ դարերու ոճով, գլխավորաբար ստորին մասերու վրա, որոնք թե առհասարակ երկար են և թե շարված են դեպի երկարությունը:

Այս է Հանգիստը ՍՈՇԱՆ Ի ԻԹ ՈՇԱ (651 + 551=1202): Այս քարը կգտնվի Մահմուտուքի անանուն (արևմտյան կողմը գյուղին) մատուռին արևելյան կողմը արտին մեջ:

Այս Մակարավանքի մեջ ուշադրության արժանի նորություն է ներսի կողմի արևմտյան որմասյուններուն վրայի նիշերը: Գմբեթը շինված է պանդանտիվի վրա:

Արևելյան պատին վրա եղեր է արձանագրություն մը, որուն տողերու վերջերը պարունակող քարը միայն մնացեր է. այդ մնացորդին մեջ կկարդացնվի «Շինեցի վանք» բառերը: Թեև տառերու ոճը ավելի 12 և 13-րդ դարերուն կվերաբերի, որ անշուշտ չի կարող նախնական շինության թվականը ըլլալ, Հավանորեն 13-րդ դարուն մեջ վերանորոգած և վանքի վերածած է արձանագրողը:

Ուստի վանքի Հյուսիս արևելյան կողմի քառակուսի աշտարակաձև շենքի մնացորդին Համար կպատմեն գյուղացիք, որ եղեր է բարձր աշտարակ, քան եկեղեցին և ունեցեր է ներսեն սանդուխներ վեր բարձրանալու Համար:

Մ Ա Չ Ա Ր Ճ ՈՒ Ք

1913 օգոստոս 16-ին այցելեցի Մագարճուք գյուղը:

Ունի երկու եկեղեցի մին Ամենափրկիչ անունով և մյուսը սբ. Աստվածածին անունով: Ամենափրկիչ անվանվածը փոքր եկեղեցի է, արևմտյան կողմեն դուռով ըստ ամենայնի Հնություն կներկայացնե, թերևս 7-րդ դարեն առաջ. ներսի կողմի ջլաղեղ կամարները և խորանին աղեղը շատ շեշտված պայտաձև են, անշուշտ 5-րդ և 7-րդ փոխանցման շրջանի կպատկանի: Այս փլատակ եկեղեցի

միջին գտնվեցան Հին 7-րդ դարու ձևով գերեզմանաքարերու բեկորներ: Սույն եկեղեցիո Հարավային կողմը կա գերեզմանատուն մը, որուն մեջ կա ձգված դարձյալ 7-րդ դարու ձևով մեծ գերեզմանաքար մը, կեսը կտտրած, Հավանաբար ուրիշ տեղե բերված և այնտեղ նոր մեռելի վրա պառկեցուցեր են:

Իսկ սբ. Աստվածածին միայն արևելյան մասն է մնացեր, գեղացիք 1903 թվականին Հին եկեղեցիո միայն արևելյան խորանին մասը պահելով մնացածը քանդեր և կցեր են նոր շինությունը: Հինը եղեր է ներսեն և դրսեն խաչաձև ինչպես 7-րդ դարու ընդհանրացած շատ մը եկեղեցիներ, քիվերը մաքուր 7-րդ դարու ոճով և նույն ժամանակ շինված են: Արևելյան կողմի խորանին պատուհանը ժամանակի սովորության Համաձայն շինված է խոշոր: Այս պատուհանին ներքևը կա մի մեծ քար պատին մեջ, որուն վրա կերևա եղծված արձանագրության մը Հետքերը, այս արձանագրությունը Համենայն դեպս Հայերեն չէ, կամ արաբերեն է, և կամ ասորերեն, որ ավելի Հավանական է:

Ներսի կողմեն, Հին խորանին երկու աղեղները պահված են երկու կողմի որմասյանց խոյակներով: Խոյակներու ձևը շատ նման են Տեկորի, Շիրվանճուքի և այլ 5-րդ դարու պատկանող խոյակներուն, իսկ որմասյունները պսակող գույգ աղեղները 5-րդ դարու շեշտված, պայտաձև են:

Այս գյուղին մեջ ալ շատ են գտնված Հեթանոսական գերեզմաններ, մեջը ոսկրալից և ուլունքներով կճուճներ և այլն և այլն:

Այս գյուղին շատ մոտ է փոքր Պուղուտուր ըսված սարը, որուն գագաթը կրսեն գյուղացիք կարմիր մեծատաշ քարերով Հին շինությանց Հետքերը պահված են մինչև այսօր, գաճ ու կրով շինված: Իսկ գագաթին շուրջը բոլորած է Հին որձաքարով լայն պարիսպ:

Չ Ա Ր Ն Ճ Ա Յ Ի Ե Կ Ե Ղ Ե Ց Ի Ն

Ջարնճայի եկեղեցին փոքր խաչաձև, ունի պայտաձև ներքին չորս աղեղներ, սակայն ոչ arc plein cintre այլ թեթև կերպով arc brisé, նաև որմասյանց խոյակները 7-րդ դարու Հատկություն ունին, պատուհանները թեև փոքր, սակայն ոչ նույն չափ և նույն Հատկությամբ, ինչպես 10-11-րդ դարերու: Ավելի 7-րդ դարու Հատկություն ցույց կուտան, ունի թեև պանդանտիվ, սակայն ներքևի սուր ծայրին վրա, աղեղներու միացումին տեղը ունի փոքրիկ տրոմպ:

Մ Ա Ր Մ Ա Հ Ե Ն

1914 թ. մայիս 21

Ուշադրության արժանի է եկեղեցիո շրջապարիսպները ահագին ընդարձակությամբ, արևելյան կողմեն հասնում է մինչև Ախուրյան գետի դարևանդին գլուխը, իսկ Հյուսիսային և Հարավային կողմերեն մոտավորապես 30-40 մետր հեռավորության վրա շրջապատում է, իսկ արևելյան կողմեն Հայտնի չէ թե ո՞ւր է հասնում սահմանը: Այսուամենայնիվ հետաքրքրական է տեսնել քարերու անօրինակ խոշորությունները, մաքուր տաշվածքը և կանոնավոր շարվածքը: Այս պարսպի ընդարձակության մեջ էին պարփակված այժմ երևցած երեք եկեղեցիները մեկ կարգի վրա, իսկ չորրորդ մը երեք եկեղեցիներու արևմտյան կողմը, այս եկեղեցիո ձևը եղեր է բոլորակ:

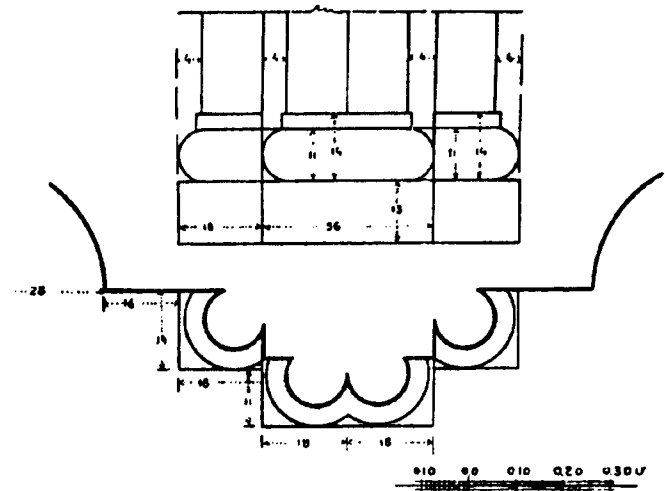

Նկ. 159. Մարմաշենի մեծ եկեղեցու բնի խորշերից մեկի մանրամասնությունը

Մարմաշենի կաթողիկեի արևելյան կողմը որ այժմ կգտնվի գյուղին աղբյուրը և ուրիշ քանի մը գյուղական խրճիթներ, այդ տեղի վրա եղեր է մի մեծ բոլորակ եկեղեցի: Հավանորեն ավելի խոշոր քան Անիի Փրկիչ եկեղեցին, Չվարթնոցի մոտավոր չափով: Այս եկեղեցիո ամենեն վերևի բոլորակ աստիճանը միայն մնացեր է աղբյուրի Հարավ արևմտյան կողմի մի գյուղացու տան մեջ, թերևս մյուս ստորին աստիճաններն ալ կան Հողին տակ, իսկ Հողի վրայի մասին գյուղացիք մի ժամանակ փորելով Հայտնագործեր են արևելյան կիսաբոլորակ խորանը. ես ինքս տեսա նաև գույգ որմասյուններ և արձանագրության բեկորներ նույն տեղեն Հանված, որոնց մեկ մասը դեռ կմնա աղբյուրին շուրջը ցիրուցան թափված:

Ա Ր Ա Լ Ը Խ Ի Բ Ե Ր Դ

Այս բերդի քարերու վրայի վարպետներու նշաններից են՝ (ա) աղեղները մինչև գետին իջած չեն այլ քարե բուազոլի վրա նստած են. այս բուազոլները արևելյան կողմի մասին մեջ են, արևմուտքը փլած է և Հայտնի չէ:

(բ) Պատերը մինչ ներքև իջած և սենյակներ անջատած են:

Բերդը երեք Հարկանի է, փլատակեն վեր արտաքին պարսպին մուտքը Հյուսիս արևելյան անկյունին մոտ է, ներքինը՝ Հայտնի չէ:

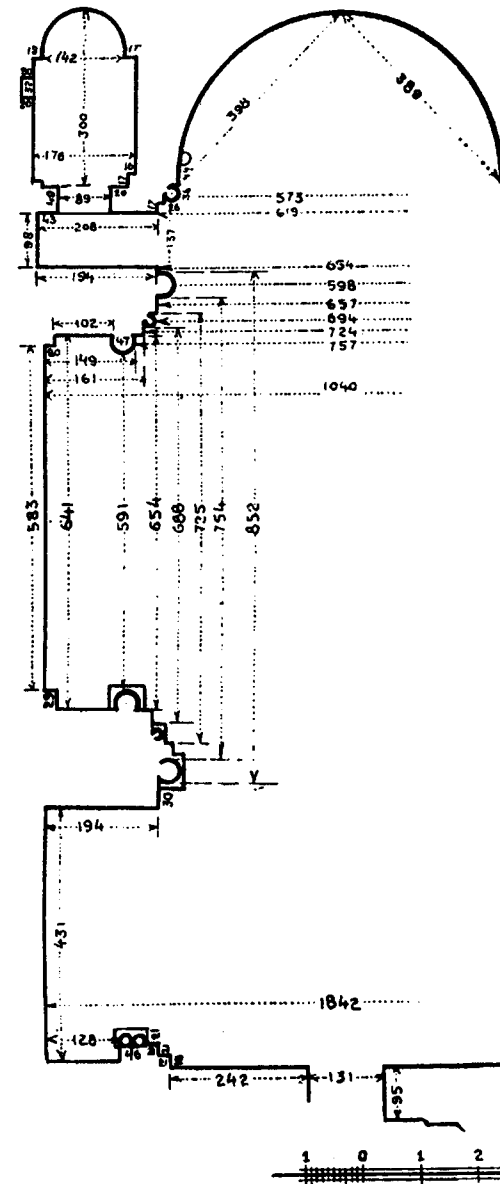

Նկ. 158. Մարմաշենի մեծ եկեղեցու Հատակագծի Հյուսիսային կեսի ներքին չափերը

Բ
ՃԱՄԲՈՐՊԱԿԱՆ ԵՐԿՐՈՐԴ
ԾՈՑԱՏԵՏՐ¹
 (Դիվանի № 35 ք)

սկսած 1909 թ.

Ա Ն Ի

Ուշթեփեհներն անցնելով արդեն կսկսվի տեսնվել վաղեմի կենդանությունն նշաններ ցույց տվող ասղին անդին ցրված բլուրներ, որոնք իրենց ծոցի մեջ կպահեն եկեղեցիի մը, կամ շինության մը փլատակը՝ բոլորովին ծածկված հողով, երբեմն հատ ու կտոր պատերու մնացորդներ, երբեմն կնշմարվի ամբողջ գյուղի մը տեղը՝ իսպառ քայքայված և անհետացած, ավանդություն միայն ժողովուրդը կհիշե թե այն տեղեր ավերակներ են, որովհետև վարուցանքի ժամանակ երևան են եկեր խաչքարեր, պատի կտորներ, երբեմն ընտանեկան խեցեղեն, կահկարասիներ և այլն և այլն:

Անցնելով Արագի գյուղի սահմանը դեպի հարավ մեկ ու կես կիլոմետր հեռավորության վրա, պարզ կնշմարվին հեռուեն Անիի հյուսիսային պարիսպները և անոնց առջև վիթխարի պահպան գինվորներու պես կանոնավոր շարքով բազմաթիվ աշտարակները, որոնք շրջապատած են Անին մինչև այսօր, կարծես կապառնան ահ ու սարսափ: Ահա այս հեռավորութենեն կսկսի գոնե առայժմ հողեն դուրս երևիլ Անիի երբեմնի ճոխ ու եռուն կյանքի առաջին վկան Անիի հյուսիսային կողմը մինչև Ուշթեփեհները տարածվող դաշտին մեջտեղ՝ մի մահարձան բարբարոս ձեռքերի անխնա քանդված ու այլանդակված, հազիվ մնացած է վրան այս ու այն կողմ քանի մը սրբատաշ քարեր, մնացյալները ամբողջովին քանդված ու տարված են: Բարբախտաբար մնացած են խարխուխն ամեն մեկ անկյուններուն վրա մեկ-մեկ անկյունաքարեր, որոնցմե հնարավոր կլինի չափել անոր լայնու-

թյունն ու երկարությունը, նույնպես մնացած է բարձրության վրա խաչարձանը կրող խորանարդ ձևով միակտուր քարին կեսը: Ամեն կողմից շրջապատված երեք աստիճաններու վրա բարձրացած էր պատվանդան մը կրով ու շաղխով շինված, վրան դրած էր ամբողջ տարածության չափով միակտուր քար մը սրբատաշ և գազաթին քառակուսի ձևով փորված խորշ, վրան կանգնված խաչին ստորին մասը ամրացնելու համար: Խաչարձանը բոլորովին անհետացած է. խաչին անմիջապես տակը գտնվող միակտուր քարին մեկ մասը որ կամեն կողմեն, սրբատաշ է, արևմտյան կողմեն շինված է քառակուսի շրջանակ մը բարձրաքանդակ մուլյուրով և մեջը արձանազրված է:

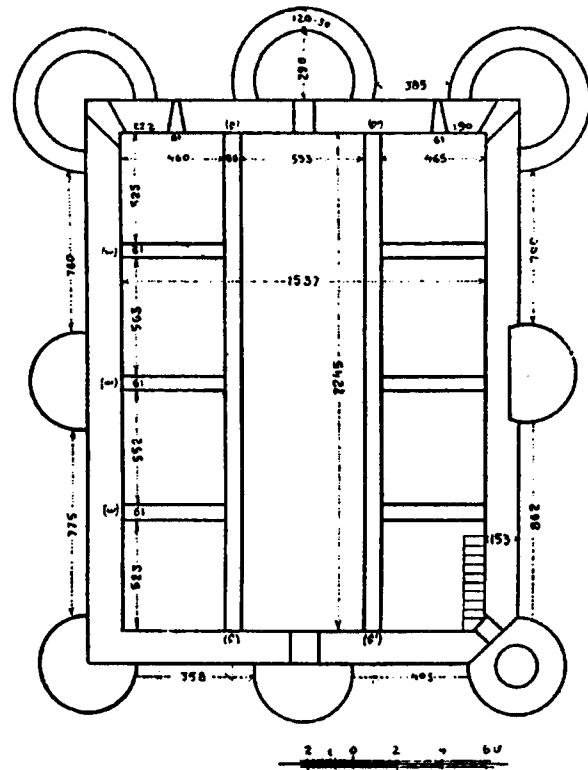

Նկ. 160. Արալբխի բերդի հատակագիծը

Ասոր շուրջը կան փոքր ու անբնակ բարձրություններ, որոնք կհայտնեն իրենց ծոցին մեջ գտնվող վաղեմի շինությանց փլատակներու գոյությունը, թեև հիմա բոլորովին հողով և կանաչ խոտերով ծածկված: Այս շիրիմեն իբր 400 քայլ դեպի հարավ արևելք առաջանալով կհանդիպենք ուրիշ կիսականգուն տարօրինակ ձևով փոքրիկ շինության մը, որուն ժողովրդական ավանդությունը հովվի եկեղեցի և կամ Նախրճու ժամը անունը կուտա: Այս եկեղեցին որ դամբարան մ'է ավելի, ամենաչքնաղ նմուշ մ'է անեցիներու ճարտարապետական և գեղագիտական նրբին ճաշակին: Այսօրվան տխուր ու այլանդակված վիճակին մեջ, յուր զարդերեն մերկացած, կողոպտված ու անդա-

մալուծված իշխանուհի մ'է կարծեք ճանապարհին վրա նստած հանդիմանելու համար մեծ ու փառավոր անցյալի մը ներկա զավակները, որոնք կերթան տեսնելու մայր թագուհի Անին և կղառնան առանց անգամ մը իսկ ուշադրություն դարձնելու այս վաղեմի գեղեցկության չնաշխարհիկ ավերակին վրա:

Երկար տարիներե ի վեր նա կողբա իր վիճակը, կխնդրե բարերար մը, որ ծածկե իր մերկությունը և պահպանե զինքը ժամանակի ավերիչ ճիրաններու մեջ իսպառ անհետանալու վտանգեն, բայց ո՞վ կլսե, մարդիկ ականջնին փակած են այս աղիողորմ հեծեծանքները չլսելու համար: Արվեստի պատմության մեջ թերևս միակն է Հովվի եկեղեցին իր կազմությունը: Չորս կողմը սուրացող սաստկաշունչ քամին կքշե կտանի յուր բոլոր հեծեծանքներն ու հառաչանքները հեռու՛ և հեռու՛ և կկորսնցնե տիեզերքի անհունության մեջ: Ենք չէ սա, այլ իր չքեղ պարզության և աննման վայելչության մեջ, պարզապես գոհար մ'է ոտքի տակ կոխկրտված:



Նկ. 161. Անիի հյուսիսային պարիսպների արևելյան անկյունը



Նկ. 162. Անիի հյուսիսային պարիսպները ավագ դրան մոտ

¹ Մոցատերերի մեջ հեղինակն իր այցելության ժամանակագրական կարգը շատ դեպքերում չի պահպանել: Երբեմն մի որևէ վայրի նկարագիրը կազմելիս սկիզբը գրել է ծոցատերի մի մասում, շարունակությունը մի այլ մասում և հանդիպելով արդեն նկարված կամ գրված թղթերի, այնուհետև շարունակել է մի այլ տեղում: Նույն նյութն ինչքան հնարավոր էր համախմբեցինք մի տեղում, բայց այդ միշտ հնարավոր չեղավ, որովհետև երբեմն հուշարձանների մի ամբողջ խումբ նա նկարագրել և գծագրել է առանց հուշարձանի կամ վայրի անունը տալու: Այդպիսի դեպքերում պարզել ենք վայրը և հուշարձանը և դրել այդ կտորն իբրև առանձին հատված, ուստի և դասավորության մեջ անհարթությունները խիստ զգալի են այս բաժնում:

Կազմող

Երկու բոլորակ աստիճաններով խարխախի մը վրա հաստակագծեր կներկայացնեն վեց թեկով աստղ մը, ներքուստ և արտաքուստ:* Ներսեն և դրսեն կամարները սրանկյուն են, խորշերու գմբեթարդները թեթև կորուժյուններով միայն ձևացած են ոչ բոլորովին կենտրոնախույս բոլորակներով, գմբեթը ունի չորս պատուհան արևելք, արևմուտք, հյուսիս, հարավ. միջին հարկը միայն մեկ պատուհան, արևելյան կողմին: Արևելքին արևմուտք, հյուսիսին հարավ ձգված չորս կամարներու վրա դրված է փոքրիկ գմբեթը, որոնց ծայրերը միացած են բոլորակ պատին մեջ, պատեն դուրս ցցված փոքրիկ սրածայր դեպի վար կախված և պատին մեջ ամրացած քարերու վրա, որպես console ներքևի հարկը:

Գետնահարկին վրա է եղած գերեզմանը, իսկ միջին հարկին մեջ պատարագի սեղանը, ուր կա հակառակ սովորականի, փոխանակ ձախ կողմի, աջ (հարավ) կողմը խորհրդանոցը կամ սկիհի պահարանը: Ներսեն ու դրսեն ներկված ըլլալու հետք չկա ամենևին, միայն միջին հարկը գմբեթով միասին ճերմակ կրով ու գաճով ծեփված է. զարդաքանդակներ չկան, բացի սյուներու խոյակներն. միայն ներքին մասին մեջ գետնահարկի պատուհանին խորշին մեկ կողմին վրա հպող եղած փոքր մաս մը կնշմարվի: Առեղծված է վերնահարկ բարձրանալու սանդուխը, ոչ մի տեղ հետք ու նշան չկա սանդուխ եղած ըլլալուն: Վերնահարկի մտից դուռն ալ բացված է հարավային կողմը ճիշտ գետնահարկին դռան ուղղությամբ, նշարելի է առջևի մի փոքրիկ քառակուսի բլաթֆորմ և ուրիշ ոչինչ: Փոքրիկ գմբեթին արևմտյան հյուսիսային մեկ մասը կանգուն է կոնաձև ծածկով, միջին հարկին մնացած են սրբատաշ քարերը արևելյան կողմին, իսկ վարի գետնահարկը հյուսիսային կողմին ունի քանի մը կամարախորշեր կիսեղծ մնացած, ուրիշ ամեն տեղեր արտաքուստ մերկացած են սրբատաշ քարերեն, արևմտյան կողմը սկսյալ հարավի դռան մոտի սյունեն բոլորովին փլած է և շատ մոտալուստ է բոլորովին կործանման վտանգը: Շուրջը շինության հետքեր չեն մնացած, ամեն բան անհայտացած է և եղած է վարուցանքի տեղ, արտեր ու կմշակվի այժմ ցորեն և գարի:

Հովվի եկեղեցիեն ուղիղ գծով դեպի հարավ 500 քայլի վրա ինկած կան կրաշաղախ բեկորներ, որոնք ցույց կուտան թե եկեղեցիի մը կամ մատու-

ռի մը փլատակներ են, պատի սրբատաշ քարերու վրա տակավին մնացած կա արտաքին որմասյան մը մնացորդները:

Այս բեկորներն դեպի արևմուտք ավագ դռան զույգ աշտարակներու ուղղակի դիմացը, կա մի մեծ փլատակ կարևոր շինություն մը, որուն հյուսիսային պատին մեկ մասը տակավին կանգուն կը մնա: Ասիկա բաղնիք մե եղած պարիսպեն դուրս և բավական խոշոր, որ մեկ կարգի վրա ունեցեր է (հյուսիսային կողմին) հինգ գմբեթավոր սենյակ արևմուտքին արևելք երկնցած, արևելյան ծայրին վրա մի սենյակ կամարակապ. սենյակներուն երկուքը արևելյան կողմին դեռ կանգուն են իրենց հյուսիսային որմակամարներով և գմբեթներու կիսով. մյուս մասերը փլած են բոլորովին: Փլատակների մեծությունը և տեղին ընդարձակությունը ենթադրել կուտա, որ այս բաղնիքը ունեցեր է ավելի քան տասներկու սենյակ համաչափորեն դրված հարավային կողմն ալ հյուսիսային կողմի սենյակներուն: Կանգուն մնացած արտաքին պատին վրա արձանազրույթան և քանդակներու հետքեր չկան. միայն հյուսիս արևմտյան կողմը ընկած բեկորներն մեկուն մի քարին վրա 15 սմ. մեծությամբ փորագրված կա այս ձևով (չ) տառ մը:

Պեղումները գուցե տան մեզի շատ մանրամասնություններ այս շինության մասին: Մի տարօրինակ երևույթ կա այս կողմերը, որ մինչև այսօր ոչ ոքի ուշադրությունը չէ գրաված, սկսված նախապես նկարագրած շիրիմն մինչև պարիսպները և երկու կողմին վրա դեպի արևելք մինչև ինչի ձորը, դեպի արևմուտք մինչև Անի գյուղը (ասկե անդին չեմ քննած), բացի զանազան մեծ ու փոքր ավերակներ ու փլատակներ պարունակող բլուրներն կան մեծ քանակությամբ պատեր կամ պարիսպներ, ոմանք մինչև 7-8 հարյուր քայլ երկայնությամբ պարիսպներու մնացորդներ հողին տակ ծածկված, հակառակ երկար դարեր մաքրվելով վարուցանք անելուն դարձյալ զգալի կերպով մնացել են հետքերը. երբեմն տեղեր, մասնավորապես պարիսպի մոտերը սկսյալ Հովվի եկեղեցիեն այնպես որոշ ձևեր ստացած են պարիսպներու ուղղությունները, զորս կարելի է կես առ կես չափել, զանազանի և որոշել յուրաքանչյուրին սահմանները: Ասոնք ի հարկե ամրոցներ չէին, և ոչ ալ շինությանց պատեր: Ապահովաբար ասոնք եղեր են այգեստաններու և պտղատու պարտեզներու շրջափակ պարիսպներ: Անիի շեն ժամանակ որ առատ ջուր կար, և այդ ջուրին ճանապարհը կանցներ այդ տեղերով, անպատճառ պետք էր որ օգտվեին այդ ջուրի առատությունն: Արձանազրույթանց մեջ

բազմաթիվ են Գլիճորի մեջ և պարիսպներուն տակ խրամատները ջուրով լեցուն ըլլալուն վկայությունները, նույնիսկ պարտեզներ և ջրաղացներ կան հիշատակված Գլիճորին կողմերը, ուր այժմ բոլորովին չոր է, միայն գարնան մի քիչ խոնավություն կգտնվի: Սակայն վերջերս Անիի Մայր եկեղեցի մոտ գտնված արձանազրույթուն մը, որուն մեջ կհիշատակվի Պահեզ մի կարուց դռան մոտ լիովին կապացուցանե իմ ենթադրություններս, որ քաղաքը շրջապատված է եղեր ընդարձակ տարածություն վրա (հյուսիսեն) բազմաթիվ պարտեզներով:

Հետաքրքիր այցելուին համար շատ դյուրին է տեսնել այս մրգաստաններու կամ այգիներու սահմանները:

Պարիսպներն դուրս նկարագրված բաղնիքին հյուսիսային պատին ուղղությամբ կտեսնվի գլխավոր պարիսպներն մեկը, որը բաղնիքն դեպի արևելք երկնալով ավելի քան 250 քայլ կդառնա ուղղանկյուն ձևով դեպի հարավ, իսկ բաղնիքն դեպի արևմուտք ալ դարձյալ նույն պատը ուղիղ գծի վրա դեպի արևմուտք 300 քայլ երկարելեն հետո, կոր գծով մը կշեղվի դեպի հյուսիս արևմուտք և կընդհատվի հյուսիսեն հարավ երկնցող ուրիշ պատի մը վրա: Այս վերջինս մինչև 800 քայլ երբեմն ուղիղ դեպի հարավ և հետո զանազան բեկբեկումներով և շեղումներով դեպի հարավ արևելք կհասնի մինչև բաղնիքն 250 քայլ վարեն դեպի հարավ ուղղանկյուն գծով մեկնող պատին, այնպես որ բաղնիքը կգտնվի այս շրջափակին մեջ հյուսիսային պատով միայն հավասար այս պարիսպին, և կներկայացնե զոնե առայժմ ըստ երևույթին, մեկ այգի կամ պարտեզ: Հիշված երկու ծայրերը իրար միանալեն հետո երկար շարքը վերստին կանցնի և կշարունակվի դեպի արևելք խիստ երկար գծով մը. այս երկար գծին զուգահեռական դեպի հարավ պարիսպին կողմին վրա 50-60 քայլ հեռավորություն կձգվի մի ուրիշ երկար գիծ, որը մեկ ծայրով կհասնի Անիի ավագ դռան, հիմնական ճանապարհին եզերքը, իսկ մյուսը զանազան շեղումներով, կերթա դեպի արևելք՝ տեղ տեղ իր հետ միացնելով հակառակ կողմեր եկող պարիսպներու ծայրերը:

Ավագ դռնեն դեպի արևելք, պարիսպն 300 քայլ դեպի հյուսիս, կա ի միջի այլոց մի կրաշաղախ բեկորներու կույտ, հավանականաբար մի եկեղեցիի, ասոր մոտեն դեպի հյուսիս և արևելք վերին աստիճանի պարզ են պարիսպներու բաժանումները. այնպես որ գութանավորներ ստիպված են եղեր այդ գեղեցիկ քառակուսի շրջանակներն առանց դուրս ելլելու մշակել միայն անոնց մեջը:

Շատ տեղեր պարզապես առանձին արտերու սահմաններ եղեր են այս փլատակները, ինչպես ի հնումն պարտեզներու: Այս սահմանին վրա, այսինքն ավագ դռան ճանապարհեն դեպի արևելք, մինչև Դվինի դռան դիմացը, 15-են ավելի մեծ ու փոքր բլուրներ կան փլատակ շինություններ ծածկող, նաև մեծ ու փոքր տապանաքարեր տեղ տեղ: Ինչպես կերևի բացի բնակություններ եղեր են նաև գերեզմանատներ այս կողմին վրա: Դեպի ավագ դուռը տանող ճանապարհին արևմտյան կողմը նույնպես կներկայացնե հետաքրքրական տեսարաններ:

Այն խաչարձանը, որ նկարագրեցինք Հովվի եկեղեցիեն դեպի հյուսիս արևմուտք, այդ խաչարձանն ալ մոտ հարյուր քայլ դեպի արևմուտք, կսկսի մեծ պարիսպի մը հետքը և ուղիղ դեպի հարավ շարունակվելով կուգա կհասնի մինչև այնտեղը, ուր նկարագրեցի բաղնիքին հյուսիսային պատին հավասարությամբ անցնող պատը, որը շարունակվելով դեպի արևմուտք և հետո քիչ շեղվելով դեպի հյուսիս կմիանար ուրիշ պատի մը, բաղնիքին պատի շեղումը քիչ մը ևս երկարելով կուգա կմիանա այս վերջինին, այս վերջին երկար պարիսպը հագիվ քանի մը քայլ անցած բաղնիքի ուղիղ արևմտյան գծեն 25-30 մետր երկարությամբ, կշեղվի դեպի արևելք և այնուհետև գրեթե ուղիղ գծով կերթա կհասնի մինչև Կարուց դռան անմիջապես արևմուտքը գտնվող փոքր բուրգին առջև և այնտեղ կվերջանա հետքը: Այս վերջին շեղումն հետո այլևս խիստ որոշ է բավականին զորեղ շրջապարիսպ մը ըլլալը. տեղ տեղ հաստությունը նշարելի է ավելի քան 1¹/₂ մետր, ուղիղ գծեն ունի թեթև կորացումներ, միայն մի տեղ պարիսպներն 150 մետր հեռավորության վրա նկատելի է բեկում մը դեպի արևելք: Պարիսպի մոտերքը եղել են բազմաթիվ ձիթհանքեր ալ, որոնց հետքերը կմնան մինչև այժմ: Բաղնիքին ուղղությունն դեպի հյուսիս և արևելք ուսումնասիրության կարոտ է, բայց անկից դեպի հարավ արևմուտք մինչև թրքաբնակ Անիի գերեզմանոցը և անկից ուղիղ հարավ Անի գյուղը և Ծաղկոցաձորն ու Իգաձորը բազմաթիվ նշաններ կան կրկին այգեստաններու պարիսպներու: Անի գյուղի սահմանը անցնելով դեպի հարավ կսկսի ընդարձակ հասարակաց գերեզմանատունը, ուր անհամար հասարակ ժողովրդին տապանաքարերն զատ տակավին կանգուն, կիսականգուն կամ հիմնահատակ կմնան չքեղ դամբարաններ, որոնց բացի մեկ հատն մյուսներուն ով և ինչ ըլլալը հայտնի չէ: Կարուց դռան փոքր բուրգի ծայրեն սկսելով մասնավոր բեկբեկումներով քիչ մը դեպի հարավ արև-

* Այս շինության ամբողջ նկարագիրը պետք է առնել մանրամասն կերպով շինված հաստակագծեն և պատկերներեն, այստեղ կնշանակեն միայն ինչ որ չէ կարելի ցույց տալ հաստակագծերուն և պատկերներուն վրա:

մուտք, երբ կհասնի բաղնիքին ուղղութեամբ անկողնածէ բեկում մը կուտայ դեպի արեւելք, դեռ քան քայլ մնացած այս ուղղանկյան բեկումն ուրիշ մեծ պարիսպ մը կսկսի դեպի արեւմուտք և թեթեւ մը դեպի հյուսիս շեղելով ուղիղ կերթա կհասնի մինչև թուրքաց գյուղի սահմանը: Եվ կանցնի Կիրակոս վարդապետի դամբարանի մոտով, թողելով այս վերջինը դեպի հարավ:

Կիրակոս վարդապետի դամբարանը հազիվ անցած կվերջանա այս պարիսպին հետքը և կսկսի մանր ու խոշոր գերեզմաններու տապանաքարերու հետքեր, խմբական գերեզմաններ, ուրկից առաջանալով կհասնինք Ծաղկոցաձորի վրա միացող փոքր ձորակի մը, որուն սկիզբն է Անի գյուղը: Այս ձորակը միանալով Ծաղկոցաձորին, մինչև Իգաձոր հասնելը կձևացնեն երեք կիսաբոլոր թերակղզի:

Անի գյուղի ձորին մոտիկ կա մեծ դամբարանի մնացորդ պատ մը, որուն երկայնութունն է 2,20 մ գրեթե նույնքան ալ բարձրութունը. սա իսկական չափը չէ, երկու քովերեն քարերը փրցված տարած է, վրան մնացած քանի մը խոշոր քարերուն սրբատաշութենեն կերևի, որ շատ խնամքով շինած մեծ շիրիմ մը եղեր է ի հնումն:

Այս պատեն դեպի արեւելք նույն թերակղզիին մեծ հողին միանալու կետին վրա, 60-70 քայլ դեպի արեւելք, կա խիտ գերեզմանատուն մը որձաքար տապանաքարերով, մեջը կգտնվի կրաշաղախ մեծ բեկորներ՝ առանց հայտնի ըլլալու ուրկեց ինկած ըլլալը. անպատճառ նույնպես ուրիշ դամբարաններ մը գիր և արձանագրութիւն գտնվին: Դեպի հարավ արեւելք փոքրիկ ձորակ մը անցնելուց կհասնինք երկրորդ թերակղզին, ցամաքին միացնող կետին վրա, ուր ձորի սկզբնավորութենեն քանի մը քայլ անդին դեպի հարավ, կգտնվի Կիրակոս վարդապետի կիսավեր դամբարանը՝ դեղին, կարմիր և սևտրակ քարերով:

Այս դամբարանը շինված է երկհարկանի. գետնահարկի ցոկորը թաղված է հողին տակ և չէ կարելի ճշտել իսկական բարձրութիւնը: Երկրորդ կամարակապ, հյուսիսեն հարավ ձգված, արեւելքը և արեւմուտքը կամրջի նման բաց է. այս հարկին մեջ հարավային պատի ներսի կողմին կամարի սկզբնավորութեան առաջին շարքի արեւելքեն դեպի արեւմուտք համարելով չորրորդ քարին վրա գրած է Կիրակոս վարդապետի հիշատակարանը: Այս հիշատակարանին երկրորդ տողին կարգով հինգերորդ քարին վրա կա սկսած արձանագրութիւն մը Ե Ջ Ր Ա հանդիպակաց կողմը կա ուրիշ խզբզված արձանագրութիւն «ԹՎ ԶԷԹ գիր է Վարդայ Ունեկի որդոս յիշեցէք... ԱՄ, որ ԱՄ ձեզ յիշէ»: Հազիվ ես կարողացա այսչափ կարգալ:

Կան ուրիշ եղծված խզբզածներ անընթեռնելի, և գուցե անկարևոր: Վերնահարկը հատակեն մինչև կամարին հանգիստը 150 սմ բարձրութիւն ունի, և բաժանված է երկու մասի, մատուռ և գավիթ, մատուռը վերջացած է կիսաբոլորակ արքիղով մը արեւելյան կողմին, մեջտեղը կա փոքրիկ պատուհան մը վրան քանդակված փոքրիկ խաչ մը, նույնպես երկու քովերը փոքր, երկու սիրուն գեղաքանդակ խաչեր: Խաչերը կգտնվին կիսաբազմթի սկզբնավորութեան վրա, պատուհանին ալ վերնակողմի կիսաբոլորակը անցած է պատին վերջավորութիւնը պսակող պսակեն վեր: Սեղանին երկու քովերը կան փոքրիկ երկու խորհրդանոցներ: Վրան ալ ծածկված կամարակապով սեղանին վրան ալ կիսաբազմթ:

Նախագավիթը երկայն է ամբողջ լայնութեան հավասար, իսկ լայնութիւնը հազիվ հասնի մեկ մետրի:

Արտաբուստ արևմտյան կողմի հյուսիսային անկյան մոտ մնացած է երկու խաչքանդակներու մնացորդ, կարմիր քարի վրա: Արևմտյան կողմին ճակատի վրայի կամարը և ամբողջ հարավային պատին կեսը քանդակված է. չորս տեսակ քար է գործածված այս շինութեան արտաքին երեսներուն վրա, կարմիր, հողի գույն, դեղնորակ և սպիտակի մոտ դեղնագույն, ծածկը եղեր է սագաչին:

Կամարները և ընդհանրապես ներքին երեսները շինված են սև և սևտրակ քարերով: Հանգուցյալին գերեզմանը թերևս տակն է, սակայն այժմ ոչինչ չի կարելի հասկանալ, որովհետև կիսով չափ հողով լեցված է:

Արտաքին պսակը նման է ներսի կամարներուն հանգիստը կազմող պսակներուն: Երկրորդ բոլորովին վարված, մշակված, արտ եղած է, միայն արևմտյան կողմը կա թուամբ մը անբնական, ուր որ դարձյալ կկարծեմ շիրիմ մը ծածկված ըլլալ:



Կիրակոս վարդապետին դամբարանն դեպի հարավ արեւմուտք 60 քայլի վրա կմնա մեծ խաչարձանի մը կրաշաղախ պատվանդանին մնացորդները և այս վերջինես ուղիղ դեպի արեւմուտք կա մի ուրիշ տոհմային դամբարանի ավերակ, որուն հարավային պատը միայն կանգուն է և հյուսիսային պատը մեկ մետր միայն:

Մասնավոր ուշադրութեան արժանի է այս դամբարանը, որ ավելի հնագույն կերևի, քան Կիրակոս վարդապետինը: Խիստ շատ փլփլած ըլլալու համար անհնար է ճշտիվ չափել, միայն մոտավոր

րապես չափելով առնվազն ինը և կես մետրեն ավելի է արեւելյան կողմի ճակատը, հինգ և կեսն ավելի է հարավի ճակատը, ըստ երևույթին այս ալ եղած է կրկնահարկ, վրան մատուռով, թեև քարագերծ բեկորներ շատ թափած. մեջը անհասկանալի է առանց պեղումի, սակայն արեւելյան պատին ներսի երեսի վրա մնացած կամարի մնացորդի տրամագիծը ցույց կուտայ, որ երկու մասի բաժանված է այս դամբարանը (միջնորմին ծայրը կերևի արևմտյան կողմին), տակը եղած է հանգստարաններ, արեւելյան պատի ներսի երեսի վրա (հարավակողման մասի մեջ) դեռ կերևի պատին կից կիսաբոլոր կատարով խաչքարի տեղը, որտեղին պոկեր են խաչքարը, անոր անմիջապես կից դեպի հյուսիս հազիվ մնացել է մի երկրորդ խաչքարը շրջապատող քանդակազարդ մուլյուրով շրջանակի մը մնացորդը:

Չափական համեմատութեամբ կերևի, որ եղեր է այս մասին մեջ երեք մեծ խաչքար, հայտնի չէ թե մյուս մասին մեջ քանի՞ և թե վրան քանի՞ մատուռ:

Արձանագրութեան ոչ մի հետք, ամեն բան տարված է, թերևս գտնվի եթե փորվի ու մաքրվի, թե՛ մեջը և թե՛ շուրջը: 30 սմ մեծութեամբ փչացած քարի մը կտորի վրա կան խոշոր տառերու մնացորդներ 5-6 հատ, բայց անվերծանելի:

Ասիկ անդին դեպի արևմուտք և դեպի հարավ մինչև Ծաղկոցաձորի եզերքը, որուն խորութեան շուրջը շրջապատված է քարայրներով, պարզապես անհամար են այս թերակղզիի ընդարձակ տարածութեան վրա դամբարաններու կրաշաղախ այլանդակված բեկորներ, շիրիմներու, խաչերու ահեղ պատվանդաններու մնացորդներ, ջարդ ու փշուր եղած գեղաքանդակ ու զարդաքանդակ խաչքարեր և զանազան ձևերով տաշված տապանաքարեր: Այստեղ է եղած անվրեպ անեցոց հասարակաց գերեզմանատունը:

Ոչ մի տեղ քար քարի վրա չեն թողած գերեզմանակրկիտները, ամեն ուշադրութեան արժանի գերեզման փորած և մեջը փնտրած են, քարերը կտորտած ջարդած և մեծ ու կարևոր մասերը լիովին տարած: Եվ մինչև այսօր ալ տակավին տանելու վրա են: Դարձյալ Կիրակոս վարդապետի դամբարանն հարավ արեւելք, երրորդ թերակղզիին վրա, որ ամենն փոքրն է և բլուրի մը երևույթը ունի, կա երկու դամբարան, մեկը որ ավելի դեպի արևմուտք կգտնվի բոլորովին անճանաչելի դարձած է, իսկ մյուսը, որ Իգաձորի դռնին դեպի արևմուտք երկնցող քարաժայռը այս մասերը բաժանող ձորակին գրեթե վրան կգտնվի, քիչ դեպի արևմուտք, որով կը գտնվի Կիրակոս վարդապետի

դամբարանին հարավ արեւելյան կողմը, վեց և կես մետր լայն հյուսիսեն հարավ (արեւելյան և արևմտյան ճակատը) ութը և կես մետր երկայն արեւելքեն արեւմուտք (հյուս. հարավ. ճակատ.): Այս դամբարանն ալ շինված է սրբատաշ քարերով երկհարկանի. տակը հանգստարան և վրան մատուռ, բայց այժմ հազիվ հիմերը գետնեն վեր մեկ մետր բարձր են:

Ինչպես հիշեցի Իգաձորի հետ միացնող ձորակը կգտնվի այս դամբարանին արեւելյան կողմը հազիվ հարյուր քայլ հեռու: Այս կողմին այս է եղած հասարակաց գերեզմանատան սահմանը:

Բացի այս ձորեն, ձորին գլուխին կերևի պարիսպ մը, որ կերկննա մինչև Կիրակոս վարդապետի դամբարանին հյուսիսային կողմին անցնող մեծ (նկարագրածս պարիսպը և ըստ երևույթին կմիանա անոր), ինչպես կերևի հասարակաց գերեզմանատունը այս իր արեւելյան կողմին պարսպափակ էր և իր պարիսպով կգատվեր Անիի պարիսպին՝ հյուսիսակողմը ահագին տարածութեան վրա սրբուհայ ընդարձակ մրգաստանեն և այգեստանեն: Ավագ դռան և այժմյան դեպի Ղոշավանք կամ Տայլար տանող ճանապարհին՝ դեպի արեւելյան կողմը ի միջի այլոց ուշադրութեան արժանի երևույթներ կան քննելի, որոնց հազիվ քանի մը բեկորներն են մնացած և մնացորդներն կերևի որ եղած են պարիսպեն դուրս նշանավոր շինութիւններու հետքեր, և մատուռներ, տոհմային դամբարան կամ եկեղեցիներու բեկորներ, այս մասին վրա ալ թեև ոչ այնչափ խիտ, որպես պարիսպին մեջ կերևին բազմաթիվ բնակարաններու հետքեր հազիվ հիմունքները նշմարելի: Ավագ դռնին հազիվ 300 քայլ դեպի հյուսիս, ճանապարհին, արեւելյան կողմին վրա, ուշադիր պարզ նայվածքով մը կտեսնվի մեծամեծ շինութեանց հիմեր 80-90 սմ. թանձրութեամբ, և այս տեղին կսկսի դեպի հյուսիս և դեպի արեւելք խիտ շինութիւններու խումբեր տեղ տեղ զգալի կերպով բլրացած, տեղ տեղ ալ սրբատաշ քարերով շինված պատերու փլատակները մնացած հողին երեսին. այս տեղը կարծեք առանձին մի թաղ է կազմած մրգաստաններու և պարտեզներու խիտ անտառին մեջ, թաղին երկարութիւնը ճանապարհեն դեպի արեւելք ավելի է քան 200 քայլ, իսկ դեպի հյուսիս՝ երկարութիւնը կանցնի 350 քայլին եթե առանձին թաղ ալ չի

* Այս ճանապարհը ի հնումն ալ քաղաքին իսկական ճանապարհն է. դեպի ավագ դուռը տանող, լայնութիւնը կհասնի մոտավորապես... մետրի, տակավին կմնան երկու կողմին վրա առանձին սեփականատներու(?) և կամ այլ նպատակով շինված որձաքարե հաստ պատերի հետքերը:

Համարվի, գոնե պետք է անվրեպ Համարել իշխանական տոհմի առանձին մի սեփականություն՝ բնակություն Համար բազմաթիվ շինություններով, որոնց մեջ կան եկեղեցիի մնացորդ, գերեզմաններ, խաչքարի պատվանդան՝ 2 մետր բարձրությամբ տակավին կանգուն, թեև քարերը երեսն պոկված:

Այս կետին անդին դեպի արևելք և Հյուսիս ձգված ամրակուռ պատերու ու պարիսպներու շարքերը, որոնք վերին աստիճան պարզ են իրենց թանձրություններով և զանազան ուղղություններով, նաև բազմաթիվ կրոնական և աշխարհական շինություններու մնացորդները մինչև Խաչի ձոր և անկեց անդին ալ մինչև Ղոչավանք, նկարագրել գրեթե անհնար է, խնամքով պատրաստված քարտեզի մը մեջ միայն կարելի է որոշակի նկարագրել ցույց տալով ամենուն տեղը, դիրքը, միմյանցմե ունեցած հեռավորությունները: Երբ կհաջողվի կազմել մանրամասն քարտեզ մը մեծ պարիսպներին դուրս Անիի թուրք գյուղին սկսյալ մինչև Ղոչավանք, առանց մոռացություն տրվելու ամենամանր բնակությանց հետքերը, որոնք նաև Հյուսիսեն ալ կհասնին գրեթե մինչև 4 կիլոմետր հեռավորության, այն ատեն պարզ կտեսնվի, թե ի՞նչ ահագին քաղաք մը կար այդ ընդարձակ տարածության վրա դրախտանման ծաղկած այգիներով և պարտեզներով, ոռոգված Հորդառատ վտակներով, որոնք այդ ամբողջ տարածությունները ջրեղե հետո կերթային քաղաքի մեծ պարիսպներուն շուրջը բացվող խրամները լեցնելու և Գլխորի և այլ տեղերու մեջ շինված բազմաթիվ ջրաղացներուն և ջուր մատակարարելու:

Գլխոր.— Որպեսզի լիովին գաղափար կազմվի Անիի բնական ամրության և անառիկության վրա, և գիտցվի, թե ինչ խոր հետազոտությունք և ճարպիկ ընտրությունք ընտրած են տեղը իբրև մայրաքաղաք, պետք է որ անպայման ձորերը ամբողջովին քննվի այցելուներու կողման:

Ախուրյանի ձորը քննելու համար հարմար է առաջին անգամ սկսել Լուսավորչի եկեղեցու ցածեն, ուր անմիջապես տակը Կեղան Կելմեզի մոտեն կակսի մի ճանապարհ ցածանալ դեպի գետեզրը, թեև այս ճանապարհը հնում ալ դարձյալ մի ճանապարհ եղած ըլլալ կթվի, միայն մարդոց կամ գրաստներու համար, սակայն այժմ փլած քայքայված և եվրոպական կոշիկներու համար աննպաստ եղած է, եթե այցելուն չգիտե հետաքրքրության համար մի քիչ զոհողություն հանձն առնել, որովհետև թեև մի քիչ հոգնություն և կոշիկի կորուստ կունենա, սակայն հետո կմոռանա ամեն ինչ, երբ կտեսնե ձորին մեջ պարզվող բնական ամրությանց

Հիանալի տեսարանները և բարձրաբերձ քարակուռ ապառաժներու սեպացման ահավոր բարձրությունները:

Գլխորը կվերջանա Լուսավորչի հարավ արևելքով և կխառնվի Ախուրյանի հետ, այս տեղ ալ նաև կվերջանա Գլխորի Հյուսիսեն հարավ եկող պարիսպներուն շարքը: Լուսավորչի մոտ միայն քիչ մը տեղ դեպի արևմուտք շեղվելով, ասկեց անդին դեպի կամուրջ և Ղրզ Ղալա ձորեզրի պարիսպները ընդհատ ընդհատ են շինված, ընդհանրապես այս տեղերը կառուցված կան հարկավոր լայնությունք և բարձրությունք պարսպամասեր, որ տեղերը որ մի քիչ հնարավոր էր համարված վեր դեպի քաղաքը բարձրանալ:

Դվնա դռան անմիջապես առջևեն կակսի Գլխորը մոտ 50 քայլ դեպի արևելք շարունակելեն հետո (սա արդեն շարունակություն է պարիսպներու առջև փորված խրամին) կշեղվի դեպի հարավ արևելք զանազան մանր-մունր չափով շեղումներով և բեկումներով և կհասնի մինչև Ախուրյանի ձորեզրը:

Դվնա դռան առջևեն դեպի վար առաջանալով պինդ ապառաժներու մեջ երբեմն բնական և երբեմն ալ ձեռագործ բացած բավականին խոր ձորակեն, աջ թևի վրա կտեսնենք պարիսպներուն զանազան բեկումներով շեղվիլը՝ դեպի հարավ արևելք և հարավ, իսկ ձախ թևին վրա՝ բնական ապառաժյա թուղթերը կշեղվին դեպի արևելք, որով բավականին ընդարձակ երևույթ մը կստանա այստեղ ձորամեջը՝ հանդեպ Հյուսիսային պարիսպի անկյուն կազմող քառակուսի բուրգի և անկեց անդին վիշապապատ բուրգին այս ընդարձակության մեջ ալ, որ հագելի հասնի 60-70 մետր լայնության, պակաս չեն շինությանց հիմերու հետքեր, բայց թե ի՞նչ շինություններ են անոնք, — բնակարան թե՞ ուրիշ պիտոյից հատուկ, ճշտել շատ դժվար է:

Առաջանալով հետզհետե, երբ կհասնենք վիշապապատ բուրգեն դեպի հարավ արևելք գտնվող գեղեցկաչեն կարմիր քարով հյուսված չորրորդ բուրգին առջև, ուր պարիսպը կակսի դեպի ուղիղ հարավ շեղվել, և այդ բուրգին անմիջապես կից է հարավային կողմի գաղտ դռներեն մեկը, ձորին լայնությունը այստեղ յուր վերջին չափին հասած է և դիմացի կողմեն, Հյուսիս արևելքեն եկող մի ուրիշ ձորե ևս կուգա կմիանա նախկինի հետ և դարձյալ վերածվելով մեկ ձորի՝ կշարունակվի մինչև գետը:

Երկու ձորերու միացման կետին ճակատը, մոտ 8-10 մետր բարձրությամբ, քարակուռ բարձրություն մը կձևանա ճակատը դեպի հարավ և հարավ

արևմուտք, այս (կարմիր քարե) քարակուռ բարձրության տակ շարված են զանազան քարեր և քարափոր եկեղեցիներ՝ միշտ ճակատին դեպի հարավ:

Այս քարակուռին դեպի արևմուտք երկնցող ընդարձակության վրա, մի փոքր տարածության վրա կան աղքատիկ գերեզմանոցներ, որոնց տապանաքարերը կամ հասարակ անտաշ խոշոր քարեր են և կամ օրորոցաձև տաշված պարզ քարեր:

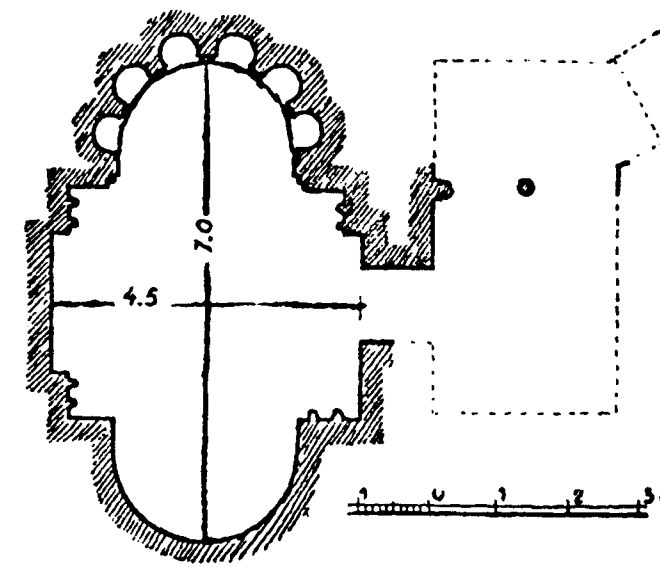

Նկ. 163. Անիի վիմափոր եկեղեցու հատակաձևը



Նկ. 164. Անիի վիմափոր եկեղեցու արևելյան մասը

Հյուսիս արևելքեն առաջացող ձորին բերանը դեռ Գլխորին չի խառնված, ուշագրավ է տեսնել կարմիր քարի մեջ միակուռ փորված միջակ մեծությունք մի եկեղեցի ներքին կողմին 7 մետր երկայն, 4 1/2 մետր լայն, արևելյան և արևմտյան կողմեն կիսաբոլորակ թևեր ունի խոր, մոտավորապես երկու մետր, իսկ Հյուսիսային և հարավային կողմերի թևերն անկյունավոր են: Արևելյան կողմի սեղանի աբսիդն ունի 2,10 մ. լայնություն, անկյունները ունին զույգ սյուներ, 1,50 մետր բարձրությամբ վրան կիսաբոլորակ աբսիդի ուղղությամբ պսակով մը, ասոր վրա կբոլորվի երեք աստիճան կամար, նույն ձևով երկաստիճան կամար քանդակված են չորս թևերու բերաններուն եղող սյուներու վրա: Արևելյան սեղանին կիսաբոլորակի վրա կարգով քանդակված են կիսաբոլորակ կատարով վեց հատ խորշեր 50 սմ, լայնքով, 120 սմ, բարձրությամբ յուրաքանչյուր խորշ իրարմե կանջատին զույգ մը կոկիկ փորված փոքր սյուներով՝ իրենց գնդաձև խոյակներով և աբազներով: Սեղանը մի աստիճան բարձր փորված է, քան եկեղեցիի հատակը: Արևելյան և արևմտյան աբսիդները փորված են կիսաբազմաթև, իսկ միջին մասը ուղիղ կամարաձև: Հյուսիսեն հարավ թեթև կորությունք: Այս ամենը քանդակված են խիստ նրբությունք և ճարտարությամբ, հակառակ ժամանակի պատճառած ավերումներուն և քարին վատ տեսակին, տակավին կմնան բոլոր գծերու ճարպիկությունները և շինողներու ճաշակի զարգացումը:

Հարավային թևին վրա, կբացվի եկեղեցվո մուտքը՝ մեկ մետր լայնքով և 1,60 բարձրությամբ, մուտքը արտաբուստ ունի ըստ անեցվոց ճաշակին զույգ սյուներ երկու կողմին վրա և երեք աստիճան վրայի վրա կամար, գուցե կային քանդակներ ևս, սակայն լիովին մաշված է: Դռան բացվածքի վրա կամարին վերևը կա բոլորակ լուսամուտ մը: Եկեղեցիին կհաջորդե գավիթը եկեղեցիեն քիչ ավելի լայն, իսկ անկից կարճ, գավիթի մուտքը ևս եղած է հարավային ճակատեն, որ այժմ փլված ու բացված է ամբողջ ճակատը: Դռնեն ներս բնական քարե փորված են երկու գեղեցիկ սյուներ, մինը Հյուսիսային պատին կցված որմասյուն է, իսկ մյուսը հարավային պատին ավելի մոտիկ՝ անջատ սյուն է, բունը ունին 55-են 60 սմ. տրամագիծ, երկու սյուները կապված են իրարու, այս բոլորակներու մեջ կնշմարվին խաչեր, վարդեր և բոլորակներ կամարով, անջատ սյունին հարավային կողմին կամարը կպած է ուղիղ պատին, հարավ արևմտյան անկյունը ունի մի լուսամուտ, իսկ հարավ արևելյան անկյունը կա մի փոքր դուռ, ուրկից կմտնվի մի

փոքր սենյակի մեջ, թերևս քահանային կամ պահապան ժամկոչին հատուկ: Այս եկեղեցու առջև ալ փոքրիկ տարածություն մը կա, տափարակ և անցք կամ ճանապարհ, անոր անմիջապես առջևն է ձորին խորությունը մոտ 8-10 մետր: Այս հյուսիս արևելքին եկող ձորին երկու կողմն ալ, մինչև բարձրանալով հարթ դաշտին հասնելը, կան զանազան քարայրեր մեծ և փոքր: Գաղտ դուռնին հարավ սև ու դեղին քարերով շինված մի հիանալի բուրգի առջև արդեն ձորը սկսած է սրագագաթ խորանալ, այստեղ բարձրությունը ձորի հատակին մինչև պարիսպի հիմը մոտ 18-20 մետր է, մեկ կողմն Անիի բարձրավանդակը բարձրանալով և մյուս կողմն ձորը դեպի խորը գնալով, Լուսավորչի մոտ գտնվող բաղնիքի ուղղությամբ, ձորին խորությունը կհասնի գրեթե 60 մետրի: Ձորի հատակը նեղ է, իսկ վրան երկու կողմն թեք լանջեր հակվելով այս և այն կողմը, գրեթե 100-120 մետր բացվածք ունի: Այս ձորին երկու կողմին վրա ևս կան բազմաթիվ քարայրեր, տեղ տեղ երկու կարգ իրարու վրա, որոնց մեջ կան նաև ջրաղացներ և ձիթահանքեր, քարի մեջ փորված զույգ գերաններով (ուղիղ բաղնիքի տակը), այս ձորին ծայրը չի հասնիր մինչև Ախուրյանի եզերքը, այլ կվերջանա Լուսավորչի եկեղեցվո մոտ, կամ անկից ալ քիչ մը վար. անկեց ցածը արդեն ահավոր բարձրությունը քարակտուրներ են, որոնք իսկապես անառիկ դարձուցեր են Անին: Այդ քարակտուրները բոլորովին անմեծ են և կերպով կուգան կհասնին մինչև Կուսանաց վանքին ներքև, ուր գետափին կան ամենափոքրիկ երկու շինություններ, մին՝ մատուռ և մյուսը՝ որպես բնակարան՝ մեկ բաժանումով: Կուսանաց վանքի արևմտյան կողմն միայն ճանապարհ չինված է եղեր ի հնումն քաղաք բարձրանալու՝ կամուրջն անցնողներու համար: Կուսանաց վանքին դեպի արևմուտք կգտնվի կամուրջը, կամուրջն քաղաք բարձրանալու համար բացի այս գլխավոր ճանապարհն կան նաև ուրիշ ճանապարհներ տարբեր ուղղություններով, որոնցմե մեկը կբարձրանա միջնաբերդի ստորոտը, մյուսը կանցնի դեպի Աղջկաբերդը, հատ մը ևս կա դեպի Փրկիչի առջև դուրս եկող, որուն դռան բեկորները կան այժմ: Ախուրյանի հյուսիսային եզերքին վրա մինչև Աղջկաբերդի ժայռը ծածկված է խիտ քարայրներով, որոնցմե շատերը հողով ծածկված կամ փլած են, իսկ հարավային եզերքը բոլորովին սև ապուստ և քարայրեր փորելու անհարմար ըլլալուն պատճառով բնակությունները վերը քարափի հարթության վրա եղած է, ուր մինչև այժմ կտեսնվին թե՛ բնակությանց թողած հետքերը մինչև Աղջկա-

բերդի դիմաց և թե՛ ընդարձակ գերեզմանատուններ, որոնց մեջ կան արձանագրված և քանդակագործված տապանաքարեր: Կամուրջին դիմացը գտնված գերեզմանի մի քարի վրա եղած արձանագրության մը ձևն կը հասկացվի, որ այդտեղ մինչև 16-17 դարերը բնակություն եղած ըլլա: Կամուրջին անմիջապես արևելյան կողմը անկեց 50, 60 քայլ հեռավորության վրա գետափին բարձրավանդակ հարմար տեղի մը վրա կառուցված է եղեր փոքր մատուռ և քահանայից բնակարան, որոնց հետքերը կնշմարվին: 1908 թվականին հայր Միքայել երևան հանեց այս ավերակը և մեջը գտավ գերեզմանաքար, կարմիր քարե, օրորոցաձև քանդակված, արձանագրված կա վրան անթվական այս է հանգիստ ամիր Սարգսին:

Սկսած Աղջկաբերդի արևելյան ճակատին շուրջանակի մինչև Ծաղկոցաձորի Ախուրյան խառնվելու բերանը անմեծ են և բարձրաբերձ քարաժայռեր են, հագիվ կան տեղ տեղ վեր բարձրանալու հարմար տեղեր, սակայն այն տեղերն ալ Անիի շինությունն են ավելի կանուխ, թերևս Կամսարականներու ժամանակին պարսպափակ եղած են, այդ հին քառակուսի բուրգերով ամրացված պարիսպներուն կարևոր մնացորդները դեռ կան մինչև այսօր գետին կողմն. Աղջկաբերդի բարձունքին վրա եղած դեղնագույն քարե պարիսպները ավելի հետնադուրս ժամանակի, հավանաբար ԺԳ դարու գործեր են:

Ախուրյանի վրա, Ծաղկոցաձորի բերանին սկսյալ մինչև միջնաբերդի տակ հասնելը, մարդս թե ինչ տեսակ սարսափելի բարձրությունը սուր քարակտուր բարձրությունները և նեղ անցքեր ու կիրճեր կտեսնեն, այդ միայն տեսնելով կարելի է գաղափար կազմել, այդ մասերը տեսնելուց միայն կարելի է հասկընալ թե ինչու Բագրատունիք Անին ընտրեցին իբրև մայրաքաղաք և անառիկ տեղ:



Նկ. 165. Մյուսնազարդ քարայր Անիում

* Այս է հանգիստ հայրապետ Բեյլին: Բեյլիա բառը թուրքերեն հետնադուրս գործածական բառ կկարծեն (գյուղապետ):

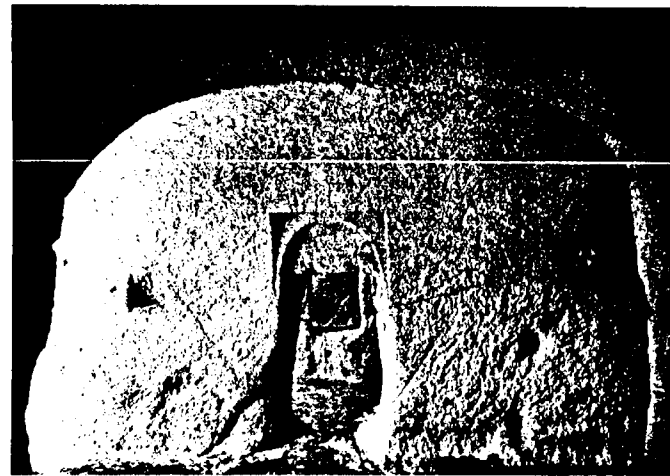

Նկ. 166. Անիի բնակելի այրերից մեկը

Պատմությունն ալ ցույց կուտա արդեն թե ոչ մեկ ատեն Անին պատերազմով չէ ընկած, թշնամին անգոր է մնացած միշտ այդ բնական և արվեստական հրաշակիրտ ամրոցին առջև, եթե իրեն օգնության չհասնեին ներքին խառնակություններ, մատնություններ և դավաճանություններ:

Միջնաբերդն սկսած Ծաղկոցաձորի կողմը թեև շատ խոր և թեք զառիվայր, սակայն հնարավոր կարելի էր համարել թշնամին մոտենալու, ուստի այս կողմն ալ երկու կարգ պարիսպներով ամրացված է եղեր մինչև Բագրատունյաց կարծեցյալ պալատը (Իշխանական կամ Պարոնաց պալատ), ուր կվերջանա հյուսիսային պարիսպներու շարքը և Իգաձորի վրայի պարսպամասը: Հազարներու կհասնին Ծաղկոցաձորի մեջ երկու կողմի վրա եղած մեծ ու փոքր քարայրներու թիվը, որոնց մեջ այնպիսի ընդարձակ բնակություններ եղեր են բազմաթիվ բաժանումներով, որ այսօր 5000-ի ավելի ոչխար կտեղավորվի անոնց մեջ, կան շքեղ տոհմային դամբարաններ, եկեղեցիներ, մատուռներ և գետնափոր անցքեր, որոնց մեջ քանի մը կարևորներուն վրա արժե ծանոթություններ տալ:

1. Մեծ քարայրը.
2. Փոքր կաթողիկեով եկեղեցին.
3. Հոնենցի գերեզմանը.
4. Հոնենցեն դեպի հյուսիս բնակարան.
5. Անիի կողմի գետնափոր ճանապարհը:



Բաղնիքին ուղղությամբ ձորին մեջ, ցածը կգտնվի քարափոր ձիթահանքը երկու ականի, ակերն ալ փորված են իսկական քարեն, ակերուն բոժերը մոտավորապես 7 X 7 կա, իսկ երկու կողմերը ունի սենյակներ, հարավն երկու սենյակ, հյու-

սիսեն մեկ սենյակ, ասկե վեր դեպի հյուսիս և հարավ կան քարայրեր և պատերի մնացորդներ:

Լուսավորչի առջև Տիգրանա դռան ցածը Գլխձորի մեջ, գրեթե Լուսավորչի եկեղեցիի ներքև, քանի մը մետր դեպի հարավ, Կեստան Կելմագեն 20-30 քայլ դեպի արևմուտք, կա մի ընդարձակ քարայր, որ հետաքրքրական է իր երկհարկանի և եռահարկ կազմվածքներով և անոնց բաժանումներուն մեջ ընտանեկան գործածության համար փորված դարակներով, պահարաններով, որոնք բավականին ճաշակավոր կերպով դասավորված են և ճաշակավոր ձևերով ալ կերտված:

Նստնվելու բարձր սահանքին մոտ կա մի փոքրիկ գերեզմանատուն Անիին դեռ Գլխձորը անդի կողմը չանցած, անշուշտ ինչպես վերևի քարայրերու վրայի գերեզմանատունը, նույնպես ալ այս փոքր գերեզմանատունը ձորաբնակ փոքրիկ հասարակությանց կպատկաներ:

Ասկից պետք է հետևենք, որ անցիք հասարակաց գերեզմանի մասին շատ հասկացողություն չունեին առողջապահական տեսակետով, ուր որ էին իրենք, այնտեղ իրենց մոտն ալ պետք էր գտնվեր գերեզմանատուններ: Այս գերեզմանին մեջ ալ կանոնավոր տաշված քար չկա, որպես տապանաքար, բացի մի փոքրիկ օրորոցաձև քարի:

Գլխձորի վերջավորության վրա Լուսավորչի եկեղեցին շրջապատող պարիսպն մինչև քարափը կա մի միջակ տարածություն (փոքր գերեզմանն դեպի արևմուտք), որը հավանաբար Լուսավորչի արձանագրության մեջ ակնարկված պահեցն էր:

Այս տարածությունը կվերջանա Կեստան Կելմագի առջև պարիսպի վերջավորության մասով մը, որը ձգված է երկու բուրգով հյուսիսն հարավ դեպի գետափի բերանի բարձրավանդակ քարաժայռի բերանը: Հյուսիսային կողմը, պարիսպի արևելքին արևմուտք բեկումնի ներքևը կգտնվի Կեստան Կելմագ ըսված գետնուղին, ճերմակ փխրուն քարի մեջ փորված, որի բերանը հարավ է և մեկ մետրն քիչ ավելի է ծակին լայնությունը և բարձրությունը և այդ չափով ալ շարունակված է. ինչ որ ալ ըլլա ժողովրդական առասպելները այս մասին, պարզ է, որ աննպատակ շինած բան չէ:

Ախուրյանի ձորը.— Ոչ միայն Անիի տակով, այլ սկսած գրեթե Ղոչավանքեն, Ախուրյանի ձորը երկու կողմն ևս լեռներով ամրացած է մինչև Մաղաս բերդի սահմանները. բայց ավելի ամուր Անիի կողմն է, մանավանդ Անիի սահմանը Աղջկաբերդի ժայռով և միջնաբերդով շրջապատված, որ թերակղզի լեզվակի մը ձևն ունի Անիի միջնաբերդին կպած Աղջկաբերդը:



Նկ. 167. Ախուրյանի ձորը Անիի տակ

Լուսավորչի ներքեան մի քիչ առաջանալով գրեթե 2-300 քայլ, անմիջապես կտեսնվի մի պարսպի մնացորդ, այստեղ հետաքրքրական է տեսնել սեպաձև ժայռի կրծքի վրա փորված ճանապարհ երկու հատ իրարու վրա, պարսպին մնացորդը շինված է դարձյալ մասնակի այնպիսի մի տեղի վրա, որ քաղաքն եկած ջուրի հոսանքները մի տեղում մերձենալի անցք էին շինած. այդ ձորին անցքը փակելու համար է եղեր պարսպը, որը երբ հասեր է մի անմերձենալի տեղի այնտեղ կտրած է և այնտեղեն կսկսի ժայռին կողքին վրա ձեռագործ ճանապարհը:

Այս ձեռագործ ճանապարհներեն մեկը՝ ցածրը ուղղակի իջեր է դեպի գետեզրը, իսկ մյուսը անցնելով վերեն, գնացեր խառնվեր է Լուսավորչի շրջափակը և անոր ցածը եղող պարսպին մեջտեղը:

Առաջանալով քիչ մը և, երբ կհասնվի այնտեղ, ուր արևմտյան կողմեն կտեսնվի միջնաբերդի գագաթին իր ամբողջութամբ, այնտեղ բավական է մի անգամ նայել դեպի քաղաքի քարափները և տեսնել մերձենալի տեղերու համար շինած զանազան երկարութամբ պարսպներ, և անոնց մեջտեղ գտնված ճանապարհներու բաժանումներ, այստեղ ալ կգտնվի քաղաքեն եկող ջուրերեն գոյացած մի ձորակ, որուն երկու կողմին վրա կերևան դեռ փակած պարսպներու հետքերը և շարունակութունը դեպի Կուսանաց վանքի մոտերը:

Այս մասնակի ամրութիւնները կընդհատվին, երբ կհասնի Կուսանաց վանքն դեպի արևելք, ուղիղ գետափին վրա շինված երկու փոքրիկ շինութիւններու, որոնցից մեկը մատուռ է, իսկ մյուսը մի խցիկ (?), այստեղ արդեն ժայռերու բարձրութիւնը ահապուր կերպարանք կստանան և կարիք ալ էջը մնար պարսպ շինելու՝ մինչև Կուսանաց վանք:

Երկու փոքրիկ շինութիւններն մեկուն ինչ ըլլալը գուշակել շատ դժվար է, որովհետև որոշ ձևը այսպես է կարծես մի ապաստարան (մեթերիս) եղած ըլլա, իսկ երկրորդը, արևմտյան կողմինը (երկուքին միջոցը մոտ 20 մետր) փոքրիկ մատուռ է, որուն արևելյան կողմի անկյան քարին վրա գրված է (ես Յովանէս ծառայ.... ներքեւ կա՝ ՉԾԳ, դիմացը գրած ՉԷ):

Փոքր մատուռն անցած մոտ 100-150 քայլ արդեն կհասնի Կուսանաց վանքի տակ և աստիճանաբար այստեղ ժայռերը կսկսեն ցածնալ. Կուսանաց վանքը, որ շինված է սեպացած ժայռի մը գագաթը և քովերեն մերձենալի տեղերը վերին աստիճան ճարակութամբ ժայռ քարի մեծամեծ կտորներով չոր պատ շարած և ամրացուցած են և այդ չոր ամրութիւնց վրա կրկին շինած են սրբատաշ քարերով պարսպ, այս պարսպը արևելքեն կշարունակվի բարձրեն մինչև կամուրջ և անկեց ալ

թերևս մինչև Աղջկաբերդ, թեև տեղ տեղ անմերձենալի են, բայց տեղ տեղ ալ կամ նոր մերձենալի դարձած են և կամ այնտեղ եղած պարսպներու հետքերը կորած են:

Կամուրջն դեպի քաղաք բարձրանալու ճանապարհը ոլորապտույտ կբարձրանա (սկսելով կամուրջն, գալով դեպի արևելք) կհասնի մինչև Ծիլենց Սարգսի դուռը, որ կգտնվի Բեխենց վանքն դեպի արևմուտք (Ծիլենցի և Կուսանացի մեջտեղ գտնված պարսպը բավականին որոշ մնացած է իր բուրգերով և դռներով):

Կամուրջն դեպի քաղաք մեկնող ճանապարհներ.— Դուրս գալով կամուրջն մի ճանապարհ ուղղակի գնացած է գետի եզրքով, այդ ճանապարհը հագիվ թե քաղաքի հետ մեծ հաղորդակցութիւն ունենար: Գետեզրքի ճանապարհը հատուկ է եղած գետեզրքով մինչև Կարմիր վանք կամ Ղոշավանք գնալու: Կամուրջն դուրս գալով այս ճանապարհը մտնելու համար պետք էր անմիջապես ցած իջնել կամուրջին երկհարկանի ըլլալու պատճառով: (Այս ճանապարհին հետ կխառնվի Լուսավորչի տակի վատ ճանապարհը):

Իսկ երկրորդ ճանապարհը, որ բուն քաղաքին հետ հաղորդակցող մեծ ճանապարհն է, որով կարող էին ձի, սայլ-մարդ անարգել գնալ: Հատկապես խնամքով շինված են զառփայլի կողմերը որտեղ որձաքարով հյուսել են ամուր պատ, ճանապարհի լայնութիւնը առհասարակ 5 մետրն պակաս է. այս ճանապարհը կհասնի մինչև Բեխենց վանքի բարձրութիւնը, պետք է ըսել որ գետափի ճանապարհն ալ ոլորապտույտով կապված էր այս ճանապարհի հետ, որը սակայն սարսափելի կերպով այժմ քանդված է:

Այս ճանապարհին վրայն կմեկնի նաև մի ուրիշ ճանապարհ նույնպես սարքված, մի քիչ դեպի արևելք ասոր հետ զուգահեռական գնալին հետո, ավելի կարճ ճամփով կշեղվի դեպի վեր՝ քաղաք. թերևս կհասնի մի ուրիշ դռան, որուն հետքը այժմ կորած է:

Դեպի արևմուտք, բացի գետափն անցնող ճանապարհն, վրայի կողմն կանցնի մի ճանապարհ, որ կտանի ուղղակի միջնաբերդի ներքեւ, այս տեղն կը բաժանվին դեպի քաղաք բարձրացող ուրիշ ճանապարհներ:

Կամուրջն դեպի արևմուտք ժայռին տակ դուրս կուգա մի աննման աղբյուր բավական առատութամբ, կամուրջն հագիվ 100-120 քայլ դեպի արևմուտք: Այս աղբյուրին մոտ տեղի է ունեցեր քարափի մի ահագին փլվածք, որը բոլորովին խափաներ է անցքը. և ինչպես կերևի բավականին կա-

նուխ ժամանակի բան է, որովհետև քարերն մեծ մասը սկսեր են մամուռ կապել: Փլվածքն դեպի արևմուտք կիսովին անաղարտ է մնացած դարձյալ որձաքար պատերով շինված դեպի քաղաք բարձրանալու ոլորապտույտ ճանապարհը, որը բարձրանալով կխառնվի կամուրջին բերանն սկսվող և գետեզրն շարունակվող, բարձրաբերձ ժայռերուն վրայն անցնող ճանապարհին, այս ճանապարհը իմ կարծիքով ավելի հնուան նախքան մեծ կամուրջին շինվելը գոյութիւն է ունեցել, երբ հունով կանցնվեր գետն, որովհետև հունին և կղզիին անմիջապես դիմացն կսկսի բարձրանալ. թեև հայտնի է, որ կամուրջը շինվելն հետո ալ գործածութիւն մեջ էր այս ճանապարհը, իբր ամենակարճ ճանապարհ դեպի միջնաբերդի մասեր և Աշոտի պարսպին մեջի մասերը բարձրանալու, ուր կային արդեն դռներ:

Այս ճանապարհն կսկսի դարձյալ բարձրագագաթ ժայռեր, բոլորովին դանակով կտրածի նման ուղղահայաց և այսպես կշարունակվի:

*
* *

Ղրղղայայն դեպի արևելք միջնաբերդի տակը եղող պատերը, որոնք կերևին գետի ափն, իբրև ամրութիւն չեն շինված գետի կողմն, այլ վերը առանձին իշխանական բաժինները գատելու և ուրիշ կողմերն ապահովելու համար:

*
* *

Այս վերջին ճանապարհին վերևը մյուս ճանապարհին խառնվելու տեղին վրա կա մի բուրգի մնացորդ, հավանաբար դռան բուրգերու մասերն են:

Ձեռագործ ճանապարհն քիչ անցնելով, կա մի նեղ ճանապարհ և, սակայն այդ երևի ոչ հասարակաց, այլ մի արահետ՝ խառնվող մեծ ճանապարհին:

Երբ կհասնի միջնաբերդի վերջավորութիւն ուղղութիւն, ուր ջուրի եզրքով գնալ անհնար է դեպի գետը երկնցած ժայռի մը պատճառով, ուստի հարկ է այդ ժայռն բարձրանալ վերև և կրկին իջնել մյուս կողմն գետափը, այս տեղերը դժվար է կանանց համար քայլել երբ կբարձրացվի ժայռին վրա, այն ատեն կտեսնվի, որ միջնաբերդի ծայրի եկեղեցիին տակ գտնված պարսպը հասած է մինչև գետի եզրը, մեր անցնելու համար բարձրացած ժայռին մոտ և կպաշտպաներ այս ժայռն դեպի

Աղջկաբերդը գտնված մերձենալի տեղերը, այս տեղ ալ կա մի ձեռագործ ճանապարհ, որն ընդհատված է այս պարիսպի շինութեամբ (քննելի կարևոր մասեր կան այս կողմերը):

Սույն ձեռագործ ճանապարհը Աղջկաբերդի դռան ճանապարհն է, որ ուղիղ Աղջկաբերդի դռան պարիսպին սկսած կուգա և այդ հիշյալ պատով կընդհատվի, ինչպես կերևի այդ ճանապարհը դեռ պարիսպի այդ կտորները չչինված ուղիղ գետի ուղղութիւնով ժայռի բարձր եզերքին կանցներ և կերթար կիսառնկեր կամուրջին արևմտյան կողմին բարձրացող ճանապարհին: Այնուհետև երևի այդ պարիսպներով ընդհատվելն հետո, ճանապարհի ուղղութիւնը փոխած են (քննելի):*

Ախուրյանի կողմը քաղաքին պարիսպին և գետին մեջտեղ կա մի ընդարձակ տարածութեան լանջ, որն Ախուրյանի քարափին և քաղաքի հարավային (այժմ անհայտացած) պարիսպին մեջտեղ կգտնվի, բավականին լայն է այս տարածութիւնը, թեք զառիվայրը և երկարութիւնը կշարունակվի մինչև Աղջկաբերդի առջև: Սկիզբ կառնեն այս տարածութիւնն ալ Լուսավորիչ եկեղեցիի հարավային կողմին, որտեղ պարսպամասը կգտնեն Գլխորի բաժինը այս բաժինն, այս պարիսպին մյուս կողմը արևելքն էր, որ սկիզբ կառնեն նախապես նկարագրածու ձորը իջնելու ճանապարհը:

Այս տարածութիւնը անհամեմատ ավելի շատ բան կպարունակե իր մեջ, քան Գլխորը: Այս մասին մեջ, ոչ միայն կան բազմաթիվ եկեղեցիներու և մատուռներու մնացորդներ, այլ և շինութեանց շատ մը մնացորդներ, բացի այս, բազմաթիվ մեծ ու փոքր քարայրներով ծածկած է գրեթե ամբողջ լանջը:

Որոշակի հայտնի է, որ այս կողմն ալ եղած է երկու պարիսպ, մեկը ուղղակի գետի ընթացքով քարաժայռին եզերքին է անցած, որուն շարքին մեջ կգտնվի Միլենցի դուռը, իսկ մյուսը, ըստ երևույթին Լուսավորիչը առանձնացնող սեփական շրջափակին հետ կապ ունենալով շարունակված է Փրկիչի, Մայր եկեղեցիի, Մզկիթի հարավակողմերով և անցած միջնաբերդի հարավակողմը (միջնաբերդի արևելահարավի մնացորդ բուրգը այս պարիսպին կպատկանի):

Լուսավորչին անցնելով անմիջապես արևմուտք, կսկսին քարայրները, քարայրներուն առջև

կտեսնվին խոշոր տապանաքարեր, որոնք կապացուցանեն այս տեղերու ալ խիստ բազմամարդութիւնը, մինչդեռ մեկ հայացքով կկարծվի, թե այդ մասերը միշտ անբնակ եղած են, ընդհակառակը խոր քննութեամբ կտեսնվի շատ բաներ այս անբնակ կարծված մասերուն մեջ:

Այս մասին առաջանալով կտեսնենք, այն ձորին գլուխը և պարսպամասերը, որ առաջագույն նկարագրեցի, որուն տակը կգտնվի սարալանջին վրա գտնված ձեռագործ ճանապարհները թեև վերին անտեսանելի:

Այստեղ ձորին վերի բերանը բավական լայն է, սակայն բերանը ամբողջ պարսպով փակված է:

Այս ձորին արևմտյան կողմը պարսպի շարունակութեան վրա (որ շարունակութիւնն է Լուսավորչի տակ եղած պարսպամասի դեպի արևմուտք դարձած շարքին) անկյունացած տեղի մը վրա կա կցված զանազան պատեր, իբր պարսպի մաս, բայց սենյակներու նման բաժանումներով, ահա այս պարիսպներն ցած են լանջի քարափոր ձեռագործ ճանապարհները, բայց ասկեց ցած ալ կրկին կան պարիսպի մնացորդներ, կրկին ժայռի վրա, դեռ գետը չհասած: Ասկեց կերևի, որ այս տեղերը ոչ թե երկու, այլ ըստ պահանջի մինչև 3-4 շարքեր եղեր են ամբողջութեամբ, միայն թե ի հարկե, ոչ միշտ շարունակված, այլ պետք չեղած տեղերը ընդհատված: Այս շինութեան մասերն դեպի արևմուտք, հագիվ թե գոյութիւն ունենար պարիսպ մինչև Կուսանաց վանքը, որովհետև այս մասին տակը կգտնվի այն ահավոր վերին վար ուղիղ կտրած ժայռերը, որոնց բարձրութիւնը բոլորովին անմատչելի դարձած է: Եթե կային ալ պատեր, այն ալ միայն վերին մարդ կամ անասուն չգլորվելու ապահովութեան համար պետք էր դրված ըլլար:

Կուսանաց վանքի պատերը եկած միացած են այս բարձրաբերձ բնական ամբողջիւն և փակած են ձորակի նման ժայռի ճեղքվածք մը, որը կարող էր հնարավորութիւն տալ վերև բարձրանալու:

Ասկից անդին Կուսանաց վանքը և պարիսպները և անոր շարունակութեամբ մինչև Միլենց հասնող պատերը կկազմեն ամբողջութեամբ քաղաքին և գետին մեջտեղ քաղաքին պարիսպներու մեջտեղ թողնելով ընդարձակ լանջը: Կուսանոցն սկսած մինչև միջնաբերդի արևմտյան անկյունը հասնելն է, որ խիստ բազմաբնակութիւնը զգալի է երկու պարիսպին մեջտեղ, մանավանդ քարայրերու շարունակութիւնը:

Կուսանոցի հյուսիսի կողմը կամարակապի դիմաց է բնական քարածոր, որուն միջին կարծրանար ճանապարհը քաղաք: Միլենցն անցնելն հե-

տո այս ձորակին վերի բերանն ալ փակած է նույն պարիսպով, որ Կուսանոցը Միլենցին կկապե:

Կուսանոցն դեպի հյուսիս մինչև քաղաքին պարիսպը հասնելը Փրկիչի մոտերքը տարածութիւնն անհամեմատ ընդարձակ է և լեցուն հին շինութեան հետքերով:

Կուսանոցի և Միլենցի միջև, ձորի բերանն սկսած պարիսպի կից հյուսիսի կողմին վրա կա դարձյալ մի գերեզմանատուն, որ մինչև Միլենց դուռը կհասնի:

Միլենցն դեպի արևմուտք ալ կշարունակվի գերեզմանը մինչև 30-45 քայլ պարիսպի հետ միասին. ասկեց անդին այլևս հաճախ կընդհատվին պարիսպին հետքերը մինչև կամուրջին արևմտյան կողմի վեր բարձրանալու ոլորապտույտ ճանապարհի գլուխը:

Կամուրջն դեպի արևմուտք ծովող ճանապարհը քաղաքի առաջին պարիսպին ներս մտած է մզկիթի հետևին ձորին տակի բերանը (հարավային կողմը մզկիթին):

Միջնաբերդի տակի դուռը չհասած, 50-60 քայլի վրա կա մի գերեզման ևս գետափին ժայռի եզերքին մոտ:

Կամուրջն ուղիղ գետափով դեպի արևմուտք սկսվող ճանապարհը, որ կբարձրանա ոլորապտույտ դեպի վեր, դուռս կուգա առաջին պարիսպի շարքին վրա մզկիթի և միջնաբերդի մեջտեղի ուղղութեամբ և կշեղվի հանդերից դեպի արև-

մուտք, ուր արդեն կբաժանվի ճանապարհը զանազան կողմերու վրա: Այս դռնն մնացած է միայն գետափի կողմի պատը, մյուս մասերը բոլորովին փլած են, հայտնի է, որ ունեցեր է բավականին զարդարուն մուլյուրներ դռան եզերքը, որովհետև մոտը թափված քարերուն մեջ կան քանդակազարդ քարեր, որոնք նման են բավական պրոֆ. Ն. Մառի միջնաբերդի մեջ բացած Մաղկոցաձորի կողման դռան քարերու քանդակներուն:

Այս դուռն Աշոտի պարսպի սահմանին մեջ կգտնվի, թերևս Աշոտի ժամանակին գոյութիւն ունեցած է: Արձանագրութեան հետք ամենևին չգտա: Եթե պեղված քարեր մաքրվեն, կարելի է որ դուռս գան արձանագրութիւններ և ուրիշ բաներ: Դռնն դեպի հյուսիս, լանջին վրա 50-60 քայլ բարձրանալով կհանդիպենք քարակույտ ավերակի մը, ուր կան շատ մը տաշած քարեր, այս նման է եկեղեցիի մը ավերակին, մոտերքը կան քանդակազարդ խաչքարեր. ի միջի այլոց կա մի սյուն 27 սմ. տրամագծով, կարմիր քարով, և նման է եկեղեցիի ներսի որմասյունի. նաև կա մի ուրիշ մուլյուր և կա մի փոքր խաչքարի պատվանդան աստիճանավոր: Այս կույտը կգտնվի Ամենափրկիչի ավերակի ուղղութեամբ, թերևս անկից ալ գլորված քարեր կգտնվին այստեղ և այս մուլյուրները այդ եկեղեցիինը ըլլան: Համենայն դեպս այս քարակույտին տակ ալ անպայման մի հին եկեղեցիով փլատակ կա պահված:

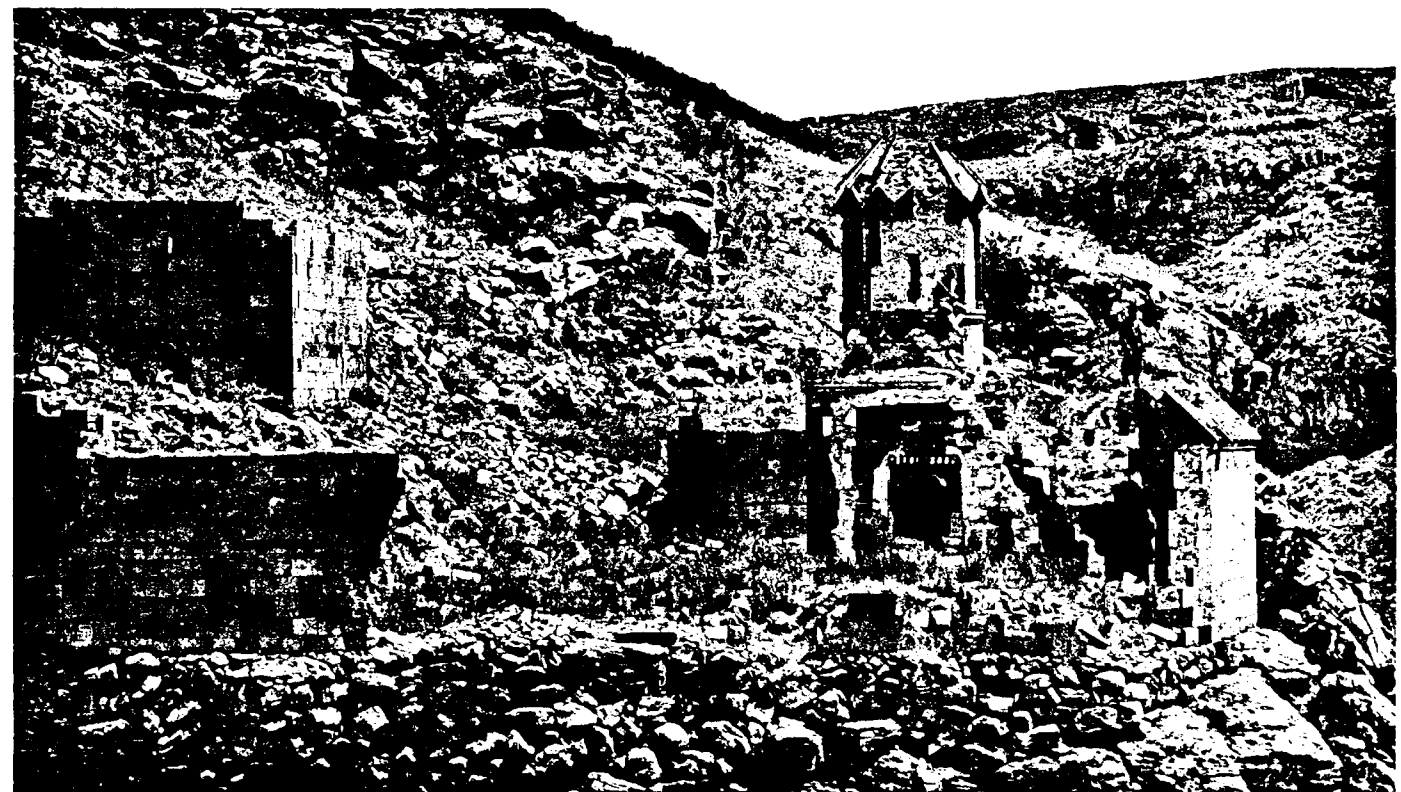

Նկ. 168. Անիի Կուսանաց անապատը

* Աշոտի ընտրած մասը, որ մի քիչ տեղ միայն պարիսպ ուներ, այդքան էլ բավական էր, որովհետև այդ մասը իսկապես բոլորովին անառիկ է, մինչև իսկ առանց կողմնակի պարիսպներու ալ ունէ կերպով անհնար է եղած թշնամուն մոտենալ, բացի այն մասն, որ արդեն պարսպափակ ըրած է:

Մ Ր Ե Ն Ի Տ Ա Ճ Ա Ր Ը
1909 թ. հունիս 13-ին եկա Մրեն

Այս տաճարը 7-րդ դարու Կամարականներու գործ է: Շինված է ընդարձակ դաշտավայրի վրա, որուն չորս կողմը մեծ տարածութեան վրա ցրված են հին բնակչութեան և այգեստաններու հետքերը, այնքան ընդարձակ, որչափ Անին կամ անկից ավելի:

Ինչպես ուրիշ տաճարներու, նույնպես այս տաճարին ալ վիճակվեր է կարևոր փոփոխութեանց ենթարկվել, որոնց գլխավորագույնն է իմ կարծիքով արևելյան արսիղին դուրս շեշտվելը:

Արտաքուստ թեև պատերը հաճախակի նորոգութեան են ենթարկված, նաև արևմտյան երկու անկյունները 10-11-րդ դարերու ոճով սյունանման բոլորակ շինված են, սակայն այդ բոլոր փոփոխութեաններով հանդերձ, պահած է 7-րդ դարու տիպը, դռները լայն բացված. հարավին երկու դուռ, որոնց մեկը կբացվի մեծ սյունին և սեղանին միջոցին վրա, մյուսը ճիշտ մեծ սյուններուն կենտրոնին. նմանապես հյուսիսային կողման դուռը, արևմտյան դուռն ալ կենտրոնին վրա է դրած: Ներքին չորս մեծ սյուններուն խոյակները բոլորովին պարզ ձևով են, և հավանական կթվի թե հետնագույն նորոգու-

թյան արդյունք են. կամարները դուռ թե պատուհան և կամ սյունակամարներ ամենն ալ arc plein cintre են ինչպես կտեսնվի Բագարանի տաճարին վրա: Բարձրութեանը մինչև մեծ սյուններու երկրորդ կամարին կատարը 17,25 մետր է: Բացառաբար սեղանի կիսաբոլորակին մեջ փոխանակ ըստ սովորականի մեկ պատուհանի, շինված է երեք պատուհան* թեև հետո երեքն ալ անճաշակ կերպով փակված են: Սեղանին երկու կողմերը կան երկու սենյակներ միահարկ (?) 13-րդ դարու ճաշակով vouite d'arrête ծածկված:

Գմբեթին կազմվածքը նման է Բագարանի գմբեթին, նախ ութանկյունի վերածված և հետո բոլորակ կազմած:

Հարավային պատին վրա ներսեն 22-25 խաչքար շարված կա. ամենն ալ 10-րդ դարին հետո եղած ճաշակով փորագրված:

Արտաքուստ, իբրև զարդարանք, բացի պսակի և դռների վրայի քանդակներեն առանձին ոչինչ չերևնար, խորանին կամարը անհամեմատ ցած է չորս սյունները կապող կամարներեն և այդ տարբերութեան մասին վրա բացված կա մի մեծ պատուհան, այս պատուհանն ալ բացառութեամբ է, գրեթե Բագարանեն հետո այս երկրորդն է այս ձևով:

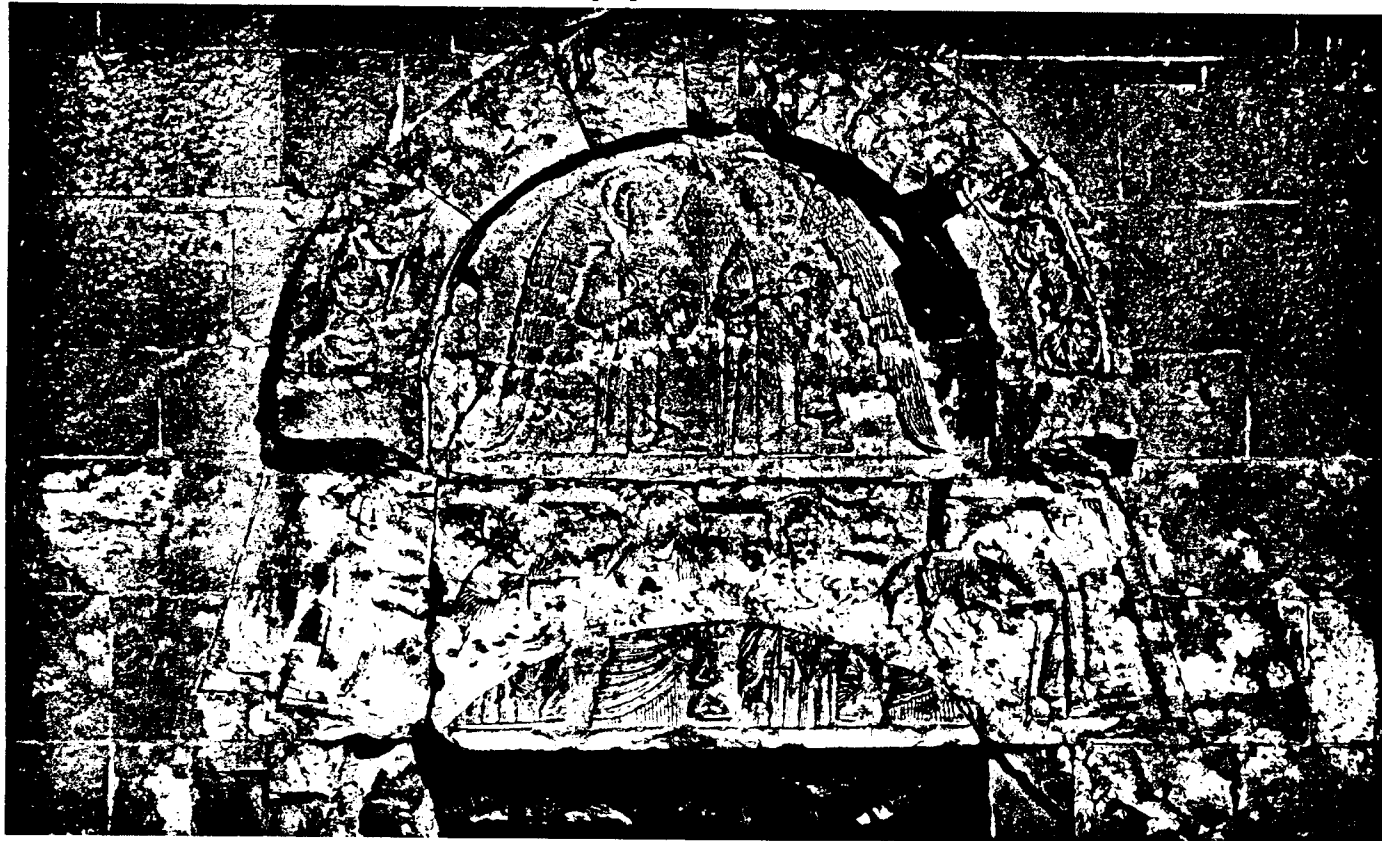

Նկ. 169. Մրենի տաճարի արևմտյան մուտքի բարձրաքանդակները

* Շատ մոտ հավանականութեամբ կա սույն երեք պատուհանի բացառութեան ս. Սոփիային ազդված ըլլալուն, որովհետև բյուզանդական եկեղեցիներու մեջ ալ միայն ս. Սոփիան է, որ երեք պատուհանով է խորանը:

Գմբեթին մեջ կա ութ հատ ցցուն ջրղեր, որոնք կբաժանվին կենտրոնական բոլորակի մը, և յուրաքանչյուրին վերջավորութեան վրա ալ կա նույնպես մեկ մեկ բոլորակ ձողերուն կրկին լայնութեամբ տրամագծով:

Սեղանին տակը կամարակապ դատարկ է, թերևս եղեր է մասանց խորան: Մուտքը հայտնի չէ քանդակվածքի պատճառով, հավանական է, որ ճակատին էր:

Կամարը նետված է հյուսիսեն հարավ: Արևմտյան դռան կիսաբոլորակի մեջ քանդակված են երկու թևավոր հրեշտակներ միմյանց քով կանգնած: Անկից վար, դռան լայն բարավորին վրա քանդակված են վեց մարդ, որոնց մեջտեղերը հավանաբար Քրիստոս, երկու քովերը դարձյալ երկու սրբոց պատկերներ Քրիստոսի պես լուսապսակ, իսկ մյուսները երեքն ալ մահկանացուներ են. հարավային կողմին առաջինը մի քիչ կնոջ նմանութեամբ ունի, հագած ունի մի վերարկու ծալ-ծալ թավշյա (?), որուն թևերը չեփքենի նման կախ ընկած են առանց հագնելու, իսկ երկու ձեռքերը առաջ է պարզած: Այնուհետև կհաջորդեն սրբոց պատկերները, հյուսիսային ծայրը նույնպես կանգ-

նած է մի մարդ նույն տարագով ինչպես հարավայինը, դարձյալ ձեռքերը առաջ երկնցուցած:

Արևմտյան ճակատը դարձյալ լեցված է հետնադիր խաչքարերով մեծ ու փոքր չափերով: Հյուսիսային դռան լայն բարավորին վրա քանդակված են՝ արևելյան ծայրը մի թամբած ձի, անոր առջև մի մարդ մի քիչ ծունկ չոքելու պես ծռած, անոր առջև մի երեսա ձեռքին բռնած մի խաչ բարձր ձողի վրա, անոր կհաջորդե մի ուրիշ մարդ դարձյալ կիսածունկ, ձեռքին բուրվառ, այնուհետև կուգա մի ծառ երեք ճյուղ՝ մեկ կողմին, երեք՝ մյուս կողմին:

Արևելյան կողմին անկյունավոր արսիղի պսակները ժամանակակից 7-րդ դարու ճաշակով են շինված: Իսկ երեք պատուհանները պսակված են գեղեցիկ կարնիզով մը: Կողմնակի երկու պատուհաններու վրա դրված են իբր պսակ պոչերով իրարու փաթաթվող վիշապներ:

Վերի գմբեթին ներքևի խաչաձև ֆրոնտոնները ծածկող պսակը ևս նույնն է վարինին հետ, գմբեթն ալ նմանապես, սակայն ստորին մասերը ճոխ քանդակազարդված:



Նկ. 170. Մրենի տաճարի հյուսիսային մուտքի բարավորի բարձրաքանդակները

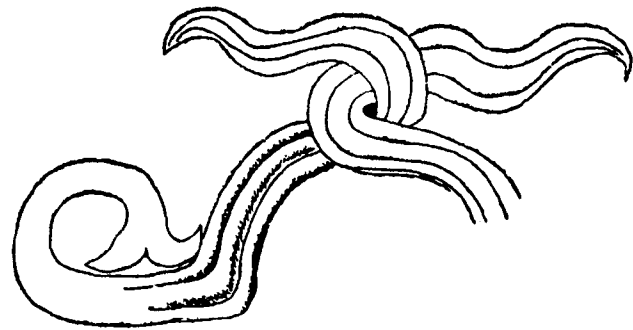

Նկ. 171. Մրենի տաճարի արևելյան պատի կողմնակի պատուհանի պսակի քանդակները

Նախապես ծածկված է եղեր տանիքը կղմինդրով, հետո կրկին նորոգության մը ժամանակ վրային սալաքար են շինած: Սակայն գմբեթն իր կղմինդրով անարատ պահված է:

Հարավային կողմն ալ, հետնադիր խաչերով ծածկված է. միջին դռան ճակատը, մինչև միջին պատուհանին տակ լիովին քանդված և վերստին շինված է, թե ինչու է այդ տարրերնակ փոփոխությունը, ոչ մի բան չի կարելի ենթադրել, այդ բանն արած կերևին հատկապես այդ մասին մեջին մի բան վերցնելու և անհետացնելու դիտավորությունը, որովհետև բավական ընդարձակ տարածություն է, որ բռնած է այդ փոփոխված ու նորոգված մասը:

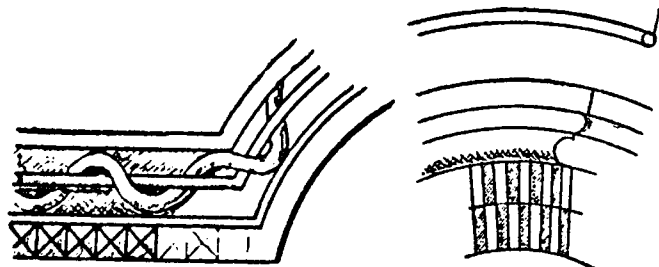

Նկ. 172. Մրենի տաճարի արևմտյան ճակատի Հյուսիսակողման պատուհանի պսակը

Նկ. 173. Մրենի տաճարի Հյուսիսային ճակատի արևելակողմի պատուհանի պսակը

Այդ նորոգված կամ փոխած մասին վրա եղած արձանագրությունները (թվով 6 հատ) ամենն ալ Չ թվականն են հետո են գրած: Ուստի հավանական է, որ այդ թվականին եղեր է փոփոխությունները: Աստիճանները կորած են Հողին տակ: Ներքին կամարները Մայր եկեղեցիի կամարներուն նման դատարկություններ ունեցեր են որպես պահարաններ, արևմտյան դռան ճակատն ալ մինչև վերևի պատուհանը ամբողջովին ներսեն և դրսեն պատուած քանդված և վերստին շինված է, այս այն մասերն են, ուր խաչքարեր են ամրացած:

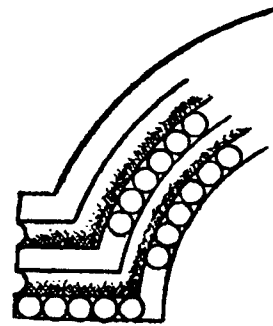

Նկ. 174. Մրենի տաճարի Հյուսիսային ճակատի միջին բարձր պատուհանի պսակը

Եթե կհաստատվի, որ Մրենի տաճարին արևմտյան անկյուններու սյունանման զարդերը միաժամանակ շինված են տաճարի շինության հետ, այն ատեն պետք է ընդունել, որ Տեկորի տաճարին արևմտյան անկյուններու նույնանման զարդերն ալ շինված են նույն ժամանակ և առաջին նորոգության շրջանն է Տեկորի 7-րդ դարը: Նաև այդ ձևին ծագումը պիտի համարել 7-րդ դարը՝ դեռ նոր սկսած մուսու գործել հայ ճարտարապետության մեջ:

Բ Ա Գ Ա Ր Ա Ն

1909 թ. հունիսի 2-ին Տեկորից եկա Բագարան

(Ներքին փոքր կողմնակի կամարներ ամենն ալ թեթև կերպով պայտածե են):

Ուրիշ պատմական պանծալի Հիշատակարաններու նման այս տաճարին ալ վիճակված է անտեբություն, քայքայում և կործանում:

Գմբեթը վաղուց ընկած է մեջը, պատերը թեև որոշ չափով հաստատուն, սակայն անոնք ալ հետզհետե փշանալու վրա են:

Թե՛ ներքուստ և թե՛ արտաքուստ խաչածե է եկեղեցին, ներքուստ կիսաբոլորակ թեկերով, իսկ արտաքուստ՝ անկյունավոր, բացի արևելյան խորանեն, մյուս բոլոր թեկերուն վրա ունի մտից դռներ, որոնց երկուքը մեծ են, իսկ Հյուսիսային կողմինը՝ խիստ փոքր է և մինչև այսօր դեռ վրան կամ միակտուր քարե շինված փեղկը: Պատերեն քիչ հեռավորությունը գետեղված չորս մեծ մույթերը իրար միացնող բարձր և բեկյալ arc brisé կամարներուն վրա նստած է գմբեթը, սույն չորս կամարներեն երեքը բոլորովին անպնաս պահված են: Միայն հարավային կողմի կամարը կործանված է մինչև կիսաբոլորակ թեկին կամարը: Կիսաբոլորակ թեկերուն կամարներուն չորսն ալ հաստատուն և գրեթե անպնաս պահված են, ինչպես նաև շրջապատի բոլոր պատերը: Մասամբ վնասված և

խախտված են ներքին չորս մեծ սյուները, որոնք հաճախ ենթարկվել են նորոգություններու և այդ նորոգությանց ժամանակ՝ անարվեստ վարպետներու աշխատության:

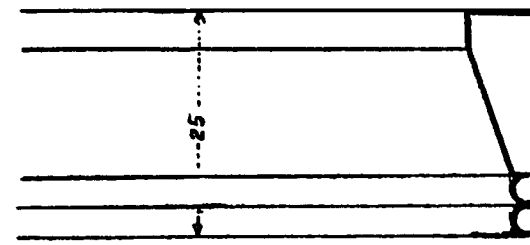

Նկ. 175. Բագարանի տաճարի արևմտյան ճակատի Հյուսիսային պատուհանի մույթերները

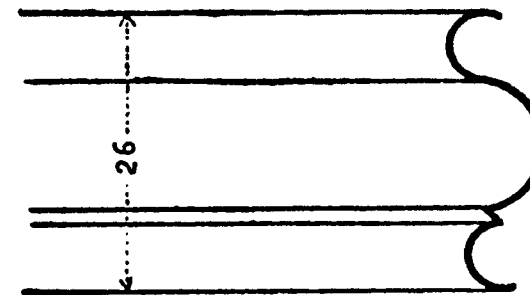

Նկ. 176. Բագարանի տաճարի արևելյան ճակատի Հյուսիսակողման պատուհանի մույթերները

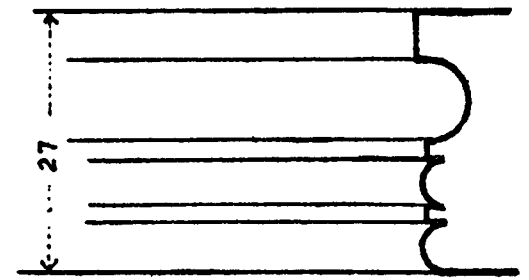

Նկ. 177. Բագարանի տաճարի Հյուսիսային ճակատի արևմտյան պատուհանի մույթերները

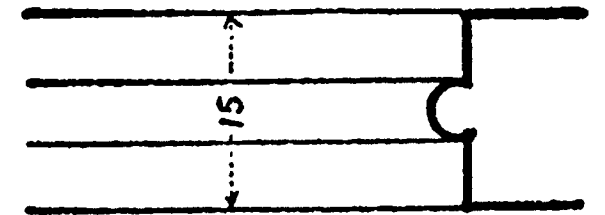

Նկ. 178. Բագարանի տաճարի Հյուսիսային ճակատի արևելյան պատուհանի մույթերները

Մեծ կամարները, բացի arc brisé լինելին նաև շատ թեթև կերպով ալ հանգիստները հակված են դեպի ներս և զգալի կերպով կցուցանեն պայտածե ոճը: Կողմնակի փոքր կամարները, որոնք մեծ սյուներեն դեպի արտաքին պատերը ձգված են, անոնցմե ոմանց վրա ավելի զգալի կերպով շեշտված է պայտածությունը:



Նկ. 179. Բագարանի տաճարի արևմտյան ճակատի վերին մասը

Հայ եկեղեցիներու ընդհանուր ձևերն բացառութեամբ կազմող Հատկութիւնն է այս եկեղեցիին արեւելեան կողմնն, սեղանի կողմնակի ուղիղ պատերուն վրա ունեցած փոքր դռները, նաև Հարավային ճակատին նույն մասին վրա արեւելեան անկյունին կից մի դռու. այս վերջինը թեև մի քիչ սովորականի մոտ բացառութիւն կհամարվի, ինչպես Մրենը և Էջմիածինը (այս վերջինին մասին դիմել առանձին աշխատութեանս), սակայն արեւելեան կողմնն անկարելի էր, որ առանց պատճառի ունենային այդ դռները, ուստի մասնավորապես ուշադրութեամբ դարձնելով առանձին խնամքով քննեցի շինութեան բոլոր մասերը և վերջապես մի քանի Հայտնի նշաններն ալ հետեցնելով Հասեր եմ հետևյալ եզրակացութեան:



Նկ. 180. Բագարանի տաճարի Հարավային միջին մեծ պատուհանի պատկեր

Սկզբում այս եկեղեցին եղեր է պարզ խաչաձև, առանց մեծ սյուներու և թեկերու խորութեան չափը Հավանաբար եղեր է մինչև այսօրվան մեծ կամարներու Հանգիստներուն պրոնեկցիան, ուստի բնականաբար սյուներուն հետևի մասերը եղած էին չորս առանձին սենյակներ՝ ինչպես Աղջկաբերդը, Հոփփսիմեն և այլ նմանօրինակ եկեղեցիներ և այդ արեւելեան դռներ եթե հետո չեն բացված, առաջինն ալ կբացվեին այդ սենյակներուն վրա: Շատ փնտրեցի հետքեր գտնելու համար, անոնց վերջնն բացված ըլլալուն, սակայն նշմարելի չէր, ինչպես նաև՝ մյուս կողմերուն վրա ալ ի հնումն դուռ կենալուն նշաններ նույնպես չգտա, թեև այն տեղերու վրա, ուր պետք է դռները գտնվեին անհամեմատ փոքրութեամբ քարեր կան դրված: Սակայն այս ալ բավական չէ հաստատելու: Ինչևէց: Վերջապես կամ հնում այս օրվան վիճակով է եղած և կամ թե եղած փոփոխութիւնը այնքան խնամքով է կատարված, որ Հայտնի հետք չէ մնացած: Մեծ սյուներուն վրա եղած փոփոխութիւնները շատ պարզ են. անոնցմե դեպի պատերը ձգվող կամարները, որոնք պետք է հետնադուռն շինութեան վերաբերին, առաջվան գոց պատերու և անոնց տակ գտնված դռներու փոխարեն Հավանաբար 9-10-րդ դարերու գործ կերակին իրենց ոճով և ճաշակով, ինչպես խոյակները և խարիսխները: Իսկ այդ փոքր

մասերուն վրայի ծածկերը, որոնք *voûte d'arrête-*ով ծածկված են, անպայման 13-րդ դարն առաջ չեն կարող ըլլալ:



Նկ. 181. Բագարանի տաճարի գմբեթակիր կամարները

Հին տաճարներն գիտենք, որ արեւելեան կողմը, գոնե երկու սենյակները անհրաժեշտ էին. մանավանդ այս եկեղեցիի նման մի մեծ եկեղեցի առանց այդ կողմնակի սենյակներուն չէր կարող մնալ, այս իսկ ցույց կուտա, որ այդ սյունամեջերը առանձին սենյակներ էին ներսն և դրսն տաճարին հետ Հաղորդակցելու համար: 10-րդ դարուն, երբ առհասարակ կողմնակի սենյակները խորանավոր մատուռներու փոխարկվելու ընդհանուր սովորութիւնը մտավ, այս սենյակները այնքան փոքր էին, որ չէր կարելի անոնց խորան ավելցնել, ուստի այս սենյակներուն առջև արեւելեան կողմնն շիներ են երկու չափավոր մեծութեամբ մատուռներ, որոնց դռներն այժմ արտաքին դուռ կարծվողներն են:

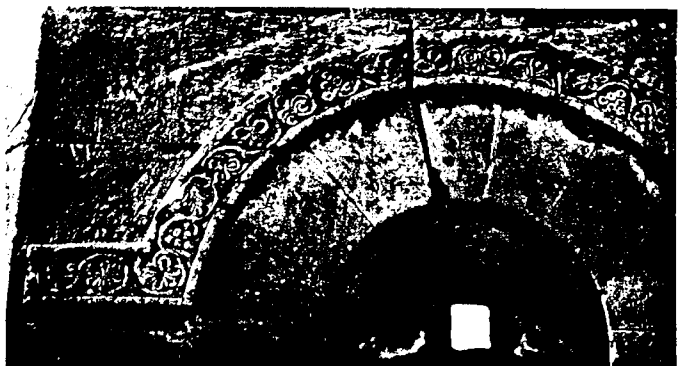

Նկ. 182. Բագարանի տաճարի Հարավային պատի պատուհաններից մեկի պատկեր

Գլխավոր կասկածը կմնա հիմա թե արդյոք այդ մատուռների շինելու ժամանակ բացվեցան այդ դռները:

Մեծ սյուներուն խոյակներն արեւելեան կողմի երկուքը և անոնք արտաքին պատերուն կապող փոքր կամարներու հանգիստները 10-12-րդ դարերու ճաշակով շինված բաներ են, Հավանաբար նախնական փոփոխութեան ժամանակ շինված, իսկ արեւմտյան կողմի երկու սյուներուն խոյակները ամենայն Հավանականութեամբ 13-րդ դարու վերջին մի նորոգութեան գործ են և շատ անխնամ ու պարզ ձևով շինված: Դռներու և պատուհաններու կամարները ամենն ալ առհասարակ *arc plein cintre* են, միայն թե ոչ Տեկորի պես ներսն և դրսն Հավասար չափով բացվածքով, այստեղ դռները խիստ քիչ լայն են ներսանց, սակայն պատուհանները անհամեմատ մեծ տարբերութեամբ լայնացած և երկնցած են ներսն:

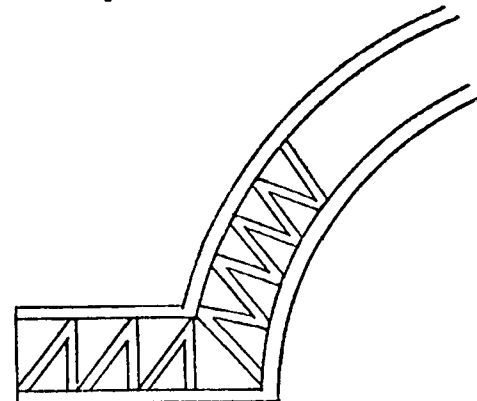

Նկ. 183. Բագարանի տաճարի արեւմտյան ճակատի Հարավկողման պատուհանի պատկեր քանդակները

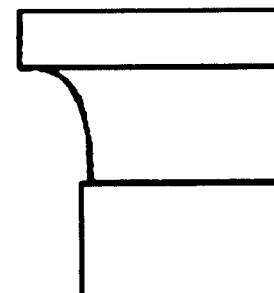

Նկ. 184. Բագարանի տաճարի բոլոր մեծ կամարների հանգիստի ձևը

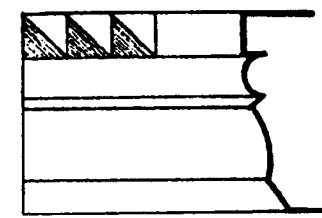

Նկ. 185. Բագարանի տաճարի արեւմտյան պատի Հյուսիս արեւմտյան մեծ սյան փոքր կամարի հանգիստը

Պատուհանները իրենց լայն բացվածքներով և զիրենք պակաս մուլյուրներով պարզապես ցույց կուտան, որ 7-րդ դարու գործ են, և այնպես ալ մնացած, առանց ունէ փոփոխութեան, նույնպես սեղանը պահած էր իր 7-րդ դարու իսկական տիպը: Ոչ միայն երկու կողմնն բարձրանալու սանդուխներ ունի, այլև մեջտեղն ալ ունի՝ ինչպես

Զվարթնոցը, իբրև բացառութիւն վերջին դարերու եկեղեցիներն (Մրենի սեղանը քայքայված է, Հայտնի չէ, թե արդյոք նա ալ ունի՞ր մեջտեղն վերելք):

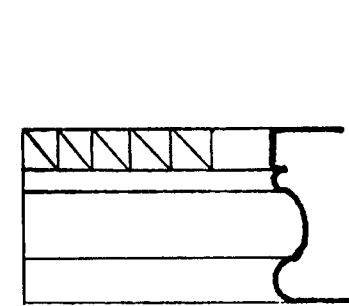

Նկ. 186. Բագարանի տաճարի Հարավ-արեւելյան մեծ սյան փոքր կամարի հանգիստը Հարավային պատի վրա

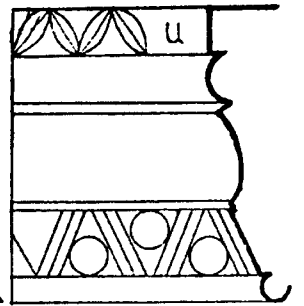

Նկ. 187. Բագարանի տաճարի Հյուսիսային պատի վրա արեւելյան սյան փոքր կամարի հանգիստը

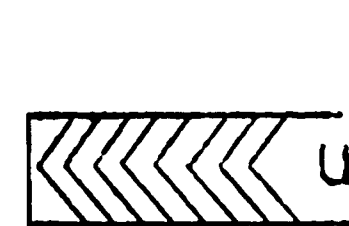

Նկ. 188. Բագարանի տաճարի Հյուսիսային պատի վրա արեւելյան սյան փոքր կամարի հանգիստի տարբերությունը Ա մասի վրա

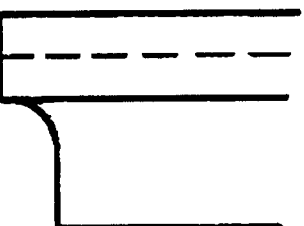

Նկ. 189. Բագարանի տաճարի արեւմտյան կողմի մեծ սյուների Համանման խոյակների ձևը

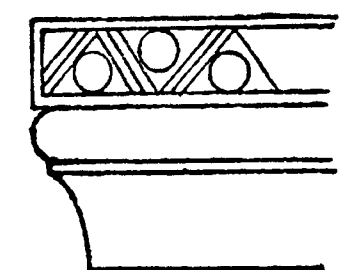

Նկ. 190. Բագարանի տաճարի Հյուսիս-արեւելյան մեծ սյան խոյակի արեւմտյան ճակատը

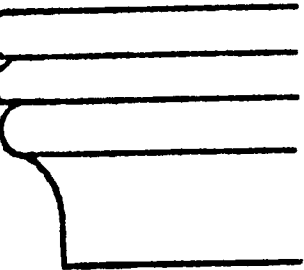

Նկ. 191. Բագարանի տաճարի Հյուսիս-արեւելյան մեծ սյան խոյակի մյուս ճակատները

Տանիքը Հաճախակի փոփոխութեանց է ենթարկված, որոնց մեջ պարզ կտեսնվի, թե 7-րդ դարու եկեղեցիները, ինչպես նաև Մրենը, Զվարթնոցը, կղմինդրով են ծածկված: Վերջին ժամանակներ Հայտնի չէ, թե երբ, կղմինդրներու վրային կրաշաղախ քաշած և ծեփած են: Այժմ մեծ մասամբ կմնան ծեփին տակ:

Գմբեթը գրեթե բոլորովին փլած է, միայն արտաքուստ մնացած չընկած կերևի, որ ավելի նման է եղբոր Տեկորի գմբեթի արտաքինին, քան ուրիշներու, որովհետև տանիքներու ամենաբարձր կատարներն վեր անգամ դեռ մեկ մետր բարձրությամբ ուղիղ քառակուսի պատեր կան, փոխանակ անկյունավորի, ինչպես Մրենի եկեղեցին. սակեց կեղրակացնեմ, որ թերևս Մրենի գմբեթին փոփոխությունն ալ հետնագույն է. և կամ գոնե եթե Տեկորի նման բոլորովին քառակուսի գմբեթով չէր կազմված, գոնե բավականաչափ քառակուսի ձևով, իբրև գմբեթի պատվանդան, բարձրացվելն հետո պատշաճ բարձրությամբ կազմված էր անկյունավոր գմբեթը:

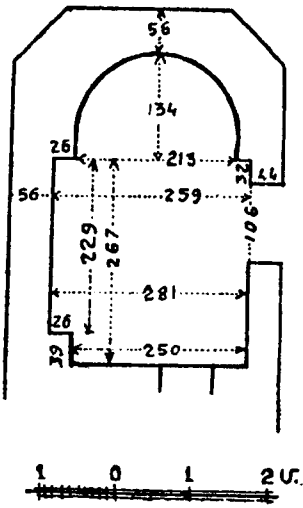

Նկ. 192. Բագարանի տաճարի Հարավային խորանի Հատակաձևը

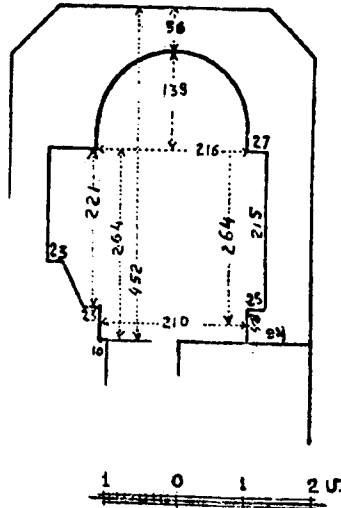

Նկ. 193. Բագարանի Հյուսիսային խորանի Հատակաձևը

Գմբեթը ներքուստ ալ պահած է իր նախնական տիպը, թեև քիչ մը ավելի մշակված ձևով, քան Տեկորի գմբեթին կազմությունը:

Նախապես ուղիղ քառակուսի բարձրանալն հետո յուրաքանչյուր անկյուններն շեղակի նետված են փոքր կամարներ, որոնցով ձևացեր է ներքուստ ութանկյունի մը: Եվ ձևացյալ ութանկյունին սուր մնացած անկյուններն ավելի ևս բլթացնելու համար նախապես գոյացած ութանկյունին ընդ վրա դարձյալ շեղակի ձգված են փոքրիկ կամարիկներ, որոնցմով արդեն ձևացեր են 16 Հաս բուլբ անկյուններ և գրեթե բոլորակի ձև է ստացեր և անոր վրա հարմարցուցած է վեղարը: Հավանականաբար վեղարն ալ պետք է, որ նման ըլլա Ալամանի եկեղեցիին, ավելի մշակված, քան Տեկորի գմբեթին վեղարի կազմը:

Գմբեթին վեղարը, ինչպես նաև կողմնակի չորս աբսիդներու ծածկերը եղած են կոնաձև: Կաթողիկեին մասին խոսք չի կարող ըլլալ, սակայն

աբսիդներուն ծածկերուն այժմյան մնացորդները թերևս ոմանց մեջ կասկած հարուցանեն անոնց սփերիկ ըլլալուն: Սակայն, այսօրվան մնացորդ սփերիկ մասերը լոկ ներսանց կազմված գմբեթարդին մասերն են, և անոնց ստաբիլը շատ հեռու կաման արտաքին որմերեն. այդ սփերիկը և մինչև արտաքին պատերուն մեջ եղած բաց միջոցը կարելի է միմիայն կոնաձև ծածկել. եթե սփերիկ ծածկին այն ատեն բարձրությունը շատ պիտի շատնար և ծածկեր անոնց կատարին վրա գտնված պատուհանները. բացի այդ պարագան, եթե սփերիկ շինված ըլլար, այն ատեն հարկ չիկար, որ այդքան բաց տեղ թողելով փոքր գմբեթարդներ ցույց տրվեին արտաքուստ:

Եկեղեցիի շուրջը ամեն տեղերու պես գերեզմաններով ծածկված է, իսկ ուրիշ շինությունաց մնացորդներ չկան, բացի հարավ արևմտյան կողմը 2-3 հարյուր քայլ հեռու ուրիշ եկեղեցիի մը պատերեն, որը գյուղացիք հետզհետե քանդելով տանելու վրա են:

Մոտակա շրջակայքը կան շատ մը շինությունաց հին հիմքեր, որոնք ցույց կուտան հին ժամանակ այդ տեղերու մեջ խիտ բնակչության գոյությունը, իսկ համեմատելով հիմերու անհամեմատ թանձրությունը և խիստ մեծամեծ քարերով շինված ըլլալը, հայտնի կդառնա, որ անոնք հասարակ բնակարաններ ըլլալու հիմեր չէին, մոտ երկու մետր լայնություն ունեցող հիմքեր կան կարծր որձաքարե և հսկա քարի կտորներով հյուսված, որոնց ամեն մեկը 10-20 մարդ հազիվ կարող է շարժել և թի երբեմն այդ պատերն այնքան երկար են շարունակված, որոնք չէին կարող հասարակ տուններ ըլլալ, եթե ոչ բերդի, գոնե ապարանքներու պատեր պետք էր որ ըլլային: Այս հետքերը բազմաթիվ են եկեղեցիի հյուսիս-արևելյան կողմի բլրացած բարձրության վրա և անկեց վար դեպի գյուղը եկեղեցիեն անջատող ձորը:

Ես չպիտի վարանեմ այս ամրակուռ շինությունաց հետքերը հեթանոսական շրջանի համարելու, որովհետև քրիստոնեական շրջանն ոչ միայն սրբատաշ քարերով բերդեր և ապարանքներ կառուցանելու սովորությունը ընդհանուր էր, այլ և քննելով կտեսնենք, որ այդ վայրերը մի ժամանակ ծառայել են քրիստոնեից համար իբրև գերեզմանատուն. այդ գերեզմանները պատահեր են սենյակներու և սրահներու մեջ և անոնց պատերեն թափած մեծամեծ քարերը ծառայել են իբրև խաչարձան՝ առանց տեղերեն շարժվելու, պատեն ընկած կամ հիման մեջ նախապես դրած մեծ քարի մը առջև մեռելը թաղել են և նույն քարին վրա փորա-

գրեր են խաչեր և հիշատակարաններ, ասոնց մեջ արձանագրություններ կան, որ մինչև 12-13-րդ դարերը կհասնին:

Գյուղացիներու պատմելով այստեղերը հաճախ պատահած են հեթանոսական շրջանի հնուկություններ և գերեզմաններ: Այժմ Միջին Գյուղ անվանված բարձրության վրա, նոր տներ շինելու համար հիմեր փորելու ժամանակ գտնվել են հեթանոսական գերեզմաններ, քարե փոքրիկ կուռքերու արձաններ, սակայն դժբախտաբար փչացուցեր են:

Առաջին առթիվ մարդ երբ կմոտենա դաշտի եզերքին և դեպի Ախուրյանի ձորը կտեսնե Բագարանի ընդհանուր դիրքը, անմիջապես կըմբռնե, թե որչափ զորավոր եղեր է մի ժամանակ թշնամու երկյուղը և այդ երկյուղի ազդեցություն տակ մարդիկ ինչպիսի՞ տաժանելի կյանք անցնելու կպարտավորվին:

Դաշտավայրի եզերքին մոտենալով հանկարծ կպարզվի աչքի առջև մի ընդարձակ խոր փոս, որուն մեջ ոչ այլ ինչ կտեսնվի, բայց եթե ահագին ապառաժներու կույտեր. բարձրաբերձ ժայռեր, խորախոր փոսեր, նեղ ու ոլորուն կիրճեր, մինչև գետին եզերքը և այսպես կտեսնե հետիտոն ճանապարհորդի մը համար, գրեթե մի ժամ: Երկյուղը և սարսափը պարզապես բերել ահալի ժողովուրդը խցկեր է այս ապառաժուտ քարքարուտներուն մեջ գոյություն պահպանելու համար, և զարմանալին այն է, որ այդ գոյության պահպանության համար այդ քարերուն և ապառաժներուն կյանք ու կենդանություն են տվել: Բացի գետին ջուրեն քարքարուտ լանջերուն մեջն են բխող առատ ջուրերը քաջալերություն և ուժ են ներշնչել հալածական ժողովուրդին, մեկ կողմն սկսեր են մաքրել այդ տեղերը ապառաժներեն և այգիներ ու պարտեզներ տնկել ընդարձակ տարածության վրա, այնպես որ Մրենեն հետո Բագարանն է, որ պիտի մրցի իբրև Անիի բազմամբոխ ժողովուրդին մրգեղեն մատակարարող: Թեև այդ ջրապինդ ժողովուրդին անպարտելի ուժը չէ կարողացեր ձորը, կամ ավելի ճիշտ, այդ փոսն իր լեռնացած ապառաժի կույտերեն բոլորովին ազատել. դեռ ամենամեծ մասը կամա, սակայն ինչ որ ալ ըրել են, արդեն շատ մեծ փաստ է այդտեղ ապրող հին ժողովուրդին տոկուն ու չարքաշ կյանքին. երկրագործության և մշակութայն մեջ ունեցած հմտություններուն, ինչպես կրսեն ուսմանը, քարեն հաց հանելու հատկություններուն: Այսօր ներկա գյուղացիք հիներուն թողած պատրաստ հողերը միայն կմշակեն, այն ալ ամբողջովին մաքրել դեռ չեն կարողացած և շատ տեղեր կան ու կտեսնվին, որ ի հնուան այգիներու

և պարտեզներու տեղեր են եղած: Հայտնի են անոնց պատերն ու սահմանները, սակայն կաման խոպան, որովհետև բնական ունե պատահարներով մեջը քարեր են թափել, կամ ունե շինություն քանդակը և բեկորները մեջը բլրացել են:

Բագարանի փոսը հյուսիսեն հարավ երկնցած է, իսկ արևելքեն արևմուտք մի քիչ նեղ չափ ունի: Ստորոտեն կանցնի Ախուրյանը, սակայն առհասարակ ամեն տեղե դաշտավայրեն անտեսանելի է այս թագստարան փոսը մինչև եզերքին մոտենալը: Հյուսիսային կողմը կգտնվի բերդը, իսկ հարավային ծայրը՝ բարձր տեղի մը վրա ս. Թեոդորոս եկեղեցին:

Բերդը ունեցած է ի հնուան մեծ տարածություն մը որձաքարե պարիսպ, որուն մեջ շրջափակված են երեք հատ զանազան բարձրությամբ բարձր քարաժայռեր, այս շրջափակին մեջ է եղած հին քաղաքը, որուն մեջ դեռ պարզ նշմարելի են բնակությունաց անթիվ հիմունքներ պինդ որձաքարով չոր շարված, և խիստ հաստ պատերով մեծամեծ շինությունաց մնացորդներ անթիվ են և այսօրվան քարքարուտներու մեծ մասը բոլորովին անբնակ կերպով այդ բազմաթիվ շինությունաց փլատակներն են առաջ եկած, այնպիսի խոշոր զանգվածներեն հյուսված պատերը, որ ներկա ժողովուրդի համար դժվար է երևցած նույնիսկ անոր փլատակներեն գոյացած քարերն իսկ տեղեն շարժել: Այս փլատակներն ալ հավանորեն հին հեթանոսական շրջանի մնացած հետքեր են. որովհետև անոնց վրա քրիստոնեական շրջանը իր որոշ դրոշմը դրած է իր սրբատաշ քարերով և կրաշաղախ շինված պատերով զանազան քանդակազարդերով:

Միջնաբերդ անվանվածը կգտնվի սույն մեծ քաղաքումի կամ բերդի պարսպի հարավային արևմտյան կողմը երեք բարձր քարաժայռերու ամենաբարձրին գագաթը:

Փոքր տարածության վրա ամբողջովին շրջապատված է եղած կոփածո քարե կրաշաղախ պատերով, և տեղ տեղ բուրգերով, մի դուռ ունեցեր է հարավային ծայրին, հյուսիսեն հարավ նեղ ու երկայն դիրքով է բերդին ներսը ժայռին ձևին պատշաճելով. հյուսիսային ծայրին եղեր է շինած ս. Գեվորգ եկեղեցին. թեև բացի արևելյան պարզ պատեն ոչինչ չէ մնացած. մնացյալ մասերը ամենն ալ նոր են շինած. եկեղեցիի վրա ուշագրավ են Մրենեն բերված գեղեցիկ մանվածահյուս քանդակով խաչքարերը, մանավանդ դուռն ճակատը դրված ճերմակ քարի վրա փորված մի ընտիր խաչքար, որ միայն հիացում կպատճառե ճարտար փորագրողին ճաշակին և հմտության վրա:

Միջնաբերդին մեջ մնացած են ապարանքի հիմերը զանազան բաժանումներով, իսկ պարիսպներին մի կիսականգուն բուրգ, կիսաբլուր ճակատը դեպի Հարավ արևմուտք. այս բուրգին յուրաքանչյուր քարին վրա կնկատվին զանազան բարձրաքանդակներ, թեև ինձի հազիվ նշմարելի եղան անոնց քանդակները. թեև տեղ տեղ կան իսկական քանդակներ:

Տեղին անհարմարության պատճառով անկարելի եղավ մանրամասն զննել մյուս երկու բլուրներին ալ, որոնք հաջորդաբար շարված են կարծես արվեստական կերպով դեպի արևելք, անոնք ալ ունեցեր են թե իրենց առանձին շրջապարիսպները և թե մեջը եղեր են ապարանքներ, որոնց հոյակապ մնացորդներ դեռ կմնան. միջինին մեջ կան այժմ կամարակապ սենյակներու մնացորդներ:

Բերդի ուղիղ հարավային կողմը բավականին մեծակալ մի եկեղեցի, որն որ դատելով իր քանդակներու ոճեն 10-11-րդ դարուն գործ պետք է ըլլա: Այս եկեղեցին շինված է ուղղակի քաղաքորմի պարիսպին կից և արևմտյան պատը գրեթե դրված է հին պարիսպի պատին վրա:

Բերդին հարավ արևելյան կողմը Ախուրյանի մյուս ափին վրա, կա մի այլ եկեղեցի բարձր բլուրի գագաթին, որը ինձի չհաջողվեցավ գնալ տեսնելու, այդ եկեղեցին ալ ունեցեր է, համեմատելով իր մեծութեան, չափավոր մեծութեամբ շրջորմեր, շուրջը բրգաշար, որոնց մնացորդները դեռ կերևան հեռվին. եկեղեցին ութանկյունի է բոլորակ թմբկավոր կոնաձև գմբեթով և երևույթեն հայտնի է, որ այդ եկեղեցին ալ չպետք է որ անցնի 11-րդ դարը:

Ուսումնասիրութեան ահագին նյութ կամտակարարե Բագարանեն դեպի Մրեն գնալու ճանապարհին վրա անմատչելի քարաժայռերու վրա և ծերպերու նման փորված քարայրերը, որոնց մասին նույնիսկ առասպելներ կան ստեղծված ժողովուրդին բերնովը. մանավանդ մեկուն համար տեսնողներ հիացումով կնկարագրեն անոր մեծութունը, ընդարձակութունը և դիրքին ահավորութունը: Ցածեն հայտնի է միայն նույն քարայրին բերանը, և ձեռագործ փորված ճանապարհը ուղղահայաց կերպով կտրված ահավոր քարաժայռի կտրձքին վրա, բայց ինձ համար զանազան պատճառներով անհնար էր մոտենալ այնտեղ:

Մրնչև Մրեն հասնելը և Մրենի քարափը բարձրանալը հաճախ կտեսնվին Ախուրյանի արևմտյան կողմի սարերուն լանջերուն և բլուրներու գագաթներուն վրա անատիկ բերդերու և պարիսպներու մնացորդներ, այնպես առանց հետաքրքրութեան մնացած և այնպիսի վիճակի մեջ են այսօր, որ

պարզ հայտնի է, թե դարերն ի վեր այստեղերը մարդկային ոտք չէ կոխած. ոչ ճանապարհ կա, ոչ մոտենալու դյուրին միջոցներ: Քարեր մագլցելով միայն կարելի էր մոտենալ այդ տեղերին. կցավիմ, որ ես չունեի երիտասարդական կորով և ուժ, որպեսզի առանց այցելութեան չթողնեի այդ ամենը:

Բ Ա Գ Ն Ա Յ Ր

1909 թ. հուլիսի 16-ին եկա Բագնայր:

ԺԱ-րդ դարու հայ ճարտարապետության բոլոր բնորոշ հատկութիւնները իր վրա կամփոփե բուն տաճարը ս. Աստվածածին անունով: *Voûte pendentif*-ներու վրա առնված գմբեթը դրսանց բոլորովին բոլորչի առանց սյունի, ներսեն՝ բոլորակ և կանոնավոր վեղարով, գմբեթը կրող չորս կամարները թե՛ կատարին վրա թե՛ թե՛ բեկում ունին, այսինքն աղեղները ալ ու ձախ տարբեր կենտրոնե առնված, և թե՛ ստորին մասը, ուր կվերջանա սյանց խոյակներուն վրա, զգալի պայտաձև թեքված են դեպի ներս: Արևելյան և արևմտյան կողմերու որմասյանց խոյակները բոլորովին տարբեր են, արևելյան կողմի խոյակներ նախնական ձևի (հայոց մեջ) *moulure*-ներով կազմած է, իսկ արևմտակողմինները երկուքն ալ ստալակտիտի նմանող տաշվածք ունին, իմ կարծիքով այս վերջինները 13-րդ դարու մոտ նորոգութեան մը հետևանք են: Այստեղ ոչ միայն մայր տաճարի մեջ, այլ ամբողջ տաճարներուն և գավիթներուն մեջ նկատելի է մի բան, հյուսիսային կողմերը պատուհան ամենևին չունին երեք եկեղեցիներն ալ, իսկ հարավային կողմերն ալ թեև ունին, սակայն դրսի կողմի բացվածքները չափազանց նեղ են (Աստվածածնի տաճարի գմբեթը միայն բացառութիւն է, դրսանց համեմատաբար լայն է). ասոր պատճառը թերևս ձմեռվան սաստկութիւնն է: Արևմտյան մեծ գավիթին պատուհաններն ալ նույնպես 13-15 սմ. լայնութիւն ունին, թեև այստեղ հյուսիսային կողմն ալ պատուհան ունի երեք հատ՝ երեք որմակամարներու ներքև:

Տաճարի որմասյունները լիովին կհիշեցնեն Անիի Մայր եկեղեցվո որմասյունները՝ գրեթե նույն չափ ալ մաքուր շինված: Հատակի վրա սալերը դեռ մասամբ կմնան: Արևելյան կողմը սեղանին երկու քովերը փոքր մատուռ պահարանները երկհարկանի են. արևելյան խորանը բոլորովին քանդված է և տեղացիներու ըսելով վերջին ուսաթրական պատերազմի ժամանակ (1878 թիվ) թնդանութի ուսթրով է քանդված մեջը թուրքեր ապաստանած ըլլալուն համար:



Նկ. 194. Բագնայրի մեծ եկեղեցու գավթի ներքին տեսքը

Տաճարին դրսի ճակատներու վրա ոչինչ չերևեր գրեթե, թեև շատ պարզ շինված է, սակայն եղածն ալ ծածկված է հետնագույն գավիթներու շինութեամբ. արևելյան, հյուսիս և հարավային կողմերն ունին սովորական նիշեր. կտուրի պսակները անհայտ են, մեծ մասամբ շինութիւններով ծածկված ըլլալուն համար, բայց մնացած մասերն ալ քանդված են:

Արևմտյան մտից դուռը, որ նույն կողմի գավթին վրա կբացվի, զարդաքանդակներ չունի, բացի երկու կողմին վրա կամարակիր զույգ սյուներե, արտաքուստ քառակուսի է եղած՝ մուլյուրավոր բարավորով, իսկ տաճարին մեջ՝ կիսաբլուրակ վերջավորութեամբ: Նմանապես հարավային դուռը:

Բագնայրի շինութեանց այս կտորի մեջ ամենամեծ տեղը կբռնե Աստվածածին տաճարին արևմտյան գավիթը, թե՛ մեծութեամբ և թե՛ ճոխութեամբ: Ձևը գրեթե քառակուսի է, չորս միջին մեծ սյուներու վրա կազմված է ստալակտիտ քանդակված գմբեթ մը, իսկ մյուս մասերը զանազան ձևով առաստաղներ են: Աննման ճարտարութեամբ շինված է գավիթի արևելյան կողմի տաճարին դուռն առջևի մասի առաստաղը: Մարդ պահ մը չուզե աչքերուն հավատալ, երբ կտեսնե թե զանազան գույնի քարերով, ինչպես կազմած են կամարիկներ և այդ քարերուն երբեմն լայնութիւնը 5-10 սմ.

չանցներ. երկար շերտեր քաշված և իրարու միացուցած են կաղապարի վրա, բայց այնպիսի ճարպիկութեամբ, որ դեռ մինչև այսօր քարերուն գույներն միայն կորոշին անոնց տարբեր կտորներն կազմած ըլլալը:

Այս առաստաղին երկու կողմն ալ, նույն ձևին մոտ, տարբեր գույնի քարերով կամարիկներն կազմած, կենտրոնին վրա հարթ մակարդակ ստացած առաստաղներ են, որոնց չորս անկյունները ստալակտիտ քանդակած: Միջին մասի հյուսիսային և հարավային պատերուն կցված առաստաղները բոլորովին հորիզոնական ձևով մոզայիկներ շինված են: Նույն ձևով են նաև արևմտյան մտից դուռն վրա եղած առաստաղները, բայց ասոր երկու քովերը եղած բաժինները *voûté d'arrête* ծածկված են:

Այս գավիթը, բացի միջին գմբեթավոր մասեն, մնացյալ բոլոր մասերը եղեր են երկհարկանի: Արևմտյան պատին մեջն նկատելի է սանդուխտ վեր բարձրանալու համար, սակայն մուտքը բոլորովին անհայտ է քանդվածքներու պատճառով:

Արևմտյան կողմը, բացի պատեն, ծածկը բոլորովին փլած է, սակայն մյուս մասերը մեծ մասամբ դեռ ապահով վիճակի մեջ են, թեև կան հարավային և հյուսիսային պատերու վրա ալ քանդվածքներ, սակայն նորոգութիւնը այնքան դժվար չէ:

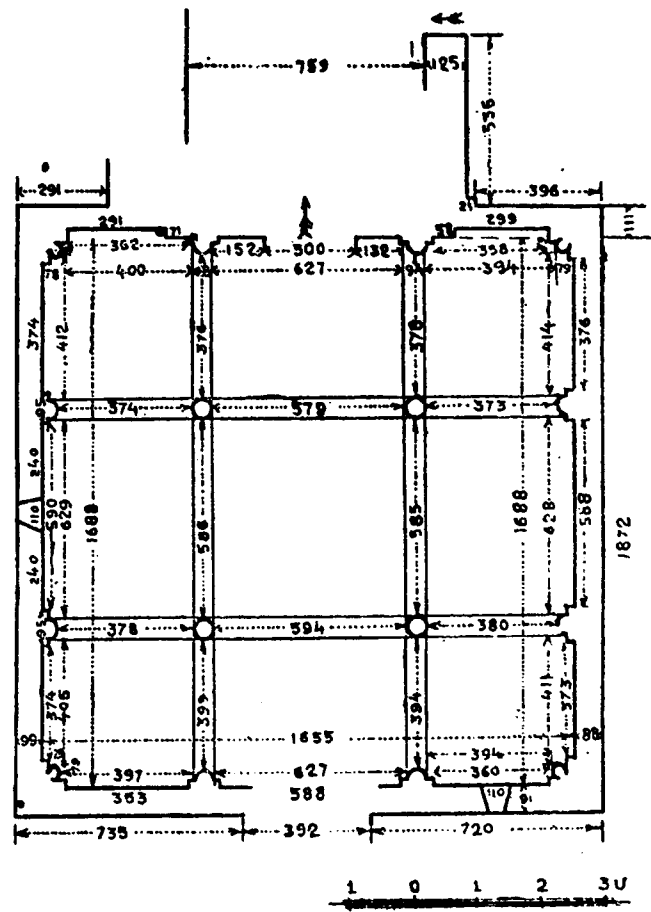

Նկ. 195. Բազմաբնակի մեծ եկեղեցու դավթի հատակաձևը

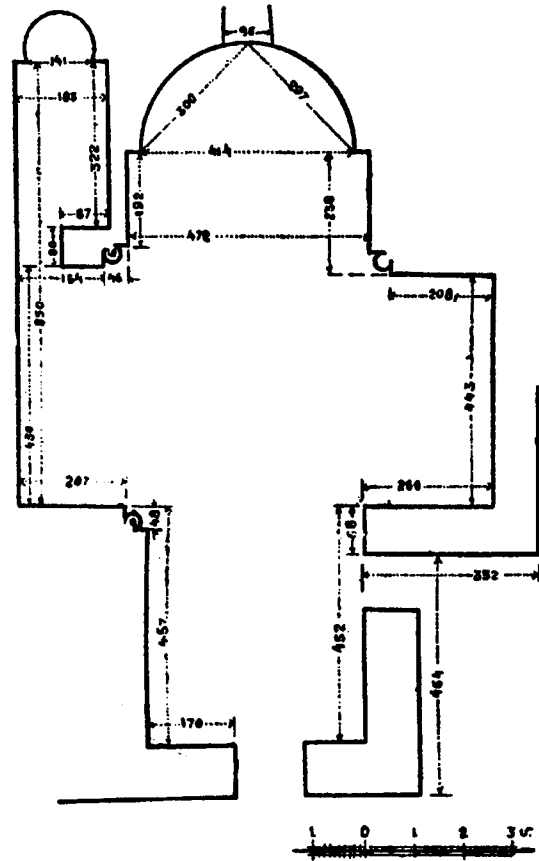

Նկ. 196. Օրթաքրիխայի Աստվածածին եկեղեցու հատակաձևի ներքին չափերը

ՃԱՄՓՈՐՂԱԿԱՆ ԵՐՐՈՐԴ ԾՈՑԱՏԵՏՐ
(Արխիվի № 33)

ՕՐԹԱՔՐԻՒՍԱ
1914 հունիս 9

Օրթաքրիխա եկեղեցվո այժմյան անունը ս. Աստվածածին. ավանդական անունը՝ Տիրանավոր: 125 տուն բնակիչ: Գաղթականության ժամանակը՝ 1830 թ. եղել են 25 տուն: Բեֆլի գյուղը բաժանված է այս գյուղին 1862-ին՝ 20-ի չափ տուն:

Եկեղեցին հնում դուռ ունեցեր է թե՛ հարավին և թե՛ արևմուտքին: Այժմյան դուռը նոր բացված է նորոգության ժամանակ գյուղացիներու ձեռքով: Հրդեհը մեծ վնաս պատճառեց է այս եկեղեցիին անհայտ ժամանակի մեջ, այժմ հետքեր կտեսնվին հարավային պատին վրա թե՛ ներսին և թե՛ դրսին: Պատերուն վրա վարպետներու քարտաշի նշաններ կան Բ. Գ. * այս ձևերով:

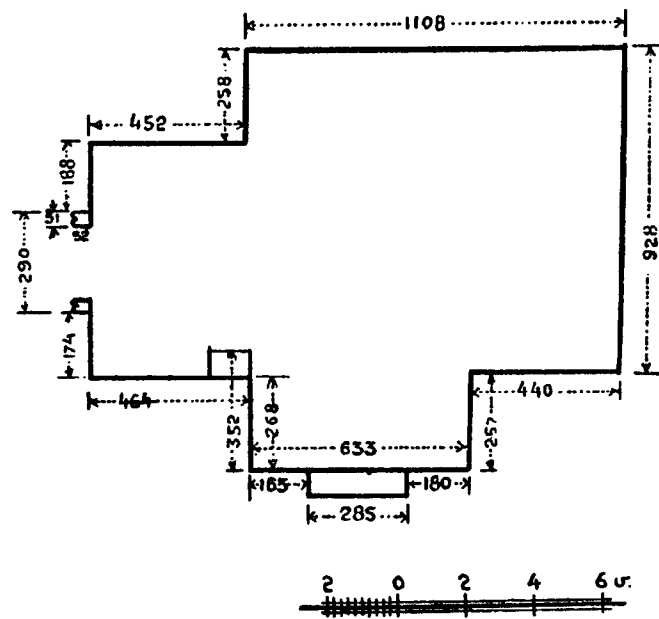

Նկ. 197. Օրթաքրիխայի Աստվածածին եկեղեցու հատակաձևի արտաքին չափերը

ՂՈՒԼԻՉԱՆ
1914 հունիս 18

Կամերալնի 70 տուն, իսկ իսկականը՝ 110 տուն: Սեփական եկեղեցի իրենց չինած: Գաղթած են Պասկեի ժամանակ, իսկական բնակիչ են եղեր այս գյուղացիք Կարսի մոտ Բերդիկ գյուղից, այժմ ալ գոյություն ունի այդ գյուղը:

Ղուլիջանի այժմյան գյուղն ըստ երևույթին հին ուրարտական ամրոցի մը մեջ է. գյուղի հարավային կողմեն կանցնի Մանթաշի ձորին ջուրը, այդ կողմն երևում են բարձր քարափներու հետ միաժամանակ հսկայական որձաքարե շինված պատերու մնացորդներ, այս պատերուն ներքևի քարափներեն մեկուն վրա է փորագրված բեռնագիրը՝ քարայրի մը բերանին: Այստեղ գետի հոսանքին հետ կան ջրաղացներ, որոնց այժմյան առուները շինված կերևին նույն իսկ ուրարտական շրջանին Ղուլիջանից դեպի հարավ Ղալաիչի բերդը Մանթաշի ջրի ափին, Ղասմ Ալի գյուղից քիչ վերև:

Ղուլիջանի հյուսիս արևմտյան կողմը կիցնա Ղուլու Դերե ըսված ձորը, որ ամենայն հավանականությամբ Հառիճի արձանագրության մեջ հիշված Ցամաք ձոր ըսվածն է:

Ղասրմ Ալի գյուղին կից, որ մոտավորապես մեկ և կես վերստ հեռու է Ղուլիջանեն, կա մի ջրաղաց, որուն ավանդական անունն է Դալի Դակիրման: Այս ջրաղացը գոյություն ունեցեր է նախքան այժմյան գյուղացից տեղն հաստատվելը հին ջրաղացի ավերակին վրա շիներ են նորը:

Ղուլիջանի մեջ նշանավոր երևույթ է բացի բեռնագիր արձանագրությունեն բազմաթիվ քարայրերը, որոնք փորված են պինդ որձաքարի մեջ, համեմատելով Անիի քարայրերուն այս տեղիները շատ ալ ընդարձակ են, ոմանք անցքի նման երկար են, ոմանք ալ լայն ու ընդարձակ փորված: Չափազանց շատ կան հեթանոսական գերեզմաններ, գյուղացիք միշտ վարուցանքի ժամանակ գտնում են գերեզմաններու հատուկ իրեղեններ, սակայն իրենց տգիտության պատճառով ոչնչացնում են շատ կարևոր հնություններ: Մի ղուլիջանցի ինձ բրոնզյա գոտի տվեց:

ԱՐԽՎԱԼԻ
Հունիս 20

Արխավլի գյուղը 1886 թվի կամերալնի հաշվով 113. այժմ 210-215 տուն, գյուղին մեջ կա հին

ավերակ եկեղեցի և հին գերեզմանատուն, դեպի արևելք մոտակա բարձունքի մը վրա կգտնվի ուրարտական մի բերդի մնացորդ:

Այս գյուղի եկեղեցվո մեջ կա մի ձեռագիր ավետարան, որուն մեջ կան շատ մը կրոնական պատկերներ, ի միջի այլոց հետաքրքրական է մի պատկեր՝ Առաքելոց Հոգեգալստյան ժողով, որուն մեջտեղը առանձին մի շրջանակի մեջ նկարված են երեք մարդ, մեկը խոզի գլուխով՝ զգեստավորված երբայական հագուստով:

Արխավլի և Հաճի Խալիլի մեջտեղի հայ գյուղը, ուրկեց լավ կերևի Արագածը, անուն է Գյոզալդերն:

Հունիս 20-ին երեկոյան գնացի Հաճի Խալիլ գյուղը, որն ունի հարյուր տուն, իսկ կամերալնի՝ 41 տուն, մեկ եկեղեցի. Լուսավորիչ անունով, սուլթանարան չունին: Այս գյուղը նախապես կընակվին եղեր թուրքեր, այդ պատճառով գյուղի անունը մնացեր է Հաճի Խալիլ թերևս մի բեկի կամ հիմնադրի անունով:

ԱՊԱՐԱՆ
Հունիս 21

Առավոտյան ճանապարհվեցա դեպի Ապարան՝ և այցելեցի գյուղի արևելյան կողմի բարձր հրաբխային բլուրները, ուր կան բազմաթիվ ուրարտական պատերու մնացորդներ, նաև շատ քարայրներ և ստորերկրյա անցքեր: Արևելյան կողմի ամենեն բարձր բլուրին վրա պատերը երեք կարգ շրջապատված են ինչպես Կարսի Բորոջու բերդի վրա, սակայն այնտեղ հազիվ հետքերը մնացեր են պատերուն:

ՂԱՐԱՆ ԼՈՒՂ
Հունիս 22-ին

Այսօր մեկնեցա դեպի Ղարանյուղ գյուղը. մեկ ժամեն հասա գյուղը և բարձրանալով մի կիլոմետրի չափ սարսափելի գառիվերը, հասա վանքին մոտ, խիստ սիրուն փոքրիկ մատուռ մը կա հյուսիս արևմտյան կողմը: Ինքը շատ փոքր, սակայն անպայման կպատկանի 7-րդ դարուն. խիստ հետաքրքրական են քիվերը, դմբեթը ու թանկյունի է, իսկ քիվը լայն վերևի ճակատի մը ներքև պարզ կիսագունդերու շարք մը ունի վերևի ճակատին զուգահեռական, իսկ ներքևի քիվերուն վրա փորագրած են բոլորակներ. մատուռի անունն է Թուխ Մանուկ: Այս մատուռի մասին տեղացիք կպատմեն առասպել մը:

* Հաճի Խալիլն դուրս գալու պահուստ նկատեցի արևելյան կողմի սուր քարաբլուր բլուրի գլխին ուրարտական պատի մը բավական երկար մնացորդ:

Ղարանլուղի արևելյան կողմի ավերակ եկեղեցին կրաշաղախ պինդ մանր ու խոշոր որձաքարով է շինված:

Կամարները պայտածե չեն, սակայն ճիշտ ձևով, մեջը հավանորեն ծեփված է եղեր, խորանին սեղանի մասերը միայն սրբատաշ են, պատերու բարձրությունը 110-են մինչև 120 սմ: Այս վանքի անունը Մըխեի վանք է, որովհետև մոտի արտի սեփականատերը Մըխե անունն ունեցեր է, իսկ հին անունը անծանոթ է:

Մ Ո Ւ Լ Լ Ա Ղ Ա Ս ՈՒ Մ

Հունիս 23

Այսօր գնացի Մոլլաղասում գյուղը, ուր չափազրեցի գերեզմանատան միջի հնագույն մատուռի կամ վկայարանի և գյուղի եկեղեցվո հատակագծերը:

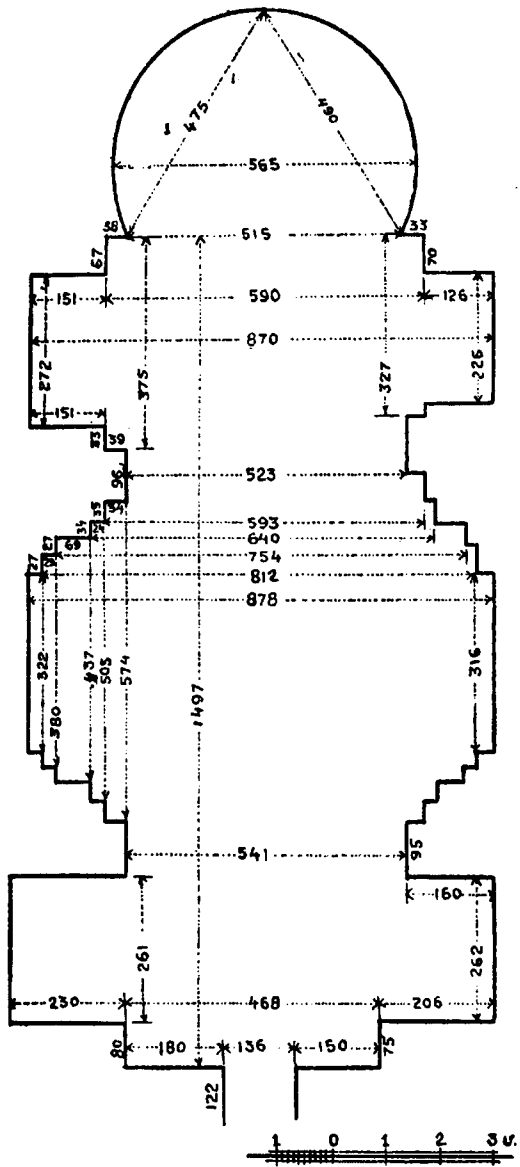

Նկ. 198. Մոլլաղասումի եկեղեցու հատակաձևի ներքին չափերը

Որմասխոյակներ կան երկու հատ գերեզմանատան մատուռի մոտերը, հավանաբար մատուռի արտաքին որմասյուններու խոյակներ են:

Գերեզմանատան մեջ կար հնագույն ձևի կոթողանման մի գերեզմանաքար, առանց քանդակի, միայն անկյունները կտրացված են, իսկ ավելի վերև կա նման մի ուրիշ գերեզմանաքար նույն ձևով տակավին կանգուն, իր խորանարդ պատվանդանին վրա ունի կերտվածքներ, սև հրաբխային քար է և վրան քանդակված է նուռի նմանող պտուղներ ոլորուն ցողունի վրա: Կան ուրիշ պատվանդաններ և մոտակա արտերու մեջ, սակայն վրայի քարերը անհայտացած են: Հետաքրքրական է այս գերեզմանի հարավ արևելյան կողմերը հսկայական ժայռի մը վրա փորված մի գերեզման բավական խորը, շուրջը շինված է նաև կափարիչին տեղը, սակայն կափարիչը անհայտացած է, անհայտ ժամանակ:

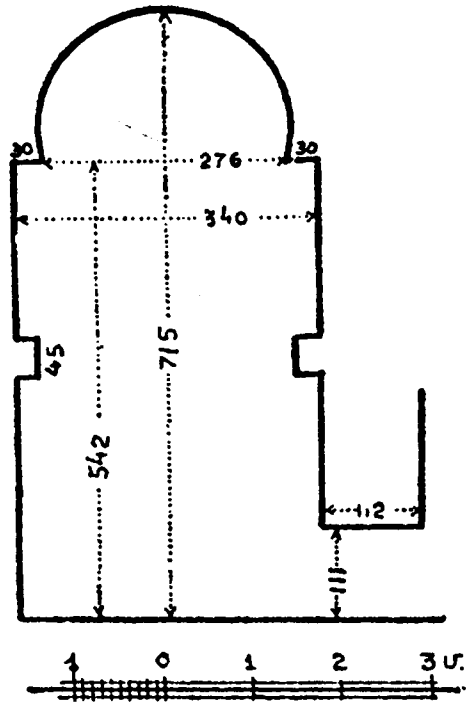

Նկ. 199. Մոլլաղասումի գերեզմանատան մատուռի հատակաձևի ներքին չափերը

Այս գյուղացիք գաղթել են 1828 թվականին և հիմներ են այս գյուղը 1830 թվին: Գլխավոր եկեղեցին, որ գյուղին մեջ է, նորոգված է մեծ մասամբ, հազիվ մնացեր են մի քանի մասեր նախնական շինութենեն, միայն հրաշքով մնացեր է Հյուսիսային պատին վրա դուրս ցցված մի որմասյան մաս իր խոյակով, որ ցույց կուտա թե մի ժամանակ ունեցեր է արտաքին սյունասրահ, աստիճանները եթե ոչ նախնական, գեթ բավական հին են, նախնական չենքը համենայն դեպս 5-րդ դարու շինությունաց պարզ հատկանիշները կկրեն. այժմ գմբեթ չունի, փայտով ծածկված է, բայց ի հնումն գմբեթ ունե-

ցեր է, պատուհաններեն ոչ մեկը իր նախնական վիճակին մեջ չէ, որով հնար լիներ նախնական ոճը որոշել: Հյուսիսային կողմն բնավ պատուհան չէ ունեցեր. հարավային կողմիններեն ալ երաշխավորյալ չեն հարազատություն կողմանե:

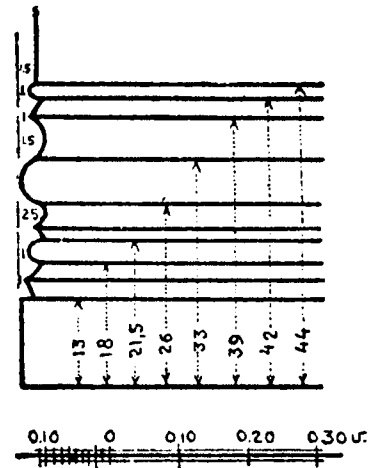

Նկ. 200. Մոլլաղասումի գերեզմանատան մատուռի ներքին որմասյունների խարխիսներից մեկը

Սյունասրահի հաստ և երկար սյուները, որոնք թափված են եղեր գետին, ճեղքելով մանր քարի վերածեր և գործածեր են եկեղեցվո վերանորոգության մեջ:

Գյուղի հարավային կողմը կա նաև մի ուրիշ մատուռ, հին գերեզմանատան մեջ գտնվածին մոտավոր նմանությունը, գրեթե միևնույն չափով ունի երկու դուռ Հյուսիսեն և հարավեն. գյուղացիներեն մեկը շահագործում է այս ավերակը Թուխ Մանուկ անունով սրբատեղիի վերածելով: Գերեզմանատան փլատակ մատուռին մեջն գտնվեր են կղմինդրներ, որոնցից մեկ օրինակին ձևն ու չափն է այս ուրվագիծը (Նկ. 201). այս կղմինդրներեն երկու հատ այժմ կգտնվեն գյուղի եկեղեցվո մեջ:

Գնթունյաց իշխանին արձանագրությունը եկեղեցվո մեջ Հյուսիսային պատին արևելա-կողման դեպի սեղանին կողմի որմասյան վրա կգտնվի:

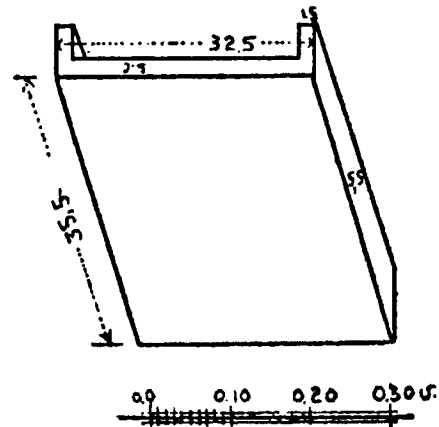

Նկ. 201. Մոլլաղասումի եկեղեցու ծածկի կղմինդրների մեկ ձևը

Ալեքսանդրապոլեն մեկնեցա Մաջիթլու, որտեղ տեսա հնագույն շատ հետաքրքրական մի եկեղեցի արտաքուստ ուղղանկյուն խաչաձև: Հյուսիսային պատին վրա կային զանազան արձանագրություններ, որոնցմե մեկը ուսուցիկ տառերով շատ գեղեցիկ քանդակված:

Ա Ր Թ Ի Կ

Հուլիս 24

Այսօր առավոտյան Հառիճեն գնացի Արթիկ տեսնելու համար միայն:

Չափազանց հետաքրքրական են երկու եկեղեցիներն ալ միանգամայն, մեծ եկեղեցին ըստ ամենայնի 7-րդ դարուն հատկություններ ունի անվրեպ, իսկ փոքրը ավելի հնագույն:

Այս երկու եկեղեցիները տեսնելիս հետո գնացի նաև Լմպատա վանք կամ սբ. Ստեփաննոս ըսված փոքր եկեղեցին, սա ևս անպայման 7-րդ դարուն կպատկանի. պանդանտիվ գոյություն չունի:

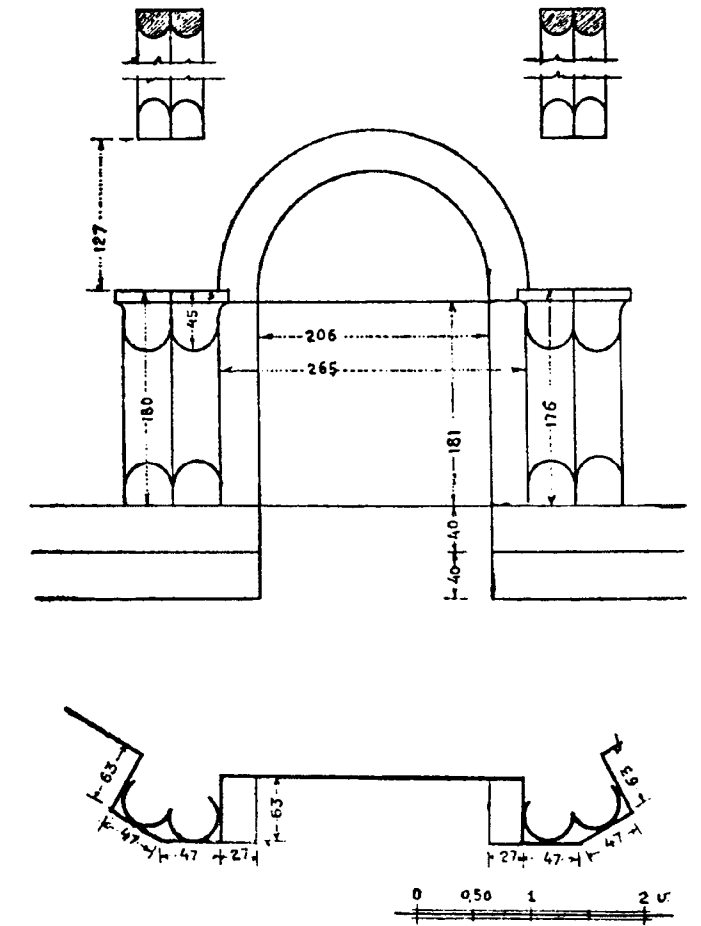

Նկ. 202. Արթիկի մեծ եկեղեցու արտաքին արևմտյան մուտքը

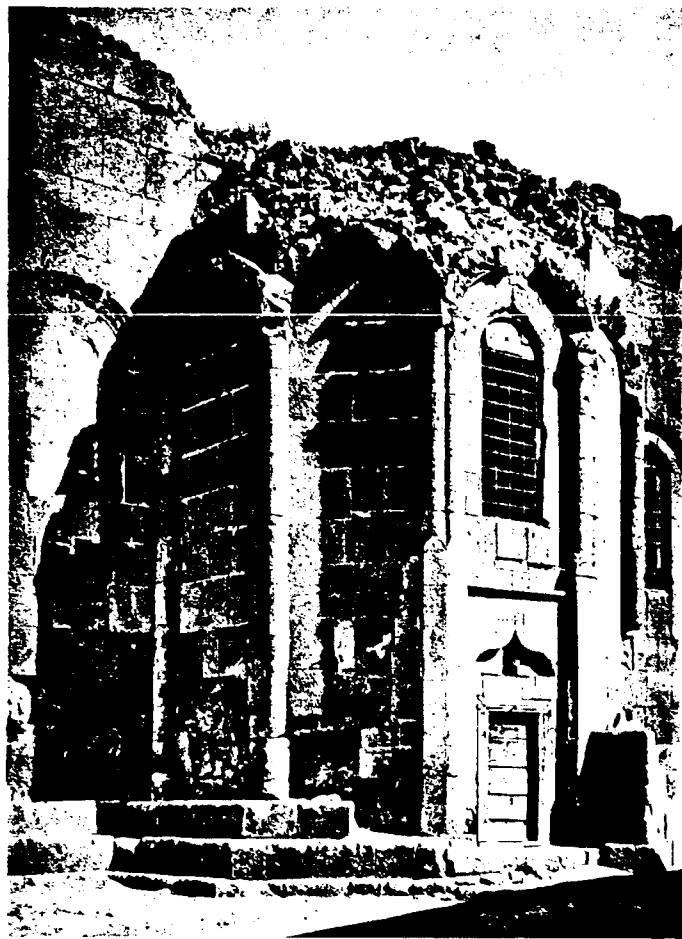

Նկ. 203. Արթիկի մեծ եկեղեցու արտաքին որմնակամարները

Տրամաներով և մանրիկ աղեղներով կազմված է գմբեթին խարիսխը, բացի ուրիշ շատ մը ուշագրավ երևույթներն կա մի փոքր ավազան, խաչաձև փորված, միջի կողմեն շատ նման Զվարթնոցի շարժական ավազանին, այս փոքրը փոխանակ քառակուսի ութանկյունի է և Հետնագուլյն ժամանակ Հարմարեցված սեղանի ձևակողմին որմասյան մոտ:

* * *

Բ Ա Գ Ն Ա Յ Ի

Գավթի պատուհանները ներսեն 90 սմ. են և անհամեմատ բարձր, իսկ դրսանց՝ 13-15սմ. են, Հավանաբար ցրտի սաստկութեան պատճառով: Պատերու վրա բացի բազմաթիվ արձանագրութուններն, ուրիշ տեսակ զարդ չկա, քարերու անհամեմատ մաքուր տաշվածքն ու շարվածքն է գլխավոր զարդը այս գավթին մեջ:

Արևմտյան մտից դռան վրա կա ներքուստ խաչաձև, իսկ արտաքուստ բոլորակ պատուհան մը: Ընդհանուր առմամբ դատելով ոճը և ճաշակը ժԲ և ժԳ դարերու մեջ պետք է շինված ըլլա այս

գավթը, ոչ թե միաժամանակ տաճարին Հետ: Գավթի ուշ շինված լինելը ապացույցի չի կարոտեր, որովհետև շատ պարզ է, թե ինչպես կպցուցեր են տաճարին պատին, սակայն որչափ Հետո են շինած, այդ Հայտնի չէ. այս տեսակ գավթներու շինութունը Հայոց մեջ ժԳ դարուն կպատկանի:

Տաճարը (մեծ) մի ժամանակ ծեփած և նկարած է եղեր գմբեթով միասին, Հյուսիսային պատին վրա դեռ մնացած կան նկարներու Հետքեր: Գավթեն տաճար մտնելու դռան երկու քովը բարձրութուն մը շինված է՝ ինչպես Հոռոմոսի վանքին մեջ:

Գավթի Հատակը երկու աստիճան ցած է տաճարին: Գավթի մեջ տաճարի դռան առջև երկու գերեզման կա, որ այժմ եզդիներ ուխտատեղի շինած խունկ կծխեն:

Հարավային գավթի կամարները *plein cintre* են: Երկու փոքր մատուռներու մեջ շինված փոքրիկ խորանին ճակատը ներկված է եղեր ճերմակ և կարմիր գույներով:

Հարավային կողմի մատուռին դռան վերնա-սյամը զարդարված է Հունական երկար ատամնա-շարով:

* * *

Չ Ր Փ Շ Լ ՈՒ Ի Կ Ա Մ ՈՒ Ր Ջ

Քարերու նշաններ  կիսակամարին մեջ: Վրան մեծ քարերով սալահատակված է եղեր երկու կողմեն բարձր պարապետներ:

Տ Ա Յ Լ Ա Ր

Գմբեթը իսկական եղեր է 8 անկյունի գոտիի մը վրա ներքևեն աղեղիկներով միացած մեծ աղեղները, բայց Հետագայի նորոգության մը ժամանակ փոխեր են և պարզ պանտանտիվ շիներ են, սակայն մեջը Հարավ արևմտյան անկյունը մնացեր է Հին ձևով:

Շիրակավանի եկեղեցվո մանրանկարն է: Մյուս ավանդատներն ունին խորան, արևմուտքեն դուռ ունի եղեր մի ժամանակ, որը խնամքով փակեր են, գլխավոր մուտքը Հարավային կողմն է, ավանդատները երկհարկանի են: Հարավային դռան վրայի պատուհանի գլխին պսակեն վեր քանդակված է երկու առյուծ՝ առջևները մանր ձագերը կամ եղնիկի նմանող բաներ: Հարավային դռան կամարին քարին վրա արևի ժամացույց: Գմբեթի քիվին շուրջը նկարված կերևա բոլորակներ:

Հ Ո Ռ Ո Մ Ո Ս Ի Ս Բ. Գ Ե Վ Ո Ր Գ

Թեև պանտանտիվ ունի, բայց Հին ձևին նման, կեղծ կամարի ձևով շինված է իբրև զարդ:

«Ով Հոչակաւոր դու և մեծանունդ ի վկայս սուրբ Գէորգիոս օգնեա բարեխօսութեամբ Գագկայ շահայնշահի շինողի զվկայարանս զայս քոյով անուանակոչութեամբ ի քոյդ յուսակնեալ բարեխօսութիւն»:

Սբ. Գեորգի մեջ Անանիա Արշարունյաց եպիսկոպոսի արձանագրութունը գրված է միևնույն ծեփին վրա, որ նաև պատկերներ նկարված են: Հավանական է, որ այս լինի Բագարանի եկեղեցիին նման, ի սկզբան առանց պատկերներու: Վերջապես քննելի է, թե Անանիայի օրով պատկերներ կային սբ. Գեորգի մեջ թե ոչ:

ՈՒ Ղ ՈՒ Ջ Լ ՈՒ

Արևմտյան պատին վրա, դեպի Հյուսիսի անկյան մոտ կա մի արձանագրված քար, ուրիշ տեղի բերված դրված: Գույնը դեղին: Արձանագրված դեղնագույն քարի մը կտոր ևս արևմտյան կողմը կա, նորոգված մասին մեջ, Ֆրոնտոնին վրա կենտրոնեն քիչ դեպի Հարավ:

Հատկապես ուշադրության արժանի են Հարավային դռան և երկու խորշերու քանդակները:

Տ Ա Մ Ճ Լ ՈՒ

Տամճուլի եկեղեցին իր բոլոր Հատկանիշներով չի կարող 13-րդ դարեն ավելի Հին լինել. ներքին կողմը խորանին կից և ուրիշ որմասյանց խոյակներու քանդակներն են միայն, որ Հին արվեստի Հիշողությամբ շինված են: Չորս անկյունի վրա չորս մատուռներ ունի, որոնց ոճը 13-րդ դարուն մեջ ընդհանրացած կերևի: Հիներուն մեջ արևմտյան կողմերը խորաններ բնավ չկան, եթե անոնք խաչաձև քառակուսի եկեղեցիներ չեն: Ուշագրավ նորութուն էր ինձ Համար գավթի երկու զանգակատունները՝ եռհարկ, որոնք գավթի Հետ միասին շինված են. թերևս չորրորդ Հարկ ալ ունեցեր են զանգակատունները. գեթ այսպես ցույց կուտա իր այժմյան մնացորդի բարձրության անհամաչափութունը: Հյուսիս արևելյան կողմեն դեռ կանգուն են երեք Հարկերը և վրան փլած: Յուրաքանչյուր Հարկին մեջ փոքրիկ խորաններ են շինված պատարագի Համար: Տասն և մեկ խորան ունեցեր է այս եկեղեցին, զանգակատան մեջ եղած վեց խորաններով միասին: Չանգակատան վերջին Հարկի մասին չէ կարելի եզրակացնել, թե ինչ ձև ունեցած էր. և զանգակը ինչ ձևով կախեր էին: Ընդհանուր ձևը

ընդհանրապես Հետևողութուն է բազիլիկի!!! ձևով եկեղեցիներու. նույնպես մի նորութուն չկա գավթի շինության ձևին մեջ, նույն բանը կրկնված է այստեղ ինչ որ Շիրակի շրջանի մեջ շինված են: Գավթի չորս առանձին սյուները և ութը որմասյուները ունին ստալակոտ քանդակված մեծամեծ խոյակներ և խարիսխներ, որոշ չափով իրարմե տարբեր մուլյուրներով: Սակայն պետք է խոստովանել, որ բավականին Հոյակապ եկեղեցի եղած է ի Հնուն և մեծ ծախքերով իրագործված:

Բուն տաճարի դռան վրա բոլորված որմաղեղը թեթև պայտաձևութուն ունի ստորին շրթունքեն, իսկ վերևի եզրը *arc surhaussé* այս որմաղեղը կրող դռան երկու կողմի զույգ սյուները *colonne torse* շինված են միմյանց հակասող ուղղությամբ ոլորում տալով:

Գավթի արտաքին դուռը մոտավորապես Հիշեցնում է Անիի Առաքելոց եկեղեցվո դուռը ստալակոտներով, որուն շուրջը բոլորված է մանվածո քանդակագրող շրջանակ դարձյալ 13-րդ դարու Հատուկ ոճով, որուն նմանները Անիի մեջ Հաճախ գործածված են: Գավթի քիվերը նույնպես 13-րդ դարու ձևը և համաչափութունն ունին թեև նրա ձևին պարզ և նախնականը ավելի Հին դարերու մեջ ծագում առած է:

Գավթին առաստաղները առհասարակ *voûte d'arrête* ծածկված են եղեր, թեև այսօր բոլորովին փլատակ է, իսկ մեջտեղը ստալակոտ գմբեթ և վերևեն՝ լուսամուտ, ինչպես Հոռոմոսի վանքի և Անիի Առաքելոց գավթիները: Կան նաև գեղեցիկ մուլյուրներու բեկորներ, սակայն Հայտնի չէ, թե որ մասերուն կվերաբերին, շնորհիվ խաչիկ վարդապետի աննպատակ կերպով քարուքանդ անելուն և քարերը ասդին անդին տեղափոխելուն:

Մուլյուրներեն ոմանք հավանորեն գավթի առաստաղին մասերուն բոլորտիքը շրջապատված էին: Հարավային պատի վրայի արձանագրութունը կակսի այսպես.

Ի ԹՈՒԻՍ ՈՍԷ ԿԱՄԱԻ ԲԱՐԵՐԱՐԻՆ ԱՅ ԵՍ ՄՆԻԹԱՐ ՆՈՄԱՅՈՅ Ե (?) ՋԻՄ ՀՈԳԵՊԱ-ՀՈՒՍՏԵ ԵՏՈՒ ՍՈՅԱ ԵՎ ՍՊԱՍԱԻՈՐԻ Ի ՏՕՆԻՆ ԵՂԻԱԿԱՆՆ ՇԱԲԱԹՆ ԱԻՐՆ. ԿԱՏԱՐԻԶԲ ՀՐԱՍՆԱՅ...

Հարավային պատի վրա արձանագրության կեսը ինկած է, նույնպես մի ուրիշ արձանագրության բեկոր կա դարձյալ ընկած Հարավային պատեն խիստ շատ փչացած: Թեև միևնույն դարուն շինված, այնուամենայնիվ եկեղեցին գավթի են առաջ շինված է:

Այսօր ճանապարհվեցա դեպի Ալիբուզակ, բայց ճանապարհին ուղղութիւնս փոխելով գնացի Ղարաքիլիսա, այնտեղ տեսա մի Հին գերեզմանատուն և մի փոքր փլատակ մատուռ: Հին գերեզմանատան մեջ կա մի արձանագրված խաչքար: Այնտեղեն ուղևորվեցա դեպի Աստվածընկալ:

Աստվածընկալ գյուղը ունի քառասուն տուն բնակիչ, ասոնք գաղթեր են Ալաշկերտեն՝ Հավանորեն Պասկեիչի ժամանակ եկած գաղթականութիւն հետ:

Իրենց եկած ժամանակ եկեղեցին գտեր են կիսավեր դրութիւն, գմբեթը այնպես, ինչպես որ կա այժմ: Այս եկեղեցւո շինութիւն ժամանակը, որ որևէ արձանագրութեն և կամ այլ աղբյուրի ծանոթ չէ ինձ, այնուամենայնիվ շինութիւն ոճով 13-րդ դարեն ավելի կանուխ չէ. եկեղեցին չափավոր մեծութիւն ունի, մոտավորապես Անիի Լուսավորիչ եկեղեցւո ձևով և չափով, որմնասյուներու վրա հանգչած է եղեր գմբեթը, որը այժմ փլած է, գմբեթը կազմված է պանդանտիվներով:

Ըստ սովորականի գավիթը շատ ավելի ընդարձակ է, չորս անջատ և ութ որմնասյուներու վրա կազմված է տանիքը, չորս անջատ սյուները կլրեն մի ստալակտիտով շինված գմբեթ: Հարավ արևելյան անջատ սյունին վրա կա մաշված արձանագրութիւն. նույնպես այդ սյունի վրա դրված դեպի արևմուտք ձգվող աղեղին վրա կա զՅՈՆԱՆԷՍ յիշեցէք խոսքերը:

Մի երկար արձանագրութիւն կա նաև Հյուսիս արևելյան կենտ սյունեն դեպի հարավ արևելյան կենտ սյունը ձգվող աղեղին վրա. որուն վերջին տողը հասեր է սյունի խոյակին. այս վերջին տողին վերջին բառերը թվականը կկազմեն, որ է 20Բ (Ծ գրին վրայի գիծը մոռցված է փորել, որով պարզ 0 գրի տպավորութիւն կթողու): Գավիթին հատակը ամբողջ տապանաքարերով ծածկված է, միայն մի տապանաքար կերևի արձանագրված, այն ալ սաստիկ մաշված և անընթեռնելի դարձած. բայց մեծ մասամբ բոլոր տապանաքարերու վրա ուրվագծված են մարդկանց սիւրեւտներ: Այս ձևն առհասարակ այս կողմերու բոլոր գերեզմանատուներու մեջ հաճախ կտեսնվին, որ անշուշտ մի տեսակ խորհրդանշան էր:

* Պահպանել ենք բնագրում նշված ամիսը և ամսաթիվը նույնութեամբ, թեև հունիսի փոխարեն հուլիս պետք է լինի: Կազմող

Հարավ արևելյան կենտ սյունին Հյուսիսային կողմը գրեթե խարխախին կից կա մի նեղ ու երկար գերեզմանաքար վրան շատ նախնական կերպով ուրվագծված է մարդու նկարը: (Համեմատաբար նկարած են քիչ ավելի երկարաձև է): Գավիթի սյուներու խոյակները (կենտ սյուները) խաչազարդ են, իսկ արևելյան կողմի երկու որմնասյուներուն վրա միևնույն սյան կտորին հետ միակտուր քանդակած են, դուրս ցցված քանդակազարդ խաչեր, գավիթի և եկեղեցւո շուրջը ամբողջ Հնագույն գերեզմանատներ են: Արտաքուստ, թե՛ գավիթը, թե՛ եկեղեցին շատ պարզ են և ըստ սովորականի խաչաձևված տանիքով:

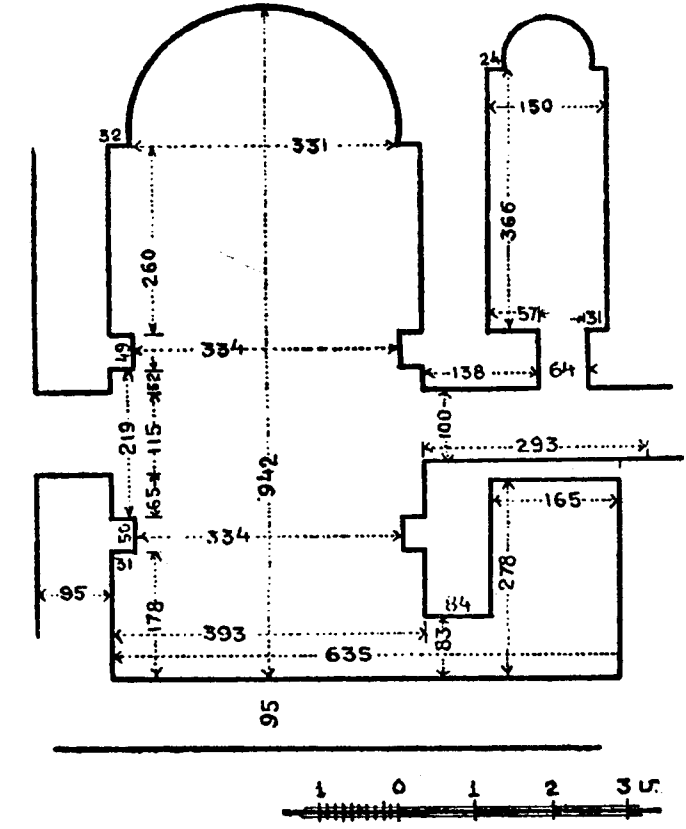

Նկ. 204. Աստվածընկալ եկեղեցու հարավակողման փոքր եկեղեցու հատակաձևի ներքին չափերը

Անպայման Հին, թերևս 5-րդեն 7-րդ դարու շինութիւն է եկեղեցւո հարավային պատին կից փոքր եկեղեցին կամ մատուռը (արդյոք այս չափերով և ձևերով շինած փոքր եկեղեցիները Հնագույն վկայարաններ չեն), որմնասյուներ և անոնց խոյակ ու խարխախներ ըստ ամենայնի կհիշեցնեն Տեկորի, Շիրվանձուկի և այլ Հնագույն տիպի եկեղեցիներու մեջ գործածված moulure-ները, նույն ձևն ունենին նմանապես Մոլլաղասում գյուղի գերեզմանատան միջի փոքր մատուռի որմնայան խարխախ ու խոյակները:

Այս փոքր մատուռը ունեցեր է երկու դուռ՝ Հյուսիս և հարավ կողմերեն, երկու արձանագրութիւն հարավային պատին վրա և մի արձանագրութիւն արևմտյան պատին վրա, այս արձանագրութիւններեն երկուքին հազիվ հետքերը մնացեր են, իսկ մեկը, որ լուսանկարված է, բավականին լավ պահված է, ուշ ժամանակի նորութիւն կվերաբերի:

Այս փոքր եկեղեցուն հավելվածական ձևով կցած կա մի փոքրիկ խորան և մի սենյակ: Փոքրիկ խորանը խորանակից է բուն եկեղեցիին, իսկ սենյակը՝ հարավ արևմտյան անկյունին կից է և դռնով կհաղորդակցի եկեղեցու հետ: Հավանաբար Հնագույն ձևի սպասուց պահարան էր այս փոքր եկեղեցւո համար: Խորանների պատերեն դեպի հարավ եղած պատերը հետնագույն հավելվածքներ են: Անեղծ մնացած արձանագրութիւն վրա կա մի հետաքրքրական երևույթ փորագրելու ձևի նկատմամբ, ինչպես կերևի նախ կրաշաղախի բարակ շերտով մը ծեփեր են և վրայեն յուրաքանչյուր տողի և տողամիջի հատուկ չափով ուղիղ հորիզոնական գծեր քաշեր են ու անոնց մեջ փորել են: Ըստ երևույթին արձանագրութիւնը պակաս է մնացած, որովհետև դատարկ մնացած է երկու տող և կվերջանա ե՛ի ՊՈՂ անիմաստ վանկերով:

Աստվածընկալ գյուղը կգտնվի ձորի մը մեջ Բասախ գետի ափին: Շատ կհիշեցնե Գեղարդավանքի դիրքը յուր սարալանջի ճանապարհով. մեկ կողմեն ապառաժոտ լանջեր և մյուս կողմեն ձորը, ձորի մեջ մի բարձր դիրքի վրա շինված է վանքը կամ եկեղեցին:

ԵՂՎԱՐԴ 1914 թ. հունիս 29

Ճանապարհվեցա Աստվածընկալեն դեպի Եղվարդ և հազար ու մեկ դժվարութիւններ կրելե հետո, հազիվ հազ հասանք Ղարապուլախ ըսված գյուղը:

Այս Ղարապուլախ գյուղի մեջ ալ մի Հնագույն գերեզմանատուն կա, ուր կան կտորտած գերեզմանախաչեր, քանդակազարդ տապանաքարեր, որոնք բավականին Հնութիւն կթվին (թերևս 13-14-րդ դ. դ. մնացած):

ՆԱՄԱԿ ՊՐՈՑ. Ն. ՄԱՌԻՆ ՄԵԾԱՐԳՈՍԵՐ՝ (1913 թ. հուլիս 20 - դեկտեմբերի 18)

Նախապես կուգամ հայտնել իմ խորին շնորհակալութիւններս այն դյուրութիւն համար, որ ընծայեցիք ինձ, և ես ձեր երաշխավորութիւն տակ, կատարեցի խիստ շահեկան ուղևորութիւն մը ճիշտ մեկ ամիս: Թեև այս մեկ ամիսը շատ աննշան էր իմ նպատակի լիակատար իրագործման համար, սակայն գեթ կարողացա մի որոշ ծրագիր կազմել առաջիկա տարվան կատարելիք ուղևորութիւններու համար:

Նկատելով, որ ձեզ համար այն կողմերը արդեն ծանոթ կլինեն, և գուցե այնքան ալ հետաքրքրական չեն լիներ իմ տված տեղեկութիւններս, այնուամենայնիվ երբեմն անցա այնպիսի տեղեր և պատահեցա այնպիսի նյութերու, որոնք իմ կարծիքով, հազիվ թե ավելորդ լինեն ձեզ տեղեկացնելու: Ուստի անգամ մը ևս կխնդրեմ ձեր ներողամտութիւնը, եթե ավելորդ անգամ ձեզ ձանձրույթ կպատճառեմ:

Հուլիսի 20-րդ օրն էր, ճանապարհվեցա Հառիճ՝ Արագածի շրջանը այնտեղեն սկսելու համար: Ճանապարհին Հառիճեն 7-8 վերստ մնալով մտա Մաջիթլու ըսված գյուղը, որտեղ կա մի Հին եկեղեցի: Այս եկեղեցին թեև բոլորովին նախնական վիճակի մեջ չէ մնացած, արևմտյան կողմն քանդվել է և վրան հավելվածներ են արած, սակայն ըստ ինքյան մնացած մասերը ցույց կուտան, թե մինչև 7-րդ դար գոյութիւն ունեցող ոճին կպատկանի: Թիվ 108 (էջ՝ 139) լուսանկարը Մաջիթլուի եկեղեցւո Հյուսիս-արևելքը ցույց կուտա, ներքուստ և արտաքուստ խաչաձև է: Հյուսիսային պատի վրա կներկայացնե Երեմիա երաժշտի գերեզմանախաչը, շատ արձանագրութիւններ կան, որոնց առանձին առանձին լուսանկարելը խիստ շահեկան կլիներ, սակայն ես հնար չունեի երկար մնալու, միայն

* Այս հատվածը մի գեկուցագիր է իր՝ Թորամանյանի 1913 թվականի երկրորդ կիսամյակում կատարած գիտական ճամփորդութիւնների մասին, որ նույն տարվա վերջերին ուղարկել է Պետերբուրգ Ն. Մառին: Հատվածի հետ ուղարկել է նաև 67 համարակալված լուսանկարներ, որոնք Հիշատակված են բնագրի մեջ, սակայն Թորամանյանի արխիվում եղած այս գեկուցագրի օրինակը (գրված հեղինակի ձեռքով), որից և տպագրում ենք այստեղ, լուսանկարներ չունեն, այդ պատճառով էլ, հարավորութիւն չափով, այդ բացը մասամբ լրացրինք մեր թանգարանի լուսանկարչական արխիվից, աշխատելով ընտրել բնագրում նշվածների նմանները:

առայում բավականացա լուսանկարելով: Թիվ 205 պատկերը, որ կներկայացնե Հյուսիսային պատի վրա գտնված արձանագրություններու խումբը: Թիվ 206 պատկերն այդ արձանագրություններն մեկն է, որ գեթ 10-11-րդ դարերուն անսովոր՝ ցից

տառերով փորագրված է: Կհուսամ, որ առաջիկա տարի բոլոր արձանագրությունները առանձին լուսանկարելով ձեզ ներկայացնելու հաճույքը կունենամ, եթե իհարկե պետք կտեսնեք՝ իմ այս փոքրիկ ծառայությունը:

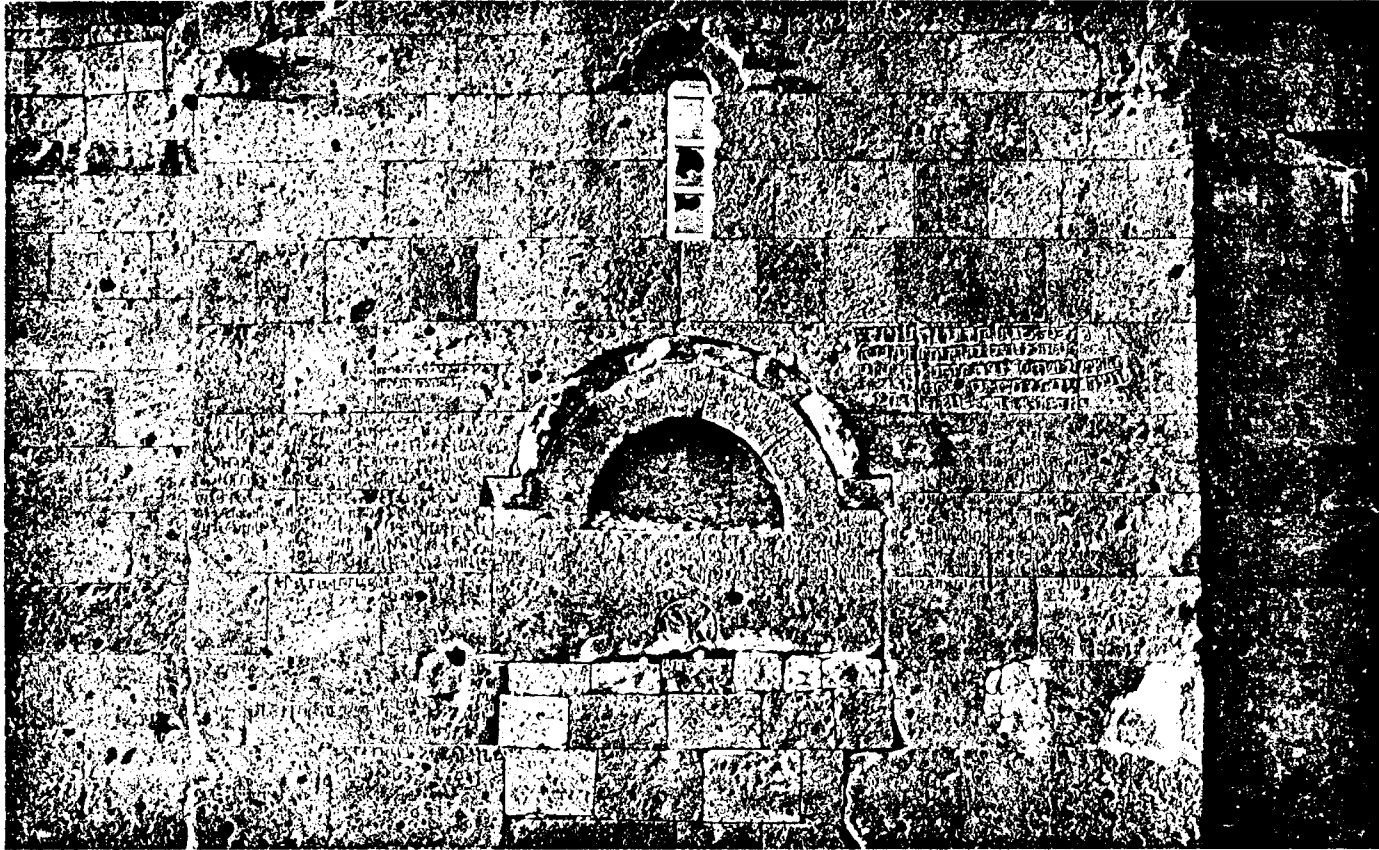

Նկ. 205. Մաճիտուլի եկեղեցու Հյուսիսային պատի արձանագրությունների խումբը

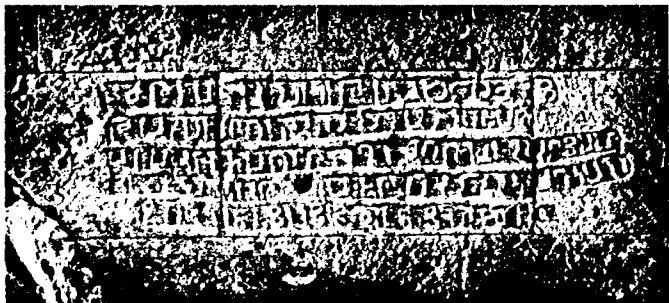

Նկ. 206. Մաճիտուլի եկեղեցու Հյուսիսային պատի ուտուցիկ գրերով արձանագրությունը

Ճանապարհս շարունակելով հասա Հառիճ: Այս վանքն ես առաջին անգամն է, որ կտեսնեի, բնականաբար ինձ նյութ կար քանի մը օր զբաղվելու: Բայց այստեղի իմ աշխատությունն ավելորդ է, իսկ նյութեր ղրկել, որովհետև այնտեղ իմացա, որ դուք արդեն ղրկեք եք ձեր սեփական աշխատավորները: Միայն չեմ կարծեր, որ ձեզ հասած լինեին այն հետաքրքրական գերեզմանաքարերի լուսանկարները որն այս տարի գտնելով բերել են վանքի գավիթը: Թիվ 207 լուսանկարը կներկա-

յացնե այդ գերեզմանաքարի երկու կողմերը, ինձ համար շատ հետաքրքրական թվեցավ մորուսավոր մանուկ Հիսուսը Մարիամի գիրկը նստած: Այս քարն իր պատվանդաններով միասին գտնված է վանքի արևելյան կողմը, մոտավորապես մեկ կիլոմետր հեռավորության վրա՝ արտերու մեջեն, ուր կան ավերակ մատուռներ, զանազան խաչքանդակներ և զարդաքանդակներ, ի միջի այլոց նաև 7-րդ դարու հատուկ չափազանց խոշոր տառերով, արձանագրության կտորներ: Հաջորդ պատկերը՝ կներկայացնե Երեմիա երաժշտի գերեզմանախաչը, որուն մասին Հ. Ալիշանի տեղեկատուները սխալ թվական դրած են (Շիրակ, երես 163): Ոչ թե ժէ թվական, այլ Չէ (1258) թվական ունի շատ պարզ: Թիվ 208 պատկերը Ճգնավորի գերեզմանախաչն է դարձյալ հիշված Շիրակի երես 163-ի մեջ: Ինչպես կերևի այստեղ ԻԱ թվականը սխալ չէ, որովհետև Ի տառն արդեն կերևի, իսկ առջևի Ա գիրը հազիվ

* Այդ լուսանկարը չկարողացանք գտնել, այդ պատճառով էլ տեղը բաց է մնում:

Կազմող

ուրվագծված: Թիվ 209 լուսանկարը նույնպես Հ. Ալիշանի հիշատակած երջանիկ ծերունի Գրիգոր Առաջնորդի գերեզմանաքարն է: Տաճարի արևելյան պատի Ֆրոնտոնի մի քիվն է թիվ 210 լուսանկարը, որուն մեջ բարձրաքանդակ տառերով արձանագրված է: * Թիվ 211 Հյուսիսային ճակատի քիվն է, որի ստորին անկյունին քանդակված է մի աղավնի: Այս լուսանկարները կղրկեմ, կարծելով որ դուք չունենաք թերևս այսքան խոշոր նկարված,

ես այս երեքը թիեօպեթթիվով լուսանկարեի եմ: Այս տարվան համար Հառիճի աշխատանքս ընդհատելով, վերադարձա Արթիկ գյուղը, որ առավելն երեք կիլոմետր դեպի արևմուտք կգտնվի Հառիճի վանքեն: Այստեղ գտածներս արդեն անսպասելի էին ինձ համար: Երեք պատկանելի հնություններ՝ 7-րդ դարեն ոչ ուշ կանգնված և ըստ մեծի մասին իրենց նախնականությունը պահած:



Նկ. 207. Հառիճի քառակող կոթողը (Հայաստանի Պետական Պատմական թանգարան)



Նկ. 208. Ճգնավորի գերեզմանախաչը Հառիճավանքում

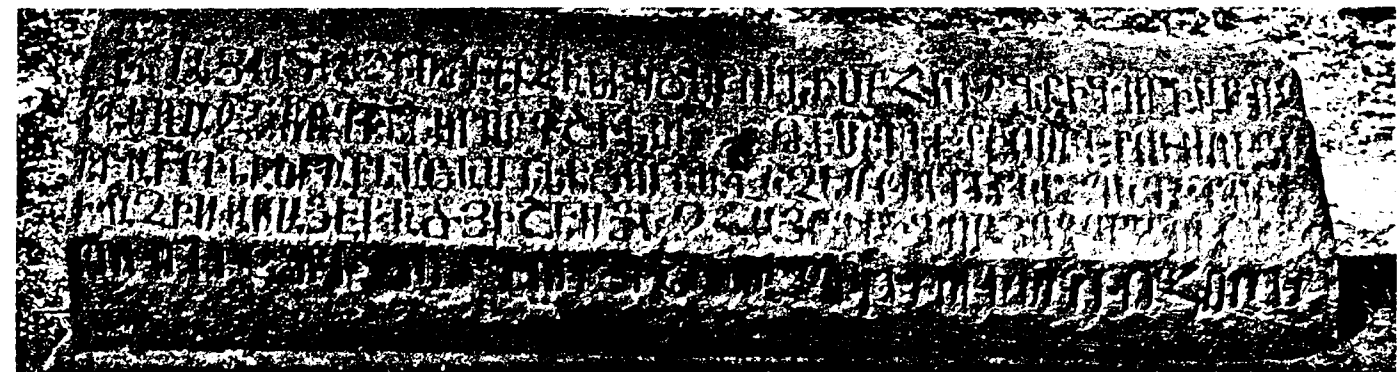

Նկ. 209. Երջանիկ ծերունու գերեզմանաքարը Հառիճավանքում

* Այդ արձանագրությունը կազմել են եկեղեցին կառուցող աշխատավորները ուտուցիկ զարդագրերով, որի բովանդակությունն է Տէր Աստուած ողորմեա աշխատատրաց. Ամէն:

Կազմող

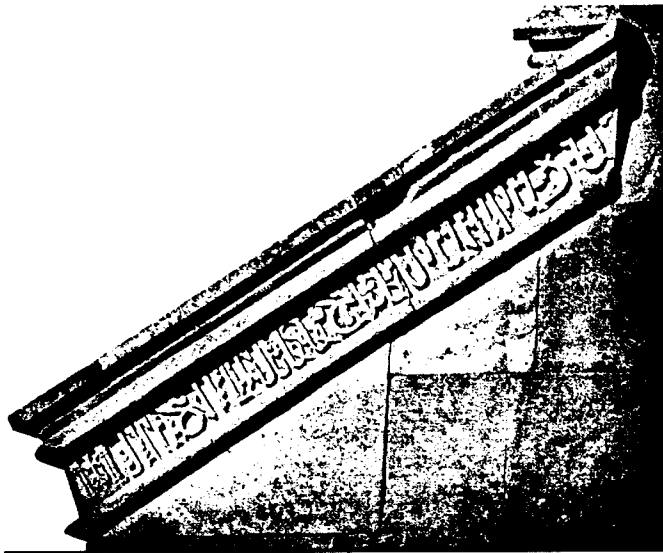

Նկ. 210. Հառիճավանքի տաճարի արևելյան ճակատի պսակի ուռուցիկ գրեթե արձանագրությունը

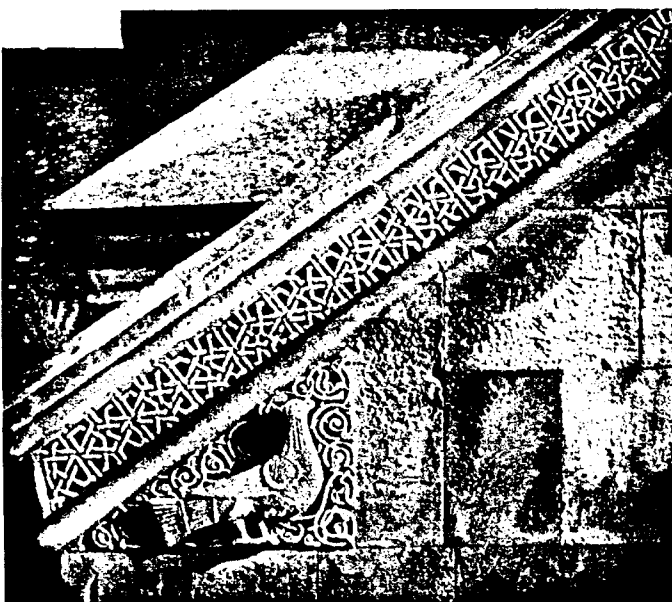

Նկ. 211. Հառիճավանքի տաճարի հյուսիսային ճակատի քիվը

Երեք եկեղեցիներն են երկուքը գյուղին մեջն են, իսկ մեկը՝ գյուղին հակառակ կողմը մեկ ու կես կիլոմետր հեռավորության վրա է։

Գյուղին միջի մեծ եկեղեցին մի հոյակապ շենք է, ներքուստ և արտաքուստ խաչաձև. արաբներու որմնասյուները պսակող աղեղներու և պատուհաններու պսակներու վրա ունի նուր և խաղողի քանդակներ։ Արևելյան կողմն ունի երկու խորշ հետագա դարերու ոճերն բավական տարբեր։ Արևմտյան ճակատին վրա կան քանի մը արձանագրություններ, որոնք հավանորեն 12-13-րդ դարերու կառուցանի։ Արևելյան կողմն ալ կան մեկ երկու հատ ու կոտոր արձանագրություններ դարձյալ ուշ ժամանակի. թիվ 212 լուսանկարը մեծ եկեղեցին է Հարավ արևելքեն, թիվ 213 լուսանկարը Հարավային արաբի որմասյուներն ու զանոնք պսակող

նուր և խաղող քանդակված աղեղները կներկայացնեն. թիվ 214 լուսանկարը արևմտյան արաբի որմնաղեղներն մեկն է, որուն տակ կա մի ընդարձակ արձանագրություն ՈՀԱ թվականի։ Այս արձանագրության տեղը շատ բարձր լինելով, թեթևեթև փեթիվով լուսանկարեցի։

Գյուղի միջի փոքր եկեղեցին կգտնվի մեծ եկեղեցին 20-30 քայլ դեպի արևելք. թիվ 215, 216 լուսանկարները կներկայացնեն փոքր եկեղեցին հարավ արևմուտքեն և հարավ արևելքեն։ Այս եկեղեցին հետաքրքրական է արևելյան կողմն իր երկու բացօթյա արաբներով, ինչպես Երերույք, Տեկուր և իր նմանները, իսկ ներքին կողմն ունի երեք արաբ մեջտեղը մեծ, իսկ կողմնակիները՝ քիչ փոքր։ Հյուսիսային փոքր արաբի գմբեթաթաթի մեջ կան նկարներու մնացորդներ։ Թիվ 217 լուսանկարը այս եկեղեցվո արևմտյան դռան վրայի արձանագրությունն է։ Թիվ 218, 219 լուսանկարներ Արթիկեն մեկ ու կես կիլոմետր դեպի հարավ գտնվող եկեղեցին է հարավ արևմուտքեն (218) և հարավ արևելքեն (219) լուսանկարված։ Իր ոճի բոլոր հատկություններով առանց ունե կասկածի կապտկանի հնագույն դարերուն, մինչև 7-րդ դար։ Դրան գմբեթի պատվանդանը բարձր է քան կտուրները։ Ներսեն գմբեթը հանգչած է տրոմպներու վրա. պատուհանները խոշոր են հակառակ իր փոքրության, իսկ զարդաքանդակները մինչև 7-րդ դար, ուրիշ հիշատակարաններու քանդակված ոճով, որոնց հնությունը փաստացի գիտենք։ Արևմտյան կողմը դռան մոտ, ավելցուցքը են մի փոքր մատուռ, որուն դռան վրա վերնասյամի փոխարեն դրեր են հնագույն ձևի կոթողանման մի գերեզմանաքար, ինչպես տեսանք Հառիճի մեջ. այս քարին ներքևի կողմը, որ ազատ է, կտեսնվին խաղողի և մարդու քանդակներ։ Հնումն այս վանքը ծանոթ է եղեր Հմպատա Ստեփաննոս անունով, ինչպես ցույց կուտան վրայի շատ մը արձանագրություններ։ Արձանագրություններն մեկը քանդակված է արևմտյան դռնեն անմիջապես ներս, ձախ կողմի պատին վրա, երկուսը հարավ արևելյան անկյունի վրա։ Այս եկեղեցվո վրայի բոլոր արձանագրությունները, որոնք գրեթե անմասա պահված են, կփափագեի ամբողջն ալ լուսանկարել, սակայն, հակառակ փափագիս անհնար եղավ, որովհետև տեղերը շատ բարձր էին, պետք էր թեթևափեթիվ գործածել, իսկ սաստիկ քամին և ամպամած երկինքը արգելք էին։ Հյուսիսային կողմի երկու մեծ արձանագրություններն ալ արեգակ չէին տեսներ տարվա եղանակին պատճառով. կհուսամ առաջիկա տարին ամբողջացնել թե՛ լուսանկարներ և թե՛ չափազանցական պակասներ։

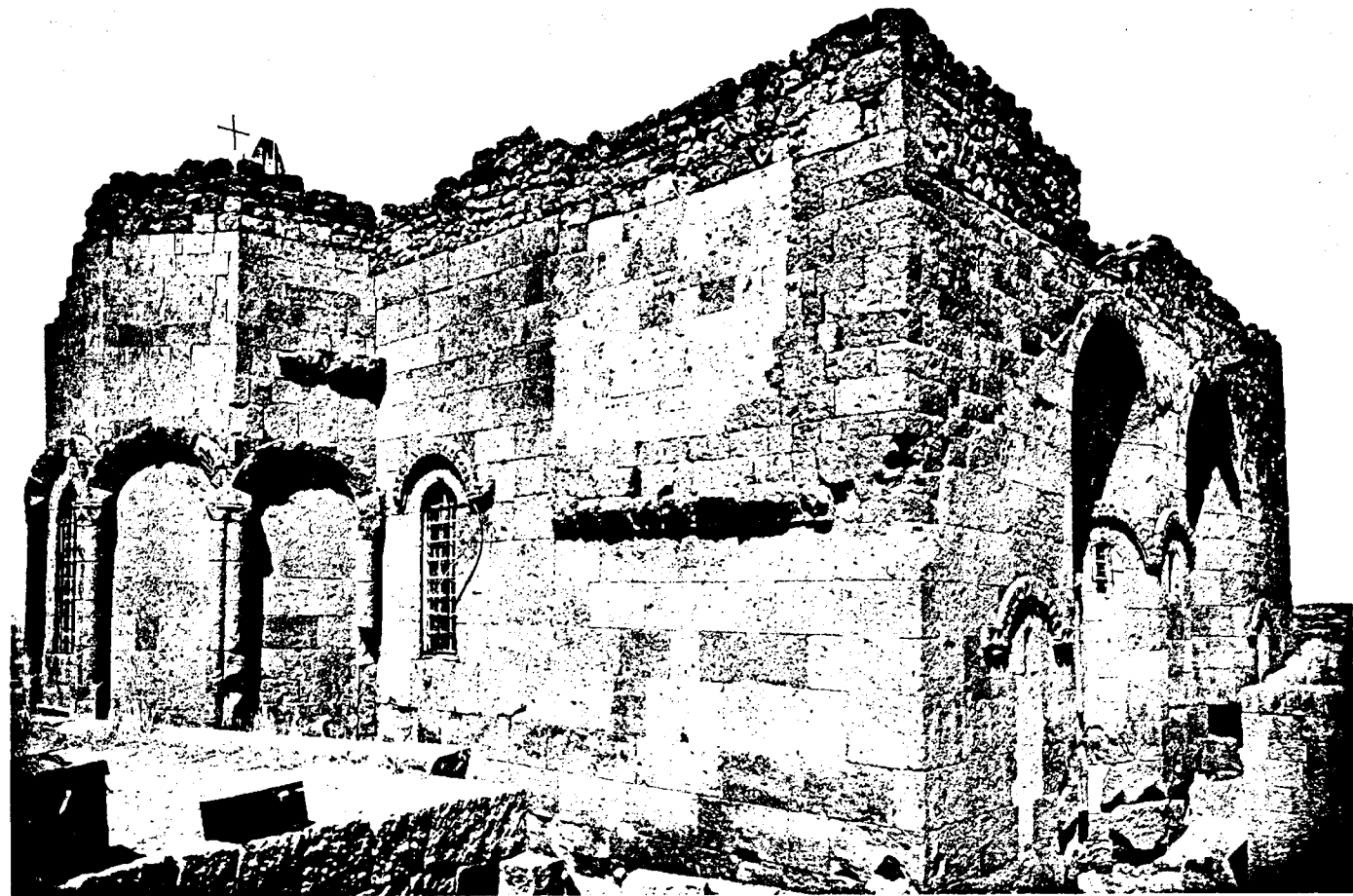

Նկ. 212. Արթիկի կաթողիկե եկեղեցին հարավ-արևելքից

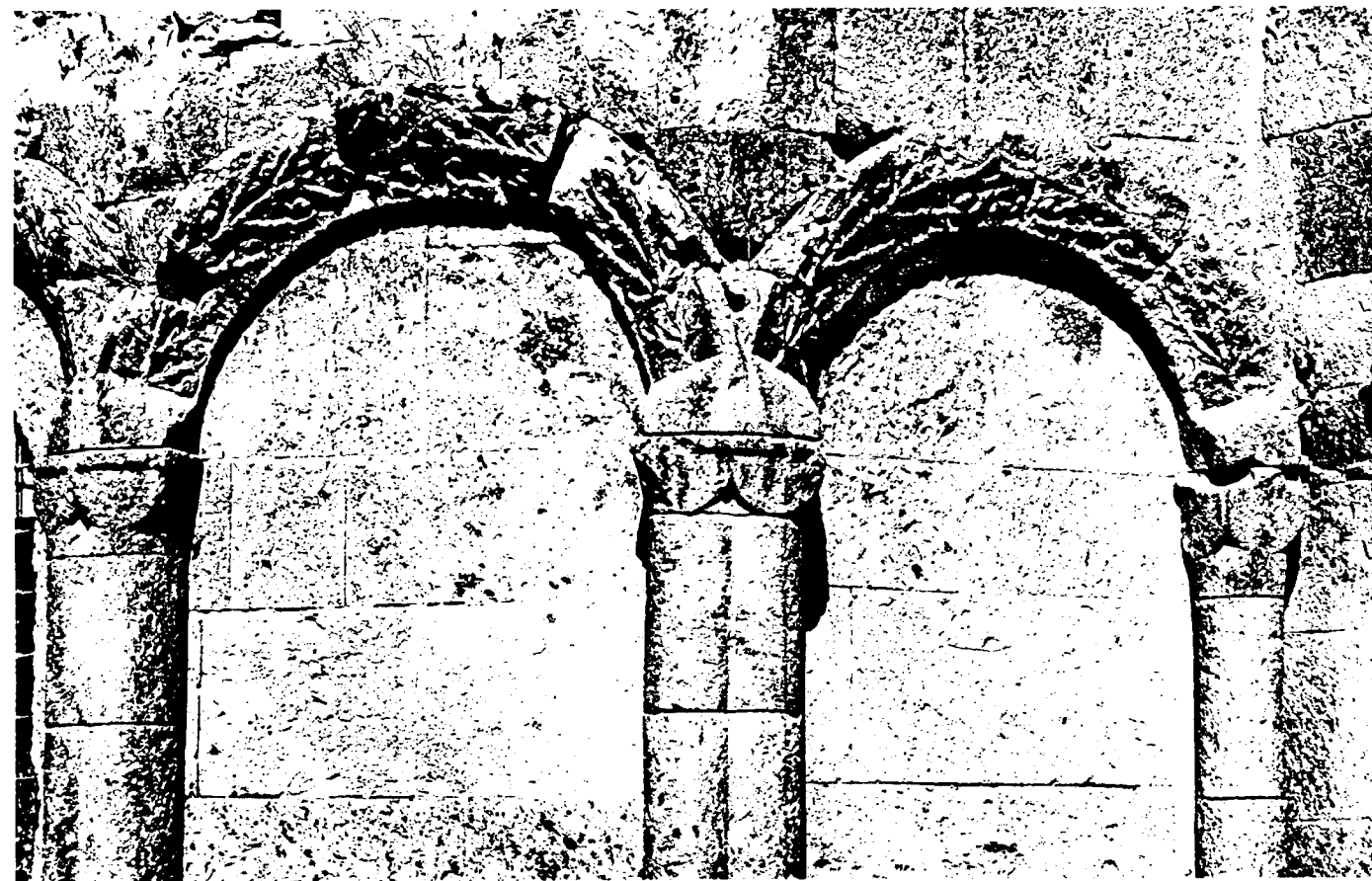

Նկ. 213. Արթիկի կաթողիկե եկեղեցու հարավային արաբի քանդակագործ որմնակամարները

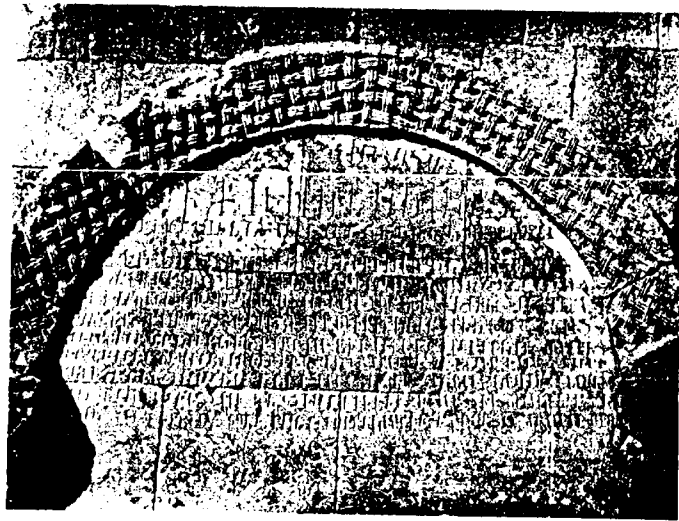

Նկ. 214. Արթիկի կաթողիկե եկեղեցու արևմտյան բաբիղի որմնադեղներից մեկը և նրա տակի արձանագրությունը

Արթիկի շուրջը գյուղացվոց պատմելով, շատ հաճախ կգտնվին հեթանոսական գերեզմաններ, որոնց մեջ են կգտնեն զանազան իրեղեններ, ինչպես ուլունքներ, դրամներ, կավե ամաններ և այլն և այլն. Արթիկի Հին գերեզմաններն գտնված հողե ամաններն շատերը անմիաս մնացած են և գյուղացիք գործածում են իրենց տան մեջ:

Արթիկ գյուղեն դեպի Հարավ, մոտավորապես 8 կիլոմետր հեռավորության վրա կգտնվի Մահմուտշուկ գյուղը. այս գյուղն ալ Հարուստ է, իր բազմատեսակ հնուվայրերով: Մի հնագույն եկեղեցի կա գյուղի մեջ անպայման մինչև 7-րդ դար կանգնված, մի եկեղեցի գյուղի հարավ արևելյան կողմը, իսկ մյուսը՝ գյուղի հարավ արևմտյան կողմը երկու ու կես կիլոմետր հեռավորության վրա: Բացի այս եկեղեցիները կան շատ Հին հեթանոսական քարափոր գերեզմաններ, քրիստոնեական Հին գերեզմաններ, ուրիշ մատուռներու և այլ տեսակ շինություններու մնացորդներ: Թիվ 220 լուսանկարը Մահմուտշուկ գյուղի մեջի հնագույն եկեղեցին է հյուսիսային կողմեն լուսանկարված. ներքուստ և արտաքուստ խաչաձև է այս եկեղեցին. տարօրինակ կերպով անսովոր է արտաքուստ կտուրներու և գմբեթի պատշաճությունը: Գմբեթեն անմիջապես ներքև, գետնահարկեն վերև, արևելյան և արևմտյան կողմերուն վրա, հատկապես շինված են չորս հատ սենյակներու նմանող կամարակապ մասեր՝ ինչպես կտեսնվի թիվ 221 լուսանկարի վրա, արևմտյան կողմեն առնված, ասոնցմե մեկուն մեջ կա անցք մը դեպի ցած իջնող, բայց ի՞նչ բանի կծառային առհասարակ՝ Հայտնի չէ, պետք է մանրամասն խուզարկություն լինի: Գմբե-

թը հանգչած է տրոմպներու վրա, գմբեթի թմբուկին վրա, ներսեն, որ ութը կողմեր ունի, չորսին վրա պատուհաններ են, իսկ մյուս չորսին վրա շինված են հռովմեական ձևով գմբեթարդ վերջավորություններ կիսաբոլոր խորշեր: Մտից դուռը արևմտյան կողմեն է, սակայն այժմ ծածկված է, որովհետև գյուղացիք այս եկեղեցին անմիջապես կից շիներ են մի ուրիշ նոր եկեղեցի, որուն սեղանին ետևը մնացեր է այժմ թե՛ Հին եկեղեցին դուռը և թե՛ դռան վրայի մի գեղեցիկ քանդակագործ բարձրաքանդակ պատկերը (թիվ 106 լուսանկար). շատ դժվարություններ կարողացա այսքանն ալ լուսանկարել, նախ տեղին նեղություն պատճառով, հետո ամենևին լույս չկա, սեղանին երկու կողմերը դռներով ծածկված են, լամպերու լույսով եմ լուսանկարել:

Մահմուտշուկի հարավ արևելյան կողմի վանքն ըստ արձանագրությանց Հայտնի է Մակարավանք անունով: Թիվ 107 լուսանկարը հարավ-արևելքեն լուսանկարված է: Ինչպես կերևի այս եկեղեցին կանգնված է 10-րդ դարուն. ներսի կողմը սեղանին աջ որմնայան վրա կա մի շատ եղծված արձանագրություն ՆԾ թվականին. արձանագրությունը կվերաբերի կարծյոք մի նվիրաբերության, ինչ որ անբախտ Դավիթի կողմանե: Թեև ջանացի լուսանկարել այս արձանագրությունը, սակայն տեղվույն խիստ անհարմարության պատճառով շատ անհաջող դուրս եկավ, թեև ասկեց ավելի հաջող լուսանկար ալ գուցե չի լինի, չափազանց եղծված լինելուն պատճառով: Դուրս կողմեն արևելյան պատին վրա, կա մի կիսատ արձանագրություն, ինչպես կերևի շինության արձանագրությունն է, սակայն դժբախտաբար արձանագրության մեկ մասը անհայտացած է: Թիվ 222 լուսանկարը արևմտյան դռան վրայի արձանագրությունն է անթվական: Արևմտյան դռան կից ունեցեր է կամարակապ գավիթ հետնագույն հավելված, իսկ այժմ միայն հյուսիսային պատի մեկ մասն է մնացեր:

Մահմուտշուկ գյուղի հարավ արևմտյան կողմի վանքը որոշ անուն չունի և իր վրա հետաքրքրական ոչինչ չի ներկայացներ, բացի հյուսիսային պատին վրա եղած 13-րդ դարու եղծված արձանագրությունն մը: Շենքն ալ ամենայն հավանականությամբ 12-13-րդ դարերու գործ է: Այս եկեղեցվո մոտ հետաքրքրական է մի ուրիշ փլատակ, որ աշտարակի մը ձև ունի: Գյուղացվոց պատմելով այդ աշտարակը տարիներ առաջ ավելի բարձր էր եղած, քան եկեղեցին և մեջը ունեցեր է բարձրանալու սանդուղ, իսկ այժմ ոչինչ չի կարելի տեսնել առանց մասնավոր պեղումի:

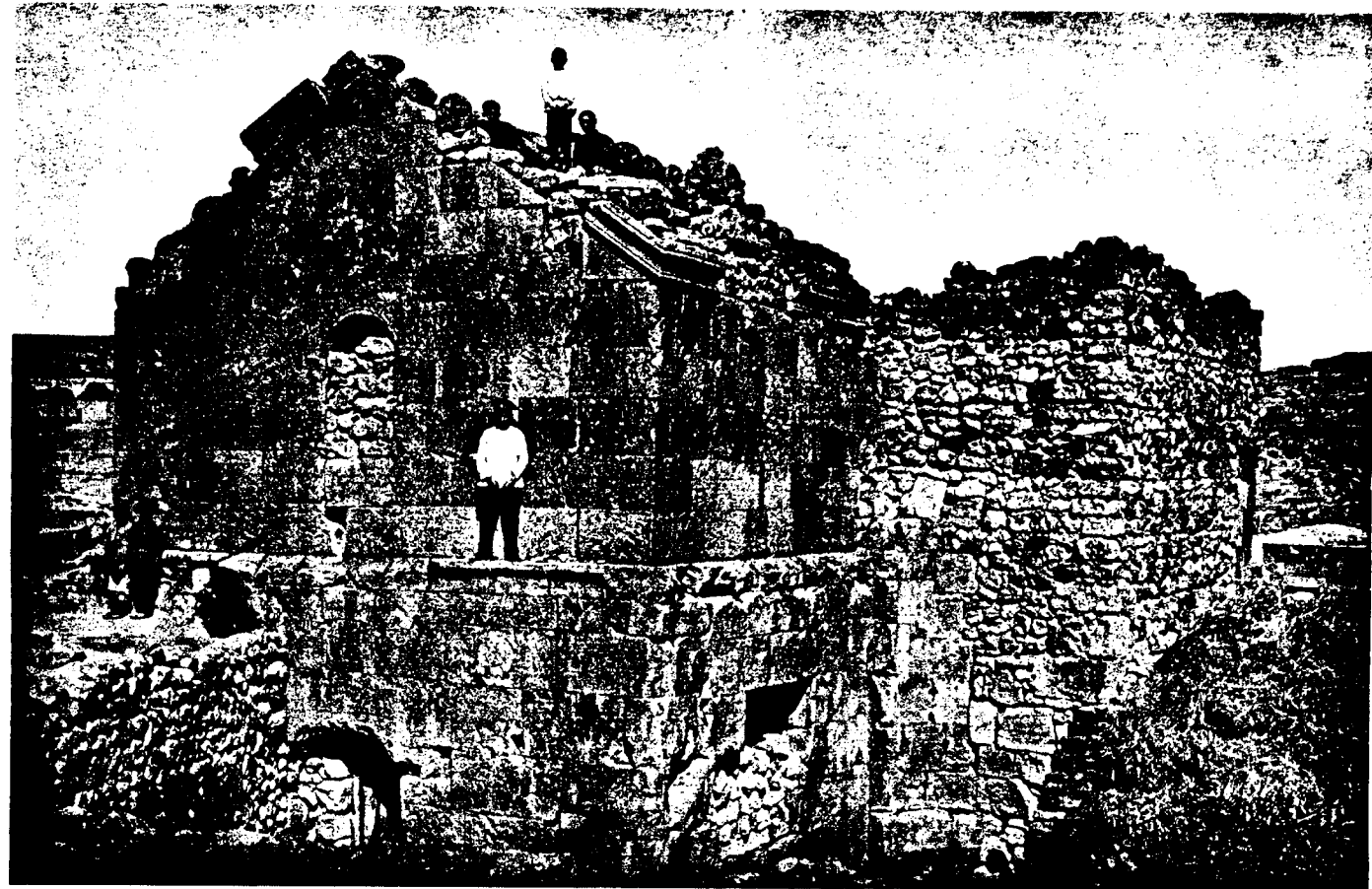

Նկ. 215. Արթիկի փոքր եկեղեցին հարավ-արևմուտքից



Նկ. 216. Արթիկի փոքր եկեղեցին հարավ-արևելքից



Նկ. 217. Արթիկի փոքր եկեղեցու արևմտյան մուտքի ճակատի արձանագրությունը

Այս եկեղեցվո արևմտյան կողմը, 200–300 քալ Հեռավորության վրա, գյուղացիք գտեր են մի Հոյակապ գերեզման, վրան խոշոր արձանագրություն մը ՆՄԵ թվականին: Գերեզմանը կատակահի ինչ որ Ապղարիպ իշխանի, թերևս Անիի մեջ ծանոթ Պահլավունի Ապղարիպն է: Գերեզմանը շինված է գած ու կրով խիստ հաստատուն (այժմ գյուղացիք քանդում են անխնա). տապանաքարին արևելյան կողմը, հսկա պատվանդանի վրա, կանգնված է եղեր մի խաչքար, որուն լայնությունը մեկ մետր 60 սմ. է, իսկ բարձրության ըստ երևույթին կեսն ավելին կոտրած ու անհայտացած է:

Մահմուտշուկ գյուղին գնացի ըստ Ձեր Հանձնարարության Շիրվանշուկ գյուղը, որ 3–4 կիլոմետր Հեռավորության վրա է, սակայն մի քիչ դժվարին ճանապարհը, պարտավորված էի առանց կառքի գնալ:

Այս եկեղեցվո մեջ չափազանց հետաքրքրական են ամեն մի հարամասունք: Հատակագծի ձևը բոլորովին տարրինակ և միանգամայն հակառակ ուղղությունը սովորաբար հայոց հին եկեղեցիներ-

րուն. բացի լայնության համեմատությամբ անհամեմատ երկարությունն, մի պատուհան ունի արևելյան կողմին խորանին վրա, երկու պատուհան, մի այլուով իրարմե բաժանված՝ արևմտյան կողմին վրա, հարավային կողմը, սեղանին մոտ մի պատուհան կա եղեր բացված շատ անճաշակ կերպով, հետո այդ պատուհանն ալ փակեր են: Հարավային կողմը արևմտյան անկյունին մոտ, կա մի նեղ պատուհան ևս, սակայն այս ամենը շատ դժվար է հաշտեցնել շենքին ընդհանուր կազմության հետ: Ենթադրեմք անպայման 5-րդ դարին պետք է մնացած լինի, եթե ոչ ավելի հին, ներսը սեղանին կամարը միայն մնացել է շատ սուր շեշտված պայտաձև, որմասյուններու խարխախները և խոյակները կատարելապես նմանություններ են Տեկորի ներքին որմասյուններուն մուլյուրներուն. այստեղ ամեն ինչ հնություն է: Ամենն տարրինակ թվեցավ ինձ հիմերուն մեկ մասը, որ անտաշ որձաքարով շինված է: Արձանագրությունը անընթեռնելի է, դրսեն հարավային կողմի սեղանի մոտ պատուհանի մեջ շարված քարերուն վրա: Հյուսիսային կողմը քանի մը Հունարեն տառեր կնշմարվին: Ենթադրեմք չըջապատող

քիվը նման է բոլոր փաստացի կերպով 7-րդ դարուն պատկանող շենքերուն: Արևելյան և արևմտյան կողմերն տիմպան կազմված է ինչպես Տեկորի մեջ: Վրան ամբողջովին քարե կամարով ծածկված է եղեր, այդ կամարածածկին պարզ հետքը մնացել է ներսի կողմն արևմտյան պատին վրա:

Վերադառնալով Շիրվանշուկին կրկին Մահմուտշուկ, այն տեղեն ճանապարհս շարունակեցի դեպի Սոկյուտլու: Դեռ Սոկյուտլու չհասած 5–6 կիլոմետր գյուղին հեռու ձորին մեջ կա մի կիսավեր եկեղեցի. թիվ 112 լուսանկար, լուսանկարեցի հարավ արևմուտքեն: Այս եկեղեցին անկասկած 10–11-րդ դարու շենք է և այնքան ալ ուշագրավ մի նորություն չունի իր մեջ, բացի քանի մը արձանագրություն, որոնք ալ մեծ մասամբ փչացած են:



Նկ. 218. Լմպատավանքը հարավ-արևմուտքից

Սոկյուտլու գյուղին մեջ ուշագրավ ոչինչ չտեսա, արդեն ժամանակս ալ չէր ներք խուզարկություններ կատարելու, ուստի շարունակեցի ճանապարհս դեպի Ադիաման գյուղը, ուր կա հավանորեն 7-րդ դարու մի Հոյակապ եկեղեցի: Ներսի կողմն բոլորովին նման է Էջմիածնի մոտիկ Հոփախանի եկեղեցուն, իսկ դրսեն գմբեթը Մաստարայի եկեղեցվո գմբեթին նման է, իսկ ստորին մասերը իրեն խորշերով ավելի նմանություն կբերեն Թալինի կաթողիկեսին: Թիվ 63 լուսանկարը հարավ արևելքեն, թիվ 224-ը արևմուտքեն լուսանկարված է:



Նկ. 219. Լմպատավանքը հարավ-արևելքից

Ադիամանի արևելյան կողմը լեռնայան շերտ բարձունքներուն վրա կան հնագույն բերդերու մնացորդներ, որոնցմե մեկը միայն կարողացա տեսնել ժամանակիս կարճության պատճառով: Այս բերդերը բոլորը շինված են անտաշ, առանց կրաշաղխի հսկայական որձաքարերով. իմ այցելած բերդն է թիվ 19 լուս. (Ա ժողովածու) որ մոտավորապես Անիի միջնաբերդի չափ ընդարձակություն ունի: Հսկայական որձաքարերով հյուսված են պատերը և շուրջը քառակուսի բուրգերով շրջապատված են: Դուռ մը կերևի այժմ արևմտյան կողմն,

այստեղ Հնարավոր էր ճիշտ չափել պատի հաստու-
թյունը, որ ավելի էր քան երկու ու կես մետր:

Ազդամանեն քանի մը վերստ դեպի հարավ,
Մաստարայի մոտիկ, կա Մազարձուկ անունով մի
գյուղ, փոքր Բուղուտլու սարին ստորոտը: Այս
տարվան ուղևորութանս վերջին կետը եղավ այս
գյուղը, նյութական միջոցներս չէին թույլ տար աս-
կեց ավելի առաջ գնալու. ամբողջ ուղևորութունս
տևեց 25 օր: Դժգոհ Հմնացի վերջին անգամ այս
գյուղը այցելելով. այստեղ գտա մի շատ Հնագույն
փոքրիկ եկեղեցի, որուն ծածկը և հարավային պա-
տը փլած են. հյուսիսային պատին վրա տակավին
կան որմասյուններ և շեշտված պայտածև աղեղներ:
Գյուղացիք այս եկեղեցուն կից գերեզմանին միջև
հավաքեցին հետաքրքրական քանդակներու
կտորներ, եկեղեցվո խորանին մեջ, որոնց մեջ, ի մի-
ջի այլոց, հետաքրքրական են Հառիճի մեջ լուսա-
նկարածա կոթողանման գերեզմանաքարերու բե-
կորներ, վրան զանազանակերպ մարդկանց պատ-
կերներ քանդակված, այդ զարդաքանդակներու մի
փոքրիկ խմբանկարն է:

Այս գյուղի մեջ եղեր է մի ուրիշ Հնագույն եկե-
ղեցի, որ գյուղացիք պահելով արևելյան պատը,
մնացածը վերստին նորոգեցին և շինեցին գյուղա-

կան եկեղեցի: Այս եկեղեցին բացի իր Հնագույն
քիվի ոճեն, որ ժամանակագրական տեսակետով
7-րդ դարին այս կողմը չի կարելի անցնել, նաև
վերին աստիճան հետաքրքրական է արևելյան
պատուհանի ներքև, մի մեծ քարի վրա ստորերին
մի ընդարձակ արձանագրություն, բայց ափսոս որ
շատ մաշված է և վարժ ու լեզվին ծանոթ գիտնա-
կաններ միայն թերևս կարողանան բառեր կորզել
այդ արձանագրութենեն:

Ցավոք սրտի ստիպված էի այստեղ ընդհատել
հետաքրքրական և ինձ վերին աստիճան հաճելի
ճանապարհորդությունս և առանց գիշեր մնալու
վերադարձա ուղիդ Ալեքսանդրապոլ թե՛ այս ճա-
նապարհին վրա թերի թողածներս և թե՛ ավելի ա-
ռաջ գնալով նորություններ հավաքելու քաղցր
հույսս առաջիկա տարվան թողնելով:

Վերադառնալիս 8-10 օր հետո եկավ պ.
Ստրչիգովսկին, անոր հետ միասին ալ 20 օրվան
հասցեով մի ճանապարհորդություն կատարեցի, ա-
ռանց սակայն շոշափելի օգուտ մը տեսնելու իմ սե-
փական գործիս օգտին: Վերջին օրերս քանի դեռ
ձյունը չէր ծածկել երկիրը, մի երկու փոքրիկ այցե-
լություններ կատարեցի մեր քաղաքի շրջակայքը:



Նկ. 220. Մազմուտլուկի Հնագույն եկեղեցին հյուսիսային կողմից



Նկ. 221. Մազմուտլուկի Հնագույն եկեղեցին արևմտյան կողմից

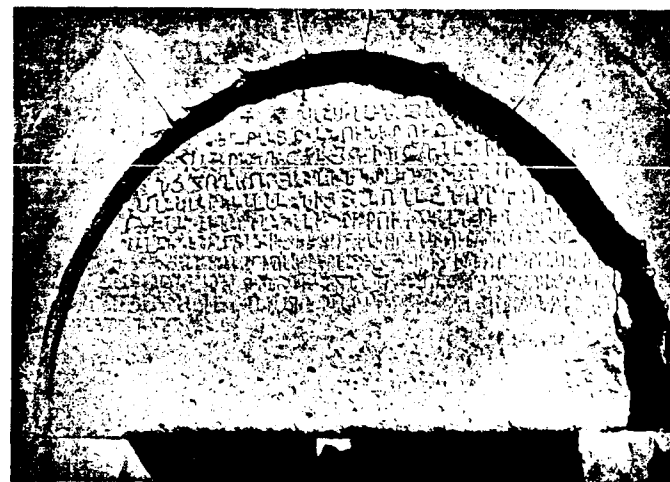

Նկ. 222. Մազմուտլուկի Հնագույն եկեղեցու արևմտյան մուտքի ճակատի արձանագրությունը

Ալեքսանդրապոլ — Թիֆլիս երկաթուղու գծին
հյուսիսային կողմը, քաղաքին 10-12 կիլոմետր
հեռավորության վրա, կա Դարբանդ անունով մի
գյուղ. լսելով որ այստեղ Հնություններ կան, գնա-
ցի տեսնելու: Կանգուն կամ կիսականգուն շինու-
թյուններ չկան այստեղ. շատ կան հեթանոսական
գերեզմաններ, որոնք բնականաբար գիս չափտի հե-
տաքրքրեին, որովհետև առանց պեղումի ոչինչ չի

կարելի հասկանալ: Ես գնացի հայոց գերեզմանա-
տունը, որ ի հնումն ալ գերեզմանատուն է եղած:
Այդ գերեզմանատան մեջ գտա քանի մը հատ հին
գերեզմանաքարեր, Հառիճի կոթողին նման, միայն
թե չափազանց մաշված, տեղե տեղ փոխադրված,
այնուամենայնիվ փութացի եղած վիճակի մեջ լու-
սանկարել այդ քարերին երեք զանազան օրինակ-
ներ, որոնց վրա թե մարդոց և թե ուրիշ զանազան
քանդակներ կան: Մինչև այժմ իմ տեսածս այս ձևի
քարերը քանդակված էին միշտ քրիստոնեական
խորհրդանշաններով և սրբոց պատկերներով: Դար-
բանդի քարերը քրիստոնեական խորհրդանշաններ
չկրելն զատ, ավելի մոտ նմանություն ցույց կու-
տան կարծեք հեթանոսական քանդակներու: Այս
քարը ամբողջ չէ, ինչպես կերևի բավական բարձր
է եղեր, թե՛ գլխին կոտրած է և թե՛ ներքևին:

Այս կարգի քարերով շատ հարուստ է Թալինի
գերեզմանատունը. բազմաթիվ այս տեսակ քան-
դակներով քարերուն մեջ կան նաև խոզի գլուխով
մարդիկ, որոնք զգեստավորված են կղերականի
ձևով և գլուխին շատ անգամ լուսասփյուռ ունին,
իսկ Դարբանդի մարդու քանդակը թեև անասունի
կամ գազանի գլուխ ունի, սակայն լուսասփյուռ
չունի: Ես կկարծեմ, որ Թալինի գերեզմանատան
խոզի գլխով մարդիկ, թերևս կներկայացնեն Տրդա-
տի ավանդական խոզությունը: Քարերեն մեկուն
վրա քանդակված խոզագլուխը բացի գլխի լուսա-
սփյուռեն, ձեռքը բռնած է նաև խաչագլուխ գա-
վազան:

Դարբանդին հետո այցելեցի մոտակա Հոռոմ
գյուղը, ուր գիտեի արդեն, թե կան մի ընդարձակ
տարածության վրա հսկա որձաքար պատերով
շինված ոչ միայն բերդերու և պարիսպներու մնա-
ցորդներ, այլ և անթիվ բնակությունաց հիմեր, ինչ-
պես կան մոտակա Ղափրլի գյուղի մեջ ու շրջակայ-
քը: Թեև Արագածը շատ հարուստ է այս ձևի մնա-
ցորդներով, սակայն կկարծեմ որ Հոռոմի նման
այդքան պատերու և պարիսպներու հոծ բազմու-
թյուն ոչ մեկ տեղ չկա: Մոտավորապես երեք քառ.
վերստի վրա տարածված են խիտ կերպով այս
պատերը, որոնց մեջ նույնիսկ որոշ են ճանապարհ-
ներ. ամենայն հավանականությամբ սա եղած է
հնագույն շրջանի մի քաղաք:

Քանի մը լեռնացած բլուրներ զրաված է այս
քաղաքատեղին, որոնց մեկուն վրա շատ որոշ է մի
միջնաբերդ, որուն այժմ գյուղացիք Ղալաիչի ա-
նուն են տալիս՝ հավանորեն Ղալա-իչի տեղ:
Լուսանկարեցի միջնաբերդի պատերը, ստորոտները
և ուրիշ երկար պարիսպներու մասեր:

Ե
ՀՆՈՒԹՅԱՆՑ ՊԱՀՊԱՆՈՒԹՅԱՆ
ԿՈՄԻՏԵԻ ՆԱԽԱԳԱՀԻՆ՝



Նկ. 223. Մահմուտջուկի մոտ գտնված 1036 թվականի գերեզմանաքարի արձանագրությունը

Միջնաբերդի գազաթին կա այժմ գաճ ու կրով շինված միակ շենքի մը մնացորդը և հավանորեն սա եղբր է մի եկեղեցի շատ հետաքրքրական ձևով շուրջը երևում են կիսաբլուրակ բրգանման մնացորդներ: Ապառաժների վրա կան անհասկանալի փորվածքներ, որոնց մեջ շատ կան քանդակված գանգան քարերու վրա Ս-ի կամ Ռ-ի ձևով, երբեմն

քանի մը հատ իրարու քով, երբեմն ալ զատ զատ: Այս քաղաքատեղի ընդհանուր տարածությունը վրա փոքր ի շատե գաղափար տալու համար, ես լուսանկարեցի թիվ 63 լուսանկարը (Ա. ժողով. նկ. №№ 13-18):

Ալեքսանդրապոլ:
1913 դեկտեմբեր 18

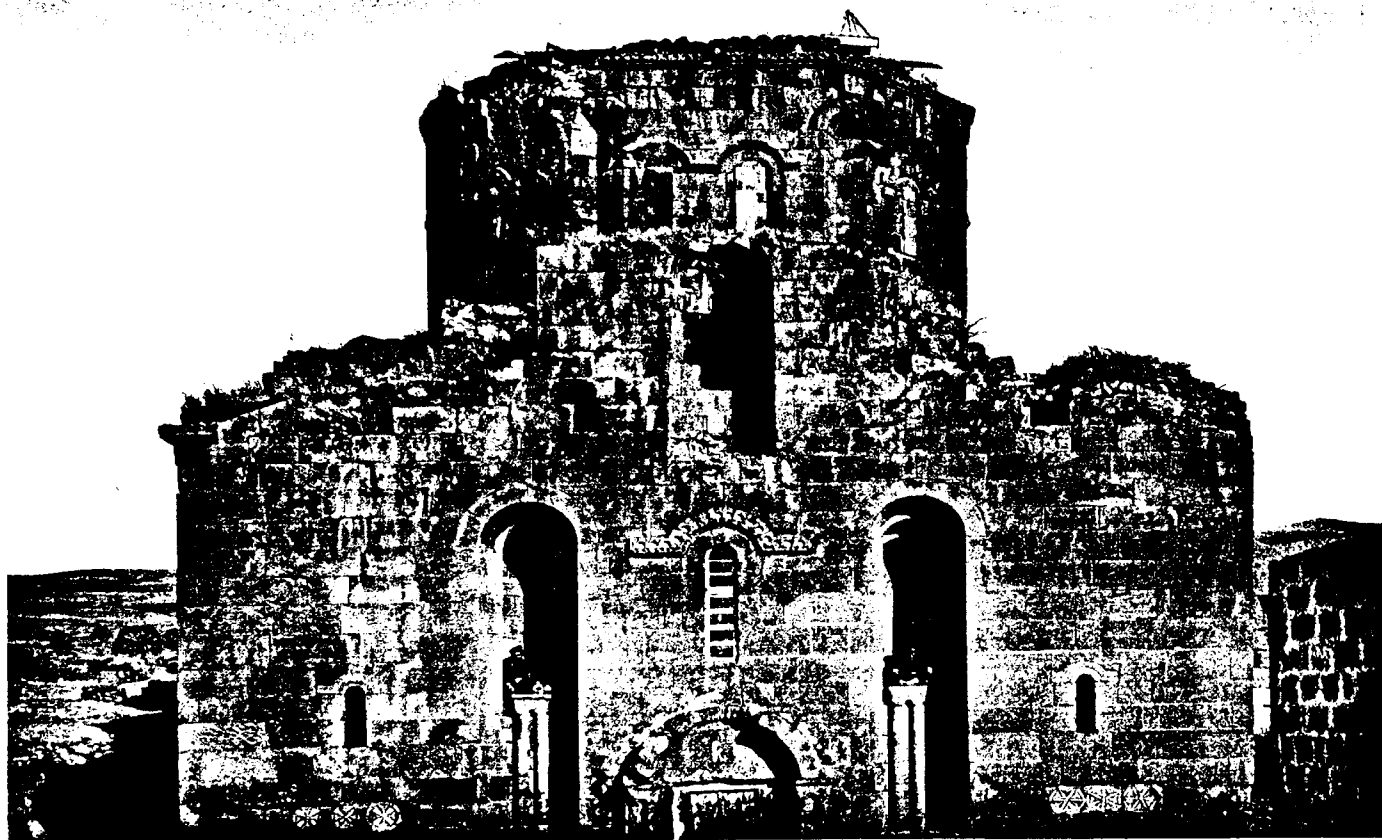

Նկ. 224. Ալիամանի 7-րդ դարի եկեղեցու արևմտյան ճակատը

Հ. Պ. Կոմիտեից ստանձնած սարտականու-
թյան համաձայն, ներկա ապրիլի 8-ին, ընկերակ-
ցությամբ Կոմիտեի անդամ ներկայացուցչի՝ հետս
առնելով նաև Զվարթնոցի նախկին կառավարիչ Հ.
Խաչիկին գնացինք Զվարթնոց:

Առաջին անգամ մտանք թանգարանը, որուն
տպավորությունը մեզ վրա վերին աստիճան ան-
նպաստ եղավ: Գրեթե ուշադրավ ոչինչ էլ մնացած
այնտեղ, ամեն ինչ անկարգ կերպով թափված,
փշրված և փոշիներու մեջ կորած են: Գոնե մինչև
այսօր մնացած կարևոր բեկորներ վերջնական կո-
րուստից փրկելու համար, անհրաժեշտ է այժմյան
թանգարան անվանված խարխուլ սենյակից տեղա-
փոխել մի ուրիշ ապահով և պատասխարված տեղ:
Որովհետև զարնանային անձրևային շրջանում,
կարծում եմ, որ մի քանի շաբաթների հարց է վե-
րահաս փլուզման վտանգը: Առաստաղը խիստած ու
գոգավորած, արդեն թափվում են ծեփերն ու հո-
ղերը, պատուհանների ապակիները ջարդոտված,
հյուսիսային պատի ցածի հարկի մեկ մասը փլած,
որու հետևանքով վերևի պատերը ճեղքատված ու
բացված են: Նախասրահի տախտակամածի բոլոր
գերանների ծայրերը միանգամայն փտած ու մոխ-
րացած են, եթե այժմեն ուշադրություն չդարձվի և
հարմարավոր տեղ չպատրաստվի, կարող է պատա-
հել, որ մի նոր փլատակի տակ ծածկվին մնացած
բեկորները:

Թանգարանի չափ աննախանձելի դրություն
մեջ են ընդհանուր ավերակի գեղարվեստապատ-
մական մեծարժեք բեկորները, դեռ մի տարի առաջ
անեղծ պահված քանդակագործ բեկորներ և ար-
ձանագրություններ այսօր միանգամայն այլան-
դակված դրություն մեջ են, կոտրատել են Շինողի
հունարեն արձանագրությունը, արտաքին որմա-
ղեղների մեջ քանդակված նուռ ու խաղողի ամբող-
ջական անվնաս հանված մի մասի վրայից քանդել
ու թափել են խոշոր նուռերը: Այսօրինակ ավերա-
ծություններ մի առ մի թվել ավելորդ եմ համա-
րում, և ցավալին այն է, որ այս բոլոր վնասներին
ոչ ոք ինքզինքը պատասխանատու չի համարում,

որովհետև մինչև այսօր Զվարթնոցում ծառայողնե-
րի պաշտոնը եղել է հսկել միմիայն հողերի տնտե-
սություն և բերքի վրա: Խաչիկ վարդապետին
տրվել է պաշտոն հողերը մշակելու, իսկ մյուս եր-
կու պահապանների վկայականները ցույց են տա-
լիս որ մին եղել է ջրպետ, իսկ մյուսը հանդապահ,
հետևաբար ավերակները միանգամայն թողված են
ճակատագրին, որուն հետևանքն է այսօրվան
տխուր պատկերը: Խաչիկ վարդապետը և մյուս
պահապաններն այս ավերածությունները վերա-
գրում են որբերին, որոնք նախորդ տարին ապրում
էին այնտեղ գյուղատնտեսական աշխատանքներ
կատարելու պատճառով: Որբերի տգիտությունն ու
անփորձությունը կարող էին այս չարիքները առաջ
բերել, սակայն եթե ձեռնահաս մեկը լիներ այնտեղ
և խստիվ զգուշացներ որբերի մոտքը ավերակների
մեջ, թերևս այս վնասները չլինեին:

Իրաց այս վիճակին մեջ ինձ համար դժվար պի-
տի լինի Զվարթնոցի ավերակների պահպանման
հսկողությունը ստանձնել, եթե Հ. Պ. Կոմիտեն դրա-
կան միջոցներ ձեռք չառնե լրջորեն այդ գեղարվես-
տապատմական հուշարձանի բեկորները պահպա-
նելու համար: Այս մասին Կոմիտեից պիտի խնդրեմ
հետևյալ նախնական և անհետաձգելի միջոցները.

1. Պաշտոնապես պահանջել Խաչիկ վարդապե-
տից որ ցուցակով հանձնե ինձ թանգարանը՝ բա-
ցատրելով մանրամասն յուրաքանչյուր առարկայի
գտնված տեղը, ինչ վիճակի կամ դրություն մեջ
գտնվիլը և գտնվելու ժամանակը:

2. Ձեռնարկել մի սրահի շինություն, որուն
մեջ հնարավոր լինի ապահով կերպով պահպանել
այժմյան թանգարանի առարկաները և դուրսը
մնացած կարևոր բեկորները, որոնց կորուստը ան-
փոխարինելի կլինին:

3. Նշանակել երկու պահապան աշխատավոր-
ներ, որոնց պաշտոնը լինի բացի պահապանությու-
նը, օժանդակել նաև թանգարանի և դրսի բեկոր-
ների դասավորման և հարմարավոր տեղեր գետե-
ղելու աշխատություն:

4. Պաշտոնապես կարգադրել Զվարթնոցի
շրջապատի հողի վրա աշխատողներին, առանց
թույլտվություն և պահապանների ընկերակցու-
թյան չմտնել ավերակների մեջ ժամանցի կամ զրո-
սանքի համար:

Թ. ԹՈՐԱՍԱՆՅԱՆ

Էջմիածին 1924 թ.

21 ապրիլի

*Այս գեղուցագիրը Թորամանյանը գրել է Հայաստանում
Հնությունների Պահպանության Կոմիտե կազմվելուց հետո,
երբ Խաչիկ վարդապետը Զվարթնոցը պետք է հանձնե Կո-
միտեի կողմից նշանակված Թ. Թորամանյանին:

Կազմող

ՃԱՆԱՊԱՐՀՈՐԴԱԿԱՆ ՏԵՂԵԿԱԳԻՐ

Տասնօրյա Հետազոտական շրջագայության Աղճաղալա, Ղզնավուզ, Աղափնատուն, Ցրանկանոց և այլ մոտակա գյուղերում 1924 թ. ապրիլ ամսի մեջ

Ապրիլ ամսի սկզբներին (1924 թ.) Վաղարշապատում լուր ստացա, որ Աղճաղալա գյուղում գյուղացիք ինքնակամ բացել են նախաքրիստոնեական գերեզմաններ և դուրս են բերել զանազան Հնագիտական արժեք ունեցող իրեր: Դուրս բերված իրերը գերեզմանակրկիտներ փոխանակ պատկանյալ իշխանության Հանձնելու, տարել են իրենց Հետ և սեփականացրել:

Այս լուրն առիթ տվեց ինձ փոխալ Աղճաղալա և Հետամուտ լինել, թե՛ գտնված իրերը հետևելու և թե՛ Հետազոտել գյուղն իր շրջականերով՝ Հնագիտական տեսակետով: Հ. Ղևոնդ Ալիշան յուր «Այրարատ» աշխատության 202 էջին վրա, գրում է, որ նույն Աղճաղալա գյուղում կա մի Հնագույն բերդ, որը տեսել է Փրանսիացի Պուլեյ Լըկուզը 1647 թվականին և գծագրել է նույն բերդին պատկերը (տես «Այրարատ», էջ 202): Որչափ որ Հետաքրքրական էին բացված գերեզմանները, նույնչափ կարևոր էր տեսնել այդ բերդը, որի մասին մեր օրերում բնավ չէր խոսվում և գոյությունն անծանոթ էր մեզ: Ուստի կրկնակի կարևոր Համարելով այցելել այս գյուղը, շտապեցի գնալ ապրիլ ամսի 9-ին:

Գյուղում և անմիջական շրջակայքում ո՛չ Փրանսիացի Պուլեյ Լըկուզի ցույց տված բերդը գոյություն ունենա և ո՛չ այն նոր բացված գերեզմանները, որոնց մասին լսել էի: Գյուղում ոմանք Հայտնեցին, որ Հին գերեզմաններ բացվել են ոչ թե Աղճաղալա գյուղում, այլ մոտակա սահմանակից Ղզնավուզ (ըստ Ալիշանի իմնավուզ կամ Ղըլավուզ) գյուղում. սակայն Աղճաղալայում ևս կան նույնպես Հնագիտական նշանակություն ունեցող վայրեր և առաջնորդեցին ինձ այդ վայրերը:

Գյուղի Հյուսիսային կողմը և գրեթե անմիջապես կից, բարձրավանդակ մի տեղի վրա գոյություն ունին նույնիսկ նախապատմական ժամանակների շինությունաց մնացորդներ գրեթե Հողին Հավասարված և Հետզհետե անհայտանալու մոտ:

Արտերը պարարտացնելու համար գյուղացիների՝ Հին ավերակներ փորելու և Հողը տանելու սովորությունը չափազանց մեծ վնասներ է տալիս Հնագիտական ուսումնասիրություն: Տասնյակ տա-

րիներ այս բարձրավանդակի վրա գոյություն ունեցող մի բոլորականման պատերի միջից, որ ավելի քան 75 մտ. տրամագիծ ունի, անդադար փորել և Հողը կրել են արտերը, որով ոչ միայն նախապես մի մեծ բլուր կազմող Հողը անհայտացել է, այլև անվերջ կորել են այդ փորումների ժամանակ գտնված իրերը: Գյուղացուց պատմելով այդ ընդարձակ շրջապարիսպի մեջ գտնվել են մեծ ու փոքր խեցեղեն անոթներ, խոշոր կարասներ, ուլունքներ, բրոնզյա, երկաթյա սուրեր, զարդեղեններ, ի միջի այլոց Հատ ու կտոր մարդոց ոսկորներ: Այս ընդարձակ շրջափակը Հյուսիսային կողմից գրեթե բոլորակի շրջանակ է 110 սանտիմետրից մինչև 220 սանտիմետր Հաստությունը Հիմերով, իսկ Հյուսիս արևելյան կողմից սկսում են ուղղաձիգ ներքին բաժանումներ ձևացնող պատեր՝ և բռնում է ամբողջ Հարավային մասը պատերի զանազան շեղումներով: Բոլոր պատերը շինված են անշաղախ որձաքարով, և զանազան մասերի Հետազոտությունները երևում է, որ այս բոլորը միաժամանակ չեն շինված, եղեր են պարբերաբար Հավելվածներ: Այս մեծ մնացորդից դեպի Հյուսիս արևմուտք 20-25 քայլի վրա կա մի այլ բոլորակ մոտավորապես 10 մետր տրամագծով գրեթե նույն ուղղությունը, փոքր ինչ դեպի արևելք, կամ Հարավ արևելք կա մի ուրիշ բոլորակ 21 մետր տրամագծով: Այս երեք մեծ ու փոքր բոլորակներից դեպի արևելք կա մի ուրիշ կանոնավոր սրբատաշ քարերով կրաշաղախ շինված մի բոլորակ մոտավորապես 4,50 մ. տրամագծով և 80 սմ. պատերի Հաստությունով: Անպայման այս բոլորակը, որ այժմ ևս ժողովրդական ուխտատեղի է, կապ ունի նախաքրիստոնեական մի ավանդություն Հետ և իբրև սրբատեղի քրիստոնեական շրջանում վերանորոգել են:

Գյուղի արևմտյան կողմը, գրեթե մեկ կիլոմետր Հեռավորություն վրա կա մի մեծ քարքարուտ բլուր, որուն գագաթին վրա թեև չեն երևում շինարարական Հետքեր, բայց բլուրի ստորին փեշերի մոտ երևում են շրջապատող պարսպի անհեթեթ Հաստությունը, զուգահեռական 3,60 մ. թանձր պատեր, որոնք ձգվում են դեպի Հյուսիս արևմուտք: Պարսպի ներսի կողմից բլուրի լանջերու վրա երևում են շինված շենքերի Հիմեր, այս Հիմերի և մեծ պարսպի միջից իբրև Հասարակաց ճանապարհ բաց է թողված 2,10 մ. լայնությունը մի անցք, ամբողջ պարիսպների երկարությունը:

Բլուրի Հարավային փեշի վրա մի ժամանակ եղեր է մի մեծ քարայր-դամբարան, որի մասին բնիկ Աղճաղալացի, 75-76 տարեկան Վասիլ Ավետիսյանը պատմում է, թե՛ «45-50 տարի առաջ,

երբ քյուլ Հանելու համար փորում էի, Հանկարծ բաճա դիպավ մի պատի՝ բացված պատի առջևից Հողը լավ մաքրելուց հետո, երևան եկավ մի սենյակի նման տեղ, մասամբ քարափոր, պատերը ծեփված դաճով, կամ կրով: Հետզհետե Հողը մաքրելով և խորը գնալով գտա Հողե ամանով լիքը վեգ և մի քրեղան: Ուզում էի փորումներս շարունակել, սակայն գյուղացի թուրքեր արգելք եղան, առարկելով որ այդ տեղը կպատկանի իրենց, և նախնյաց դամբարան է Համարվում թուրք Հասարակություն կողմից»: Գյուղին կից դաշտի ճանապարհի աջ կողմն ընկած է մի մեծ բոլորակ քար 1,90 սմ. տրամագծով: Բոլորակի եզերքից, 20 սմ. ներս, 20 սմ. լայնությունը և 20 սմ. խորությունը կանոնավոր կերպով փորված է շուրջանակի: Ենթադրում եմ, որ այս քարն առանց խորհրդավոր նպատակի չի շինված, շատ կարելի է, որ մի պաշտաման Հետ կապ ունի, քանի որ շուրջը լիքն են Հեթանոսական շրջանի մնացորդներ:

Միանգամայն համոզված, որ Պուլեյ Լըկուզի նկարած բերդը կամ մի թյուրիմացություն Հետևանք է և կամ գոյություն ունի մի ուրիշ տեղում և տեղի անունն էլ սխալ է գրված, ստիպված եղա հեռանալ Աղճաղալայից, Հետազոտությունս առայժմ բավական Համարելով:

Որովհետև աղճաղալացիք Հայտնել էին, որ վերջերս գտնված են Հին գերեզմաններ մոտակա Ղզնավուզ գյուղում, ճանապարհվեցի դեպի Ղզնավուզ գյուղը՝ Աղճաղալայի գյուղխորհրդի քարտուղարի ընկերակցությամբ: Քարտուղարը առաջնորդեց ինձ դեպի բացված գերեզմանները, որոնք գյուղի Հարավային կողմին կից մի մեծ բլուրի Հարավ արևմտյան կողմի վրա էին՝ բլուրից մի քանի քայլ դեպի Հարավ: Գերեզմանները գտնվում էին դեպի Հարավ գնացող ճանապարհի վրա, որուն Հողը Հետզհետե մաշվելով գերեզմանի միջի առարկաները սկսել էին երևնալ, որով գյուղացիներից մի երկուսը Հետաքրքրվելով, սկսել են փորել գանձ գտնելու հույսով: Նախապես իմ տեղեկությունը բացված երկու գերեզմանի մասին էր, որոնց միջից դուրս Հանված էին 3 Հատ խեցեղեն պոստոկներ: Սակայն իրողությունն այն էր, որ ավելի քան 10 գերեզմաններ փորված էին այնտեղ և Հողը վերստին տեղը լեցված, Հետևաբար Հայտնի չեղավ, թե ի՞նչ տիպի գերեզմաններ էին և ի՞նչ իրեր են երևացել մեջերս: Դիմեցի գյուղխորհրդի նախագահին և պանՀանջեցի գտնված խեցեղենները. նախագահը ինձ վստահացրեց, որ խեցեղենները ղրկված են Սամաղար շրջագործկոմի նախագահին մեզ ղրկվելու համար: Եվ իրոք, ղրկված էին երկու

միջակ մեծություն պոստոկներ, որոնք ինձ Հասնելուց հետո ուղարկել եմ Կոմիտեին, սակայն երկու Հատ միայն, փոխանակ երեքի, ինչպես Հայտնեցին գյուղում:

Ղզնավուզ գյուղում բացված գերեզմաններից անհամեմատ ավելի Հետաքրքրական էր գտնված գերեզմանների մոտի բլուրին վրա մի Հնագույն բերդի մնացորդ, որն անպայման շինված էր ուրարտական ժամանակ: Բերդը գրեթե քայքայված է ամբողջությամբ, ներքին բաժանումներ որչափ որ մնացել էին որոշ, մանրամասն չափագրեցի տեղին վրա: Հյուսիսային կողմը ամբողջովին քանդված է, նմանապես արևելյան կողմը, որուն Հիմերը Հագիվ Հայտնի են, իսկ Հարավային պատերից դեռ կանգուն կան 2¹/₂-ից մինչև 3 մետր բարձրությունը: Հարավային ծայրին անկյուններին վրա շինված են բրգանման քառակուսիներ, իսկ Հարավային պատի վրա իբրև Հենորմներ պատի Հետ շինված են 3,80 մ. լայնությամբ և 50 սմ. դուրս ցցվածքներ, անշուշտ ամրություն, Հաստատություն համար, այս վերջինս դեռ գոյություն ունի մոտ 3 մետր բարձրությամբ: Այս շենքը Հին ժամանակ եղել է անշուշտ մի ցեղապետական ամրոց, կամ դղյակ, անկախ ներքին ամուր կառուցվածքից դրսից ևս շրջապատված է եղել ամուր, շրջափակ պարիսպով, արևելյան կողմից 5 մետր Հեռավորություն և արևմտյան կողմից 21 մետր Հեռավորություն վրա: Հյուսիսային և Հարավային պարսպամասերի Հետքերը կորած են: Ամրոցի, կամ դղյակի վերևի մասի մուտքը եղել է Հյուսիս արևմտյան կողմից, որովհետև շենքը կառուցված էր մեծ ապառաժուտ բլրի վրա և մուտքը բարձր էր, ուստի գրեթե 3-4 մետր տարածություն վրա գետնից աստիճանաբար վերև բարձրացող մի լայն ճանապարհ են շինել մինչև ամրոցի դռան առջև, ճանապարհի լայնությունը եղել է ուղիղ չորս մետր, այս լայնությունից անկախ երկու կողմից, բարձրացող ճանապարհի ամրություն համար շինել են 210 սմ. Հաստությունը որձաքար պատեր նույնպես շեղակի մինչև շենքն աստիճանաբար բարձրացող. այս ճանապարհով ցեղապետը, եթե ոչ կառքով, կարող էր բարձրանալ ձիով մինչև դղյակի դուռը: Հետքեր կան, որ շենքը Հյուսիսային կողմից ևս ունեցեր է բրգանման քառակուսի մասեր, երկու անկյունների վրա, և Հյուսիսային կողմի Հատակն ավելի ցածր է եղած, գրեթե այժմյան գետնին Հավասար, ամենայն Հավանականությունը այս կողմին վրա ևս ունեցեր է մտից դուռ: Ինձ թվում է, թե Պուլեյ Լըկուզ Փրանսիացին 280 տարի առաջ այս բերդն է, որ կանգուն տեսել է, որը տարիներ հետո ավեր-

վել է և ավերումն այնքան վաղ ժամանակ է եղած, որ ներկա գյուղացիների մեջ ամենից ծեր մարդիկն անգամ չեն հիշում բերդի կանգուն ժամանակը: Պուլեյ Լրկուզի տեսածը բերդ լինելուն մի մեծ հավանականություն կա, այն է անկյունների բրգանման լինելը, ինչպես կերևի «Այրարատի» 202 էջի պատկերին մեջ, նույնը երևում է նաև, թե տեղին վրա և թե իմ հատակագծիս վրա: Ամենայն հավանականությամբ Պուլեյ Լրկուզը բերդը գծագրել է Հյուսիսային կողմից, ուր նաև տեղին վրա նշմարվում է մի դռան տեղ և անկյունի բուրգերի մեկ մասի հիմք: Ամրոցի Հյուսիս արևմտյան կողմի վրա մինչև այժմ, բացի գերեզմաններից նկատվում են կրոնիկներ, որոնց երկուքը և խոշորագույնները ամրոցի կից և հավանորեն ամրոցը շրջապատող արտաքին պարսպից ներս էին գտնվում: Մասնավոր հետազոտության արժանի են ինչպես Աղճաղայի, նույնպես այս գյուղի Հյուսիսային կողմի դռները: Նաև մոտակա Աղավնատան սահմաններում խիստ շատ են նախաքրիստոնեական մնացորդներ և գերեզմաններ:

Դրանավուզին խիստ մոտ և սահմանակից է Աղավնատուն գյուղը, լսելով, որ Աղավնատան մեջ ևս գտնվում են պատմական հուշարձանների մնացորդներ, այցելեցի նաև այս գյուղը, որ բավականին շահեկան եղավ այցելությունս թե՛ նախաքրիստոնեական և թե՛ քրիստոնեական շրջանի հին հուշարձանների տեսակետով: Այս գյուղում ևս, երբ դաշտը վերջանում է և սկսվում է լեռնայանը, առաջին բարձրություն լանջին վրա, գյուղին կից, կա մի հնագույն գերեզմանատուն, որը վերջին տարիներս օգտագործում էին գյուղացիք (այժմ գերեզմանատունը գյուղացիք տեղափոխած են ուրիշ տեղ): Խառնիխուռն կոնսնվին զանազան դարաշրջանների քրիստոնեական գերեզմաններ: Գերեզմանատան վերևը փոքր ինչ հարթավայր տեղի վրա կառուցված է եղել նախաքրիստոնեական շրջանի մի բերդ մեծամեծ որձաքարի զանգվածներով, որոնք զետեղված են միմյանց վրա առանց շաղախի: Բերդի տարածությունը փոքր է, հագիվ հասնի 22 մետր լայնության, նույնչափ ևս երկարության, սակայն ինչպես կերևի, այս կտորը եղել է միայն միջնաբերդ: Հեռվից շրջապատված է եղել մի ուրիշ պարսպով, որին հետքերը տեղ տեղ հագիվ տեսանելի են: Սակայն ինչպես երևում է քրիստոնեական շրջանում չեն լքած այս բերդը, այլ վերաշինել են և ամրացրել են կիսաբլուրակ բուրգերով, որոնցից մեկ քանին դեռ կիսականգուն գոյություն ունին, դժբախտաբար գյուղացիք հետզհետե քանդում են քարերից օգտվելու համար: Բացի բուրգերի քան-

դումից, փորում են նաև գետնի անմշակ տեղերը և հողերը կրում իրենց արտերը պարարտացնելու համար: Այս փորումների օգուտը չի սահմանափակվում գյուղացու համար միայն պարարտացման համար հող դուրս բերելու մեջ: Իրենց պատմելով գտնում են ուրիշ շատ իրեղեններ, հնագույն տնային կարասիներ, գործիքներ, նույնիսկ դրամներ, այդ պատճառով գյուղացիք հրապուրված այդ փորումների բազմակողմանի օգուտներով չեն լսում պաշտոնական արգելքները և շարունակում են իրենց ավերիչ գործը և գիտությունը տուժում է միշտ տգետ գյուղացու այսօրինակ վարմունքից:

Միջնաբերդը կառուցված բլուրին ներքև կա մի մեծ քարայր, որն անշուշտ օգտագործել են հին ժամանակ բերդը կառուցողները, նաև քրիստոնեական շրջանում բերդին տիրացող ու նորոգողները: Դուրս գտնվում է Հյուսիսային կողմը այժմ հողով լցված վերջին ժամանակներս: Դուրս եղել է կապույտ որձաքարից, որուն կեսը կա այժմ տեղին վրա, իսկ մյուս կեսը գյուղացիք տարել են իբրև սալաքար գործածելու համար: Վերջին թուրքական արշավանքների ժամանակ գյուղացիների կեսն ապաստանել է այս քարայրի մեջ և չորս օր մնացել են աննկատելի: Բերդի շրջակայքում գյուղացիներից ինքնակամ պեղում անողները գտել են նաև նախաքրիստոնեական շրջանի հնություններ՝ բրոնզյա, երկաթյա զարդեր, գործիքներ և խեցեղեն ամաններ:

Հավանաբար քրիստոնեական շրջանում բերդին տիրողները շինել են բերդի հարավային պարսպին կից մի փոքր եկեղեցի՝ բավականին ճոխ քանդակազարդությամբ: Եկեղեցիի շենքի շինելակերպը և գործադրված քանդակների ոճը ցույց են տալիս, որ շենքը շինված է 11-րդ դարուց ոչ ուշ: Սակայն երկար ժամանակ կանգուն մնացել է եկեղեցին և քարերի վատ տեսակի պատճառով հարավային պատը վտանգվել, այդ պատճառով իսկ եկեղեցիի հարավային պատին կից, մոտավորապես 8 մետր տրամագծով շինել են կիսաբլուրակ մի բուրգ, իբրև շենքի հենարան, որուն շուրջիվ մինչև այսօր մնացել է կանգուն: Պատերը կառուցված են կարմրագույն տուֆ քարով, թեև վերևի կամարածակը փլված է, սակայն ամեն կողմից գրեթե երկու մետրից ավելի բարձրությամբ պատերը կանգուն են: Խորանի գմբեթարդի մեջ հատկապես հյուսված է մի կարաս՝ անշուշտ երգեցողության ժամանակ արձագանք տալու համար:

Գյուղացիք այս ավերակը վերածել են այժմ ուխտատեղիի: Խորանի կիսաբլուրակի մեջ կանգնել են վեմ քարի նմանող մի քար, և վրան դրել են

11-րդ դարու արձանագրված քարի մի բեկոր, որուն վրա մոմեր կպցնելով ամբողջովին մրտուել են և անընթեռնելի դարձրել: Տեղի վրա մնացած բեկորներից կա 11-րդ դարու ոճով մի խոյակ և 13-14 դարերու հատուկ ոճով քանդակված մի պատուհանի շրջանակ, սրանք ևս պաշտաման առարկա են եղել խորանի մեջ զետեղվելով. եկեղեցիի հյուսիսային կողմը շենքին մոտիկ կա մի խաչի պատվանդան, որը 13-րդ դարու է: Աղավնատան բերդի հարավային կողմը, բերդը շրջապատող մեծ պարսպից դուրս կա մի մեծ խաչարձան պատվանդանավոր, պատվանդանի առջև կան տապանաքարեր, որոնց մեկն ամբողջովին արձանագրված է, սակայն ժամանակի ընթացքում քարն այնքան է մամոտացած, որ գրեթե գրեթե մամուռի ներքև անհայտանալու վրա են. նշմարվող տառերի ձևից կարելի է հետևել միայն, որ արձանագրությունն անպայման 14-րդ դարու գործ է:

Աղճաղայից մինչև Աղավնատուն, գյուղերի սահմաններին անմիջապես կից եղող նախաքրիստոնեական անշաղախ որձաքարով կազմված ամրոցներու պատեր, կրոնիկների մնացորդներ հաճախ տեսնելով միանգամայն համոզվեցի, որ այդ շրջանը եղել է նախաքրիստոնեական, նույնիսկ նախնազարյան շրջանի հոծ բնակչության մի միջավայր, ուստի հարցաքննելով այդ ուղղությամբ մոտոս հավաքված գյուղացիներին, ստացած պատասխաններս խրախուսեցին ինձ գնալ և անձամբ տեսնել այն ամենն, ինչ որ գյուղացին, երբեմն չափազանցված, երբեմն այլափոխված ձևով և մեկնություններով նկարագրում էր: Հարցումներս առհասարակ հին կրոնիկների, նախապատմական դամբարանների և պաշտաման տեղերի շուրջն էր դառնում, և այս ամենին համար գրեթե հաստատական պատասխաններ էի ստանում: Ուստի վճռեցի հետևյալ առավոտ շրջագայել շրջանները և մանրամասն հետազոտել:

Հետևյալ օրը վաղ առավոտյան Աղավնատուն գյուղի և Հարամլու գյուղի սահմանին, Աղավնատան հողի վրա տեսա մի կրոնիկ, որը բավականին բնորոշ ձևով պահված էր, թեև շրջանակի քարերից պակասում էին, այնուամենայնիվ բոլորակի չափը, ձևը և քարերի տաշվածքն ու շարվածքը հասկանալու չափ, անաղարտ մնացել էին նաև երկու հսկայական անտաշ քարերից տապանաքարեր: Այս կրոնիկն այնքան ուշադրությունս գրավեց, որ չափազերեցի, զծագրեցի, մասամբ վերակազմելով նախնական վիճակը:

Երբեմն թուրքաբնակ, իսկ այժմ ամայի մոտակա Հարամլու գյուղը այցելելով տեսա մի շատ

հնագույն ավերակ, որը բերդի նմանությունն չուներ, այնուամենայնիվ նախաքրիստոնեական մի կարևոր շենքի տպավորություն թողեց իմ վրա: Շենքը գտնվում է հին գյուղի դիմաց, մի բլուրի վրա, շինված է միջակ մեծությամբ կիսատաշ, սևագույն կարծր քարերով, ներքին բաժանումների հետքեր չեն մնացել, եթե եղել են քանդակելով և քարերը տարվելով անդադար անհայտացել են: Արտաքին շարքերից ևս հագիվ մնացել է մի կարգ քար: Բլուրի ստորոտն աստ անդ թափվելով են խաչքարի բեկորներ, շենքերից քանդված հրաբխային սրբատաշ քարեր, մի հատ անընթեռնելի արձանագրության բեկոր, որոնք ցույց են տալիս թե այստեղ, անկախ բլուրի գագաթի շենքից, եղել են կրոնական կամ աշխարհիկ շենքեր և միանգամայն անհետացել են, իրենց գոյության ապացույց հագիվ մի քանի քարեր և բեկորներ թողնելով:

Հարամլուի քննությունը վերջացնելուց հետո ուղղվեցի դեպի արևմուտք և արևմտահյուսիս ամայի և անմշակ վայրերը քննելու, որոնց տեղական բնակիչները զրո էին անվանում:

Աղավնատան սահմանից դեպի Կոչ (հնումն Կուաչ) գյուղը հագիվ մի կիրոմետր հեռավորության վրա, սկսեցին երևալ կրոնիկներ և նախապատմական գերեզմաններ: Հետզհետե խտանում էին գերեզմանները դեպի Կոչ և դեպի Շամիրան գնալու ճանապարհին երկու կողմերը: Չափազանց զարմացում էր ինձ այդ գերեզմանների գրաված վայրերի ընդարձակությունը: Մոտավորապես երեք քառակուսի վերստ տեղի վրա տարածված էին մի քանի տեսակ նախապատմական գերեզմաններ և կրոնիկներ, որոնք ապացույց են մի ժամանակ այդ վայրերի բազմամարդության: Գլխավորապես երեք տեսակ գերեզմաններ որոշ էին այդ ընդարձակ տարածության վրա. 1. կրոնիկներ, որոնք թեև Աղավնատան և Հարամլուի մեջտեղ եղածին չափ լավ պահված չէին, այնուամենայնիվ շրջապատող բոլորակ քարերի շարքերից մնացած էին որոշ չափով: 2. Փոքր հողաթմբեր առհասարակ բոլորակ ձևով՝ վրանները որոշ չափով ծածկված մանր ու խոշոր քարերով: 3. Ավելի հետաքրքրական և ավելի հնագույն երևցան ինձ մի կարգ գերեզմանատներ, որոնք հարմարավոր քարերով շինված են արկղաձև մոտավորապես 70-80 սանտիմետր հողի խորության մեջ և վրաները ծածկված են միակտուր անտաշ բնական սալերով: Ընդհանրապես սալերու մեծությունը հավասար են ներքևի արկղաձև կազմված գերեզմաններին: Այս տեսակ գերեզմաններ ընդհանրապես հատ հատ առանձին են մեկմեկուց 4-5 մետր հեռավորության վրա,

սակայն կան այնպիսիները ևս, որ երեք կամ չորս արկղ միասին ձևացված են՝ անշուշտ յուրաքանչյուր արկղի մեջ մի մեռել թաղելու համար: Բացի այս երեք տեսակի գերեզմաններից, կան նաև տեղ տեղ մեծամեծ քարակույտերով կազմված դամբարաններ, որոնք միջին հաշվով 8-10 մետր երկարությամբ և երեք մետրից ոչ նվազ բարձրություն ունին: Քարակույտերի քարերն այնքան մեծ չեն, խառն են նույնիսկ մանր քարերով, իսկ մեծ քարերի ամենից խոշորները հազիվ թե անցնեն ներկայիս շինությունաց մեջ գործածված սովորական սև պատերի քարերի մեծությունը: (Այս քարակույտ դամբարաններից մոտավորապես 40 հատ համարեցի Փոքր Թալինի մոտ դաշտավայրի վրա, որոնց մեկ քանիսն երկարությունը կհասնի մինչև 15 մետրի, բայց այս մասին իր տեղում):

Այս ընդարձակ գերեզմանատունը դիտելուց հետո մնում էր քննել հյուսիս արևմտյան կողմը մի բարձրության վրա կանգնված աշտարականման բուրակ շինություն, որուն գլուղացիք Օյուղ անունն են տալիս, որպես թե դա լինի գինվորական դիտարաններ հին ժամանակ: Ի հարկե ես չէի կարող բավարարվել գլուղացիների տված բացատրություններով, հարկ համարեցի անձամբ բարձրանալ բլուրի վրա և տեսնել մոտից: Նախքան բլուրը բարձրանալս, բլուրի ստորոտին մոտ տեսա հին նախապատմական պատերի հիմեր ավելի քան մեկ ու կես մետր հաստությամբ. այս պատերը չէին նմանում ունե շինքի պատերի, անպայման կրոնական պաշտամունքի հատուկ մի հիմնարկություն էր եղած: Պատերը թվով յոթը հատ 6-7 մ. միմյանցից հեռու գուգահեռաբար ձգված են արևելքից արևմուտք կանոնավոր կերպով. այս պատերի գլուխները կապված չէին միմյանց ո՛չ արևելյան կողմից և ո՛չ արևմտյան կողմից, հետևաբար արևելքից դեպի արևմուտք ձգվող այս պատերին ուղղահայաց հյուսիսից հարավ պատերի հետքեր չկան: Հետևաբար պարզ է, որ ծածկով թավոր շինքի պատեր չէին այս երկար գուգահեռական պատերը, որոնց երկարությունն առնվազն 40-50 մետրի կհասնի:

Սույն երկար հիմքերից մի քանի քայլ դեպի արևելք, բլուրի լանջի վրա կա մի քարակույտ, կրոնիկի նման, հայտնի չէ թե որտեղից են բերած դրած այնտեղ մի խաչքարի կտոր և ուրիշ երկու կամ երեք հատ քանդակների բեկորներ և վերածել են ուխտատեղիի: Շրջակա գլուղացիք, իմ առաջնորդի ասելով, գոնե տարին մեկ անգամ ուխտի են գալիս այստեղ: Համենայն դեպս, հեթանոսական ժամանակից այդ տեղերը մի սրբավայրի համբավ

են ունեցել և քրիստոնեություն ժամանակ ևս շարունակում են հին ավանդության վրա հիմնված:

Աշտարակից թափված քարակույտերից մեծ դժվարությամբ անցնելով հաստաբուն բուրակ շինքի մոտ, որը ո՛չ դիտարան է և ո՛չ վերջին դարաշրջանների գործ, այդ ամենահին, թերևս նախաուրարտական, մի խորհրդավոր կառուցվածք է: Շինքի տրամագիծը 8,40 մետր է, բարձրությունը, մինչև շուրջը թափված քարակույտերի վրա, 4,80 մ. է, հավանականորեն մինչև հասակը կլինի 4 մետր ևս, որով այժմյան բարձրությունը կլինի ավելի, քան 8 մետր: Բայց ի հարկե սա իր նախկին իսկական բարձրությունը չէ, իր շուրջը թափված քարակույտերը ցույց են տալիս, որ շատ բարձր է եղած, հետզհետե փլչելով այսքանն է մնացել: Ինչպես դուրսն այնպես ալ ներսն են թափել մեծամեծ քարեր և խտացել են այնպես, որ հնար չեղավ ներքին տրամագիծը չափել: Արևելյան կողմից մի դուռ, կամ պատուհան ունի մեկ մետր լայնությամբ և բարձրությամբ. ամբողջությամբ շինված է անտաշ, կարծր քարերով առանց շաղախի, սակայն քարերի ընտրություն եղած լինելուն կասկած չկա, որովհետև քարերը միշտ երկարավուն և կանոնավոր հաստությամբ ունին որով ավելի լավ կապված են շարքերը: Այս շինքի պատերի շարվածքի մեջ նախապատմական շրջանի մի շարք պատերու մեջ դրված անհեթեթ մեծությունը զանգվածներ չկան, միայն թե մեջն ինկած են մի քանի մեծ քարեր, որոնք հավանորեն աշտարակի գագաթի վրա ծածկով թավոր քարերը եղած են: Ես կարծում եմ, որ այս շինքը նախապատմական ժամանակի մի սրբավայր, կամ ուխտատեղի եղած է և նույն ավանդության շարունակությունն է այս աշտարակին մոտի ուխտատեղին, որ նկարագրեցի քիչ առաջ:

Արդեն լրանում էր իմ տասնօրյա ճանապարհորդությունս ժամանակը, 9-րդ օրն Աղավնատան շրջանում անցնելուց հետո, անցա Փրանկանոց գլուղը: Այս գլուղի հյուսիս արևելյան կողմը, արտերի մեջ, երևում են հնագույն երկար պատերի հիմքեր, որոնք ուսումնասիրության կարոտ են, տարակույս չկա, որ այդ հիմքերը նախաքրիստոնեական ժամանակի անշաղախ որձաքարե պատերի մնացորդներ են, սակայն լրջորեն հետազոտելու, ուսումնասիրելու համար հարկ էր տեղ տեղ փորումներ կատարել, որու մասին ես արտոնություն չունեի Կոմիտեից, ուստի առայժմ փաստն արձանագրելով, թողի այդ մասի մանրամասն ուսումնասիրությունը հարմար ժամանակին:

Փրանկանոցի հարավ արևելյան կողմի վրա կա մի կիսավեր եկեղեցի Սիմեոն կաթողիկոսի ժամանակ (1763-1780) շինած, այս եկեղեցին շինված է շատ հասարակ քարե պատերով, վաղուց անհետացել է վրայի փայտածածկը, պատերը նույնպես քանդվելու և ավերակ դառնալու վրա են: Այս եկեղեցիից դեպի հյուսիս արևմուտք կա մի գերեզմանատուն, որը շատ հին չէ, սակայն հետաքրքրական են այնտեղ գոյություն ունեցող մի շարք գերեզմանաքարեր, որոնք թե՛ կուլտուրական և թե՛ ազգագրական նշանակություն ունին այս կողմերի 16-17-րդ դարի ժողովրդական կյանքի վերաբերմամբ: Այս նշանակալից գերեզմանաքարերը առհասարակ համեմատաբար բարակ, սովորականից մի քիչ բարձր և կիսաբլուր վերջավորությամբ կանգնված միակտուր քարեր են, փոքր ինչ հիշեցնում են հին օրորոցաձև տապանաքարերը: Այս ձևի ամեն մի տապանաքար քանդակված է իր ժամանակակից սովորության համեմատ: Տապանաքարերն մեկուն վրա բոլորովին նախնական գծերով քանդակված է մի մարդ երկար արխալուղ հագած, ձեռքերը մեջքին դրած պար խաղացողի ձևով: Առջևը դրված է մի բաժակ, բաժակի կողքին մի գինու կուժ: Մի երկրորդ գերեզմանաքարի վրա քանդակված է մի մարդ, դարձյալ երկար արխալուղով, մեկ ձեռքը դրած մեջքին, իսկ մյուս ձեռքով՝ բռնած գինու կուժը, կուժից քիչ հեռու գինու բաժակը: Երրորդ տապանաքարի վրա քանդակված են դարձյալ միևնույն տարազով երեք հոգի, որոնց երկուքը ձեռք ձեռքի բռնած, իսկ երրորդը՝ առանձին պարում են՝ մոտերինն դրված գինու կուժը: Այս քարին վրա բացառաբար փորագրված է երկու բուրակի շրջանակ, մեջը տրամագծորեն խաչաձև գծված:

Այս բոլոր քարերի վրա գիր, կամ թվական չկան, բացառությամբ մեկ հատի: Այս մեկ հատին վրա փորագրված է երկու մարդ, իրենց աջ ու ձախ ձեռքերով բռնած են գինու մեծ կուժ, ձախ կողմի մարդը ձեռքը մեջքին դրած, իսկ աջ կողմինը ձեռքին գինու թասն է բռնած, այս քարի վրա քանդակված է ՌձևԳ (1694) թվականը: Գերեզմաններից մեծ մասը գրեթե այսօրինակ տապանաքարեր ունեն և որովհետև այս կողմերում ուրիշ գլուղերի գերեզմանատներում ևս տեսել եմ այս ձևի տապանաքարեր, սրանց մասին պիտի գրեմ իրենց կարգին, ինձ համար կարևոր թվեցավ տնտեսական և ազգագրական տեսակետով: Ամեն մի տապանաքարի վրա գինիի կուժերի, կամ գավաթների քան-

դակումը, իմ կարծիքով ցույց կուտա խաղողի ու գինիի առատ արդյունաբերությունը, ուր այժմ ևս շարունակվում է խաղողի մշակությունը: Իսկ խմելով պար խաղալու ձևերն ինձ հիշեցնում է գլխավորապես Թիֆլիսի մեջ եղած մի սովորություն: Հուղարկավորության օրը հանգուցելույն ընկերներն ու բարեկամները գնում են գերեզմանատուն, գուռնայով և ուրիշ նվագարաններով, թաղման արարողությունը կատարելուց հետո մեծ կերուխում են անում և հանգուցելույն գերեզմանի շուրջ երկար ժամանակ երգում ու պար են խաղում: Ինչպես երևում է ունե քաղաքական, կամ տնտեսական պատճառներով այս սովորությունն ունեցող ժողովուրդը գաղթեր հեռացել է այս շրջանից և նույն ձևով տապանաքարեր շինելու սովորությունը վերջ է գտել: Այս գերեզմանները քննել և արձանագրելուց հետո դարձա Վաղարշապատ:

Է

ԷՋՄԻԱԾՆԻՑ ԴԵՊԻ ԱՐԱԳԱԾԻ ԱՆՁԵՐԸ

Հայաստանի Հնությունների Պահպանության Կոմիտեի կազմած մի արշավախմբի կողմից:

Արշավախմբի նպատակն էր հուշարձանների ցուցակագրում և հետազոտական աշխատանքներ կատարել Արագածոտնում:

Արշավախումբը դուրս եկավ 1924 թվի օգոստոսի 3-ին:

ա. Ա Ր Դ Ա Ր Դ Ա Վ Ի Թ
1924 օգոստոս 3

Հաջի Ղարա (Այգեշատ) գլուղի և Օշականի մեջտեղ, ճանապարհի ձախ կողմին, մի բարձր բլուրի գագաթին վրա այցելեցինք Արդար Դավիթ անվանված աշտարականման բուրակ մի շինության մնացորդի: Այս բուրակ շինքը շինված է մեծամեծ սև որձաքարերի զանգվածներով՝ առանց կրաշաղախի: Թեև շատ ժողովրդական առասպելներ հյուսված են այս շինքի շուրջ, սակայն ամենայն հավանականությամբ նախաուրարտական մի շինություն է, նաև մի պաշտաման տեղի, նման Աղավնատան և Կոչի մեջտեղ գոյություն ունեցող բուրակին նույնանման մի մնացորդի՝ որուն շրջակա գլուղացիք Օյուղ անունն են տալիս: Արդար Դավիթի աշտարականման շինքին մեջ դատարկ է, մի փոքր դուռ ունի հարավային կողմից, բարձրությունը նախնականը չէ, շատ է փլված ետևի մասը և քարերը կուտակված են շուրջը: Այս շինքի մա-

սին մանրամասն նկարագրուած լինելու հարկ չեն համարում, որովհետև ըստ ամենայնի նման է Օյուղին, որի չափագրուածը և գծագրուածը կատարել են և ներկայացրել սույն աշխատութեանս հետ՝ Ն. Ն. Պ. Կոմիտեին: Այսքան միայն կավելացնենք, որ անպայման Օյուղը և Արդար Դավիթը կանգնած են միևնույն նպատակի համար և կապ ունին ունէ կրոնական պաշտաման հետ:

Բ. ՕՇԱԿԱՆ

Օգոստոս 4, 1924 թիվ

1. Մանկանոց.— Այսօր այցելեցինք Մանկանոց անվանված լքված հին եկեղեցին գյուղից դուրս՝ այգիների մեջ: Չափազանց հետաքրքրական է շինքը իր 7-րդ և 10-րդ դարերի ճարտարապետական ոճի խառնուրդով: Լայն պատուհանները, տրոմպների վրա դրված գմբեթը և ուրիշ մանրամասնութիւններ, անվիճելի կերպով կպատկանին Հայկական ճարտարապետութեան 7-րդ դարու ոճին, սակայն կան նաև Հայոց 9-րդ և 10-րդ դարու ոճին պատկանող մասեր՝ ինչպես մտից դուռը, պատուհանների պսակման և քանդակման ձևերը: Կամ այն է, որ 7-րդ դարու ավանդական ոճերու խառնուրդով 9-10-րդ դարուն կանգնված է այս շինքը, և կամ մի հմուտ ճարտարապետի ձեռքով 9-10-րդ դարուն կատարվել է մի նորոգութիւն հնագույն 7-րդ դարու մի շինքի վրա և վերին աստիճան ճարտարութեամբ պատշաճեցուցեր է հին ոճը նորի հետ, որ մեկ Հայացքով դժվար է դանազանել. այս պարագան լավ ստուգելու համար շատ երկար քննութիւն է հարկավոր, միայն թե համենայն դեպս այս շինքի կառուցումը 10-րդ դարուց այս կողմ չի կարող անցնել: Թե՛ ներքուստ, թե՛ արտաքուստ խաչաձև է եկեղեցին: Մտից դուռն արևմտքից է, ունի նաև խիստ նեղ և ցածր դուռ՝ հարավային թևի արևմտյան ճակատին վրա: Այս փոքր դուռն սովորութիւնը շատ հին է. դեռ 7-րդ դարուն Բագարանի մեջ Բուտ Առավելոյանի շինած կաթողիկէն ունի հյուսիսային կողմին վրա: Միևնույն ավանդութեան հիման վրա շինված է 10-րդ դարուն կառուցված Հոռոմոսի վանքի (ձորի ս. Մինաս անվանված) եկեղեցվո արևմտյան կողմը: Թե ի՞նչ պատճառներով էին շինվում այս փոքր դուռերը, ճշտիվ հայտնի չէ. միայն թե իմ լսելով, հին ժամանակի կղերներ այս դուռը միայն հատկացնելով ժողովուրդի մուտքին՝ ակամա խոնարհութեան և երկրպագութեան էին ստիպում տաճար մտնողներին:

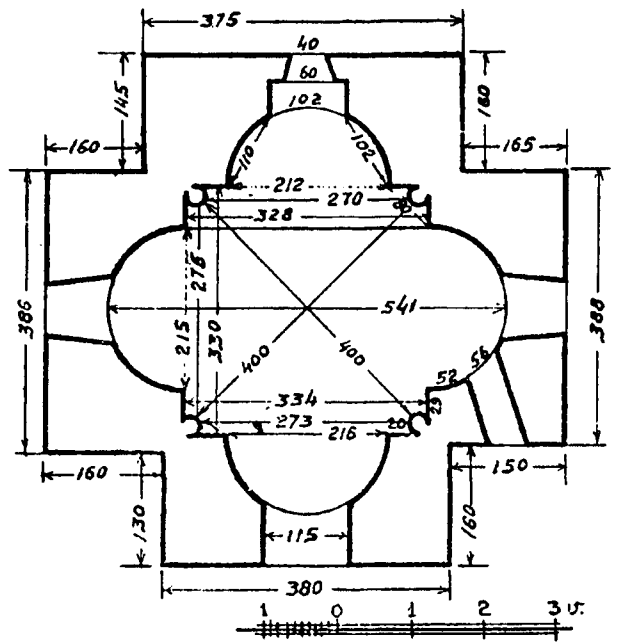

Նկ. 225. Օշականի Մանկանոց եկեղեցու հատակաձևը

2. Գերեզմաններ և քանդակազարդ խաչքարեր.— Օշականի թե՛ գյուղի մեջ և թե՛ գյուղից դուրս կան մեծ ու փոքր գերեզմանատներ, այս գերեզմանատների մեջ մասնավորապես ուշագրավ են այն փոքր գերեզմանները, որոնց մեջ կգտնվին գեղաքանդակ խաչքարեր: Առհասարակ այս փոքր գերեզմանները լինում են փոքր մատուռների, կամ վանքերի շուրջ, բայց այս գերեզմանները, որոնց մոտ վանքի կամ մատուռի հետք չկա, իմ կարծիքով տոհմային գերեզմանատներ են: Այս պարագան մասնավորապես նկատելի էր Անիի ավերակների մեջ. մեծ տների կողքին հաճախ գտնվում էր նույն տան ընտանիքին հատուկ տոհմային գերեզմանատներ: Ինչպես երևում է նախկին Օշականում ևս եղել է այդ վաղեմի սովորութիւնը, որ գյուղի մեջ գտնվում են գերեզմանատներ առանց մոտակա մատուռի, կամ եկեղեցիի գոյութեան: Չափազանց կարևոր է Օշականում մի հնագիտական թանգարան ունենալ, որովհետև այս գյուղում ոչ միայն գտնվում են բազմաթիվ գեղաքանդակ խաչքարեր, այսն խոյակներ, և ուրիշ քանդակազարդ քարեր, որոնք սգեւտ մարդկանց ձեռքով ոչնչանում են առանց հայ գեղարվեստի պատմութեան էջերը զարդարելու, այլև գտնվում են նախաքրիստոնեական ամենահին շրջանի իրեղեններ: Վերջերս գտնվել են քարյա դագաղներ և մի մեծ երկանաքար, այժմ սովորական եղող ձևերից բոլորովին տարբեր: Սակայն այս գտնվածները բոլորն ըստ հաճույս գործադրել են գտնողներ:

3. Հին կամուրջի մնացորդ.— Քասախ գետի ձախ ափին, տակավին գոյութիւն ունի հնագույն կամուրջի մի ոտքի մնացորդը: Այնքան ավերված և քարերը թափված են երեսից, որ դժվար է շինութեան ժամանակը որոշել, սակայն մի բան պարզ է, որ այդ կամուրջը շինված է առնվազն 6-7 հարյուր տարի առաջ: Ցանկալի է, որ առանձին հսկողութեամբ պահպանվեն այդ մնացորդները մանրամասն ուսումնասիրութեան համար: Այս մասին առանձնապես հանձնարարված է գյուղական պաշտոնեութեան, մասնավորապես Օշականի գյուղխորհրդի նախագահին:

4. Քարայր-մատուռ.— Օշականում, Քասախ գետի ափին, բարձրադիր ժայռերի վրա, գոյութիւն ունի մի քարայր: Նշաններ կան հավանականութեան, որ ի հնումն, նախաքրիստոնեական շրջանին սույն քարայրը եղել է պաշտական հատուկ մի նվիրական տեղ: Հետո քրիստոնեական ժամանակ հին ավանդութեան հիման վրա եղել է քրիստոնեական ուխտատեղի: Ներսի պատարագի խորանը ուղիղ դեպի արևելք չէ, այլ մի կերպ հարմարեցված քրիստոնեական խորան կազմելու ժամանակ: Քարայրին պատերի ներքին խորդուբորդութիւնը ծածկելու համար նաև շինել են սրբատաշ քարերով պատեր տեղ-տեղ: Այս հետնագույն շարվածքները ևս ժամանակ առ ժամանակ քանդվել են ու նորոգվել, այս նորոգութիւնների մեջ երևում են զանազան դարաշրջանների ոճով աշխատանքներ: Դուռն ձախ կողմին վրա քանդակված է ցողունից կախված խաղողի ողզարդ քառակուսի գերեզմանի կոթողի կտոր, որուն երկու երեսներն են միայն երևում: Կոթողի մեկ ճակատին վրա քանդակված է մի ցողունից կախված խաղողի ողկույզներ, վերևը խորացած բոլորակի մեջ քանդակված է հավասարաթև մի խաչ: Մյուս երեսին վրա որմասյունների նմանութեամբ moulure-ներ՝ պայտած և կիսաբոլորակներով միմյանց միացած: Սույն քարայր-մատուռին օշականցիք Մարիամ Աստվածածին անունն են տալիս:

5. Կիկլոպյան պատեր.— Մարիամ Աստվածածնի մատուռից բարձր, դեպի հյուսիս արևմուտք, գտնվում են անտաշ մեծամեծ որձաքարի զանգվածներով շինված պատեր, որին համար ավանդաբար ասում են, որ Վահան Ամատունիի ապարանքի մնացորդը լինի: Թեև հավանական չէ, որ այս կիկլոպյան պատերը լինեն 5-րդ դարուն, այնուամենայնիվ կարող է պատահել, որ ապարանքը շրջապատող մի պարսպի մնացորդը լինի: Վահան Ամատունիի ժամանակ (5-րդ դար) հրաբխա-

յին ավազաքարի սրտաբաշ քարերով շինքեր շինելու սովորութիւնը վաղուց ընդհանրացած էր, սակայն համենայն դեպս այս ավանդութիւնն ալ բոլորովին անընդունելի չէ, որովհետև կան ապացույցներ ուրիշ վայրերի վրա, որ քրիստոնեական շրջանում երկար ժամանակ շարունակվել է անշաղախ որձաքար պատերի շինութիւնը մեծ շրջապարիսպների և բերդապարիսպների շինութեանց ժամանակ, ինչպես Տեկորում, Բագարանում, Եղվարդում: Օշականը, որ նախաքրիստոնեական ամենահին ժամանակներու մեջ բազմամարդ մի կենտրոն եղած է, որուն անվիճելի ապացույց են բազմաթիվ հեթանոսական կրոնիկներ, դոլմեններ և այլն, անհավանական չէ, որ շինարարական վաղեմի ձևերը շարունակված լինեն քրիստոնեական սկզբնական դարերում:

6. Դոլմեններ.— Ն. Ն. Պ. Կոմիտեում քանիցս արված զեկուցումների հիման վրա Կոմիտեն վաղուց ուշադրութիւն էր դարձրել Օշականի նախապատմական և նախաքրիստոնեական հնութիւնների վրա և որոշել էր հարմար դեպքում հետազոտութեան ենթարկել մանրամասնաբար: Առիթը ներկայացել էր այս արշավանքի ժամանակ, ուստի խմբովին գնացինք այն վայրերը, ուր կգտնվեին նախաքրիստոնեական բազմաթիվ գերեզմաններ, կրոնիկներ և մասնավորապես դոլմեններ: Այս վերջինիս Օղովի տներ անունը կուտան օշականցիք և շրջակա գյուղացիներ՝ անշուշտ մի հին ավանդութեան հիման վրա:

Դյուբուա և Շանտր — այս ավանդութիւնը կպատմեն հետևյալ կերպով, լսելով հյուսիսային Կովկասի և ուրիշ դոլմեններ շատ գտնված երկրների ժողովուրդից, իբր թե դոլմեններ տարածված երկրներում ապրում էր հսկաների մի ցեղ, որոնք այնքան ուժեղ էին, որ կարող էին հեշտութեամբ վերցնել մեծազանգված քարեր որպես թեթևագույն մի առարկա: Այս հսկաների մոտ ապրում էր միաժամանակ թզուկների մի ցեղ, որոնց ուժից վեր էր նույնիսկ մի փոքր քար տեղից շարժել: Այս թզուկները իրենց Ֆիզիկական տկարութեան պատճառով չէին կարող իրենց համար մի բնակարան իսկ շինել բնութեան պատահարներից պաշտպանվելու համար. տառապում էին ամուսն տալի և ձմեռն ձյունի ու բուքի ժամանակ բոլորովին բացօթյա: Այդ հսկաները տեսնելով իրենց շուրջը այդ փոքրիկ մարդկանց տառապանքը և խղճալով անոնց վրա, շինեցին դոլմենները, որպես բնակարան թզուկների համար: Ամենայն հավանականութեամբ Հայաստանում ևս նույն ավանդութիւնը տարածված էր, որի հիման վրա Օշականում և այլ

տեղերում գտնված դղմեններին Օղուզի (Հսկա) տներ անունը տվեր են, որպես թե Հսկաների ձեռքով շինված:

Օշականի Հարավ-արևելյան կողմից Քասախ գետը անցնելով պատահում ենք նախապատմական մի մեծ անցյալի վկա բազմաթիվ գերեզմանների, կրոնիկների և դղմենների: Դղմեններ շատ կան այս տեղերը, սակայն մեծ մասամբ ավերված, տեղերը մաքրելով, այգիների վերածված: Մի քանիսը միանգամայն կիսավեր դրոթյան մեջ, որոնք ո՛չ չափ ու ձևի Հարավարևելյան ունին և ո՛չ նկարելու:

Ա. դղմենը արտաքուստ երկարություն ունի 9,70 մետր և լայնություն՝ 6,40 մետր, ներքուստ դատարկության լայնությունն է 2,60 մտ, ներքին երկարությունը չափել Հնարավոր էջը քարերի փլուզման և կուտակման պատճառով: Այս դղմենն է Հնուամ շրջապատված է եղեր առանձին շրջափակով, որուն արևելյան և Հյուսիսային կողմերի Հիմքերը միայն երևում են: Մյուս կողմիներն անհետացել են: Արևելյան կողմից շրջապատի Հիմը դրված է 12,80 մ. Հեռավորության վրա, իսկ Հյուսիսային կողմից 10,50 մ. Հեռավորության վրա. այս շրջապատը ևս շինված է եղեր առանց շաղախի անտաշ որձաքարերի զանգվածներով:

Բ և Գ դղմենները ևս Ա դղմենի նման անհետեթ մեծությունը որձաքար զանգվածների կուտակումով ձևացված են: Բ դղմենն արտաքուստ 8 մետր երկարություն և 4,20 մ. լայնություն ունի: Ինչպես երևում է այս դղմենի երկարությունը մի քիչ ավելի եղած է, սակայն քարերը տարել են մեկ ծայրից: Ներքուստ երկարությունը 7,50 մ. է, լայնությունը 3,10 մ. դղմենին վրա իբրև ծածկ դրված քարերը 1,72-ից մինչև 1,00 մեծություն ունեն, որոնք զանազան ուղղությունը գետեղվելով փակել են ներքևի դատարկությունը:

Գ դղմենը համեմատաբար ավելի փոքր է, քան մյուսները և քարերի շարվածքն ավելի անվաստ մնացած. դրսից լայնությունը 4,70 մ. է, ներսից 1,10 մ., այս դղմենին ևս ծայրից քարեր կան տարված:

Առհասարակ դղմենները թե՛ ներքուստ և թե՛ արտաքուստ երկարավուն ձև ունին, լայնության կողմի ճակատները՝ քարերի անկանոն կուտակումով փոքր ինչ բոլորչի ձև ստացած են: Պատերի քարերը նույնպես անկանոն մեծազանգված լինելով, ուղղահայաց պատ կազմված չեն, միշտ վրայի քարը մի քիչ ներքևից առաջակարկառ դիմելով վերևն ավելի նեղացած է, քան ներքևի հասակը. շարվածքի այս ձևն է, որ մասամբ Հնարավորություն տվել է միակտուր քարերով վրաները ծած-

կել: Թերևս այս ձևի շարվածքն է, որ ապագայի մեջ սրբատաշ քարերով կամարածածկի գաղափարն է տվել:

Բացի դղմեններից Օշականում գոյություն ունեցել են բոլորչի ձևով կրոնիկներ ևս, որոնց վրա ծածկված է եղել միայն մի Հսկայական բոլորչի ձևով քար: Կրոնիկների խիստ վայրերում հաճախ կհանդիպենք այս բոլորչի մեծ քարերուն, որոնք իբրև ծածկույթ ծառայել են: Այս բոլորչի ծածկույթ քարերի մեծությունը, որ մինչև այժմ գոյություն ունի Օշականում 2,40 մ. տրամագիծ ունի և 40 սմ. հաստություն: Բոլորչի կրոնիկներից գրեթե անվաստ մնացած մի օրինակ կա այժմ Ղափլի գյուղում, որի մասին պիտի գրեմ իր տեղում: Ինչպես երևում է, ի Հնուամ բոլորակը եղած է նաև մի սրբազան խորհրդավոր նշան, բացի կրոնիկներից հողի ներքև թաղվողների գերեզմանները ևս շրջանակված են բոլորակ ձևով: Մեծելները թաղելով՝ վրաները Հսկայական տապանաքարեր դնելուց հետո, որոշ հեռավորության վրա շրջանակված են գերեզմանները, երբեմն փոքր ի շատե ձևակերպված և երբեմն ալ բոլորովին բնական վիճակի մեջ անտաշ որձաքարերի շարվածքով:

7. Մեծ կոնդ.— Օշականի գրեթե արևելյան կողմը կգտնվի մի սարի նման մեծ բլուր, որին գյուղին գյուղացիք Մեծ կոնդ, կամ Դիդի կոնդ անունն են տալիս: Այս մեծ բլուրի ստորոտից սկսած մինչև գագաթը ցրված են թե՛ քրիստոնեական, թե՛ նախաքրիստոնեական շրջանի Հնություններ: Կան Հին և նոր գերեզմաններ, գեղաքանդակ խաչքարեր, քարայրներ, մատուռներ և գագաթին վրա նախաքրիստոնեական շրջանի մի ամբողջ մնացորդ՝ մեջը բնակության հատուկ բաժանումներով, որոնց այժմ Հիմերը միայն մնացել են:

Քննությունը ցույց է տալիս, որ այս մեծ բլուրի գագաթը, շատ Հին ժամանակ շրջապատված էր կիկլոպյան քարերով շինված պարիսպով, որուն հաստությունը երկու մետրից պակաս չէ: Արևելյան կողմի վրա, շրջապատի պարսպից 25 մ. երկարությամբ մնացել են Հիմքեր, Հյուսիսային կողմի վրա կա ավելի քան 34 մ. շրջապարիսպի երկու մետր լայնությամբ Հիմերի մնացորդ: Արևմտյան կողմի վրա թեև կան Հիմերի մնացորդներ, սակայն շատ քարեր տարված են այս կողմի Հիմաքարերից, որի շնորհիվ Հիմքերը ընդհատ-ընդհատ են երևում: Հարավ արևմտյան կողմին վրա խիստ որոշ կերպով մնացել է պարսպի արտաքին մի քանակուսի բուրգի Հիմքերը 4,80 սմ. կողերով արտաքուստ. բայց բուրգի պատերն այնքան հաստ են, որ

մեջը հազիվ մնացել է 2,60 մ. դատարկություն: Ուստի բուրգի պատերի հաստությունը հասնում է 1,10 մ.-ի: Ինչպես բլուրի զանազան կողմերում, գագաթին ևս կան արհեստական քարայրի մնացորդներ: Շրջափակի Հարավ-արևելյան անկյունի վրա ևս կա մի խոշոր բուրգ ավելի ընդարձակ, քան Հարավ արևմտյանը, բուրգի արտաքին երկարությունն է 7,25 մտ., ներքին դատարկության լայնությունն է 2,60 մտ., դասն լայնությունն է 90 սմ.: Հարավ-արևմտյան կողմին վրա երևում են բնակության հատուկ բաժանումների Հիմքեր, սակայն ինչպես ամբողջ շրջապատը, նույնպես ներքին բաժանումները ճշտիվ չափագրելու համար, անհրաժեշտ է մի քանի տեղերի վրա մասնակի պեղումներ կատարել և մնացորդ պատերի ընդհանուրին հետ ունեցած կապակցությունները գտնել: Ոչ միայն Հնում, այլև ներկայի մեջ ժամանակակից օշականցիք իբրև քարհանք օգտագործել են այս բլուրը և շարունակ տարել են, թե՛ ուրարտական պատերի կիկլոպյան քարեր և թե՛ քրիստոնեական շրջանի մեջ շինված շենքերի սրբատաշ քարեր: Այս ամբողջ սարը կազմված է հրաբխային կարմիր ավազաքարով, որ դուրս է գալիս խիճի նման և փխրուն, բոլորովին անընդունակ շենքի համար գործածելու իր փխրունության և խիճախառն լինելու պատճառով:

8. Թուփ Մանուկ.— Մեծ բլուրի գագաթի արևմտյան կողմը կա մի փոքր մատուռ Թուփ Մանուկ անունով, մատուռը բոլորովին նոր շինված է ներկա ժամանակի օշականցիների ձեռքով, պատերը շինված են մանր, անտաշ քարերով, հավանորեն Հնում գոյություն ունեցող մի մատուռի Հիմերի վրա, չենք կգտնվի ամբողջ արևմտյան պատից ներս, շուրջը երևում են հետնագույն ժամանակի բնակությանց հատուկ շինության Հիմեր: Մատուռին մեջ իբր սրբություն դրված է 13-14-րդ դարերի հատուկ քանդակագործություն մի խաչքարի բեկոր: Շենքի Հարավային կողմը կան առանց արձանագրության պարզ տապանաքարեր, իսկ արևելյան կողմը երևում է մեծամեծ քարերով անշաղախ շինված պատի Հիմի մնացորդ Հյուսիսից Հարավ ձգված, որն անշուշտ կպատկանի Հին ամբողջին: Բլուրի արևմտյան լանջին, գագաթից մինչև ստորոտը երևում է մոտավորապես 1 1/2 մ. լայնությամբ մի ուղուցիկ գիծ, որի մասին գյուղացիների ընդհանուրին կարծիքն է, թե մի ջրմուղ է ամբողջին մեջ ջուր բարձրացնելու համար: Համենայն դեպս եթե ջրմուղ լինելը հավանական էլ չէ, այնուամենայնիվ երևույթը հետաքրքրական է, արժե, որ մի փորձնական պեղումով պարզվի իսկականը: Հա-

րավային լանջի վրա ցրված են գերեզմանաքարեր, ջարդված խաչքարեր, խաչքարի պատվանդաններ, ի միջի այլոց կա մի մեծ պատվանդան, որի վրա կանգնված է եղել գույգ խաչքարեր: Խաչքարերի պատվանդանների մոտ կա մի մեծ քարայր, որ այժմ լցված է հողով ու քարով: Կան ուրիշ քարայրեր այս կողմին վրա, որոնք այժմ գյուղացիների համար ծառայում են որպես պահեստ և դարման-նոց:

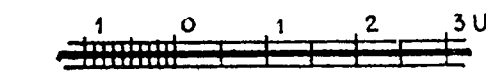
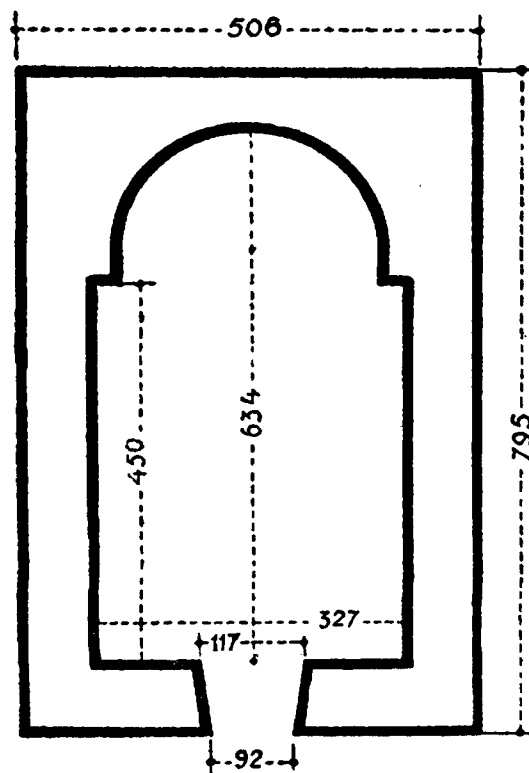

Նկ. 226. Օշականի Թուփ Մանուկ մատուռի հատակաձևը

9. Փոքր մատուռ, կամ Փոքր Թուփ Մանուկ.— Մեծ կոնդի Հարավ արևմտյան լանջի վրա, գյուղից բարձր, շինված կա մի փոքր մատուռ Փոքր Թուփ Մանուկ անունով: Այս մատուռը, որին շինությունը գրեթե անաղարտ պահված է, կառուցված կերևի 14-րդ դարի վերջերին, կամ 15-րդ դարի սկզբներին: Ըստ վաղեմի Հայկական սովորության չենք շինված է գորշագույն և մուգ դեղնագույն հրաբխային սրբատաշ քարերով: Շենքի արտաքին երկարությունն է 5,10 մտ., լայնությունը 3,60 մտ.: Հյուսիսային կողմին կանգնված է ճու պատվանդանավոր խաչքար՝ մատուռից մեկ և կես մետր, կամ քիչ ավելի հեռավորության վրա, պատվանդանից վերև միմիայն խաչքարը 1,74 մ. է, պատվանդանին բարձրությունը 1,07 մ. է: Խաչքարն իր ամբողջության մեջ զարդարված է ակնա-

Հաճո երևույթով քանդակագործ *moulure*-ներով կատարին ունի ճոխ քանդակագործ պսակ, ամբողջ բարձրությունը պատվանդանից մինչ պսակի վրան 4,55 մ. է:

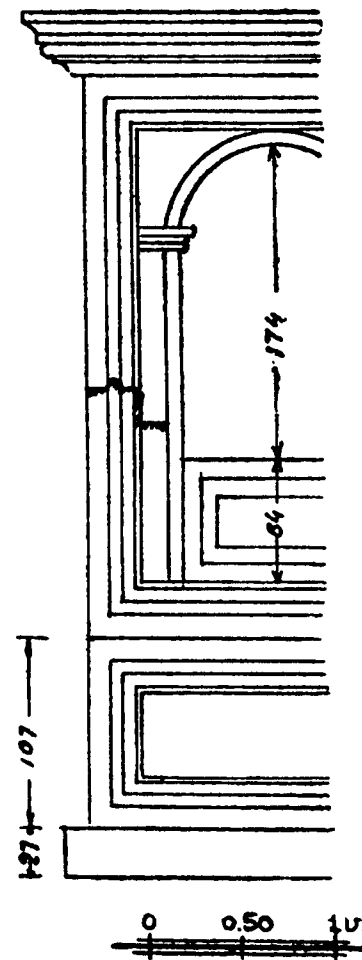

Նկ. 227. Օշականի Փոքր Թուխ Մանուկի Հյուսիսային կողմի պատվանդանավոր խաչքարը

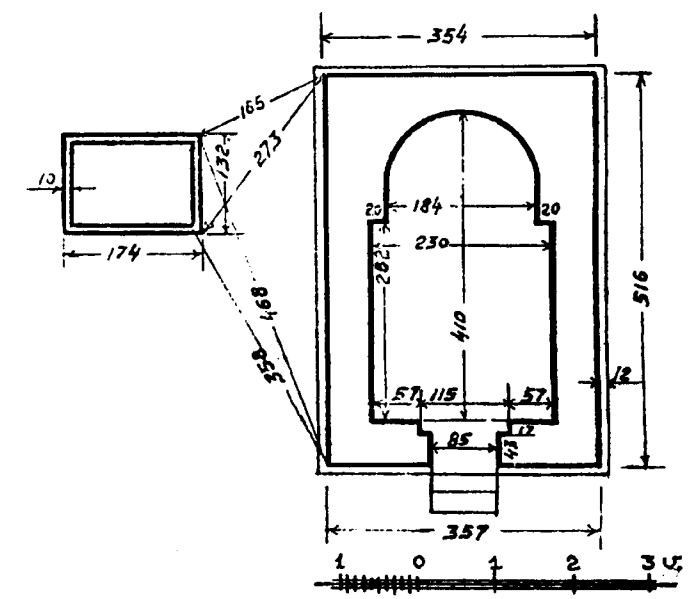

Նկ. 228. Օշականի Փոքր Թուխ Մանուկ մատուռի Հատակաձևը

10. Գյուլյե Կոնդ- Օշականի Հարավ արևելյան կողմը, մեծ բլուրից ուղիղ Հարավ կգտնվի Գյուլյե Կոնդ անվանված արվեստական մեծ բլուրը: Այս բլուրը կազմվել է շատ հին ժամանակ իբրև Հսկայական Հողադամբան: Հանդիպակաց մեծ բլուրին լանջին վրա, այժմ ևս պարզ Հայտնի է այն տեղը, որտեղից փորեր են հողը և կրելով այս նոր դամբարանի տեղը կազմել են այս արվեստական մեծ բլուրը: Բլուրի ստորին մասը շրջապատել են երկու կարգ կիկլոպյան քարե պարիսպով, որոնց հիմերը դեռ կմնան տեղ տեղ: Երվանդ Լալայան և Խաչիկ վարդապետ պեղել են այս բլուրը, բայց պեղման գիտական օրենքների բոլորովին Հակառակ ձևով: Գյուլյացի ականատեսների պատմելով, պեղումն սկսել են գազաթից և հոր փորելու նման խորացրել են, թե ի՞նչ են գտել այդ հորի մեջ Հայտնի չէ, միայն թե ականատեսների պատմելով գտնված իրերը շատ անգամ կոտորատելով են Հանել հորի միջից. ի վերջո երբ տեսել են, որ այդ ձևով անկարելի է շարունակել և իրենք իզուր շատ ժամանակ են սպառել և նյութական միջոց ծախսել, հետևաբար թողել հեռացել են առանց նույնիսկ բացված հորը գոնե ժամանակավորապես ծածկելու: Կըսվի, թե Հագիվ թե Հասել են իսկական դամբարանին, երբ թողել են աշխատանքը, սակայն նախքան դամբարանին Հասնելը, ի՞նչ բաներ են գտած և ո՞ւր են տարված գտնված իրերը, ինձ Հայտնի չէ:

11. Փոքր Մատուռ գետեզրի ձախ կողմին ժայռի կտրվածքին կամ Սուրբ Սարգսի անվան մատուռ- Օշականի նոր կամուրջից կես կիրոմետրի չափ ցած, ուղղաձիգ բարձրացող մի ժայռի կտրվածքին շինված է մի փոքր մատուռ: Ըստ տեղական ժողովրդի մատուռը ս. Սարգիս է կոչվում: Ենթադրվում է շինված, դուռը արևմտյան կողմից է, կիսաբոլորակ կատարով. դռան կատարի կիսաբոլորակը պսակված է մի լայն տափակ երիզով, որուն վրա դրված է շինության թվականը: Ներսն այնքան փոքր է, որ Հագիվ թե երեք չորս մարդ կարենա տեղավորվել: Մատուռը այնքան անմատչելի տեղում շինված է, որ մեծ մարդկանց Համար անկարելի է բարձրանալ առանց պատշաճավոր սանդուղի, փոքր երեխաներն են, որ զարմանալի ճարպիկությամբ բարձրանում են վերև մագցեղով, բարձրացող երեխաները Հավաստում են, որ ներսը ևս կա արձանագրություն:

12. Զեռագործ ճանապարհ.- Ս. Սարգսից մեկ վերստաչափ ցած, Քասախ գետի ձախ ափին, խոր ձորից դեպի վերևի դաշտը բարձրանալու Հա-

մար, անհայտ ժամանակ շինված է մի ձեռագործ ճանապարհ 5-6 մետր լայնությամբ: Բավական դժվարին աշխատանք տարված է այս ճանապարհի շինության Համար, որովհետև երևում է, որ մեծամեծ ժայռեր փշրել են ճանապարհը Հարթելու Համար: Հավանորեն այս ճանապարհը ծառայում էր երթևեկության նախքան նոր կամուրջին և Օշականը Վաղարշապատին միացնող խճուղին շինվելը, որով այդ հին ճանապարհը անգործածելի եղած է:

13. Կոթող Մորիկի, կամ Մորիկի մոր անունով կանգնված.- Օշականի մեջ և շրջակայքում գտնված Հնագիտական մնացորդները հետազոտելու Համար, բավական չեն մի քանի օրեր, ամեն քայլափոխի կարելի է նորություն տեսնել, սակայն քանի որ, ըստ մեր արշավախմբի ծրագրի ավելի ժամանակ չէինք կարող նվիրել Օշականին և կարճ ժամանակի մեջ շատ տեղեր ունենիք տեսնելու, հետևաբար ստիպված էինք հեռանալ, Օշականի մանրամասն հետազոտությունը ուրիշ Հարմար առիթի թողելով: Սակայն այս անգամ թեև Հագիվ, այնուամենայնիվ չէր կարելի առանց քննության թողել Օշական գյուղին մեջ կանգնված այն հետաքրքրական կոթողը, որն ավանդությունը վերագրում է Մորիկ կայսեր. գյուղացիք ասում են Մորիկի, կամ Մորիկի մոր գերեզմանը:

Օշականի կոթողը, լինի նա գերեզման, կամ այլ նպատակի Համար կանգնված Հուշարձան, իմ կարծիքով դժվար է Մորիկի անվան հետ կապել դատելով իր ճարտարապետական ոճեն, որովհետև կոթողի ճարտարապետական և քանդակագործական արվեստագործությունը, մի քիչ ավելի ուշ ժամանակի դրոշմն է ցույց տալիս, քան Մորիկի թագավորության և մահվան ժամանակը (582-602): Կոթողը բաղկացած է չորս մասից. 1. Ներքևը շուրջանակի երեք աստիճաններով բարձրացող մի Հարթավայր. 2. Հարթավայրի մեջտեղը գետեզված է 1,10 մ. լայնությամբ և 92 սմ. բարձրությամբ միակտուր մի պատվանդան. 3. Պատվանդանին վրա բարձրանում է մի ութանկյունի սյուն՝ մինչև գագաթի խոյակը 3,72 մ. բարձրությամբ: 4. Սյունին վրա դրված էր կողովաձև խոյակ՝ կողովին շուրջը Հյուսկեն քանդակված, ճիշտ նման Զվարթնոցի եկեղեցու կողովաձև խոյակներին: Զվարթնոցի շինությունը (642-652 Հավանական ժամանակ) քառասունից մինչև հիսուն տարի հետո է, քան Մորիկ կայսեր մահը, հետևաբար 40-50 տարի հետո Զվարթնոցի մեջ եղած խոյակների ճիշտ նմանը չէր կարող ավելի Օշականի մեջ գոյություն ունենալ և օրինակ դառնալ Զվարթնոցի ճարտարապետին:

Թեև պատմական ավանդություն կա, որ Մորիկ կայսրը օշականցի Հայ մը է (Կիրակոս Գանձակեցի), սակայն քննադատներ սխալ են Համարում Մորիկի Հայ և օշականցի լինելը: Միայն թե իմ կարծիքով այս կոթողի կանգնումը պետք է որ լինի Զվարթնոցի շինությունից հետո, սակայն ոչ ուշ քան 7-րդ դարը: Մի բան կա անվիճելի, որ սույն ձևով կոթողների կանգնումը բյուզանդական երկրների Հատուկ է, այս կոթողը ևս կանգնողը անպայման Բյուզանդիայի հետ քաղաքական կապ ունեցող, կամ բյուզանդական կրթություն ստացած մարդու գործ է, թեև կոթողը իր մանրամասնություն մեջ Հայացած է, սակայն ընդհանուր ձևով բյուզանդական ոճին կատարյալ և իբրև Հուշարձան-կոթող առայժմ միակն է Հայաստանի մեջ:

4. ՂԸԶԸԼ ԹԱՄԻՐ (այժմ Ոսկեվազ) Օգոստոս 7

Օշականի հետ այգիներով գրեթե միացած է Ղըզըլ Թամիր գյուղը: Այս գյուղը ևս շատ Հարուստ է պատմական և նախապատմական Հուշարձանների մնացորդներով: Գյուղի մեջ մնացել է 7-րդ դարու մի եկեղեցիի արևելյան պատը իր երկու եռանկյունի խորշերով, մյուս պատերը գյուղացիք վերաշինելով վերածել են նոր եկեղեցիի: Քանդակագործ, կամ արձանագրված քարեր շատ կտեսվին այս գյուղի մեջ, տների պատերի մեջ Հյուսված, կամ փողոցի անկյուններում անխնամ թողված: Գյուղից դուրս այգիների մեջ դեռ շատ կան հետաքրքրական Հնությունաց մնացորդներ, ինչպես կրաշաղախ պատեր, ջրի ճանապարհներ, եկեղեցիների և այլ շինությանց ավերակներ: Այգիների մեջ ուշագրավ է մի փոքր եկեղեցիի ավերակ, որ շինված է եղել չափազանց խնամքով տաշված դեղնուրակ քարերով: Սակայն մինչև հիմա քանդակ է այդ եկեղեցին, քարերը թափվել են մեջը և բոլորտիքը: Հատ ու կտոր քանդակներ, սյունի խարխուներ և մասնավորապես Հատակագծի ձևը ցույց կուտան, որ այս շենքը շինված է 7-րդ դարուն: Գյուղացի ծեր մարդիկ վկայում էին, որ 15-20 տարի առաջ այս փոքր եկեղեցիի պատերը կանգուն էին, անտերությունից և անխնամ մնալուց հետո-հետե քանդակը և այսօրվան վիճակին Հասել է: Ինձ այս տեղեկությունը տվող ծերունիներից մին, ամենայն Հանդարտությամբ պատմեց իր մոտակա այգու մեջ ցույց տալով մի մեծ պատի մնացորդ, թե առաջ որչափ մեծ էր այդ պատը և ինք մեծ դժվարություններով կարողացել է այդ պատը մաքրել, այնուամենայնիվ դեռ կմնար մեկ մասը: Եկեղեցիի ավերակներից 50 քայլի չափ դեպի արևելք աս-

տանդական թափված են գեղեցիկ սրբատաշ բեկորներ և քանդակազարդ խոյակներ, որմասյուններ՝ բավականին հետաքրքրական ձևերով: Ըստ երևույթին այդ տեղերում եղել է ի հնումն մի մեծ շինություն և շինության մեջ եղել է մի մեծ սրահ զարդարված այդ գեղեցիկ որմասյուններով և խոյակներով: Որմասյունների ձևերը բոլորովին ինքնուրույն են և ուրիշ 7-րդ դարում շինությանց մեջ գտնե չի պատահած նույն ձևերը և կամ անոնց մոտ նմանությունը:

Դ Ա Ղ Թ Ա Մ Ի Ր

Ղրգը Թամիրի այգիների վերջավորության վրա, Քասախ գետի աջ ափին, բարձրաբերձ ժայռերի կատարին, ընդարձակ հարթ տարածության վրա շինված է ներկայիս Աղթամիր անվանված կիկլոպյան քարերով շինված նախաքրիստոնեական մեծ ամրոցը: Այս ամրոցը գետի կողմից պաշտպանված է ուղղաբերձ ժայռերի բնական ամրությունով, մյուս կողմերն ըստ վաղեմի սովորության անշաղախ որձաքարերի մեծ զանգվածներով շինված բրգավոր պարիսպներով: Ամրոցն անկանոն քառակուսի ձև ունի. 135 մտ. լայնությունն է, 155 մտ. երկարությունը: Ամրոցի դռան երկու կողմը հակառակ քառակուսի բուրգեր են շինված, որոնց վերևի մասերը փլած են, սակայն տեղ տեղ դեռ կմնան 4-5 մետր բարձրությամբ պատեր՝ թե բուրգերից և թե պարսպից: Նշաններից երևում է, որ այս բերդը հնում և վերջերքն էլ մինչև 17-րդ դարուն ժողովրդական բնակության հատկացված է եղել, թե՛ նախնական ձևով բնակարանների հիմեր կան և թե՛ ուշ ժամանակի շենքերի մնացորդներ: Ամրոցի պարիսպներից ներս կան կրոմլիսներ, որոնք նախնական բնակիչների գերեզմաններ են, կան նաև 16-17-րդ դարերի հատուկ քրիստոնեական գերեզմաններ: Քրիստոնեական գերեզմաններն առհասարակ օրորոցաձև են, որոնց վրա քանդակված են պար խաղացող, կամ սեղանի շուրջը բոլորված գինի խմող մարդիկ՝ ձեռքներին բռնած գինու կուժը, կամ բաժակը: Այս ձևի գերեզմանաքարեր կան Ֆրանկանոց գյուղի մոտ, որոնց մասին գրել եմ իր կարգին, կան նաև Կարբի գյուղի հին գերեզմանատան մեջ: Այս գերեզմանաքարերը խիստ բնորոշ են արվեստի և ազգագրական տեսակետով: Ըստ իս հարկ է քանդակված սույն հետաքրքրական պատկերները վերցնել էստամբուլով և լուսանկարներով: Ամրոցը շրջապատող մեծ պարսպից անկախ կան հավելված պարսպամասեր, հարավային կողմին կից և կազմում են մեծ ամրոցի հարակից մասեր:

Աղթամիրից դեպի Բաթրինձ գնալու ճանապարհի վրա, այգիների եզերքին Ղրո անվանված մի խոպան տափարակում մնացել են հին կրոմլիսներ, թեև ոչ այնքան անաղարտ, ինչպես կան ուրիշ տեղերում: Թեև շատ քարեր տարել են, սակայն դարձյալ պարզ հայտնի են անոնց բոլորակ, կամ ձվաձև շրջագծերը:

Ե. Բ Ա Թ Ր Ի Ն Ճ

Բաթրինձ գյուղի բնակիչները գաղթած նորեկ հայեր են: Այս նորեկները դեռ լավ ծանոթ չեն շրջականների հետ և չկարողացան ունենալ ծանոթություն տալ հնությունների մասին: Գյուղի մեջ այժմ քիչ ավերումներով կանգուն մի շենք կա, որուն ինչ բանի ծառայելու մասին որոշ բան ասել կարելի չեղավ: Շենքը փոքր է և երկու հարկանի. ներքևի հարկը բաղկացած է միայն մի սրահից, դեմ առ դեմ երկու դռներով, իսկ վերև բարձրանալ մեզ չհաջողվեց, գիտնալու համար թե վերևը ինչ բաժանումներ ունի շենքը, որովհետև շենքը սանդուղ չունի և շուրջ գյուղական բնակարանների ավերակներ կուտակված են, ժամանակի կարոտ էր այդ փլատակները մաքրելով ճանապարհ բանալը: Միայն թե այս շենքը ինչ նպատակի համար էլ որ շինված լինի, 14-րդ դարուց առաջ շինված չի կարող լինել, որովհետև պատերի քարերի շարվածքը 14-րդ դարում Անիում կառուցված ամրոցների, կամ բերդապարիսպների շինության ոճով է, սրբատաշ քարերը ուղղահայաց կերպով միմյանց վրա չեն դրված, յուրաքանչյուր քարի ճակատը դեպի

ներս է թեքված այս ձևով : Քարերի շարվածքի այս ձևը ընդհանրացած չէ Հայաստանի մեջ, սակայն առհասարակ պատահում է 14-րդ դարու շենքերի մեջ միայն:

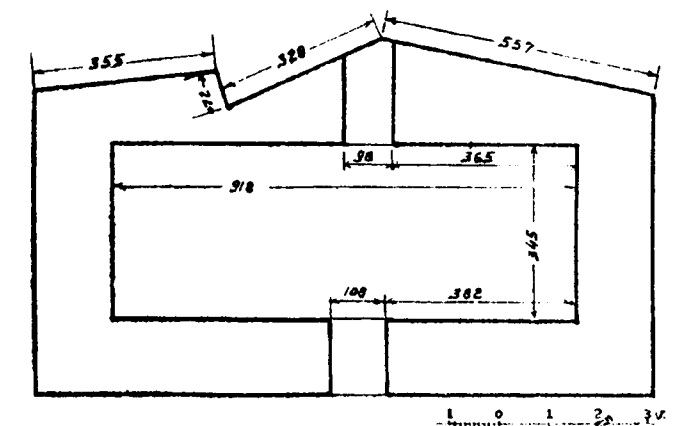

Նկ. 229. Բաթրինձի ամրոցի ներքին հարկի հատակաձևը

Գ Ա Գ Ա Ր Ա Կ

7 օգոստոս

Բաթրինձ գյուղից հեռու, մեր ճանապարհի վրա է Ագարակ գյուղը: Այս գյուղում կան մի քանի ավերակ շենքերի հետքեր, որոնց հիմերը միայն մնացել են, սակայն մի կիսավեր եկեղեցի կա գյուղի մեջ, որը կանգնված է 11-րդ դարուն:

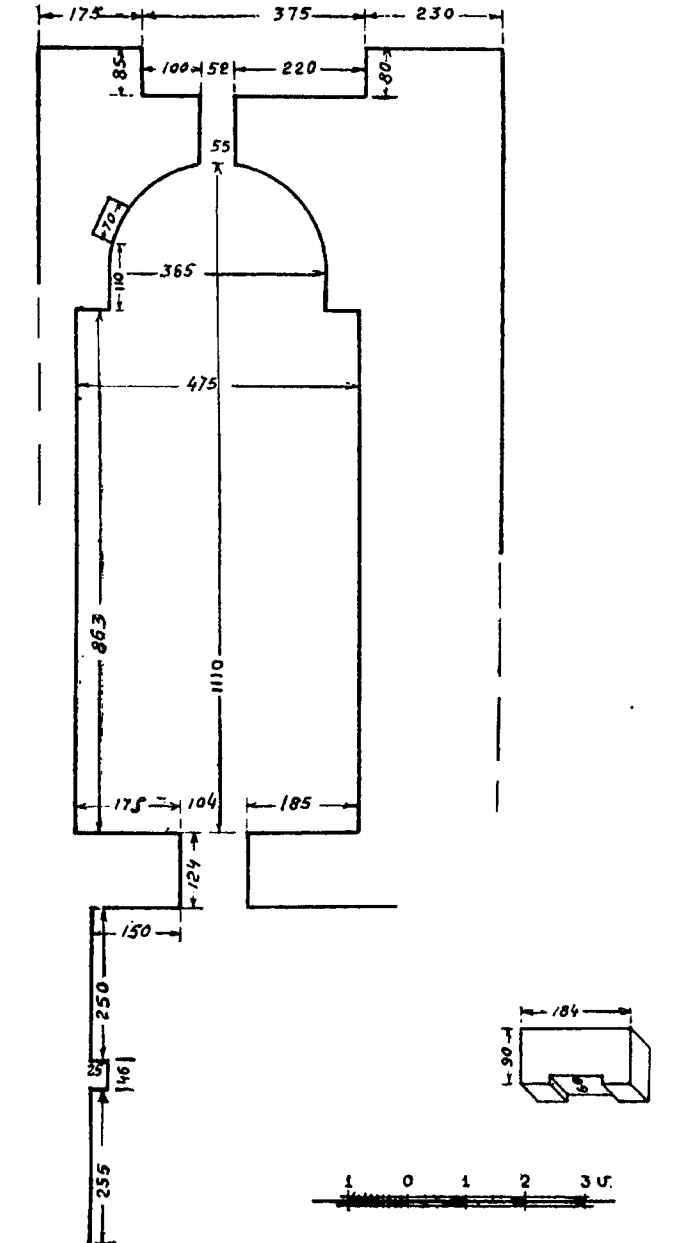

Նկ. 230. Ագարակի եկեղեցու և փլատակ գավթի հյուսիսային պատի հատակաձևը

Գավթից, որ բոլորովին փլած է, հյուսիսային պատը միայն մնացել է, շինված է 13-րդ դարուն, բուն եկեղեցին, որուն պատերը կանգուն են, ծածկը ամբողջովին փլած է, գմբեթ չէ ունեցեր, միայն կամարածածկ է եղած. խորանի կիսաբոլորակի մեջ կա մի արձանագրություն Ջաքարեի որդի Շահնաշահի

օրով գրված: Շենքը շինված է կարմրագույն հրաբխային ավազաքարով. խորանի կամարը ուղիղ կիսաբոլորակ է, կամարակիր որմասյանց խոյակները շատ պարզ են: Դուռն արևմտյան կողմից է և կառուցված է 11-րդ դարուն սովորական եղող ոճով, այսինքն վերնասյամբ միակտուր մի քար է 1,84 մտ. երկարությամբ, 90 սմ. բարձրությամբ և 60 սմ. հաստությամբ: Դրսի կողմից այս քարի չափերը տարբեր են, երկարությունը 2,50 մտ. է, բարձրությունը՝ 93 սմ.: Արևելյան պատը սովորական ձևերի մեջ բացառություն կկազմե երկու անկյունների վրա ունեցած 80-85 սմ. առաջակարկառ մասերով: Առաջակարկառ մասերի հյուսիսային կողմինը 1,75 մտ. լայնությամբ ճակատ ունի, իսկ հարավային կողմինը՝ 2,30 մտ., թե ինչու համար տարբեր են այս ճակատների լայնությունը պարզել հնար չեղավ: Սեփականատեր դարձող թուրք բեկը շուրջը խճողել է, այլ և այլ անկարգ շինություններով, որով անմերձենալի է դարձել եկեղեցին: Մանրամասն հետազոտելու համար միանգամայն արգելք են այդ շինությունները:

Է. ՈՒՐԱՐՏԱԿԱՆ ՊԱՏԵՐԻ ՀԻՄՔԵՐ ԵՎ ՆԱԽԱՔՐԻՍՏՈՆԵԱԿԱՆ ՈՒՍՏԱՏԵՂԻ

Ագարակից դեպի Փարպի տանող ճանապարհի վրա, 2 կամ 2,5 կմ. Ագարակից հեռու, ճանապարհի աջ կողմին վրա, նկատելի են ուրարտական հաստ և երկար պատերի մնացորդներ: Դաշտային տեղերի վրա այս տեսակ կիկլոպյան շինություններ առաջին անգամն է, որ ինձ պատահում է, և երևում է, որ մեծ ու կարևոր շինությունների մնացորդ են այս պատերը: Հակառակ երկար տարիների այս տեղի վրա կատարված երկրագործական աշխատանքների և քարերը մաքրելու համար եղած ջանքերի, ոչ միայն հետքերը չեն կորած, այլև տեղ-տեղ դեռ կմնան միմյանց վրա երկու շարք կիկլոպյան քարերով շինված երկար պատերի մնացորդներ: Այս հնագույն պատերից մեծ մասը կազմում է ուղղանկյուն քառակուսի մեծ շրջափակ, որուն մոտը կա մի մեծ կրոմլիս: Ինչպես կերևի, այս կրոմլիսը հնում եղած է ուխտատեղի և անցել է քրիստոնեական շրջանին նույն կոչումով, որովհետև քրիստոնեությունը ժամանակ մեկ մասը վերաշինել են սրբատաշ քարերով և կրաշաղախով: Գյուղացի անցորդներ հավաստիացրին, որ այժմ ևս ուխտատեղի է, մասնավորապես կանանց համար: Ոչ միայն Հայ կանայք տարվա որոշ օրերին խուռն բազմություններ գալիս են այստեղ ուխտի, այլև թուրք կանայք: Բայց գյուղացիներ մի անուն չկա-

րողացան տալ այս ուխտատեղիին, միայն նրանց ասելով, ի մանկութենն իրենք տեսել են այդ տեղը իբրև ուխտատեղի առանց հատկանշական անունի:

Ը. ՓԱՐՊԻ

8 օգոստոսի

Փարպին մի Հնագիտական թանգարան է ճարտարապետության տեսակետով. գյուղի մեջ և շրջակայքում կան նախաքրիստոնեական ամենահին շրջաններից մինչև քրիստոնեական 14-15-րդ դարերի շինություններ: Ի բաց առջալ նախաքրիստոնեական բերդերն ու ամրոցները, կան նաև մի շարք հետաքրքրական քարայրեր:

1. Ամրոց-եկեղեցի.— Փարպի գյուղում չափազանց ուշագրավ հնություն է մի հնագույն եկեղեցի, որը հետագայում վերածված է ամրոցի: Այս հնագույն եկեղեցին փարպեցիք Միրանավոր են անվանում: Միրանավոր եկեղեցին անվրեպ 5-րդ դարու շենք է, առանց լքվելու մինչև 15-16 դարերը գործածական եղած է շենքն իբրև եկեղեցի: Նախնական 5-րդ դարու հատկանիշներն շատ բան պահպանված է այս շենքում հակառակ պարբերական նորոգումների: Պահպանվել են պատուհանների պայտաձև աղեղնակապերը, պատուհանների դրսից և ներսից հավասար լայնությունները և խոշորությունը, խորանի ճակատը կազմող աղեղի պայտաձևը, խորանի ճակատի մեծ աղեղին հանգստյան քարերին վրա քանդակված հավասարաթև խաչքանդակները՝ և նույն դարաշրջանի ոճով ձիթենի տերևները: Հատակագծի նեղ ու երկար ձևը կատարյալ համեմատական նմանություն է ներկայացնում Հովհաննավանքի (հին եկեղեցին), Եղվարդի, Դիրակլարի և Շիրվանճուկի 5-րդ դարու եկեղեցիների հատակագծերին: Այս ձևի եկեղեցիների շինությունը 5-րդ դարից այս կողմ բերել անհնար է: 6-րդ դարուն իսկ այդ հին ավանդական ձևը երևում է մի քանի եկեղեցիների վրա, ինչպես Երբրույքը, Դվինի կաթողիկեն և այլն և այլն:

Հավանորեն հիմնական մեծ նորոգում եղել է 7-րդ դարուն: Ծածկի կամարակապը փոխվել է ամբողջովին, նմանապես որմասյունների աղեղնակապերը, որոնք երկկենտրոն բեկյալ որմաղեղներ են: Այս նորոգության ժամանակ արևմտյան դռան վրա ևս եղել են փոփոխություններ, սակայն պահպանվել են 5-րդ դարուն իբրև վերնասյամ դրված քարերը՝ որոնց վրա քանդակված են հավասարաթև խաչքանդակներ: Կտուրի վրա, որ միանգամայն ավերված է, քանդակագարդ բեկորներ կան, որոնք 9-րդ և 10-րդ դարերը կհիշեցնեն, ամենայն հավանակա-

նությունը 10-րդ դարուն այս եկեղեցիի վրա կարևոր նորոգություններ են կատարվել: Սակայն ե՞րբ են որձաքարի զանգվածներով կրկնակի պատերով զրահավորել այս եկեղեցին և վերածել բերդի. այդ հայտնի չէ. ըստ իմ կարծյաց, այդ ամրությունը պետք է շինված լինի 10-րդ դարուն, երբ արաբները զարհուրելի ավերումներ էին գործում այդ շրջանին մեջ: Գուցե Բյուրականի վրա արաբների հարձակումը և շրջանում արած կոտորածները ստիպեցին փարպեցիներին եկեղեցին իբրև բերդ ամրացնել, որպես վերջին ապաստարան: Ուրարտական ամրոցների նման որձաքարերով ամուր ապաստարաններ շինելու օրինակներ ամենեկին չեն երևում հետին դարերի մեջ, և թերևս այնպիսի տազնապալի օրեր ևս չեն եղել Արարատյան աշխարհի վրա, ինչպես արաբների ավերիչ արշավանքը այդ կողմերին վրա, որուն մասին երկար գրում է պատմագիր Հովհաննես կաթողիկոսը:

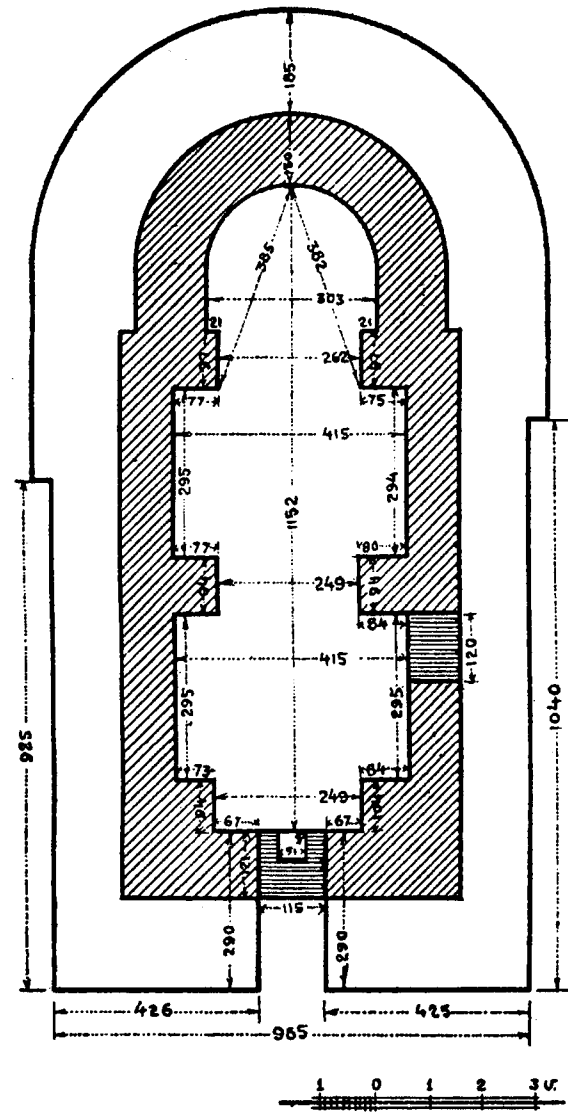

Նկ. 231. Փարպի Միրանավոր եկեղեցու հատակաձևը

2. Ս. Թարգմանչաց եկեղեցի.— Հայոց 7-րդ դարու շինարարական արվեստին մեջ, առանձին մի տեղ գրավելու արժանի է Փարպիում ս. Թարգմանիչ, կամ Թարգմանչաց եկեղեցի անվանված կիսավեր շենքը: Թեև շատ քայքայված, որոշ բարձրության վրա չորս պատերն են միայն մնում, սակայն այդ վիճակին մեջ իսկ, իր ճարտարապետական համաչափություններով և ներդաշնակ դասավորություններով չքնաղ մի երևույթ ունի: Շուրջը թափված խոյակներ, պսակների կտորներ և այլ քանդակագարդ բեկորներ միանգամայն ինքնուրույն են 7-րդ դարու ճարտարապետական ոճի մեջ: Արտաքուստ և ներքուստ խաչաձև է եկեղեցին. ներքին կողմը շատ հեշտ է վերակազմել իր բոլոր մասերով, սակայն դրսի կողմը խաչաձև թևերի անկյունայուններն ինչպես էին վերջանում և ինչ մանրամասնություններ կային մինչև պսակ հասնելը, դժվար է երևակայել: Հարկավոր է շուրջը պեղել, բոլոր կարևոր քարերը իմի հավաքել, որով թերևս ճշտվի արտաքին ճակատի մասերը ևս:

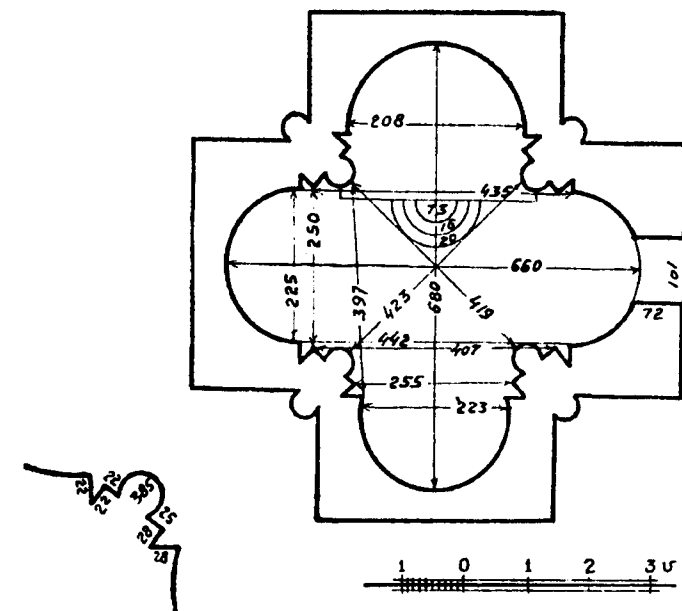

Նկ. 232. Փարպի Թարգմանչաց եկեղեցու հատակաձևը

Բարձր մի բլուրի վրա կանգնած է այս շենքը և շուրջը խիտ գերեզմաններ են. անպայման մի շենվանք է եղած այստեղ և միաբանների գերեզմաններ են եղածները՝ ինչպես ուրիշ վանքերում կան, այլապես այսքան մի շքեղ եկեղեցու շուրջ, որ բոլորովին առանձնացած է մի բարձր տեղում, չէր կարող թուլյատրելի լինել հասարակաց գերեզմանատուն շինելու:

3. Ս. Գրիգոր.— Փարպի գյուղի և Թարգմանչաց եկեղեցիի մեջտեղ, ձորի մեջ շինված է մի փոքր եկեղեցի ս. Գրիգոր անունով: Այս եկեղեցիի շինությունն ժամանակը խիստ դժվար է որոշել, մնացել են միայն հյուսիսային և արևմտյան պարզ պատերը սրբատաշ քարերով, իսկ մնացած մասերը նորոգված են վերջին ժամանակներս անճաշակ մանր քարերով:

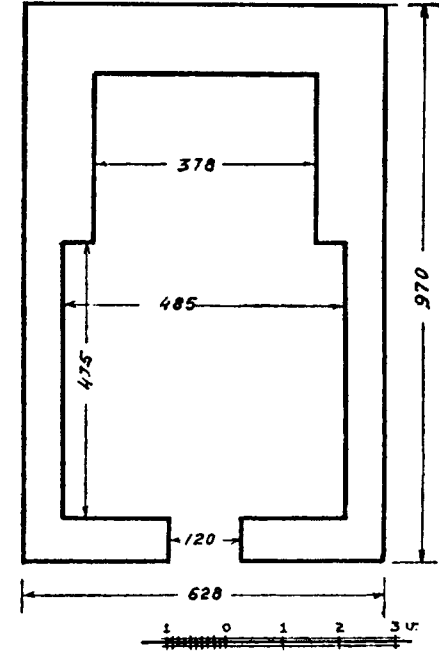

Նկ. 233. Փարպի ս. Գրիգոր եկեղեցու հատակաձևը

Ուշադրության արժանի են այս եկեղեցվո մոտ թափված բեկորները, որոնք պատկանում են 5-րդ դարու հայկական ոճին: Բեկորները ցույց են տալիս, որ այդտեղ եղել է մի բազիլիկ՝ ներքին որմասյուններով. որմնասյունների խոյակների վրա քանդակված են փշալից արջմազիներ, ձիթենի տերևներ, հավասարաթև խաչքեր: Արտաքին որմնասյունների բեկորները ցույց են տալիս, որ դրսում ևս եղել են որմնասյուններ, ինչպես Թալինի, Արթիկի և ուրիշ նման եկեղեցիներ: Անշուշտ մոտակա փոքր ս. Գրիգորը շինելիս օգտվել են այս բազիլիկի քարերից. ներքին խորանի աջակողմյան անկյունի գլուխը դրված կա մի 5-րդ դարու խոյակ հավանորեն այս ավերակի քարերից վերցված:

Օգոստոս 9

4. Գյավուր Ղալա.— Փարպիից հեռու մեր ուղեգծին վրա էր Գյավուր Ղալա ըսված նախաուրարտական մեծ ամրոցը: Փարպիից բարձրանալով Արագածի լանջերն ի վեր հասանք այս նշանավոր ամրոցի առջև: Ներկայիս գործող ճանապարհ չունի, տեղ-տեղ արահետներ երևում էին, որոնք գոյացել էին լանջերում արածող ոչխարների և նա-

խորհրդի ուղեբերուն տակ: Մեր վերև բարձրանալու գիծը Հին ճանապարհն էր, որն այժմ խիճերով և խոտերով ծածկված էր, սակայն վերին աստիճանի պարզ էր, որ մի ժամանակ 4-5 մետր լայնությամբ հարթված ու կանոնավորված մի ձեռագործ ճանապարհ էր թե՛ դեպի բերդը և թե՛ բերդի հարավ արևմտյան կողմը տարածվող ընդարձակ քաղաքը բարձրանալու համար: Ձեռագործ ճանապարհը հասնում է ուղղակի բերդի հարավ արևելյան անկյունը, ուր կգտնվի բերդի գլխավոր դուռը՝ թեև ներկայիս քանդված և քարակույտերի վերածված: Անցյալում, բերդ կոչվելիս ավելի մի բերդաքաղաք է եղած այս տեղն, ընդարձակ տարածություն վրա ամուր կիկլոպյան քարերի պարիսպով շրջապատված: Հյուսիսային, արևմտյան կողմերը, նաև արևելյան կողմի մի մասը պարսպափակ է, իսկ մյուս կողմերը շրջապատված են անդնդախոր ձորերով: Բացի պարիսպներեն դուրսի Հյուսիս արևմտյան կողմը տարածվող ընդարձակ քաղաքատեղից, պարիսպի մեջ ևս հասարակաց բնակություն հատկացված է եղել: Դեռ կմնան առանձին բնակություն հատուկ շենքերի հիմերը և պատերի որոշ մասերն իրենց դռներով: Հետաքրքրական են դռների կազմությունները, մեծամեծ քարերով բարավորներ կազմելուց հետո, միակտուր մի քարով շինված է վերնասյամբ: Ինչպես նմանօրինակ մի քանի ամրոցներ, նմանապես Գյավուր Ղալան կենդանի ամրոց է եղած քրիստոնեական շրջանում, մի քանի մնացորդներ ցույց են տալիս, որ քրիստոնեական նախնական շրջաններում միայն լքել են այս ամրոցը և քաղաքը: Երկար ժամանակ բնակելի եղած լինելու պատճառն ինձ կթվի թե, տեղի բնական ամրության հետ միասին նաև ձեռագործ ամրությանց միանալն էր: Երկու հսկայական քառակուսի բուրգերով ամրացված էր գլխավոր մուտքը. յոթ քառակուսի բուրգերով շրջապատված են Հյուսիսային և Հյուսիս-արևելյան պատերը: Պարիսպի չորրորդ բուրգին կից կա մի փոքր դուռ (անշուշտ գաղտ դուռ), որը մինչև այսօր պահված է ամբողջությամբ: Հյուսիսային կողմի բուրգերը, որ մի քիչ ավելի խիտ են և բուրգերը ավելի փոքր, երևակայության իսկ սարսափ ազդող մի կազմություն ունեն. քառակուսի բուրգերի ամբողջ ճակատը և կողմերը միակտուր մի մի քարով են ծածկված, քարերի բարձրությունները իմ հասակիցս ավելի բարձր էին: Թե ինչ ուժով և հնարով են կանգնեցրել այդ ահագին ծանր զանգվածները, առայժմ մեզ համար գաղտնիք է:

Պարիսպից դուրս եղած քաղաքատեղը մի կիրոմետրից ոչ նվազ տարածություն ունի, տներից շատերի ձևերը որոշ են և պատերը կիսով չափ կան-

գուն: Պատերուն վրա տակավին կան մտից արտաքին դռները, որոնք մեզ զարմանք պատճառելու չափ նեղ են, այստեղ ևս վերնասյամբը միակտուր մեկ քարից են:

Ամրոցը շրջապատող ձորերին մեջ կան բազմաթիվ քարայրեր:

Թ. ԲԵՐՍԻ

Օգոստոս 9

Գյավուր Ղալան հետազոտելուց հետո արշավախումբն իր ճանապարհը շարունակեց դեպի Բերսի գյուղը, վերահաս գիշերը այդ գյուղում անցնելու համար: Երեկոյան մոտ դեռ գյուղը չհասած, ճանապարհի մոտ պատահեցին մեզ երկու խոշոր դումեններ, որոնցից մեկը խիստ ավերված էր և հնար չէր որևէ չափագրություն կատարել, իսկ երկրորդը՝ գրեթե արտաքուստ ամբողջական վիճակի մեջ էր, միայն ներքինը տեսնել անհնար էր՝ մուտքի առջև թափված մեծամեծ քարերի պատճառով, որոնք մուտքը միանգամայն խափանել էին: Դումենի կողքերն էլ հող ու քար լեցնելով բարձրացած էին: Միայն հնար եղավ չափել վերևը ծածկված քարերը և արտաքուստ լայնությունն ու երկարությունը:

Երկրորդ դումենի արտաքուստ լայնությունը 2,20 մ., երկարությունը՝ 6,25 մ., մուտքի լայնությունը ներսից 1,40 մ.:

Վերևը ծածկված էր չորս միակտուր մեծ քարերով, որոնց երկուքը խիստ մեծեր էին, այդ երկուքը չափեցի.

- ա. քարի երկայնությունն էր՝ 1,61 մ.
- ա. քարի լայնությունը՝ 1,17 մ.:
- բ. քարի երկարությունը՝ 1,61 մ.
- բ. քարի լայնությունը՝ 1,37 մ.:

Գյուղում ակնհայտնի մի հնություն չկար, հին տների մեջ միայն ուշագրավ առանձին քարեր կային:

Գյուղի հանդեպ 2-3 կիրոմետր հեռավորության վրա երևում է մի նախնադարյան բերդ՝ բարձր սարի վրա, սակայն մեզ հնար չեղավ տեսնել, հակառակ այդ բերդի մասին մեր առած զանազան հետաքրքրական տեղեկությունների:

Ժ. ՏԻՐՍԱ ՏԱՇ

(Ղոթուր գյուղի յայլայում)

Օգոստոսի 11

Փարպի եղած ժամանակնիս տեղեկություն ստացել էինք, որ Ղոթուր գյուղի յայլայում մի մեծ քար կա Տիքմա Տաշ անունով, որի անհեթեթ մեծությունը և ձևը ժողովրդական առասպելական

մեկնությունների առիթ էր տվել: Մեր օրվա հետաքրքրական առարկան այդ հսկա մեծությունը քարն էր, որը լուսանկարեցինք և մանրամասնորեն նկարագրեցինք տեղում: Այս հետաքրքրական հսկայական քարը ևս ազատ չէր մնացել մոտակա տեղից գյուղացիների քմահաճույքից, որոնք ուզեցել են կտրելով տանել գյուղը մեռելի տապանաքար շինելու համար, որովհետև առանց կտրելու տեղիցը շարժել անկարելի էր, իսկ եթե մեջտեղից կտրել կարողանային պիտի լիներ երկու գերեզմանաքար, փորձել են երկու հավասար կտորի վերածել, սակայն չեն հաջողել, ինչպես կերևի ակամա կտորեր են միայն մեկ գլուխը: Կարծր որձաքարից է շինված այս կոթողը, բոլորովին նախնական ձևով տաշված, թեև քարն անընդունակ է ավելի նուրբ տաշվելու: Քարը տաշված է երկու գլուխները նեղ, իսկ մեջտեղը՝ լայն:

Քարի ամբողջ բարձրությունը նախքան մեկ գլխից կտրվելը ունեցել է երկու մետր իննսունութ սանտիմ բարձրություն: Իսկ այժմ կտրված վիճակին մեջ մեծ կտորին բարձրությունն է 2,60 մ., ստորին գլխի լայնությունն է 45,5 սմ., վերևը կտրված տեղի լայնությունն է 53 սմ. և նույնքան էլ հաստությունը: Մեջտեղի լայնությունն է 63 սմ., գլխից կտրված կտորի բարձրությունը 38 սմ. և 60 սմ. հաստությամբ: Մեկ ճակատի վրա փորագրված են նախնական պաշտամունքի խորհրդանշաններ, իսկ մյուս կողմին գագաթեն քիչ ցածր տեղի վրա փորագրված են փոքր բոլորակ փոսիկներ նույնպես պաշտամունքի խորհրդանշան, ինչպես որ ուրիշ հեթանոսական պաշտամունք հատուկ տեղերում մեջ ժայռերի կամ առանձին քարերի վրա:

Ժա. ՄԵՆԱՔԱՐԻ ԵՐԿՐՈՐԻ ՕՐԻՆԱԿ

Օգոստոս 12

Ղոթուրի յայլան թողելով մեկնել էինք Արագածի բարձունքը և այնտեղ քրդական վրանի տակ գիշերելուց հետո ճանապարհվեցինք դեպի Անբերդ: Հագիվ հեռացել էինք Ղարադաղի ստորոտին վրա գտնված մեր Հյուրընկալ քրդական վրաններից, երբ ճանապարհից դուրս նկատեցինք մի անսովոր մեծությունը քար, պառկած գետնի վրա: Քարին մոտ գնալով տեսանք, որ այս ևս երբեմն կանգուն մի մենաքար էր մոտավոր նմանությունը Ղոթուրի մեջ եղող մենաքարին: Սակայն միանգամայն պարզ էր, առանց քանդակի, նաև ստորին մասը լայն էր, միայն վերևի մասն էր նեղ, վերևի նեղ մասը կվերջանար բուրգի ձևով: Քարի ամբողջ բարձրությունն էր ճիշտ երեք մետր քառասուն

սմ., ստորին մասը՝ մեկ մետր, իսկ վերևը բրգաձև տաշվածքին անմիջապես տակը՝ 60 սմ.: Այս քարի հաստությունը ներքևից մինչև վերև հավասար 50 սմ. է:

Այս քարը քննելուց և չափագրելուց հետո ճանապարհին շարունակեցինք դեպի Անբերդ:

Ժբ. ԱՆԲԵՐԴԻ ԿԱՄ ԱՄԲԵՐԴԻ

Օգոստոս 13

Հայաստանի ավերակ բերդերի մեջ մի առանձին տեղ կգրավե Անբերդը և բերդ լինելի ավելի մի ընդարձակ բերդաքաղաք է, ինչպես Անին, թեև մի քիչ փոքր տարածություն քան Անին: Այս բերդն ևս Անիի նման հեթանոսական ծագում ունի: Երկու խոր ձորերից ձևացած մի եռանկյունաձև դիրք ունի, երկու ձորերի խառնուրդին կողմերը տակավին կմնան ոչ միայն ուրարտական, այլև նախաուրարտական անշաղխ որձաքար պարիսպների մնացորդներ՝ քառակուսի լայն բուրգերով: Հետքեր կան նախնական շրջանի բնակարանների արևելահարավային ծայրի վրա: Երևում է, որ այժմյան ամրոցը և նրա մոտ եկեղեցին շինվելիս հետո բնակչությունը լքել է այս հարավ արևելյան մասը և խտացել է եկեղեցիի և ամրոցի շուրջը:

Բերդաքաղաքի մուտքը Հյուսիսի կամ Հյուսիս արևելյան կողմի վրա է: Ծանապարհը ձորի լանջից բարձրանալով հատկապես ձեռագործ ճանապարհով (թեև այժմյան ճանապարհի մի մասն ասում են Սրիմյան կաթողիկոսն է նորոգել տված, սակայն հինը շատ պարզ և որոշ է), երբ կհասնի բերդի դռան առջև, այստեղ ճանապարհը կբաժանվի երկու մասի, մեկը կմտնե բերդաքաղաքի դռնից ներս, իսկ մյուսը աջ կողմից կծուվի և կբարձրանա դեպի ամրոցը, որ գրահավորված է խիտ և ամրակառույց բուրգերով: Ամրոցը երկարած է գրեթե արևելքից արևմուտք, Հյուսիսային կողմը ունի երեք ամրակառույց բուրգեր, որոնք շինված են նախնադարյան շրջանի ոճով, ինչպես երևում է շատ լուրջ վերանորոգություն եղած է Բագրատունիների վերջին օրերուն: Արևելյան և արևմտյան կողմերում վրա ևս եղել են հաստատուն բուրգեր, սակայն այժմ փլած են և զանգվածները միայն կերևին դեպի ցած գլորված: Այս արտաքուստ անմատչելի ամրոցի նմանությունը շինված շենքը ներքուստ եղել է մի երկհարկանի մեծ դղյակ՝ բազմաթիվ սենյակներով: Հարավային ճակատը, որ բերդաքաղաքի վրա կնայի, առանց բուրգերի սրբատաշ քարերով հաստատուն շինված պատեր են: Ներքուստ արևելյան կողմի վրա երկու հարկի մեջ վեց սենյակի բաժանումներ են երևում, իսկ արևմտյան կողմի վրա

եղած սենյակներն միանգամայն քանդված են: Այս կողմից երևում են միայն երկու արտաքին դռներ, որոնց մեկը կբացվի քաղաքի վրա, իսկ մյուսը ձորի վրա: Սենյակներն ունեցել են լայն և բարձր պատուհաններ քաղաքի վրա նայող, ոմանք կիսաբլուրակ վերջավորություն: Արևելյան ծայրին վրա բացի այն դուռը, որ առանց բերդաքաղաք մտնելու անկախ կերպով կհջներ ձորը, եղել է նաև մի դուռ՝ քաղաքը մտնելու համար: Այս դուռը թեև այժմ փլած վիճակի մեջ է, սակայն ճանապարհը խիստ որոշ է: Շատ հետաքրքրական է բերդի արտաքին դռան շինարարական ոճը: Բարավորների վրա ձգվող մեծ կամարաքարերը պարզ ձևով չեն շարված, այլ տաշվածքի վրա ցիցերով և կողքի քարերի մեջ ազդեցվելու համար համապատասխան փոսիկներով ազդեցված ու շարված են, որով կամարը եղած է միակտուր: Այս ձևով շինված էր Տեկորի տաճարի ներքին կողմը, երբ մեծ կամարների տակ ավելացրել են կրկին կամարներ: Այս կրկնակ օրինակներից երևում է, որ այս ոճը 10-11 դարու ոճ է, Հայաստանում իրագործված, որը 13-րդ դարում ավելի շատ իրագործված և կատարելություն հասած է: Եթե մասնավոր պեղումներով հետազոտություն կատարվի այս դրյակ-ամրոցին մեջ, վստահ եմ, որ խիստ հետաքրքրական մասեր պիտի երևան հին Հայոց շինարարական արվեստի վերաբերյալ: Նույն ձևով տաշվածք և շարվածք ունին Անիի ավագ դռան սմբատաշեն մասի կամարաքարերը:

Քաղաքի փողոցները հազիվ նկատելի են, չափազանց ավերված և քարակույտերի վերածված լինելուն պատճառով: Նամանավանդ վերջին ժամանակներս շրջակա գյուղացիներ բերդաքաղաքի մեջ ցանքեր անելու և խոտ հնձելու համար եկել են ամառները բնակելու և փլատակ բնակարաններից քարեր աստ-անդ տեղափոխելով իրենց համար բնակարաններ են շինել, այս գործողություններով կատարյալ քառսի են վերածել եկեղեցիից դեպի ամրոց եղած քաղաքամասը:

Գրեթե անվնաս մնացել է Հոյակապ եկեղեցին մի բարձրադիր տեղի վրա, ձորի եզերքին շինված: Հավաստում էին, որ դեռ մի քանի տարի առաջ անվնաս էր եկեղեցիի հարավ արևմտյան կողմի ստորերկրյա ճանապարհը, որ կտաներ գետը, այդ ճանապարհով գետից ջուր էր բերում քաղաքի բնակչության մի մասը: Մանավանդ բնականորեն պիտի օգտագործեին այս ստորերկրյա անցքը պատերազմի և պաշարումների ժամանակ:

Եկեղեցին վերին աստիճանի ուշագրավ է թե՛ շինարարական տեսակետով և թե՛ ավանդական հատակագծային տեսակետով: Արտաքուստ ճար-

տարապետական տեսակետով մեծ նմանություն է բերում Վահրամ Պահլավունիի Մարմաշենի մեջ շինած եկեղեցիին՝ ի բաց առյալ հետնագույն նորոգությունների ժամանակ փոփոխված մասերը: Թեև նորոգություններն այլ այնքան զգալի տեղ չեն բռնում: Իսկ ներքին հատակագիծը, բացի ավագ խորանից, չորս անկյունների վրա, ութ փոքր կրկնահարկ մատուռներով կամ խորաններով կազմված է, որուն այդ ձևը 10 և 11-րդ դարուն շինված լինելը անսպասելի էր ինձ համար: Թեև նույն դարերին, արևելյան խորանին երկու քովերը միահարկ կամ կրկնահարկ մատուռներով շինված եկեղեցիներ շատ կան, սակայն արևմտյան կողմի երկու անկյունների վրա մատուռներ շինված լինելը 10-11-րդ դարերուն միանգամայն անսովոր էր ինձ համար, ես առաջին անգամն էր որ կտեսնեի: Պահ մը կասկածեցի որ հետնագույն հավելվածներ լինին արևմտակողմի մատուռները, այս ուղղությունը երկար քննեցի, սակայն ոչ մի ապացույց չգտա հետնագույն հավելվածի: Տարակույս փարատող մի հանգամանք կար, այն է շինություն արձանագրության գոյությունը եկեղեցիի մեջ: Նախընթաց տարին, երբ էջմիածնի գիտական ինստիտուտի կողմից գնացել էինք Անբերդի Հովիտը ուսումնասիրելու, այն ժամանակ Գարեգին եպիսկոպոս և Երվանդ Տեր Մինասյան առաջին անգամ կարդացին եկեղեցիի ներսը հյուսիսային պատի վրայի արձանագրությունը, որ շինողի և շինության ժամանակին կվերաբերեր: Ըստ արձանագրության այդ եկեղեցին շինողն էր Մարմաշենի եկեղեցին շինող Վահրամ Պահլավունին 11-րդ դարուն. և շինողի ճաշակով բացատրվեց երկու եկեղեցիների նմանությունը, սակայն Մարմաշենի եկեղեցիին մեջ գոյություն չունին արևմտյան կողմի մատուռները: Ընդհանրապես իմ համոզումն էր, որ թե եկեղեցիների հատակագծային այդ ձևը սկիզբ առած էր 13-րդ դարուն: Արդ, եթե ստուգվի որ Անբերդի եկեղեցիի հատակագծային ոճը սկսում է 11-րդ դարուն, այն ժամանակ պետք է որ փոխենք մեր համոզումը այդ ձևի ծագման մասին: Եվ հիրավի, Ներսես Լամբրոնացին 12-րդ դարու կեսին բողոքում է, որ եկեղեցին հոգվո փրկության համար շահավաճառանոց դարձրին պատարագի համար բազմաթիվ մանր ծակեր շինելով, ուստի այս գանգատը ևս ապացույց է, որ 13-րդ դարուց առաջ գոյություն ունեցել է այդ երևույթը, որով տեղի տվել է Լամբրոնացիի տրտունջին: Համենայն դեպս, ես վերջնականապես համոզված պիտի լինիմ 11-րդ դարու սկզբներին հատակագծային այս ձևը ընդունված լինելու, եթե կհանդիպեմ մի ուրիշ եկե-

ղեցիի, որ այս ձևով շինված լինի, և շինությունը փաստացի կերպով ապացուցված լինի 11-րդ և 12-րդ դարերի մեջ կանգնված լինելուն:

Հիացման արժանի են շենքի վրա աշխատող քարտաշների և որմնահյուսների հմտությունն ու բարեխղճությունը, թե՛ ուղղահայաց և թե՛ հորիզոնական ոչ մի գիծ գրեթե չի երևում քարերի միացման տեղի վրա, չափազանց խնամքով են շարված քարերը միմյանց մոտ: Պատերի հաստությունն է 70-72 սանտիմետր, այս հաստության մեջ է ներքին և արտաքին երեսների մաքուր տաշված քարերի թանձրությունը: Բայց զարմանալի է, որ երեսները շարված քարերը խիստ քիչ հաստություն ունին, կարծեք միայն ծեփի փոխարեն շարված լինին ներսի կրաշաղախ զանգվածի վրա: Այս շինելակերպով մոտավորապես 1000 տարի դիմացել են պատերն առանց ուժ վնաս պատճառելու: Վերջին դարերում է, որ անտերությունից սկսել են երեսը շարված քարերը ուռչել և թափվելու մոտարուտ վտանգ են սպառնում, եթե շուտով հարկ եղած միջոցներ ձեռք չառնվին: Շենքի ճակատին վրա, թե՛ սկզբում և թե՛ վերջին նորոգության ժամանակ գործածել են մի տեսակ սևագույն կարծր քար, հավանորեն մի մոտակա քարհանքից հանված, սակայն ինչ համեմատություն հին շինող վարպետների և հետո նորոգող վարպետների հմտության մեջ: Շենքը վերանորոգության ենթարկված է արտաքուստ ճակատի կեսից վերև մինչև պսակները, այս նորոգության ժամանակի քարերը թե՛ ծավալով փոքր են և թե՛ խնամքով չեն գետեղված միմյանց մոտ: Նորոգությունը կատարված է շենքի կեսից վերև մինչև ստորին պսակը և կտուրին վրա. դմբեթը ամբողջովին հինն է և անփոփոխ: Ստորին մասի նորոգության ժամանակ ամենայն հավանականությամբ հին պսակները նախնականին նման չեն շինված, այլ ավելի նեղ քան ինչ որ պահանջում էր 11-րդ դարու ոճը և ավելի պարզ:

Անբերդը շրջապատող ձորերի լանջերին վրա չափազանց հետաքրքրական է տեսնել գետերի ջրերը օգտագործելու համար միմյանցից բարձր առուները, որոնց միջոցով ջուրը բարձրանալով ուղղվում էր զանազան անջրդի վայրեր Արագածի լանջերին վրա: Մինչև 13 առու համբեցի, որոնք ձորից բարձրանալուց հետո ճյուղավորվում են զանազան կողմեր: Մի քանի հին առուներ դեռ այսօր ևս գործածական են և առատորեն ջուրը գնում է մոտ և հեռու զանազան գյուղերի հողերը և պարտեզները ոռոգելու համար:

Ժ. ՏԵՂԵՐ ԿԱՍ ԴԵՂԸՐ

Օգոստոս 15

Օգոստոսի 15-ի առավոտյան յուրաքանչյուր արշավախմբի անդամ սկսեց իր աշխատությունը Տեղերի Հոյակապ Հուշարձանի վրա: Այս Հուշարձանը կանգնված է 13-րդ դարու սկզբին (1232-ին): Շենքը բաղկանում է երկու մասից, տաճարից և մի մեծ գավիթից: Տաճարը կամ եկեղեցին իր դարաշրջանի հատուկ հատակագծի ձև ունի, բացի ավագ մեծ խորանից, չորս անկյունների վրա չորս մատուռներ ունի կիսաբլուրակ խորաններով: Հոյակապորեն դմբեթավորված է, սակայն դմբեթը այսօր այնքան է խարխված, որ գոնե եղածը պահելու համար ոչ մի գործողություն չի կարելի կատարել. վճռականապես ճակատագրական է այդ դմբեթին մոտավոր փլուզումը:

Գավիթը լավ վիճակի մեջ է, կարելի է երկար տարիներ անոր գոյությունը ապահովել, չորս հաստ հաստատուն սյուների վրա կանգնված է գավիթին դմբեթը, խիստ հաստատուն են արտաքին պատերը: Արտաքին պատերի ներսի կողմից ունի որմասյուներ, որոնցից աղեղներ են ձգված կենտրոնի չորս հսկա միակտուր սյուների վրա, որով ձևացած է մի ընդարձակ գավիթ: Այս գավիթին կտուրի վրա, արևմտյան կողմը շինել են երկու մատուռներ երկու անկյունների վրա, որոնք անվնաս մնացած են, միայն թե շարժական փայտե սանդուղով միայն կարելի է բարձրանալ վրան:

Ժ. ԳՈՅԹՈՒԼ ԿԱՍ ՂՈՅԹՈՒԼ

Տեղերում երկու օր տևեց արշավախմբի աշխատանքը: Օգոստոս 17 առավոտյան մեկնեցինք Տեղերից: Ճանապարհին հանդիպեցինք Ղոյթուլ անուն գյուղին, ուր այժմ գաղթական հայեր էին տեղավորված, նախկին բնակիչներ այս գյուղը լքելուց հետո: Գյուղացիներ զբաղված էին շինարարություն, ոմանք լքած տները վերանորոգում էին և ոմանք նորն էին շինում: Այս շինարարական աշխատանքների ժամանակ երևան էին եկած մի հնագույն եկեղեցիի հիմեր և մի քանի քանդակազարդ քարեր: Քանդակազարդ քարերի քանդակման ոճը պարզ ցույց էր տալիս, որ 5-րդ դարու գործ են թե՛ հատակագիծը և թե՛ գտնված քանդակազարդ քարերը: Այս գյուղում երկար աշխատելու ոչինչ չգտանք, նորեկ բնակիչներն այլ շրջակայում գտնված ուժ Հուշարձանից տեղեկություն չունեին, ուստի ճանապարհնիս շարունակելով հասանք Ավան գյուղը:



Նկ. 234. Տեղերի եկեղեցու և գավթի ընդհանուր տեսքը Հարավ-արևելքից



Նկ. 235. Տեղերի եկեղեցու գավթի արևմտյան մուտքը



Նկ. 236. Տեղերի եկեղեցու գավթի ներքին տեսքը

ԺԷ. ԱՎԱՆ

Օգոստոս 17

Նույն օրն անցանք Ավան գյուղը, այս գյուղում ևս այժմ Հաստատված են գաղթականներ: Ինչպես երևաց քննություններից, այս գյուղը Հարուստ Հնագիտական վայր է, շրջականերում միշտ գտնվում են Հնություններ, Հաճախ պատահում են քանդակազարդ քարեր, գերեզմաններ և նույնիսկ նախաքրիստոնեական շրջանի իրեղեններ: Շատ Հին ժամանակներ իսկ բազմամարդ և շեն է եղած այս գյուղը: Գյուղի մեջ եղած եկեղեցիի կիսավեր շենքը անվրեպ պատկանում է 5-րդ դարուն:

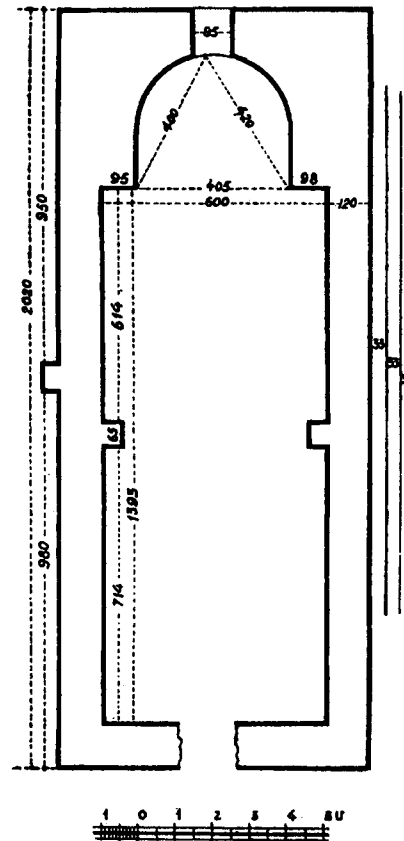

Նկ. 237. Ավանի (Աշտարակի շրջան) 5-րդ դարի եկեղեցու Հատակաձևը

Միջակ մեծությամբ մի եկեղեցի է եղած, որուն արևելյան, Հյուսիսային և արևմտյան պատերը գրեթե կանգուն են: Միայն Հարավային պատն է, որ փլած է, սակայն այդ պատից ևս դեռ մնացած է 80-100 սմ. բարձրությամբ պատի մնացորդ: Դուռը արևմտյան կողմից է եղած, սակայն բարավորների փլած լինելու պատճառով ճիշտ չափը Հայտնի չէ: Շինության դարաշրջանին Հատուկ է Հատակագծի նեղ ու երկար ձևը: Պատուհանների կիսաբոլորակ վերջավորված աղեղները պայտած և են, նույնպես պայտած է ավագ խորանի վերևի կամար աղեղը, խորանի Հատակագիծը ևս թեթև պայտած է: Խորանին երկու կողմի որմնասյուները իրենց

խոյակների վրա ունին Հավասարաթև փոքր խաչեր, որոնք բոլորակի մեջ ամփոփված են Հնագույն քանդակով: Հյուսիսային կողմի արտաքին երեսին վրա կա մի որմնասյուն, որ ապացույց է բացօթյա մի կամարակապի գոյության, ինչպես կան Ապարանի, Երեբունյի, Եղվարդի և ուրիշ Հնագույն եկեղեցիների վրա: Արևելյան կողմին վրա թերևս ուներ բացօթյա խորաններ, ինչպես Տեկորը, Երեբունյքը և Արթիկի 6-րդ դարու եկեղեցին, սակայն այժմ Հայտնի չէ, պետք է որ մի փոքր ստուգողական պեղում լինի արևելյան կողմին վրա:

Այս կիսավեր շենքին մեջ ամենից ուշագրավն է քարուկիր շենքի շինության Համար գործածված շաղախը, որը փոխանակ սպիտակագույն լինելու, մութ գորշագույն է, ճիշտ այն գույնով, ինչ գույն որ ունի ներկայիս ցեմենտը: Թեև ամբողջ շենքի մեջ տեղ տեղ երևում են սպիտակ շաղախի Հետքեր, սակայն պարզ է, որ Հետնագույն նորոգությունների Հետևանք են:

Տեղին վրա թեև երկար քննեցի այս գորշագույն կրաշաղախը՝ Հասկանալու Համար թե ինչ բաղադրության արդյունք է այդ գորշ ցեմենտանման գույնը, սակայն ինձ Համար ոչինչ Հասկանալի չեղավ: Ուստի Հետերնիս վերցրինք շաղախի կոշտեր տանելու Համար Երևան և տարրալուծության ենթարկելու:

ԺԸ. ԿՈՒԱՀ ԿԱՄ ԿՈՀ

Օգոստոս 18

Մեր արշավանքի վերջին կետն էր պատմական Կուաշ կամ Կոշ անվանված գյուղը: Պատմական անցքերով Հարուստ այս գյուղում արժեք երկար մնալ և լուրջ ու մանրակրկիտ Հետազոտության ենթարկել իր շրջականերով Հանդերձ: Գլխավորաբար մեր ժամանակն ի միջի այլոց չէր ներում երկար մնալ այս գյուղում, ուստի աշխատանք կատարեցինք այստեղ միայն մի օր:

Կոչի Հյուսիս արևելյան կողմը երկարում է մի ձոր, որուն երկու կողմը ցրված են Հնագիտական Հուշարձանների ավեր և կիսավեր մնացորդները: Սույն ձորի Հյուսիս-արևելյան բարձունքի վրա կա մի միջակ մեծությամբ ներքուստ խաչաձև եկեղեցի՝ կանգնված 7-րդ դարուն. զմբեթը և ծածկը փլած են, իսկ պատերը տակավին կանգուն են: Չափազանց մաքուր շինարարական աշխատանք է տարված շենքի վրա, դեղնորակ-կարմրագույն և գորշագույն քարերով է շինված ամբողջ շենքը և կարելի է ասել որ խոշորագույն քարերով, սրբատաշ են շարված բոլոր պատերը: Շենք գետեղված է արևելյան կողմից խորածորի վրա, իսկ ամբողջություները Հիմնարկված է մի բարձրաբերձ ժայռի

վրա: Թեև այժմ եկեղեցիի շուրջը խորդուբորդ ապառաժներ միայն երևում են և դժվարամերձեհնայի, բացի Հարավային կողմից, սակայն այս ապառաժուտ խորդուբորդության մեջ նշմարվում են վաղեմի շինությունաց հիմեր և պատերի մնացորդներ, որոնք ապացույց են այս տեղը մի ժամանակ շին և բնակելի լինելուն: Այս տեղերը խիտ բնակչություն լինելուն ապացույց է ոչ միայն շինությունների հիմերի գոյությունը, այլև երևում է որ եղեր է նաև խիստ կարևոր մի վայր, ուր շինված կա մի մեծ ջրամբար եկեղեցիից կես կիլոմետր դեպի Հարավ: Ջրամբարը խիստ մաքուր սրբատաշ քարերով շինված է, պատերի թանձրությունը 1,45 մ. է, բարձրությունը մինչև վրայի կամարածածկի հանգիստը երկու մետր 82 սմ. է. ամբողջովին կամարածածկ է եղած ջրամբարը ներքուստ երեք ջլաղեղներով. արտաքուստ չափել այս հուշարձանը փլատակների պատճառով դժվար էր, իսկ ի ներքուստ չափն է 13,5 մ. երկայնություն, իսկ 4,82 մ. լայնություն: Մի օրյա հետազոտությունով չպարզվեց, թե ո՞ր կողմից է գալիս այս ջրամբարի ջուրը, իսկ ջրերը արտաքսելու և ջրամբարը մաքրելու համար հիմքի մոտից շինված են երկու քառակուսի ծակեր, որոնք բացվելով ջրամբարի ջուրը կդատարկվեր մինչև հատակ: — Այս ձևով մի քար տակավին տեղին վրա մնացեր է, որ կծառայեր ջրամբարի ծակը խցելու համար. անշուշտ երկու կողմեն ծակերը ծածկելու համար կային նաև նույնօրինակ ուրիշ շինված քարեր, սակայն այժմ կորած են:

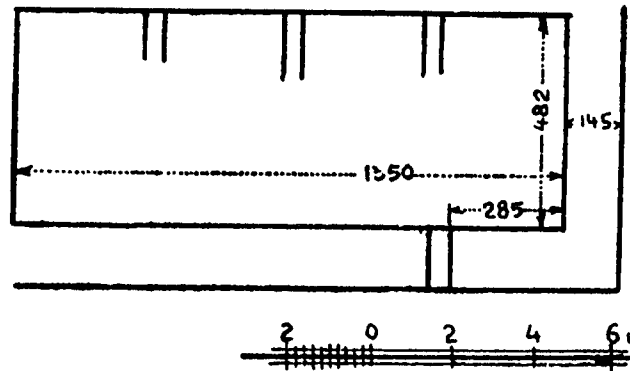

Նկ. 239. Կոչի ջրամբարի հատակաձևը

Ջրամբարից դեպի ցած, նույնպես ձորի աջ կողմին, մի բարձունքի վրա, կա կարմիր քարով շինված մի մատուռի մնացորդ, որուն մոտ կան պատվանդանավոր խաչարձաններ: Քիչ հեռու սույն մատուռից երևում է մի փոքր ավերակ, որուն ինչ լինելը որոշել դժվար էր, սակայն այս ավերակի արևելյան կողմին կանգնված են խաչքարեր, որոնց մեկը բավականին գեղաքանդակ և խոշոր, այս խաչքարի համար գյուղացիք ավանդաբար ասում են Տիրան պապի խաչքար: Այս Տիրան պապը թերևս այն աչազուրկ Տիրան թագավորն է, որ մեռավ Կուաչի (Կոչի) մեջ, սակայն խաչքարը, որ ուշ ժամանակի է և երբեք չի կարելի համեմատել Տիրանի ժամանակի գեղարվեստական ճաշակի հետ, սակայն համեմայն դեպս նույն կույր Տիրանի ավանդությունը շարունակում է գոյություն ունենալ տեղական ժողովրդի մեջ:

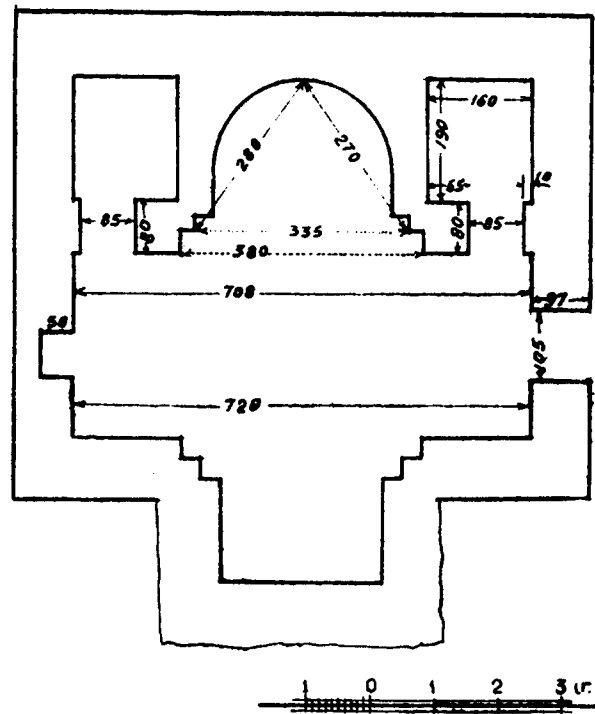

Նկ. 238. Կոչի 7-րդ դարի եկեղեցու հատակաձևը

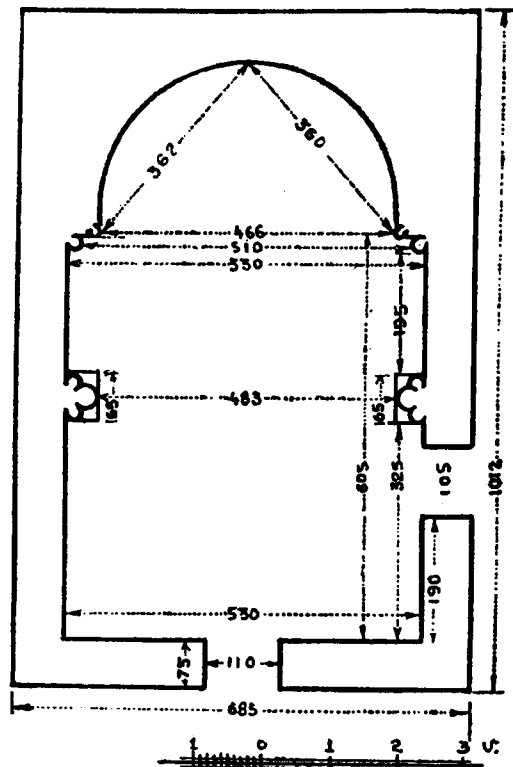

Նկ. 240. Կոչի բազիլիկի եկեղեցու հատակաձևը

Այս բարձունքից իջնելով ցած, ձորի ձախ ափին մոտ, կա մի փոքր բազիլիկ ձևով եկեղեցի, որուն ծածկը քանդված է, իսկ պատերը կանգուն են, Հարավային պատի արևելյան ծայրին կա մի վրացերեն խուցուրի տառերով արձանագրություն: Եկեղեցիի Հարավային կողմը կան պատվանդանավոր քանդակազարդ խաչքարեր, Հայտնի է, որ եկեղեցու մոտ եղել է մի գերեզմանատուն փոքր տարածությամբ, բայց նայելով խաչքարերի որակին, Հայտնի մարդկանց գերեզմանատուն է եղած:

Այս փոքր բազիլիկ եկեղեցիի հյուսիս-արևելյան կողմը կբարձրանա մի մեծ քարքարուտ բլուր. բլուրի գագաթին անառիկ դիրքով շինված է մի բերդ գանազան մասերից բաղկացած: Այս ամրոցը կամ բերդը ընդհանուր նորոգության և փոփոխության է ենթարկված 13-րդ կամ 14-րդ դարուն: Վերջին նորոգությունը եղած է գեղեցիկ կարմրագույն քարերով, սակայն տեղ տեղ դեռ երևում են պատեր և պատերի մասեր, որոնց գոյությունը շատ հին է եղած, ավելի հին, քան 10-րդ դարը, և այս հին մասերին քարերը ո՛չ միայն տարբեր գույնով են համեմատելով նորագույն նորոգության քարերին, այլև շարվածքն ու քարերի չափերը բոլորովին տարբեր են: Հին շարվածքի քարերը մի քիչ սպիտակավուն են և առհասարակ դեպի բարձրությունը շարված քարերը չափազանց մաքուր և ճարտարորեն շարված են միմյանց մոտ, որ ներկա արհեստավորների նախանձը կարող է շարժել, բայց այս հինները մեծ մասամբ մաշված և քարերի անկյունները մասնավորապես փչացած են: Ի շարս մի քանի հետաքրքրական ամրոցների ինչպես Տիգրիսի, Մաղաբերդի և նմանների, արժե ունենալ չափազրված այս բերդի հատակագիծը, որը թերևս, ինչպես ասել եմ Անբերդի ամրոցի համար, լինելով բերդ կամ ամրոց, միաժամանակ եղել է նաև դղյակ:

Ինչպես Փարպիում, Թաքիայում, Բերսիում, Աղցի ձորերում, այստեղ ևս կան հետաքրքրական քարայրեր, որոնց մեկ քանիսին վրա տակավին գոյություն ունին միակտուր քարից դռների փեղկեր: Առհասարակ քարայրերի մեջերը և մոտերը գոյություն ունին տաքարներ և հնձանի հետքեր:

Կոչից դեպի Աղավնատուն գնալու ճանապարհին, Կոչից քիչ հեռու կա մի գեղեցիկ պատվանդանավոր խաչքար, որը թեև ճանապարհից դուրս, այնուամենայնիվ չվրիպեցավ մեր ուշադրությունից:

Ը ՃԱՆԱՊԱՐՀՈՐԴԱԿԱՆ ՏԵՂԵԿԱԳԻՐ

1924 թ. սեպտեմբերի 4-ից դեպի Շիրակ և Արագած լեռան հյուսիս-արևմտյան լանջերում կատարած չրջագայություն:

ա. ՄԱՐՄԱԸՆ

1924 սեպտեմբեր 4-ին էջմիածնից մեկնեցի դեպի Կոմայրի (Լեռնական) հնագիտական տեղեկագիր և ցուցակագրություն կատարելու համար: Պաշտոնական և այլ կարևոր գործերով մնացի Կոմայրիում և սեպտեմբեր 9-ին ուղևորվեցի դեպի Մարմաշեն: Դեռ չհասած Մարմաշեն, ճանապարհից շեղվելով, այցելեցի մոտերը գտնված բեռնագիր արձանագրության վայրը: Բեռնագիրը անաղարտ պահված էր տեղին վրա, բայց չըջապատը անհնամ վիճակի մեջ էր: Սկզբում բեռնագիրը, որ փորված է եղել մի բարձր մեծ ժայռի վրա, չըջապատված է եղել բնական և արվեստական չըջապատով, որով առանձնացած էր: Միայն մի նեղ մուտքով հնարավոր է եղել մտնել չըջափակին մեջ: Իբրև չըջափակ ծառայող բնական ժայռերը դեռ իրենց տեղում կանան, իսկ արվեստական կերպով հարավ-արևելյան կողմին վրա շինված կիկլոպյան քարերով պատին միայն հետքն է մնացել հողին երեսը: Բեռնագիրը փորագրված ժայռեն դեպի հարավ շարունակության վրա, ինչպես նախաքրիստոնեական բնակչությանց ուրիշ վայրերի մեջ, փորագրված են նույն խորհրդավոր բոլորակ փոսիկները, որոնց ամենից մեծը 10 սմ. տրամագիծ ունի, իսկ մյուսները անհավասար մեծությամբ ավելի մանր են:

Բեռնագրից հետո գնացի, նախապես ուրարտական, իսկ հետո Վահրամ Պահլավունիի անվան վերագրված ամրոցի ավերակները տեսնելու: Բեռնագրից գրեթե հարյուր հիսուն քայլ հեռավորության վրա կգտնվի այս բերդը և չըջապատող վայրերի վրա խիստ որոշ կերպով կտեսնվի նախաքրիստոնեական չըջանի մարդկային ձեռագործ աշխատանքի հետքեր, ինչպես մեծամեծ քարերով շինված փլատակ պատեր, խոռոչներ, գերեզմանների նմանող հողային կույտեր՝ քարերով խառնված: Այսօրվան Մարմաշեն տանող ճանապարհը մոտիկ է անցնում այս բերդին և շատ որոշ է դեպի բերդը տանող ճանապարհը: Բերդի հարավ արևելյան կողմը հատկապես հարթված է ի հնումն և թերևս այս կողմը եղել են ծառաստաններ և պարտեզներ:

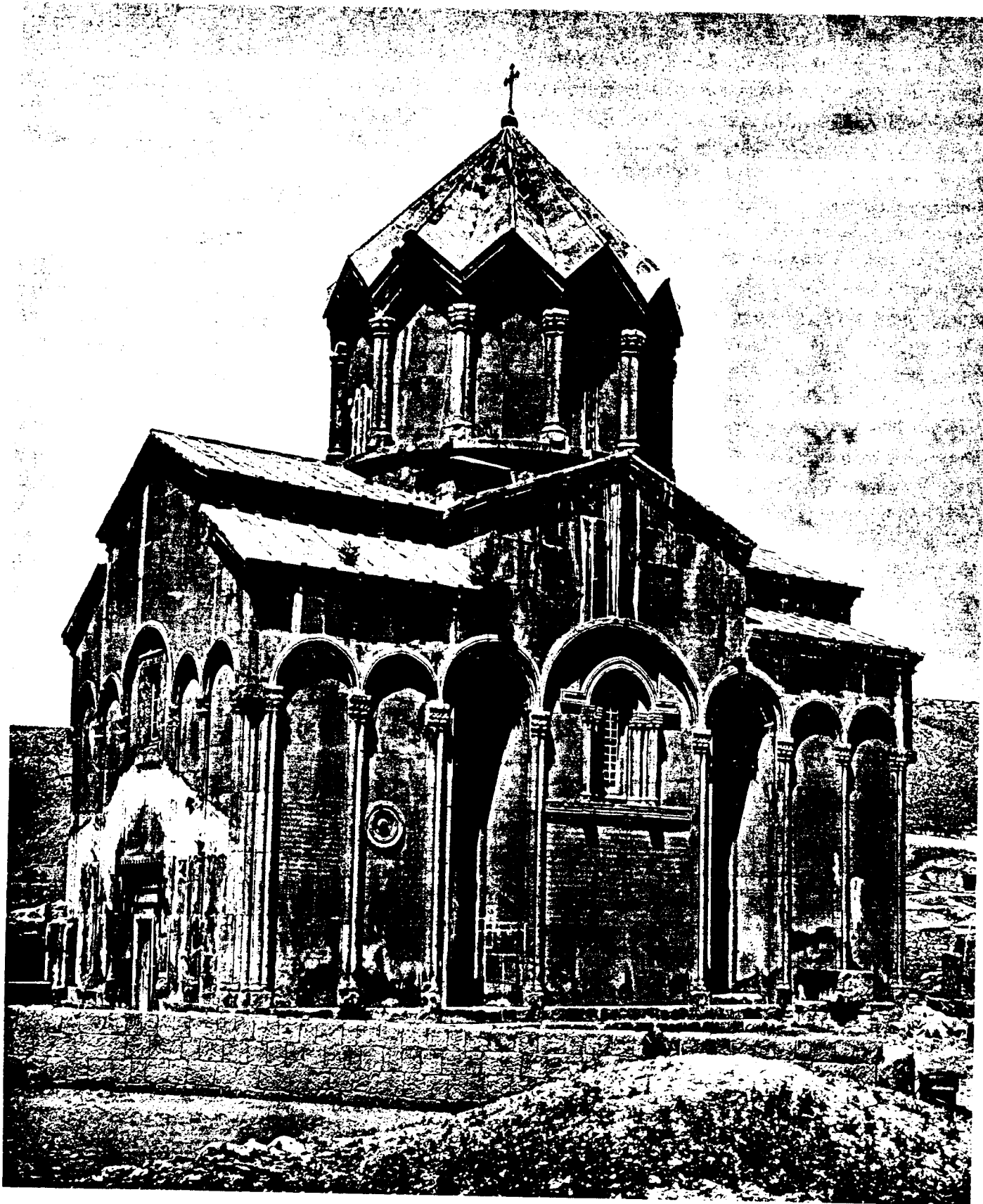

Նկ. 241. Մարմաշենի կաթողիկե եկեղեցին Հարավ-արևմուտքից

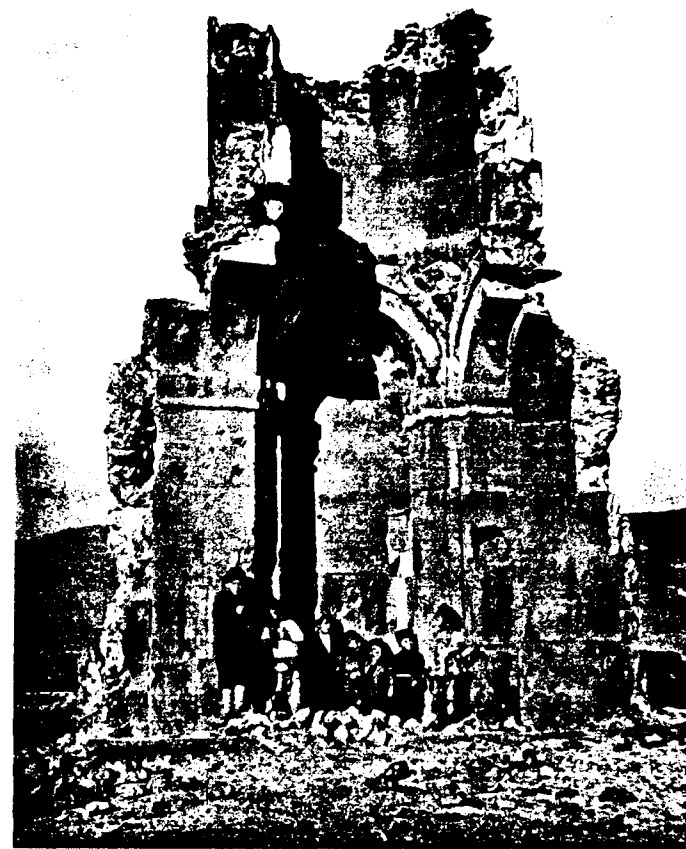

Նկ. 242. Մարմաշենի 7-րդ դարի ավերակ եկեղեցին
Հյուսիսային բարձր բլուրի վրա

Բերդի մուտքը գրեթե Հարավային կողմի վրա կգտնվի, դռան երկու կողմը շինված է եղել Հսկայական բուրգեր՝ կիսաբոլորակ ձևով, որոնց այժմ փլատակներն ու Հիմերը կերևան: Վահրամաշեն այս բերդի Համար վերջերքում գործածվել են հրաբխային կարմիր և դեղնորակ քարեր, սրբատաշ և չափավոր մեծությամբ: Բերդը նեղ ու երկար ձև ունի՝ Հարավից դեպի Հյուսիս երկարած. մեջը ամբողջովին բնակության համար շենքեր են շինված, որոնց այժմ Հիմերը միայն որոշակի մնացել են. եթե մի փոքր մաքրվի փլատակներից և կուտակված հող ու ավազներից, հնարավոր է կազմել ամբողջ բերդի հատակագիծը մեջի շինություններով միասին: Ուրիշ կողմերի վրա, բացի գլխավոր մեծ մուտքից, դուռ ունեցե՞ր է թե ոչ հայտնի չէ, քննություն եթե կատարվի թերևս հայտնի լինի:

Արևմտյան և Հյուսիսային լանջերը գրեթե միանգամայն անմերձենալի են: Բերդակիր մեծ բլուրի արևմտյան կողմը, որ հեղեղատի կամ փոքր ձորի նմանություն ունի, նախորդ այցելության ժամանակ տեսել էի այս հեղեղատի ծայրում մի արվեստական մուտքի բերան, կամ մի անցք, որ գնում էր ուղիղ դեպի բերդի տակը: Դեռ այն ժամանակ

ինձ հնար չեղավ այս անցքի խորքը մտնել, որովհետև թե՛ ներսի փլվածքներից և թե՛ դրսի հեղեղատներից լցվել էին քարեր և հող, և մասամբ խափանել էին մուտքը, սակայն երևում էին մուտքի շինության համար երկու կողմի վրա կանգնված քարեր և կանգնված քարերի վրա ծածկված մեծամեծ սալաքարեր: Բայց այժմ, ինչպես կերևի, հեղեղատի մշտապես հոսումից բոլորովին փակված է մուտքի բերանը և տեղը հագիվ թե՛ հայտնի է: Նախկին այցելության ժամանակ գյուղացի ծերերը հավաստում էին, որ այդ մուտքի հեղեղատի մոտերը ևս կա եղեր մի ավելի ընդարձակ բևեռագիր արձանագրություն, սակայն անհայտացել էր դեռ այն ժամանակ, և չգիտեին թե ուր մնաց և ի՞նչ եղավ:

Բերդը քննելուց հետո, սկսեցի իջնել զառիվայրը, շարունակելով ճանապարհս դեպի գյուղ, որուն կից են Հոչակավոր Մարմաշենի շքեղ և գեղարվեստական հուշարձանները:

Ձառիվայրի վերևից արդեն կերևա մոտակա գյուղի ծայրին հոյակապ հուշարձանների շարքը, որոնց մեջ բարձր և շքեղ գմբեթով գրեթե անարատ մնացած է Վահրամ Պահլավունիի կանգնած հոյակապ կաթողիկեն: Բացի Վահրամաշեն կաթողիկեի անմիջապես մոտը կանգնված գեղեցիկ շենքերից, դեպի Հյուսիս, կես կիրոմետրի վրա, կա մի 7-րդ դարու եկեղեցու ավերակ, որի Հյուսիսային կողմն է միայն կանգուն մնացած (նկար 242):



Նկ. 243. Մարմաշենի Վահրամաշեն և ավերակ եկեղեցիները



Նկ. 244. Մարմաշենի Վահրամաշեն տաճարի Հյուսիսային կողմի եկեղեցու ներքին տեսքը

Մարմաշեն գյուղը, որ այժմ Ղանլիճա անունն ունի, ամբողջովին շինված է մի ընդարձակ հնագիտական վայրի վրա: Տներ շինելու համար ամեն անգամ հողը վարելիս գտնվում են արձանագրությունաց բեկորներ, գեղաքանդակ շենքի մասեր և բազմաթիվ հին շենքերի հիմքեր: Սույն հուշարձանների գյուղից հարավ գրեթե մեկ կիլոմետրի վրա կա մի ուրիշ գյուղ, դարձյալ միևնույն Ղանլիճա անունով, որը ոչ միայն քրիստոնեական հին հուշարձանների մնացորդներ ունի իր մեջ և անմիջապես շրջակայքում, այլև շրջապատված է նախաքրիստոնեական շատ հին մնացորդներով: Այս գյուղի վերևը, արևելյան կողմի բարձունքի վրա է, որ կգտնվի ժայռի վրա փորագրված ծանոթ բեկուագիր արձանագրությունը: Գյուղացի ծերերի պատմելով այս գյուղից են տարեր Վահրամաշեն կաթողիկեն կանգնված գյուղը Վահրամի և իր կնոջ Սոփիայի տապանաքարերը: Պատմական այս արժեքավոր տապանաքարերը մնում են Վահրամաշեն կաթողիկեի արևելյան կողմի հին գերեզմանատան մեջ, բովորովին անխնամ, փչացման և կորստյան ենթակա վիճակի մեջ, և արդեն ինչպես կերևի լուսանկարներից, կոտրատվել և մաշվել են թե՛ բնության ազդեցությունից և թե՛ տգետ մարդկանց անհոգության պատճառով:

Վահրամի կանգնած կաթողիկեն թե՛ ներքուստ և թե՛ արտաքուստ գրեթե անվնաս մնացած է, բացի հարավ արևելյան անկյունի ճեղքվածքից, որ առաջացել է պսակի մոտից: Երևում է կարմրագույն քարերով գեղեցիկ և սրբատաշ. հարավային պատի

վրա ունի շինություն մեծ արձանագրություն. ըստ այդ արձանագրության հիմնարկված է 986 թվականին և վերջացած է 1029 թվականին, մոտավորապես 43 տարվան մեջ: Ինչպես կերևի, շինությունը պարբերաբար ընդհատված է եղել, որ այդքան ուշ վերջացել է, եթե ոչ այդքան երկար տևելու չափ մեծ չէ շենքը (նկար 243):

Վահրամաշեն կաթողիկեի Հյուսիսային կողմը գրեթե մեկ և կես մետր հեռավորության վրա կանգնված է եղել մի ուրիշ գոտորիկ շենք՝ ավելի հնագույն, քան Վահրամաշեն կաթողիկեն, որուն արևմտյան մասը և գմբեթը ամբողջովին փլած է (նկար 244): Սակայն իր գեղեցիկ ոճով և շինարարական ճարտարությունը և մաքրությունը գրեթե պակաս չէ քան Վահրամաշեն կաթողիկեն:

Վահրամաշեն կաթողիկեի հարավային կողմը 10-15 քայլի վրա, շինված է մի ուրիշ փոքր մատուռ, որը դաստիարակ իր դռան և գմբեթի ոճից, պետք է որ շինված լինի 11-րդ դարու մեջ, նույնպես խնամուտ շինարարությունը և գեղեցիկ սրբատաշ քարերով (նկար 245): Սույն փոքրիկ շենքի ստորին մասի արտաքին երեսի քարերը քանդված են եղել մի ժամանակ, բայց արեքսանդրապոլից նորոգել են մասամբ:



Նկ. 245. Մարմաշենի փոքր եկեղեցին (Վահրամաշեն եկեղեցու հարավային կողմում)

Վահրամաշեն կաթողիկեն արդեն վաղուց չափազրած էի, այս անգամ չափազրեցի և հատակագծեցի փոքր մատուռը, որ վերածել եմ ժամանակավոր թանգարանի, թեև այնտեղ եղած գեղարվեստական բեկորների համար շատ փոքր է: Հարմար կլիներ Վահրամաշեն մեծ կաթողիկեն վերածել թանգարանի, ուր այժմ ծիսական արարողություններ չեն կատարվում և վերին աստիճան անխնամ թողված է: Իմ այցելության ժամանակ գյուղիտուրհրդի նախագահը բացակա էր, օգնականին խնդրեցի պահպանել թե՛ շենքերը և թե՛ նրանց շուրջ թափված պատմական արժեք ունեցող բեկորները:

Շատ երկար կլինի Մարմաշենի շրջանում եղած բոլոր հնությունները հիշատակել, միայն պիտի բավականանամ հիշատակելով մի շատ կարևոր մնացորդ, որ ըստ ամենայնի ուշադրության արժանի է: Սկսած Բագրատունի շրջանից, թերևս ավելի հին ժամանակներից, Ախուրյան գետի վրա գոյություն ունեցել են բազմաթիվ կամուրջներ, որոնք մեծավ մասամբ երկհարկանի են եղած՝ ինչպես Անիի, Չրփրլուի, Ղեղաճի կամուրջները, նույն ձևով կա մի կամուրջի ավերակ ևս Մարմաշենի Վահրամաշեն կաթողիկեից դեպի հարավ (Վարի Ղանլիճա գյուղի մոտ), այս կամուրջը ևս եղել է երկհարկանի, ինչպես կերևի ավերակի լուսանկարին մեջ. կամուրջի աջ ոտքը միայն մնացել է մասամբ, իսկ ձախ ոտքը հեղեղները սրբել են միանգամայն:

Այս կամուրջը հիշատակված է Վահրամաշեն կաթողիկեի Հյուսիսային կողմի մեծ արձանագրությունից, եկեղեցիի նորոգության վերաբերյալ: Այս արձանագրությունն է հետևի, որ այս կամուրջը վաղուց գոյություն ունի և թերևս Բագրատունիների օրով շինված էր, այժմ իսկ իր ավերակ վիճակին մեջ երևում է թե որչափ մեծ և հոյակապ է եղած այս կամուրջը:

Վահրամաշեն կաթողիկեն և անմիջապես մերձակա եկեղեցիները և վանական հաստատությունները շրջապատված են եղել ընդարձակ պարսպով, եկեղեցիների արևմտյան կողմը, գետեզերքի վրա, տակավին գոյություն ունի այդ ընդարձակ պարսպի արևմտյան մասը, մաքուր սրբատաշ քարերով շինված, շինվածակերպը ցույց է տալիս, որ այդ պարսպը շինված է 11-րդ դարուց ոչ ուշ: Պարսպի միայն գետեզերքի մասն է մնացել, մնացած մասերը միանգամայն անհայտացել են զանազան նոր շինությունների պատճառով, նույնիսկ այս շրջափակին մեջ երևում են այլ և այլ հին շինվածների հիմքեր՝ նույնիսկ եկեղեցիի հատակագծերին նմանող մնացորդներ և մի մեծ բոլորակ շինության հիմքերը:

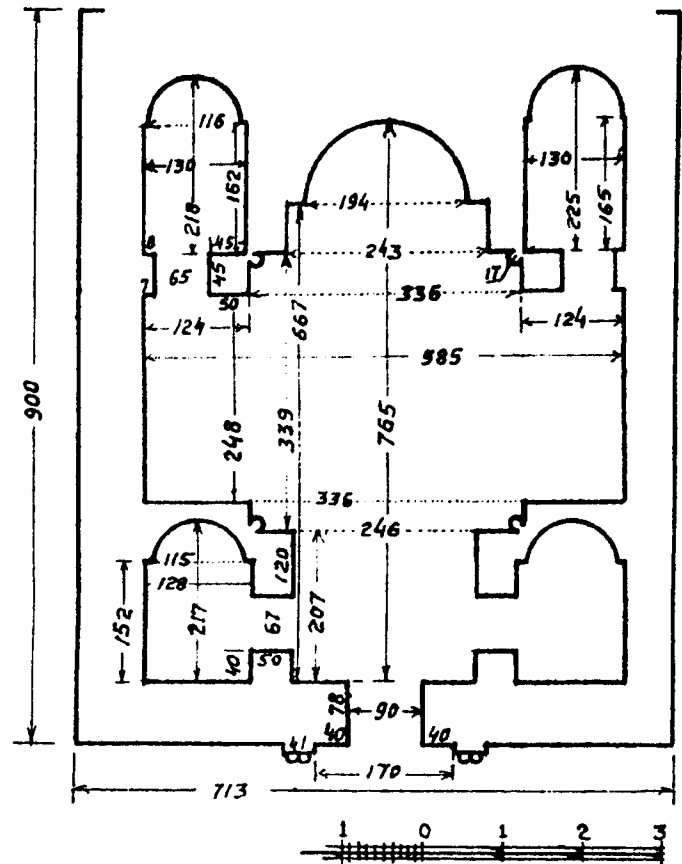

Նկ. 246. Մարմաշենի փոքր եկեղեցու հատակագիծը

Գյուղից դեպի հարավ 3-4 կիլոմետր հեռավորության վրա, կա մի ամբողջական գյուղի մնացորդ, որի փլատակների մեջ երևում է մի գեղեցիկ քանդակազարդ մատուռի ավերակ, ձիթհանքեր և ուրիշ հետազոտության արժանի մնացորդներ: Խիստ գեղեցիկ է եղած այս մատուռը՝ հետևյալով մեջը թափված գեղաքանդակ քարերից: Գյուղացիք պատմում էին, որ մի քանի տարի առաջ գրեթե կանգուն է եղած այս մատուռը, սակայն զինվորական ամառանոց (բալիկոն) շինելու ժամանակ քանդել են այս մատուռը զինվորականներ և քարերը տարել են շինության մեջ գործածելու համար: Այս գյուղին կից կա նաև մի գերեզմանատուն արձանագրված քարերով և հաստատուն ժայռերից ձևակերպված տապանաքարերով. հաստատուն ժայռերի վրա փորագրված են խաչեր և արձանագրություններ: Այս մնացորդները ցույց են տալիս, որ գետեզերքի վրա Մարմաշենի մոտիկ մի շեն գյուղ է եղել այս տեղը և ամենայն հավանականությամբ Վահրամաշեն կաթողիկեի Հյուսիսային կողմի արձանագրության մեջ հիշված Տիրաշեն գյուղը: Գետի երկու եզերքին վրա դեռ մինչև այժմ երևում են հին ջաղացների և ձիթհանքերի մնացորդներ այս գյուղին հատուկ:

Կուսակցության սեպտեմբերի 10-ին մեկնեցի դեպի Ղափըլի գյուղը, որ գտնվում է Կուսակցության (Լենինական) շրջանում: Երրորդ անգամ էր որ այցելում էի այս նախնադարյան և ուրարտական հնավայրերում հարուստ գյուղը: Նախորդ այցելություններս փոքր ինչ սահմանափակ եղած էին, այս անգամ հնար եղածին չափ ավելի ընդարձակ սահմանի մեջ կատարեցի հետազոտություններս:

Գյուղի մեջ կա մի ավերակ բերդ, որուն գյուղացիք Ղուլա անուն են տալիս: Այս բերդը շինված է սրբատաշ քարերով և նայելով շինելակերպին 12-13-րդ դարերու գործ է և ոչ ավելի հին, սակայն Հայտնի է, որ հիմքից նոր չէ շինված այս բերդը:

Շատ հին ժամանակ, թերևս նախնադարյան շրջանում այդ միևնույն տեղին վրա եղել է բավականին ընդարձակ մի ամրոց՝ կիկոպյան հսկա քարերով անշաղխա շարված հսկա պատերով: Նույնիսկ ունեցել է քառակուսի բուրգեր արտաբուստ, սակայն ժամանակի ընթացքում ավերվել է: Սակայն վերջին դարերում տեղին բարձրադիր ամրությունը և հարմարությունը բերդի համար, ստորին շարքերը թողելով նախնական վիճակին մեջ վրան շարել են հրաբխային սրբատաշ քարերով բարձր պատեր, նույնիսկ պահել են նախնական բուրգը՝ վրան սրբատաշ քարերով պատ շարելով:

Հետագայում նոր բերդը կանգնեց են հին նախնադարյան ամրոցի մեկ մասին վրա. և բերդին շուրջը թափված քարերը այնքան հսկայական մեծություն ունեցեց են, որ ոչ միայն վերջին բերդի շինության ժամանակ տեղնուտեղը թողել են առանց մաքրելու և տեղափոխելու, այլև մինչև այսօր իսկ մնում են հսկայական որձաքարի զանգվածներ՝ ոմանք հին պատերի տեղին միմյանց վրա դրված և ոմանք անկարգ կերպով գլորված զանազան կողմեր:

Գյուղի հարավ արևմտյան կողմը, գրեթե գյուղին կից, երևում են նախնադարյան ժամանակի մի քաղաքի կամ ընդարձակ գյուղի բնակարանների մնացորդներ բավականին խիտ, բայց սաստիկ ավերված ու քայքայված: Հագիվ մի քանի տեղերում երևում են երկու կամ ավելի մետր բարձրությամբ պատերի մնացորդներ, որոնք ևս հետզհետե քայքայվելու և անհայտանալու վրա են: Ինչպես երևում են հետքերից, վերջին 12-13 դարերին նորոգ շինված բերդի ժամանակ մարդկային բնակություն է եղել հնագույն քաղաքի կամ գյուղի մեջ, որոնք հավանորեն ընդհանրապես օգտվել են հնագույն պատերից՝ իրենց բնակարանների համար: Այս տեղի վրա ժողովրդի վերջին բնակության

ապացույց է ավերակների կենտրոնի վրա գտնված մի մատուռի մնացորդը, որ թեև մինչև հիմքը կործանված է, սակայն կան մեջը քանդակագործ քարեր, որոնց ոճը բացարձակապես 13-րդ դարաշրջանին կպատկանի: Ըստ գյուղացիների տեղեկությունների, այս ավերակների մոտերքը հաճախ գտնվում են երկու տեսակի գերեզմաններ. մեկ տեսակը քրիստոնեական սովորական գերեզմաններ են, իսկ մյուս տեսակը քարե սալերով արկղաձև շինվածներ, որոնց մեջ գտնվում են կմախքներ և կճուճներ: Բացի մոխրալից կամ հողալից կճուճներից, զանազան տեսակ մեծ ու փոքր ուլունքներ, բրոնզյա ապարաններ և ուրիշ բրոնզյա իրեղեններ կգտնվին այդ գերեզմանների մեջ: Սալաքարերով շինված գերեզմաններից ջուկ, կան միակտուր քարից փորված մարդաչափ մեծությունը դազաղներ, որոնց վրաները դարձյալ ծածկված են սալաքարերով: Դազաղին մեջ գտնվում են հաճախ ուլունքներ, բրոնզյա ապարաններ և մանր կճուճներ: Այս գյուղի շրջանում գտնվում են մարդաչափ մեծությունը կարասներ, որպես դազաղ գործածված: Կարասները թաղված են նախապես մեծամեծ սալերով արկղաձև պատրաստված տեղի մեջ և վրան հողով ծածկված, կարասների մեջ միմիայն մարդկային ոսկորներ են գտնվում: Նույնիսկ այս տարի գտնվել են տասից ավելի քարափոր դազաղներ և կարասներ, սակայն ինձ անձամբ չհաջողվեց տեսնել տեղին վրա նրանց դասավորությունը: Քարե դազաղները տեղերից հանելով տարել են դրել գյուղացիք իրենց գոմերի դռանը՝ անասուններին ջուր խմեցնելու համար: Իսկ գյուղացիների ասելով, կարասներն արդեն մինչև հողից հանելը փշրել են և կտորները ոչնչացրել: Ի դեպ, պետք է ավելացնեմ, որ գյուղացիներից մեկը՝ նախորդ անգամ գնալուս, բերավ ազաթ քարի վրա փորագրված մի քառակուսի կնիք ինձ անհասկանալի նշանագրեր փորագրված վրան, բայց այնպիսի առասպելական գին ուզեց, որ ինձ համար անհնար եղավ նույն հետաքրքրական կնիքը գնել. այս անգամ թեև հետաքրքրվեցի, բայց այլևս այդ մարդը չգտա գյուղում և տեղ գիտցող չեղավ:

Հետզհետե ճանապարհս շարունակելով դեպի հարավ արևմուտք, տեսա մի շատ հետաքրքրական աղբյուր, ջուրը դուրս է գալիս գետնի միջից երկու տարբեր տեղերով: Ջուրը դուրս գալու տեղից սկսում է անտաշ սև քարերից երկու զուգահեռական շարքեր ուղիղ գծով դեպի նախնադարյան քաղաքի ավերակները, անշուշտ նախնական ձևով առանց խողովակի շինված է ջրի ճանապարհը և ջուրը բերված է նախնադարյան ավերակներից 3-4 կիլոմետր հեռավորության վրա գտնված լեռներից: Տարակույս չկա, որ ավերակ քաղաքի ջրերն ևս գա-

լիս էին այս ճանապարհով: Առաջանալով աղբյուրից դեպի հյուսիս արևելք կրկին երևում է հողի երեսին ամրոցանման պատերի հիմքերու մնացորդներ, ավելի քան երկու և կես մետր լայնությամբ: Այս պարսպանման մնացորդներից դեպի արևելք գտնվում է Շահ թափա (Արքայաբլուր) կոչված արվեստական մեծ բլուրը: Այս բլուրը գտնվում է միանգամայն տափարակ դաշտի վրա, ունի նեղ ու երկար ձև: Բլուրի բարձրությունը կհասնի գրեթե 8 մետրի: Բլուրի վրան միանգամայն հնագույն մաքրված և արտի է վերածված ներկայիս: Երկայնությունը ուղղված է արևելքից արևմուտք. վերևի կողմից շրջապատված է եղել հաստ պարիսպով մոտավորապես 2,70 մ. հաստությամբ: Բլուրի երկարությունը գագաթի վրայից 122 մ. է, լայնությունը 47-48 մետր: Պարիսպների համար գործածված են առանց բացառության մեծազանգված որձաքարեր, առանց չաղախի, և իսկական հիմքերը գտնվում են թերևս բլուրի ութ մետր բարձրությունից ցած դաշտի հողերի վրա: Լանջերը թեքված են դեպի դուրս և վրաները երևում են, բացի շրջապատող պարիսպից, շառավիղաձև պատեր՝ դեպի ցած նույնպես անտաշ որձաքարերով: Շրջապատող պարիսպի մեջ տեղ տեղ երևում են շինությանց հետքեր, որոնց ինչ տեսակ շինություններ և ինչ ժամանակի լինելը ստուգելու համար որոշ չափով պեղման կկարողանան: Արևելյան ծայրին վրա երևում են անհեթեթ մեծությունը որձաքար ժայռեր, որոնք բնական ժայռի տպավորություն են թողնում, սակայն նույն մեծությունը ժայռեր տեղափոխելու և ուղած տեղերը զետեղելու օրինակներ շատ են տվել նախնադարյան շրջանի մարդիկ: Հավանական եմ կարծուս, որ բլուրի ամբողջ երկարությամբ նախ մեծամեծ ժայռերով կազմած են բարձրությունը և հետո վրան հող լցրած: Արևմտյան ծայրին բացված էր մի փոքր ծակ, որուն մեջ մտցնում էին երկար գավազաններ կամ ձողեր, սակայն մինչև հատակ չէին հասնում: Թերևս բլուրի ներքև գտնվում են առանձին բաժանումներ գերեզմանների կամ դամբարանի համար: Առանց այդ դիտավորության միտք չէր ունենալ այս մեծ բլուրը կազմելու: Բլուրի շրջապարիսպին դուրը հայտնի է հյուսիսային կողմի վրա, իսկ ուրիշ կողմերում դուրս ունեցել է թե՞ ոչ, առայժմ տեղի վրա հայտնի չէ:

Հետևյալ օրը (սեպտեմբեր 11) գյուղից երեք կիլոմետրի չափ դեպի հարավ, այցելեցի այն սարը, որուն գյուղացիք Բերդ անուն են տալիս: Նախորդ տարիների այցելություններիս ժամանակ թեև լսել էի այս բերդի մասին, սակայն անձամբ չէի գնացել մինչև գագաթը: Դաշտային մասը անցնելուց հետո,

երբ մոտենում ենք սարալանջին, այստեղից արդեն հայտնի է բերդ բարձրանալու հին ճանապարհը, մոտավորապես հինգ մետր լայնությամբ, իր ժամանակին շատ լավ հարթված և եզերքները քարերով պահպանված է եղել մինչև գագաթ բարձրանալով հարավային մեծ դռան առջև հասնելը: Հարավային դուռն այժմ քայքայված է, սակայն տեղը հայտնի է երկու բուրգերու միջև, այժմ ևս ուրիշ տեղից բերդի մեջ մտնելու անցք չկա հարավային կողմից, բացի այդ փլատակ դուռը: Բերդին միջի տարածությունը բավական ընդարձակ է, կան մի շարք շինությանց հետքեր, կրոմլեխներ՝ շատ նման նախնական տիպերին, այս կրոմլեխներն մեկը լուսանկարեցի կողքին ընկած մի հաստ մենաքարով միասին: Այս մենաքարին մի կողմը հաստ է, իսկ մյուս կողմը՝ բարակ, այս բարակ կողմից քարը կտորած է, որով երկարության նախկին չափը մնում է անորոշ. մոտավորապես քառակուսի է մենաքարը անհավասար կողմերով. լայն կողմը 53 սմ. է, իսկ նեղ կողմը՝ 39 սմ., քարի երկարությունն է 1,73 մ. մինչև կտորած գլուխը: Այս բերդի շինությունը իր շինվածակերպով անվրեպ ժամանակակից է Ադիամանի մոտակա բարձունքների վրա շինված վարի Բերդին և Ղըրխ Դակիրմանի մոտի մեծ բերդին: Այս շինությանց ոճը նախապատմական երկրորդ շրջանի բերդաշինության ոճն է, քարերը անտաշ, բայց համեմատաբար փոքր են, և ունին հորիզոնական լարածիք ուղղությամբ շարքեր միմյանց վրա: Հարավային և արևելյան կողմերը, որոնք փոքր ի շատե մատչելի են, ամրացված են քառակուսի բուրգերով. հարավային կողմը ունի հինգ բուրգ, իսկ արևելյան կողմը՝ չորս բուրգ: Արևելյան կողմն ևս թեև դուրս ունեցել է, սակայն փլուզմամբ փոխվել է մի քարակույտի, որով հայտնի չի լինում թե ի՞նչ մեծություն և չափ ունեցել է: Բերդի մեջը տեղ տեղ, մասնավորապես ընկած մենաքարի մոտերը, զանազան քարերի վրա փորագրված են 5 սմ. տրամագծից մինչև 12 սմ. տրամագիծ ունեցող կլոր փոսիկներ, ինչպես որ տեսանք Մարմաշենի բեռազրի մոտի ժայռի վրա (նաև Աղցում մի ամբողջ մեծ ժայռի ճակատին փորագրված են այս խորհրդավոր բոլորակ փոսիկները): Բերդի շրջապատից դուրս ևս զանազան քարերի վրա կան այս բոլորակ փոսիկներից և ասոնցմե ոմանց տրամագիծը կհասնի 20-25 սմ.:

Բերդից դեպի արևմուտք կա մի ուրիշ բարձրություն, գրեթե բերդի հավասար բարձրությամբ, որուն ամենաբարձր կետին վրա կա անտաշ մեծ քարերով շարված մի բոլորակ, որուն գյուղացիք միտուս անուն են տալիս: Այս մնացորդի նախնա-

կան վիճակը չէ մնացած, պարբերաբար ավերումների պատճառով: Վերջին ժամանակները, թերևս հին մի ավանդույթյան հիման վրա, քրիստոնեական մատուռի են վերածել: Շինվածքները հետնագույն կարկատաններով թեև այլայլված, սակայն երևում է, որ նախապես եղած է մի դղմեն Օշականում և այլ տեղերում գտնված դղմենների նման, նախնական ժամանակի վրայի ծածկույթ մեծ սալաքարերն ընկած են մեջը և այսօր ևս կերկին հասակին վրա կիսով չափ թաղված հողին մեջ:

Գ. ՍՈՆԳՈՒՐԼՈՒ

Սեպտեմբեր 11

Սեպտեմբեր 11-ին, երեկոյան մոտ, Ղափրլուից հեռացա և ուղևորվեցի դեպի մոտակա Սոնգուրու գյուղը: Այս գյուղի մեջ հնույթյանց հետքեր չեն երևում, սակայն գյուղի կողքին գտնված ձորի մյուս ափին գյուղացիք շինել են փոքր շինություններ, որպես ուխտատեղի կամ մատուռներ՝ հետևելով անշուշտ հին ավանդույթյուններին: Մատուռներ կանգնված հողամասը, որ այժմ գյուղական գերեզմանատուն է, եղել է նաև ի հնումն գերեզմանատուն: Հին գերեզմանատան տապանաքարերի մեծ մասը թաղված են հողի տակ՝ հագիվ նշմարելի է նրանց ունե մասը: Այժմյան գյուղացիք իրենց ննջեցյալի վրա քար ձգելու համար, օգտվում են հին տապանաքարերից: Բացի հին տապանաքարերից ներկա գյուղացիք իբրև տապանաքար գործածել են 10-11-րդ դարու գեղաքանդակ խաչքարերի բեկորներ, խարխուհներ, խոյակներ և ուրիշ շինությունաց սրբատաշ քարեր: Այս քանդակագործական և ճարտարապետական գեղեցիկ բեկորները ցույց են տալիս, որ ի հնումն այս տեղերում եղել է խիտ բնակչություն, նաև եկեղեցի: Ճարտարապետական մնացորդ խոյակները շատ նման են խճուղիի սրբարգիս եկեղեցիի ներքին որմնասյուների խոյակներին, որ նմանապես 10-11 դարերու շենք է և քանդակագործության այդ ոճը հետագայում գրեթե փոխված և մոռացված է, տեղի տալով նորագույն ձևերի: Գյուղի պաշտոնական անձանց խնդրեցի, որ իբրև մատուռ շինված շենքերից մեկը հատկացնեն թանգարանի կամ գեղարվեստական բեկորների հատուկ ժամանակավոր պահեստի: Մասնավորապես հանձնարարեցի, որ հնար եղածին չափ շուտով վերցնեն և պահպանեն մի մեծ խաչքարի կտոր, որ գործածել են իբրև տապանաքար, որուն նման ճոխ և ճարտար փորվածք ունեցող և իր առանձնահատուկ ոճով, գրեթե ես առաջին անգամն էի տեսնում 10-11-րդ դարերի քանդակագործության մեջ:

Գ. ՀՈՌՈՍ

Երկրորդ անգամն էր, որ այցելեցի Հոռոմ գյուղը, սեպտեմբեր 12-ին գյուղի շրջակայքի նախնադարյան ավերակներն ու ամրոցները հետազոտելու համար: Գյուղը ներկայիս շինված է մի շարք բարձր բլուրների ստորոտին, իսկ բարձրը, բլուրների վրա, գտնվում է նախնադարյան մի մեծ քաղաքի և ամրոցների ավերակներ, որոնք հոռոմցիները անվանում են Ղալախի:

Սոնգուրլուից դեպի Հոռոմ տանող ճանապարհը դեռ Հոռոմ չհասած, կես կիլոմետր մնալով, սկսում են երևնալ ճանապարհի աջ և ձախ կողմերի վրա կրոմլեխներ, որոնք թեև ճանապարհին անցուղարձ անող սայլերի, մարդկանց և անասունների ոտատակ տրորվել ու մաշվել են, այնուամենայնիվ դեռ բոլորովին չեն կորած հետքերը: Այստեղ ես չափեցի երկու անսովոր մեծություններ կրոմլեխներ, որոնց մեկուն տրամագիծն է 7 մ. 50 սմ., մյուսինը՝ 5 մ. 20 սմ.: Այս կետից սկսած մի ճանապարհ ձախ կողմից բարձրանում է դեպի բլրագագաթները, իսկ աջ կողմին երկար տարիներ ի վեր մշակել և արտերի ու բանջարանոցների են վերածել, որով կորսվել են բոլոր հնությունաց հետքերը: Այս արտերը ու բանջարանոցները մոտավորապես մեկ մետր ցած են ճանապարհից, որուն պատճառը շատ պարզ է, տարիների ընթացքում շարունակ մաքրել են այդ կողմի վրա գտնված նախնադարյան շրջանի պատերի մնացորդներ, գերեզմաններ և այլն, որով հողը այդքան ցածրացել է մեջը գտնված քարերը մաքրելու հետևանքով:

Այս անգամ Հոռոմ այցելությունս խիստ տխուր տպավորություն թողեց իմ վրա. 1911 թվականին այցելությանս ժամանակ, ինչ որ տեսել և լուսանկարել էի ավերակներից, կիկլոպյան պարիսպներից, ոչ մեկը նույն վիճակի մեջ չէր մնացած: Գյուղացիք անդադար քանդում են պատերն ու գերեզմանները և քարերը տանում են գյուղ իրենց այժմյան պետքերու համար: Մի քանի պարսպամասեր գրեթե բոլորովին անհայտացել են, իսկ մնացածներն ևս անհետանալու և այլափոխվելու վրա են: Եթե վաղորոք առջևը չառնվի այս ավերածություն, շուտով կկորչին պատմական կարևոր հուշարձանների հազվագյուտ նմուշներ:

Հոռոմ գյուղի մոտի նախնադարյան քաղաքը (այժմ Ղալախի) շինված է եղել գյուղին կից բարձր բլուրի վրա, որուն նիստը սկսում է նույնիսկ գյուղից և զառիվեր թեք բարձրանալով հասնում է գագաթին: Գագաթը շատ ընդարձակ է, թեև խորդուբորդ, ունի իր ընդարձակ տարածություն մեջ բլրակներ, փոսեր, զառիվայրեր և հարթ մակե-

րևույթով մասեր, սակայն այս անհավասար մակերևույթով ընդարձակ տարածություն վրա մի ժամանակ խտացած է եղել բնակչության մի հոծ բազմություն: Գրեթե ազատ տեղ չէ մնացած, բնակարանների հիմերը միմյանց այնքան մոտիկ են, որ տեղ տեղ հագիվ մեկ կամ երկու մետր տեղ մնացած է փողոցների լայնության համար: Թեև տեղ տեղ մինչև 5 մետր լայնության փողոցներ ևս կան, բայց այս լայն փողոցները խիստ կարճ են և խառնվում են նեղ փողոցների հետ: Բնակարանների խտությունը սկսվում է Հոռոմ գյուղի մոտից և շարունակվում է մինչև գագաթ. այս բլրի գագաթը բարձրացող բնակարանների խտության մեջ երևում են նաև ձեռագործ ստորերկրյա այրեր, որոնց մոտքերը այժմ խափանված են: Բլուրի բարձրության վրա ընդարձակ քաղաքը ամբողջովին շրջապատված է եղել մեծազանգված որձաքար պարիսպներով՝ առանց շաղախի: Իսկ քաղաքին մեջը, զանազան պարիսպներով բաժանված է քաղաքամասերի, որոնց պատերը նույնպես շինված են որձաքարի մեծամեծ զանգվածներով:

Արտաքին շրջապատի պարիսպները ունեցել են հսկա քառակուսի բուրգեր, բոլորովին նախնական ձևով շարված, գրեթե քարերի կուտակումներ են քան թե շարք, ամենայն հավանականությամբ այս բուրգերը բրգաշինության առաջին շրջանին կպատկանին, որովհետև հետագայում շինված բուրգեր շատ կան, որոնք ավելի կանոնավոր շարքի են ենթարկված: Ընդարձակ քաղաքը պարիսպից դուրս շրջապատված է միմյանցից բարձր ու ցածր մեծամեծ բլուրներով: Այս քաղաքատեղի դիրքը կարծեք հատկապես ընտրված է ամրության համար, արևելքից և հարավից կիսալուսնաձև կշրջապատին քաղաքը մեծամեծ բլուրները, իսկ մյուս կողմերի վրա քաղաքատեղը ինքը բարձր դիրքի վրա էր և գրեթե անմատչելի այն ժամանակ: Այս բլուրներին ամենաբարձրը հարավային կողմի բլուրն էր, շրջապատված վիթխարի կիկլոպյան պատերով, իսկ մյուս բլուրները, թեև համեմատաբար ցած քան այս հարավային բլուրը՝ սակայն բոլորն էլ շրջապատված են հաստակառույց պարիսպներով և խիստ շատ ուսումնասիրելի շինությունաց մնացորդներով:

Գյուղի արևելյան կողմին անմիջապես կից բլուրի գագաթին, որ շրջապատված է առանձին պարիսպով, մեջտեղի հարթության վրա կա մի շատ հետաքրքրական շինության մնացորդ: Ամեն անգամ այցելությանս միջոցին երկար կանգ եմ առել այստեղ հասկանալու համար, թե ինչ շենքի մնացորդ է, սակայն վերջնականապես այն եզրակացու-

թյան եմ եկել, որ առանց մասնավոր պեղումների անհնար է որոշել այս տարօրինակ շենքի հատկանիշը, որը թեև շինված է նախնադարյան շենքերի բոլորովին նման կառուցմամբ, սակայն ձևով միանգամայն եզակի հատկություններ ունի:

Շենքը գրավում է պարիսպով շրջապատված մասի մեջտեղը և հետաքրքրական է մի քանի տեսակետներով: Հատկապետը շրջապատված է կիսաբոլորակ աբսիդներով և բոլորաձև կամ վարդաձև է (տրամագիծը չափել հնար չէ, որովհետև մեծ մասամբ թաղված է հողի մեջ): Պատերը շարված են նախնական ձևի կիկլոպյան քարերով, արտաքուստ առանց նկատելի լինելու, ներքին երեսների վրա երևում է կրաշաղախ. կիսաբոլորակ աբսիդներու թիվը անորոշ է, թեև մինչև ութ հատը երևում են, բայց ամբողջը քանի հատ լինելը մասնավոր պեղումով միայն հայտնի կլինի: Աբսիդների արևելյան կողմին մի քիչ ավելի մեծ է երևում, քան մյուսները, սակայն այս երևույթը կարծեմ փաստ չի կարող լինել, որ մի քրիստոնեական շինություն համարենք. գուցե հողի տակ եղածների մեջ ևս կան տարբեր մեծություններ աբսիդներ. արևմտյան կողմը գրեթե ամբողջովին հողի տակ է տակավին: Շենքը ավելի աշտարակի տպավորություն է թողնում քան մի ուրիշ նպատակի համար շինված շենքի:

Սույն հետաքրքրական հատկագիծը պարունակող պարսպատի մասի արևելյան կողմը, պարիսպից դուրս երևում է մի ընդարձակ հրապարակ, այս հրապարակին մի մասի գետինը երևում է մեծամեծ քարերով սալած, և ամենեկին շինությանց հետքեր չկան հրապարակին վրա միայն կան մեծամեծ ժայռեր, ոմանք բնական և ոմանք շարժական, որոնց վրա փորագրված են խորհրդավոր նշանա-

ՈՅՈՅԵ

. յուրաքանչյուր փորագրված նշանագրին երկարությունը կհասնի մինչև հիսուն սմ., իսկ խորությունը 4-5 սմ., նույնքան լայնությունով: Սույն հրապարակին կից դեպի հարավ արևելյան կողմը կան մի քանի հատ անհետեթ մեծությունաց քարեր, որոնց վրա երևում են բոլորովին նախնական ձևով տաշվածքի հետքեր. շատ պարզ երևում է, որ այդ անհետեթ մեծությունաց քարի զանգվածները շինված են իբրև խարխուս սյուների, որովհետև վրաները շատ որոշ են սյուների բոլորակ հանգիստները. ինչպես երևում է, ինչպես ուրիշ տեղեր, նույնպես այստեղ ևս ազատ չէ մնացած շրջակա գյուղացիների ավերումներից: Հայտնի բան է որ այստեղ եղել է մի մեծ հասարակական շինություն, առջևը հրապարակով, սակայն այդ շենքի փլատակի քարերը ամ-

բողջովին անհետացած են, եթե դիպվածով մնացել են հսկայական խարխիւներ, պատճառն այն է, որ տեղերից շարժել անհնարին է առանց ջարդելու, իսկ ջարդելն էլ որոշ դժվարութիւններ է հետ է կապված:

Սալահատակված հրապարակի արևելյան կողմը և անհեթեթ մեծութեամբ խարխիւների հյուսիսային կողմը կա մի ձորանման խորութիւն, որը հասնում է զառիվայր ձևով մինչև դաշտ: Քննութիւնը ցույց տվեց, որ այս ձորանման տեղը մասամբ արվեստական է: Ժամանակին քաղաքի դիրքին համեմատ այդ տեղից շինք են մի ձեռագործ ճանապարհ, և այդ ճանապարհի ծայրը դաշտին մոտ եղեր է քաղաքի դուռը: Անշուշտ այդ ընդարձակ քաղաքը մի դռնով էլ բավականանար, սակայն ուրիշ տեղերի վրա դռների հայտնի նշաններ չկան:

Հրապարակից և խորհրդավոր շինքի հիմունքը պարունակող բլուրից առաջանալով դեպի հարավ կհանդիպենք մի ուրիշ պարիսպի, որը եղել է մի առանձին քաղաքամաս: Այս քաղաքամասից ևս դարձյալ ուղիղ դեպի հարավ առաջանալով կգտնինք մի հարթավայր, որուն արևմտյան կողմը դարձյալ քաղաքամաս է՝ քիչ առաջ գրածս հնագույն մեծ ամրոցի ստորոտին շուրջը փռված, իսկ արևելյան մասին վրա բավական ընդարձակ տարածութեամբ մի գերեզմանատուն է՝ կրոնիկներով խտացած: Այս կրոնիկներից է, որ պ. Բագրատ իսլաթյանը բացել է երեսուն հատի չափ, ըստ հռոմեացիներու վկայութեան, բավական շատ առարկաներ հանել է, սակայն ո՛ւր կամ ո՛ր թանգարանը տարել է հանածները, ինձ հայտնի չէ: Այս ընդարձակ գերեզմանատունը երկարավուն ձև ունի: Իսլաթյանի փորած տեղերեն քիչ էլ առաջանալով դեպի հարավ կհասնինք քաղաքի ամենաբարձր տեղին, այս բարձրութիւնից այլևս կսկսի ցած իջնել ճանապարհը երկու կողմին խտացած կրոնիկներով և կհասնի այն ճանապարհին, որ կտանի դեպի Սոնգուրլի, որուն մասին գրեցի հոգովածիս սկիզբը: Պետք է նկատել, որ այս զառիվայրին կամ լանջին վրա եղող կրոնիկները, որոշ չափով տարբեր են քաղաքին անմիջապես կից եղող կրոնիկներից, այս գերեզմանների շուրջը սովորական ձևով բոլորակ անտաշ քարեր շարվել են հետո, մեծտեղը հող լեցվելով, ուռուցիկ կերպով բարձրացած են և այդ բարձրութեան վրա՝ շրջապատի քարերից համեմատաբար փոքր քարեր լեցնելով ծածկած են ներքևը լեցված հողը:

Հոռոմի նախնադարյան ավերակ քաղաքը թերևս միակն է, որ իր մեջ հնագույն քաղաքակրթու-

թեան ամեն մի նմուշ պահած լինելի զատ, քաղաքատեղը տակավին այնպիսի վիճակի մեջ է, որով, հատակագիծը կարելի է հանել աննշան վրիպումներով: Այսօր էլ դեռ պարզ են լայն ու նեղ փողոցները, հրապարակները, մեծ և փոքր շինքերը, մանավանդ հասարակաց բնակութեանց հատուկ տների բաժանումները՝ իրենց մի քանի հարամասունքներով: Թեև ես պաշտոնապես պատվիրեցի այլևս դադարեցնել ավերումները և խրատել ժողովրդին, որ այլևս զգուշանան վնասել պատմական և գիտական մեծ արժեք ներկայացնող ավերակներին, սակայն իմ պատվերը այնքան էլ մեծ ազդեցութիւն ունենալուն մասին վստահ չեմ: Իմ կարծիքով վերին իշխանութիւնն է, որ վճռական միջոցների պետք է դիմե և միանգամայն արգելք այնտեղ պեղումներ կատարել, քարեր տանելը և վար ու ցանք անելը: Գյուղացիներեն ոմանք ամենայն սառնասրտութեամբ պատմում էին, թե իրենց գութանը ինչեր է դուրս բերում այդ ավերակի մեջ, բայց դժբախտաբար տասնյակ տարիներ ի վեր գյուղացու գութանի միջոցով հայտնագործված իրեղեններ միանգամայն կորել են և պատմագիտութիւնը ոչնչով չէ օգտվել այդ թանկագին գյուտերից:

Ե. ԱՐՄՈՒՏԼՈՒ

Սեպտեմբեր 13

Արմուտլու գյուղի ծայրին նշմարեցի գյուղացիների ձեռքով շինված մատուռանման մի շինութիւն, որուն գյուղացիք Թուխ-Մանուկ անունն են տալիս, այս շրջափակը իբրև մատուռ շինել են այժմյան գյուղացիք՝ օգտվելով այնտեղից գտնված քրիստոնեական հին հուշարձանների բեկորներից:

Հավաքել են մեջը 10-11-րդ դարերու հատուկ քանդակագործ քարեր, խոյակներ, պսակների բեկորներ, նույնպես նույն դարաշրջանների հատուկ խաչքարերի բեկորներ, նաև կա մի մեծ պատվանդան հավանորեն 7-րդ դարու, որուն վրա կանգնված է եղել քառակուսի մի կոթող: Այս ամենը հարմար նյութեր են եղել քահանաների համար, միամիտ հավատացյալ ժողովրդին շահագործելու: Այս երևույթը միշտ պատահում է խուզարկու շրջիկին գրեթե բոլոր հայ գյուղերում, և զարմանալի կերպով ամեն տեղ միևնույն Թուխ Մանուկ անունով: Գյուղի մեջ ինձ շահագործող ուրիշ ոչինչ չգտա, ինչքան որ հարցաքննեցի գյուղացիներին հնագիտական մնացորդների մասին, երբեք դրական պատասխան չստացա: Ծանապարհս շարունակելու պահուն նկատեցի գյուղին գրեթե կից մի բարձր բլուրի վրա ձեռագործ պատերու մնացորդ-

ներ: Այս բլուրի գագաթին վրա եղել է նախնադարյան մի մեծ ամրոց, որուն շրջապարիսպի հիմերը միայն երևում են այժմ: Ինչպես ամեն տեղ, նույնպես էլ այստեղ բազմաթիվ տարիներ շրջակա գյուղացիք օգտվել են այս ամրոցի պարիսպի քարերից, և հիմա մնացել են միայն հիմնաքարերը և ամրոցին շրջապատը որոշող սահմանը: Ծանապարհս շարունակեցի դեպի Մահմուտճուք գյուղ, ուր եղել եմ արդեն մի քանի անգամ, հնութիւններով հարուստ այս գյուղը:

Գ. ՄԱՀՄՈՒՏՃՈՒՔ

Արագածի շուրջը ընդարձակ շրջաններ կան, որոնք ամբողջովին հնագիտական թանգարաններ են. ամեն մի քայլափոխի կգտնվին նախաքրիստոնեական հին ժամանակներից սկսած մինչև քրիստոնեական 14-15-րդ դարաշրջանների հոյակապ և ուշագրավ հուշարձաններ: Այսպես է Մահմուտճուք գյուղը յուր հեռավոր և մոտավոր շրջաններով: Սկսած Արիսվալիից, Հառիճից և Արթիկից մինչև Աղիաման, Մաստարա և Մազարճուք գյուղերը եղած հնագիտական մնացորդների հետազոտութիւնն ու ուսումնասիրութիւնը ստվար հատորներ կարող են լեցնել: Այս ընդարձակ շրջանին գրեթե կենտրոնին մոտ կգտնվի այժմյան Մահմուտճուք գյուղը, ուր գյուղի անմիջական շրջակայքում կարելի է առանց մանրակրկիտ հետազոտութեան տեսնել նախնադարյան ժամանակներից սկսած մինչև քրիստոնեական 12-13-րդ դարերի հուշարձաններ՝ կանգուն, կիսավեր և ավերակ վիճակի մեջ, որոնց գոնե կանգուն եղածները ճարտարապետական և գեղարվեստական տեսակետով հիացում կպատճառեն: Իսկ ավերվածները և անթիվ գերեզմանները թե՛ քրիստոնեական և թե՛ նախաքրիստոնեական շրջանների, ցույց կտան, թե այս տեղերը ո՛չ միայն անթիվ բազմութիւն է եղած, այլև շինարարական մեծագործութիւններ են կատարված:

Գյուղի մեջ չափավոր մեծութեամբ կա մի 7-րդ դարու գողտրիկ եկեղեցի, որը հետզհետե ավերվելու վրա է: Այս եկեղեցին 7-րդ դարու եկեղեցիներն ամենեն ավելի համաչափ և ներդաշնակ կազմութիւն ունի. կտուրին վրա գմբեթի երկու կողմերում ունի սենյականման հատկապես շինված խորշեր՝ կամարակապ, որոնք փոքրիկ մատուռներու հատկութիւնը չունին, անպատճառ շինված են մի այլ նպատակի համար, որն առայժմ զուշակել չէմ: Գմբեթի միայն կոնաձև մասն ընկած է, որուն տեղ գյուղացիները շինել են մի փայտեղեն

զանգակատուն: Կտուրները միանգամայն քանդված են, եթե ժամանակին չապահովվի՝ կարող է շատ շուտով կամարներն էլ ներսից քանդվին և գմբեթին հետ միասին կործանվի: Ներսից և դրսից թեև պատերը հաստատուն են, սակայն երեսների քարերը սկսել են քանդվել, մանավանդ հարավային կողմը վտանգված է: Արտաքին քարերը բավակա-նին խոշոր ծավալով սրբատաշ են՝ վարդագույն և կարմրորակ գույնով. հյուսիսային պատին վրա տեղ տեղ արաբերեն գրեր են գրված, ինչպես կերևի մի ժամանակ այս տեղն էլ մտեր է արաբների իշխանութեան տակ: Որովհետև այս եկեղեցին փոքր էր, գյուղի բազմացած հասարակութեան չէր կարող բավարարել, ուստի արևմտյան կողմին շինել են վերջերս մի ընդարձակ եկեղեցի, որով ոչ միայն փակվել է արևմտյան դուռը, նաև ծածկվել է արևմտյան դռան վրայի մեծ ու գեղեցիկ քանդակագործութիւնը: Քանդակը ներկայացնում է Մարիամը Հիսուսը գրկած, և մի մարդ առջև աղոթում է, թերևս եկեղեցին շինողը: Երևում են ուրիշ քանդակներ ևս, սակայն ժամանակի ընթացքում մաշվել և կորցրել են իրենց ձևն ու կազմութիւնը: Նորագութիւն հետքեր գրեթե չեն երևում թե՛ ներսը, թե՛ դուրսը, սակայն ոչ մի տեղ արձանագրութիւն չգտա. գուցե արևմտյան կողմը եղել է, սակայն նորագույն եկեղեցիի շինութեամբ ծածկվել է: Նորագույն եկեղեցին շինելու ժամանակ զանազան հին դարերու հատուկ քանդակագործ քարեր հավաքել են և շարել բեմի ճակատին:

Գյուղին անմիջապես կից, արևելյան կողմը, կան գերեզմանատներ զանազան տիպերի և զանազան ժամանակների: Մեկ մասը շատ խոր հնութիւն կներկայացնե, գետնի միապաղաղ ապառաժը փորելով, դազաղանման փոսեր են պատրաստված զանազան ուղղութեամբ. ունէ արևելադրութիւն գոյութիւն չէ ունեցեր այն ժամանակ, ամեն ուղղութեամբ թաղեր են իրենց մեռելները: Այս ժայռափոր գերեզմանների մեջ կան թե՛ մեծերի համար և թե՛ մանուկների համար փորվածներ: Սույն նախաքրիստոնեական գերեզմաններին գրեթե կից է գյուղի նոր գերեզմանատունը՝ բավական երկար տարածութեան վրա դեպի հյուսիս: Սակայն այս գերեզմանատունը ևս բոլորովին նոր չէ, այնտեղ կան մինչ 12-13-րդ դարու տապանաքարեր՝ վրաները մամուսապատ և եղծված արձանագրութիւններով:

* Այս գերեզմանները անշուշտ կափարիչներ ունեցել են, սակայն միանգամայն անհետացած են և ներկայիս վրաները բաց կման:

Այս գերեզմանատների արևելյան կողմը բարձրաբերձ բլուրի ստորոտին նորերս շինել են գյուղի դպրոցը, հիմքերը փորելիս դուրս են եկել այլ տիպի գերեզմաններ՝ նախաքրիստոնեական շրջանի, այս գերեզմանները շինված են արկղաձև սալաքարերով

այս ձևով, որոնց մեջ բացի կմախքներից ուրիշ բան չեն գտնվել, բայց այս տիպի գերեզմանների հետ խառն են քարաշեն դաբաղներ և ընդարձակ տարածություն վրա շրջապատում են հիշածս բարձրաբերձ բլուրը: Այս քարափոր դաբաղներից այնքան շատ են գտնվել և հանվել այս տեղերից այս տարի, որ շատերն իրենց տան դուռը անասունները ջրելու համար իբրև գուռ գետեղելի գատ, երեսուն և հինգ հատ ևս տարել են իրենց յայլաղը, նույնպես անասուններ ջրելու ջրի գուռ շինելու համար:

Գյուղի հարավ արևմտյան կողմը, մոտավորապես 3 կիլոմետր հեռավորության վրա, կա մի այլ գեղեցիկ, չափավոր մեծությամբ եկեղեցի, հավանորեն 11-րդ դարու, որը հետզհետե քայքայվելու վրա է. վրան ունի մի քանի կիսահեղձ արձանազրույթյուններ, որոնք ինձ Հնաշոգից կարդալ. թերևս այդ արձանազրույթյանց մեջ գտնվել շինողի անունը: Եկեղեցվո հյուսիս արևելյան կողմը մի փլատակ կա, որուն ինչ լինելը գրեթե անորոշ է, սակայն նայելով իր դիրքին և չափին, մի աշտարակի է նմանում, թերևս մի զանգակատուն եղած լինի կանգնված եկեղեցուց 20-25 քայլ հեռավորության վրա:

Այս եկեղեցվո արևմտյան կողմը մոտավորապես 200-ից 300 քայլ հեռավորության վրա կգտնվի մի հոյակապ գերեզմանի փլատակը՝ գեղաքանդակ հսկա խաչքարով և մի երկար արձանազրույթյամբ միակտուր քարի վրա: Խաչքարին կեսը կտորած և անհայտացած է, իսկ արձանազրույթյան մեկ մասը վնասված է, այնուամենայնիվ բավականին տառերը մաքուր պահված և արձանազրույթյունը ընթեռնելի է:

Ըստ այս մեծ արձանազրույթյան, այս հոյակապ խաչարձանը կանգնողն է ոմն Հայր Սարգիս Ի հիշատակ մի Ապղարիպ իշխանի հիշատակին ՆՁԵ (1036) թվականին: Անշուշտ այս Ապղարիպը Անիի Փրկիչ եկեղեցին շինող Պահլավունի Գրիգոր իշխանի որդի Ապղարիպ իշխանն է, որ այս կողմերում ունեցել է իր բնակությունը, կալվածները և կառուցել է եկեղեցիներ (ըստ մեծ արձանազրույթյան): Թերևս մոտակա եկեղեցին ևս այս Ապղարիպի շինածն է: Նախորդ այցելությանս ժամանակ լուսանկարել եմ այս գերեզմանի մեծ արձանազրույթյունը և խաչքարը: Վերջին այցելության ժամանակ, այդ արձանազրույթյունը հայտնաբերող ար-

տատերը մեռած էր, սակայն այս անգամ հանգուցյալի Արտաշ անունով եղբոր որդին պատմեց, որ մի օր արտը ջրելիս, հանկարծ խաչարձանի փլատակների մոտ մի ծակ է բացվել և արտը ջրելու համար վազող առվի առաստ ջուրը թափվելով այդ ծակին ներս, անհայտանում էր երկար ժամեր. վերջապես, ճարահատված առվի ընթացքը փոխել են, որով հնար եղել է արտը ջրել: Այս պատմությունը ինձ ենթադրել է տալիս, որ անպատճառ կա մի ստորերկրյա դամբարան հաստատուն շինված, որ այդ ջրերը գնում էին դամբարանի մեջ: Գետնի տակ կամարակապ դամբարաններ շինելու սովորությունը շատ հին էր և մենք բազմաթիվ օրինակներ ունինք այս տիպի դամբարանների և հիշյալ Արտաշի ասեղով տեսել են կամարակապի նշանները: Չափազանց կարևոր է այդ անտերություն մատնված կարևոր արձանազրույթյունը ապահովել և մի փոքր պեղումով ստուգել ստորերկրյա դամբարանի գոյությունը, թերևս ավելի կարևոր հայտնություններ կլինին այդ մասնակի պեղումով: Չմոռանամ ըսելու, որ այս անգամ այցելությանս տեսա, որ Ապղարիպի արձանազրույթյունը սկսել էր մամուռով, եթե այսպես գնա կամ ամբողջովին կմամուռով և անընթեռնելի կլինի, և կամ գյուղացիք կջարդեն և կգործածեն իրենց շենքերի մեջ:

Այս գյուղում, խուզարկությանս պահուն, գյուղացիներն մեկը հայտնեց, որ իրենց դարմանոցի պատին մեջ մի արձանազրույթյուն կա հյուսված: Գնացի անձամբ տեսա արձանազրույթյունը: Խիստ մեծատառ մի արձանազրույթյան բեկոր է և դրված է կտուրի տակ իբրև պատվանդան այուևի. հնար չկար քարը տեղից հանելու հեշտությամբ առանց կտուրին վնասելու, ուստի այդ վիճակին մեջ թողի միայն խնդրելով, որ անաղարտ պահեն:

Մահմուտուլուքի հարավակողմը երկու կիլոմետր հեռավորության վրա բարձր տեղում գտնվում են գյուղի ջրաղացները: Այս ջրաղացների դիմաց կա մի եկեղեցի բավականին վնասված, մի ժամանակ ունեցել է արևմտյան կողմին վրա մի գավիթ, որուն հյուսիսային պատն է միայն մնացել, մնացած մասերը ամբողջովին քանդված են: Այս եկեղեցին 11-րդ դարու սկզբին է կանգնված Մակարավանք անունով և շեն է եղած գրեթե մինչև 19-րդ դարու սկիզբը: Վրան ունի ամբողջ և թերի արձանազրույթյուններ, ներսը խորանի աջ կողմի որմասյան վերևը ևս կա մի արձանազրույթյուն մասամբ եղծված. ամբողջովին անաղարտ մնացել է արևմտյան դռան վրայի արձանազրույթյունը:

Եկեղեցու արևմտյան կողմը մի քանի քայլի վրա կա մի խոր ձոր, ձորին մեջ կա մի փոքր մա-

տուռ և ուրիշ շինություն մնացորդներ: Երբ Մակարավանքը վտանգվել է, մի քանի տարի առաջ վանահայրը բնակել է ձորի մեջ գտնված վանքում և ուխտավորներ կրնդունե եղեր այդ մատուռի մեջ հանուն Մակարավանքի: Այժմ այդ մատուռը ևս ամայի է:

Է. ՇԻՐՎԱՆՃՈՒՔ

Սեպտեմբեր 14

Շիրվանուք գյուղը հագիվ թե երկու կիլոմետր հեռավորություն ունենա Մահմուտուլուք գյուղից, և կարծեք շարունակությունն է Մահմուտուլուքի նախապատմական շրջանին գոյություն ունեցող բազմամարդ ու շեն երկրին: Մահմուտուլուքից դեպի Շիրվանուք հետզհետե բարձրանում է ճանապարհը քարքարուտ և ապառաժուտ ժայռերով լի սարը, որ կողմը որ նայիք անպայման կտեսնեք կիկլոպյան պատերու մնացորդներ՝ զանազան բլրացած բարձրությունների վրա: Կան տեղեր, ուր որոշ են մարդկային ձեռքի աշխատանքը՝ քարքարուտ տեղերի վրա ճանապարհներ բաց անելու և գետինը որոշ լայնությամբ հարթելու համար: Դեպի սար վերելքի կես ճանապարհին կամ քիչ ավելի վերև հիմնված է Շիրվանուք գյուղը: Գյուղին մեջ ուշագրավ մի հնություն չի երևում, երկարատև բնակչության շինարար աշխատանքի պատճառով հնությունների ամեն հետք կորել է, մնացել է միայն մի եկեղեցի: Շիրվանուքի եկեղեցին 5-րդ դարուց այս կողմ բերել հնար չէ՝ իր ունեցած ճարտարապետական հատկանիշներով: Հատակագծի նեղ և անհամաստ երկար ձևը հայոց նախնական եկեղեցիների հատկությունն ունի, խորանի կամարաղեղը կատարյալ պայտած է, ներքին որմասյունների խորիվանները բոլորովին նման քանդակազործություն ունին, ինչպես ուրիշ փաստացի 5-րդ դարուն պատկանող խորիվաններին: Եկեղեցու վրան ծածկված է եղել քարեղեն կամարով, որուն հետքը մնացել է ներսի կողմից արևմտյան պատի վրա: Բացի 7-րդ դարու նորոգության վերագրելի մի քանի մասերից, ունի նաև այնպիսի հատկանիշներ, որոնք այս շենքը ավելի հեռու կտանին քան 5-րդ դարը: Կարելի է ըսել որ շենքն սկզբից պատուհան չէ ունեցել: Արևելյան խորանին մեկ պատուհան ունի անճաշակ կերպով բացված, այն էլ այժմ փակված է, արևմտյան կողմի պատուհանը գույգ է եղած, մեջտեղեն մեկ այլունով բաժանված, ինչպես որ կա Երբուլքի եկեղեցիին արևմտյան կողմը: Հարավային կողմը միայն մեկ պատուհան ունի, որի հետո բացված լինելը շատ որոշ է, բայց հետո այդ պատուհանը ևս փակել են: Վերջապես այս շենքի

հարամատուլուքները շատ դժվար է ներդաշնակորեն պատշաճեցնել ընդհանուր կերպով կառուցման ճաշակին: Մանավանդ որ ամենն կարևորն է, շենքի հիմը դրված է նախնադարյան շրջանին մեջ գոյություն ունեցող որմնադրական ոճով. մեծազանգված սև որձաքարերով դրված է շենքի հիմը, որը այժմ ևս երևում է: Հյուսիսային պատին վրա երևում են մի քանի հունարեն տառեր, իսկ հարավային կողմը՝ մի հայերեն հետնագույն արձանազրույթյուն կա մի քարի վրա, որով փակել են հետին ժամանակ այդ պատուհանը: Վերջապես այս եկեղեցվո հիմքը եթե նախաքրիստոնեական ծագում չունի, այնուամենայնիվ առնվազն 5-րդ դարու շենք է:

Եկեղեցու վրա կատարած քննությունս ավարտելուց հետո գնացի գյուղից դուրս նախապատմական հնությունները տեսնելու, որոնց մասին նախապես տեղեկություն ստացել էի: Գյուղիստորհողի քարտուղարը ամենայն սիրալիրությամբ ուղեկցեց ինձ ցույց տալու համար պետք եղած վայրերը: Գյուղից մոտավորապես մեկ ու կես կիլոմետր դեպի արևմուտք հեռանալուց հետո հասանք մի հսկայական բլուրի կամ ավելի ճիշտ մի սարի, որուն գյուղացիք անվանում են Վարի Բերդ: Տարօրինակ տպավորություն գործեց վրաս այս գրեթե արվեստական սարը. օգտվելով սարի դիրքից, մարդկային հսկայական աշխատանք էր գործ դրված այս սարի շուրջը, սարը երկայնաձև դիրք ունի, ստորոտը լայնանիստ, իսկ գագաթը համեմատաբար նեղ. այս սարալանջին վրա անօրինակ մեծությամբ որձաքարերով չորս կարգ պարիսպներ են շինել մինչև գագաթը, բոլորովին նախնական ձևով կանգնված են պատերը, ինչպես Հաջի Խալիլի ամրոցին մեջ. կանոնավոր շարքեր գոյություն չունին, անհավասար վիթխարի մեծությամբ քարեր միմյանց վրա կուտակվելով ձևացած են պարիսպները, յուրաքանչյուր պարսպամեջ, որոնք 8-10 մետր լայնություն ունին միանգամայն հարթված են, այնպես որ մի քիչ հեռվից ամբողջ սարը մի եզրիպատկան աստիճանավոր բուրգի կամ ասորա-քաղդեական զիկլոպոսյի կնամանի: Սարը հյուսիսային կողմից գրեթե անմատչելի է, այդ պատճառով այն կողմը միայն մի պարիսպ շրջապատված է գագաթի շուրջը և մի երկրորդը՝ մի քանի մետր ցածից: Իսկ հարավային և արևելյան կողմերը չորս շարք են, և այս կողմերիցն է, որ սարը ամբողջովին մի հիանալի երևույթ է ստանում: Արևմտյան կողմից, որ կցված է ուրիշ մի լեռնամասի, այն կողմից ունի մի մտից դուռ, և մի մտից դուռ էլ հարավային կողմից, վերելքի ոլորապտուկյո ճանապարհը որոշ է տակավին պարսպամեջերի վրայով: Պարսպամեջերը այն-

պես Հարթ Հորիզոնական երևույթ ունին, որ այժմ-
յան գյուղացիք ամենայն Հեշտությամբ վար ու
ցանք են անում այնտեղ: Գազաթը միանգամայն
ժայռուտ է և երևում է, որ ջանք ի գործ դրել են
ժայռերը փշրելու և Հարթ մակերևույթ առաջ բերե-
լու Համար. շինությանց հետքեր ամենևին չկան,
բացի արևելյան կողմի մի փոքր սենյականման տե-
ղի հատակագծից: Այս պարագան ինձ ենթադրել է
տալիս, որ կամ դեռ բոլորովին չէր վերջացած այս
հսկայական բուրգի շինությունը և կամ գազաթը
հատուկ էր միմիայն կրոնական արարողություննե-
րի, ու շինությունների համար կարիք չէր զգացվել.
այս վերջինս ինձ հավանական կթվի նախնադար-
յան շրջանի մարդկանց հավատալիքները և բաց-
օթյա սարերի գլխին կատարված կրոնական արա-
րողությունները ի նկատի ունենալով: Համենայն
դեպս այս տեղը արժանի է մանրագնին հետազո-
տությունները և նմաններից զանազանելու
համար:

Վարի բերդից դեպի Հարավ մոտավորապես մի
կիլոմետր հեռավորության վրա կգտնվի մի ուրիշ
պարսպապատ սար, որուն գյուղացիք Վերի Բերդ
անունը կուտան: Վերի բերդի շուրջը և մեջը գյու-
ղացիք մաքրել են, միայն արևելյան կողմի վրա
մնացել է մի պարսպամաս կիկոպյան քարերով,
իսկ գազաթը, որ եռապատիկ ընդարձակ է քան
Վարի Բերդը, բոլորովին մաքրված է քարերից և
վերածված արտի: Գազաթի շրջապատի հին պա-
րիսպները անհետանալուց հետո, հավանորեն նոր
արտատերը յուր ցանքսերը անասուններից պաշտ-
պանելու համար, ամբողջովին շրջապատել է մանր
քարերով 70-80 սանտիմետր բարձրությամբ:

Ը. ԲԱՇԳՅՈՒՂ

Սեպտեմբեր 16

Մահմուտուրից ճանապարհվեցի դեպի Բաշ-
գյուղ. ճանապարհի վրա այցելեցի Արթիկ գյուղը և
աչքե անցնելով այս գյուղի մեջ գտնված 5-րդ և
7-րդ դարու հուշարձանները, երեկոյան մոտ հասա
Բաշգյուղ: Այսօր (սեպտեմբերի 16-ին) շրջեցի Բաշ-
գյուղի շրջակայքը. այստեղ կանգուն կամ կիսա-
կանգուն հուշարձաններ չկան, սակայն ի հնումն
այս տեղերու վրա հոժ բազմություն որ եղել է,
կասկած չեն թողնում նախաքրիստոնեական գե-
րեզմանները, որոնք տարածված են գյուղից դուրս
արտերի և զրուսանների մեջ. ընդհանրապես շատ են
գտնվում սալաքարերով արկղաձև շինած գերեզ-
մաններ: Իսկ գյուղից բավական հեռու, դեպի հյու-
սիս և հյուսիս արևելք, երևում են բազմաթիվ հին
քրիստոնեական գերեզմաններ, որոնք այժմ վերած-

վում են արտի և քարերը տարվում են շինություն-
ների համար: Տապանաքարերը առհասարակ 13-
14-րդ դարերի գերեզմանների տիպն ունին, գոտ
մի քար էլ արձանագրված: Նշանավոր կարելի է
համարել գյուղի հյուսիս արևելյան կողմը ձորի մեջ
ընդարձակ բնական քարայրը, որը հետզհետե
քանդվելու վրա է. վերևի շերտերից մեծամեծ քա-
րեր թափվել են հատակի վրա և արգելում են մեջը
ման գալ: Քարայրի բերանը ազատ է և կարելի է
մտնել ներս մի քանի քայլ և տեսնել խորությունն
ու ընդարձակությունը, իսկ մանրամասն ուսումնա-
սիրել այս քարայրը որոշ դժվարությունների հետ է
կապված և երկար ժամանակի կարոտ է:

Թ. ՂՐԻՆ ԴԱԿԻՐՄԱՆ

Սեպտեմբեր 17

Այսօր, առավոտյան հեռանալով Բաշգյուղից
հասա Ղրրի Դակիրման գյուղը: Կես օրին մոտ էր,
երբ փոքր ինչ հանգստացել էի ճանապարհորդու-
թյան հոգնությունից, շրջեցի գյուղի անմիջական
շուրջը գտնվող վայրերը, ուր կգտնվեին քրիստոնե-
ական հնագույն շրջանի մնացորդներ: Գյուղի
արևելյան կողմը մի բարձրադիր տեղում, գյուղա-
ցիք շինել են մի եկեղեցի երկարավուն ձևով, հա-
սարակ պատերով և փայտաշեն ծածկով:

Ինչպես երևում է, այս եկեղեցին շինել են շատ
վաղ ժամանակ միևնույն տեղի վրա գոյություն
ունեցող մի եկեղեցիի տեղ, որուն մի քանի բնորոշ
հետքերը միայն մնացել են: Եկեղեցիի արևելյան
կողմը կա մի ընդարձակ հին գերեզմանատուն,
որուն մեջ բացի հնագույն ձևի տապանաքարերից,
մեռելների շատերին վրա իբրև տապանաքար
գրված են հնագույն մի բազիլիկ եկեղեցիի շենքի
բեկորներ: Մի գերեզմանի վրա դրված է մի այլուհի
բեկոր, մի ուրիշի վրա՝ մի լայն ներքին որմասյան
խոյակ վրան 5-րդ դարու ոճով քանդակված հավա-
սարաթև խաչեր բոլորակ շրջանակի մեջ առնված,
մի քանի տեղ՝ նույնպես ներքին որմասյան մեծ խո-
յակներ, որոնց ոմանց վրա քանդակված են ձի-
թենիի տերևներ, ոմանց վրա արձմագիլներ՝ 7-րդ
դարու ոճով, կան նաև առանց քանդակի բազմա-
թիվ սրբատաշ քարեր, որոնք վաղեմի կանգուն մի
մեծ շինության գոյությունը կապացուցանեն: Այս
բեկորներու հետ միասին ընդարձակ հին գերեզմա-
նատունը ցույց կուտա, որ շատ հին ժամանակ խիտ
բնակչությունով, եթե ոչ քաղաքի գեթ մի մեծ բնա-
կավայր էր: Նորաչեն եկեղեցիին մտից դուրս
կողքը, իբրև բարավոր, կանգնեցրել են 7-րդ դարու
հատուկ քառակուսի մի կոթող, որուն երեսներին
վրա քանդակված են բարձրաքանդակ պատկեր-

ներ: Սակայն, նկատելի է մի բան, որ այս շրջանում
գրեթե չի տեսնվում 11-րդ և 12-րդ կամ ավելի ուշ
ժամանակի հուշարձանների մնացորդներ կամ բե-
կորներ, բացի մի խաչքարից, որուն մասին կգրեմ
իր տեղում:

Բարձրանալով հետզհետե դեպի Հարավ, նա-
խապատմական մեծ քաղաքի սահմանին վրա, գյու-
ղացիների ձեռքով շինված է մի փոքր մատուռա-
նման շենք, որի անունը դրել են Թուխ Մանուկ,
ինչպես բոլոր հայաբնակ գյուղերում, ուր շինված
են այդպիսի փոքր մատուռներ, գրեթե առանց բա-
ցառություն, Թուխ Մանուկ անունն ունին: Շատ եմ
հետաքրքրվել հասկանալու համար թե ինչ է նշա-
նակում Թուխ Մանուկ և ո՞վ է այս Թուխ Մանուկը,
ոչ ոք չէ կարողացած ինձ բավարարություն տալ,
ինչպես երևում է կա մի ավանդական նշանակու-
թյուն, գուցե հեթանոսական շրջանից մնացած մի
պաշտամունքի առարկա՝ ոգի կամ սրբություն, որ
անցնելով քրիստոնեություն, սրբազորվել է և շա-
րունակել պաշտամունքը, ինչպես կան ուրիշ հեթա-
նոսական պաշտամունքներ մինչև այսօր առանց
լիովին գիտնալու անոնց ծագումը և նշանակու-
թյունը: Այս Թուխ Մանուկի մատուռին մեջ դրված
են մի 7-րդ դարու քառակուսի կոթող և մի խաչ-
քար: Քառակուսի կոթողին չորս կողմը քանդակ-
ված են զանազան բարձրաքանդակ պատկերներ՝
բավականին ճարտար և գեղեցիկ, սակայն տգետ
գյուղացիք վրան վառած մոմեր կպցնելով, ձեթի
ճրագներ առջևը վառելով այնպես մրոտեր և ապա-
կանել են, որ նույնիսկ գուցե մաքրելը եթե ոչ ան-
կարելի, գոնե շատ դժվար լինի առանց գեղեցիկ
քանդակագործության վնասելու: Իսկ գալով կոթո-
ղի մոտ կանգնեցրած խաչքարին, այնպիսի սովո-
րականից տարբեր և ուշագրավ քանդակ ունի,
որուն ոճը և քանդակագործական ճարտարությու-
նը չէ կարելի համեմատել խաչքարեր կանգնելը սո-
վորություն եղած դարաշրջանների խաչքարերուն:
Բազմաթիվ ապացույցներով գիտենք, որ մեծ ու
փոքր քարե տախտակների վրա գեղազարդ խաչ-
քարեր քանդակելով և խորանարդ պատվանդանի
վրա կանգնեցնելու սովորությունը 10-րդ դարից
այն կողմ չանցնեն, և առհասարակ այն բոլոր խաչ-
քարերը, որոնք 10-րդ դարից մինչև 15-րդ դար
կանգնված են, մի ընդհանուր հատկանիշ ունին,
հորիզոնական թևերը ավելի կարճ քան թևերից
վերև եղած մասը, իսկ թևերից ցած եղած մասը,
թևերի վերև եղած մասի մինչև մեկ և կեսը կամ եր-
կու անգամից քիչ պակաս: Ներքևները ունին
Ահուրամազդայի թևերի նման թևեր, որոնք փո-
խանակ հորիզոնաձև ձգվելու, ծովելով բարձրա-

նում են դեպի վերև: Խաչքարերի այս նշանը 10-րդ,
11-րդ և 12-րդ դարերին քանդակվելու այնպիսի մի
ձև ունի, որ մարդ անկարելի է, որ համանմա-
նություն չտեսնի հին ասորական և սասանական
խորհրդանշանների ձևին: Սկսած 12-րդ դարու կե-
սից այս թևերի ավանդական քանդակագործու-
թյան ձևերը թեև փոխված են, սակայն ուրվագիծը
միշտ պահված է բոլորովին ճոխ քանդակներով
զարդարված, առանց փետրազարդ թևեր լինելը
բնորոշելու: Ղրրի Դակիրմանի խաչքարը բոլորո-
վին տարբեր է մի քանի դար հայոց մեջ սովորու-
թյուն և նույնիսկ անհրաժեշտ պահանջ եղող ձևե-
րից և համաչափություններից: Քանդակագործու-
թյան ոճը հին է, ներքևի թևերը չունի, քանդակ-
ված է միայն շրջանակը և ինքը խաչը՝ միայն գեղե-
ցիկ վարդաձևերով խառն քանդակներով: Խաչի բո-
լոր թևերը ունին խիստ ներդաշնակ մի նրբություն:
Վերջապես ես չկարողացա որոշել սույն եզակի
խաչքարի քանդակման ժամանակը:

Թուխ Մանուկի Հարավ արևելքից քիչ բարձ-
րանալով դեպի սարը, սկսվում են անհիշատակ
ժամանակի բնակություններից հիմքեր՝ մեծամեծ որձա-
քարերով առանց շաղախի դրված, այս տեղից մին-
չև բերդի ստորոտը, որուն վրա շինված է նախնա-
դարյան մեծ ամրոցը, մոտավորապես մեկ կիլոմետր
հեռավորություն ունի: Բարձրանալու ճանապարհի
աջ կողմը, մինչև բերդակիր սարի ստորոտը, կման
դեռ նախնադարյան շրջանի բնակարանների որոշ
հիմքերը, իսկ ձախ կողմը՝ ժրաջան և չարքաշ գյու-
ղացիք հետզհետե մաքրում են քարերից և վերա-
ծում արտերի, այնպես որ հագիվ թե մի քանի տեղ
նշմարելի են բնակություններից հիմքեր այս կողմերի
վրա: Սակայն այս կողմին վրա կա մի ուրիշ հե-
տաքրքրական մնացորդ, որը արժանի է ուշագրու-
թյան: Ծանապարհին ձախ կողմը կա մի հեղեղատ
կամ ձորանման մի տեղ, ուր անվիճելի է մի ժամա-
նակ մեծ քանակությամբ ջրի հոսանքը: Այժմ այդ
ջուրը չկա, շատ վերևից այդ հեղեղատից հոսող
ջուրն իր ճանապարհը փոխելով անցնում է աջ կող-
մից և գյուղի միջից: Ավանդաբար գիտեն գյուղա-
ցիք, որ բերդի ճանապարհի ձախ կողմի հեղեղատը
երբ ջրառատ էր, այնտեղ կային բազմաթիվ ջրա-
ղացներ և ցույց են տալիս այն տեղերը, ուր գետեղ-
ված էին մեծ քարե նավերը, որոնք վերջերս ծառա-
յել են գյուղացիների կարիքներին: Ըստ գյուղացի
բանիմաց ծերերի, այս գյուղը Ղրրի Դակիրման
(քառասուն ջրաղաց) անունը ստացել է այդ հեղե-
ղատի վրա գտնված բազմաթիվ ջրաղացների պատ-
ճառով: Ես հետաքրքրվեցի այս վտակի աղբյուրով,
ուզեցի մինչև ակունք բարձրանալ և տեսնել

տեղնուտեղը, թեև մոտ էր, որովհետև Արագածի գագաթի հյուսիս արևմտյան բարձունքի ներքևից էր դուրս գալիս, սակայն Ղափրլիում ստացած հիվանդությունն հետզհետե ծանրանալով ծունկերս կթոտում էին, այնուամենայնիվ բավականին բարձրացա դեպի վերև ջրաղացների հեղեղատի ուղղությամբ, նաև տեսա այն ճյուղավորումները, որոնց մեկը գալիս է այս գյուղի մեջ շինված հնագույն ժամանակի արվեստական լճերը լցնելու, և մյուսը գնում էր անհայտ ուղղությամբ և հավանորեն ըստ իմ կարծյաց դեպի Հաճի խալի, որու մասին պիտի խոսիմ իր կարգին:

Հսկայական սարի գլխին շինված մեծ ամրոցը մարդկային արտակարգ ուժի և չարատանջ աշխատության մեջ ունեցած տոկունություն մի պերճախոս ապացույց է: Այն բերդակիր մեծ սարը արևելքից, հյուսիսից և հարավից շրջապատված է եղեր չորս կարգ կիկոպյան քարերով, անշաղախ շինված պարիսպներով: Հյուսիս արևելյան սարալանջերուն վրա նույնիսկ մի հինգերորդ պարիսպի հետքերը կան ստորոտի մոտ: Արևմտյան կողմը կգտնվի խոր ձորը, որտեղից կհոսի այժմ վտակը և սարալանջը այնքան թեք է, որ չի կարելի չզարմանալ թե այդ թեքություն վրա ինչպես կարողացան շինել գրեթե չորս կարգ պարիսպ: Հարավային և մասամբ արևելյան կողմը տակավին մոտավորապես երկու մետր բարձրությամբ պատերը կանգուն կմնան: Այս պարիսպի պատերը շատ մոտ են միմյանց և հավանորեն բավականին բարձր են եղած քան մյուսները, որովհետև բերդին միակ մատչելի կողմն էր այս մասը: Այս երեք ամրակառույց պարիսպների արտաքին երկուքին դռները քանդված են, որով չափերը անհնար է, սակայն ներքին պարիսպին դռան բացվածքը չորս և կես մետր լայնություն ունի, և դռան երկու կողմը պարիսպը 2,80 մ. լայնություն կամ թանձրություն ունի: Այս ներքին պարիսպի դռնից ներս մտնելով կտեսնվի գրեթե ամբողջությամբ միջնաբերդի ընդարձակ տարածությունը, որուն երկայնությունը ավելի է քան 400 մետր: Իսկ լայնությունը՝ քիչ պակաս: Միջնաբերդի ընդարձակ տարածությունը ծածկված է վաղեմի բնակարանների հիմքերով. բոլոր հիմքերը դրված են ժամանակակից սովորության համաձայն, առանց շաղախի, սևագույն որձաքարով: Ներքին տարածության գրեթե կեսին վրա երևում են մի մեծ շենքի հիմքերը բազմաթիվ բաժանումներով, որուն տեսքը ցույց կուտա թե այս շենքը անպայման իշխանական կամ ցեղապետական մի բնակարան էր և մյուս շրջապատող շենքերից ավելի խնամքով շինված: Այս շենքից քիչ հեռու դեպի

արևմուտք կա մի ստորերկրյա շենք կամ քարայր, որուն մուտքը այժմ փրկված էր խափանված է: Այստեղ ընդհանուր առմամբ պարիսպներ և պատեր չենված են մի քիչ ավելի փոքր քարերով քան Հոռոմի և այլ տեղերի նախապատմական ամրոցների պատերը, և որոշ չափով լարածիզ ուղղություն ունին և քարերի շարքերը կանոնավոր միմյանց վրա են: Երևում է, որ այս բերդին վրա ուրարտական շրջանում մեծ չափով նորոգություններ և հավելումներ եղել են:

Բերդից հյուսիս արևելք կգտնվի մի մեծ արվեստական լիճ, որու շուրջը պատնեշավորված է մեծամեծ անտառ քարերով և մինչև այսօր դեռ կմնա գրեթե անփնաս. թեև այժմ հոսող ջուր չկա, սակայն հավաստում են, որ երբեմն հորդ անձրևների ջրերը լեցվում են այս լճի մեջ և ջուրը երկար ժամանակ մնում է և օգտվում են ջրից սարում արածող անասունները: Ավելի ցածր, գրեթե գյուղի ուղիղ արևելյան կողմը, կա մի ուրիշ արվեստական լիճ, որուն թե ջուրը գալիս է մի մասնավոր առվով և գրեթե ամբողջ տարին ջուր կա մեջը: Այս արվեստական լճի ջրից օգտվում են այս գյուղի բոլոր նախիրները, և պետք է ասել որ գյուղացիք ևս հոգածու են միշտ այս լճի մասին, միշտ նորոգում և կարկատում են մշտնջենապես լճում ջուր պահելու և անասունները ջրելու համար:

Ժ. ՀԱՃԻ ԽԱԼԻ

Սեպտեմբեր 18

Ղըրխ Դակիրման գյուղի հետախուզություններից հետո անցա մոտակա Հաճի խալի գյուղը, այցելեցի երկրորդ անգամ նախնադարյան հնագույն մեծ ամրոցը, որուն մասին գրել եմ գիտական ինստիտուտի «Բանբեր»-ի մեջ, սակայն այստեղ ևս ավելորդ չեմ համարում մի քանի խոսք ասել և լրացուցիչ տեղեկություններ տալ:

Նախքան ամրոց բարձրանալը, ընդարձակ տարածության վրա կտեսնվին հասարակ ժողովրդի բնակությունների հիմերը և ամրոցը շինված բարձր սարի շուրջը: Բացի բնակարանների հիմքերից նաև տեղ տեղ երևում են քաղաքի փողոցները: Ուրիշ նախնադարյան ամրոցների նման, այս ամրոցը ևս սարի լանջին վրա շրջապատված է տեղ տեղ երեք և տեղ տեղ չորս շարք պարիսպներով: Պարիսպները շինված են բոլորովին նախնական ձևով, այսինքն այն ժամանակ, երբ ոչ գործիք ունեին քարերը տաշելով փոքր ի շատե կանոնավոր ձև տալու համար և ոչ էլ գիտեին ուղիղ գծի վրա մի պատ կազմելու քարերը կանոնավոր շարքերով միմյանց վրա դնելու արհեստը: Այստեղ ևս հսկայական ժայռերի

կուտակումներով կազմված են պարիսպները, որոնք պարիսպ ըսվելի ավելի վերելքը խափանող արգելափակներ էին. ո՛չ հորիզոնական շարք ունին քարերը և ո՛չ լարածիզ ուղղություն: Ամրոց բարձրանալու ճանապարհը արևելյան կողմի վրա է, սարի ստորոտեն սկսելով ճանապարհը շեղակի կբարձրանա և կհասնի գագաթին մոտ հյուսիսային կողմը: Դռան տեղը միանգամայն որոշ է, միայն քանդված են բարավորները: Բերդի միջի տարածությունը թեև փոքր է, սակայն մեծ մասը շինություններով խտացած է երևում. միայն հարավային ծայրին վրա երևում է, որ դեռ բոլորովին չէ մաքրված ժայռերից և առանց շինության մնացել է այդ բերդամասը: Հարավային կողմն էլ պարիսպի վրա երևում է մի տեղ, որ դռան նմանություն է բերում, այդ դռնից դուրս պարսպամեջի ուղղությունը տանում է դեպի արևմտյան լանջը, ուր քայքայումները շատ են և իսկական դրությունն անորոշ: Ինչպես ուրիշ տեղերում, «Բանբեր»-ում կարծիք հայտնել եմ, թե Ղըրխ Դակիրմանի մեծ ամրոցը շինվելի հետո, այստեղ լքվել է թե՛ ամրոցը և թե՛ շրջակա բնակավայրերը: Այս անգամվա այցելությունս միջոցին ավելի հաստատվեց կարծիքս: Երբ գյուղացիներից ոմանց առաջնորդությամբ բարձրացա մոտակա փոքր ամրոցներն այստեղի արվեստական լիճը տեսնելու, նկատեցի, որ խիստ մոտ է այստեղից դեպի Ղըրխ Դակիրման և մարդկային ձեռքի աշխատանքների մնացորդներ հաճախ պատահում է այդ ճանապարհի վրա: Արվեստական լիճը, որ մինչև այժմ կա և ջրով լիքն է, ջրի առվի ուղղությունը գնում է դեպի Ղըրխ Դակիրմանից վերև Արագած սարի ստորոտները: Մեծ ամրոցը կիսաբոլոր է և հեռվից շրջապատող բլուրների գագաթները ևս շրջապատված են նույնպես նախնական ձևով մի մի պարիսպով, վերևից շատ որոշակի երևում է, որ քաղաքը շրջապատված է եղել արևելքից և հարավից փոքր ամրոցներով: Արևմտյան կողմից մի ձոր կա, որուն ծայրին է եղել մի դուռ, նախապես քաղաք մտնելու համար պետք էր մտնվել այդ դռնից և առաջանալ քաղաք և հետո քաղաքից անցնելով պիտի մոտենային մեծ ամրոցի վերելքին: Չորի դռնից մտնելուց և որոշ չափով առաջանալուց հետո, աջ կողմին վրա, կա մի պարսպապատ բլուր, որը ամենայն հավանականությամբ քաղաքի մուտքն էր պաշտպանում:

Հաճի խալիի հյուսիսային կողմի սարին ետևի կողմը չորս հատ քարայրեր կան, որոնք ուսումնասիրության կարոտ են. բնական քարայրեր են, սակայն մեջերը երևում է նաև մարդկային ձեռագործ աշխատանք. մի ժամանակ ապրել են մարդիկ

այս քարայրերին մեջ. ներկայիս միանգամայն լքված է, միայն երբեմն իբրև ոչխարների ապաստանարան է ծառայում:

Ժա. ՍԵՆԿԵՐ, ՂՈՒՆՂԱՍՄԱԶ, ՃԱՐՃԱՐԻՍ, ՂՈՒՐԻ ԲՈՂԱԶ

Սեպտեմբեր 19

Սեպտեմբեր 19-ին մեկնեցի Հաճի խալիից դեպի Սենկեր եղտիարնակ գյուղը, ճանապարհին Հաճի խալիի և Սենկերի արանքը հարթ դաշտավայրի վրա մի արոտատեղի մեջ երևում է մի գծի վրա շարված տասը հատ կրոմլեխներ, որոնց քարերը թեև տարված են մեծ մասամբ, սակայն դիրքերն ու ձևերը տակավին որոշ են: Եթե այսպես, առանց հսկողության թողվի, ինչպես եղել է մինչև այժմ, ամբողջովին պիտի անհայտանան՝ մաշվելով գյուղացու գուլթանի տակ: Հաճի խալի գյուղին այս կրոմլեխների մոտ լինելն կարելի է հետևանք, որ այս գերեզմանները կպատկանին այնտեղի նախապատմական քաղաքին: Ուղեկիցներիս տված տեղեկություններին նայելով, այս տեղերում միշտ գտնվում են նախապատմական շրջանի իրեղեններ՝ մասնավորապես գերեզմանների հատուկ, ինչպես ուլունքներ, կճուճներ, բրոնզյա ապարանջաններ:

Սենկեր գյուղի մեջ կարևոր հնագիտական հետքեր չկան, ուստի առանց երկար կանգ առնելու, ճանապարհս շարունակեցի դեպի Ղունդախասազ: Այս ճանապարհին, մինչև Ղունդախասազ գյուղը հասնելը աջ կողմի վրա մշակված արտեր են, իսկ ձախ կողմի վրա անվերջ քարքարուտ բլուրներ են և կարծեք շարունակությունն են Հաճի խալիի բլուրների շղթային և անոր ստորին փեշերի բլուրներն են: Բլուրների արանքում, Քոր Բուլաղի սահմանին մեջ, կան երեք հատ անսովոր մեծություններ կրոմլեխներ, որոնք գրեթե շատ քիչ չափով ավերման ենթարկվել են: Այս կրոմլեխները հետևյալ չափերն ունին՝

1. Կրոմլեխ. 9,60 մետր տրամագիծ. անտառ քարերով կազմված, շրջանակի մեջ ձգված են չորս հսկայական անտառ որձաքարեր, որոնց մեկուն երկարությունն է 2,00 մ., իսկ լայնությունը 80 սմ., թանձրությունը 60-65 սմ.:

2. Կրոմլեխ, տրամագիծը՝ 7,20 մ., մեջը ձգված անտառ քարի մեկուն երկարությունն է 2,00 մ., լայնությունը 1,00 և հաստությունը 70 սմ.: Մյուս քարին երկարությունը՝ 1,95 մ., լայնությունը՝ 40 սմ. և հաստությունը՝ 70 սմ.: Մյուսներն ևս համեմատաբար նույն չափերին են: Ըստ գյուղացի եզտիների, այս կրոմլեխների ներքև դաստարկություն կա, որուն մեջ իրենք որպես թե մի ժամանակ

մտնում ելնում էին: Այս կրոմլեխներից քիչ հեռու, մի արտի մեջ, որ պատկանում է Հրստ Բուսկ անունով մեկին, կան երեք մեծ կրոմլեխներ՝ գրեթե նախորդ նկարագրածի չափերով, սակայն այս վերջիններին մոտակա կորուստը հավանական է, որովհետև արտի տեղը շարունակ մաքրում է արտի քարերը մշակման գյուղութային համար:

Այս կրոմլեխները գրեթե չընթացած են քարքարուտ սարերով, որոնց մեջ տեղ տեղ երևում են մարդկային ձեռագործ աշխատանքի մնացորդներ: Այս բլուրներին դուրս գալով ճանապարհի եզրերը, դաշտային մասի վրա դարձյալ խտացած երևում են մեծամեծ չափերի հասնող տրամագծով կրոմլեխներ: Ասոնց մեջ կան մինչև 10,50 մետր տրամագծով կրոմլեխներ. նույնպես մեջը ձգված միակտուր քարերը, թերևս իբրև տապանաքար, նույնպես անսովոր մեծություն ունին: Մինչև Ղունդախսազ գյուղ հասնելը, արտերի մեջ միշտ կտեսնվին այս գերեզմանները ցրված, որոնք հետզհետե կորչելու վրա են:

Ղունդախսազ: Ղունդախսազ գյուղը գտնվում է քարքարուտ մի երկարավուն սարի հարավային ստորոտում, որուն վրա տեղ տեղ երևում են հնագույն մարդկային ձեռագործ աշխատանքի հետքեր: Ինչպես երևում է, գյուղատեղը ևս հնագույն մի բնակավայր է եղած, որուն վրա շինել են նոր մարդիկ այս նոր գյուղը, այդ հին ժամանակից գյուղին մեջ տակավին գոյություն ունի ուրարտական շրջանի պատի կտոր, որուն վիթխարի քարերը հնար չէ եղել տեղափոխել և թողել են նախկին վիճակին մեջ:

Գյուղի հյուսիսային արևելյան ծայրում մոխրագույն տաշածո քարերով մի մատուռ կա, որը թեև ո՛չ թվական ունի և ո՛չ արձանագրություն, սակայն համենայն դեպս, իր շինվածակերպեն և ճարտարապետական ոճեն հայտնի է, որ 15-րդ դարին այն կողմ չի կարող լինել անոր շինությունը: Հարավային կողմի վրա գերեզմաններ կան, որոնց տապանաքարերի ոճը ավելի վաղ քան 15-րդ դար լինելը հավանական է թվում ինձ: Հարավային տապանաքարերին մեկուն վրա առանց արձանագրության զարդարված է մանվածո քանդակներով:

Ճարճարիս (ըստ Զաքարիա պատմիչի՝ Ճարճակես): Այս գյուղին մեջ այժմ բնակվում են եզտի քուրդեր և սակավթիվ գաղթական հայեր. գրեթե բոլոր գյուղացիք պատմում են այս գյուղի շրջանում հաճախ գտնված նախաքրիստոնեական գերեզմանների և ուրիշ իրեզմանների մասին, սակայն ես ոչինչ չտեսա, բացի մի քանի մեծ կարասներից մի գյուղացու տան մեջ, որոնք վերջերս հանված

էին հողի տակից, սակայն այդ կարասները ինձ չերևացին այնքան խոր հնություն ունեցող, առ առավել 200 տարվան կարասներ պիտի լինեին:

Այս գյուղում առայժմ ամենակարևոր հնությունն է 5-րդ դարու մի եկեղեցիի ավերակ, որու հյուսիսային և արևելյան պատերը կանգուն են: Խորանի կամար աղեղները և որմասյանց աղեղները շեղված պայտած են դարաշրջանի ոճին հատուկ շենքը շինված է գորշագույն հրաբխային սրբատաշ քարերով:

Գյուղի արևելյան կողմը երկուք ու կես կիրմետր հեռավորության վրա, հրաբխային քարքարուտ սարերի ստորոտին, մի հեղեղատային տեղի վրա, կան նախնադարյան կրոմլեխներ, որոնք թե՛ հեղեղատների և թե՛ երկրագործական աշխատանքների պատճառով թեև քայքայվելու և անհայտանալու վիճակի մեջ են, այնուամենայնիվ տակավին ու չէ այդ կրոմլեխներից օգտվելու համար, եթե թեթև պեղումներ կատարվին և պարունակած իրեզմանները հավաքվին ու պահվին հնագիտական թանգարանների մեջ:

Ղուրի Բողազ: Այս գյուղում ևս հնագիտական ամեն մի հետք ջնջված է, միայն վաղեմի շինությունն ապացույց են, որ հնագույն գերեզմանատներ և տապանաքարեր կան գյուղին մոտիկ: Այդ հին գերեզմանատունն այժմ ևս գերեզմանատուն է գյուղաբնակ եզտիներին: Այս գերեզմանատան մեջ պաշտամունքի առարկա է դարձել 7-րդ դարու մի քառակուսի կոթողի պատվանդան. այս պատվանդանի վրա խիստ նախնական ձևով քանդակված է մի առյուծ, որը բռնում է պատվանդանին երեք կողմը: Առյուծ փորագրված պատվանդաններից կան այլ օրինակներ, մեկը Հառիճի վանքում, մի ուրիշը Խաչաքիլիսա գյուղում: Ինչպես կերևի, եղել է մի ժամանակ, որ սովորություն է եղել այս քանդակը: Հառիճի վանքում եղածի քանդակները շատ պարզ են և ներկայացնում է Դանիել մարգարեն առյուծների գուրին մեջ, առյուծները լիզում են Դանիելի ոտները: Այս գյուղից դեպի Մելիք Բենդ գնալու ճանապարհին ևս կա մի անտաշ կոպիտ քար, որը նույնպես եզտիների պաշտամունքի առարկա է եղած. քարին անվանում են Կերե Նեև, իսկ ինչ ավանդության հիման վրա այդ քարին պաշտում են, ոչ ոք չկարողացավ բացատրել ինձ:

Ժ. ՄԻՐԱՔ

Սեպտեմբեր 20

Այսօր առավոտյան ուղևորվեցի Միրաք եզտիբնակ գյուղը, որը ճանապարհիս վրա էր Ապարանով Վաղարշապատ դառնալու համար: Դեռ

գյուղը չմտած կան քարքարուտ բլուրների մի շղթա շրջապատված հյուսիսային և արևելյան կողմերի վրա, այս քարքարուտների մեջ կան որձաքարով առանց շաղախի շինված պատեր, որոնք հատուկ են նախաքրիստոնեական հին դարերին:

Գյուղ իջնելու զառիվայրին վրա կա մի փոքր հնագույն եկեղեցիի ավերակ, որուն արևելյան խորանի մի մասը կա և քիչ բարձրությամբ կողմնակի պատերը: Մեջը թափված ճարտարապետական բեկորները ցույց են տալիս, որ այս եկեղեցին կանգնված է 5-6-րդ դարերում: Քանդակված հավասարաթև խաչերի քանդակներ կան, որոնք միայն 5-րդ դարու հատուկ են, իսկ պղծակավոր և ատամնաշարերով պսակի բեկորներ կան, որոնք հատուկ են 6-րդ դարուն կամ առ առավել 5-րդ դարու վերջերին միայն: Այս գյուղում այլևս նշանակելի ոչինչ չգտա և ճանապարհս շարունակեցի մինչև Վաղարշապատի մոտ Հաճի Ղարա գյուղը:

Ժ. ՀԱՃԻ ՂԱՐԱ

Սեպտեմբեր 21

Այսօր (սեպտեմբեր 21) ամբողջ օրը ճանապարհորդությամբ անցուցի, իսկ հետևյալ օրերը (սեպտեմբեր 22 և 23) անցրի այս գյուղում, որովհետև այս շրջանում շատ կան հետաքրքրական նյութեր ուսումնասիրելու:

Նախապես գնացի գյուղի արևելյան կողմում գտնված կիսավեր եկեղեցին, որուն արևելյան կողմը մինչև գմբեթի թմբուկի պսակը դեռ կանգուն է: (Վերջերս այս գմբեթը ամբողջովին ընկել է): Հատակագիծը չափազրեցի, որչափ որ գոյություն ունի, սա շատ նման է հատակագծով էջմիածնի մոտի Հոփսիսի վանքին, ամենայն հավանականությամբ այս ևս 7-րդ դարու շինություն է: Մեսրոպ եպիսկոպոս Սմբատյանը Թարգմանչաց վանք անունը կուտա եղեր այս ավերակին, բայց ինչ ապացույցների վրա հիմնված, ինձ հայտնի չէ:

Եկեղեցու ավերակի քննությունը վերջացնելուց հետո, անցա գյուղի հյուսիսային կողմը գտնված սարի ետևը, որուն գագաթին և լանջերին վրա, մինչև Քասախ գետի ափը. նախապատմական խիտ հնություններ և գերեզմաններ են:

Աղապնատան մոտ Օյուղ անվանված նախնադարյան աշտարակի, Օշականի ճանապարհի վրա գտնված Արդար Դավիթ անուն նախնադարյան աշտարակի նման երկու աշտարակի մնացորդներ կան այս ավերակների և կրոմլեխների մեջ: Կան անհասկանալի պատերի մնացորդներ՝ անշաղախ որձաքարերով շինված:

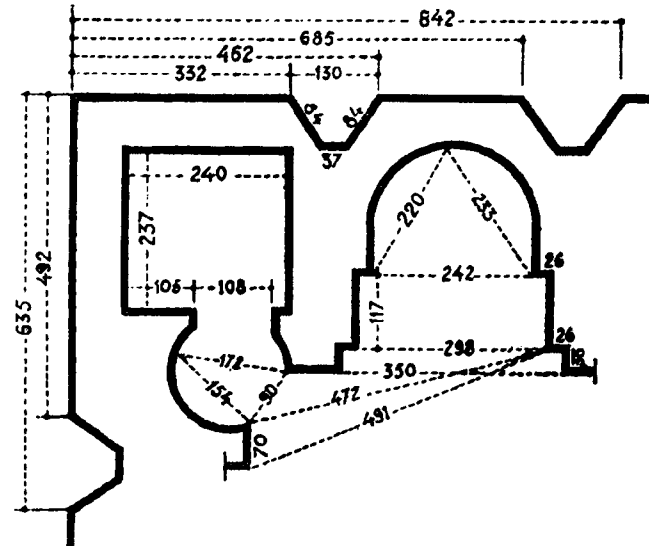

Նկ. 247. Թարգմանչաց եկեղեցու հատակաձևը

Բազմաթիվ կրոմլեխներն այստեղ երեք տեսակ են, որոնց երկու տեսակը անջատված են մի պատով և պատի արևելյան կողմը կգտնվին: Այս պատը ձգված է գետեզրերից դեպի հարավ, իր մեջ առնելով աշտարակների մնացորդ փլատակները:

1-ին տեսակ կրոմլեխները անտաշ կոպիտ քարերով շրջապատված են բոլորակ ձևով: Բոլորակ շրջանակներին մեջ լեցված են համեմատաբար փոքր անտաշ քարերով և այնքան են բարձրացած այս լիցքերը, որ ձևացր են բուրգեր: Այս բուրգերի քարերն են, որ մոտակա գյուղացիք տանում էին իրենց շենքերի համար, որով կորչում է գերեզմանի նախնական ձևը:

2-րդ տեսակը նույնպես անտաշ կոպիտ քարերով շինված շրջանակներ են, որոնց մեջ փոխանակ քարեր լեցնելով բուրգեր ձևացնելու, հսկայական սայաքարեր են ձգված՝ երբեմն մեկ հատ և երբեմն երկու հատ:

3-րդ տեսակը կգտնվին միջնորմից դեպի արևմուտք, որը շատ ընդարձակ է և կարծեք կապ ունի Աղապնատան և Օյուղի մոտ եղող բազմաթիվ կրոմլեխների հետ և կամ անոր մի մասն է՝ Քասախ գետով անջատված: Այս կրոմլեխները նույնպես թեև անտաշ քարերով բոլորակ շրջանակված են, սակայն բոլորակի մեջ ո՛չ քարակույտեր կան և ո՛չ ալ սալաքարեր, այլ մեջտեղը շինված է կրկին մի բոլորակ շրջանակ՝ փոքր տրամագծով: Այս հանգամանքի վրա իմ ուշադրությունս հրավիրեց գիտնական Մեչչանինովը, երբ ուրիշ մի առիթով միասին գնացել էինք այս նախապատմական վայրերը տեսնելու: Այս երեք տեսակի կրոմլեխների գոյությունը թերևս ապացույց է, որ այդ գերեզմանների մեջ թաղված են տարբեր ցեղի կամ տարբեր դավանանք

քի պատկանող մեռյալներ: Անկախ գերեզմանները բաժանող պատից, աշտարակներ և բուրգեր պարունակող մասի արևելյան կողմից, մի Հնագույն անշաղախ պատ և քաշված է Հյուսիսից դեպի Հարավ, որուն երեսմն թեև ընդհատված, շարունակությունը գրեթե հասնում է դեպի Վաղարշապատի այգիները Մոլլադուրսուն գյուղի արևելյան կողմից անցնելով: Գերեզմանների և աշտարակների մասից դեպի Հարավ, հիշածս երկար պատի կողքին, կան դամբարաններ, որոնք կազմված են քարակույտերով, ինչպես կան Շամիրանի ճանապարհի աջ և ձախ կողմում, նաև Սարգարապատի գծով Փոքր Թալին գնալու ճանապարհի վրա: Երկար պատի անմիջապես արևմտյան կողմն է Հաճի Ղարայի քարհանքը, որ նույնպես շրջապատված է նախապատմական գերեզմաններով: Քարհանքերի մեջ աշխատող բանվորները գտել էին մի քանի խեցեղեն ամաններ գերեզմաններին հատուկ, որոնք այժմ Հանձնված են ՀՀՊ Կոմիտեին:

Սեպտեմբերի 24-ին վերադարձա Վաղարշապատ:

Թ

ՃԱՆՊԱՐՀՈՐԴՈՒԹՅՈՒՆ ԴԵՊԻ ԹՎԱԼՆ

ՀՀՊ ԿՈՄԻՏԵԻ ՀԱՆՁՆԱՐԱՐՈՒԹՅԱՄԲ

1926 թ. Հոկտեմբերի 7-ին էջմիածնից ճանապարհվեցի դեպի Թալին: Դեռ Թալինի զառիվերի ներքև չհասած, լեռնալանջերու փեշերու տակ, դաշտավայրի վրա, 6-7 կիլոմետր տարածություն վրա, շարված էին հսկայական tumulus-ներ միմյանցից երեսմն հեռու մինչև 100-150 մետր հեռավորության վերա և երեսմն իրար շատ մոտիկ: Ասոնք ամբողջովին քարակույտեր էին, ինչպես որ կան Աղավնատնից դեպի Շամիրան գնալու ճանապարհի վրա և ավելի մեծ քան այս վերջինները: Բոլորը միօրինակ երկարած են գրեթե Հյուսիսից Հարավ: Թեև չկարողացա ճշտիվ համրել, այնուամենայնիվ քառասուն հատից պակաս չէին:

Հոկտեմբեր 8

Այս առավոտ մինչ կառապանս հիվանդագին վիճակի մեջ զբաղված էր քարքարուտ ճանապարհների մեջ կառքի ստացած ջարդվածները մի քիչ կարկատելու, ինքս տանտիրոջս ընկերակցությունը գնացի բերդի մեջը տեսնելու: Նախքան բերդը մտնելս անցա ճանապարհի վրա եղող, թուրքաց գերեզմանատան մեջ, գմբեթավոր շիրիմը տեսնե-

լու, որն արդեն քայքայվելու վրա է. վրան ոչ մի արձանագրություն չկա, հայտնի չէ թե ումն է: Շրջապատ գերեզմանատան մեջ կան թուրքերեն արձանագրված քարեր և ոչխարներու ձև տրված գերեզմանաքարեր, խիստ կոպիտ կերպով շինված, կային տեղ տեղ տապանաքարեր, որոնք բերված էին Հայկական գերեզմանատներից, բայց ո՞ր տեղերից, հայտնի չէ:

Նախընթաց 1913 թվականին այնքան էլ մանրամասն չէի շրջած բերդին մեջ արյունարբու թուրքերի դաժան նայվածքներից խուսափելու համար, գնացել էի միայն դղյակը և մոտերը եղած մնացորդները տեսնելու: Այս անգամ համեմատաբար ավելի ման եկա, որովհետև կային այնպիսի մարդիկ ինձ շրջապատողների մեջ, որոնք չափազանց հետաքրքրություն էին ցույց տալիս և նորանոր տեղեկություններ էին տալիս ինձ, հետևաբար կարողանում էի նույնիսկ մտնել տներու և ընտանիքներու մեջ, քարեր կամ արձանագրություններ փնտրելու համար:

Դղյակին վրա մեծ փոփոխություն չկար, միայն թե բուրգերեն երկուքը, որ առաջ ճաքած էին, մեկին ճեղքվածքը ավելի շատացել էր և մոտալուտ փլուզման վտանգ էր ներկայացնում: Դղյակին ներսը որ առաջ ծառայում էր իբրև շտեմարան թուրք բեկին, այժմ ևս հայ գյուղացիք գործածում են միևնույն նպատակով: Իմ կարծիքով այս դղյակը ևս պետք է ազատել գյուղացիների քմահաճույքեն, պետք է դատարկել և մաքրել տալ և ծառայեցնել ժամանակավորապես իբրև թանգարան: Դղյակի մտից դուրս հանդիպակաց, դեռ 1913 թվականին, կար շրջապարիսպի ավերակ դուռը, որուն կամարի ստորին աղեղը միայն մնացած էր, այժմ ևս նույն վիճակին մեջ է:

Դղյակի մտից դուրս վրա կա մի ընդարձակ արձանագրություն ՉԾՁ (1307) թվականին գրված:

Դղյակը շրջապատված է կրկին պարիսպներով, թեև մինչ հողին հավասար փլած են, սակայն քարերու տաշվածքեն և շինելու կերպեն հայտնի է, որ ժամանակակից է դղյակին: Պարիսպի թափված քարերի վրա կան քարտաշ վարպետների նշաններ, որոնք սովորական են նաև նույն դարերուն Անիի մեջ շինված շենքերու քարերին վրա:

Դղյակը անմիջապես շրջապատող պարիսպին մեջ կա մի եկեղեցվո ավերակ, որն ինչպես կերևի, հատուկ էր դղյակի բնակիչներուն: Այս եկեղեցվո Հյուսիսային պատին կից պարիսպի բուրգին վրա, կա մի փոքր արձանագրություն այսպես, «Ձովանենա՝ քարգործս յիշեցեք ի ՔՍ »:

Դղյակը անմիջապես շրջապատող երկու պարիսպների մեջ կա նաև ուրիշ մի փոքր եկեղեցի,

որուն արևմտյան մասին վրա փլած է, իսկ արևելյան մասը - խորանը կանգուն է: Բավական խնամքով շինված է այս եկեղեցին. խորանին անմիջապես

կից ունի երկու հարթ որմասյուն,  մու-

յուրով արևմտյան քանդված մասին վրա ծածկված է եղեգներով. գյուղացիներն մեկն այս եկեղեցին բնակարանի է վերածել: Դուռը հարավային կողմն է. նույն կողմին վրա կա նաև մի փոքր պատուհան: Դուռն և պատուհանին վրա քանդակված պսակները, որոնք շատ սուր սրակամար են, ցույց կուտան, որ վերջին ժամանակներ շինված են, թերևս 14-15 դարերու մեջ: Ներսից և դրսից արձանագրության հետք չի երևում: Հարավային և արևմտյան կողմերը, դուրսը խիտ տապանաքարեր են առանց արձանագրության: Մի ուրիշ եկեղեցի, որը տեսեր է Շահխաթունյան (էջ 55) և ինչպես կերևի նրանից օգտվել է Հ. Ղ. Ալիշան (Այրարատ, էջ 141), որուն վրա եղեր է հետևյալ արձանագրության կտորը «ՆԿԷ թուականիս (1018) ես Մարիամ որ ետու գիմ գիրքս ի սուրբ Սարգիսս.....» այս եկեղեցիի ոչ հետք գտա և ոչ արձանագրության բեկորներ գետին թափած. ինձ կթվի թե, ինչպես շատ մասեր, այնպես ալ այս ավերակը և արձանագրությունը ոչնչացել են: Եթե արձանագրության բեկորներ գետին թափած լինեին, գյուղի մեջ գտնվող մի քանի հետաքրքրվող անձինք անպատճառ տեսած կլինեին, որովհետև իմ շրջապայությունս ժամանակ ինձ շրջապատեցին մի քանի հետաքրքիր և բանիմաց մարդիկ և տեղեկություններ կուտային գյուղի մեջ կամ շրջակայքում գտնված հնություններու և բեկորներու մասին, որոնց մեկը, Քերիմ Գասպարյան, մատնանշում էր ինձ գերեզմանների, խաչքարերի և այլ ուշագրավ մնացորդների տեղերը. դժբախտաբար նրանց ինձ ցույց տված հեռավոր տեղերը ևս գնալու հնարավորություն չուներ, միայն արտագրեցի վերապահությունը՝ իր մոտ գտնված մի արձանագրություն, որ հետևյալն է «Ի յաւերումն Գոշայ Ամիր որդի էլիզաբարին գերի տարան Արագպուրուն»։ Թե ո՞րչափ ճիշտ կարդացված է այս արձանագրությունը, ցույց կուտա ապագան: Հայր Ալիշանի ցույց տված թուրքերեն արձանագրությունը չեմ տեսած, որը իրեն կարծիքով գրված պետք է լինի 1583 թվականին, Փարհատ փաշայի ձեռքով (Այրարատ, էջ 149): Բայց ես հավանական եմ համարում, որ Փարհատ փաշայի շինածը պետք է որ լինի արտաքին երրորդ պարիսպը:

Բոլորովին դրսի պարիսպը, որով շրջապատվում է գյուղը, հայտնի է, որ նոր շինված պարիսպ է, շինված է հասարակ քարերով և կարելի է ասել, միանգամայն անարվեստ: Հստ Շահխաթունյանի, այս պարիսպը շինել տվել է 1812 թվականին Հյուսիսին խան Սարգար, շինելով նաև պետական պետքերու հատուկ ուրիշ շինություններ, ամբարանոցներ և այլն և այլն, և այնտեղ դրել է մի պաշտոնյա Բեկ անունով, իբրև բերդապահ կամ կառավարիչ: (Շահխաթունյան, ք., էջ 55):

Ռուսաց տիրապետության սկզբի տարիներում կարսի բնակիչներից, 50 ընտանիքի չափ, բնակություն հաստատել են այստեղ, սակայն քիչ հետո բոլորովին լքել ու գնացել են ուրիշ տեղեր, այնպես որ Շահխաթունյանի ժամանակ միանգամայն ամալի է եղած: Ինչպես կերևի, վերջին ժամանակ այնտեղ բնակություն հաստատող թուրքերը բոլորովին նոր բնակիչներ էին, ուսաց տիրապետության ժամանակ՝ կարսեցի հայերի մեջ տեղը լքելի հետո:

Արտաքին երրորդ պարսպի մեջ, արևելյան կողմը, 1913 թվականի ճանապարհորդությանս ժամանակ, անձամբ տեսա մի ավերակ քարակույտ, և այդ քարակույտի մեջ երևում էր մի ստորերկրյա անցքի մուտքը, այս անգամ իզուր փնտրեցի այդ ավերակի քարակույտը և մուտքը: Միանգամայն անհետացեր էր. ինչպես կերևի, նախորդ թուրք բնակչության օրով ոչնչացված էր:

Տեղի նոր բնակիչները, հետաքրքրական մեզ համար, նորություններ շատ են պատմում, ցույց են տալիս զանազան հեռու կամ մոտ տեղերում հետաքրքրական մնացորդներ. պետք է որ հատկապես ժամանակ որոշվի, հնություններով հարուստ այդ վայրը, ընդարձակորեն հետազոտվի, մի քիչ ավելի երկար ժամանակով:

Փոքր Թալինը թողելիս առաջ, գնացի նաև շտապ կերպով թուրքերի ժամանակ Ղարավանք կոչված՝ 7-րդ դարու եկեղեցին, որ նույն վիճակին մեջ էր, ինչպես տեսել էի 1913 թվականին:

Այսօր կես օրը քիչ անց, թողի Փոքր Թալին և ուղևորվեցի դեպի Մեծ (կամ Հին) Թալին: Ճանապարհի կեսին վրա հանդիպեցի այն մեծ իջևանը, որուն ավերակները այսօր անգամ սքանչացում կպատճառեն այցելուին:

Իջևանը բաղկացած է երեք ընդարձակ մասերից. ամեն մի մասի կամ բաժանման մեջ, կան մեծ հրապարակներ, որոնց շուրջը շարված են կամարակապ սենյակներ, որոնք այժմ փլած են և քարակույտերու վերածված, միայն մնացել են կամարակապերի հետքերը, և սենյակների լայնության չափե-

րը: Արտաքին պատերի հյուսիսային և հարավային պատերն ունին երեքական բուրգեր, որոնց երկուքը շինված են երկու ծայրերուն վրա, անկյուններում, և մյուսը՝ մեջտեղի վրա: Բոլոր պատերն առանց բացառության շինված են կրաշաղախով և սրբատաշ միջակ մեծությամբ քարերով. միջին բաժանման մեջ, այժմ ևս որոշ են, որ եղել են քսանից ավելի սենյակներ: Շատ դյուրին կլինի այս կարևոր և մեծածավալ իջևանի հատակագիծը հանել, նույնիսկ ամբողջովին վերակազմել քանի դեռ բոլորովին չէ ոչնչացած. բավական է, որ մի քանի օր մշակներ աշխատին, և փլատակներու տակ ծածկված հիմերն ու պատերն երևան կբերեն: Այս իջևանը քանդել և այս վիճակին են հասցրել Փոքր և Մեծ Թալինի բնակիչները, որոնք իբր քարահանք գործածեր են այս ավերակը, և շարունակ կրել են սրբատաշ քարերն իրենց պետքերուն գործածելու համար: (Ինչպես երևում է շինակերպից, այս իջևանը 14-15 դարերու գործ պետք է լինի):

Հուլիսի 29

1914 թվականին, եկեղեցվո արևելյան կողմի ընդարձակ բակին մեջ հավաքել էի զանազան տեսակ կոթողաձև քանդակազարդ տապանաքարեր և պատվանդաններ, նաև երեք հատ հնագույն տապանաքարեր, վրան արձանագրություններով: Մինչև երեկո, ուշ ժամանակ, այս հավաքված քարերը բանվորներ փոխադրեցին եկեղեցվո մեջը և ժամանակավորապես առայժմ դասավորեցի, հետագային ըստ արժանվույն կանոնավոր թանգարանի վերածելու համար, երբ արդեն հնարավոր կլինի կատարել հարկ եղած փոքրիկ նորոգությունները: Ներսը դարձված քարերից տասն և հինգը 5-7-րդ դարու քառակուսի կոթողներ են. չորս երեսներու վրա հետաքրքրական պատկերներ քանդակված, որոնց երեքին վրա, քանդակները կներկայացնեն խոզազուժի մարդիկ, իսկ մյուս մասերուն վրա, կրոնական պատկերներ և զարդաքանդակներ: Երկու հատ գեղաքանդակ խաչքարի կտորներ և երեք հատ վրաները արձանագրված տապանաքարեր:

Տապանաքարերից մեկը, որ բերել եմ մեծ եկեղեցիի հյուսիսային կողմը՝ կես կիրոմետր հեռավորության վրա գտնվող Կյուլեկ Թեփե անվանված սարի ետևը գտնվող ձորի մեջեն, ունի ՅԻԴ (875 թ.) հայկական թվականը և կվերաբերի մի նահատակի: Երկրորդ տապանաքարը, որ նույն տեղից է բերված, թվական չունի և մասամբ եղծված է, արձանագրությունը պատկանում է ոմն Դանիել որդու Կարբեցի: Երրորդը, որ ամենայն հավանակալությամբ, նախքան 10-րդ դարու մի տապանաքար

է և կեսը կտրած ու կորած, տաշված և վրայի կիսաբոլորակ մասի վրա տրված է հետևյալ արձանագրության մասը: **✠ ՅԻԶԵՍ ՏԲ Ա ՆԱԹԱՆԱԿԱ ՉԱՐՈՒ ՏԻ**

Բանվորների հանգստյան ժամերից օգուտ քաղելով, գնացի գյուղի մեջ (հայրը) Մեսրոպ և (որդին) Հմայակ Մելիքյաններուն տունը, տեսնելու համար այն կարասը՝ որուն մասին տեղեկություն էին տվել նախօրոք Կոմիտեին: Կարասին մեջ լեցուցեր էին կտավատ և տան մի անկյունում գետեղել. քննելով տեսա, որ մի ճեղքվածք ունի վերևից դեպի ներքև: Նայելով ձևին և չափին, նաև կավի բաղադրության, հագիվ թե լինի 17-18-րդ դարերու մի գործ: Կարասը գտնվել է պարտեզում բանջարանոցը փորելիս. բարձրությունը, մոտավորապես 80 սմ է, այժմ եթե Կոմիտեին հարմար կտեսնե թանգարան փոխադրել, պաշտոնապես պետք է գրել Կոմիտեի ներկայացուցչին և Մելիքյանները պատրաստ են Կոմիտեի կարգադրության հնազանդելու:

Մինչև երեկոյան արևի մտնելը, բանվորները հագիվ կարողացան բոլոր քարերը փոխադրել ներս, որովհետև քարերի մի քանի հատը շատ խոշոր էին, և միանգամայն զգուշություն կպահանջեին վրայի քանդակները չվնասվելու համար: Միայն մի հատ քար, որ կոթողի պատվանդան է եղած, մնաց դուրսը դռան մոտ, որովհետև հետնագույնս, չոր քարով կոպիտ կերպով իբրև նախագավիթ շինված մասին դռնեն ներս մտցնել անհնար եղավ, նաև քանդակու վտանգ է սպառնում:

Դեռ 1913 թվականին, այս թանգարանի վերածված եկեղեցիի հատակագիծը և լուսանկարները հաներ եմ, որոնք այժմ Կոմիտեի սեփականություն են. նաև այժմ՝ եկեղեցվո մեջ գետեղված բոլոր քարերի լուսանկարները, ուստի այս անգամ ավելորդ էի համարել կրկին լուսանկարել. բայց որովհետև հնագիտական դիտողություններս ու հուշագրերս կորած էին և նոր մանրամասն հուշագրեր կազմելու հնարավորություն չունեի, ժամանակիս կարճության պատճառով բավականացա միայն պատերի վրա քարտաշ վարպետների քարերի վրա դրած նշանները հավաքելով, որ հետևյալներն են. այս

Ք Ս Ո Ւ խ Ա ✠: Ա նշանը փորագրված է բոլոր կամարաքարերի և արտաքին նիշի կողմնակի տափակ որմասյանց խոյակների վրա: Այս ոճով և կամ ավելի ճիշտը՝ այս նշանների շատ նման նշաններ կան Ադիամանի, Բյուրակալի մոտ ձորի միջի ավերակ եկեղեցիի, Հաճի Դարայի ավերակ եկեղեցվո պատերու քարերուն վրա. այս պարագան ինձ ենթադրել կուտա, որ այս բոլոր եկեղեցիները

միաժամանակ շինված են և մասնավորապես կան վարպետներ անոնց մեջ, որ այս բոլոր շենքերի մեջ՝ իրենց աշխատանքի բաժինն ունեցած են և իրենց նշանները ամեն տեղ միօրինակ դրած են:

Անմխիթար է մեծ կաթողիկեի դրոթյունը, հետզհետե քանդվելու վրա է, կան մասեր որ ճակատագրապես դատապարտված են քանդվելու, այդ մասերն ապահովելու ոչ մի հնար չկա, իսկ այն մասերը. որոնք կարող են քանդումից ազատվել, նրանց վրա էլ մեծամեծ ծախքեր են հարկավոր, որ այժմ հնարավոր չէ: Միայն թե կարևոր է, ըստ իս, մեջը բոլորովին մաքրել թափված բեկորներից և ուրիշ ապականություններից և այս տեղն էլ վերածել մի առժամանակ թանգարանի, անոր մեջ տեղավորելով այդ շրջանում աստանդական ցրված գեղարվեստական քանդակներ և շինությանց գեղաքանդակ մասեր:

Առայժմ քանի Թալինում թանգարան կազմելու սկիզբն է, և բարեբախտաբար Ներսեհ Կամսարականի շինած եկեղեցին գրեթե անվնաս մնացել է, որն այժմ վերածվեց թանգարանի, ուստի անհրաժեշտ են մի քանի կարևոր աշխատանքներ այս շենքի շուրջը՝ եթե Կոմիտեին կհամաձայնի:

Նախ և առաջ, փութով պետք է ծածկել գմբեթի թմբուկին վերևի մասի ծածկը, որ առաջ եկել է կոնաձև մասի քանդակներ: Այդ ծածկը թեև մի ժամանակ փայտով և հողով ծածկված է եղել, այնուամենայնիվ 1920 թվականին Թալինում ժամանակավորապես բնակություն հաստատող զինվորները քանդել են և վառել են ծածկի փայտերը: Նմանապես շուտով արևմտյան կողմը Փրոնտոնի ներքև բացված մի ծակը, որ առաջ է եկել Ներսեհ Կամսարականի արձանագրության միջին քարի վար ընկնելն: Ուստի կամ պետք է փնտրել և գտնել այդ արձանագրության ընկած մասը և տեղը դնել, և կամ մի ուրիշ քարով փակել և կրաշաղախով ամրացնել: Եթե այդ մասը բաց մնա, անպայման ձմեռվան ձյունն ու անձրևները կթափվին ներս: Եթե այս երկու կարևոր մասերու նորոգությունով շենքը ապահովվի, կարելի է հաստատապես վստահ լինել, որ այս շենքը շատ երկար ժամանակ անվնաս կմնա բնության ամեն մի պատահարների հանդեպ:

Կմնա մի ուրիշ անտեղություն, որ առաջ եկել է գյուղացիների ձեռքով և շատ հեշտությամբ կարելի է այդ անտեղությունը չեզոքացնել: Մի ժամանակ, երբ այս եկեղեցին իբրև եկեղեցի կամ ուխտատեղի գործածական է եղել, հարավային դռան առջև շինել են նախագավթի նման մի բան բոլորովին չոր և կոշտ ու կոպիտ քարերով, որուն լայնությունն է

առանց պատերի հաստություն 2,45, իսկ երկարությունը՝ նույնպես առանց պատերի հաստության՝ 4,00 մետր: Այս կտորը միանգամայն անտեղի կերպով շինված է, մասնավորապես որ վրայի ծածկն ևս փլված է և փայտերը վառել են, նույնպես 1920 թվականին Թալինում բնակվող զինվորները:

Ըստ իս, պետք է որ այս մասը միանգամայն քանդվի և վերցվի, ներքևը որ հողը ևս բարձրացել է, բերել և թափել, հարկ է ջրերու ընթացք տալու համար, որով շենքը չորս կողմից միանգամայն կապահովվի անձրևներից և ձյուններից առաջացած խոնավություններից:

Բացի վերև հիշված անհրաժեշտ նորոգումներից, անհրաժեշտ է, վարչական միջոցով կատարել հետևյալ կարգադրությունները շենքի ապահովության համար: Հողաբաժանության ժամանակ, մինչև եկեղեցվո պատերուն տակ տրվել են իբրև վարելահող. այդ հողերը մշտապես վարվելով և ցանված արտերը ջրվելով, անվրեպ վնասում են հիմքերուն հյուսիսային և հարավային կողմից: Հետևաբար պետք է այդ հողերը հատկացնել թանգարանին, որոշ քանակությամբ և վերածել անմշակ հրապարակի թանգարանին շուրջը: Իսկ արևելյան կողմին, Արմենակ Գրիգորյան անուն մեկուն տվել են, իբրև կալատեղ, մի ընդարձակ տեղ, որ անվրեպ եղել է հնումն եկեղեցվո հատուկ շինություններու տեղ: Կալի այժմյան տեղը, անցյալները փորելով այս հողի մի մասը, ներքևը դուրս է եկել մաքուր սալահատակված. սալահատակի քարերը, այնքան մաքուր և անվնաս մնացած են եղել, որ օրինակ Գրիգորյանը քանդել և տարել է ուրիշ տեղ գործածելու: Այս կալատեղը ևս պետք է ազատել մասնավոր քանդակներից և հատկացնել թանգարանին: Արևմտյան կողմը ևս, մի քանի քայլի վրա, կամ մի ուրիշ ավերակ, որուն անմիջապես կից դարձյալ արտ է և քարեր ու բեկորներ արտատիրոջ քանահաճությամբ ենթակա, ուստի այս կողմից ևս, արտերը որոշ չափով պիտի հեռացնել և թանգարանը թողնել առանձնացած շրջապատվող մի հրապարակի վրա, որն այն ժամանակ կատանա թանգարանի վայելուց դիրք: Կալի տեղը հետզհետե իր կալը ընդարձակելու համար, գրեթե փորելով հասել է եկեղեցու արևելյան պատին: Ուստի այս ինքնակամ ավերումներից ազատվելու համար, պետք է միանգամայն հեռացնել շրջակա հողատերերը և այդ հողերի փոխարեն տալ ուրիշ տեղից:

Մեծ կաթողիկեն, որուն այժմյան, փլվածքները առաջ են եկել 1840 թվականին Մասիսի մեծ երկրաշարժի ժամանակ, որուն հարավ արևմտյան պատի առջև 25 բեռնամբարձ եզներ մնացել են

փլատակների տակ, այժմ թեև նույն վիճակի մեջ կգտնվի, այնուամենայնիվ որոշ մասեր ավելի խարխլած և փլուզման ենթակա են: Մի քանի փոքր մասեր արդեն այս գարնան փլեր են:

Թանգարան եկեղեցվո արևելյան կողմը, որ կից է ճանապարհին, հանդեպ կալատեղին, ցարդ կմնան Հին շինության մեծ բեկորներ. առ այժմ հայտնի չէ թե ի՞նչ շինության ավերակ է այդ տեղը, բայց ամենայն հավանականությամբ, կամ երկու եկեղեցիներու այդքան մոտիկ կամ եկեղեցական իշխանության պատկանող մի շինություն էր և կամ իշխանական բնակարան:

Եթե երկու օր ևս հնար լիներ ինձ մնալ Թալինում, խիստ օգտակար պիտի լիներ, որովհետև թե՛ շատ նորություններ պիտի լինեին արձանագրելու և թե՛ բեկորներ պիտի հավաքեի: Սակայն կառուպանիս խիստ լուրջ հիվանդության պատճառով, ստիպված եղա ժամ առաջ հեռանալ Թալինից:

Հոկտեմբեր 10

Այսօր առավոտյան, վերստին այցելելով Թանգարան, գերեզմանատուն և կիսավեր մեծ կաթողիկեն, ներկայացուցչի և գյուղխորհրդի ընկերակցությամբ, տվի իմ վերջին հրահանգներս և խնդրեցի, որ հոգածու լինին և սպասեն Կոմիտեի պաշտոնական կարգադրություններին:

Վարպետների ցերեկվա հանգստյան դադարից օգտվելով, գնացի մեծ Կաթողիկեի հյուսիսային կողմի մեկ կամ մեկ և կես կիլոմետր հեռավորության վրա գտնվող Կ յ ու լ ե կ թ ե փ ե անվանված սարը, որ մի ժամանակ եղել է ուրարտական բերդ և բերդաքաղաք: Մեծը կան Հին բնակությանց մնա-

ցորդներ և բերդի ժամանակակից գերեզմաններ, որոնք տեսել էի 1913 թվականին: Այժմ այնտեղ ամեն ինչ միայն կարոտ է մանրազին հետազոտության և ուսումնասիրության:

Մի քանի պատմական ծանոթություններ

1. Մեծ Կաթողիկեի ներքին հարավ արևելյան սյունի վրա եղած արձանագրության թվականն է ՄԼԲ (783):
2. Բ դարուն Թալինի անունը ծանոթ էր Պտղոմեոս աշխարհագրին - Թալինա անունով, «Այրարատ», էջ 137:
3. Դիոսկորոս կաթողիկոսի օրով եղած արձանագրության թվականն է ՆՁԹ (1040):
4. Է դարուն, ինչպես կերևի, Կամսարականների սեփականություն էր և Ներսեհ կրնակեր Թալինում: (Անանիա Շիրակացի):
5. Արաբացիների Թալինում արած կոտորածն ու կողոպուտը 774 թվին: Այս կոտորածի ժամանակ սպանվեր են 700 հոգի և գերվել են 1200 հոգի («Այրարատ», էջ 139):
6. ԹԺ և ԺԱ դարերուն Բագրատունիների իշխանության տակ եղած է Թալինը:
7. Երկրորդ անգամ Թալինում կոտորած եղել է Ելտկուզ Ամիրայի ձեռքով՝ 1161-1162 թվականին, այս անգամ ևս, բազմաթիվ արք, կանայք և մանկտիք կոտորվել են:
8. Երրորդ անգամ, Սուլթան Սելիմ 1514 թվականին Պարսից դեմ ունեցած պատերազմից հաղթական դառնալու պահուն, մեծ կոտորած է կատարել Թալինում:

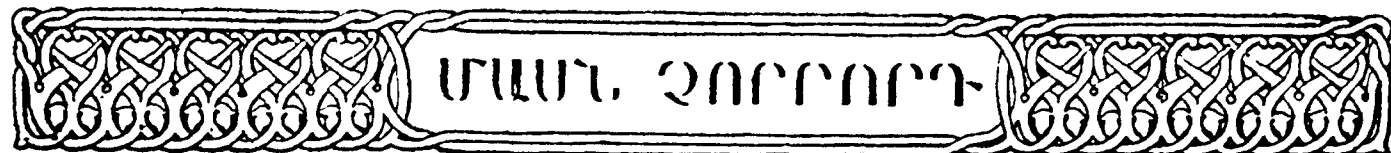

ՏԵՂԵԿԱԳԻՐԵՐ
ԵՎ ՆԱՄԱԿՆԵՐ
ՊԵՂՈՒՄՆԵՐԻ
ՈՒ ԹԱՆԳԱՐԱՆՆԵՐԻ
ՄԱՍԻՆ



Ա

ԱՆԻ ՊԵՂՈՒՄՆԵՐԸ

ՆԱՄԱԿՆԵՐ ԱՆԻՑ

1905 թ. հունիսի 16-ին



անոնավոր կերպով առաջ կերթան պրոֆեսոր Մառի պեղումները: Շատ բան պարզված է: Զվարթնոցի նմանությունը, Գագիկի շինած եկեղեցին ըլլալուն մասին ոչ մի կասկած չմնաց: Կիսով չափ դուրս եկավ արտաքին բոլորակ պատը ներսին և դուրսին սյունազարդ, սյունները կիրեն քանդակազարդ կամարներ, բայց ոչ Զվարթնոցի նման նուր և խաղողի քանդակներով, այլ անեցվոց իրենց սիրած ոճով, մանվածո քանդակներով զարդարված են կամարները: Ներսի խաչաձևի մեծ սյունները խոյակներով սկսեցին երևալ բոլորովին անաղարտ մնացած. ընդհանուր գծերն այս խոյակներուն նույնպես բոլորովին նման են Զվարթնոցի խոյակներուն, միայն քանդակներու թեթև տարբերություններ կան. չորս մետրեն ավելի կանգուն, թե՛ դուրսի պատերը և թե՛ ներսի սյունները: Առայժմ շատ բան մնացած կերևի և հուսալի է, որ դյուրությունը, կարելի ըլլա վերակազմել:

Պ. Մառ անհամբեր կսպասե արձանագրություններ դուրս գալուն, որ մինչև այսօր դեռ չեն երևացեր, սակայն հուսալի չէ, որ դուրս գան կարևոր արձանագրություններ, քանի որ բավական բարձր պատեր թե՛ կանգուն կան և թե՛ պատերի խոշոր կտորներ պառկած են հողին վրա:

Պ. Մառ վերին աստիճան ուրախ է և գոհ այս կողմերը գտնված Հեթանոսական Հնություններու մասին, զորս շատ մեծ գյուտ և նորություն կհամարի պատմության համար: Պարիսպն դուրս թուրքի գյուղին մեջ, թուրքերը սկսեցին բանալ շատ մը գերեզմաններ, և մեջն դուրս բերել են զանազան Հեթանոսական առարկաներ, խեցեղեններ, ապա-

րանջաններ, ոսկեղեն զարդերու բեկորներ: Պ. Մառ գնեց Անիի թանգարանի համար: Պ. Մառ բոլորը անձամբ այցելեց այդ գերեզմաններու տեղը, և մտադիր է այս տարի հարմար առթիվ բանալ այդ գերեզմաններն ալ:



Նկ. 248. Անիի Գագիկաշեն բոլորակ եկեղեցու արտաքին քանդակազարդ աղեղներ

Ամսույս 12-ին, կիրակի օրը, պ. Մառ, Անիի կաթողիկե Մայր եկեղեցվո մեջ հոգեհանգիստ կատարել տվավ հանգուցյալ Եղյանի հիշատակին: Ներկա էին բավական բազմություն գյուղացիներն. շատ զարմանալի է, որ այս տարի տակավին մինչև այսօր քաղաքներ եկող ոչ մի այցելուի երես

չտեսանք: Հոգեհանգստի արարողությունն հետո պ. Մառ քահանաներն և դպրաց դասը վարձատրելն զատ, կարևոր գումար մ' ալ բաժանեց աղքատներուն:

Քաղաքացի այցելուներու փոխարեն այս տարի ունինք տարբեր տեսակ այցելուներու մեծ բազմություն մը, չըջակա բոլոր գյուղացիներն ամեն ազգե խառն: Ասոնք հիվանդներ են, որ կուզան տիկին Մառին մոտ, որ կատարյալ անձնվիրությամբ կհոգա անոնց ամեն բժշկական կարիքները:

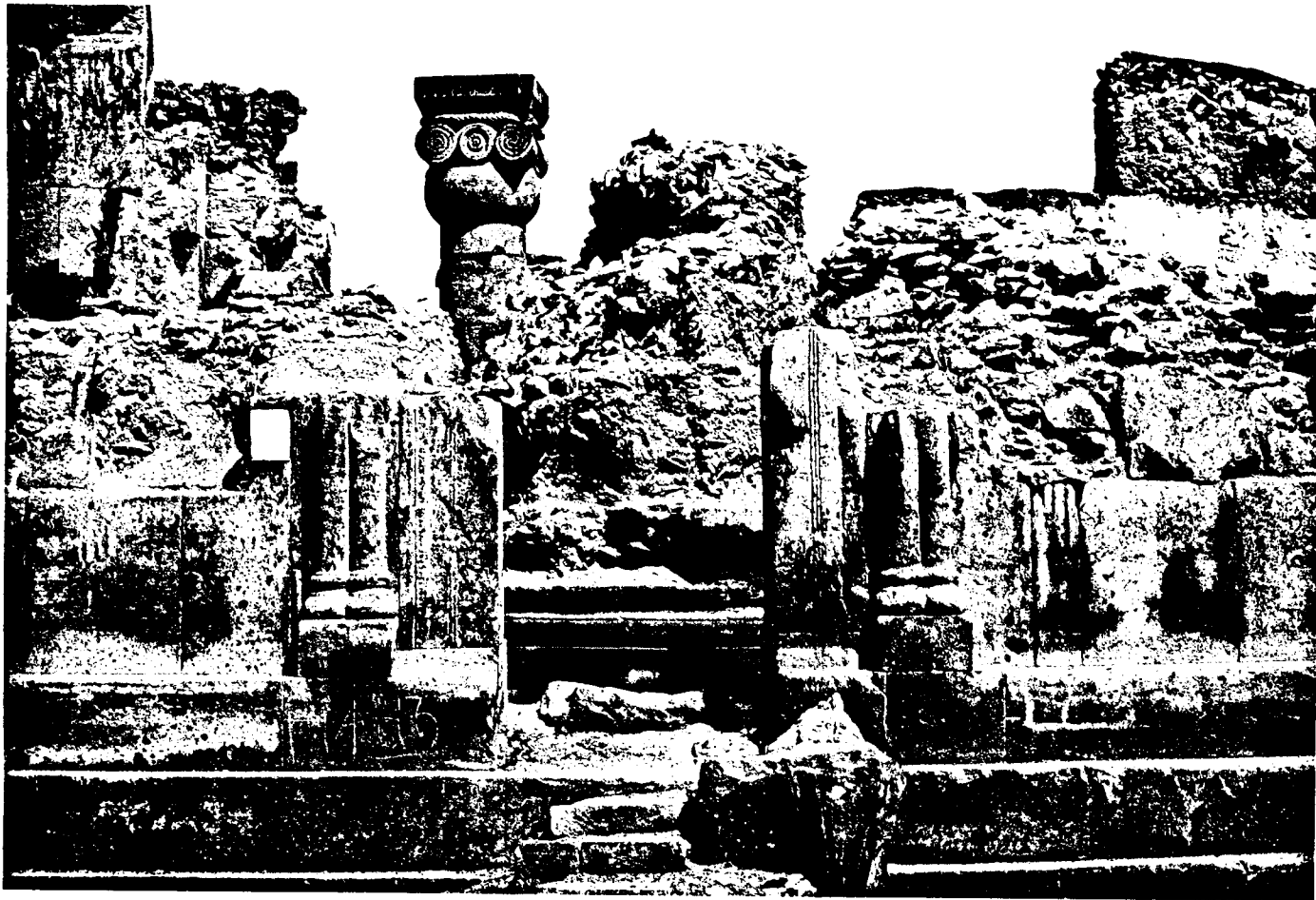

Նկ. 249. Անիի Գագկաշեն բոլորակ եկեղեցու մուտքերից մեկը

Հունիսի 24-ին

Օրըստօրե հետաքրքրական դառնալ սկսեցին պեղումները: Այս շաբթու ալ ունեցանք կարևոր նորություններ: Արտաքին կամարներե զարդաքանդակ պատուհաններն և մեծ խոյակներն զատ բացվեցան եկեղեցիին հարավային և արևմտյան դռները: Արևմտյան դռուն այժմն փոխարինեց ըլլալիք բոլոր ապագա զոհողությունները այս պեղման համար, դուռ մը, որուն նմանը մինչև այսօր չէ տեսնված ուրիշ հնություններու մեջ:

Շատ քիչ կբացատրեն Աստղիկի «տարփատենչ տեսողաց» կամ «սքանչատես տեսլամբ» տողերը: Մարդ ակամա կապչի, տեսնելով բիրտ ապառաժին մարդկային ձեռքի տակ այսչափ կեն-

դեղ ու դարման կբաժանեն անխնա, իսկ ինչ որ իր կարողութենն վեր է, նախնական դարմաններն հետո խորհուրդ կուտա բժշկի դիմել: Բավականին գոհ մնացած են հիվանդները, և այդ պատճառով ալ գրեթե սկսեցին ամեն կողմն շարան շարան գալ և վայրկյան մը հանգիստ չեն տար տիկին Մառին: Իսկ նա անտրտունջ կտանի ամեն անհանգստություն:

«Մշակ», 1905 թ., Հունիս 18

դանություն ստանալը: Կարծես բնությունն ինքնին ստեղծեց է այն զմայելի ներդաշնակությամբ իրարու խառնըված նրբին քանդակները, որոնցմով զարդարված էին դռան ճակատը, քարի վրա քանդակ ըսելեն ավելի, կարելի է ասեղնագործություն անվանել. այնպիսի բարակ, մանր գիծեր կան ոլորված, հյուսված, որոնք մեկ նայվածքով անկարելի է տեսնել:

Ի տես այս չքնաղ բեկորներուն մեկ կողման կուրախանար հարգելի գիտնական պ. Մառ, որ վերջապես ազատվեցան հողին տակեն այս արվեստի գեղանի նմուշները, սակայն մյուս կողման կտխրեր, այժմն գուշակելով անոնց ապագա ճակատագիրը, անխնամ փչանալ ժամանակի ընթաց-

քին մեջ, ինչպես որ փչացեցին են ասոնց նման շատ բաներ: Ցավելով ըսավ, որ «եթե ուրիշ ազգերու սեփականություն ըլլային այս հազվագյուտ գանձերը, անոնք բյուրեղյա ծածկույթի տակ կպահեին»: Շատ խորհեցավ, որ եթե հնար է վերստին կանգնել տա տեղին վրա, նորոգել տալով փչացած մասերը, սակայն ի նկատի ունենալով ատոր պատճառելիք մեծամեծ ծախքերը և երկար ժամանակի կորուստը, ետ կեցավ այդ խորհուրդն առայժմ: Արդեն եկեղեցիին պեղման գործն ըստ ինքյան այնչափ մեծ է, որ հազիվ թե մինչև իր մեկնելու ժամանակ կարողանա ամբողջացնել. հետևաբար նյութական միջոցներն զատ ժամանակի անհարմարություն ալ կա:

Պ. Մառ չարաչար զբաղված է իր գործով, ո՛չ միայն գիտնականի լուրջ դերը կկատարե գործին գլուխը, այլ նաև, հսկողի, գործավորապետի և շատ անգամ գործավորի ալ գործ կկատարե: Առավոտ կանուխ դուրս կուզա բնակարանն և կերթա գործին գլուխը արհամարհելով օրվան մերթ անձրևն ու քամին, մերթ շոգն ու փոշին, իսկ վերադարձին անկարելի է զանազանել զինքն իր հողաթաթախ կերպարանքով, այնտեղ աշխատող բանվորներն: Բայց նա դարձին ուրախ ու զվարթ է, և մոռացած բոլոր կրած նեղությունները, կըլլած փոշիները, երբ ձեռքին մեջ ունի քանի մը կտոր նորագյուտ առարկաներ իր սիրելի Անիի թանգարանը ճոխացնելու համար: Կիրակի օրն ալ հանգիստ չունի:

Ամբողջ օրը կանցնե թանգարանին մեջ, կնկարագրե, կարձանագրե, գտած առարկաներն իր ձեռքով կմաքրե, և իրենց պատշաճ տեղերը կշարե: Ասոնց վրա ավելացուցեք երբեմն ալ հետաքրքիր այցելուներու անվերջ հարցումներուն տված երկար պատմական ու գրական բացատրությունները, այն ատեն կարելի է հասկանալ թե պ. Մառը հաց ուտելու ժամանակ երբ կգտնե:

Հարավային դուռը թեև ոչ այնքան ճոխ, ինչպես արևմտյան դուռը, սակայն կարելի է ըսել արևմտյան դռան մանրանկարն է, նույն ձևով նույն քանդակներով գրեթե զարդարված է, դեռ չէ երևացել հյուսիսային դուռը և կամ մյուս դռները, եթե Զվարթնոցի նման անոնք չինք հատ էին:

Եկեղեցիի արևմտյան դռան հյուսիս-արևմտյան կողմը հազիվ 5-6 մետր հեռու եկեղեցիի պատեն դիպվածով դուրս եկավ քարեղեն վեցթևյա աստղաձև մոզայիկներով զարդարված դուռ մը. թեև ամբողջ ճակատն ընկած ու ջախջախված էր, սակայն բարեբախտաբար շատ քիչ մնացած էին այդ նրբաքանդակ աստղերը և անոնց լրացուցիչ տարրանկյունի փոքրիկ մասերը: Մեծ քանակությամբ հավաքել տվավ պ. Մառ այս բեկորներն և փոխադրել տվավ անմիջապես թանգարան, վախնալով, որ մի գուցե անչափ երկար ժամանակ հողին տակ անարատ մնալեն հետո գոհ չերթան հետաքրքիր անցուղարձ ընողներու վայրենի քմահաճույթին:



Նկ. 250. Անիի Գագկաշեն բոլորակ եկեղեցու քանդակազարդ բեկորներ

Տակավին արձանագրութիւն չգտնվեցավ, սակայն, այս դռան ճակատը զարդարող վեցթեյա աստղերեն մեկուն յուրաքանչյուր ծայրերուն վրա, քանդակներու մեջ, բարձրաքանդակ գրված էին մեյմեկ գիր, որ կվարդացվին Ս ա Ր Գ ի ս անունը: Դռան արվեստին համեմատաբար եկեղեցին նոր ըլլալին, պ. Մառ կհետեցնե, թե սա գուցե լինի Անիի առաջնորդ Սարգիս եպիսկոպոսի անունը, ինչպես նաև շինքին եկեղեցիի շատ մոտ ըլլալին կհետեցնե անոր առաջնորդարան մը ըլլալը:

Տարօրինակ երևույթ մը ալ բացվեցավ դռներուն առջևները. Չվարթնոցի նման չորս մեծ մայր-սյուներեն գատ, ուղիղ դռներուն դիմաց երևան եկան նմանապես նույն մեծութեամբ հաստահեղույս մայր սյուներու մնացորդներ, որոնք ոչ միայն անսպասելի էին, այլ նաև ակամա մտածել կուտան, թե ինչու ուղղակի դռան դիմաց հագիվ տունեն մեկ մետր ներս հաստատված են: Թեև այժմին չէ կարելի ոչինչ վճռել, մոտ ժամանակի մեջ պիտի պարզվի, սակայն այժմին կարելի է ենթադրել, որ այս եկեղեցու շինող ճարտարապետը կամ չունեցավ Չվարթնոցը շինող ճարտարապետի խիզախ հանդուժութիւնը նույն ձևով գմբեթը կազմելու համար և դիմեց օժանդակ մայր սյուներու, և կամ նույն ձևով շինելի հետո վերահաս վտանգի մը առջև առնելու համար հետո շինվեցան այս մեծ մայր սյուները, շուտով կպարզվի:

«Մշակ», 1905 թ., հունիս 30

Օգոստոս 1

Մայիսի 31-ին մեկնեցանք դեպի Անի պրոֆեսոր Մառի հետ, որ Պետերբուրգեն եկած էր իր ընտանիքով: Հունիս երկուսին գործի սկսեցինք այստեղ: Երեք տարի առաջ պ. Վրույր կարծիք հայտնած էր պալատին դեպի հարավ արևելք գտնվող մեծ բլուրի մասին թե թերևս Գագիկի Չվարթնոց եկեղեցիի նմանութեամբ շինած եկեղեցին այդ ավերակին տակն ըլլա, որովհետև անոր վրա կնշմարվին Չվարթնոցի մեծ սյուներու խոյակներուն նմանող խոյակներ: Պրոֆեսոր Մառն ալ հետաքրքրվեցավ ասով, և այս տարի ուզեց այդ տեղն ալ բանալ և 60-70 գործավորով սկսեց աշխատել: Պ. Վրույրին կարծիքը իրականութեան փոխվեցավ: Ճիշտ նույն ձևով նույն մանրամասնութիւններով սկսեց դուրս գալ հսկա եկեղեցին, որ ավելի մեծ է քան Մայր եկեղեցին: Ենթադրուեց զարդարված է եղել շուրջանակի գույգ սյուներով և վրաները գեղեցիկ քանդակազարդ կամարներով, ու այս կամարներուն մեջ պատուհաններ, կամարներեն վեր դարձյալ

կլոր պատուհաններ՝ մանվածո ամենանուրբ քանդակներով շրջանակված: Մեծ սյուներու խոյակները նման են Չվարթնոցի խոյակներուն: Բացվեցան հարավային և արևմտյան դռները, սակայն, աչք պետք է տեսնելու արևմտյան դուռը, մարդ կշվարի կմնա, և չի կարող արտասուքը զսպել այդ հիանալի և կախարդիչ կերտվածքին առջև, այնպես գեղեցիկ և նուրբ, միանգամայն այնպիսի վայելուչ պատշաճութեամբ քանդակված է դռան ճակատը՝ որ կարծես մարդկային ձեռք չէ դպեր, և բնութիւնն է որ ստեղծեր է: Երևակայեցեք, որ ես գրեթե անհնար կը տեսնեմ նույնութեամբ ընդօրինակել, եթե չափերս բնական մեծութեամբ չըլնեմ. այնքան մանրմունը հյուսվածքներ և զարդախաչեր կան քանդակված՝ քարերուն վրա: Պրոֆեսոր Մառ երբ առաջին անգամ տեսավ չկարողացավ յուր գայրութիւնը զսպել, և ցավելով ըսավ որ. «եթե այս տեսակ թանկագին բեկորներ ունենային, ապակիի մեջ կառնեին և կպահեսին. հայտնի է, որ հայերը, ինչպես ասոր նման ուրիշ շատ բաներ, նույնպես այս թանկագին գանձն ալ պիտի փչացնեն»: Այդպես ալ պիտի ըլլա. ինչ կարելի է ընել, և ով պիտի ընէ: Կիկլոսյան ուժ պետք է այդ դռան ահագին քարերը փոխադրելու համար: Մնաց որ, ահագին ծախքի ալ դուռ է: Դռան վերնասյամի քարը միակտուր հսկա մ'է, ամբողջ բռնված՝ զանազան քանդակներով: Նմանապես այսպես հսկա քարերով են կողքերը, վերը դրված մասերը, նույնպես և պատերուն քարերը:

«Լուսաբեր», 1905 թ., սեպտեմբեր 9, № 117

1907 թիվ

Անցյալ տարվա պեղումներից հետո մինչև հիմա նորութիւններ չկային հաղորդելիք հիմա ալ նույնն է գրեթե, — մեծ դահլիճը, բաղնիքը և մտից արևմտյան գլխավոր դուռը, միայն թե ավելի մանրամասն պարզվեցան: Դահլիճին երկայնութիւնը մոտ 20 մետր է, բացի անկյուններեն, երկայնութեան կողմերուն վրա 4-ական շքեղ որմասյուներով, որոնց վրայեն կամարներ ձգված են զանազան կողմեր: Բաղնիքին մեկ մասն էլ դուրս եկած բոլորովին անջատ և անկախ մյուսեն, առանձին դռնով և առանձին նախազավթով, որ ենթադրել կուտա, թե մեկը արանց և մյուսը կանանց հատուկ էր, ըստ հարեմական դրութեան, թեև մեկ վառարանով տաքացի են երկուսն ալ:

Պալատի արևմտյան մտից դուռը մոտ 3 մ. լայնութիւն ունի, մնացել է բարավորներու ստորին մասը միայն քանդակված հայոց մեջ ամենահին՝ գրեթե 5-րդ դարու քանդակներով:



Նկ. 251. Անիի պեղածո բնակելի շինքերի մնացորդներ

Սկսված է պեղում Կարուց դռան առջև, մեկ երկու շաբաթեն բոլորովին կբացվի այդ դուռը, որը ծածկված էր փլատակներու տակ, այդ տեղեն կպասսի նորութիւններ:

Երկու օր ի վեր նամակս գրված էր. բերող չըլլալուն պատճառով մնաց, ուստի այս երկու օրվան մեջ պարզվող նորութիւններն իմացնեմ: Պալատի հյուսիս արևելյան կողմը բացվեցավ մի ուրիշ մեծ դահլիճ սյունազարդ բաղնիքի ձևով, հանդիպակաց արևմտյան կողմինեն քիչ փոքր: Հյուսիսային անկյունը երևաց մի ուրիշ սրահ, բոլորովին համաչափ նույնպես արևմտյան կողմինին: Արվեստագործական առարկաներ չերևցան, եղածներն ալ հատուկտոր, սակայն այդ փշրված վիճակին մեջ ուշադրութիւն հրավիրող շատ գեղեցիկ նմուշներ կան. գտնվեցան մի արծաթե մատանի, որուն ակը թափանցիկ ճերմակ քար մ'է, բավական խոշոր և վրան գրված է երկու տող խիստ մաքուր արաբերեն, բայց կարծեմ անընթեռնելի մնաց առայժմ: Այսօր սկսեցին արտաքին կողմերն ալ մաքրել, ուր կհուսացվի թափած ըլլալ ճարտարապետական զարդաքանդակներ և արձանագրութիւններ. ըլլալուն անպատճառ կգրեմ:

«Ախուրյան», 1907 թ., № 44

Երկու շաբաթեն կարելի է լիովին բացվի պալատին ներսի կողմերն իր բոլոր բաժանմունքներով, քանի մը սենյակներ միայն մնացած են մաքրելու: Այժմ պալատը ոչ միայն պարզ է իր վիթխարի հատակագծով, այլև մեջեն դուրս եկած բոլոր առարկաներով, որոնք պարզ կապացուցանեն, թե այնտեղ մի ժամանակ ապրել են սովորական շատ մեծ և ճաշակավոր մարդիկ: Ամեն մի կտոր, որ չափ որ փչացած և այլանդակված լինեն, դարձյալ իրենց վրա կկրեն գեղեցիկութեան և շքեղութեան կնիքը: Խնցեղեններու բազմաթիվ բեկորներ, ամենը զանազան տեսակի, հիանալի կերպով գունավորված, զարդարված և երբեմն մաքուր ոսկեզօծված, որոնց նմանը հագիվ պատահել էին ուրիշ տեղեր:

Ճարտարապետական բեկորներու մեջ շատ ուշադրավ են գաճե ձուլված բարձրաքանդակ զարդերը, որոնցմով պալատի կանգուն ժամանակ ծածկված են եղել սրահներու պատերն ու առաստաղները: Այս զարդանկարներեն մեկ մասը 5-6 սմ. լայնութեամբ քանդակազարդ ժապավեններ են, որոնք հյուսված են եղել արաբական ձևերով, որոնց զանազան ուղղութեանց վրա ճյուղավորվելն գոյացած քառակուսի, եռանկյուն կամ տարանկյուն մասերուն վրա քանդակված են նույնպես

բարձրաբանդակ և սիրուն գծերով կենդանիներու և թռչուններու պատկերներ: Գաճե զարդարանքներուն մեկ մասին Փոնը կապույտ գույնով ներկված է, թերևս ամենուն ալ վրա կային գույներ, բայց փչացած են այժմ:

Սենյակներուն ոմանց ալ առաստաղները զարդարված են եղեր գեղանկար օրնրմաններով: Սրահի մը մեջեն բացի փոքր կտորներե գտնվեցան մեկ արշինի չափ երկայնությամբ տախտակ մը, որուն վրա գրեթե ամբողջ պահված են զարդաբանդակներու գույները, հակառակ տախտակին բոլորովին փտած ըլլալուն՝ նկարը կներկայացնե բացի ոլորուն տերևներե զանազան ծաղիկներ:

Գտնվեցավ մի մատանի առանց քարի, ակին վրա փորագրված է թռչուն մը: Դժվար է ամբողջովին նկարագրել վերջին երկու շաբթվան պեղումներու արդյունավորությունը, այնպես որ հիմա արդեն թանգարանի մեջ տեղ չէ մնացած առարկաները դասավորելու, եթե այսպես շարունակվին պեղումները և հետազոտությունները, գալ տարի անհրաժեշտ պետք է մի նոր թանգարան ունենալ, թեև հարգելի պրոֆեսոր Մառ այժմյան թանգարանին շուրջը մաքրել կուտա, շատ մը դուրսը մնացած ճարտարապետական զարդաբանդակներ և խաչարձաններ դուրսը գետեղելու համար, բայց սա բավական չէ:

«Ախուրյան», 1907 թ., № 45

Թիֆլիսի Ազգագրական ընկերությունը մտադրված է շինել Անիի կամուրջը, հյուրատունը և մի

թանգարան, ուստի այս գործերուն ուսումնասիրությունը համար երկու շաբաթ առաջ եկավ պ. Ե. Լալայանը և դիմեց իմ խորհուրդներու ալ, հայտարարելով, որ ունի հինգ հազար ռուբլի պատրաստի դրամ և կուզեն ծախսել Անիի բարեգործությունը և հնուկության պահպանությունը համար:

Ես խորհուրդ չտվի այժմեան ծախսել հազարներ կամուրջի մը համար, որը ոչ մի ակնկալված նյութական և բարոյական օգուտներ չպիտի տա, նույնպես և թանգարան և հյուրատուն միաժամանակ շինելու համար՝ տասնյակ հազարներու պետք կա. 5000 ռուբլու ողորմելի գումարով (թեև հետևյալ օրը իմացանք, որ ոչ թե 5000 ռուբլի այլ 500 է եղել), այդ բոլոր բաները իրագործել անհնար էր: Հետևաբար ես առաջարկեցի, որ Ազգ. ընկերությունը փոխանակ ահագին գումարներ ծախսելու, ծրագրերը հղանալով կես ճամփուն մնալու, լավ կըլլա, որ օգտվին Հոռոմոս վանքին ընդարձակ սրահներեն և այնտեղի վաղուց քանդված մի կամուրջին, նույնպես նաև առայժմ այնտեղ գտնվող 10-15 սենյակներե: Նախ որ այդ կամուրջը ամենն շատ 1500 ռուբլիով վերականգնելով, ճանապարհը կըլուրանա այցելողներու համար, երկրորդ՝ այնտեղի յոթը զանազան դարերու ճարտարապետական և գեղարվեստական շքեղ նմուշները կպահպանվին և կնորոգվին նույն սրահները, թանգարանի վերածելով թեթև ծախքերով, երրորդ՝ այցելուները լիովին կօգտվին այն տեղի բնություններեն առայժմ, մինչև մի մեծ և ընդարձակ հյուրատուն շինվիլը:

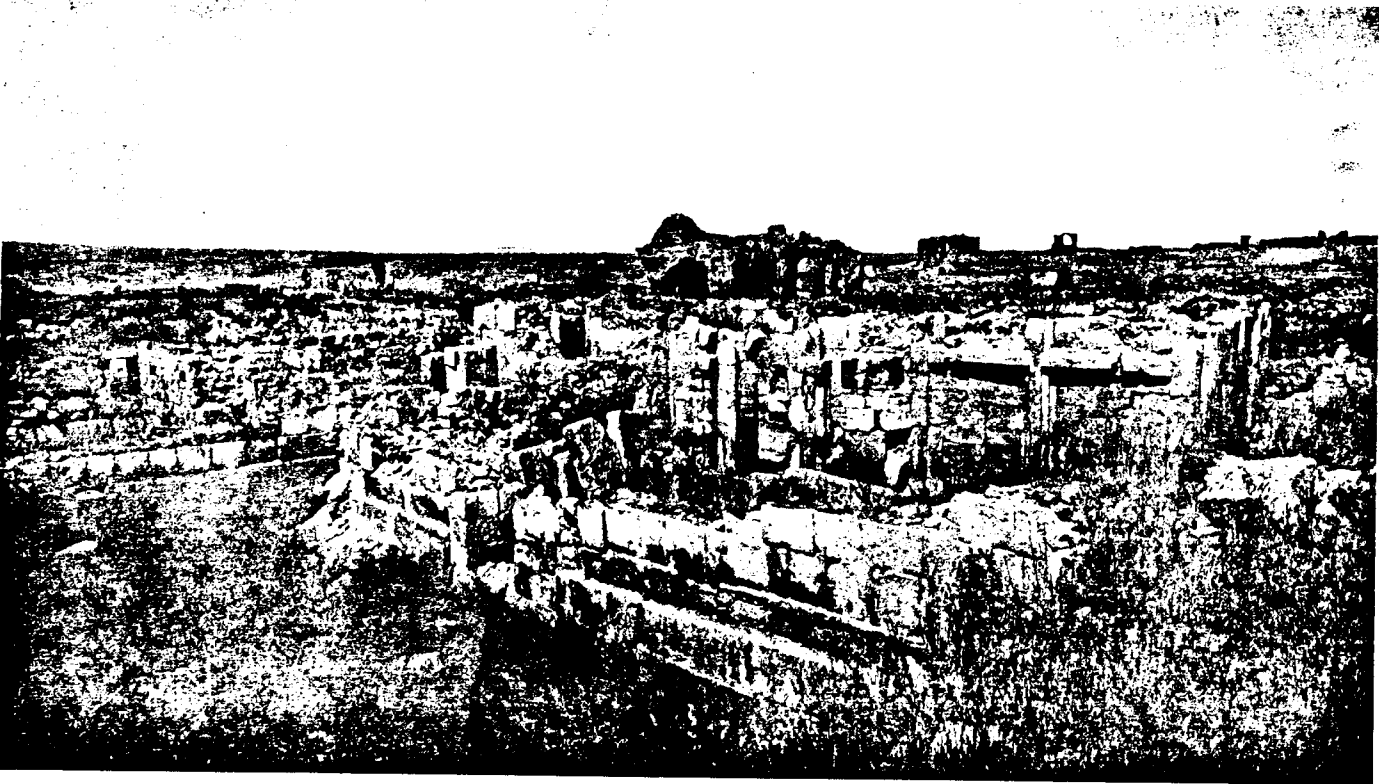

Նկ. 252. Անիի փլած մինարեի մոտ Մառի պեղած եկեղեցին

Այս առաջարկս խիստ հարմար և գործնական դատվ պ. Ե. Լալայանը և խնդրեց ինձմե անձամբ ընկերակցել իրեն դեպի Հոռոմոսի վանքը տեղուն վրա իմ ցուցումներս տալու համար: Ես սիրով ընդունեցի, որովհետև ինձի մեծ ուրախություն պատճառեց որ տարիներե ի վեր երազած խորհուրդներս իրականություն կմտենային, այն է, պահել Հոռոմոսի վանքի գիտական և պատմական աննման հարստությունները:

Հետևյալ առավոտ կանուխ կառքով մեկնեցինք դեպի Հոռոմոսի վանքը, այնտեղ ցույց տվի ամեն բան, որով ավելի ուրախություն զգաց պ. Լալայանը և մտադրվեցավ ամեն ջանք ի գործ դնել այն ծրագրին հաջողության: Ղոչավանքի գյուղացիք լսելով կամուրջի շինության լուրը, իրենք ալ ինքնակամ խոստացան հարյուր մշակ և քսան սայլ ճրի տալ օժանդակելու համար այս օգտակար գործին: Երբ վերադարձանք Անի, պ. Լալայանց դիմեց պրոֆ. Մառին և հայտնեց այս խորհուրդները, անոր ալ կարծիքն իմանալու համար. նա ևս համակրեցավ լիովին և խոստացավ նույն իսկ բարոյական օգնել կրցածին չափ:

Լալայանց մեծամեծ հույսերով և չափազանց ոգևորված մեկնեցավ այս տեղեն, հավատալով որ ի մոտո սկսեցի շինությունաց ալ ձեռնարկել:

«Ախուրյան», 1907 թ. № 46.

18-ին հուլիսի

Անցյալ շաբթու գրեցի, որ սրահի մի մեջեն գտնվեցան գեղանկար զարդարված տախտակի կտորներ: Նույն սրահին մեջ, որը կգտնվի պալատին հարավ-արևմտյան և միջնաբերդի գագաթի կիսականգուն հնագույն եկեղեցիի ուղիղ արևմտյան կողմը, սալատակին տակ նշմարվեցավ, դեռ երկու շաբաթ առաջ, աղյուսով կամարակապված ստորերկրյա շինության մը հետքերը: Հակառակ Անիի մեջ աղյուսի տարօրինակ և հետաքրքրական երևույթին, պ. Մառ չչտապեց անմիջապես բանալու այդ մասը՝ նախքան անոր վրան և շուրջը խուզարկու պեղումներ կատարելը, և հիրավի նույն կամարի և վրայի սալատակի մեջտեղը պահված էին գրեթե նույնչափ հետաքրքրական բաներ, որոնք կարող էին փչանալ բրիչի անզգուշ հարվածներու տակ: Կամարեն հազիվ կես մետր բարձրության վրա հայտնվեցան ջրաբաշխ խողովակներու ճյուղավորումներ ոմանք երկաթե, ոմանք մաքուր կավե պատրաստված, իրարմե տարբեր տրամագծերով: Այս խողովակները հատուկ էին պալատի զանազան մասերուն վրա, գտնվող աղբյուրներուն ջուր մատակարարելու, որովհետև մեկ ու կես սան-

տիմեն մինչև երեք սանտիմ տրամագիծ ունին անցքերը: Շատ ավելի մեծ խողովակներ երևցան ուրիշ տեղեր, մասնավորապես բաղնիքին մոտերը՝ բայց դեռ հայտնի չէ թե ինչ կապ ունին այս տեղի հետ, որովհետև այլևս կասկած չմնաց որ այս աղյուսաչեն ստորերկրյա կամարակապը ամբողջի ջրամբարն էր: Պեղումները շարունակվելով մեկ մասին վրա մինչև հատակը տեսնվեցավ, որ պատերը և հատակն ալ շինված էին աղյուսով և խնամքով ծեփված կրով, ավագով՝ հատակն ալ միասին: Աղյուսներուն խոշոր քառակուսի տափակ ձևը և շարվածքը խիստ հնուկության կատարյալ դրոշմը կկրեն, գուցե Կամարականներու ժամանակին է մնացած: Դեռ կշարունակվի ջրամբարի պեղումը, երբ վերջանա կարելի է որ գտնվի նաև այն ճանապարհը, ուրկեց կուգար ջուրն այնտեղ լեցվելու համար: Առայժմ մի տարօրինակ երևույթ կա ջրամբարին մեջ, մեկ մասին վրա հատակին մեկ մետր դեպի վեր, բոլորակ հորի նմանող տակին աղյուսով և վրայեն քարով հյուսված բարձրություն մը ցցված է, ոչինչ ենթադրել չէ կարելի մինչև լավ մը մաքրվելը:

Արտաքուստ շրջապատի վրա դեռ լուրջ պեղումներ չեն սկսված, հագիվ թե կարելի ըլլա երկու շաբաթ հետո լեռնակուտակ թափված քարերն ու բեկորները մաքրել, խուսմը մը գործավորներ զբաղված են միայն քարերը և բեկորները տեղափոխելու: Այս քարակույտերուն մեջ սկսեք են գտնվել հետզհետե առնվազն 15 սմ. մեծությամբ խոշոր տառերով հունարեն արձանագրության մը բեկորները, որոնք ըստ երևույթին շարված են եղեր շինության դրսի ճակատին, ամբողջ երկայնության վրա թե՛ արևելյան և թե՛ հյուսիսային կողմեն: Արձանագրության դեռ հազիվ սկզբի մասերն են ձեռք անցած, որոնց մեջ կարգաց հարգելի պրոֆեսորն ինքն ա կ ա լ, հ ա ղ թ ա կ ա ն և այլն և այլն, անկապ բառերը և մի տառը, որմե կհետևեն թե պետք է լինի Կոստանդին Մոնոմախոսի ներկայացուցիչներու կողմանե գրված, Անին գրավելեն հետո: Արդեն շինությունով և քարերի տեսակներով շատ տարբեր է այն պատը, որուն վրայեն թափեր է այս արձանագրությունը, հետնագույն հավելված մը կկազմե իսկական պալատի շինության կցված. անկասկած Բագրատունի թագավորաց անկումեն հետո հույն կառավարիչներ այս գեղատեսիլ բարձրության վրա հաստատեցին իրենց բնակությունը և նորոգեցին հավելվածներով իրենց ճաշակին համաձայն:

Պրոֆեսոր Մառ մտադիր է առաջիկա շաբթուն մեջ, մի օր զբաղվել Անի գյուղին մեջ գտնվող հե-

Թանոսական գերեզմաններու պեղումներով, որոնց մեկ մասը արդեն բավականին հարուստ նյութ ընծայեց Անիի Թանգարանին:

«Ախուրյան», 1907 թ., Հուլիս 19, № 47

24-ին հուլիսի

Ամրոցի ջրամբարի պեղումները շարունակվելով անցյալ շաբթու, ամբողջ ծավալը հասեր էր 3 մետր լայնության, 7 մետր երկարության և 5 մետր խորության. թեև տարօրինակ էին անոր փոքր ծավալը և հարավային պատին վրա երևցող սրածայր կամարակապ երկու դռնակները, որոնք մինչև իսկ կասկածելի կդարձնեին ջրամբար իսկ լինելն, բայց հետո այդ կասկածը լիովին փարատեցավ, երբ պեղման շարունակությունը պարզվեցավ, որ հարավային պատը պարզ միջնորմ մ'էր ջրամբարի ամբողջության մեջ: Շինությունը շարունակված էր դեպի հարավ և կար բաժանում մը ևս նույնանման ծավալով, նույնպես աղյուսաչեն, կամարակապ, ատկեց անդին դեռ երրորդ մը կա թե ոչ, առայժմ հայտնի չէ, միայն թե այժմ պարզ է, որ շինության հաստությունը և տոկոսությունը ի նկատի ունենալով բաժանված էր փոքր մասերու, և առանձին կամարակապված, իսկ դռները անհրաժեշտ պահանջ էին մաքրելու ժամանակ մեկեն մյուսը անցնելու համար. ջրամբարի բուն մուտքը կգտնվի բարձր, կամարի կորուստի տակ. գալով մեջը շինված հորին, շատ հետնագույն ժամանակի անխնամ հավելված մ'է, նույն բանը կրկնված է հարավային բաժանման արևելյան կողմը ջրամբարի պատին դրսի երեսին կցված, որ կհասնի ինչպես նեղ խողովականման անցքում մը անոր հետ: Ըստ երևույթին այս հորերը շինված էին այն ժամանակ, երբ ամրոցին մեջ կբնակեին հասարակ դասի մարդիկ. որ թեև ջուրը դրսեն գալով կցվեր ջրամբարին մեջ, սակայն արդեն ավրված ու փչացած էին ջրաբաշխ խողովակները, ուստի դուրսով և խնայողական միջոցներով այդ ջուրն օգտվելու համար, հավանական էր որ շինեցին կողքերուն վրա նույն հորերը և հաղորդակցության մեջ դնելով ջրամբարի հետ բարձրեն, ջուրը կբաշխեին հորերուն բերանեն, այս կերպով նաև միանգամայն ազատ կմնար ջրամբարին ջուրը պատահական ապականություններ:

Ինչպես կերևի հարգելի պրոֆեսորը ժամանակին և գլխավորաբար նյութականի սղություն պատճառով գեթ այս տարի չպիտի կրնա հետախուզել այս մասն իր բոլոր մանրամասնություններով, թեև ըստինքյան խիստ կարևոր է գիտենալ թե ինչ ճամփաներով կմտնեի ջուրը ամրոցին մեջ և ինչ կերպով կբաժանվեր զանազան կողմեր, քանի աղբյուր-

ներ կգտնվեին ամրոցի մեջ և որ կետերու վրա: Անցյալ շաբթվան պեղումներու մեջ աչքի ընկնող երևույթներն մեկն ալ ամրոցին արևմտյան դռան բացումն է, որ կգտնվի Մաղկոցաձորին բոլորովին կից: Այս դուռը երկու երեք տարի առաջ նկատված էր արդեն, բայց հարգելի պրոֆեսորը հարմար առիթի կապասեր բանալու համար: Այս մասն ալ սպասվածեն ավելի արդյունք տվավ, ո'չ միայն բարավորներուն խարխախները, ինչպես կկարծվեր, այլև բարավորներն իսկ կիսով չափ կանգուն են տեղին վրա. բարավորներուն վրա քանդակված են լայն ժապավեններ տեղ տեղ ոլորվելով և անցնելով մեկգմեկու մեջ կրկին շարունակված են դեպի վեր, կամարը կամ վերնասյամը ընկած է թեև, բայց գտնվեցան քարերու մեջն բարձրաքանդակ առյուծ մը բավական խոշոր և արաբերեն արձանագրություններ, որոնք գետնից տեղ տեղ կը գտնվեն: Առյուծը թեև մաքուր պահված է, բայց համեմատելով ավագ դռան առյուծին, սա անճաշակ շինված է. արաբերեն արձանագրությունը որ երկու քարի վրա է առայժմ, մեկը բոլորովին փչացած է գրեթե, հագիլ տեղ տեղ նշմարելի են տառերը, մյուս կտորը լավ պահված է և շատ նման Եպուսայիդի Սգկիթի վրա թողած արձանագրության տառերու ոճին: Պրոֆեսորը դեռ ժամանակ չունեցավ կարդալու, հետևաբար առայժմ անհայտ է թե ինչ ժամանակի կապտականի և ով է գրողը:

Վերջին կիրակի օրվան Անի գյուղի մեջ կատարված հեթանոսական գերեզմաններու պեղումները բացի շահեկանությունեն, ունի խիստ հետաքրքրական երևույթ, այստեղ պրոֆեսորի աշխատակից-ուսանողներն ալ բազ ու բրիչ ձեռքերնին, ցրված ընդարձակ կալերու մեջ, իրենց հատուկ մշակների խմբով եռանդուն կերպով կաշխատեն կասկածելի տեղերը փորելով, իսկ ինքը հակառակ սաստիկ փչող քամիին և խեղդող փոշին շարունակ մեկեն մյուս կվազեր դեկավարելու համար, որ մի գուցե անզգույշ հարվածներ տան իրենց անփորձությունով: Դժբախտաբար հակառակ ամբողջ օրվան եռանդուն աշխատության պատահեցան չորս գերեզման միայն, որոնք նախապես պրպտված ու թալանված չըլլային: Բայց դարձյալ միթխարական էր, որ բոլորովին ապարդյուն չանցավ:

Չորս գերեզմաններն երկուքը մեծ էին և երկուքը փոքր, մեծերը՝ որոնք ուղղված էին արևելքեն արևմուտք, մոտավորապես ունեին մեկ մետրն քիչ ավելի երկայնություն և վաթսուն սմ. լայնություն, որոնց առաջինին մեջն դուրս եկավ բացի տասնևհինգ ավելի աճյունով և այրած ոսկրներով լեցուն զանազան մեծություն և ձևերով կավե ա-

մաններե, նաև 50 սմ. երկայնությամբ երկաթե սուր մը բոլորովին ժանգոտած ու փտած, բայց կոթին վրա տակավին նշմարելի էին փայտե երախակալին մնացորդները: Երկրորդին մեջն նույնպես դուրս եկան կավե ամաններ. աճյունով լեցված, թվով պակաս քան նախորդը, և մի երկաթի կտոր, որը դանակի նմանություն ուներ. փոքր գերեզմանները ուղղված էին հյուսիսեն հարավ, կպարունակեին մի քանի հատ միայն հողե ամաններ:

Պրոֆեսորը գտնված իրեղենները նույն օրը Թանգարան փոխադրելեն հետո, հետևյալ օրը գերեզմաններն մեկուն քարերն ալ փոխադրել տվավ և Թանգարանին մեջ հարմար տեղի մը վրա նույն գերեզմանը վերակազմելով, մեջն գտնվածներն ալ դասավորեց ճիշտ այնպես ինչպես որ եղեր էր իր բուն տեղին վրա, որպեսզի այցելուներուն ճշգրիտ գաղափարը ներկայացնե հեթանոսական գերեզմանները:

«Ախուրյան», 1907 թ., Հուլիս 24, № 49



Նկ. 253. Ավերակ եկեղեցու պեղումներ Անիում

1908 թիվ

Ճակատագրապես մշտնջենական տխուր ամառությունը դատապարտված Անին, նախընթաց 3-4 տարիներու նման, այս տարի ալ կրկին գործույթա ու կենդանի չըլանի մը մեջ մտավ. ըստ ամենայնի չեն քաղաքի մը տպավորություն կը թողու մեր փոքրիկ գաղթականության վրա. թեև ֆիզիկական զրկանքներ խիստ շատ կան, սակայն կազմված գիտնական և մասնագիտական ընկերային չըլանի եռանդուն գործունեությունը և օր ըստ օրե ակնախտի նորություններու հայտնագործություննե-

րը մոռացնելով ամեն զրկանք՝ անխառն բերկրությունը կհամակեն մեր փոքրիկ հասարակությունը:

Հունիսի 3-ին ձեռնարկվեցավ պեղման նախական գործողությանց 40-50 մշակներով, հետևյալ շաբթուն անոնց թիվը արդեն հարյուրի մոտ էր: Երկու երեք տարիներ ի վեր բնության աղետների տառապող հուսահատ գյուղացի մշակները, ուրախ զվարթ աղաղակներով բազ ու բրիչը շալակած կվազեն իրենց նախընթաց տարիներու սիրելի ու հարգելի պրոֆեսորի գործին, այն պրոֆեսորի, որ առատորեն պիտի տար իրենց սիտիանք ու մխիթարություն. ինչ որ չէին ստացած անձրևի

կաթիլներեն, պիտի ստանային քրտինքի կաթիլներով: Բարեխիտ ու վեհանան պրոֆեսորի ներկայությամբ նախապես մեջ պատահա պատահ ըրին Միջնաբերդ կոչված բլրին ընդարձակածավալ լանջերը, առանց խնայելու անոր ծաղկալից ու կանաչագարդ պատմուճանին, որը գարունը ծածկել էր դարավոր ցավերու ու տառապանքներու աղեկեզ հիշատակաց ցավագին տպավորութունները մեղմելու համար: Ուրիշ բան կփնտրեին այնտեղ ավելի գեղեցիկ, ավելի վսեմ քան ծաղիկն ու մարգագետինը, ամեն բրչի հարվածի սրտատրոփ կհետևեին մշակներ և անոնց գլխուն վերև սաստիկ քամիին ու փոշին դեմ անվեհեր կուրծք տվող բարեխիղճ գիտնականը: Արդյոք ինչ նոր բան դուրս պիտի գար, որ մշակը ձոնելով իր պրոֆեսորին իրական հաճույք պատճառեր անոր, և փոխարեն ստանար զվարթ ու գոհունակ դեմքով տրված նվերը, թեև ամեն մշակի չէ վիճակված գյուտեր ըրած ըլլալու հպարտ բավականութունը, սակայն իրենց պրոֆեսորը շաբաթ երկու անգամ հավասարապես կվարձատրե, բացի նորութուններ ներկայացնողներե, նաև բարեխիղճ աշխատողները բացառիկ նվերներով:

Այս տարի ալ անսպասելի կերպով արդյունավետ եղան մեծահարգ գիտնական պ. Մառի պեղումները, և վերին աստիճանի շահեկան ու հետաքրքրական նորութուններով լեցուցին մեր փոքրիկ թանգարանը:

Ամեն բան գրել, ամեն բան նկարագրել գրեթե անհնար է, սրտանց հետաքրքրվողներու համար, անձամբ տեսնել և իրենց սեփական աչքերով վայելել գատ, ոչինչ հնար չկա: Ես հազիվ կարող եմ աղոտ կերպով նկարագրել քանի մը գլխավոր առարկաներ, որոնք ըստ ինքյան նշանավոր գյուտեր կարող են համարվել:

Միջնաբերդի պալատի արևմտյան մուտքի դռան առջև փորվելով, մոտ 4 մետր խորության վրա գտնվեցավ պալատի նախկին հիմքը, որ ամենայն հավանականությամբ Կամսարականներու հիմնարկածն էր, այս հիմքը, որ որձաքարի հսկա կտորներով շինված է, կվերաբերի մի միայն պալատի հյուսիսային բաժնին, որով կարելի է ենթադրել թե, Կամսարականներե հետո, Բագրատունիք ավելցուցեր են, այժմյան պասաժին հարավային կողմը երկցած ընդարձակ մասը: Այստեղի պեղման միջոցին գտնվեցավ բյուզանդական գոգավոր ոսկե դռամ մը հնագույն տիպի:

Ամրոցի հյուսիս արևմտյան դռան պեղումը վերստին շարունակվեցավ անցյալ տարվան ընդ-

հատված տեղեն, այստեղ ոչ միայն գտնվեցավ հին Կամսարականաց ժամանակի դռամ մնացորդները, այլև անոր ժամանակակից խոշոր որձաքարերով հյուսված ամրոցի պարիսպի շարքը, որ երկնցած է մինչև պալատի արևմտյան ճակատը, որուն կցված կերևին այժմ քառակուսի բուրգեր՝ բոլորովին տարբեր շինվածանյութերով և շինվածքի կերպով, որոնք կզանազանվին մինչև այժմ տեսնվածներեն: Այս բուրգերու շինութանց կերպը կհիշեցնե Աղջկաբերդի հսկա ժայռը, Ախուրյանի կողմեն շրջապատող պարիսպները, որոնց մնացորդները դեռ այժմ կան իբրև վկա Անիի մեջ տասնևհինգ դար առաջ գոյութուն ունեցող քաղաքակրթության:

Պալատի ուղիղ հյուսիսային կողմը միջնաբերդի լանջի միջին բարձրության վրա գտնվեց մի հնագույն շիրիմ, որուն խաչի պատվանդանը շուրջանակի արձանագրված է. թեև թվականը մաշված, բայց թե հիշված անունները և թե փորագրված ոճը կցուցանեն, որ այդ շիրիմը կանգնված է 11-րդ դարեն ոչ ուշ: Շիրիմը կվերաբերի Ապուղամրի որդի վաղամեծիկ Գայլի և նրա կողակից Մենիկի: Պ. Մառ զմայլմամբ կըրվատե այս արձանագրության լեզվի գեղարվեստականութունը: Այս գերեզմանին կից կա մի մատուռի ավերակ ևս:

Անցյալ տարի պալատի հյուսիս արևելյան կողմը բացվեցավ ընդարձակ սրահ մը, որուն պատերը ու առաստաղները զարդարված էին գաճե ձուլված արաբիկ զարդարանքներով, որոնցմե մնացած բեկորները թանգարանի գլխավոր զարդերեն մեկն եղան: Այս տարի նույն սրահին անմիջապես կից ճակատը դեպի արևելք իջնող այլուստագարդ դահլիճի պեղման շարունակությամբ մեր թանգարանը օժտվեցավ ոչ միայն գերազանցորեն գեղարվեստական իրերու ճոխ բազմազանությամբ, այլև մեր առջև պարզվեցան նույն պալատին մեջ ապրողներու արտակարգ հարստության, շուրջության և փափկաճաշակ վայելչասիրության անվիճելի փաստեր:

Այստեղ միայն գաճե չէ որ դահլիճը գեղազարդող արվեստագետին տաղանդն ու ճարտարությունը արտացոլեցնելու միջոց եղած է, այլև գրչի ու դանակի առջև հաճախ ըմբոստանալու տրամադիր վայրի կաղնիներ ու մայրի փայտերն ալ հնազանդվելով գեղարվեստի քմահաճույքներուն, այնպիսի զգլխիչ վայելչությամբ հագվեր են, որոնց արտադրողին առջև այսօրվան մեր քաղաքակրթյալ եվրոպայի արվեստագետներն ալ, հարգանքով խոնարհվելու կստիպվին: Մարդ կվարանի պահ մը և պատրանք կկարծե յուր տեսածները, միթե կարելի

էր, որ տասը դար առաջ անընդհատ գազանաբարո բարբարոսներու սրածուլթյան և թալաններու ենթարկված Շիրակի դժբախտ փոքրիկ ժողովուրդը, այսպիսի հրաշալիքներ ստեղծելու չափ զարգանալու վրա կարենար մտածել: Բայց փաստերն անհերքելի են, կատարյալ հերոս ժողովուրդի մը թողած հիշատակներուն առջև կգտնվինք: Ժողովուրդ մը, որ ոչ միայն արյան գնով արտաքին բազմատեսակ թշնամիներու դեմ իր գոյությունը պահպանելու ջանալեն գատ, ներքին խավարի և տգիտության դեմ ալ դյուցազնաբար կուվել, և դյուցազնաբար ալ մեռեր է իր ուժերեն գերիվեր անհավասար կուլի մեջ: Այս տխուր իրողությանց առջև, անկարելի է ակամա չմտածել, թե արդյոք մենք այս անգուգական ժողովուրդի հարազատ սերունդներն ենք, և միթե մենք անոնց գործերով պարծենալու իրավունք ունինք առանց մերն ալ անոնց քով դնելու:

Խոսքերը բավական չեն այդ բարոյապես հսկա ժողովուրդի արտադրութունները ներբողելու համար: Մտնենք պահ մը թանգարան և մանրազնին աչքով դիտենք այն առարկաները, որոնք դուրս եկած են միմիայն այլուստագարդ դահլիճի փլատակներուն տակեն, այրած, փտած, ժանգոտած և բոլորովին փշանալու մոտեցած վիճակի մը մեջ:

Ապակե դարաններուն մեկուն մեջ, խնամքով դասավորված են այն բազմաթիվ ծեփի կտորները, որոնց վրա վառ գույներով նկարված են ծառեր, ծաղիկներ, թռչուններ և ճարտար գծերով մարդկանց պատկերներ: Անոնց մեջ կա 5-6 սմ. մեծությամբ մարդու մը դեմք, թեև հազիվ գծերն են մնացած, բայց այնպիսի արտահայտիչ, որուն տիրական գոտոզ նայվածքի առջև մարդ աչքերը ակամա կխոնարհեցնե: Ուրիշ կտորի մը վրա կտեսնվի մարդու մը բազուկը, որուն վրա կա իշխանական բազկակապ, ուստի կարելի է հետևեցնել, թե այդ պատերու վրա նկարված դեմքերը կպատկանեն թագավորներուն և իշխանազուներուն:

Պատերեն վեր առաստաղները, ճակատները և այլուները կապող փայտյա կամարները զարդարված են եղեր բազմապիսի նյութերով: Գաճե ձուլված զարդաքանդակներն իրենց կարևոր տեղն ունեցեր են այս դահլիճի մեջ ալ. բազմաթիվ մեծ ու փոքր վարդաձևներ, ոմանք ուռուցիկ և ոմանք գոգավոր թերթերով, դասավորված են եղեր երկրաչափական մանվածոների գոյացած զանազան ձևի մեծ ու փոքր խորշերու մեջ և փայտյա հատակի վրա երկաթի գամով գամված:

Բացի հինգեն մինչև ութ տերևանի վարդաձևեր կան բավական թվով քանդակազարդ կիսագունդեր, որոնք ուռուցիկ կերպով կկախվեն ա-

ռաստաղի մակերևույթեն վար, և ինչ որ ուշագրավ է, ասոնց մեծ մասը, թերևս ամենն ալ մաքուր ոսկով պատված են եղել, հակառակ երկար դարեր խոնավ հողին տակ մնալուն, դեռ շատ մը կտորներու վրա կփալիլան թանձր ոսկեզօծման զորեղ հետքերը: Որպեսզի պատկերը կատարյալ ըլլա երևակայեցեք, ասոնց հետ խառնված նույնպես ձուլված տերևազարդ մանվածոներ, անասնոց, վայրի գազաններու և թռչուններու պատկերներ, այն ատեն կարելի է ըմբռնել, թե ինչ արտակարգ շքեղութուն կտիրեր այս դահլիճին մեջ:

Մտնենք պահ մը ուրիշ ապակե դարանի մեջ դրված ածխացած անկերպարան զանգվածի մը, որուն վրա տեղ տեղ անաղարտ մնացած զարդաքանդակներու վեհութունն ու շքեղութունը պարզապես կապեցնեն. սա ոչ քար է և ոչ ալ գաճ. հասարակ կաղնի փայտի կտոր, որ սահմանված էր դահլիճի քարե սյուները միացնելու: Որչափ որ ածխացած են կամարի կիսաբոլորակ զանազան գծերը, սակայն յուրաքանչյուր կամարամեջի եռանկյունի մասերուն մեջ մեզ ծանոթ 13-րդ դարու ոճով փորագրված ուսերու շնորհալի ոլորումներուն խառնված թռչուններու և կենդանիներու հետքերը դեռ պարզ կերևան: Այսօր մենք բարեբախտություն ունինք այդ կամարամեջերուն գոնե մեկ հատը մասամբ անաղարտ տեսնել այնպիսի ճարտարությամբ և նրբությամբ փորագրված, որպիսին դեռ ոչ մի տեղ չենք տեսած: Ուստի հրապուրիչ ճկումները, տերևներուն ու ծաղիկներուն արտաքո կարգի փափկությունը, տեսնողները միանգաման կըպարզին հիանալի հին Հռոմին ու Բյուզանդիոնին, Արաբիային ու Սպանիային վրա: Մի ուրիշ գերան, որուն երկարությունը հինգ մետրե ավելի է, ամբողջ նկարագրված է երկրաչափական զարդերով ու տեղ տեղ ոսկեզօծված գծերով, անշուշտ այս ալ մեկ մասը կկազմեր շքեղ առաստաղին: Դահլիճին վրա ծածկված է եղեր հաստ գերաններով, որոնց մնացորդներեն մեկուն տրամագիծը 55 սմ. կհասնի:

Բազմաթիվ են այս դահլիճին մեջ գտնված գունագեղ նկարներով ոսկեզօծ գծերով ճոխ ամաններու կտորներ, և ուրիշ զանազան մետաղյա առարկաներ, որոնք հետզհետե կփոխադրվին թանգարան, կդասավորվին և կցուցակագրվին պ. Մառի օգնական աշխատակիցներու կողման: Ես կնկարագրեմ մի սուր, որ հարգելի գիտնական պ. Մառի կարծիքով այս կողմերու ամենահին օրինակ է: Սուրին երկարությունը 95 սմ. է, լայնությունը՝ 6 սմ., վերեն ի վար ուղիղ մեկ լայնության վրա հազիվ վարի ծայրը քիչ մը նեղցած, պատյանը փտած

և խառնվելով սուրի երկաթի ժանգին հետ կպած է բոլորովին այնպես, որ անհնար է դուրս քաշել առանց մեկին կամ մյուսին վնասելու: Բնականաբար հայտնի է, թե սուրը քանդակազարդված էր թե ոչ, բայց հայտնի հետքեր կան, որ պատյանը բավական ճոխ զարդարանք ունեցեր է վրան. նկատելի են մետաղյա ժապավեններու թողած ակոսներ, որ փաթթված է եղել պատյանին շուրջը տեղ տեղ ուղիղ Հորիզոնական և տեղ տեղ այլ շեղակի ոլորումներով, երախակալը գրեթե չունի սովորաբար ընդունված խաչաձևը, իսկ վերի ծայրը վերջացած է չափավոր գունդով մը, վարի ծայրը ազուցված է եղեր մետաղյա կարճ պատյան մը, որուն անկյունները հագիվ նշմարելի կերպով կտրացած են:

Այժմ անցնինք քիչ մ'ալ ուրիշ տեղերու տված արդյունքներու, որոնք ոչ նվազ հետաքրքրական են քան սյունազարդ դահլիճը:

Բլուրի Հյուսիսային լանջի վրա մի սենյակի պատի մեջ որպես խ ա թ ի լ Հյուսիսում գտնվեցան երկու հատ 6 մետր երկարութեամբ փայտե, որոնց յուրաքանչյուրին մեկ ծայրը փորագրված է տարբեր տեսակի քանդակներով. այս փայտերը, որոնք կարող են մրցել արվեստի տեսակետով սյունազարդ սրահի փորագրութեան հետ, անպայման կվերաբերեն 10-11-րդ դարու արվեստագիտութեան, երկուքն ալ փորագրված են երկրաչափական զարդաքանդակներով խիստ խոր և մաքուր, միայն մեկուն մեջ խառնված են բաց տերևներ համաչափորեն դասավորված երկրաչափական ձևերու հետ խառն: Մյուսը գրեթե բոլորովին նման է մայր եկեղեցիի արևմտյան ճակատի հարավակողման պատուհանի շրջանակին և կամ արևելյան կողմի խորշի կամարին քանդակներուն: Գեղարվեստի վերջին վերածնութեան շրջանի մարդիկ անպետք համարելով այդ հնացած օրինակները, Հյուսիսը են նույնիսկ պալատի կից սենյակներու պատերուն մեջ և տեղը նոր ոճով և նոր արվեստով քանդակեր են:

Անցյալ տարի գտնված հունարեն արձանագրութեան մասերեն այս տարի ալ գտնվեցան կտորներ, որոնց մեկուն վրա էր 1058 թվականը, բայց դեռ չէ ամբողջացած, փնտրվելու վրա է մյուս մասերը: Պատի մը տակե գտնվեցավ մի տեղի վրա լեցված 500-ե ավելի զանազան տեսակի երկաթյա նետեր, որ անշուշտ տանտերը իբրև պաշար պահած էր սենյակին մեջ: Գտնվեցավ շատ հետաքրքրական ձևով թանաքաման մը, սև թանաքը մեջը չորացած և տակավին փայլուն:

Հնդհատելով առայժմ պալատի պեղումներու մասը անցնինք քիչ մ'ալ ուրիշ տեղերու վրա եղած

մասնավոր պեղումներու և խուզարկութիւններու արդյունքներուն:

Միջնաբերդի պեղումներու հետ միաժամանակ սկսվեցավ քաղաքին Հյուսիսային կողմը, քաղկեդոնական եկեղեցիներ քիչ դեպի հարավ, շատ հետաքրքրական մնացորդի մը պեղումներ, որ դեռ նախորդ տարին նշմարված էր. այս շինութիւնը խիստ հետաքրքրական է նախ, եթե ոչ նախաբազրատունի, գոնե Բագրատունյաց սկզբնական շրջանի պատկանելուն, երկրորդ, շինութեան ոճն այնքան տարօրինակ է, որ մինչև այժմ անոր ինչ նպատակի համար շինված ըլլալուն մասին ոչ մի գաղափար չկազմվեցավ: Իրարմե համաչափ հեռավորութեան վրա, չորս հաստահեղույս պատվանդաններ կանգնված են ամենահին օրինակի պատկանելով շրջապատված վերի կողմին, հետքեր կան որ այս պատվանդաններուն վրա կանգնված են եղեր սյուներ: Հետագա ժամանակի մեջ, հավանաբար նույնպես Բագրատունիներու օրով, օգտվելով այս վիթխարի պատվանդաններու ներկայութենէն, անոնց չորս կողմերն ալ կեցնելով կիսաբոլորակ պատեր, կազմել են մի խաչաձև փոքրիկ մատուռ: Մեջն գտնվեցան գեղաքանդակ խաչքարեր առհասարակ 11-12-րդ դարերու ճաշակով. հարավային դռան առջև կային գերեզմաններ, արևելյան կողմը սենյակի մը մեջ գտնվեցան Հինգ զանազան մեծութեամբ գինիի խոշոր կարասներ, որոնց մեկուն մեջ կար գինիի փոքրիկ փարջ մը բոլորովին անվնաս. այս կարասներն երկուքը միայն անվնաս, հանվելով փոխադրվեցան թանգարան: Բացի զանազան մեծ ու փոքր առարկաներն այստեղ գտնվեցավ մի պղնձյա չափավոր մեծութեամբ աման, որուն ներքև ամրացած են երեք պղնձյա ոտքեր, արտաքին շուրթերը եզերված են փոքրիկ կիսաբոլորակ առամներով, որոնց յուրաքանչյուրին վրա փորագրված են զանազան տեսակի վարդիկներ, մեջտեղը կա մի կենդանիի նկար, որուն ինչ ըլլալը ճշտիվ որոշել դժվար եղավ ժանգոտութիւնն մասամբ մաշված ըլլալուն պատճառով:

Արևմտահայ բժ. Պալաքյան զանգերու ուսումնասիրութեան համար, պրոֆ. Մառի արտոնութեամբ, Հոնոնց Տիգրանի քարափոր դամբարանի մեջ փորեց մի գերեզման, ուրկեց դուրս եկավ 4-5 տարեկան փոքրիկ աղջկան մը դագաղը: Աղջկան մարմինը բոլորովին փտած էր, սակայն, բարեբախտաբար, գրեթե անփուտ մնացած էր զգեստը. մարմնույն վրա հագած էր խիստ նուրբ թույլ շապիկ, որուն հագիվ հետքերը մնացեր են, իսկ վրային հագած շապիկը, որուն երկարութիւնը, ինչպես կերևի, ծունկերն ավելի վար իջած է, բոլորովին

անփուտ մնացած է: Գույնը սպիտակ, կերպար մաքուր մետաքս, թևին բերանը և ուրիշ զանազան եզերքներ ասեղնագործված են այսուցիկ ատամնաշար ձևերով. թևերին եզերքները ասեղնագործված է նաև ոսկեթել ծաղկանկարներով. բազուկներուն վրա կարված են երկու մատ լայնութեամբ իշխանական տոհմի հատուկ բազակապեր ամբողջովին մետաքսով և ոսկեթելով ասեղնագործված, Անիի մեջ Հաճախ քարերու վրա քանդակված մանվածոներու ձևերով: Մարմնույն վրային մեջքին շնորհալի հանգուցով մը կապված էր մետաքսյա բարակ չվան մը:

Ղազաղը հանվելն մեկ օր հետո, Գարեգին վարդապետ Հովսեփյան, որ այստեղ կգտնվեր վերջին տարիներու պեղման արդյունքը ուսումնասիրելու համար, կմտնե դագաղը հանված քարայրը և կգտնե մի շորի կտոր, որ անուշադրութեամբ նետված էր մեկ կողմ դագաղը հանելու ժամանակ. լվացվելն հետո երևաց, որ ցանցակերպ Հյուսիսում ասեղնագործ ծածկոց և կամ մի ուրիշ բան էր, որուն վրա խիտ ասեղնագործված էին երկու վագրեր կանգնած դեմ դիմաց, մեկը մեծ և մյուսը՝ փոքր. մեծին գլուխը փոքրին կոնակեն քիչ բարձր, իսկ փոքրին գլուխը՝ մեծին կուրծքին վրա. վագրներու մարմնույն վրայի խատուտիկ գծերն ու բիծերը երկու գույնի մետաքսով և ոսկեթելերով բանված են: Գալով նկարին գեղեցկութեան և բնականութեան, նկարագրութենն ավելի բանաստեղծական ներբողներու արժանի է անոր հեղինակը. այդ փոքրիկ պատկերին վրա ոչ մի կետ մոռացված չէ անոնց շիղերն, Հողվածներն և բոլոր կազմական հատվածներն: Ամեն ինչ բնական, ամեն ինչ նուրբ ու ճարտար նկարչական ճաշակով, բոլորովին անկախ մեզ ծանոթ ոճերն, հեռու բոլորովին պարսկական, բյուզանդական շաբլոններն, զուտ տեղական ճաշակի արտադրութիւն կներկայացնեն. ահա փաստ մը ևս փշրելու համար այն ընդհանուր կարծիքը, թե Հին Հայերը, ըստ ամենայնի, ենթարկված են եղել բյուզանդական ազդեցութեան կամ անոնց ընդօրինակողները եղած են և կամ ուղղակի անոնց արվեստագործութեան արդյունքով պճնազարդեր են ինքնզինքնին, բնակարանները և այլ ամեն ինչ:

Մոտ երեք շաբաթ է, կփորվի մզկիթի (այժմյան թանգարան) առջևն դեպի Միջնաբերդ տանող ճանապարհը, որուն ծայրը կսկսվի ավագ դռնն. այստեղն շարունակվելով կուգա կհասնի մինչև կործանած աշտարակին տակը և անկեց ալ շեղվելով կհասնի մզկիթ ու հետո մինչև Միջնաբերդ, այս գծին վրա կգտնվի այժմս պեղվող այն մեծ ապա-

րանքները, որոնց դռան առջևն գտնվեցավ Զաքարե սպասալարի ս ի մ պ ո լ մարդ-առյուծ ս փ ի ն ք ս ը: Մզկիթի առջև ճանապարհը բավական լայն է, երկու կողմին վրա կբացվին հետզհետե տներու դռներ: Աշտարակի պարսպին այստեղի եղած դռան հետքը գետին կողմին միայն հայտնի է, դիմացի կողմը անհետացած էր:

Մզկիթի արտաքին դուռն ալ գրեթե բոլորովին քանդված է, հագիվ կան բարավորները բնորոշող հետքեր. սակայն մինարեին կից արևելյան կողմին գտնվեցավ մի դուռ, որուն քանդակազարդ շքեղ բարավորներն ու շրջակաները ոչինչով պակաս չեն մնար Առաքելոց եկեղեցիի գավթին քանդակազարդ ճակատին, նույնքան գեղեցիկ և նույնքան ճոխ: Այստեղն ոչ միայն հանվեցան բոլորովին անաղարտ, մեզ ծանոթ էպոսայիտ Պեհադուր խանի արձանագրութիւնը, այլ և ուրիշ արաբերեն արձանագրութեանց կտորներ. գտնվեցավ կտոր մը Հայերեն արձանագրութիւն, որուն վրա մնացեր է միայն ի թ ա գ ա լ ո թ ու թ ե ա ն ն Գ ա գ-(կայ) բառերը:

Նախընթաց շաբաթ օր սկսվեցավ Զաքարե սպասալարի հատուկ կարծված ապարանքի պեղումը. Հյուսիսային կողմի դահլիճը այժմ բաց է կիսով չափ. հայտնվեցան բոլոր շքեղ որմասյունները և անոնց մեջ տեղերը գտնված անհավասար չափերով փոքր ու մեծ սենյակներ, որոնք 1817 թվին անգլիացի ճանապարհորդ Քեր-Բորթը կանգուն տեսած է և նկարագրած է մասամբ: Ինչպես կերևի, մոտ ժամանակներս կանգուն մնացած ըլլալուն պատճառով, միշտ թալանված է, հագիվ թե պատահի տնական և այլ տնտեսական պետքերու հատուկ առարկաներ, սակայն անթիվ ու անհամար են ճարտարապետական շքեղ քանդակազարդ դռների, առաստաղներու, գմբեթներու մնացորդներ, որոնց նկարագրութիւնը կուտամ հաջորդ անգամին:

«Ախուրյան», 1908 թ., №№ 49, 51, 53

ԱՆԻ

Հուլիսի 9-ին

Շտապում եմ հաղորդել այն նորագույն արդյունքները՝ որ հայտնվեցան այս տարվա պեղումներից: Միջնաբերդի Հյուսիսային լանջը բարձրից մինչև ստորոտ բացվեց, և մի հնագույն գերեզման գտնվեց արձանագրութեամբ: Պալատի արևմտյան դռան առաջից գտնվեց գոգավոր մի Հին բյուզանդական ոսկի դրամ: Նույն պալատի բազիլիկ սրահի տակից դուրս եկան բազմատեսակ զանազան ձևով զարդարանքներ և գեղարվեստով փորագրված փայտի քանդակներ: Գտնվեց մի սուր 95 սան-

տիմետր երկար. և 6 սմ. լայն., երախակալի ծայրը վերջանում է մի գնդով, պատյանը և երկաթը փտած են: Գտնվեցան նաև բազմաթիվ որմանկարներ, որոնց ծեփի վրա կան ճարտարորեն գծված մարդոց գլուխներ, թռչուններ և ծաղիկներ: Դարձյալ նույն տեղից մի կտավե քսակ՝ 55 հատ պղնձյա դրամներով, մի թանաքաման՝ թանաքը մեջը չորացած: Տիգրան Հոնենցի քարափոր դամբարանում գտնվեց 5-6 տարեկան մի աղջկա փտած դիակը, բայց հազուադրեք գրեթե անփուտ մնացած. հագած է մի սպիտակ մետաքսե շապիկ, մետաքսե թոկով մեջքեն կապված, թևերին կարված են ոսկեթել բանված իշխանական տոհմի բազկակապեր: Այդ դագաղի մոտից գտնվեց ցանցակերպ ասեղնագործված մի կտոր, որի վրա ոսկի թելերով և մետաքսով բանված է ամենագեղեցիկ և խիստ բնական գծերով մի գուլպե վագր. մեկը մեծ և մյուսը

փոքր: Զաքարե սպասալարի պալատի պեղումները դեռ չեն սկսված: Դարձյալ պալատից գտնվեց երկու կտոր փայտ 6 մետր երկարությամբ և 20 սմ. լայնությամբ, ամբողջապես չքեղ կերպով քանդակված: Ճանապարհը մզկիթի մոտ հարթելու համար վերցվեց դետնից Արուսայիդ Բեհատուր խանի հրովարտակ արձանագրությունը, որ փորագրված էր արևմտյան պատի վրա և կործանված էր 1897 թ.: Նրա մոտից գտնվեցին ուրիշ մի քանի չքեղ արաբական քանդակներ և արձանագրություն, մեկն էլ հայերեն արձանագրության կտոր, որից մնում են «ի թագաւորութեան Գագկայ» - բառերը: Օրերումս կձեռնարկվի նոր ընդարձակ թանգարանի շինությունը:

«Հուշարար», 1908 թ., № 6-7

Բ

ՄԱՄՈՆՏԻ ՄՆԱՅՈՐԴՆԵՐԻ ԳՅՈՒՏԵՐ ԼԵՆԻՆԱԿԱՆԻ ՄՈՏ

ա. ՀՍԽՀ ՀՆՈՒԹՅԱՆՑ ՊԱՀՊԱՆՈՒԹՅԱՆ ԿՈՄԻՏԵԻ ՆԱԽԱԳԱՀԻՆ

Մամոնտի ժանիքի մասին Ձեր հարցին շտապում եմ պատասխանել: Ներկա տարվա սեպտեմբերի 5-ին, հնագիտական ճանապարհորդությանս ժամանակ, երբ հասա Լենինական, դիմեցի Գավգործկոմ պաշտոնական հանձնարարական խնդրելու, շրջանում կատարելիք ճանապարհորդությանս ժամանակ տեղական իշխանություններից դուրսըծելու և աջակցություն գտնելու համար: Սիրով և շտապով կատարվեց խնդիրս. միևնույն ժամանակ ցույց տվին ինձ մի բրածոյի կտոր, որուն ինչ լինելուն մասին անորոշ կարծիք ունեին իրենք: Ես ճանաչեցի և հայտնեցի, որ նույն բրածոն մի մամոնտի ժանիքի կտորն էր և երրորդ օրինակն էր այս վերջինը Լենինականի շրջանում գտնվածների (նախորդ երկու օրինակները գտել էր հանգուցյալ Հակոբ Կարանյանը, որոնց մասերը գտնվում են այժմ Պետական թանգարանում): Իհարկե ինքս խիստ հետաքրքրված հարցրի թե ո՞ր գյուղում և ո՞ր կետում գտնվել էր այս կտորը և ի՞նչ միջոցներ ձեռք առնված են սույն հետաքրքրական առարկայի պահպանության համար: Ինձ պատասխանեցին, որ բրածոյի բեկորը բերողն իրենց հայտնի է, սակայն տեղն իրենք էլ չգիտեն, որովհետև բերողը չէ

ուզեցել հայտնել, միայն նյութական աջակցություն է խնդրել, ամբողջ բրածոն անվնաս հանելու և փոխադրելու համար: Այժմ ինձ մնում էր դիտողություն անել, որ խոհեմություն չի լինիր անփորձ մարդոց ձեռքով բրածոներ հանելու փափուկ և խիստ զգուշություն պահանջող գործը, ուստի խորհուրդ տվի, որ անպայման նախապես իմանան իսկական տեղը և հսկողության ներքև առնեն, իսկ եթե բեկորը բերողը չուզենա հայտնել, պետք է դիմել օրինական միջոցների և պարտավորեցնել ցույց տալ տեղը: Իսկ բրածո հանելու համար պետք է հայտնել պատշաճավոր հիմնարկություն:

Էջմիածին
26 դեկտեմբերի, 1924 թ.

բ. ՊՀՊ ԿՈՄԻՏԵԻ ԿԱՐԳԱԴՐՈՒԹՅԱՆ ՀԱՄԱՁԱՅՆ ԼԵՆԻՆԱԿԱՆՈՒՄ ՀԱՅՏՆԱԲԵՐՎԱԾ ՄԱՄՈՆՏԻ ՈՍԿՈՐՆԵՐԸ ԵՐԵՎԱՆ ՏԵՂԱՓՈՒՍԵԼՈՒ ՀԱՄԱՐ ԳՈՐԾՈՒՂԱՄԱՍ ՏԵՂԵԿԱԳԻՐԸ

Ներկա 1927 թվի Հոկտեմբերի 28-ին մեկնեցի Լենինական, անակնկալ կերպով, Լենինականի ավազահանքի մեջ գտնված մամոնտի ոսկորները հավաքելով Երևան տեղափոխելու և ոսկորները գտնված տեղերը հետազոտելու համար:

Լենինականի շրջանում ավազահանքեր շատ կան, սակայն մամոնտի քարացած ոսկորները գտնված են քաղաքի հարավային կողմը 2-3 կիլոմետր հեռավորության վրա, Կազաչի պոստ անվանված նախկին զորանոցի գտնված բարձունքի շուրջը փորված ավազահանքի մեջ՝ չորս զանազան կետերու վրա, որոնք միմյանցից հեռու են 50-ից մինչև 150 մետր: Ոսկորները գտնված են բարձունքի այն կետի շուրջը, ուր կանգնված է մի էլեկտրական տրանսֆորմատոր և մի փոքր հուշարձան: Ուստի տեղեկագրիս մեջ առայժմ քանի որ քարտեզ չունինք տեղերը բնորոշելու. ես նշանակում եմ ցուցակիս մեջ 1. 2. 3. ... ավազնոց անունով:

Ավազնոցները փորվում են առհասարակ փոքր տարածություն վրա ընդարձակ և հեռու միմյանցից: Դարևանդի ստորին մասից փորումն սկսելով հետզհետե առաջանում են միշտ ետևի մասը ուղղահայաց կերպով, կտրելով, այս ձևով փորվելով հետզհետե երևան են գալիս բոլորովին պարզ կերպով հողի և ավազի մի քանի շերտեր միմյանց հաջորդող և ընդհանրապես հորիզոնական ձևով, միայն թե տեղ տեղ շերտերը հաստանում և բարականում են:

Մամոնտի ոսկորները դուրս եկած ավազնոցների շերտերը հետևյալ կերպով դասավորված են (վերևից հաշված).

- 1-ին շերտ՝ սևագույն հող, ավելի քան 1,20 մ. հաստությամբ:
- 2-րդ շերտ՝ խճախառն գորշ ավազ, ավելի քան 1,0 մ. հաստությամբ:

3-րդ շերտ՝ կավային կարծրացած հող մետրից քիչ պակաս հաստությամբ:
4-րդ շերտ՝ շիկագույն բարակ ավազ, սույն շերտին մեջ կա տեղ-տեղ մուրի նման սև ավազի մի կամ երկու սմ. բարակ շերտ:
5-րդ շերտ՝ կավային շերտ անհավասար բարձրությամբ:
6-րդ շերտ՝ շիկագույն նուրբ ավազ մոտ 1,5 մ. թանձրությամբ:
Բոլորովին ներքևի, 6-րդ շերտի մեջ կգտնվեն մամոնտի ոսկորները, այս խորությունից մինչև վերևի հողի շերտին երեսը գրեթե 7 մետր է բարձրությունը:
Բացի իմ հավաքած ոսկորները, բանվորների պատմելով, փորողները գտել են ուրիշ շատ ոսկորներ, սակայն անգիտակցաբար փշրել և խառնել են հողի և ավազի հետ: Առաջին ավազնոցի մեջ երևացել է մի երկար ոսկր (ըստ բանվորների նկարագրության՝ ողնաշար), որը թեև ընդհատ ընդհատ, սակայն մեկ գծի վրա էին կտորները, ինձ ցույց տված տեղի երկարությունը չափեցի՝ ավելի քան վեց մետր է:
Տեղական իշխանության միջոցով ևս արգելք է դրված ոսկորներ գտնված ավազահանքերի մեջ աշխատության, մինչև որ հնարավոր կլինի Կոմիտեի ուսումնասիրության համար մասնագետներ ուղարկել:

Էջմիածին,
11 նոյեմբերի, 1927 թ.

Գ

ԴԱՄԲԱՐԱՆՆԵՐԻ ՊԵՂՈՒՄՆԵՐ ԶՎԱՐԹՆՈՑԻ ՇՐՋԱԿԱՅՔՈՒՄ

ա. ՀՆՈՒԹՅՈՒՆՆԵՐԻ ՊԱՀՊԱՆՈՒԹՅԱՆ ԿՈՄԻՏԵԻՆ (Զվարթնոցի մոտ բացված հնությունների մասին)

Զվարթնոցի սահմաններեն մի քիչ տարակա, Չոբան Քյարայի ճանապարհի մոտ, մի արտի մեջ գտնվել են հին շենքերի մնացորդներ: Արտը գտնվում է ավելի մոտ Գայանեի վանքին, Չոբան Քյարայի ճանապարհի կողքին և հազիվ կես կիլոմետր հեռու Զվարթնոցի համար որոշված սահմանից:

Գտնվածը մի հնձան է քառակուսի, մեկ մետր 80 սմ. կողմերով, նախապես արդեն կիսավեր, այժմ էլ փորփրելով բոլորովին քայքայվել է, բայց բարե-

բախտաբար քիչ մասն են փորել: Մնացած մասերը փորելն արգելեցի, թեև մեծ բան չեմ հուսար գտնել բացի հնձանի մանրամասնություններեն, արդեն երևում է, որ նախապես այդ ավերակը մի փոքր բլրակի տակ էր ամփոփված, սակայն տեղը և շրջակա ուրիշ մնացորդներ ցույց են տալիս, որ մի ժամանակ այդ տեղերը ներկայից տարբեր մի ետուն կյանք է եղել և թերևս նոր ապացույց հին Վաղարշապատի շատ մոտ լինելուն:

Սույն հնձանից դեպի արևելք (դեպի Զվարթնոց) նկատեցի մի արհեստական բլուր, հարցրի ընկերիս նրա մասին, ուղղվելով դեպի բլուրը, պատմեց հետևյալը: Մի օր արտի պարարտացման համար հող փորելիս կը գտնե մի պատ, ինք չի հա-

մարձակվիր ձեռք տալ, տեղեկություն կուտա վանքի այն ժամանակվան դիպլոմավոր վարդապետներից մեկին (Նրիմյանի օրով է պատահած):* Իմանալով իրողությունը վարդապետներ և վարժապետներ, ճեմարանական աշակերտները հավաքվելով և բաժնու բրջով գինվելով կգնան կսկսեն անկարգ կերպով բլուրի գլխից քանդել: Բանից դուրս կուգա, որ եղել է բլուրի տակ մի շենք արևելյան կողմից մի դռնով, վրան կամարակապ, Հաստատուն դաճ ու կիր շաղախով շինված. դեռ այն ժամանակ անշնորհ պեղիչներ վրայի կամարը ծակել էին: Այժմ կամարը ամբողջովին փլած է: Պատերը որոշ չափով մնում են, շենքը քառակուսի է. մոտավորապես 6 մետր կողմերով, կամարակապ դուռը 90 սանտիմետր լայնություն ունի, բարձրությունը թաղված է հողի ներքև. պատերից և կամարից քանդված քարերը տարված են և տարվում են հետզհետե, ինչպես նաև բլուրի հողը կրում են արտերը պարարտացնելու համար: Թե ինչ շենք է այս, թերևս պարզեն պեղումները, համենայն դեպս կապ ունի տասը քայլ հեռու գտնվող մի աղյուս թրծելու փուռին հետ: Չափազանց հետաքրքրական և հատուկ մասնագիտական քննության արժանի գտա այս աղյուսի փուռի մնացորդը: 5 մետր տրամագծով բոլորակ շինված շենք է, բայց մինչ հողին հավասար քանդված կենտրոնին վրա մեկ մետր խորանարդի չափ կանոնավորապես դարձված աղյուսների կույտը մնում է գրեթե անաղարտ: Աղյուսները քառակուսի են 17-ին մինչև 20 սմ. լայնությամբ և 5 սմ. հաստությամբ. ինչ ժամանակ են դարձվել այդ աղյուսները փուռին մեջ, ինչպես մնացել են մինչև այսօր, այդ այնքան զարմանալի չէ, որովհետև ինչպես մոտի շենքը, նույնպես և այս փուռը մնացել են հողի տակ, վանական-ճեմարանականների խումբն է որ միաժամանակ բացել են նաև այս բլուրը: Բայց բացվելին ի վեր մինչև այսօր ինչո՞ւ չեն տարել այդ աղյուսները, ահա այդ է զարմանալին: Փորձեցեք վերցնել մեկ հատ այդ կույտի վրայից, դուք ապշած կմնաք տեսնելով, որ այդ մոտավորապես մեկ խորանարդ մետրի չափ կանոնավոր շարքերով միմյանց վրա զանազան ձևերով դարձված կույտը դարձել է ապառաժ քարից ավելի կարծր, մի զանգված:

Այս կողմերու համար ինչքան ինձ հայտնի է, դարերով անծանոթ է եփած աղյուսի գործածությունը: Բոլոր հին հիշատակարանները շինված են քարով: Արդյոք հավանական չէ՞ կարծել, որ

Չվարթնոց եկեղեցվո մեջ գործածված աղյուսներն ու կղմինդրները եփված լինին նույնիսկ այս փուռին մեջ:

Էջմիածին
16 հունիս 1924 թ.

Բ. ՊԷՊ ԿՈՍՏՆԻՆ

Այսօր ժամը 12-ին ինձ լուր հասցրին, որ Չվարթնոցի սահմանում Ջանգուլի առուի նորոգության համար սկսել են հող փորել, որի ժամանակ բանվորները գտել են մի կավե դազալ: Բանվորներից մեկը, ծերունի Մանուկ Ավետիսյանը, աշխատում է փորելը դադարեցնել, որպեսզի գա ինձ իմացնի, սակայն մինչև զալ ինձ իմացնելը և իմ հասնելը նրանք շարունակել են փորել, և անզուգուցությամբ թե դազալին խուռն են փչրել և թե մեկ պուռնկը կտորել են:



Նկ. 254. Չվարթնոցի շրջանում բացված կավե դազալ

* Հեղինակն ակնարկում է Մեսրոպ արքեպիսկոպոս Տեր-Մովսիսյանին, որն այնտեղ «պեղել է» 1893 թվին: Կազմող

Դազալի ձևը մոտավորապես այստեղ գծածին նման է. 1,85 մետր երկարություն ունի, գլխի կողմը 45 սմ., իսկ ոտների կողմը 15 սմ.: Տարօրինակ կերպով դազալը ուղղված է արևելքից արևմուտք, սակայն անսովոր կերպով գլուխն արևելյան կողմն է: Կավի հաստությունը հազիվ հասնի 2 սմ., իսկ խորությունն՝ առավել 20 սմ.: Կավյա խուռնը ծածկել են նաև սալաքարերով: Այս դազալը հազիվ հեռու է քառասուն քայլ հունարեն արձանագրության գտնված տեղից: Ինչպես երևում է, այս դազալը մենակ չէ, կան թերևս ուրիշներ ևս:

Ես արգելեցի աշխատանքը, կտորված խուռնի կտորները դազալին մեջ լեցնել տվի, սալաքարերով կրկին ծածկելով, ժամանակավորապես հողով ծածկել տվի:

Երևույթը ըստ ինքյան շատ հետաքրքրական է, ես պիտի սպասեմ շուտափույթ Կոմիտեի և որ ավելին է, նախագահի կարգադրության, այդ վիճակին մեջ երկար թողել կարելի չէ, թեև դազալը տեղից շարժված չէ:

Չմոռանամ ասելու, որ դազալի մեջ մնացած է միայն մի գանգ, հողի մեջն գտա երեք հատ ատամներ:

Էջմիածին,
9 հունիսի, 1926 թ.

Գ. ՊԷՊ ԿՈՍՏՆԻՆ

Դեպի Այդը լիճ տարվող էլեկտրական թելերու համար մի սահմանում փորում էին խոր հորեր՝ այլուներ տնկելու համար: Այդ հորերից մեկում, որուն լայնությունն ու երկայնությունն է (յուրաքանչյուր կողմը) 2,30 մ, խորությունն է 1,76: Հորի բացվածքը ճշտիվ համապատասխան է երկրի չորս կողմերուն, հյուսիսային կողմին վրա հանկարծ, 85 սմ. խորություն վրա երևացել է մի կարաս: Անմիջապես ինձ լուր հասցրին մերիները, որոնք հսկում էին այդ գործերուն վրա: Լսելուս պես գնացի, բայց այստեղ էլ մինչև հասա բանվորներ արդեն կարասը հողից հանել էին: Մեջը լիքն է եղել հողով մինչև բերանը, բայց հողի հետ խառն գտել են մի քանի մարդկային ատամներ:

Կարասի բարձրությունն է 58 սմ., բերանի տրամագիծը 23 սմ., փորի տրամագիծը՝ 49-50 սմ., ներքևի մասը 15 սմ., ունի երկու ունկ, երկու կողմի վրա և մի երկր բոլորված կեսից վերև: Ներքևն ամբողջովին ծակ է: Կարասը ուրիշ կտորվածք չունի, ինչպես երևում է ներկված էլ է եղել: Տարա և պահեցի Չվարթնոցում: Սակայն ինչ որ հետաքրքրական է, այն է, որ այս քառակուսի հորին

հարավ արևելյան անկյունում 142 սմ. խորություն վրա երևում են մեծ քարերու ծայրեր, որոնք ինձ ենթադրել են տալիս մի փլատակ շենքի քարեր: Ճիշտ նույն կողմին վրա կա մի բլուր, ամենայն հավանականությամբ այդ բլուրի տակ թաղված կա շենքի փլատակ, որուն քարերն պիտի լինեն այդ երևացածները:

Էջմիածին,
9 հունիսի, 1926 թ.

Դ. ՏԵՂԵԿԱԳԻՐ ԱՅԳԵՊՈՐԾԱԿԱՆ ԸՆԿԵՐՈՒԹՅԱՆ ՀՆԱԳԻՏԱԿԱՆ ՎԱՅՐԻ ՎՐԱ ԿԱՏԱՐԱԾ ՓՈՐՈՒՄՆԵՐԻ ՄԱՍԻՆ

Ամեն օր դիտում եմ փորումները: Մինչև օրս հազիվ 70-80 սմ. խորություն փորված է, և ուշադրության արժանի մի բան դուրս եկած չէ բացի երկու կտոր սալաքարերից, որոնք գրեթե նման են կավե դազալի վրա ծածկված սալաքարերին:

Փորվածքի արևելյան կողմը, ուղիղ ճանապարհի և հիմնվելիք շենքի միջև, բացվել են տարօրինակ ձևով երկու գերեզմանների ծայրերը, ինչպես կերևին (պատկ. 256) A և B կետերի ներքևները:

Գերեզմանների գտնված կողմը (արևելյան կողմ) հողը ամբողջովին մի տարօրինակ լիցք է, ամբողջ շերտը մինչև այսօր բացված խորություն վրա լիցքը կազմված է ավազախառն գետերու մեջ գտնվող հղկված և մասամբ կտրացած խիճերով, որոնց մեծությունը գրեթե հավիթի չափ, քիչ ավելի մեծ կամ փոքր. ուստի այս շերտը այնքան անհաստատ էր, որ հետզհետե ինքնին փլչում էր: Տեսա որ այսպես ինքնին փլչելով, անակնկալ կերպով պիտի թափվին առանց գերեզմանների բնույթը որոշելու, ստիպված եղա վերևից բարակ շերտեր վերցնելով մինչև գերեզմանին հասնել. այնուամենայնիվ դարձյալ առջևն մի մաս փլավ, մնաց միայն վերջին մասը: Վերևի խիճն ու ավազը մաքրելուց հետո, պարզվեց, որ գերեզմանը շինված է դազաղաձև մի արկղ, կողքերին դրված անթուրծ աղյուսներ. աղյուսների երկայնությունը 37-ից մինչև 42 սմ., իսկ բարձրությունը՝ առ առավել 10 սմ., ինչպես կտեսնինք չափազորված գծագրության մեջ A նշանակված: Աղյուսների բարձրությունը կամ արկղի խորությունը 28 սմ. է: Արկղը արևելյան կողմից նեղ է, մեջը զուտ դատարկություն, 34 սմ. լայնություն ունի, իսկ զնալով դեպի արևմուտք լայնանում է և հասնում 50 սանտիմետրի: A գերեզմանի վրա անշարժ մնացած քարերի չափը նշանակված է, իսկ առջևի քարերի վրա, որ բացի բարձրությունից երկարության չափ չէ նշա-

նակված, պատճառն այն է, որ ինքնին փլչելով փշրված են արկղը ձևացնող կողերի անթուրծ աղյուսները, կտորների վրա հազիվ հնարավոր եղավ բարձրություն և հաստություն չափել:



Նկ. 255. Հոփսիսի մոտ դամբարանների պեղումներ 1930 թվին

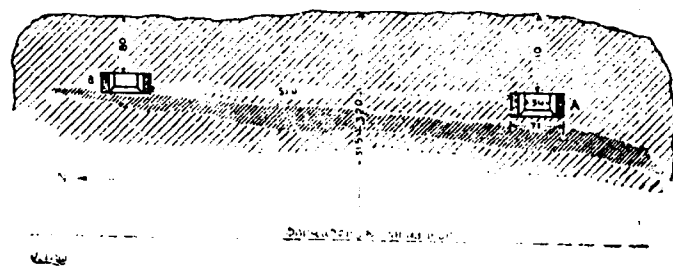

Նկ. 256. Այգեղործական ընկերության (Հոփսիսի մոտ) փորումների ժամանակ հայտարարած դամբարանների դիրքը

Գերեզմանի հատակին, բացի մի քանի փտած ոսկորներից ուրիշ ոչ մի առարկա չգտնվեց: Գտնված ոսկորները միմյանց մատների և սրունքի մասերն էին. սրանից հայտնի եղավ, որ մեռելը թաղված էր արևմուտքից դեպի արևելք: Գերեզմանին կեսին հետքը չերևաց, որով անհայտ

մնացին կողերը, գլուխը և այլ մասերը: Սրանից ևս հետևեցնում են, որ մի ժամանակ այս գերեզմանները պրպրտվել են և վրայի կափարիչ սալաքարերը օգտագործվել են ուրիշ հետնագույն մեռելների համար:

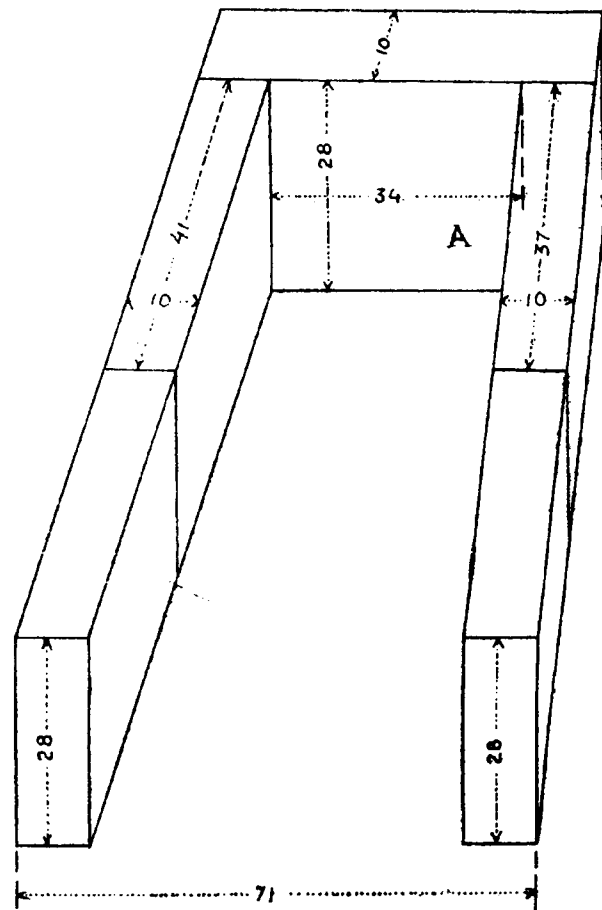

Նկ. 257. Այգեղործական ընկերության փորումների ժամանակ հայտարարած A դամբարանի չափերը

B գերեզմանից հազիվ ազատվեցին արկղի երկու կողմի երկու քարերն առանց տեղից շարժվելու, արևելյան մասում արկղը փակող քար չկար, իսկ արևմտյան մասում A գերեզմանի նման արկղը ձևացնող աղյուսները կորած էին: Մնացորդ մասի մեջ, ինչպես երևում է B լուսանկարին մեջ կան միայն սրունքների ոսկորները և ոտի մատների ոսկորները բոլորովին փտած: Գերեզմանին մեջ ոչ մի օտար առարկա չգտնվեց: A և B գերեզմանները մեկ գծի վրա միմյանցից հեռու են 5,1 մետր, միայն B գերեզմանը մի քիչ բարձր է: Արկղները դրված են մի ավազի շերտի վրա ինչպես կտեսնվի իմ չափագրության մեջ: Ավազի հորիզոնական շերտը հավասար բարձրություն չունի, 30 սանտիմիտր մինչև 80 սմ թանձր տեղեր կան, իսկ այս ավազի շերտից ցած նույն ավազախառն լիցքն է, ինչպես վերևն էր: Մինչև այժմ արևելյան կողմից փորված

են 3,20 մետր մոտավորապես, չի վերջանում ավազախառն խիճերի լիցքը. իսկ հյուսիսային կողմը ամբողջ փորվածքի երկարության, 50-ից մինչև 80 սմ. ամենավերևի խճախառն շերտից ցած, միմյանց խտացած մաքուր ավազ է և խիստ անհաստատ, հեղհետե փլչում է, և մեջերը ոչինչ չի երևում: Հարավային և արևմտյան կողմերը խիստ կարծր բնական հող է, միատեսակ շերտեր են և երբեք սպասելի էլ չէ, որ մեջը մի բան գտնվի: Այնուամենայնիվ պիտի հսկեմ մինչև վերջ:

Էջմիածին,
8 սեպտեմբեր, 1927 թ.

Ե. ՊԷՊ ԿՈՄԻՏԵԻ ՈՐՈՇՈՒՄՈՎ
1928 ԹՎԻ ՍԵՊՏԵՄԲԵՐ 23-ԻՑ
ՄԻՆՉԵՎ ՀՈՒՍԵՆՄԵՐԻ 9-Ը ԶՎԱՐԹՆՈՅԻ
ՍԱՀՄԱՆՆԵՐՈՒՄ ԿԱՏԱՐԱԾՍ ՊԵՂՈՒՄՆԵՐԻ
ՏԵՂԵԿԱԳԻՐԸ

Երևանից դեպի Վաղարշապատ հոսող Զանգու գետի առվից մի ճյուղ Զվարթնոցի հնագիտական սահմանի հյուսիսային եզրերից ծովելով մտնում է հնագիտական սահմանի մեջ և բավական երկար հյուսիս-արևելքից դեպի հարավ-արևմուտք հոսելուց հետո դարձյալ ծովում է հարավ-արևելքից դեպի հյուսիս-արևմուտք և հետո զանազան ուղղություններ ստանալով գնում է մինչև Ալիբեկու գյուղը:

Առվի այս հարավ արևելքից դեպի հյուսիս արևմուտք հոսող մասի վրա, երկարատև հոսումից գոյացել էր մի հեղեղատ և ջրի մեծ մասը գնում էր առվից դուրս՝ հյուսիս արևելքից դեպի հարավ արևմուտք: Առվի պատառումից գոյացած հեղեղատը մոտավորապես երկու մետր լայնություն ուներ, իսկ մշտահոս ջուրը հատակը հեղհետե քերելով խորացրել էր մինչև 35-40 սմ: Որովհետև այս պատռվածքը վնաս էր տալիս մայր առվին և մեծ քանակությամբ ջուր անօգուտ կորչում էր, այս անտեղություն առջև առնելու համար Զրային վարչությունը 1927 թ. բանվորներ էր ուղարկել պատռվածքին դեմ հողաթումբ կազմելու համար: Վարչությունից ուղարկված բանվորներն առվի պատռվածքը լեցնելու համար, որտեղ որ կավային հող կար փորել և տարել էին լեցնելու պատռվածքին մեջ: Ահա այդ աշխատանքների ժամանակ, առուից 35-40 մետր հեռավորության վրա, հեղեղատի աջ եզրերին, երևան է գալիս մի խեցեղեն դազաղ: Առուի շրջակայքում հող փորելու և փոխադրելու աշխատանքները դադարեցնելու համար, Զրային ընկերության պաշտոնապես հայտնելուց

հետո, անմիջապես տեղեկություն տրվեց Երևան, ՊԷՊ Կոմիտեին: Կոմիտեն, անմիջապես իր ներկայացուցիչներն ուղարկեց դազաղը գտնված հողամասը կանոնավորապես պեղելու, և շրջակայքը ուսումնասիրելու համար: Այս միջոցին խեցեղեն դազաղը չափագրվելուց և լուսանկարվելուց հետո, դրվեց Էջմիածնի հնագիտական թանգարանը:

Սակայն, որովհետև դազաղը հանված ժամանակ նկատվել էին նաև ուրիշ կետեր մոտիկ հողամասերի մեջ, որոնք ցույց էին տալիս նույնանման գերեզմանների գտնվելու հավանականություն, ուստի Զրային վարչության հատուկ դիմումներ կատարվեցին, որպեսզի ընդմիջտ ազատեն այդ մասը ողողումներից, որով փչանում էին հողի տակ գտնված պատմական արժեքները:

Պետք է խոստովանել, որ Զրային ընկերությունը հեղեղատը ամրացնելու համար բավական աշխատանք կատարել են հետո, երբ անօգուտ եղավ, առվին ուղղությունը փոխել տվեց, որով ընդմիջտ ազատվեց այդ ողողումներից:

Նախապես հանված դազաղը շատ խոր հնություն հատկանիշներ ցույց տվեց և գրեթե առաջին օրինակը թվեցավ հնագիտության մեջ իր ձևով, ուստի Կոմիտեն որոշեց, որ որչափ կարելի է, շուտով պեղվի այդ հողամասը և կորուստից ու փչացումից ազատվեն այնտեղ ենթադրյալ պատմական և գիտական արժեքները: Կոմիտեի այդ որոշման իրագործումը ինձ հանձնարարված լինելով, 1928 թվի սեպտեմբերի 23-ին ես սկսեցի աշխատանք այդ ուղղությամբ:

Նախապատրաստական աշխատանքը կատարելուց հետո սեպտեմբեր 26-ին ձեռնարկեցի պեղման:

Թեև ծածկված հնագույն գերեզմանների հայտնի նշաններ ցույց տվող հողամասը գտնվում էր հեղեղատի աջ կողմը՝ Զանգու գետից դեպի հարավ արևմուտք, սակայն ես սկսեցի պեղել հեղեղատի ձախ եզրից, որպեսզի, ըստ պեղման կանոնի, հեղեղից մոտենամ դեպի նպատակակետ՝ լավ քննելու համար շրջապատը, հողային շերտերը, և որ ավելին է, հեղեղատն ևս կասկածելի էր և հարկ է քննել ներքև, որովհետև 1921 թվին գտնված դազաղը հանված էր նույն իսկ հեղեղատի աջ ափին:

Ենթադրությունս մեջ սխալված չէի, հեղեղատը ավազներից մաքրելու և խորացնելու աշխատանքի երկրորդ օրն իսկ, նախորդ տարվան գտնված գերեզմանի օրինակով, երևաց դազաղի վրա ծածկված մեծամեծ սալաքարերի շարքը: Այլևս կասկած չկար, որ գտնված էր առաջին գերեզմանը, միայն հարկ էր զգուշությամբ մոտենալ և

մանրամասն քննել գերեզմանի դիրքն ու կազմութիւնը: Առանց մեծ սալաքարերը տեղից շարժելու, սկսեցի մաքրել տալ քարերի շուրջը և խորացնել լիովին համոզվելու համար, նախ իսկապես մի հնադարյան գերեզման լինելուն, հետո պարզել նրա ձևը և արևելադրութիւնը: Այս գործողութիւն շնորհիվ, շուտով հայտնի եղավ, որ իսկապես, հայտնագործվածը մի հնադարյան գերեզման էր Հյուսիս արևելքից դեպի հարավ արևմուտք դրված և սալաքարերի ներքև երևում էր խեցեղեն դազադի շրթունքի մի մասը և դազադի խեցեղեն կափարիչներից մեկ հատին ծայրը:

Գերեզմանը ծածկող սալաքարերի շուրջը մաքրելուց հետո, վերցնել տվի քարերը և զգուշութեամբ բանալ տվի դազադը:

Դազադը, հատկապես շինված խեցեղեն թրծված 2 սմ. հաստութեամբ տախտակներով ծածկրվելուց հետո, մոտավորապես 15-20 սմ. հաստութեամբ ավազախառն հող լեցվելուց հետո, վրան շարված էին անտաշ սալաքարեր: Դազադի վրա իբրև ծածկույթ դրված խեցեղեն թրծուն չորս տախտակների միայն երկու հատը կային, մյուս երկուքը անհայտացած էին: Տեղում մնացած կափարիչներից մեկին մեկ եզերքն ընկած էր դազադին մեջ, իսկ մյուսը, որ գլխի կողմն էր, հաստուտուն և անվնաս մնացած էր տեղի վրա:

Դազադի վրա ոչ մի նշանագիր գոյութիւն չուներ, իսկ կափարիչների վրա խազված էին Λ այս նշանը, որոնք հավանորեն բրուտի նշաններն էին: Միայն դազադի շրթունքները շինված էին կոկիկ մուլյուրներով և եզերված էին կիսաբոլորակի նմանող մանր ցցուն վարդերով, որոնք հավանորեն դազադը տակավին չթրծված, բրուտի մասերի եզերքի վրա սեղմումով ձևացած էին շուրջանակի: Դազադին մեջ դատարկելով տեսա, որ ոչ կմախք կար և ոչ ուրիշ առարկաներ, մինչև բերանը լեցված էր ավազախառն հողով: Այս երևույթը կարծել տվեց ինձ, որ շատ վաղ ժամանակ, այս գերեզմանը փորված և գուցե կողոպտված էր:

Խեցեղեն դազադի երկարութիւնն էր 1,75 մտ., գլխի կողմի լայնութիւնն էր 47 սմ., ոտների կողմը՝ 35 սմ., իսկ խորութիւնը՝ 28 սմ., ոտների կողմը, հատակի մոտ դազադն ուներ մի ծակ մեկ սանտիմետր տրամագծով:

Սույն առաջին գերեզմանը մաքրելուց հետո, աշխատեցի դազադը անվնաս հանել, սակայն հնար չեղավ, թե՛ հնութիւնից և թե՛ հեղեղատից ծծած խոնավութիւնից այնքան խիստ էր, որ տեղից շարժելիս մի քանի կտորի բաժանվեց. այնուամեն-

նայնիվ կտորները զգուշութեամբ կառքով փոխադրեցի էջմիածնի Հնագիտական թանգարանը:

Առաջին գերեզմանից փոքր ինչ հարավ արևմուտք, մոտ երկու մետր հեռավորութեան վրա, երևում էր մի ուրիշ գերեզմանի վրա ծածկված սալաքարի մի ծայրը, այս մասի վրա ևս շարունակեցի պեղումը, հողը մաքրելուց հետո ամբողջապես երևաց № 2 գերեզմանը երեք անտաշ մեծ քարերով ծածկված, որուն ամբողջ երկարութիւնն էր 2,40 մետր: Ուստի փորումները շարունակելով, քարերի շուրջ հողը մաքրելուց և մեծ քարերը հեռացնելուց հետո, որչափ որ խորացնել տվի, խեցեղեն դազադի հետքը չերևաց:

Այս գերեզմանում թեև խեցեղեն դազադ գոյութիւն չուներ, այնուամենայնիվ որոշվեց որ, մեծը թաղված էր գրեթե արևելքից արևմուտք: Գլխի կողմը մնացել էր զանգի մի մասը, որը բացվելուն պես փոշիացավ, ուրիշ կմախքների հետքեր գրեթե չերևացին, գտնվեցին միայն երեք հատ սեղանատամ և մի քանի ատամների փշրանքներ: Թեև խեցեղեն դազադ չերևաց, սակայն շատ հավանական նշաններ երևացին, որ մեծը դրված էր փայտե դազադի մեջ և դազադը գամված էր երկաթի գամերով. որովհետև գերեզմանի եզերքների ամբողջ երկարութեամբ գտնվեցին 25-26 հատ երկաթի գամերի նմանող կարճ և ժանգոտած փշրանքներ, որոնց վրա, ըստ երևույթին դեռ կպած կային փայտի փտած հետքերը: Գերեզմանի հողը քիչ ավազախառն սև գույն ուներ ամբողջովին և նուրբ փոշիացած:

Այս №№ 1 և 2 գերեզմանները, որոնք անակնկալ կերպով բացվեցին, 8,40 մետր երկարութեամբ և 2 մտ. լայնութեամբ հեղեղատի տակ արտաքին մակերևութից 90-95 սմ. խորութեան մեջ էին. եթե ենթադրենք, որ նախապես հեղեղատի շուրջ քերած էր մոտավորապես 30-35 սմ. հաստութեամբ մի հողի շերտ վերևից, ուրեմն այստեղ մեծըները թաղված էին 1,20-1,30 մ. խորութեան մեջ:

Այս 8,40 մտ. երկարութեամբ, 2 մտ. լայնութեամբ երկար փոքր գրեթե մի մետր խորութեան վրա կազմում էր հետևյալ շերտերից:

Ավազի անմիջապես ներքև 18 սմ. հաստութեամբ կավային հող:

Կավային հողի ներքև 20 սմ. հաստութեամբ սևագույն բարակ ավազի շերտ:

Ավազի շերտի տակ անհավասար չափով մոտավորապես 28-ից մինչև 32 սմ. հաստութեամբ կավային բնական կարծր հող:

Բնական հողի ներքև 15-20 սմ. հաստութեամբ չիկագույն ավազի շերտ:

Ավազի շերտի տակ կավային կարծր հող, որուն մեջ դրված էին դազադները:

Թերևս այս ավազուտ հեղեղատին մեջ կային նաև ուրիշ հետաքրքրական գերեզմաններ (ինչպես հետո հաստատվեց), սակայն, որպեսզի գործը չընդհատվի և շուտով հասնենք մեր ծրագրած հողամասին, սկսեցի փորել տալ դեպի Հյուսիս սկսելով № 2 գերեզմանի կողմից: Այստեղ աշխատավորներս երկու մասի բաժանելով, երկու կեսի վրա առաջ էի տանում պեղումները: Վերին շերտին վրա 30-40 սմ. խորութեան մեջ երևաց մի կարասի փշրված բերան: Ամեն հնարավոր միջոց գործ դրի, որ գեթ այդ կարասը, եթե ոչ ամբողջ, գոնե վերակազմելու հնարավոր վիճակի մեջ հողից հանեմ, սակայն անկարելի եղավ. միջի հողը դատարկելիս արդեն ինքնին փշրվում էր: Մեջը ոչինչ չգտնվեց, բացի հողից: Կնուճը հողից չհանած ըստ հնարավորութեան չափազրեցի և թողի իր տեղում՝ վերըտին հողով ծածկելով: Կնուճի չափերը հետևյալներն են. բերանի տրամագիծն է 16 սմ., փորի տրամագիծը՝ 40 սմ., իսկ բարձրութիւնը՝ 48 սմ.:

Կնուճը գտնված տեղից առաջ տանելով պեղումը, գրեթե մոտավորապես նույն շերտի մեջ (40-60 սմ. խորութեան վրա) երևացին միմյանց կպած զույգ գերեզմաններ, գլխի կողմերը թեև միմյանց կպած էին, սակայն ուղղութիւնները միանգամայն տարբեր: № 3 գերեզմանը ուղղված էր արևելահյուսիսից դեպի արևմտահարավ, իսկ № 4 գերեզմանը ուղղված էր դեպի Հյուսիս, փոքր ինչ դեպի արևմուտք շեղումով: Խեցեղեն դազադներից ավելի բարձր շերտի վրա այս № 3 և 4 գերեզմանների գոյութիւնը բնականաբար ինձ ենթադրել տվեց, որ այս երկու գերեզմանները ժամանակակից չեն խեցեղեն դազադներին և ավելի ուշ ժամանակի թաղվածներ են:

Նախապես բաց արի № 3 գերեզմանը՝ վրան ծածկված մեծ քարերը վերցնելով, որոնք շատ նման էին կավեղեն դազադի վրա ծածկված մեծ սալաքարերին, թե՛ տեսակով և թե՛ ձևով: Մեծ քարերի տակ, փոխանակ դազադ գտնելու, մեծ սալաքարերով շինված մի արկղ էր կազմված մոտավորապես 90 սմ. խորութեամբ: Արկղը ձևացուցեր էին գլխի և ոտի կողմերն մեկական սալաքարերով, աջ և ձախ կողմեր երեք և չորս անհավասար լայնութեամբ սալաքարերով: Արկղի միջի կողմից երկարութիւնն է 1,93 մտ., իսկ լայնութիւնը՝ 63 սմ.: Որովհետև չուզեցի այս արկղը քանդել, սկսեցի զգուշութեամբ շերտ առ շերտ միջի հողը դուրս

հանել: Արկղի մեջ հատակից մինչև բերանը ավազախառն հող լեցված էր: Սակայն հակառակ իմ մանրակրկիտ խուզարկութեան արկղի միջից ոչ մի առարկա չգտնվեց, բացի մութ կանաչագույն մի շիշի կտորե և մի կաղինի մեծութեամբ կապտագույն ուլունքի: Կային նաև մի երկաթյա սլաքի մաս և մի քանի հատ կտորացած պեմզայի կտորներ: Արկղի մեջ լեցված ավազախառն հողի մեջ չէր երևում նաև կմախքի աճուռնացած բարակ փոշին, որ նախորդ գերեզմանների մեջ հայտնի էին իրենց սևագույն նուրբ փոշիով: Սույն գերեզմանը մինչև ներքևը քննելուց հետո, հողը կրկին լեցնել տվի տեղը և իրեն սալաքարերը շարել տվի վրան, ամբողջ գերեզմանը վերստին հողով ծածկեցի, այնպես որ, այսօր իսկ կարելի է տեսնել անվթար վիճակի մեջ:

№ 3 գերեզմանին կից № 4 գերեզմանը վրան ծածկույթ ուներ անհավասար երկարութեամբ և լայնութեամբ անտաշ մեծ սալաքարեր և անկանոն շարված: Ծածկույթի քարերը վերցնելուց հետո ներքևը ոչ քարաչեն արկղ գտա, ոչ կմախքներ և ոչ ուրիշ առարկաներ:

Մինչ բանվորներին մի մասը բաց էին անում №№ 3 և 4 գերեզմանները, մյուս բանվորներս բաց արին 5-րդ և 6-րդ գերեզմանները, որոնք կգտնվեին քիչ դեպի Հյուսիս արևելք, ավելի մոտ Զանգուի առուին: № 5 գերեզմանը ուղղված էր հարավից դեպի Հյուսիս, վրան ծածկված էր չորս անտաշ երկարավուն քարերով: Ծածկույթի քարերը հեռացնելուց հետո, երբ հողերից մաքրվեց և փորվեց, մեջը ոչինչ չգտնվեց, ոչ կմախք գոյութիւն ուներ այնտեղ և ոչ էլ ուրիշ իրեր: Ուստի ձեռնարկեցի № 6 գերեզմանի բացմանը, որը կգտնվեր № 5 գերեզմանից քիչ դեպի Հյուսիս:

Արտաքին երևույթով № 6 գերեզմանը կգտնվեր միևնույն հողաշերտին վրա, ինչպես № 5 գերեզմանը (40-60 սմ. խորութեան մեջ), ինչպես № 3 և 4 գերեզմանները, միայն թաղման ուղղութիւնը տարբեր էր, գրեթե նման էր № 3 գերեզմանի ուղղութեան, այսինքն արևելքից դեպի արևմուտք: Նմանապես թաղման ձևը գրեթե նման էր № 3 գերեզմանին: Վրան ծածկված անհավասար մեծութեամբ երկարավուն անտաշ քարերը հեռացնելուց հետո, երբ հեռացվեց նաև 15-20 սմ. հաստութեամբ հողաշերտը, երևաց որ այս գերեզմանը ևս շինված էր մեծադիր բարակ սալերով արկղաձև, և անկախ վերև ծածկված անտաշ քարերից, առանձնապես արկղը ևս փակված էր 90-ից մինչև 115 սմ. երկարութեամբ, 45-ից մինչև 78 սմ. լայնութեամբ սալաքարերով: Այսքան խնամքով շին-

ված այս գերեզմանը ինձ հույս տվեց, որ անձեռնմխելի մնացած է և այնտեղ կգտնիմ գեթ հնագիտական հետաքրքրական առարկաներ: Սակայն այստեղ ևս հույսս պարսպ եղավ, երեսից մինչև հատակը շերտ առ շերտ խնամքով խուզարկելուց հետո, ոչինչ չգտնվեց, բացի մի քանի ոսկրի փշրանքներից և կտրացած մանր պեմզայի կտորներից:

Ինչպես քիչ առաջ գրեցի, որ այս չորս գերեզմանները և կճուճը դուրս կգան այժմյան հողի մակերևույթից 48-ից մինչև 60 սմ. խորության մեջ, սակայն ի նկատի ունենալով առվի պատուվածքը ծածկելու համար այս մասից հանված, 15-ից 20 սմ. հաստությամբ հողը, նաև տեղի փոքր ինչ գառիվայր լինելուն պատճառով անձրևների մաշեցումը, պետք է որ ի սկզբան այս գերեզմանները լինեն անվազն 80 սմ. մինչև 1 մետր խորության մեջ. ուրեմն ավելի բարձր շերտի մեջ քան № 1 և 2 գերեզմանները, որոնց խորությունը կհասաներ առնչվազն 1,30 մ.:

Առուի պատուվածքի մոտ, ձախ ափի վրա, վաղուց երևում էր հողի մեջ թաղված մի քարի ծայրը, որը շատ նման էր մյուս գերեզմանների վրա ծածկված քարերին: Ուստի 6-րդ գերեզմանից հետո ձեռնարկեցի այդտեղի պեղման, ուր խկապես դուրս եկավ № 7 գերեզմանը: Սովորական սալաքարերը հավաքելուց հետո, դուրս եկավ № 2 կավե դազաղը: Սակայն № 7 գերեզմանի այս № 2 կավե դազաղը շատ վնասված էր. վրայից մշտապես հոսող ջրի խոնավությունը չափազանց խխմեցրել էր, այնպես որ ամենայն զգուշությամբ անգամ չուրջը փորելիս թափվում էին կտորներ: Առաջին դազաղի նման վրան ևս չունեն թրծուն կավից կափարիչներ, անտարակույս հին ժամանակ այս գերեզմանը ևս կողոպտուտի ենթարկված էր, որովհետև կափարիչի կտորներ երևում էին դազաղից բավական հեռու՝ հողերի մեջ խառնված: Դազաղի մեջ, բացի մասամբ ավազախառն հողից, ոչինչ չկար, սակայն դազաղի չափը և արվեստագործությունն այնքան նման էր № 1 դազաղին, որ, հավանորեն միևնույն բրուտ վարպետի գործն էին: Նույնիսկ գոյություն ունեն որի կողմի փոքրիկ ծակը:

№ 2 դազաղը (թեև կտորտված) հանելով էջմիածնի թանգարանը ուղարկելուց հետո, ձեռնարկեցի հեղեղատի աջ ափին վրա դազաղի գոյության նշաններ ցույց տվող մի տեղի պեղման, ուր նախորդ տարին Կոմիտեի ներկայացուցիչները հավաքել էին ոսկրների փշրանքներ և կափարիչի կտորներ: Թեև ճիշտ միևնույն տեղում չգտնվեց դազաղ, այլ մեկ և կես մետր դեպի հարավ, այնուամենայ-

նիվ 50-60 սմ. խորությունից դուրս եկան դազաղը վերևից ծածկող մեծ քարերը:

Այս № 3 դազաղը գրեթե նույն ճակատագիրն էր ունեցել ինչ որ № 2 դազաղը: Հեղեղատից անդադար հոսող ջրերի խոնավությունը խորապես ազդել էր: Դազաղի վերին երեսը ծածկող մեծ քարերը դուրս եկան 50-ից 60 սմ. խորության վրա. դազաղի խեցեղեն կափարիչներն ևս ամբողջ չէին, ինչպես նկատվում էր, այս դազաղը ևս ազատ էր մնացել գերեզմանակրկիտների խուզարկությունից: Դազաղի շինության արվեստը նույնն էր ինչ որ նախորդներինը, եզերքը շուրջանակի մուլյուրազարդ, մուլյուրներին ցցուն կերպով եզերված էին փոքրիկ կիսաբլուրակներ, որոնք դեռ կավը թաց եղած ժամանակ ձևացված էին երկու մատների սեղմումով: Թեև ամբողջ հնար չեղավ հանել հողից, այնուամենայնիվ ավելի արդյունավոր եղավ քան մյուս իր նախորդները: Թեև անշան քանակությամբ, այնուամենայնիվ գտնվեցին հատուկտոր այնպիսի առարկաներ, որոնք պարզեցին թե թաղվողի սեռը և թե անոր տնտեսական բարեկեցիկ վիճակը: Անպայման մի կնոջ գերեզման էր այս № 8 գերեզմանը, որ դազաղի կարգով 3-րդն էր: Դիակը բնականաբար աճյունացած էր, ոսկորների բնավ հետք չկար, սակայն մոտավորապես կուրծքի տեղից գտնվեցին գունավոր և սպիտակ մեծ ու փոքր ուլունքներ: Ուլունքներից երկուքը մեծակ էին՝ բյուրեղանման և կարմրագույն, ձևով երկար և բազմադիմի հղկված ձև ունեին. հանգուցային կուրծքը զարդարված էին քարերով:

Կային նաև միմյանցից մեծ ու փոքր մարգարտանման, ծածկված ուլունքներ, մի հատ 5-6 միլիմետր երկարությամբ ծածկված տափակ ուլունք

8 սույն նշանը, իսկ մյուս երեսին վրա խազված էին գծեր միմյանց վրա հակառակ ուղղությամբ: Դարձյալ դազաղի մեջտեղի մասում գտնվեց մատանիի նմանող ժանգակալած մի բեկոր, որուն վրա կարծեք այժմ ևս երևում էին հագցված մանր ուլունքներ, թերևս մեծ ակներ կային կենտրոնում, սակայն այժմ ոչինչ չի երևում: Մարդու մնացորդներից գտնվեցին միայն երկու հատ սեղանատամներ: Դազաղը ուղղված էր հյուսիս արևելքից դեպի հարավ արևմուտք, այսինքն գլխի կողմը հյուսիս արևելք, իսկ ոտների կողմը՝ հարավ արևմուտք: Դազաղի մեջի կողմը, գլխի լայն կողմից մինչև մեջտեղ, գրեթե կեսը, սկսած մի գույն ունեն, կարծեք մրոտած լինեն, ոտի կողմը հատակի մոտ, ըստ սովորականի կար մի ծակ՝ մոտավորապես մեկ և կես սմ. մեծությամբ կամ տրամագծով:

4-րդ գերեզմանի ծայրին, գրեթե նրա ուղղությամբ, երևում էր կավեղեն դազաղը ծածկող քարերի ծայրը, ուստի վերջին անգամ լինելով ուզեցի բաց անել այս գերեզմանը ևս և վերջացնել աշխատանքս: Ուստի երբ 8-րդ գերեզմանի 3-րդ դազաղը ուղարկեցի էջմիածնի թանգարանը, ձեռնարկեցի այս 9-րդ գերեզմանի պեղման:

Այս 9-րդ գերեզմանի վրա ծածկված սալաքարերը ավելի խորն էին քան 3-րդ և 4-րդ գերեզմանների հատակը (մոտավորապես նախորդ կավեղեն դազաղների հավասար խորության վրա), հետևաբար վերևն առանց դազաղի գտնված գերեզմաններից տարբեր շերտի տակ:

Ակզբից, դազաղի շրջապատն ամբողջ երևում էր, հույս ունեի, որ այս 9-րդ գերեզմանի 4-րդ դազաղը կարողանամ առանց կտորտելու անվնաս հանել: Ուստի, նախ սկսեցի շերտ առ շերտ երեսի հողը հանել և մեջը խուզարկել: Բայց զարմանալի էր, որ վրան ծածկված խեցեղեն թրծուն կափարիչներն ամբողջ չկային, եղածներին էլ մի մի եզերքն ընկած էին դազաղի մեջ. Բայց, որ ավելի տարօրինակ թվեց ինձ, այն է, որ դազաղի հատակի միջին մասը ևս պակաս էր, և այդ հատակի բաց մնացած տեղին համապատասխանող չափով կտոր բնավ գոյություն չունեն: Թե ինչ պատճառով այդ վիճակին էր ենթարկված, այդ մասին մի եզրակացություն չկարողացա գալ: Դազաղին մեջ ոչ մի իրեղեն գոյություն չունեն, միայն գլխի կողմը, դիակի թերևս թիակի մի ոսկրն էր կպած մնացել դազաղի հատակին: Առանց պոկելու այդ կպած ոսկրը, աշխատեցի ամբողջ հանել հողից այս 4-րդ դազաղը, սակայն ցավոք սրտի, այս ևս հազիվ երեք կտորով փոխադրել տվի մինչև կառք, և ուղարկեցի էջմիածնի թանգարան: Նշանակելի պարագա էր դազաղի գլխի կողմից ներքին մասի մրոտվածի նման սկսած լինելը: Ոտների կողմը, հատակի մոտ մեկ և կես սմ. տրամագծով գոյություն ունեն մի ծակ:

Այս 9-րդ գերեզմանի 4-րդ դազաղը, որ ըստ արվեստագործության ձևով նման, սակայն իր չափերով տարբեր էր մյուս երեք դազաղներից. նա հետևյալ չափերն ունեն.

1,70 մ. երկարություն՝ միջի կողմից:

0,43 մ. լայնություն՝ գլխի կողմից:

0,22 մ. լայնություն՝ ոտի կողմից:

0,26 մ. խորություն:

0,03 մ. հաստություն:

50 X 40 սմ ամբողջ մնացած մի հատ խեցեղեն կափարչի չափը:

Այստեղ վերջացնելով աշխատանքս, դազաղն ուղարկեցի էջմիածնի թանգարանը, իսկ մյուս առարկաները կներկայացնեմ Կոմիտեին:

Սույն պեղումների ընթացքում. առանց կանխահաս ենթադրություններ անելու տեղի և դիրքի մասին, հետևյալ տպավորությունները կարձանագրեմ այստեղ:

1. Իմ պեղած ինը գերեզմանով չի սահմանափակվում այս գերեզմանատունը, դեռ շատ կան ուրիշ գերեզմաններ հեղեղատի աջ և ձախ կողմերում ընդարձակ հարթ տարածություն վրա:

2. Բոլոր գերեզմաններն անձեռնմխելի չեն մնացած, ինչպես երևում է, շատ հին ժամանակ բացված և կողոպտված են:

3. Վերևի և ներքևի շերտերուն մեջ թաղվածներ թեև տարբեր ժամանակի են, սակայն ոչ շատ հեռու միմյանցից, որովհետև վերևի ծածկույթները միևնույն տեսակի քարերով և միևնույն ոճով են:

4. Նկատի ունենալով 2-րդ գերեզմանին անդազաղ կամ փայտյա դազաղ լինելու հանգամանքը, կարծում եմ, որ կավե դազաղը հանգուցային տնտեսական բարեկեցիկ վիճակին հետ կապ ունի, գուցե ամեն դասակարգի համար մատչելի չէին թրծված խեցեղեն դազաղները:

Գ. ԶՎԱՐԹՆՈՑԻ ՍԱՀՄԱՆԻՆ ՄԵՋ 1929 ԹՎԻՆ ԵՐԵՎԱՆ ԵՎԱԾՆԱԽԱՊԱՏՄԱԿԱՆ ՄԻ ՀՆԱԳՈՒՅՆ ԳԵՐԵԶՄԱՆԻ ՄԱՍԻՆ

Այս նոր գերեզմանը գտնվում է անցյալ տարվա իմ պեղումներից արևելք մոտավորապես 150 մետրի վրա, և շատ մոտ է հունարեն արձանագրությունը գտնված տեղին: Մեր պահակ Ասատուր Հովհաննիսյանը գյուղ գնալիս տեսել էր, որ այստեղից դեպի Վարմազյար գնացող տրակտորների գութանը հանել էր ծածկույթի մի մեծ քարը, որտեղ և պեղում կատարվեց և հանվեց մի կավե դազաղ: Այս դազաղը չափազանց հետաքրքրական է այն տեսակետով, որ իմ անցյալ տարվա հանած դազաղներից բոլորովին տարբեր է իր ձևով:

էջմիածին

17 ապրիլ, 1929

ՀԱՃԻ-ՂԱՐԱՅԻ ՆԱԽԱՊԱՏՄԱԿԱՆ ԳԵՐԵԶՄԱՆՆԵՐԻ ՄԱՍԻՆ

ՀՆՈՒԹՅՈՒՆՆԵՐԻ ՊԱՀՊԱՆՈՒԹՅԱՆ ԿՈՄԻՏԵԻՆ

Մի շատ կարևոր նորոգություն:

Վերջին ճանապարհորդութենես վերադարձիս Հանդիպեցա Հաջի Ղարա գյուղը նախապատմական գերեզմանները անգամ մը ևս մանրամասն քննելու համար, այդ միջոցին ինձ լուր տվին, որ գյուղի մոտակա քարահանքին մեջ քարի 2-3 մետր շերտի տակից գտնվել են խեցեղեն անոթներ, անմիջապես գնացի քարահանքը, բայց արդեն ուշ էր, խեցեղենները բոլորովին ջարդվել էին և գտնված տեղին վրա քարի մանրուքների մի ահագին կույտ էին կազմել, որ ինձ համար անհնար էր այդ մեծ քարակույտը հեռացնել և ներքևը քննության ենթարկել: Ուստի բավականացա նույն քարհատ վարպետներին հորդորելով, որ ուրիշ անգամ պատահելիս, առանց ձեռք տալու և իրեղենները տեղից շարժելու մեզ իմացնեն և տեղին վրա աշխատանքները դադարեցնեն:

Մի քանի օր առաջ կրկին պատահել է նույն քարահանքին մեջ նույնօրինակ մի դեպք (1910

թվականին ևս գտնվեց նույն տեղը եկեղեցվո շինության համար քար կտրելիս), սակայն փոխանակ իրենց եղած պատվերը հիշելու, խեցեղեն ամաններից երկուքը, որ անվնաս հանել են, բաժանել են իրենց մեջ, իսկ մյուս կտորվածները թապել:

Ինչպես կտեսնեք, չափազանց կարևոր մի հարց է թե երկրաբանական և թե պատմական տեսակետով այս ավելի քան երեք մետր հաստութեամբ քարե շերտի ներքևից այն խեցեղենների գտնվելը (1910 թվականին գտնվել են մանր ու խոշոր ամաններ ևս), ուստի հարցը ներկայացրեք Ալեքսանդր Իվանիչի (Թամանյան) ուշադրության, և ինչ փութանակի կարգադրություն որ կանե անմիջապես հաղորդեցեք մեզ, որպեսզի հարկ եղածը անենք: Իմ կարծիքով, այստեղ թե երկրաբանական թե հնագիտական լուրջ քննություն է հարկավոր:

Էջմիածին
5 նոյեմբեր, 1924

ԳԵՂԱՐԴԱԶՈՐԻ ՄԵՋ ԿԱՏԱՐԱԾՍ ՊԵՂՈՒՄՆԵՐԻ ՏԵՂԵԿԱԳԻՐԸ*

Ներկա տարվա հոկտեմբեր ամսի մեջ էր, որ Կուլտուրայի Պատմության Ինստիտուտն ինձ հրավիրեց մասնակցելու և ղեկավարելու պեղումներն այն հողաթմբի վրա, որը Գեղարդաձորի լեռնալանջին վրա նախապես Ինստիտուտը ստուգողական պեղում էր կատարել:

Երևանից մեկնեցինք հոկտեմբերի 20-ին և պեղման գործողություններն սկսեցինք 22-ին:

Պեղման վայրն այնպիսի մի թեք զառիվայրի վրա էր, որ նույնիսկ առողջ մարդու համար գլխապտույտ էր առաջացնում: Նախապես թեք դարևանդը, որի վրա հազիվ թե բանվորին հանգիստ

տեղ կար աշխատելիք, հետզհետե ընդարձակվեց, որ թե բանվորին համար աշխատելու տեղ բացվեց և թե ինձ համար, որպեսզի կարողանամ ամեն կողմ ման գալ և հետազոտության ենթարկել:

Լուսանկարը միայն ուղիղ գաղափար կուտա պեղման տեղի թեք զառիվայր դիրքի մասին: (Տես նկար 258):

Այսօրինակ լանջի վրա երևան եկած էր մի փվածքի ծակ, որ հազիվ մուտք կուտար մի մարդու և այս ծակից ներս երևցածը մի որմնակամարի մասն էր և մի քանի ստալակտիտ քանդակներ: Բայց որմնակամարն և ստալակտիտ քանդակագործությունն այնքան մաքուր սրբատաշ էին, որ չէր կարելի ենթադրությունների մեջ առաջ չգնալ և կարծել, որ սա մի կարևոր շինություն է, որ անակնկալ փլուզումով փլատակների տակ պահած

կլինի հնադարյան կուլտուրական մնացորդներ: Իհարկե փլատակը նկատվում է, ըստ հին դարաշրջանների ընդհանրացած սովորության մի եկեղեցի, որուն մեջ բացի եկեղեցիի հատուկ պիտույքներից, ենթադրվում էր ձեռագրերի մի հավաքածու, որ ամենակարևորը և ամենացանկալին էր:

Ձանազան հույսերով և ենթադրություններով սկսեցինք պեղումներն այդ դժվարին ափսոսանքի մեջ: Ընկ. Տարազրուր կոչված էր պեղումներից հետզհետե դուրս եկած ճարտարապետական մասերը չափազերելու և գծագրելու:

Փլատակների հարավային ծայրից, ուր տեսնվել էր բացված ծակը, առաջ տարվեցին պեղումները դեպի հյուսիս: Այս ձևով ոչ միայն հարավային ճակատը, այլև արևելքն ու արևմուտքը ենթարկվեցին մասնակի պեղման:

Հարավային ճակատում ամբողջովին դուրս եկան երկու որմնակամարներ և մի երրորդ որմնակամարի սկիզբը, որուն մնացած մասերը քանդված էին: Երկու որմնակամարների մեջ տեղավորված էր մի գեղեցիկ խորշ, որուն վերևի մասին կիսազմբեթի ձև էր տրված և ստալակտիտ քանդակված, իսկ կիսազմբեթի ստորին մասում, կենտրոնից ցած, նույնպես մի ստալակտիտ գոտիով ճոխազարդված էր:

Արևմտյան ճակատի վրա մնացել էր մի որմնակամար, որը փոխանակ շենքի հատակագծի հետ ուղղանկյուն կազմելու, ավելի լայն էր քան 90 սանտիմ: Անշուշտ այդ անկանոնությունը առաջ եկել է փորված քարայրի քարերի բնական անկանոնութենեն. հավանական է, որ այդ մասում փորված քարայրն ընդունակ չէր մաքուր սրբատաշ որմնակամարներ քանդակելու ինչպես մյուսները, հետևաբար մի քիչ առաջ են ծուկ պատը՝ քանդակելու ավելի հաստատուն ժայռ գտնելու համար: Արևմտյան կողմի այս որմնակամարի շարունակությունը փլատակների ներքև ջախջախված է. միայն գոյություն ունեցող որմնակամարի վերջում գտնվեց մի որմնակից անկյունավոր սյուն, որ ըստ ինքյան շենքի ամբողջության մասին մի հատկանշական երևույթ պետք է լինի, այսինքն քարայրի գեղարվեստական լինելուն մի ապացույց, եթե իհարկե պեղումները շարունակվին, և իսկապես այդ մասում մի կանոնավոր որմնասյուն երեք աննպատակ չէր կարող լինել, բացի շենքի ներքին ճոխազարդության ապացույց լինելուց: Այս գեղեցիկ որմնայան հանդիպակաց արևելյան պատը եթե գոյություն ունենար, ի հարկե ավելի շուտ պիտի պարզվեր արևմտյան մասի վրա գոյություն ունեցող որմնայան նպատակը, սակայն դժբախտաբար,

արևելյան պատը ամբողջությամբ ջախջախվել է, հազիվ 15-20 սանտ. բարձրության հետք թողնելով հատակի մեկ մասին վրա:

Քարայր-շենքի բարձրությունը համարյա ճիշտ չափվում է: Հատակից մինչև առաստաղ 5 մետր բարձրություն ունի: Առայժմ թափված քարերից երևում է, որ առաստաղը եղել է հարթ հորիզոնական, միայն արևմտյան որմնայան գոյությունը կասկած է տալիս, որ թերևս ունեցել է նաև գմբեթ և վերևից ևս լույս, բայց այս մասին խոսել առայժմ վաղաժամ եմ համարում, որովհետև պեղման շարունակությունը միայն կարող է հերքել կամ հաստատել այս կարծիքը:

Ինչպես առաստաղը, նույնպես հատակը հորիզոնական մաքուր հղկված է, այս մաքրությունը երևում է հատակի վրա, երբ մաքրում են մեծ ու փոքր բեկորները: Արևմտյան կողմը 6-7 մետր տեղ գրեթե մաքրված է, իսկ արևելյան կողմն ավելի քան տասն և հինգ մետր տեղ առաջ տարված է պեղումը, բայց դեռ չէ գտնված հյուսիսային պատը: Այսպես երկու թևով դեպի հյուսիս պեղումն առաջ տանելու պատճառը սրահին մեջ ընկած հսկայական զանգվածներն են, սրանց մասին քիչ հետո պիտի խոսեմ: Ուստի առայժմ կարող ենք պատկերացնել, որ մեր պեղած վայրը 5 մետր բարձրությամբ, 9 մետր լայնությամբ, և ավելի քան 15 մետր երկարությամբ մի մեծ սրահ է՝ փորված ժայռի մեջ:

Եթե այս մեծ սրահը միանգամից փլած և ավերակը հողի ներքև ծածկված լիներ, այն ատեն, բնականաբար, փլատակների տակ պիտի գտնվեին այն ժամանակվա կուլտուրայի արտադրություններ՝ այսինքն պիտույքներ, կարասիքներ և որ ամենակարևորն է՝ ձեռագրեր: Բայց դժբախտաբար միանգամից փլած չէ: Առջևի արևելյան մասը շատ վաղ ժամանակ փլել է, սակայն ծածկույթը երկար ժամանակ մնացել է անվնաս:

Որմնակամարների տակի աստիճանը ծակել են և այնտեղ ձի են կապել, ինչպես արել են Անիում՝ Մայր եկեղեցիի և այլ հուշարձանների մեջ: Բայց թեև մեզնից շատ ժամանակ առաջ, նախկին փլուզումից երկար տարիներ հետո առաստաղը ևս փուլ գալուն ապացույց է ոչ միայն ներքևի աստիճանին վրա ձի կապելու համար բացված ծակը, այլև փլատակների մեջ գտնված երկաթյա նետի ծայրը և ուրիշ մի հին առարկա: Փլատակների մեջ գտնված երկու զանգերը ես համարում եմ վերջին ժամանակների ոճի արդյունք, որովհետև թե՛ բեկորների վերին շերտին մեջ թաղված էին և թե՛ բացի զանգից ուրիշ ոսկորներ չգտնվեցին:

* Արտատպում ենք Կուլտուրայի Պատմության Ինստիտուտի հրատարակած «Նյութեր հին Հայաստանի պատմության» ժողովածուից, Երևան, 1935 թ., փոքրիկ կրճատումով:

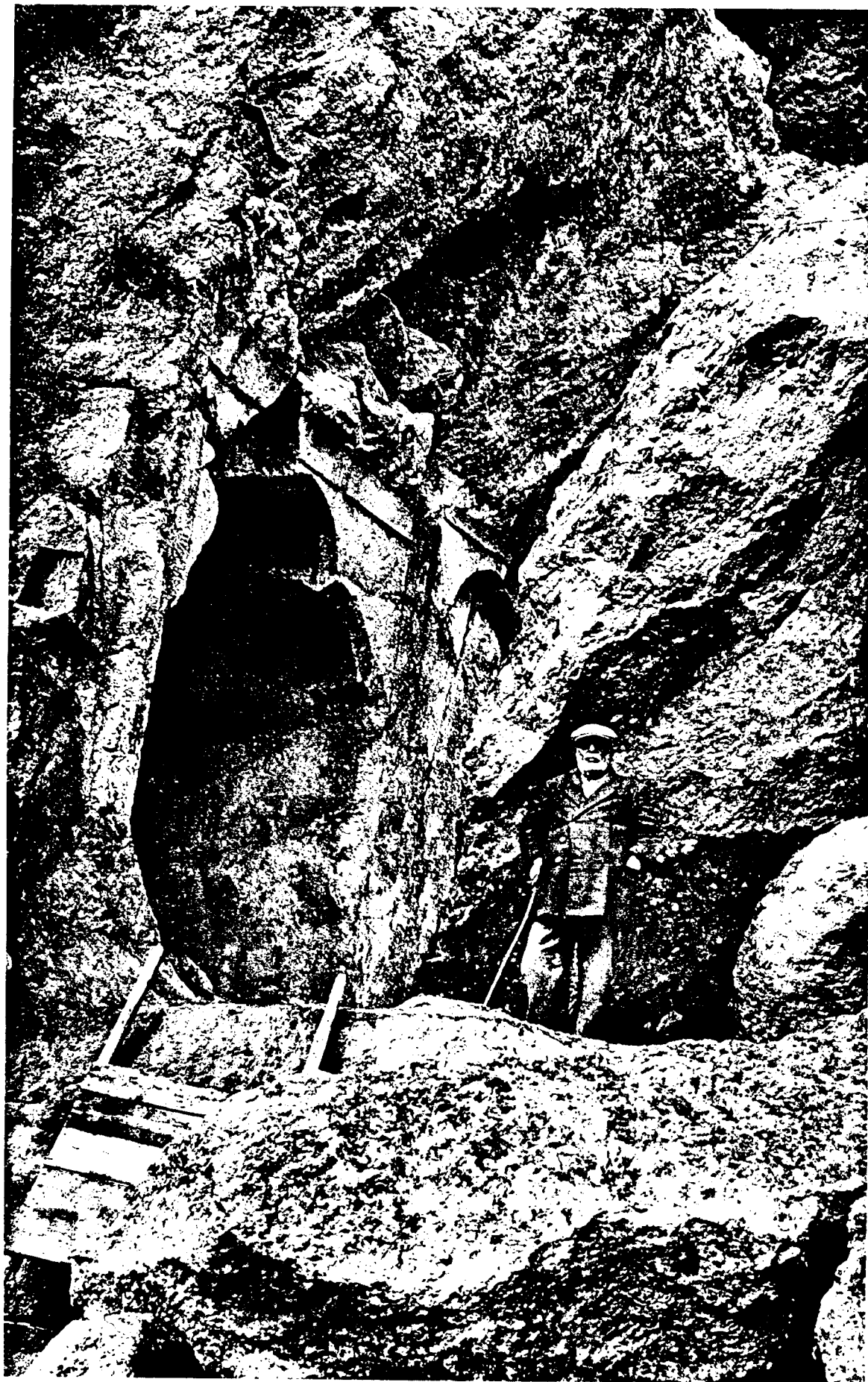

Նկ. 258. Գեղարդաձորի պեղման վայրի ընդհանուր տեսարանը



Նկ. 259. Գեղարդաձորում պեղված շենքի հարավային պատի գույք խորշերը

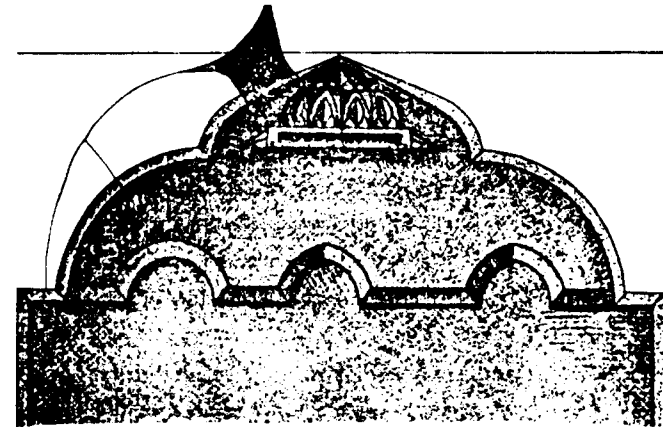

Նկ. 260. Գեղարդաձորում պեղված շենքի հարավային պատի խորշը

Այժմ անհրաժեշտ է գտնված շենքի ճարտարապետական արժեքի մասին խոսել: Շենքը բնավ կրոնական հատկանիշ չունի, բայց նկատի ունենալով, որ ամբողջ ձորը վանական վարչության իրավասության տակ էր, բնականաբար այս մեծ սրահը ևս կրոնական իշխանության ներքո աշխարհիկ շենք էր՝ ինչպես Հոռոմոսի վանքի մատենադարանը, որը չափազանց մեծ նմանություն է բերում այս նորագյուտ շենքին. նաև նմանները կան Հաղպատում, Սանահնում և ուրիշ տեղեր: Բայց այս աստիճան խնամքով շինված շինությունը, Հոռոմոսի վանքից հետո, միայն այս քարափոր սրահն է: Անշուշտ որոշ նպատակի համար փորված է այս

սրահը, թե ինչի՞ համար, առայժմ հարցական է, սակայն մի բան պարզ է, որ այս քարափորը սովորական շենքերից բարձր կանգնած և բարձրագույն մի նպատակի համար շինված է, լինի մատենադարան, ժողովարան և կամ հին առումով մի տաճար (սրահ), ուր կկատարվեին մեծամեծ խրախճանություններ իշխանների կամ վանահայրերի հովանավորության տակ: Ինչպես երևում է մաքրված մասի մեջ վերին աստիճան խնամք տարված է շինության, ոչ միայն ժայռի մեջ փորագրված են աղեղներ, որմնակամարներ, խորշեր, այլ նաև ճոխազարդվեր են ժամանակակից ոճի ստալակտիտներով: (Տես նկ. 259—262):

Շինության ժամանակ զարմանալի կերպով մաքուր հղկված են բոլոր որմնակամարները, խորշերը, որմնասյուղները և վերջապես ամբողջ քարայրը առաստաղով և հատակով: Վանքին կից կան ուրիշ քարափորներ, որոնք իսկապես մեծ զարմանք են պատճառում տեսնող արվեստագետին և շատ իրավամբ ճարտարապետական գլուխ գործոցներ են համարվում, սակայն այս նոր պեղված քարափորը մաքրության և կանոնավորության կողմանե կմրցի վանքի ուրիշ քարափորների հետ: Նույնիսկ մինչև այժմ Գեղարդավանքին մեջ գոյություն ունեցող քարափոր հուշարձաններին մեջ կան այնպիսի մասեր, որոնք չեն հավասարեր նոր պեղված քարայրին կանոնավորության և մաքրության: Ընկ. Տարագրուրը չափազերելով և գծագրելով

հիացած էր տիրող Համաչափության վրա, որ նույնիսկ մի սանտիմ իսկ տարբերություն չունենին զանազան որմնակամարներ, որոնց մեջ միօրինակություն և Համաչափություն կազանջվեց: Ուրեմն այս բոլորը կուզան վկայելու, որ ոչ միայն քարայրի մեջ աշխատող քարտաշ վարպետները կատարելապես որակյալ էին, այլև այդ քարտաշ վարպետները աշխատել են մի Հմուտ և բարեխիղճ ճարտարապետի հսկողության ներքո:

Փորված քարայր-սրահի շքեղության անվրեպ նշան է նաև ներկվածքը, որ քարաբեկորների վրա երևում են տակավին, մասնավորապես ստալակտիտ քանդակները, որոնք կարմիր և դեղին գույներով ներկված են եղել:

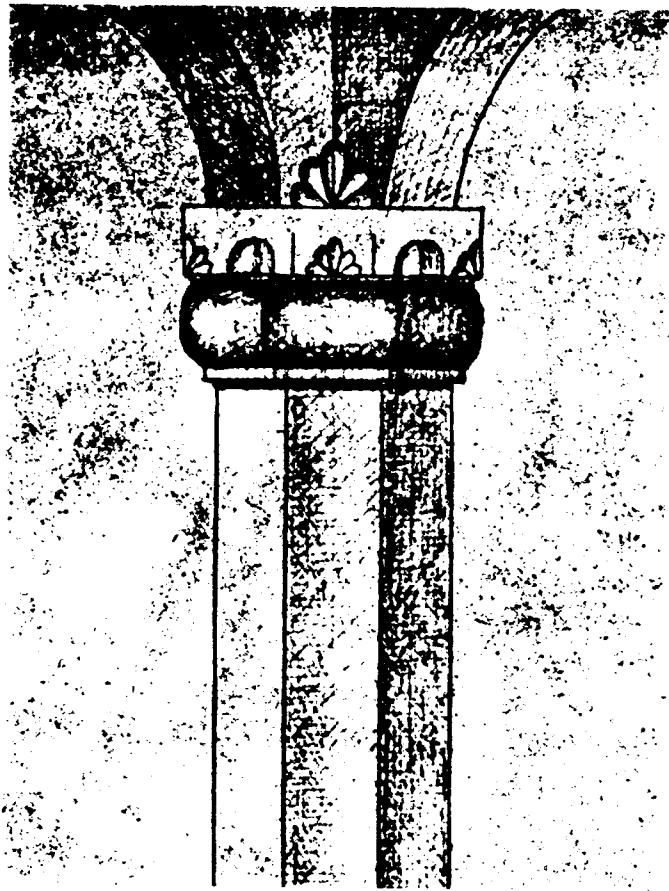

Նկ. 261. Գեղարդաձորում պեղված շենքի որմնասյուներից մեկը

Շենքի երկարությունը շտապ որոշելու համար անհրաժեշտ համարվեց արևելյան ճակատի որոշ լայնությունը դեպի Հյուսիս առաջ տանել պեղումները, բայց անցավ 15 մետր երկարություն և տակավին չերևաց սրահի Հյուսիսային պատի սահմանը, սակայն այդ մասում երևան եկան որմնակամարների, որմնասյուների ստալակտիտ բեկորներ, որոնք նույնպես հղկված էին: Այս մասին մեջ գտնված քանդակազարդ բեկորներն ապացուցա-

նում են, որ ինչպես Հարավային կողմի, նույնպես Հյուսիսային և այլ ճակատներ զարդարված էին ոչ միայն որմնակամարներով և ներկված ստալակտիտներով, այլև Հանդիպակաց Հարավային կողմի նման քանդակազարդ խորշերով:

Հակառակ մեր ջանքերին, որ դոնե սրահի Հյուսիսային պատը գտնենք, մեզ չհասնող պեղումները շարունակել, որովհետև ոչ միայն մեզ չընկալապատող սարերը անակնկալ կերպով մշուշապատվեցին, այլ և տեղացող մշտատև ձյունը և անձրևը բոլորովին արգելք էին նպատակահարմար աշխատանքի, ուստի ստիպված էինք աշխատություն դադար տալ, շարունակությունն ապագային թողելով:

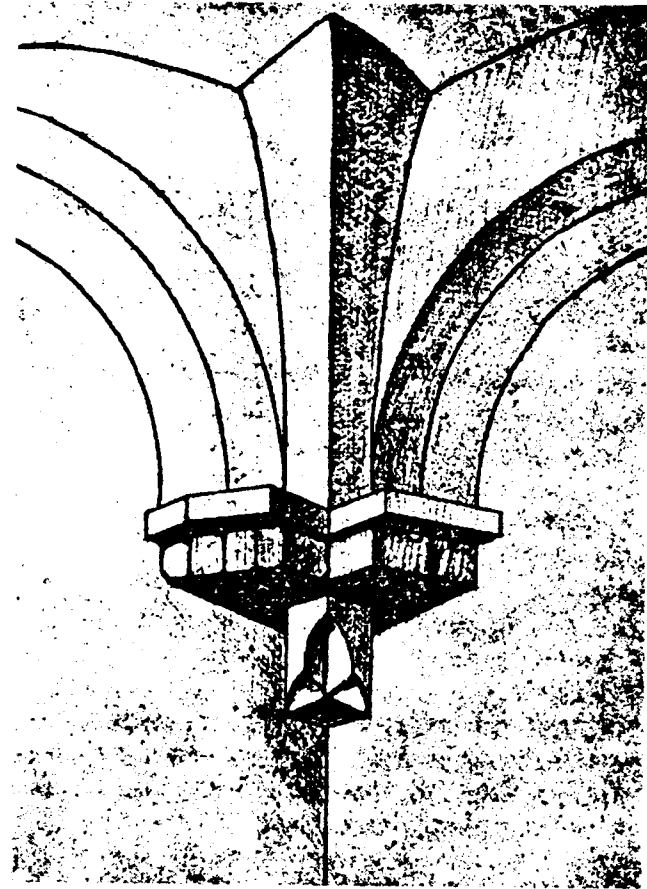

Նկ. 262. Գեղարդաձորում պեղված շենքի որմնասյուներից աղեղ

Թե ինչ վիճակի մեջ ընդհատեցինք պեղումները, երկու խոսքով բացատրեմ: Բացի ձյունից և անձրևից, սոսկալի ղժվարություններ եղան մեր առջև: Ի բաց առյալ այն մեծազանգված ժայռի բեկորները, որ թափված էին բուն շենքի մեջ, երկու մեծ և ահռելի բեկորներ ևս ընկած էին սրահի Հատակին վրա, որոնց յուրաքանչյուրը 25-30 խոր. մետր ծավալ ունեին: Այդ բեկորները միայն սեպով կարելի էր փշրել ու թափել դուրս: Թեև Հետերնիս

դինամիտ տարած էինք, այնուամենայնիվ այդ վայրում խիստ վտանգավար էր դինամիտ պայթեցնելը, որովհետև ուրիշ ճեղքվածք ու առաջակարկառ ժայռեր կարող էին պոկ գալ և մեծ վտանգ առաջացնել նույնիսկ բանվորների մեջ: Ուստի երբ մեծամեծ բեկորները մաքրում էինք, որպեսզի սկսենք սեպերի գործողության՝ հսկա ժայռերի փշրման համար, ահա բնութագրան ստիպեց մեզ դադար տալ աշխատանքին: Քարափոր սրահի ժամանակն է 13-րդ դարը՝ Պոռ իշխանի օրով, որ նոր տերն էր թե՛ վանքին և թե՛ ամբողջ ձորին: Արևմտյան պատին վրա գեղեցիկ տառերով գոյություն է ունեցել 6 տող արձանագրություն, որուն երեք տողը ջնջված է մեզ անհայտ պատճառով, իսկ մնացյալ 3 տողին մեջ գրված է հետևյալը. «Ի տէրութեան բարեպաշտ իշխանին Պոռ իսկ Մկր(տ)իչ սնեալ ի սուրբ ուխտիս ետու». այսքանը ամփոփված է երեք տողի մեջ, իսկ մնացյալ երեք տողը քերված ու ջնջված է:

Մզրակացություն.— Պեղված վայրում գոյություն ունեցել է մի մեծ սրահ, որուն նմանները թեև զանազան տեղերում տեսնված են քար ու կրով սրբատաշ շինված, բայց այսքան մեծ սրահ ամբողջովին քարափոր, առաջին անգամն է երևում Գեղարդաձորին մեջ:

Արվեստագործության մաքրության տեսակետով ըստ ամենայնի կատարյալ է մանավանդ ներ-

քին Համաչափությունների նկատմամբ: Թեև փղուզումներով շատ ջախջախված է քարափոր սրահը, սակայն ամենակարևոր նյութերն մեկը պետք է որ լինի ճարտարապետության և գեղարվեստի պատմության մեջ:

Քրիստոնեական շրջանի Այրի վանքի պատմությունն ըստ մեր Հայ մատենագրության, մինչև 4-րդ դարը կհասցնենք: Սակայն Գեղարդաձորի բազմաթիվ այրերին մեջ թե՛ բնական և թե՛ ձեռագործ այրեր շատ կան, ուստի անհրաժեշտ է այդ ձորը հետազոտության ենթարկել նաև նախաքրիստոնեական շրջանների տեսակետով և գրել մանրամասն ուսումնասիրություն, որը մեր գրականության մեջ գոյություն չունի:

Այրի վանքի ձորը և քարայրերը կապ պետք է ունենան նախաքրիստոնեական պաշտամունքների հետ, ինչպես Բագնայրը իր քարայրերով և աշտարակաձև մնացորդով, ինչպես Բագարանն իր քարայրերով, Աղավնատուն գյուղը, Հաջի Ղարայի գերեզմանատան զույգ աշտարակների և «Արդար Դավիթ» անվանված աշտարակի մնացորդները:

Անպայման քննության առնել ձորի Հանդիպակաց լանջին վրա գտնված ստորերկրյա սանդուխը, որը թեև ես չեմ տեսել, այնուամենայնիվ վերջերս շատ է խոսվում այդ մասին ժողովուրդի մեջ:

2

[ԶՎԱՐԹՆՈՑՈՒՄ ԹԱՆԳԱՐԱՆ ԿԱՌՈՒՑԵԼՈՒ ՄԱՍԻՆ]

ՊԶՊ ԿՈՄԻՏԵԻՆ Զեկուցում

Զվարթնոց եկեղեցու ավերակները և նրա շուրջը եղող ամբողջ Հնագիտական սահմանները ՊԶՊ Կոմիտեն իր անմիջական հսկողության տակ առած լինելով, նախորդ նիստում (1925 հունվար 4) Հանձնարարեց ինձ, ավերակների խնամքով պահպանության համար, հարկ եղած անմիջական կարիքները քննելով զեկուցել Կոմիտեին:

Այժմ ներկայացնում եմ ժողովի քննության իմ կողմանից Հարմար դատված անմիջական անհետաձգելի կարիքները:

Զվարթնոցի ավերակներն իրենց գեղարվեստա-պատմական բարձր արժեքի համապատասխան Հոգաժողովունից մինչև այսօր զուրկ մնացած լինելով, օր ըստ օրե ոչնչանալու վրա են:

Բացի անխնամ և անպատասխար մնալուց, Հուշարձանի արժեքը գիտականորեն ըմբռնելու անընդունակ հակիչներու ձեռքին տակ (Սաչիկ վրդ.) ավելի ևս ապականվել են, նրա անմիջական շուրջը տեղը և աննպատակ շինությունների խտացումով:

Այժմ, մնացորդ պատերի վերակերպ և կողբերից անձրևի ջրերը ծծվելով, առաջանում են ճեղքվածքներ, փոշիանում է կրաշաղախը և դուրս են պլոծնում քարերը: Վերջերս փլավ արևելյան կողմի Հնձաններից մեկուն Հյուսիսային պատը: Հնձաններու Հատակները մաքուր կրաշաղախով ծեփված էին պեղման ժամանակ, այժմ մաքուր Հատակի ծեփերի փշրանքները միայն կտեսնվին: Փլչելու անմիջական վտանգի տակ են տաճարի կենտրոնին վրա շինված բոլորակ ավազանին Հյուսիս արևմտյան մասը և սեղանի մնացորդը: Նույնպես մոտալուստ ավերման ենթակա են տաճարն արևմտյան

կողմից չըջապատող և ներկայիս պահպաններին բնակարանի վերածված բուրգերը և ուրիշ որմնամասեր: Բացօթյա բոլոր գեղաքանդակ քարեր, անձրևի և արեգակի ազդեցության տակ ոչ միայն հալվում ու մաշվում են, այլև մեծ մասամբ նրանց վրայի գեղարվեստական քանդակագործությունները թանձր մամուլով ծածկվում են:

Վաղորդ ցուցակագրած թանգարանի իրեղենների մեծ մասն անհայտացած լինելն զատ, այսօրվա մնացած մասը նույնպես անխնամ թափված է միմյանց վրա, առանց մի հարմար շենքում դասավորելու և ցուցակագրելու: Անգիտակից հսկողների անուշադրություն պատճառով բացօթյա թողված անգնահատելի հիշատակարան բեռնազիրը մի քանի տեղ քարով ծեծվելով փչացված են նշանագրեր:

Այսօրինակ ավերումներ և կորուստներ շատ կարելի է ցույց տալ, սակայն ես առանց ավելի երկար ծանրանալու այս հանգամանքի վրա, պիտի հայտնեմ իմ կարծիքով հարմար դատված անմիջական միջոցները, որոնք անհրաժեշտ են նպատակահարմար կերպով հուշարձանի պահպանության:

1. Նշանակել փոքր ի շատե գիտակից և աշալուրջ հսկիչ, որ ոչ միայն հսկե ավերակների պահպանության, հսկե նաև պահպանների և աշխատավոր բանվորների գործունեության վրա: Պարտ ու պատշաճ ընդունելություն ցույց տալով բազմաթիվ այցելուներին առաջնորդե և որոշ չափով ծանոթացնե ավերակների անցյալի և ներկայի հետ:

2. Առաջիկա դարնան սկզբին անմիջապես հատկացնել բանվոր վարպետ և պատրաստել շինվածանյութ, խախտված մասերն ամրացնելու համար. ծեփել պատերի այն բոլոր մասերը, որոնք ընդունակ են դարձել անձրևի ջրերը ծծելու:

3. Մշտապես ավերակների մոտ բնակվող պահպանների համար անմիջապես բնակարան ավերակներից հեռու շինել երկու սենյակից և մի խոհանոցից բաղկացած շինություն, որպեսզի ազատվին հնազգիտական մեծ արժեք ունեցող այն մասերը, որոնց մեջ ներկայիս բնակվելով պահպանները սաստիկ վնասում են: Պահպանների բնակարանների կից պետք է անպայման երկու բաժանումներից բաղկացած մի պատասպարան նրանց տնտեսական պիտույքների համար՝ ինչպես գոմ, փայտանոց, մթերանոց և այլն և այլն:

4. Ամբողջովին վերացնել ավերակների շուրջը կուտակված հողերը և աղբերը, որոնք գոյացել են պեղումներից և ուրիշ զանազան պատճառներից: Հիմնահատակ վերացնել անհրաժեշտ է նաև չիկ վարդապետի շինած բնակարանները, որոնք այժմ վեր են ածվել ավերակների, և մաքրելով իսկական

հնագիտական ավերակների շուրջը, վերածել մաքուր հարթավայրի շուրջանակի որոշ լայնություն վրա:

5. Կանոնավորել անձրևի ջրերի և ոռոգման առուների հոսանքները, որոնց պատճառած մշտական խոնավությունը վնասակար ազդեցություն է ունենում ոչ միայն հողից դուրս եղածներին, այլև հողի տակ եղածներին:

6. Կառուցել մի թանգարան թե՛ մինչև այժմ հավաքված և թե՛ այսուհետև հավաքվելիք թանգարանային իրերը դասավորելու համար: Թանգարանին հարակից հարկ է պատասպարված սրահներ կամ բացօթյա ծածկույթներ պատրաստել, ճարտարապետական գեղարվեստական մեծածավալ գեղաքանդակ քարերը գետեղելու և անձրևի ու արևի ավերիչ ազդեցությունից ազատելու համար:

7. Թանգարանին կից, կարևոր եմ համարում շինել պատշաճավոր մեծություններ երկու սենյակներ, որոնց մեկը լինի մշտական հսկող պաշտոնյայի բնակություն հատուկ, իսկ մյուսը հուշարձանի ուսումնասիրության համար թե՛ Կոմիտեի կողմից և թե՛ դրսից եկող գիտական և գրական աշխատանքներ կատարելու հատուկ:

8. Միջոցներ տրվին թանգարանի շինության ձեռնարկված դեպքում, լիակատար ցուցակագրություն կատարելու թե՛ թանգարանային իրերի և թե՛ ճարտարապետական գեղաքանդակ բեկորների:

9. Պատրաստվին ընդհանուր հնագիտական շրջանի և մասնավորապես ավերակների հատակագծերը, չափագրությունները, ձեռագիր և լուսանկառ պատկերները, բոլոր գեղարվեստական և գիտական արժեք ունեցող բեկորների համար:

10. Վճուհական որոշում կայացնել բեռնազիր արձանագրություն մասին, մինչև թանգարանի շինությունը թողել տեղում թե՛ փոխադրել ժամանակավորապես էջմիածնի թանգարանը. տեղում թողվելու դեպքում արդյոք հարկ է՞ առանձնապես մի ծածկույթի մեջ պահպանել:

11. Ի նկատի ունենալով զանազան հանգամանքներ, ձուլել բեռնազիր արձանագրությունից մի քանի օրինակներ, և այդ ընդօրինակություններից տալ էջմիածնի և Երևանի թանգարանի մեջ պահպանելու համար:

17 Հունվար
1925 թ.

* Զվարթնոցում շինված է արդեն մի փոքրիկ թանգարան, հողերի մեծ մասը և նաև չիկ վարդապետի ավերակների մեջ շինած շենքերի մեծ մասը քանդված են, բեկորները կարգի են բերված 1936-1937 թ. թ. ընթացքում:

Կազմող

Ե

ՀՍԽՀ ԼՈՒՍԺՈՂԿՈՄ ԸՆԿ. ՄՈՎՎՅԱՆԻՆ

Չեկուցում թանգարանում Հայ
ճարտարապետության բաժին կազմելու մասին

Ձեր հանձնարարությունը ներկայացնում եմ իմ կողմից հետևյալ նկատումները Հայ ճարտարապետության թանգարան կազմելու մասին:

Ի նկատի ունենալով, որ վերջին 25-30 տարիների ընթացքում պատմական Հայ ճարտարապետությունը և նրա ուսումնասիրությունը մեծ հետաքրքրական նյութ է եղած ինչպես Հայ, ռուս և նույնիսկ եվրոպացի մեծ գիտնականների և գեղարվեստագետների համար, այդ իսկ պատճառով, թանգարանում անհրաժեշտ է կազմակերպել Հայ ճարտարապետության և գեղարվեստի բաժին, որի համար չափազանց առատ նյութ կա Հայաստանում:

Հայ ճարտարապետությունը ուսումնասիրող մեծ գիտնականներ մի պատկառելի գրականություն են լույս ընծայած, որոնցից մի քանիսն իրենց աշխատության մեջ խոստովանում են ոչ միայն Հայ ճարտարապետության բարձրագույն կատարելության հասած լինելը, այլև այդ զարգացման ժամանակակից ժողովուրդի բարձրագույն քաղաքակրթության հասած լինելը: Նույնիսկ նրանցից ոմանք վճռականապես եզրակացնում են, որ առանց պատմական Հայ ճարտարապետության և գեղարվեստի ուսումնասիրության, գրեթե հնար չէ հասկանալ ուրիշ երկրների պատմական գեղարվեստի առեղծվածային մասերը կամ որոշել նրանց ծագումն ու փոխանցման ճանապարհները: Որովհետև Հայ ճարտարապետության սկիզբը մեր թվականին շատ առաջ է, զարգացման բարձր աստիճանի հասնում է 7-րդ դարուն և նույն կատարելությանը շարունակվում մինչև 14-15-րդ դարերը: Ուստի կատարելության հասած նախնական դարերի մեջ դեռ արևմուտքում շարունակվում էր հնադարյան մեծ գեղարվեստի անկումը:

Ավելորդ չեմ համարում այստեղ հիշատակել այն ականավոր գիտնականներից մի քանիսի անունները, որոնք հոյակապ մեծ ու փոքր երկասիրություններ լույս են ընծայել Հայ գեղարվեստի շուրջը և տակավին շարունակում են: Ինչպես ի հնումն Շարլ Տեքսիե, Տյուպուս դե Մոնպերե, Կոն-

դակով, Գրիմմ, Ն. Մառ, Ստրիգովսկի, Պախման, Լեման Հաուպտ, Օգյուստ Շուպի, Շ. Տիլ և այլն:

Այս գիտնական արվեստագետները ո՛չ միայն քննել են Հայ ճարտարապետության և գեղարվեստի ոճերը և աշխատել են գտնել նրանց փոխանցման ճանապարհները, այլև ուշադրություն են առել հին Հայերի շինարարական կանոնները, որոնք իրենց մեջ պարունակում են ձևերի և շինելակերպերի բազմաթիվ հարստություն:

Ուրեմն թանգարանն իր մեջ բովանդակելու է ամեն տեսակի ճարտարապետական գեղարվեստական և շինարարական բազմակողմանի նյութեր, որոնք բնորոշ հատկանիշը կկազմեն պատմական Հայ արվեստին:

Հայոց ճարտարապետությունը չի սահմանափակվում տաճարներով: Գոյություն ունին դեռ ներկայիս բազմաթիվ աշխարհիկ շենքեր, ինչպես բերդեր, ամրոցներ, քաղաքապարիսպներ, պալատներ, դղյակներ, հյուրանոցներ, ջրանցքներ, կամուրջներ, ձեռագործ ճանապարհներ և այլն և այլն, որոնք անխտիր հավաքվելու են թանգարանի մեջ նկարված և մանրամասն չափագրված:

Վերոգրյալ շարքին մեջ չպիտի մոռանալ նաև հին Հայերի ընտանեկան բնակարանների վերին աստիճան հետաքրքրական ձևերն ու շինելակերպերը, որոնք թեև մեծ քաղաքների մեջ գրեթե անհետացել են, սակայն դարեր ի վեր շարունակվելով տակավին պահպանել են գյուղական շենքերի մեջ: Կարող է պատահել, որ շուտով անհետանան մեր գյուղերից այս հետաքրքրական և ուսանելի ձևերը: Ուստի այդ ոճերը և շինվածակերպերը վերջնական կորուստից փրկելու համար, պետք է շուտափույթ հավաքել սույն կարգի նյութերը և առանձին մի բաժին կազմել մյուս նյութերի շարքում:

Ահա այս տեսակետներից մոտենալով հարցին, թանգարանի ճարտարապետական բաժինը պետք է կազմել հետևյալ կերպով.

1. Բաժինը պիտի ունենա ընդարձակ սրահներ, որոնց մեջ հնարավոր լինի գետեղել Հայկական ճարտարապետության հատուկ բազմակողմանի նյութեր, լինին այդ նյութերը գծագրական, չափագրական, նկարչական, քանդակագործական և լուսանկարչական:

2. Բաժնի մեջ առաջին և ընդարձակ տեղը պետք է տալ զուտ ճարտարապետական նկարներին և գծագրություններին, որոնք չափազանցված և գծագրված են հմուտ ճարտարապետների ձեռքով՝ իսկական հուշարձանների վրայից և վերջացրած մաքուր աշխատություններին. երկրորդ բաժինը պետք է կազմեն միայն չափազանցված և սևագրություններ, որոնք թեև մանրամասն չափազանցված են տեղին վրա, սակայն վերջնականապես մաքուր նկարված չեն, ուստի թերի աշխատությունները մասնագիտորեն վերջացնելուց հետո պետք է փոխադրել առաջին բաժին: Երրորդ բաժնում պետք է գետնովին այն նկարները, որոնք կարող նկարիչների ձեռքով նկարված են ուղղակի հուշարձանների վրայից: Չորրորդ բաժինը պետք է հատկացվի հուշարձանների քանդակագործ աշխատանքներին՝ իսկականներին և իսկականից հավատարմորեն ընդօրինակվածներին: Հինգերորդ բաժինը պետք է հատկացվի հուշարձանների լուսանկարներին, նեգատիվներին և էստամպներին:

3. Վերոգրյալ բաժիններից անկախ թանգարանի սրահները պիտի ունենան մի մատենադարան, ուր պիտի հավաքվեն այն բոլոր հայ և օտար լեզվով գրված հատորները, որոնք բովանդակում են տեսություններ և ուսումնասիրություններ հայ ճարտարապետության մասին:

4. Թանգարանի համար պետք է նշանակվի մասնագետներից բաղկացած մի հանձնաժողով, որը մշտապես խորհրդածություններ վարի գործը՝ թանգարանի իր նպատակին ծառայեցնելու և իր կոչման բարձրության մեջ պահելու համար:

5. Թանգարանի համար պետք է նշանակել մի վարիչ, ճարտարապետներ և օգնական գծագրիչներ: Վարիչը լինելով նաև հանձնաժողովի անդամ,

բացի ներքին ղեկավարությունից, պարտավոր լինի ամբողջացնել կիսատ մնացած կամ հում նյութերը:

6. Թանգարանի վարիչի պարտականությունն է միշտ հավաքել նորանոր նյութեր և ճոխացնել նորանոր նյութերով, հանձնաժողովի խորհրդակցություններ:

7. Թանգարանի վարչությունը պետք է պարտավոր լինի, թանգարանից օգտվելու համար դիմող մասնագետներին ըստ ամենայնի բավարարություն տալ, տրամադրելով նրանց ամեն տեսակի նյութեր սովետական հայ ճարտարապետության վերելքի աշխատանքներին նպաստած լինելու համար:

8. Ցանկալի է, որ սովետական իշխանության օրով հայ ճարտարապետության ոճով կառուցված շենքերի նկարներ կամ լուսանկարներ հավաքվին և պահվին թանգարանում՝ հանձնաժողովի քննություններ հարմար համարվելու դեպքում:

9. Թանգարանի կազմակերպման սկզբնական շրջանին մեջ աշխատել անմիջապես ձեռք բերելու և թանգարանին սեփականություն դարձնելու համար այն բոլոր նյութերը, որոնք գտնվում են թե՛ պետական Հիմնարկություններում և թե՛ մասնավոր անհատների մոտ, որոնք կրակային և անվանական են:

Ա. Մաքուր գծված նկարված պատկերներ:

Բ. Ճիշտ չափազանցված գծագրություններ:

Գ. Լուսանկարներ:

Դ. Լուսանկարչական սևապակիներ:

Ե. Լուսանկարների հավաքածո պլաններ:

Զ. էստամպներ:

Է. Ձանազան հուշարձաններից ձուլածո մոդելներ:

Ը. Գունավոր նկարներ: *

Ը

ԲԱՅ ՆԱՄԱԿ ԱՐԺ. ՄԵՍՐՈՊ ՎԱՐՊԱՊԵՏԻՆ **

Ներկա 1909 տարվա «Արարատ» ամսագրի հունվար ամսաթվի մեջ, պատասխանելով հարգելի գիտնական պրոֆ. Մառի «Շարք Անվո» № 2 հրատարակի միջոցով ձեռք ուղղված հարցումին, համոզում կհայտնենք որ պրոֆ. Մառ, մեքենաբար ենթարկվելով արտաքին ազդեցություններով փրփուտներու, և որ ավելին է իմ հեղինակությունս համար, ձեռք վիրավորեր է: Որպես թե պրոֆ. Մառ այնքան միամիտ և դյուրահավատ մարդ է, որ ա-

ռանց որևէ գործնական փաստերու ընդունակ է մեղադրանքներ թափելու ուրիշներու վրա:

* Ձեկուցագրի պատճենը, որից տպագրում ենք, չունի թվական և ամիս-ամսաթիվ:

Կազմող

** Այս նամակը որոշ կրճատումներով արտատպում ենք «Մշակ» լրագրի 1909 թվականի 52-60 համարներից:

Կազմող

Ձեր շոշափած խնդիրներուն մի առ մի պատասխանելի առաջ, հարկ կտեսնեմ շատ համառոտ կերպով պատմել մի իրողություն, որուն միակ վկան դուք եք և ձեր վկայությունները մասամբ հրատարակված է «Ազգագրական հանդեսի» 1907, 16 գրքի մեջ:

1906 թվականի աշնան, հոկտեմբեր ամսո մեջ, Անիեն դարձիս, երբ զնացի էջմիածին դարմանվելու, նույն ատեն եկավ նաև ճարտարապետ պ. Տեր-Սարգսյանն ալ: Ի սկզբան ես, ծանոթ չըլլալով այդ ճարտարապետին հետ, ձեր միջոցով իմացա, որ նա ևս եկած է Ձվարթնոցով գաղղվելու և թե նա չի ընդունում իմ կարծիքները Ձվարթնոցի վերակազմության մասին:

Քանի մը օր հետո, երբ ես հանգուցյալ Հաջիի սենյակը կգտնվեի, եկավ ձեր ծառան զիս կանչեց՝ «վարպետ, հայր սուրբը քեզ կանչում է» ըսելով: Շտապեցի անմիջապես գալ, և ձեր սենյակին մեջ գտա նաև ճարտարապետ պ. Տեր-Սարգսյանին, որուն հետ զիս ծանոթացնելու փութացիք:

Ընդհանրապես սովորական դարձած քանի մը քաղաքավարական խոսակցություններ հետո երկուքդ մեկանց չուշացաք նաև. Ձվարթնոցի կազմության մասին իմ կարծիքս հարցնելու, որն արդեն ըստ իմ հայացողության ամբողջովին վերակազմեր էի նույն տարվան զարնան մեջ: Բայց որովհետև այդ վերակազմության պատկերները նախիկ վարդապետը ամիսներ առաջ միասին տարած էր Ռուսաստան, ստիպված եղա բերանացի բացատրել որչափ որ հնար էր:

Երբ պարզեցի տեսություններս, հենվելով իմ գտած փաստերու վրա, թե ինչպես արտաքին պատերու զուգահեռական ուղղությունը ձգված էին ութ աղեղներ, որոնց մեկ մեկ ծայրերը հանգչած էին մույթերու ետև գտնված արծվեքանդակ կրող սյուներու խոյակների վրա, և մյուս ծայրերն իրենց հենակետ ունեցած էին միջին կիսաբոլորակ թևերու մեջտեղի երկու սյուները, որով հնարավոր եղեր էր արտաքին պատերու զուգահեռական կտրուկումը խարխիս մը ստեղծել ներքին խաչաձևի և արտաքին պատերու միջև գտնված շրջանակի միջոցը ծածկելու սահմանված կամարին համար և այսպիսով նաև մի կախյալ հարկ կազմված էր բոլորովին անկախ մույթերու վրա հանգչող գմբեթին:

Հազիվ վերջացած էր բացատրությունս, պ. Տեր-Սարգսյան շտապեց նախապես ձեռք հայտնած կարծիքը ինձի ալ կրկնելու, թե միանգամայն դիտություն անհամապատասխան է տված բացատրությունս և մինչև իսկ անկարելի: Սակայն

երբ ես պնդեցի իմ համոզմանս վրա, պ. Տեր-Սարգսյան ավելի սուր շեշտերով պատասխանեց ինձ հետևյալ խոսքերով. «Ինձի նայեցեք, պարոն, ես Պետերբուրգ եմ ուսել, արտասահման եմ եղել, դիտությունը չի ընդունի, այդպես բան չի կարող լինել»:

Այս խոսքին մեջ՝ անմիջապես զգացի այն սուր հեղանակություններու և արհամարհանքների արմատը, որ հետզհետե մեծանալով պիտի փոխվեր երկար ժամանակ կրած կարգ մը ստորացուցիչ պատվանուններու: Ուստի ես ալ վիրավորված պատասխանեցի, «Պարոն, վրաս այլուրտ տեսնելով զիս ջաղացական մի կարծեք, թերևս ես ալ ունենամ ձեզ պես պարծենալու առիթներ: Բայց պահ մը ենթադրենք, թե ես ոչ ուսում ստացած եմ և ոչ ալ արտասահման տեսած: Երբ տեղին վրա դրություն ունին իրական փաստեր և ըսածներս ապացուցանող որոշ բեկորներ, ինչպես կարող եմ ձեր ուզածին պես մտածել: Ես ալ ձեզ նման գուցե չհավատայի, եթե երկար ատեն Ձվարթնոցի ավերակները ուսումնասիրելես առաջ մեկը պատմեր ինձի այս տարօրինակ իրողությունը, ես ոչ թե ենթադրություն, այլ իրողության առջև ստիպված եմ խոնարհիլ»:

Այս միջոցին դուք տեսնելով մեր սուր վեճի կերպարանք ստանալու խոսակցությունը, միջամտեցիք ըսելով. «Եղբայր, ինչու եք միմյանց վիրավորում. լավ չէ՞ որ շուտով մի կառք կանչենք, գնանք Ձվարթնոց, այնտեղ ցույց տվեք ձեր փաստերը»:

Այդպես ալ եղավ, հրամայեցիք, կառք եկավ, և չորս հոգի (դժբախտաբար չեմ հիշեր թե ով էր մեր չորրորդ ուղևորը) գնացինք Ձվարթնոցի ավերակները, այնտեղ ձեր ներկայության նախ ցույց տվի պ. Տեր-Սարգսյանի անկարելի համարած կոր աղեղներու մնացորդները:

Պերճախոս իրականությունս առջև պ. Տեր-Սարգսյան ոչ միայն զարմացմամբ ընդունեց այս հետաքրքրական իրողությունը, այլ և վաղածանոթ բարեկամի մը նման թեև մտած խնդրեց ինձի ցույց տալ իրեն այն բոլոր մասերը, որոնք ավերակի վերակազմության լրացուցիչները կկազմեն: Ես սիրով կատարեցի անոր անկեղծ ցանկությունը ոչ միայն նույն օրը, այլև հետևյալ օրն ալ, ցույց տալով բոլոր կարևոր բեկորներն ու քարերը և անոնց պատկանած տեղերը, որչափ որ կարողացած էի ճշտել զարնան չորս ամսվան հետազոտությունս միջոցին:

Չմոռանամ ըսելու, որ պ. Տեր-Սարգսյան լիովին ընդունելով ներքին հարկերու վերաբերյալ բո-

լոր ցուցմունքներս՝ միայն անհամաձայն մնաց ինձ հետ գմբեթի կազմութեան մասին:

Այս պատմութեան ճշտութեանը գրեթե կետ առ կետ հաստատութիւն կուտայ, երբ «Ազգագրական Հանդես» 1907 թ. 16 գրքի 132-րդ երեսի վրա, հիմնվելով իմ վկայութեան վրա, կնկարագրեք մանրամասնորեն Ձվարթնոցի կանգուն վիճակը: Ես չեմ կարծեր, որ պ. Տեր-Սարգսյանն ալ, իբրև պատվագրաց մարդ, զիջանի այլ կերպ պատմելու այս իրողութիւնները:

Ուրեմն հիմա հայտնի է, որ դեռ պ. Տեր-Սարգսյան Ձվարթնոցի ավերակները չտեսած, ես արդեն հատկապէս և առաջին հարկի բոլոր մասերն ամբողջացնելով անվիճելի կերպով կազմել էի:

Արդ, երբ դուք կգրեք թե «ճարտարապետ Տեր-Սարգսյանը պատրաստեց բուն եկեղեցու մանրագին հատկագիծը» («Ազգագրական» Հանդես 1907 թ., 15 գրք, երես 90), ով որ ըլլա ընթերցող այդ տեղերուն՝ ուրիշ կերպ չէ կարող հասկընալ, բայց եթե այդ աշխատութեան բոլոր մանրամասնութիւնը պ. Քրիստափոր Տեր-Սարգսյանին նվիրված. քանի որ բարեխղճորեն բացատրված և զանազանված չէ յուրաքանչյուրի կողմանե եղած աշխատանքին տեսակները, ուստի բնական է, որ այդ անորոշ դրվածքը տեղի տար թյուրմացութիւններու և ծնունդ՝ ծանոթ հարցումին:

Հիմա ի հարկե պարզ կտեսնեք, թե պրոֆ. Մառի հարցման գլխավոր շեշտը կկայանա ոչ թե համալսարանական ճարտարապետի մը հատկագիծ կազմելու կարողութեան կամ անկարողութեան վրա, այլ Ձեր «մանրագին» բառին վրա, որուն միմիայն իմ արդար սեփականութեան ըլլալուն բացի ձեզմե՝ ուրիշ շատ վկաներ ալ կան:

Ինչպես ինձմե առաջ աշխատողներու, նույնպես ալ պ. Տեր-Սարգսյանի կազմած հատկագիծ արտաքին բոլորակ պատը սև շրջանակ մը միայն կներկայացներ վրան բացված դռներով և ներքին բարակ որմնասյուներով: 1904 թվականին մարտ ամիսն մինչև հունիսի վերջը իմ աշխատանքի գլխավոր մասերն մեկն եղավ՝ առաջին անգամ դասավորել արտաքին որմնասյուները և պատուհանները, որոնց ճիշտ դասավորութեան համոզվիլ ուզողները թող տեսնեն Անիի գագիլաշեն ս. Գրիգոր և Ձվարթնոցի իսկական պատկեր Բանայի եկեղեցին:

Ուստի, երբ պ. Տեր-Սարգսյանի հետ գնացինք Ձվարթնոց, ձեր ներկայութեան ցույց տվի նաև սյուներուն և պատուհաններուն դասավորութիւնները, որն ընդունելի համարելով, նույն ճարտարա-

պետին կողմանե, ավելցվեցան ձեզ համար նորոգ կազմված հատկագիծին վրա, ինչպես ութ կոր կամարներու շրջագիծը ներկայացնող բոլորակները արծվեքանդակ կլոր սյուներու վրայն անցած:

Այլևս կասկած չի մնար կարծեմ պ. Տեր-Սարգսյանի ինձմե օգտված ըլլալուն և «մանրագին» բառին իմ աշխատութեանս վերաբերելուն, ուստի ավելի ուղիղ կըլլար, որ փոխանակ գրելու «երբեմն խոսակցելով նրա հետ գուցե սրա մտքերից ընդունել կամ յուրացրել է» («Արարատ», 1909 թ. հունվար, երես 66), գրելէ առանց «գուցե»-ի: Իսկ գալով «յուրացրել» բառին, ձեզի կվերադարձնեմ, անոր պարզապես գրգռիչ իմաստ պարունակելու համար, որովհետև մինչև այսօր պ. Տեր-Սարգսյան, պաշտոնական շրջանակի մեջ, կամ մամուլի միջոցով փաստացի կերպով, դեռ ձեռնամուխ չէ եղած իմ սեփականութիւններու, ձեր գրվածքներն են միայն հրատարակի վրա և անոնց մեջ չփոթված մեկին կամ մյուսին իրավունքները:

Ուրեմն եզրակացութիւնը պարզ է, որ ես եմ մանրագին հատկագիծը պատրաստողը և Տեր-Սարգսյան ինձմե ընդօրինակող եղած է տեղին վրա անհետացած մասերու, նաև բացի հատկագիծն առաջին հարկի ամբողջ բարձրութեան մեջ: Իսկ ինչ կվերաբերի գմբեթի կազմութեան մասին ինձմե տարբեր կարծիք ունենալուն, ցանկալի էր, որ մինչև այսօր իր կարծիքը հրատարակի վրա դրված ըլլար և ենթարկվեր կարող մասնագետներու անաչառ քննադատութեան:

«Ենթադրյալ գաղտնիքների մեջ ինչ մասնակցութիւն կարող էի և պետք ունենայի, խոսքերնիդ անարդար խոսափում մը ցույց կուտայ, ընդհակառակը դուք իրավամբ պետք է պարծենաք, որ եթե օր մը Ձվարթնոց եկեղեցի վերակազմութեան խնդիրն իր ցանկալի լուծումը ստանա, այն ալ ձեր ջանքերուն պիտի պարտինք, որովհետև միայն դուք եք ի սկզբան այդ խնդիրը հուզող, անոր մասին վիճող և զանազան կարող ճարտարապետներու քննութեան ենթարկողը. կհավատամ նաև որ մինչև վերջը պիտի տանիք. ինչու ուրեմն խույս տալ այդ արդար փառասիրութիւնն: Միայն կցավիմ, որ հաճախ պատահեր եմ էջմիածին, երբ դուք կարող ճարտարապետներու ընկերակցութեամբ գնացել եք Ձվարթնոցն ուսումնասիրելու և չեք բարեհաճեր զիս ալ անոնց մեջ տեսնել կարծիքներու փոխանակութեան համար, և կամ գոնե այդ գործին վրա իբրև ամենն շատ աշխատող մարդ ուսումնասիրութեանց դյուրութեան տալու համար: Չգիտեմ իմ «վարպետի» աստիճանս էր արգելք թե՞ մի ուրիշ ավելի զորեղ պատճառ այդ պատվին զրկելու, ձեզ միայն հայտնի է:

Կամ թե ակամա կրկնակի սխալեցաք այն ատեն, երբ ձեր ներկայացրած հատկագիծը՝ ճարտարապետ պ. Տեր-Սարգսյանի անվան հետ կապելով հանդերձ բացի ուրիշ անկանոնութիւնների, փոխանակ հինգ դռան՝ երեք դռնով հրատարակ հանեցիք, որուն մասին պ. Տեր-Սարգսյան, իբրև համալսարանական ճարտարապետ, իրավունք ուներ բողոքելու, քանի որ համալսարանական արվեստագետի մը անունով եղած գործը «ճեմարանի աշակերտի մը» գործն ավելի ստորին աստիճանի վրա կմնար: Գոնե ծանոթութիւնս ալ չավելցուցիք այդ մասին արվեստագետին պատիվը խնայած ըլլալու համար: Ոչ միայն այդ բանը չըրիք, այլ և չորս տարի հետո նույն աններելի վարմունքը կրկնեցիք՝ «Ազգագրական Հանդեսի» մեջ տպելով միևնույն հատկագիծը աննշմարելի կերպով քերթված պակաս դռների տեղերը:

Ոչ ոք պատասխանատու չէ կարծեմ ձեր դժբախտ կլիշի գլխն անցած արկածալից պատմութիւններուն, և ոչ ոք ալ մեղավոր չէ ձեր անճշտութիւններուն համար զձեզ քննադատելով. փաստը վերին աստիճան տղեղ և աններելի է գիտնականի մը պատվուն: Արդարանալու համար բավական չէր մեղքը Պետերբուրգի ճարտարապետ պ. Թամանյանի վիզը փաթաթելը. ենթադրենք, որ պ. Թամանյանն իբրև մարդ սխալեցավ և մոռացավ երկու դռները, մի՞թե ներելի էր ձեզ՝ ըսել թե «խուսափել էր իմ ուշադրութիւնից»: Պ. Թամանյան եթե մի սխալ հատկագիծ տվավ, իր դիմաց ուներ անհատ մը միայն, իսկ ինչ եղավ ձեր գիտակցութեան՝ որ չքննեցիք մանրամասն կերպով, քանի որ դուք այդ սխալը պիտի ներկայացնեիք ամբողջ գիտնական աշխարհին և պիտի հավերժացնեիք պատմութեան մեջ: Ընդունենք, որ իբրև մարդ դուք ալ սխալեցաք 1904 թվականին. չէ՞ր կարելի արդոք նորը պատրաստել տալ 1907 թվին «Ազգագրական Հանդեսի» համար, փոխանակ կլիշին վրա քերթելու:

Բավական չէ մարդու մը համար ամեն մասնագիտութեան մեջ հմտութիւն ունեցած ըլլալու նախանձելի ձգտումը, պետք է քիչ մ'ալ մշակված ըլլա այն մասնագիտութեան մեջ, որուն մասին մեկը ցույց տալ կուզի իր հմտութիւնը: Ահա այս իրավացի պատճառով է որ չփոթութիւններու և հակասութիւններու մեջ կզորվիք, երբ ձեր մասնագիտութիւնն դուրս ալ քննադատութեան մեջ կմտնեք: Արդար չէ արդոք այստեղ հիշել «կոչկարն մինչ ցկոչիկ» առածը:

Ճարտարապետական գծերու և անոնց պաշտոններու մասին ձեր բոլորովին անտեղյակ ըլլալն

է որ մտքերնուդ մեջ կարգ մը երևակայական սխալներ ըստեղծեր եք իմ հատկագիծի վրա, և ձեր ներկայացվածը անհամեմատ առավելութիւններով օժտված:

Երբ ես արվեստով ճարտարապետ ըլլալով, իմ կազմածս հատկագիծը քննադատութեան ենթարկվի աստվածաբան վարդապետի մը կողմանե, որչափ ավելի կասկածելի պետք է որ համարվի աստվածաբան վարդապետի մը ներկայացված ճարտարապետական հատկագիծը, որուն սխալները կրկնված են բացի Ձվարթնոցն, նաև ուրիշ հատկագիծերու մեջ ալ: «Էջմիածին և Հայոց Հնագույն եկեղեցիներ» 11 երեսի վրա Ձեր ներկայացված էջմիածնի հատկագիծը եթե բաղդատենք իսկականին հետ, անմիջապես կհամոզվիք ասածին ճշմարտութեան: Այդ հատկագիծի վրա, որ տեղեկ է առաջ եկած, ներքին կողմն, Հյուսիս և Հարավ կողմի արտիզներն մինչև արևելյան ավանդատունները եղած միջոցին մեկ մետրն ավելի երկայնութիւնը քան հակառակ կողմը, մինչդեռ իրականութեան մեջ՝ ընդհակառակը, ձեր հատկագիծի վրա երկայն եղող մասերը քանի մը սանտիմով ալ ավելի կարճ են քան արտիզներն մինչև արևմտյան պատը գտնված երկարութիւնը: Ավելորդ համարելով ուրիշ մասերու վրա խոսիլ առայժմ, կվերադառնամ նյութին: Պատասխանատվութեան ամեն տեսակ ծանրութիւններ հանձն առնելով, վստահ կերպով հրատարակավ կհայտարարեմ, թե իմ Ձվարթնոցի հատկագիծս միանգամայն ճիշտ է և իրականին լիովին համապատասխան, և պատրաստ եմ Ձեր իսկ ընտրած մասնագետներու ներկայութեան փորձի ենթարկել երբ կկամենաք:

Այն սխալները, որոնք ցույց կտրվին իմ հատկագիծի վրա ձեր կողմանե, խժրժանք ավելի նշանակութեան չունին: («Արարատ», 1909 թ., հունվար, երես 69):

ա) Եկեղեցու շուրջ բոլոր տարածված աստիճանները բուն եկեղեցի մասը չեն կազմեր. ամեն ոք ազատ է գտնոք ներկայացնել կամ ոչ: Արդարև ներկայացնելով առավելութիւն մը տրված կհամարվի, բայց չներկայացնելով ալ եկեղեցի հատկագիծն իր ամբողջութենն ոչինչ չի կորսնցնիր:

բ) Գլխավոր սեղանի աջ կողմի մասանց գզրոցը չենք կամ շինութեան մաս չէ. «գզրոց» անունը բավական է ապացուցանելու, որ նա կահ-կարասիքի արժեք միայն ունի:

գ) Սեղանից դեպի ներքև իջնող երկու աստիճանները բոլորովին ճիշտ են, տարաբախտաբար

դուք եք սխալած և չեք կարողացած հասկնալ որ այդ՝ եկեղեցիի նախկին սեղանն է, որուն մասին խոսեր եք «Ազգագրական Հանդեսի» 16 գիրք 137 երեսի վրա. յուրաքանչյուր կողմի գույգ սանդուղ-ներուն մեկը վար իջնելու կծառայե, և մյուսը սեղան բարձրանալու: 1904 թվականին ես նույն ձևը մասնավորապես գծեր եմ նաև Պետերբուրգի Հնագիտական կայս. մասնաժողովի համար և, որը ղվեցայով ինչպիսի վարդապետի ձեռքով:

դ) Պիլաստրների - եկեղեցու ներսից, հատա-կում շուրջ բոլոր տարածված մայթ անվանածնիդ մայթ չէ, այլ մի ուրիշ նշանակություն ունեցող գիծ, որն ըստ ինքյան շատ հետաքրքրական երևույթ է հայ ճարտարապետության մեջ, ինչպես նաև ձեռք քիչ մը վարը, «երկրորդ շրջագիծ միաց-նում են բոլոր սյուները» ըսածը, որ գրեթե նույնն է ձեռք մայթ անվանածին հետ: Ես նպատակավոր կերպով լուծության տված էի այս մասերուն վրա բացատրություն տալ՝ առանձին հոդվածով խոսե-լու համար, բայց եթե կիսափագիք մասնագիտա-կան ժողովի մը առջև պատրաստ եմ բացատրելու այդ ձեռք համար անհասկանալի գծերուն նշանա-կությունը:

«Չունի արևելյան քառանկյունի շինության արտաքին կողմի երեք աստիճանները» ըսածնիդ այլ դարձյալ արդյունք է ձեռք անուշադրության. եթե անգամ մը ևս երթաք տեղին վրա մասնավորապես քննելու համար, պիտի տեսնեք, որ ունի այդ երեք աստիճանները:

Իսկ գալով ամենագլխավոր հարցին, ձեռք հա-տակագծի առավելություններով և անոր իմ հա-տակագծես ունեցած կարծեցյալ տարբերություն-ներուն, զարմանքնիդ շատ բնական պիտի ըլլար, եթե դուք կարողանայիք բացատրել ինձի ձեռք ցույց տված առավելություններուն իրականին մեջ ինչ ներկայացնելը:

Գմբեթի մասին խոսած ատեննիդ «կրկնակի քառակուսի գիծ» ըսելով ինչ ըսել ուզեք եք և ի՞նչ եք հասկցեր այդ քառակուսի գծերեն: Իմ հատա-կագծես զանազանվող այդ քառակուսի գծերուն դեպի սյունազարդ թևերուն կողմը եղած (ձեռք հա-տակագծի մեջ) երրորդ սուր գծին իրականին մեջ գոյություն ի՞նչ ապացույց ունիք: Ես պարզապես կմերժեմ այդ գծի գոյությունը:

Ինչու համար ձեռք շուրջ բոլոր աստիճանները եկեղեցին ամեն կողմեն շրջապատած են, քանի որ իրականության մեջ՝ սկսյալ արևմտյան դռնեն ամ-բողջ հարավային կողմը՝ բնավ գոյություն չունին: Ինչ ապացույց գտնե ի հնումն անոր գոյության, երբ դուք պատմության միջոցով այլ գիտեք թե

«եկեղեցուց առաջ ներսեր հիմք ձգեց» կաթողի-կոսարանին («Ազգագրական Հանդես», 1907 թ., 15 գիրք, երես 105) և աստիճաններու ընդհա-տումն այլ առաջ եկած է կաթողիկոսական շինու-թյանց տաճարին անմիջապես մուտք գտնվելուն պատճառով («Ազգագրական Հանդես», 1907 թ., գիրք 16, երես 152, հատակագիծ կաթողիկոսական տան):

Ինչու համար եկեղեցիին այդ շուրջ բոլոր աս-տիճաններուն կեղծոնին վրա չէ ձեռք բուն եկեղեցիի հատակագիծը, այլ եկեղեցիի և շուրջ բոլոր աս-տիճաններուն միջոցը՝ արևելյան կողմեն լայն է և արևմտյան կողմեն նեղ, մինչդեռ իրականության մեջ կեղծոնին վրա է եկեղեցին:

Որպեսզի ձեռք ըրածին նման իմ քննադատու-թյունս այլ խժեռանքի արժեքը չստանա, ես կթո-ղում շատ մը ուրիշ մանր-մունք իրականին համա-պատասխան գծեր և անձկանոք կապասեմ ձեռք նա-խաձեռնությունը կազմվելիք մասնագիտական ժո-ղովի մը, որուն առջև պատրաստ եմ ապացուցանե-լու իմ աշխատությանց ճշտությունը, բարեխղճու-թյունը և ձեռք հատակագծի մեջ եղած բազմաթիվ մանրամասնությունաց սխալները:

Արդյոք որչափ արդար է ձեռք բողոքը, կենսա-գրականիս միջոցով պրոֆ. Մառի ձեռք ուղղած մե-ղադրանքին համար, որուն դեմ պաշտպանվիլ փոր-ձելով էջմիածնի ամբողջ միաբանությունեն օգնու-թյուն կաղաղակեք:

Պրոֆ. Մառի մեղադրանքն իմ արդար բողոքիս արձագանքն է, որ շատ անախորժ հնչեք է ձեռք ականջին: Այդ բողոքը բխած է այն երբեմնի ստոր-բացուցիչ արհամարհանքեն, որուն դառնությունը երկար ատեն ճաշակեցի էջմիածնի պարիսպներուն մեջ:

Երբեք թույլ չեմ տար ինձի գիս ճարտարապետ անվանելու պատիվը բուն պահանջի այն մարդոց-մեն, որոնք ոչ կճանչնան գիս և ոչ այլ տեսած են մասնագիտությանս վերաբերյալ օրինական փաս-տաթղթեր: Բայց մի վկայալ մագիստրոսի այլ երբեք չէի ներեր, որ այդքան ոտնակոխ ըներ պատվավոր վկայականի մը արժանապատու-թյունը, որուն ստացման համար ամեն մարդ ձեռք նման երկար տարիներ՝ գիշեր ցերեկ կուրճքը կմաշեցնե գրասեղանի առջև, և ես իմ վկայականով կարծեմ դեռ ոչ մի անպատվություն չբերի թե՛ իմ անձիս և թե՛ իմ պատկանած Հասարակության:

Կ. Պոլսո գեղարվեստից ճեմարանի վկայականս դուք անձամբ կարդացեք եք ձեռք ընկերացող երեք վարդապետներու հետ 1904 թվականին գարնան սկիզբը, Զվարթնոց աշխատելու գնալես առաջ, երբ

այցելեցիք Հյուրատուն աշխատանքներս տեսնելու համար: Եվ որովհետև բնագրի թյուրքերեն լեզուն ձեռք անծանոթ էր, ես միասին ներկայացուցի Բուլ-գարիո մայրաքաղաք Սոֆիայի մեջ կատարված պաշտոնական թարգմանությունը, որ տեղի ունե-ցած էր 1899 թվականին և վավերացված, ինձ իրավունք տրվելով ընդհանուր Բուլգարիո մեջ ազատ գործելու, և այդ պաշտոնական արտոնու-թյունս հրատարակվեցավ բուլգար կառավարու-թյան սեփական օրգան «Տրոմալնի Վեստնիկի» 1900 թվականի հունվար ամսի առաջին պրակին մեջ, ուրկեց արտատպված են նաև տեղական քանի մի թերթեր:

Ձեռք ընկերացող երեք վարդապետներն էին՝ ինչպիսի վրդ., Կորյուն վրդ. և մի ուրիշ երիտասարդ վարդապետ, որուն անունը դժբախտաբար մոռցած եմ, սակայն որչափ որ կհիշեմ, ինքը բնիկ վանեցի էր և նույն տարին մեկնած արտասահման կաթողի-կոսի հովանավորության տակ կատարելագործվե-լու:

Տարբախտաբար, այսքան ապացույց տեսնե-լով քովես մեկնելու հետո, չվարանեցաք ձեռքս գտնված բոլոր աշխատանքիս մասին այլ կասկածե-լու՝ հավանական համարելով որ ես ուրիշ արվես-տագետներու ձեռքի աշխատությունները սեփա-կանած եմ կամ տիրացած անոնց որևէ թագուն նպատակով:

Ի լրումն ամենեցուն, երբ ավելորդ ըլլալով ձեռք կողմանե վարպետ տիտղոսով այլ կմկրտվիմ, միթե իրավունք չունիմ դառնալես վշտանալու և բողո-քելու նվաստացուցիչ ընդհանրացման մը դեմ:

Ըսեք ինչդեմ, միթե ձեռք հաճելի կթվեր և լուռ կմնայիք՝ երբ տեսնեիք, որ մի բարձրագույն կրթություն ստացած մարդ, արհամարհելով ձեռք իրական արժանիքը վավերացնող մագիստրոսի պատվավոր վկայականը, ձեռք տիրացու անվաներ:

Նույնպես նաև թույլ չեմ տար ինքզինքիս հեն-վելով վկայականի մը գոյության, պահանջել որ ամենագետ համարվեմ, քավ լիցի, ես գիտեմ շատ համեստ արժանավորությանս իսկական չափը, սա-կայն իրավունք ունիմ գտնե տարրական քաղաքա-վարություն մը սպասելու ձեռք իբրև կրթված մարդ և ականատես պաշտոնական փաստաթղթե-րու:

Թե որու հեղինակությունը էջմիածնի մեջ ճակտիս դրոշմեցավ այդ «վարպետ» պատվանու-

նը, ինձմե ավելի լավ գիտեք, որ միակ աղբյուրը դուք եք:

Հայտնի է, որ էջմիածին ոտք կոխած օրերս երկու վարդապետի հետ միայն ծանոթացա: Ինչպիսի վարդապետին իր Զվարթնոցի ավերակներուն մի-ջոցով և ձեռք ի պատիվ պրոֆ. Մեյի տրված ճաշով, որուն անարժանաբար ներկա գտնվելու պատիվն ունեցա: Եվ այդ ծանոթության սահմանափակ շրջանը տեղեց գրեթե մինչև Զվարթնոցի մեջ ավելի քան մի ամիս աշխատելես հետո:

Ինչպիսի վարդապետ գործերս տեսած օրեն այն-քան հրապուրված և Զվարթնոցի վերակազմու-թյան հույսով հափշտակված էր, որ եթե ոչ անկեղ-ծությունը, գտնե մարդահաճություն համար, եթե գիտնար ավելի գերագույն նշանակություն ունե-ցող մի բառ քան ճարտարապետ բառը, սիրով պի-տի շոսյլեր իմ անվան, գեթ առ ժամանակ զիս խրախուսելու և քաջալերելու համար և ես ի սկզբանե շատ պատվաբեր վարմունք տեսած եմ ինչպիսի վարդապետի կողմանե:

Բայց ինչպիսի վարդապետ, միանգամայն գուրկ ձեռք ստացած բարձրագույն կրթությունեն և ամեն բանի մեջ ունեցած խոր հմտությունեն, բնականա-բար չկարողացավ ըմբռնել իմ արվեստիս մեջ ունե-ցած հմտությանս չափը, մտքեն անգամ պիտի չանցնեք, իմ «վարպետի» արժանիք միայն ունե-նալս և պիտի մնար ընդմիջտ խաբված՝ եթե վրա չհասնեք ձեռք նման ներհուն և խորաթափանց մի անձնավորություն, ընկած մոլորությունեն գայն դուրս բերելու համար:

Արդարև հազիվ 15-20 օր անցած, ոչ միայն ինչպիսի վարդապետ, այլ և ձեռք միջոցով ինձի ծանո-թացող ամեն ոք, մեծ և փոքր, սկսեցին ձեռք նման անխտիր «վարպետ» անվանել զիս:

Իսկապես շնորհակալ եմ և միանգամայն երախտապարտ, որ ձեռք հանձնարարականով ծա-նոթացուցիք զիս մեծանուն գիտնական պրոֆ. Մառի հետ, որուն հովանավորության տակ՝ խա-ղաղ ու ապահով կատարեցի ոչ միայն ինձի, այլ և համայն գիտական աշխարհի համար շահեկան մի մեծ գործ:

Շատ ուրախ եմ, որ պ. Բասմաջյանի դատն այլ ձեռք նման արժանավոր պաշտպանի հովանավորու-թյունը կվայելե, բայց ցանկալի էր, որ ինքը հրա-պարակ գար այդ ինչդիրով ինձ համար ևս շահե-կան ձեռք ակնարկած հարցերուն վրա լույս սփռե-լու: Ես դեռ 1905 թվականին առաջարկեք եմ հրա-պարակ իջնել կամ իր կողմանե փոխանորդներ ընտրելով, սակայն նա իրեն հատուկ պատճառնե-րով լուել է:

* Այս կասկածը չեմ կարող ընդհանրացնել և կամ մասնավորել որևէ մեկուն վրա, ինձի հաղորդած է ինչպիսի վրդ., անոր կթո-ղում ճշտեք թե այս չորս վարդապետներն որուն կվերաբերի այդ կարծիքը:

Մի հողվածով էջմիածինը, դժոխք անվանելու և պատճառով պ. Բասմաջյանի երեսը երկար տարիներ անարգ թուգերով ծեփելի հետո, երբ անցյալ տարի սիրալիր գրկախառնություններ գիրար ջերմապես համբուրեցիք, իմ նամակներս պ. Բասմաջյանը ձեռք ցույց տալիս հետո ինչո՞ւ այնքան բարի չեղավ, որ ձեռք հանձնարարական մը ալ տար, որ պեսզի ինձ մոտ գալով իր գրած նամակներն ալ անգամ մը աչքե անցնեինք, որոնց մեջ դուք շատ հակառակ նորություններ պիտի տեսնեիք: Դարձյալ պատրաստ եմ ցույց տալու զանոնք ամեն անոնց, որոնք բացարձակ հրաման կրեին ինձ Բասմաջյանի ստորագրություններ, այլապես չեմ գիշանիր անարգ կիրքերն առաջնորդված, բարեկամական նամակներ, որոնք սրբություններ են գիտակից մարդկանց համար, անխտիր թափել ամեն մարդու առջև, առանց ի նկատի ունենալու անկից ծագելիք խղճի և պատվո ահեղ պատասխանատվությունները:

Դուք չեք կարող այնքան անկեղծ ու ճշմարիտ բարեկամ եղած ըլլաք պ. Բասմաջյանին, որչափ ես էի մի ժամանակ, երկրպագու «անոր ստացած ուսումնականի հռչակին», որչափ որ ես եմ մինչև այսօր, թեև նա շատ անարժան և վիրավորական կերպով վարվեցավ ինձ հետ: Ես Բասմաջյանի այն բարեկամն եմ, որ Կ. Պոլսո մեջ բանտարկված ժամանակ գլուխս կախաղանի վտանգի ենթարկած՝ ոչ միայն ազատեցի զինքը մշտնջենական աքսորի վտանգին, այլ և փրկեցի իր հետ ուրիշներու ալ անարգաբար ոտնակոխ ըլլալու վտանգին ենթարկված պատիվը: Եվ ի վերջո, երբ իր ձեռնարկած գործին օգտակար ըլլալու համար Կովկասի ճանապարհորդության ընկերացա առանց ունի փոխարինության, բարեկամական սիրույս և հարգանքիս ապացույցն էր, որ տվի:

Եվ որովհետև ձեռք պ. Բասմաջյանի անուշով անորոշ գրվածքը կարող է հասարակության մտքին մեջ խոշոր երևակայություններու առիթ տալ, ուստի քանի մը խոսքով ալ կուզեմ այդ ճանապարհորդության համառոտ պատմությունը մեջ բերել:

Նախապես գոյություն ունեցող որոշման մը համաձայն եկա Կովկաս պ. Բասմաջյանի համար Անիի մեջ աշխատելու միայն չորս ամիս ժամանակով, պայմանով, որ նա պիտի վճարեր իմ երթևեկարձիկ ճանապարհածախսը և պիտի հոգար սնունդս:

Արդեն մեր Անի գնալին առաջ, էջմիածնի մեջ, պարզվեցավ, որ պ. Բասմաջյանի տրամադրությունն սակ գտնված գումարը շատ քիչ էր չորս ամիս

առաջադրված գիտական նպատակով աշխատելու համար, այդ պատճառով ալ, առանձնապես պ. Բասմաջյանի խորհուրդով, դիմեցի հանգուցյալ կաթողիկոսին և խնդրեցի, որ մի քիչ աջակցություն ցույց տա այս օգտաշատ աշխատության նյութապես օգնելով պ. Բասմաջյանին:

Կաթողիկոսը շատ սիրալիր կերպով խոստացավ օգնել և շուտափույթ կարգադրել հարկ եղածը:

Մեր էջմիածնեն դեպի Անի մեկնելու պահուն վեհարանեն հանձնվեցավ մեզի գոց նամակ մը՝ ուղղված Անիի վանահայր Միքայել վարդապետին, հայտարարելով որ մեզ համար հարկ եղածը գրված է նամակին մեջ: Բայց ի՞նչ զարմանք, երբ Անի հասանք, Մուտի տոպրակին պես՝ նապաստակի տեղ կատու դուրս եկավ: Ոչ մի օգնության խոսք չըլլալին զատ, հազիվ իրեն համար պատառ մը հաց ճարող Միքայել վարդապետին կիսնդրեին այդ նամակով, որ մեզի օգնե: Այդ նամակն ալ մինչև այսօր իբրև հազվագյուտ հանձնարարական էջմիածնի վեհարանի՝ պահված կմնա Միքայել վարդապետի քով:

Բնական էր, որ այս առեղծվածը լուծելու կաշխատեինք, գիտնալու համար թե ի՞նչ հրաշքով փոխված էր նամակի բովանդակությունը: Հարկ համարված տեղեր անմիջապես գրվեցան նամակներ, և ստույգ աղբյուրներն տեղեկացանք, որ այսօրվան՝ Բասմաջյանի դիմաց հարգանքի դիմակով ծածկվող մեկ քանի սրբասուն միաբաններ հարմար առիթը գտեր էին զայն պատժելու, զիրենք դժոխքի միաբան անվանած ըլլալուն համար, և բուռն թափով բողոքելով արգելիք էին այդ նպաստը:

Թե որքան էին այդ լուրի աղբյուրները, և Բասմաջյանի դեմ գտնվող ախոյան վարդապետները, այդ կթողում իրեն պ. Բասմաջյանին, որովհետև ինձ հետ բնավ կապ չունին:

Անիի մեջ աշխատանքի սկսելու հետո երբ պարզվեցավ, որ այդ աշխատանքը տարիներու գործ է, ոչ թե ամիսներու, մանավանդ պ. Բասմաջյանի ունեցած նեղ միջոցներով սաստիկ դժվար, ուստի երկար խորհրդակցելիս հետո, պ. Բասմաջյանը խոստացավ ինձի միջոցներ ճարել գործը շարունակելու համար:

Դեռ Անիին չմեկնած, պատահաբար, ձեռք անարկած թիֆլիսի վաճառականը եկավ Անի և խոստացավ Բասմաջյանի մեկնելին հետո ամեն ամիս 30 ռուբլի վճարել ինձի: Բայց որովհետև 30 ռուբլին շատ աննշան գումար էր այդ բազմապահանջ գործին համար, տասնևհինգ ռուբլիին ավելի

ամեն ամիս միմիայն ծառայի և մշակներու վարձքը կվճարվեր, հետևաբար հարկ էր ուրիշ աղբյուրներ ևս ունենալ: Պ. Բասմաջյան մեծ հույսեր ուներ, որ Ալեքսանդրապոլ և Թիֆլիս գնալուն, իրեն կհաջողվի նոր աղբյուրներ ճարել: Նաև պատրաստելու էր առանձին գումար մը ևս առաջիկա ձմեռային շորերու և այլ անհրաժեշտ պիտույքներու համար:

Մեկնեցավ պ. Բասմաջյան Ալեքսանդրապոլի վրայով Թիֆլիս. ինչ ըրավ այդ անցած տեղերուն մեջ՝ ինձ հայտնի է, միայն Թիֆլիսեն մեկնելուն պահուն ինձ գրած է նամակ մը, որով կհայտնեի, թե նոր աղբյուր է կարողացած գտնելու, բայց ձմեռային հոգսերու համար խումբ մը երիտասարդներ շատ շուտով պիտի խրկեն հասցեիս պետք եղած գումարը:

Բասմաջյանը վաղուց հասեր էր Փարիզ, ես երկու ամիս ևս Անիի մեջ աշխատանք շարունակելու հետո, խոստացվածներն ոչինչ չստանալով, Անիի մեջ պարտքեր ալ թողած գնացի Թիֆլիս, որպեսզի թե՛ 30 ռուբլի առկա ամսականներս ստանամ և թե՛ գտնեմ խումբ մը երիտասարդները, որոնց մասին գրված էր ինձ: Ամսականներս ստացա, սակայն այդ երիտասարդաց խումբեն մեկ հաստ ալ դեռ չեմ տեսած մինչև այսօր:

Ասկեց հետո, այլևս սկսավ մեր անընդհատ թղթակցությունը պ. Բասմաջյանի հետ, իմ կողմանե գանգատ, անոր կողմանե խոստում, ցուրտեն դողալով, կարևոր պիտույքներ գրկվելով ծանոթներու հյուրասիրության ապաստանած՝ ձմեռը անցուցի, և դեռ հույս չկար լրացուցիչ գումարի՝ գարնանային աշխատանքներս վերստին սկսելու համար:

Ապագայի խոստումներով քաջալերված՝ մարտ ամսո մեջ դարձյալ ուղևորվեցա Անի, աշխատանքս

շարունակելու համար: Այս ուղևորությունես հետո թե ինչ տխուր ու չարաշուք պատահարներ գլխիս թափվեցան, ես անոնց մասին կլռեմ առայժմ և որոնց ամեննն վերջինին մի տխուր հետևանքն է այսօրվան մի վերին աստիճան զգվելի մեր բանակովը:

Օգոստոս ամսվա մեջ Թիֆլիսի վաճառականն նամակ մը ստացա, որով ինձ կհայտնեի, թե այլևս բավական կհամարի մինչև հուլիս վճարած 30 ռուբլի ամսականը, հետևաբար իր վրա հույս չդնեմ:

Ուրեմն, սկսյալ սեպտեմբեր ամիսն մինչև հուլիսի վերջը, ընդամենը տասն և մեկ ամիս (ոչ թե տարուց ավելի) ստացեր եմ ամսական երեսուն ռուբլիով (30) երեք հարյուր երեսուն ռուբլի գումար մը. եթե այս գումարին զեղջինք բացառիկ պետքերու համար Արտվյանի վճարված մոտ վաթսուն ռուբլի գումարը, որուն՝ Արտվյանցի ստորագրությամբ ֆաբրյուրը հանձնեցի Թիֆլիսցի վաճառականին, մնաց 270 ռուբլի գուտ գումար ամբողջ տասն և մեկ ամսվան համար: Այս գումարեն զատ ուրիշ ոչինչ չեմ ստացած բացի վերահիշյալ աղայի հին շորերեն, որ վեհանձնաբար բարեհաճեր էր խրկել, զիս ցնցոտիներես ազատելու համար, և ես ալ այդ շորերը Բասմաջյանի գործին հաջողության աղթելու համար էջմիածնի մեջ բաժանեցի գաղթական աղբատներուն:

Այս ստացած գումարիս փոխարեն, նույն տարին խրկեցի հինգ օրինակ կատարելագործված նկարներ, որոնք գրեթե այն տարվան բոլոր աշխատությունս էին:

«Մշակ», 1909, № № 52, 53, 54, 57, 58, 60

ԽԱՉԻԿ ՎԱՐՂԱՊԵՏԻ ՊԵՂՈՒՄՆԵՐԻ ԳԻՏԱԿԱՆ ԱՐԺԵՔԸ*

Առաջին անգամ 1903 թվականին, էջմիածին այցելությունս միջոցին, լսեցի իմաստիկ վարդապետի ղեկավարությամբ կատարվող Զվարթնոց եկեղեցիի հոյակապ ավերակների պեղումների մասին: Բնական էր, որ հետաքրքրությունս մեծ լինեի և փութացի տեսնելու այդ հուշարձանի պեղումները, որուն մասին մեծամեծ գովաստներ էին շուրջում տեսնողները:

Երբ այցելեցի, իսկապես ի տես այդ ավերակում երևացող ինքնատիպ հատակագծին և դուրս եկած սքանչելի քանդակազարդ բեկորներին, ինքս ևս հիացմամբ գրավվելով, վճռականապես որոշեցի,

որ հարմար առիթ ստեղծեմ այդ մեծ հուշարձանի ուսումնասիրությունը գրառվելու:

Հետևյալ 1904 թ. տարին, հանգամանքները այնպես դասավորվեցին, որ մի առ ժամանակ էջմիածին մնալս հարկ եղավ. ուստի մեկ կողմանե իմաստիկ վարդապետի հրավիրանոք, մյուս կողմից Նրիմյան կաթողիկոսի և գիտնական միաբան Գալուստ Տեր Մկրտչյանի խրախուսանոք գնացի

* Այս կարևոր փաստաթուղթը տպագրում ենք Հնությունների Պահպանության Կոմիտեի գործերից, որտեղ թվագրված է մտ. 655, 1927 թ. ապրիլի 20:

Զվարթնոց շենքի վերակազմութեամբ և ուսումնասիրութեամբ զբաղվելու համար, և այնտեղ մնացի չորս ամիս:

Այս չորս ամիսները բավական չեղան ինձ համար հաջողութեամբ գործ ավարտելու համար հետևյալ պատճառներով: Նախ, որ պեղումները չէին ամբողջացած. տաճարի մեջ ամբողջովին մաքրված էր, սակայն դուրսը ամբողջովին կմնար առանց պեղման: Երկրորդ, որ կատարված պեղումները միանգամայն աննպատակահարմար և պարզապես հակադիտական կերպով կատարված էին:

Անվիճելի օրենք է, որ պեղման ժամանակ, երբ խնդիրը այսպիսի մեծ և հոյակապ հուշարձանի վրա է, պետք է որ պեղումները կատարվին մի ճարտարապետի հսկողութեան ներքո, որպեսզի ճարտարապետը հնար ունենա մեծազանգված բեկորների ընկած տեղը, դիրքը ի նկատի առնելու և նրանց կարևոր մասերը չափազերելու և գծագրելու: Այս չափազորութիւնները և գծագրութիւններն են, որ ճարտարապետին սեղանին վրա պիտի դյուրացնեն վերակազմութեան պատասխանատու գործը: Գուցե Սաչիկ վարդապետի մտքից անգամ չէր անցած մի ճարտարապետ հրավիրել, և իրեն սովորական եղող ջղագրգիռ ոգևորութեամբ, տաճարին մեջը, օր առաջ մաքրելու համար, մեջը թափված քարերն ու շաղախի փշրանքները դուրս թափելուց հետո մնացած մեծազանգված փուլքերը, որոնք պիտի բնորոշեն շենքին ներքին կազմութիւնը և գմբեթի մանրամասն ձևն ու նկարագիրը, վառողով պայթեցրել և փոշիի վերածել էր, որովհետև այդ զանգվածները անհնար է եղել բրնձով կամ լինգով մանրացնել: Ահա այս իսկ պատճառով է, որ այդ հոյակապ տաճարին ներքին կազմութիւնը. թեև բավական ճշտված է շենքից դուրս թափված մեծ բեկորների միջոցով, սակայն ուրիշ ճարտարապետական մանրամասնութիւններ ընդմիջտ կորած են հուշարձանի պատմութեան համար:

Գրեթե երկու ամիս տեւեց մինչև շենքին հատակագիծը կազմելս՝ ստեղծված քառասային դրութեան պատճառով, այն ևս ոչ բոլորովին կատարյալ, իսկ շենքի ձևը կամ կառուցվածքը որոշել անհնար եղավ: Ինչպես երևում էր, Սաչիկ վարդապետ վերջ ի վերջո, նախքան իմ այնտեղ գնալս, ինքն ևս զգացրել էր սչ միայն հատակագծի ճշտիվ չափազորութեան, այլև վերակազմութեան կարևորութիւնը. ուստի հրավիրել էր անփորձ ուսանողներ և գծագրիչներ, իր հասկացողութեամբ, որոշ ենթադրութիւնների վրա հիմնված, ներշնչել էր այս կամ այն ձևը տալ շենքին, որոնք ոչ միայն թերի էին, այլև հիմնովին սխալ:

Ամբողջական վերակազմութեան համար հուսահատական էր դրութիւնը, հույսս մնացել էր արտաքին պեղումների վրա, ուստի առաջարկեցի դրսի մասերը պեղել իմ ներկայութեամբ, որով թերևս կարելի լիներ դրական ապացույցներ գտնել շենքի ընդհանուր կազմութեան մասին: Նամանավանդ որ, ինչպես շենքի մեջը, այնպես էլ դուրսը ընկած էին մեծազանգված բեկորներ, որոնց վառողով պայթեցնելու ժամանակը նոր էր հասել՝ ըստ պեղման ղեկավարի: Պետք է ասել, որ Սաչիկ վարդապետ սիրով ընդունեց առաջարկս պեղման ձեռնարկելու մասին և խոստացավ դուրսն ընկած մեծ բեկորները ևս պահել ընդմիջտ, իբրև հաստատուն ապացույցներ վերակազմութեան, որովհետև նույն բեկորների վրա, դեռ այսօր ևս կարելի է տեսնել ներքին կազմութեան խիստ բնորոշ հետքեր:

Մեծ չափով արդարացան հուշերս: Ծնքից դուրս ընկած մեծ բեկորների վրա գտա, գմբեթակիր սյուների մեջ եղած բաժանումները, երկրորդ հարկին իբրև խարիսխ ծառայող բոլորակ պատը և այս խարիսխները կրող առաջաստները: Իսկ իմ ներկայութեամբ արտաքին պեղումների ժամանակ կարգավ դուրս եկան ամբողջ ճակատների, սյուների, պատուհանների, որմաղեղների և այլ զանազան մանրամասնութիւններ, որոնց մանրամասն չափազորութիւնները ո՛չ միայն ճշտեցին արտաքին երեսների ճիշտ կազմութիւնը, այլև գրեթե անվիճելի կերպով տվին բարձրութեանց չափերը, որով հնար եղավ կազմել ամբողջ վերակազմութիւնը: Վերակազմութեանս ճշտութեան իբրև ապացույց, տարիներ հետո, երևան եկան պր. Ն. Մառի ջանքերով, Անիի գագկաշեն ս. Գրիգորի և Բանայի եկեղեցիները:

Հետևաբար, եթե պատահաբար ես վրա չհասնեի, և ըստ կանոնի չհետևեի յուրաքանչյուր բեկորի ընկած տեղին, դիրքին և չափերին և մնար Սաչիկ վարդապետի հասկացողութեան և ամեն ինչ ոչնչացնելու ուղղութեամբ առաջ տարվեին մնացած պեղումները, պարզապես պետք է միանգամայն կորած լիներ Զվարթնոցի ընդհանուր կառուցվածքն ու ներքին և արտաքին ձևերը:

Արտաքին կողմից, վատահ եմ որ անթերի վերակազմված է Զվարթնոցը, սակայն ի ներքուստ կան այնպիսի կորուստներ, որոնք միանգամայն անդառնալի են:

Օրինակի համար ըստ դարաշրջանի ոճերու գմբեթի նիստը պանտանտիմների վրա էր թե՛ տրոմբների վրա, ինչ բնորոշ կազմութիւն ունեւ գմբեթի գլակը և ուրիշ ինչ մանրամասնութիւններ կային արտաքուստ այդքան չքեղ տաճարի

մեջ՝ ներքին կողմից դարաշրջանի ճաշակը և ոճը արտահայտող:

Միմիայն բոլորակ տաճարը չէ, որ այս այլանդակութեան մատնված է իր ներքին կողմից, այլև Զվարթնոցի շինարարական պատմութեան համար անդարձ կորած են հարավային կողմից ընդարձակ շինութիւնների կառուցվածքը, նրանց ծածկի ձևերը, լուսամուտների դասավորութիւնները և ուրիշ բազմաթիւ մանրամասնութիւններ, որոնք այլևս անհնարին են որևէ կերպով վերակազմել և գաղափար կազմել ժամանակակից շինարարական ոճերի վրա: Մանավանդ այդ շինութիւններից երկու մասեր, որոնք վերին աստիճան հետաքրքրական են մեր այսօրվան շինարարական արվեստի տեսակետով իսկ: Այս մասերն են մեկն է այն բաժինը, որուն մասին Սաչիկ վարդապետ երկար դասախոսութիւններ է կարդում այցելուներին անհեթեթ կերպով, համարելով հայոց հին կրակապաշտական տաճար լինելու՝ առանց դրական ապացույցների, երկրորդը՝ կաթողիկոսական մեծ դահլիճը, որուն կազմութիւնը գեղարվեստի և ճարտարապետութեան և պատմութեան համար անգնահատելի պիտի լինեն: Այժմ այս բոլոր շենքերից անհետացել են շինարարական ապացույցներ և քարեր, իսկ տեղում մնացած մասերը լուր հատակագծի միայն արժեք ունին:

Միայն Զվարթնոցը չէ, որ Սաչիկ վարդապետի բրջի տակ կորցրել է իր բոլոր ցանկալի առանձնահատկութիւններն ի վնաս գեղարվեստի պատմութեան. կան նաև ուրիշ տեղեր, որոնք ավերված ու ոչնչացած են անկարգ և անդիտակից փորումների

պատճառով: Միևնույն ձևով պեղվել է Գառնին, Դվինը, Եղվարդը և ուրիշ կարևոր վայրեր:

Գառնիի մասին ցանկալի էր, որ պր. Ն. Մառ իր հեղինակավոր խոսքն ասեր այնտեղ կատարված ավերումների մասին. Զվարթնոցի մասին Հ. Ստրչիգովսկիի արտահայտութիւնը բավական է թե՛ իր երկհատոր մեծ գրքին մեջ և թե՛ 1913 թվին Լենինգրադ գնալիս այնտեղի գիտնականների շրջանում: Իսկ գալով Երզ դարու Եղվարդի հոյակապ տաճարին, ոչինչ չէ մնացած այնտեղ բացի հատակագծից: Որովհետև պեղելուց հետո եղած քարերն ևս թողած ճակատագրին ամեն տեղ և խաղաղ սրտով հեռանում է պեղած վայրերից. և այդպիսով պեղման վայրը շրջակա բնակչութեան համար ծառայում է իբրև շինութեան քարերի մի շտեմարան, և ամեն ոք տանում է իր գոմն ու մարագները շինելու համար:

Ավելի քան քառասուն տարիներ ի վեր Սաչիկ վարդապետ մեծ համբավ է վայելում իբրև պեղումներ անող: Բայց մինչև այսօր ոչ ոք չէ տեսել նրա պեղման օրագրութիւնները, տեղեկագրերը, և կամ գտնե մի փոքր ուսումնասիրութիւն: Իր պեղած բազմաթիւ վայրերն ի՞նչ թանգարանային առարկաներ է հանել, որոնք արժեքավոր լինին, ինչե՞ր էին նրանք և ո՞ւր են պահած, այդ միայն ինքը գիտե: Իսկ էջմիածնի թանգարանում երբեմն երևում էին պահարաններ, որոնց վրա գրված էր. «Ծողովածու Սաչիկ վարդապետի», բայց դրանք ևս իսպառ զուրկ էին գիտական արժեքից, որովհետև պեղման մասին չունեին որևէ փաստական տեղեկութիւն:



ՅՈՒՅԱԿՆԵՐ

ԵՎ

ՅԱՆԿԵՐ

ՑՈՒՑԱԿ

ԺՈՂՈՎԱԾՈՒԻ ՄԵՋ ՁԵՏԵՂՎԱԾ ՆԿԱՐՆԵՐԻ

- | | |
|--|---|
| 1. Հնագույն կրոնական տաճարների հատակաձևեր | 27. Հռիփսիմեի տաճարի ընդհանուր տեսարանը |
| 2. Սողոմոնի տաճարի հատակաձևն ըստ սուրբ գրոց | Հյուսիս արևմուտքից |
| 3. Նախաքրիստոնեական բաղնիքներու հատակաձևեր | 28. Հռիփսիմեի տաճարի ընդհանուր տեսքը հարավից |
| 4. Վանա բերդի ընդհանուր տեսարան | 29. Հռիփսիմեի տաճարի գմբեթը ներսից |
| 5. Վանա բերդի ուրարտական աստիճանները և վիմափոր շենքի մուտքը | 30. Հռիփսիմեի տաճարի արևմտյան ճակատի բարձրադիր պատուհանի քանդակազարդ պսակը |
| 6. Տիգրանակերտի պարիսպների մնացորդներն ըստ Լեման Հաուպտի | 31. Զվարթնոցի տաճարի վերակազմության ճակատի երկրորդ ձևն ըստ Թորամանյանի կատարած կտրվածքի |
| 7. Գոմի օդա պուղական տան մեջ | 32. Զվարթնոցի տաճարի արևելքից արևմուտք կտրվածքը |
| 8. Գլխատան ծածկը գյուղական տան մեջ | 33. Զվարթնոցի առաջին հարկաբաժնի քանդակազարդ գոտի |
| 9. Անիի կամուրջի ավերակներն Ախուրյան գետի վրա | 34. Զվարթնոցի տաճարի առաջին հարկաբաժնի քանդակազարդ գոտու բեկոր |
| 10. Թալինի իջևանատան ներքին մասերից | 35. Զվարթնոցի տաճարի մուտքի Ֆրոնտոնի քանդակներից |
| 11. Թալինի իջևանատան մուտքի ճակատակալ քարի մի մասը | 36. Զվարթնոցի տաճարի մուտքի Ֆրոնտոնի քանդակներից |
| 12. Մորիկ կայսեր մոր վերագրվող սյունն Օշականում | 37. Զվարթնոցի տաճարի արտաքին զույգ որմնասյուների խոյակի չափերը |
| 13. Դվինում գտնված 7-րդ դարի խոյակներ | 38. Զվարթնոցի տաճարի առաջին հարկաբաժնի որմնասյուների գլխի մուլյուրներ |
| 14. Կոթող Հովհաննավանքի բակում | 39. Զվարթնոցի տաճարի գմբեթի օղակը ներսից |
| 15. Էջմիածնի վանքի ընդհանուր տեսարանը Հյուսիս արևմուտքից | 40. Զվարթնոցի տաճարի Հյուսիս արևելյան մույթի ստորին անկյան մուլյուրներ |
| 16. Էջմիածնի տաճարի գմբեթը | 41. Զվարթնոցի հարավ արևելյան մույթի ստորին մուլյուրները (գետնեն 102 սմ բարձր) |
| 17. Էջմիածնի զանգակատան հարավային երեսը | 42. Զվարթնոցի տաճարի ներքին արծվանիչ խոյակի ճակատը և մակարդակը |
| 18. Էջմիածնի տաճարի հարավային աբսիդը, որի վրա փլված է զանգակատունը | 43. Զվարթնոցի տաճարի ներքին արծվանիչ խոյակը կողքից և հետևից |
| 19. Տեկորի տաճարի Հյուսիսային պատի արևմտյան կեսը | 44. Զվարթնոցի տաճարի սեղանի և գլորոցի ավերակները |
| 20. Տեկորի տաճարի Հյուսիսային ճակատի արևելակողմի մուտքը և Խոսրովանույշ Թագուհու արձանագրությունը | 45. Զվարթնոցի տաճարի ներքին խաչաձևի սյունաշարքերի խարխախ |
| 21. Տեկորի տաճարի ընդհանուր տեսքը հարավ արևմուտքից ծածկի կործանումից հետո | 46. Զվարթնոցի տաճարի արծվիխոյակ և կողովածև խոյակ |
| 22. Տեկորի տաճարի արևելյան աբսիդի ներքին տեսքը ծածկի կործանումից հետո | 47. Զվարթնոցի տաճարի հարավային մուտքի զույգ որմնասյուներ |
| 23. Տեկորի տաճարի արևմտյան պատի վերին մասերը | |
| 24. Երեբունյքի տաճարի հարավային պատի կենտրոնական մասը | |
| 25. Երեբունյքի տաճարի Հյուսիս արևելյան մասի ներքին տեսարանը | |
| 26. Երեբունյքի տաճարի քանդակազարդ խոյակ | |

48. Չվարթնոցի տաճարի արտաքին պատի ներսի երեսի որմնասյուների խարխուխ
49. Չվարթնոցի տաճարի վերին հարկի արտաքին որմնաղեղների բեկորներ
50. Չվարթնոցի տաճարի որմնաղեղի մուկուրներ (հավանորեն վերին հարկին պատկանող)
51. Չվարթնոցի տաճարի ներսի խաչաձևի սյունազարդի ներքին ճակատի սյունակամարների մուկուրները
52. Չվարթնոցի տաճարի վերին հարկաբաժնին պատկանող արտաքին որմնաղեղ
53. Չվարթնոցի տաճարի խաչաձևի միջին տաճար նայող պատուհանի շրջանակի մուկուրները
54. Չվարթնոցի տաճարի պսակի ճակատի քանդակ
55. Չվարթնոցի տաճարի պսակի ստորնահայաց մասի կողմաքանդակը
56. Չվարթնոցի տաճարի հարավային մուկուրի կողքի վարպետի բարձրաքանդակը
57. Չվարթնոցի հարավային կողմի շինութայանց խմբի հատակաձևը
58. Չվարթնոցի արևմտյան կողմի աջակողմյան շինությունների մի մասի հատակաձևը
59. Անվո հյուսիսային պարիսպների արևմտյան մասը ներսից
60. Անվո գաքարաչեն զույգ բուրգերը Գլիճորում
61. Ագարակի 7-րդ դարի խաչաձև եկեղեցին և 5-րդ դարու միանեֆ բազիլիքի ավերակները
62. Ագարակի 5-րդ և 7-րդ դարերու եկեղեցիների հատակաձևերը
63. Աղիամանի եկեղեցու ընդհանուր տեսքը հարավ-արևելքից
64. Աղցի՝ Արչակունյաց ստորերկրյա դամբարանի մուկուրը
65. Աղցի՝ Արչակունյաց ստորերկրյա դամբարանի հատակաձևը և կտրվածքը
66. Աղցի՝ Արչակունյաց ստորերկրյա դամբարանի բարձրաքանդակներից
67. Աղցի՝ Արչակունյաց ստորերկրյա դամբարանի բարձրաքանդակներից
68. Ամբերդի հյուսիս-արևմտյան պարիսպների ավերակները
69. Ամբերդի եկեղեցին հարավ-արևմուտքից
70. Ամբերդի եկեղեցու հարավային մուկուրը
71. Գեղարդավանքի վիմափոր տաճարի քանդակազարդերը
72. Աշտարակի կամուրջը
73. Ապարանի (Քասախի) բազիլիք եկեղեցին հյուսիս-արևելքից
74. Ապարանի (Քասախի) բազիլիք եկեղեցու հարավային ճակատը
75. Ապարանի (Քասախի) բազիլիք եկեղեցու արևմտյան մուկուրի ճակատի քանդակները
76. Ապարանի (Քասախի) բազիլիք եկեղեցու հարավային փակված մուկուրի ճակատի քանդակները
77. Ապուղամրենց ս. Գրիգոր եկեղեցու արևելյան լուսամուտի պսակը և արձանագրությունը
78. Աստվածընկալի՝ Քուրդ իշխանի շինած եկեղեցու և ժամատան ընդհանուր տեսքը հարավ-արևմուտքից
79. Աստվածընկալի՝ Քուրդ իշխանի կառուցած եկեղեցու գավթի արևելյան մասի ներքին տեսքը
80. Ավանի եկեղեցու արևմտյան ճակատը 1939 թ. վերանորոգությունից հետո
81. Արթիկի 5-րդ դարի եկեղեցին հյուսիս-արևմուտքից
82. Բագարանի եկեղեցու ընդհանուր տեսքը հարավից
83. Բագարանի բերդի ավերակները
84. Բագնայրի երեք եկեղեցիների խումբը հարավ-արևմուտքից
85. Բարձրաքաչ սբ. Գրիգոր եկեղեցու գավթի արևելյան արտաքին պատի կենտրոնական մասը
86. Բյուրականի սբ. Հովհաննես եկեղեցին հարավ-արևելքից
87. Բջնի բերդապարիսպների ավերակները
88. Բջնի եկեղեցու արևելյան ճակատը
89. Եղվարդի 6-րդ դարի բազիլիք եկեղեցու ավերակների ներքին տեսքն արևմտյան կողմից
90. Եղվարդի 14-րդ դարի եռահարկ եկեղեցին հարավ-արևմուտքից
91. Զովունու 7-րդ դարի եկեղեցին հյուսիս-արևելքից
92. Թալինի կաթողիկեի կենտրոնական թևի արևմտյան տեսքը ներսից
93. Ներքին Թալինի միջնաբերդի պատերը
94. Խոթա վանքի ընդհանուր տեսարանը հարավից
95. Խոր Վիրապի եկեղեցին հյուսիս-արևելքից
96. Կեչառուքի ս. Գրիգոր եկեղեցու և գավթի ընդհանուր տեսքը հարավից
97. Կեչառուքի ս. Նշան և կաթողիկե եկեղեցիներն արևմուտքից
98. Կեչառուքի ս. Գրիգոր եկեղեցու արևելյան տեսքը ներսից
99. Կեչառուքի ս. Գրիգորի գավթի Ներսից
100. Կարանլուկս գյուղի 7-րդ դարի ավերակ եկեղեցին
101. Կարսի բերդի պարիսպները (քանդակած 1878 թ.)
102. Կարսի բերդի պարիսպները (քանդակած 1878 թ.)
103. Հառիճավանքի՝ Զաքարե և Իվանե իշխանների շինած եկեղեցին հյուսիս-արևելքից
104. Հառիճավանքի՝ Զաքարե և Իվանե իշխանների շինած եկեղեցու օթյակը
105. Մահմուդլուղի 5-րդ դարի եկեղեցու արևմտյան մուկուրի ճակատի Տիրամոր բարձրաքանդակը
106. Մահմուդլուղի Մակարավանք կոչվող եկեղեցին հարավ-արևելյան կողմից
107. Մաճիսուկի 7-րդ դարի եկեղեցին հյուսիս-արևելքից
108. Մաքրավանքը հարավ-արևմուտքից
109. Մուղնու ս. Գևորգ եկեղեցին
110. Մուսլյանի եկեղեցու արևմտյան ավերակ գավթի թևը
111. Շիրվանշուկի եկեղեցու ընդհանուր տեսքը հյուսիս-արևմուտքից
112. Սառնաղբյուրի 11-րդ դարի եկեղեցին հարավ-արևմուտքից
113. Օրթաքիլիսայի 7-րդ դարի եկեղեցին հարավ-արևմուտքից
114. Ալամի հյուսիս-արևմտյան աբսիդի քառակուսի մասի քիվը
115. Ալամի հյուսիսային աբսիդի մեկ մասի քիվը
116. Ալամի հարավային և արևելյան աբսիդների քիվը
117. Ալամի պատուհաններից մեկի պսակը
118. Ալամի ներքին որմնասյուների խոյակ
119. Ալամի տաճարի հատակաձևը
120. Ալամի տաճարի գմբեթի հիվերը
121. Տեկորի տաճարի ընդհանուր տեսքը հյուսիս-արևմուտքից քանդակելուց առաջ (վերարտադրություն)
122. Տեկորի տաճարի հյուսիսային կողմի արևելյան մասի տեսքն արտաքուստ
123. Տեկորի տաճարի ընդհանուր տեսքը հարավային կողմից քանդակելուց հետո
124. Տեկորի մի տապանաքարի հյուսիսային ճակատի նկարը
125. Տեկորի գերեզմանատան 964 թ. խաչարձանը
126. Եղվարդի կաթողիկեի մեջ գտնված շարժական ավազանի վրայի խաչը
127. Եղվարդի փոքր եկեղեցու մեջ գտնված տապանաքարերից մեկը
128. Եղվարդում՝ Գրիգոր Մամիկոնյանի շինած տաճարի աբսիդներն անջատող ներքին որմնասյուների խոյակ և խարխուխ
129. Եղվարդում Գրիգոր Մամիկոնյանի շինած տաճարի մոտի փոքր մատուռի հատակաձևը (արտաքին չափերը)
130. Եղվարդի 5-րդ դարի եկեղեցու փլատակների մեջ գտնված քարի վրայի քանդակները
131. Դվինի կաթողիկեի հատակաձևի ներքին չափերը
132. Դվինում գտնված խոյակ
133. Աղիամանի քառակող կոթողի չափերը
134. Աղիամանի եկեղեցու հատակազծի արտաքին չափերը
135. Աղիամանի տաճարի քարտաշ վարպետների նշաններ
136. Աղիամանի տաճարի արևմտյան խորշերի միջին սյուները
137. Թալինի կաթողիկեի գերեզմանատան Ա քառակող կոթողի չորս երեսները
138. Թալինի կաթողիկեի գերեզմանատան Բ քառակող կոթողի պատվանդանի ա և բ երեսները
139. Թալինի կաթողիկեի գերեզմանատան Բ քառակող կոթողի պատվանդանի գ և դ երեսները
140. Թալինի կաթողիկեի գերեզմանատան Գ քառակող կոթողի չորս երեսները
141. Թալինի կաթողիկեի գերեզմանատան Դ քառակող կոթողի չորս երեսները
142. Թալինի կաթողիկեի գերեզմանատան Զ քառակող կոթողի չորս երեսները
143. Թալինի կաթողիկեի գերեզմանատան Է քառակող կոթողի չորս երեսները
144. Թալինի փոքր, Ներսեհ Կամսարականի շինած եկեղեցու հատակազծի ներքին չափերը
145. Թալինի կաթողիկե եկեղեցու հատակազծի հյուսիսային կեսի ներքին չափերը
146. Թալինի կաթողիկե եկեղեցու հյուսիսային պատի հատակազծի արտաքին չափերը
147. Թալինի կաթողիկեի հյուսիսային ճակատի Ա պատուհանի պսակի ձևը (արևմուտքից հաշված)
148. Թալինի կաթողիկեի հյուսիսային ճակատի Բ պատուհանի պսակի ձևը (արևմուտքից հաշված)
149. Թալինի կաթողիկեի հյուսիսային ճակատի Գ պատուհանի պսակի ձևը (արևմուտքից հաշված)
150. Թալինի կաթողիկեի հյուսիսային ճակատի Դ պատուհանի պսակի քանդակները (արևմուտքից հաշված)
151. Ներքին Թալին գյուղի մոտի փոքր եկեղեցու ավերակները
152. Ներքին Թալինի բերդի հյուսիսային կողմի արտաքին պարիսպները
153. Ներքին Թալինի միջնաբերդի պարիսպները
154. Թալինի իջևանատան ընդհանուր հատակազծի ձևը
155. Թալինի՝ Ներսեհ Կամսարականի շինած փոքր եկեղեցու վրայի վարպետների նշաններ
156. Լմպատավանքի հարավային պատի լուսամուտի պսակը
157. Շիրվանճուքի եկեղեցու ներքին որմնախոյակ և խարխուխ
158. Մարմաչենի մեծ եկեղեցու հատակազծի հյուսիսային կեսի ներքին չափերը
159. Մարմաչենի մեծ եկեղեցու բեմի խորշերից մեկի մանրամասնությունը
160. Արալլիսի բերդի հատակազծի ձևը

161. Անիի Հյուսիսային պարիսպների արևելյան անկյունը
162. Անիի Հյուսիսային պարիսպները ավագ դռան մոտ
163. Անիի վիմափոր եկեղեցու հատակաձևը
164. Անիի վիմափոր եկեղեցու արևելյան մասը
165. Սյունազարդ քարայր Անիում
166. Անիի բնակելի այրերից մեկը
167. Ախուրյանի ձորը Անիի տակ
168. Անիի Կուսանաց անապատը
169. Մրենի տաճարի արևմտյան մուտքի բարձրաքանդակները
170. Մրենի տաճարի Հյուսիսային մուտքի բարավորի բարձրաքանդակները
171. Մրենի տաճարի արևելյան պատի կողմնակի պատուհանի պսակի քանդակները
172. Մրենի տաճարի արևմտյան ճակատի Հյուսիսակողման պատուհանի պսակը
173. Մրենի տաճարի Հյուսիսային ճակատի արևելակողմի պատուհանի պսակը
174. Մրենի տաճարի Հյուսիսային ճակատի միջին բարձր պատուհանի պսակը
175. Բագարանի տաճարի արևմտյան ճակատի Հյուսիսային պատուհանի մուլյուրները
176. Բագարանի տաճարի արևելյան ճակատի Հյուսիսակողման պատուհանի մուլյուրները
177. Բագարանի տաճարի Հյուսիսային ճակատի արևմտյան պատուհանի մուլյուրները
178. Բագարանի տաճարի Հյուսիսային ճակատի արևելյան պատուհանի մուլյուրները
179. Բագարանի տաճարի արևմտյան ճակատի վերին մասը:
180. Բագարանի տաճարի հարավային միջին մեծ պատուհանի պսակը
181. Բագարանի տաճարի գմբեթակիր կամարները
182. Բագարանի տաճարի հարավային պատի պատուհաններից մեկի պսակը
183. Բագարանի տաճարի արևմտյան ճակատի հարավակողման պատուհանի պսակի քանդակները
184. Բագարանի տաճարի բոլոր մեծ կամարների հանգստի ձևը
185. Բագարանի տաճարի արևմտյան պատի Հյուսիս արևմտյան մեծ սյան փոքր կամարի հանգիստը
186. Բագարանի տաճարի հարավ-արևելյան մեծ սյան փոքր կամարի հանգիստը հարավային պատի վրա
187. Բագարանի տաճարի Հյուսիսային պատի վրա արևելյան սյան փոքր կամարի հանգիստը
188. Բագարանի տաճարի Հյուսիսային պատի վրա արևելյան սյան փոքր կամարի հանգստի տարբերությունը Ա մասի վրա
189. Բագարանի տաճարի արևմտյան կողմի մեծ սյաների համանման խոյակների ձևը
190. Բագարանի տաճարի Հյուսիս-արևելյան մեծ սյան խոյակի արևմտյան ճակատը
191. Բագարանի տաճարի Հյուսիս-արևելյան մեծ սյան խոյակի մյուս ճակատները
192. Բագարանի տաճարի հարավային խորանի հատակաձևը
193. Բագարանի տաճարի Հյուսիսային խորանի հատակաձևը
194. Բազնայրի մեծ եկեղեցու գավթի ներքին տեսքը
195. Բազնայրի մեծ եկեղեցու գավթի հատակաձևը
196. Օրթաքելիսայի Ասավածածին եկեղեցու հատակաձևի ներքին չափերը
197. Օրթաքելիսայի Ասավածածին եկեղեցու հատակաձևի արտաքին չափերը
198. Մոլլաղասումի եկեղեցու հատակաձևի ներքին չափերը
199. Մոլլաղասումի գերեզմանատան մատուռի հատակաձևի ներքին չափերը
200. Մոլլաղասումի գերեզմանատան մատուռի ներքին որմնասյուների խարխախներից մեկը
201. Մոլլաղասումի եկեղեցու ծածկի կղմինդրների մեկ ձևը
202. Արթիկի մեծ եկեղեցու արտաքին արևմտյան մուտքը
203. Արթիկի մեծ եկեղեցու արտաքին որմնակամարները
204. Աստվածընկալ եկեղեցու հարավակողման փոքր եկեղեցու հատակաձևի ներքին չափերը
205. Մաճիսուլուի եկեղեցու Հյուսիսային պատի արձանազրուկությունների խումբը
206. Մաճիսուլուի եկեղեցու Հյուսիսային պատի ուռուցիկ գրեթով արձանազրուկությունը
207. Հառիճի քառակող կոթողը (Հայաստանի Պետական Պատմական թանգարան)
208. Ճգնավորի գերեզմանախաչը Հառիճավանքում
209. Երջանիկ ծերունու գերեզմանաքարը Հառիճավանքում
210. Հառիճավանքի տաճարի արևելյան ճակատի պսակի ուռուցիկ գրեթով արձանազրուկությունը
211. Հառիճավանքի տաճարի Հյուսիսային ճակատի քիվը
212. Արթիկի կաթողիկե եկեղեցին հարավ-արևելքից
213. Արթիկի կաթողիկե եկեղեցու հարավային աբսիդի քանդակազարդ որմնակամարները
214. Արթիկի կաթողիկե եկեղեցու արևմտյան աբսիդի որմնադեղններից մեկը և նրա տակի արձանազրուկությունը
215. Արթիկի փոքր եկեղեցին հարավ-արևմուտքից
216. Արթիկի փոքր եկեղեցին հարավ-արևելքից
217. Արթիկի փոքր եկեղեցու արևմտյան մուտքի ճակատի արձանազրուկությունը
218. Լմպատավանքը հարավ-արևմուտքից
219. Լմպատավանքը հարավ-արևելքից
220. Մահմուտճուկի հնագույն եկեղեցին Հյուսիսային կողմից
221. Մահմուտճուկի հնագույն եկեղեցին արևմտյան կողմից
222. Մահմուտճուկի հնագույն եկեղեցու արևմտյան մուտքի ճակատի արձանազրուկությունը
223. Մահմուտճուկի մոտ գտնված 1036 թվականի գերեզմանաքարի արձանազրուկությունը
224. Ադիամանի 7-րդ դարի եկեղեցու արևմտյան ճակատը
225. Օշականի Մանկանոց եկեղեցու հատակաձևը
226. Օշականի Թուխ Մանուկ մատուռի հատակաձևը
227. Օշականի Փոքր Թուխ Մանուկի Հյուսիսային կողմի պատվանդանավոր խաչքարը
228. Օշականի Փոքր Թուխ Մանուկ մատուռի հատակաձևը
229. Բաթրինճի ամրոցի ներքին հարկի հատակաձևը
230. Ազարակի եկեղեցու և փլատակ գավթի Հյուսիսային պատի հատակաձևը
231. Փարպիի Ծիրանավոր եկեղեցու հատակաձևը
232. Փարպիի Թարգմանչաց եկեղեցու հատակաձևը
233. Փարպիի ս. Գրիգոր եկեղեցու հատակաձևը
234. Տեղերի եկեղեցու և գավթի ընդհանուր տեսքը հարավ-արևելքից
235. Տեղերի եկեղեցու գավթի արևմտյան մուտքը
236. Տեղերի եկեղեցու գավթի ներքին տեսքը
237. Ավանի (Աշտարակի շրջան) 5-րդ դարի եկեղեցու հատակաձևը
238. Կոչի 7-րդ դարի եկեղեցու հատակաձևը
239. Կոչի ջրամբարի հատակաձևը
240. Կոչի բազիլիք եկեղեցու հատակաձևը
241. Մարմաշենի կաթողիկե եկեղեցին հարավ-արևմուտքից
242. Մարմաշենի 7-րդ դարի ավերակ եկեղեցին Հյուսիսային բարձր բլուրի վրա
243. Մարմաշենի Վահրամաշեն և ավերակ եկեղեցիները
244. Մարմաշենի Վահրամաշեն տաճարի Հյուսիսային կողմի եկեղեցու ներքին տեսքը
245. Մարմաշենի փոքր եկեղեցին (Վահրամաշեն եկեղեցու հարավային կողմում)
246. Մարմաշենի փոքր եկեղեցու հատակաձևը
247. Թարգմանչաց եկեղեցու հատակաձևը
248. Անիի Գազկաշեն բուրակ եկեղեցու արտաքին քանդակազարդ աղեղներ
249. Անիի Գազկաշեն բուրակ եկեղեցու մուտքերից մեկը
250. Անիի Գազկաշեն բուրակ եկեղեցու քանդակազարդ բեկորներ
251. Անիի պեղածո բնակելի շենքերի մնացորդներ
252. Անիի փլած մինարեի մոտ Մառի պեղած եկեղեցին
253. Ավերակ եկեղեցու պեղումներ Անիում
254. Զվարթնոցի շրջանում բացված կավե դագաղ
255. Հոփսիսի մոտ դամբարանների պեղումներ 1930 թվին
256. Այգեգործական ընկերության (Հոփսիսի մոտ) փորումների ժամանակ հայտաբերած դամբարանների դիրքը
257. Այգեգործական ընկերության (Հոփսիսի մոտ) փորումների ժամանակ հայտաբերած A դամբարանի չափերը
258. Գեղարդաձորի պեղման վայրի ընդհանուր տեսարանը
259. Գեղարդաձորում պեղված շենքի հարավային պատի զույգ խորշերը
260. Գեղարդաձորում պեղված շենքի հարավային պատի խորշը
261. Գեղարդաձորում պեղված շենքի որմնասյուներից մեկը
262. Գեղարդաձորում պեղված շենքի որմնասյուների աղեղ

ԼՈՒՍԱՆԿԱՐՆԵՐԻ ՀԵՂԻՆԱԿՆԵՐ

Թորոս Թորամանյան

18, 24, 44, 46, 56, 62, 63, 78, 79, 84, 89, 91, 100, 106-108, 110, 112, 113, 137-143, 151, 162, 194, 205-207, 212, 215-224, 241, 242, 244, 245, 252

Արամ Վրույր

161, 164-167, 251,

Արտաշես Վրույր

10, 28, 68, 70, 71, 81, 93, 103, 104, 152, 153, 203, 213, 234-236

Արա Վրույր

11, 27, 29, 87, 88, 96, 97, 99, 109, 210, 243

Գարեգին Հովսեփյան

15, 20, 21, 23, 30, 59, 67, 74, 75, 94, 125, 169, 170, 179

Հովհաննես Քյուրքչյան

101, 102

Արտաշես Շիրոյան

85

Կարո Ղաֆադարյան

49

Աշխարհբեկ Քալանթար

4, 64, 66

ՓՈՒՎԱԾ ԼՈՒՍԱՆԿԱՐՆԵՐ

99, 170, 207

ԱՆՈՒՆՆԵՐԻ ՑԱՆԿ

ա. ԱՆՁՆԱՆՈՒՆՆԵՐ

Ա

Աբաս (Բագրատունի) թագավոր 157, 166

Աբաս (Բագրատունի) սպարապետ 166

Աբովյանց 343

Աբուլալիգ Բեհատուր խան 318

Ագաթանգեղոս (պատմագիր) 63

Ադրիանոս, կայսր 31

Ազիզբեկ 159

Ալեքսանդր (Մակեդոնացի, աշխարհակալ)

58, 123, 126

Ալիշան Ղ. 39, 87, 140, 161, 174, 186,

244, 245, 256, 299

Ալփասլան 69

Ահարոն 26

Ահուրամազդա 124-127, 293

Աղպուղա 162, 205

Ամիր (Էլիզավարի որդի) 299

Ամմոն: աստված 21, 26

Անահիտ 125

Անանիա եպիսկոպոս (Արշարունյաց) 196,

241

Անանիա Նարեկացի 134

Անանիա Շիրակացի 302

Անաստաս Արոնցի, կաթողիկոս 105, 141

Անթեմիոս Թրալլացի (ճարտարապետ) 60

Անթեմի Տյուբերոն 128-130, 134

Աշոտ (Ա) Բագրատունի 166

Աշոտ (Բ. Բագրատունի, Ողորմած), Հայոց

թագավոր 61, 174, 205

Ապիս (աստված) 26

Ապղարիզ (Պաշտպանի իշխան) 169, 250,

290

Ապոլոն 23

Ապուլամբ 314

Առաքել Դավրիժեցի (պատմագիր) 82

Ասողիկ (պատմագիր), ան'ս Ստեփաննոս

Ասողիկ

Ասուրբանդակ 126

Աս(ս)ուր (աստված) 121, 124, 126, 133

Աստղիկ (ղիցուհի) 306

Ավետիսյան Մանուկ 320

Ավետիսյան Վասիլ 256

Արամազդ 125

Արգիշտի 171

Արշակունիներ (Արշակունիք) 54, 57

Արտաշ 290

Արտաշես Ա. թագավոր 42

Արտավազդ, թագավոր 49

Արտաքսերքես 125

Ափրիկանոս Աղեքսանդրացի 29

Աքեմենյաններ 48, 121

Բ

Բագրատ արքեպիսկոպոս 84

Բագրատունի Գագիկ Ա., տե'ս Գագիկ Ա.

Բագրատունիներ (Բագրատունիք) 45, 51,

89, 90, 91, 134, 139, 142, 150, 153,

180, 182, 183, 185, 186, 187, 220,

273, 283, 302, 311, 314, 316

Բալդրուշայտիս (ժյուռֆիս) 52, 54, 57

Բասմաճյան (Բասմաջյան) Կ(արապետ) 65,

341-343

Բարսեղ կայսր 77 (տե'ս նաև Վասիլ)

Բեկ 123

Բեկ (բերդապաշտ) 299

Բեհատուր խան 318

Բուրդա 122

Բուտ Առավելյան (իշխան) 153, 262

Գ

Գագիկ Ա. (Արծրունի թագավոր) 50

Գագիկ Ա. թագավոր (Բագրատունի, Շահն-

շահ) 45, 60, 66, 113, 136, 142, 174,

241, 305, 308

Գալլ, որդի Ապուլամբի 314

Գասպարյան Լ. (ճարտարապետ) 106

Գասպարյան Քերիմ 299

Գարեգին եպիսկոպոս, տե'ս Հովսեփյան

Գարեգին

Գևորգ 196

Գևորգ (2-րդ, Կարնեցի) կաթողիկոս 108, 110

Գևորգ (4-րդ) կաթողիկոս 84, 86, 87, 175

Գևորգ Քեղա իշխան 168

(ս.) Գևորգ (Գեորգիոս) 148, 241

Գնդատուրգ մեղավոր 191

Գնթունի իշխան 160, 239

Գրիգոր 140

Գրիգոր առաջնորդ (Հատիճավանքի) 245

Գրիգոր Եղյուստր 180

Գրիգորիկ 189

Գրիգոր Լուսավորիչ 63, 107, 108, 163

Գրիգոր Մազիստրոս (Պաշտպանի) 155,

168, 174, 189, 290

Գրիգոր Մամիկոնյան 153, 192

Գրիգոր Պաշտպանի (իշխան) 290

Գրիգոր (Սարտր...) 191

Գրիգորյան Արմենակ 301

Գրիմմ 335

Դ

Դադյան (Դատյան) Խաչիկ ծ. վարդապետ

109, 117, 133, 134, 150, 157, 190,

191, 241, 255, 266, 333, 334, 337,

340, 341, 343-345

Դանիել (մարգարե) 174, 296

Դանիել (ոմն) 300

Դավթյան Սիրական 198

Դավիթ 248

Դավիթ Գնթունի 160

Դավիթ մարգարե 27, 35

Դավիթ վարդապետ 171

Դարեհ 125

Դիեյ Շ. (Տիլ) (Diehl Charles) 38, 113, 335

Դիելաֆոյա (Dieulafoy) 128

Դիոկղետիանոս (կայսր) 59

Դիոսկորոս կաթողիկոս 302

Դյուբուա (զե Մոմպերե) 263, 335

Դոմեստիանոս 29

Ե

Եգյան 305

Եզր կաթողիկոս 156

Ելտկուզ Ամիրա 302

Եղիազար կաթողիկոս 83, 84, 156

Եղիշ (պատմագիր) 48, 129, 130, 134

Երեմիա Երամիշտ 243, 244

Երջանիկ ծերունի 245

Երվանդ (Հայոց թագավոր) 159

Ձ
 Ձաքարի (Ամիր սպասալար) 69, 166, 168, 173, 195, 269, 317, 318
 Ձաքարի պատմիչ (Քանաքեռցի) 296
 Ձաքարյան տոհմ 162
 Ձև (աստված) 21, 23, 24, 33
 Ձրաղաշտ (Ձորաստր) 120-122, 124-126

Է
 Էլիզավար 299
 Էուզոբս 126

Թ
 Թաթուկ 189
 Թամանյան Ալեքսանդր 84, 86, 328, 339
 Թեոդորոս իմաստապետ 29
 Թովմա Արծրունի, պատմագիր 42, 50, 108, 110
 Թորամանյան Թ(որոս) 61, 65, 91, 101, 106, 110, 137, 243, 255

Ի
 Իսիդոր (Իզիտոր) Մրենտացի 60
 Իվանե (Աթարակ) 168, 205

Լ
 Լալայան Ե(րվանդ) (ազգագրագետ) 109, 175, 266, 310, 311
 Լայարդ 38
 Լեման Լաուպտ 42, 338
 Լյուդացի Քանաթաս 126

Խ
 Խալաթյան Բազրատ 288
 Խաչիկ կաթողիկոս 150
 Խաչիկ վարդապետ, տե՛ս Դադյան Խաչիկ ծ. վարդապետ
 Խոսրովանուշ Թազուհի 90, 189
 Խորեն արքեպիսկոպոս 84
 Խորենացի, տե՛ս Մովսես Խորենացի
 Խրիմյան կաթողիկոս 273, 341, 343

Կ
 Կամբեղ 125
 Կամսարական իշխաններ 91
 Կամսարականներ տոհմ (ցեղ) 161
 Կատրանիդե Թազուհի (Գազիկի կինը) 60, 62, 186
 Կարայպետ 207

Կարանյանց Լակոր 157, 318
 Կարապետ դպիր 188
 Կիպրիանոս 31
 Կիրակոս Գանձակեցի (պատմագիր) 267
 Կիրակոս վարդապետ 216, 217
 Կյուրոն 190
 Կյուրոս 125, 132
 Կոմիտաս կաթողիկոս 82, 84
 Կոնդակով 355
 Կոնֆուցիուս 122
 Կոստանդ կայսր 105
 Կոստանդիանոս կայսր 32, 33, 58-60
 Կոստանդին Մոնոմախոս 3
 Կորյուն վարդապետ 34111
 Կրեսոս 23

Հ
 Հաջի 337
 Հասան 164
 (ս.) Հեղի 33
 Հեռմիպոս 126
 Հերակլ կայսր 180
 Հերոդոտ 123
 Հրստ Բուսկ 296
 Հյուսիս խան Սարգար 299
 Հոնենց, տե՛ս Տրգրան Հոնենց
 Հովանես 222
 Հովհան (Բազարանցի հակաթոռ կաթողիկոս) 150
 Հովհաննես Ավետարանիչ 26
 Հովհաննես (Հովհան) կաթողիկոս Դրասխանակերտցի, պատմագիր 105, 110, 150, 152, 155, 190, 270
 Հովհաննես Կոզերն վարդապետ 48
 Հովհաննես Սմբատ (Բազրատունի), թագավոր 60, 142, 180, 196
 Հովհաննես վարդապետ 171
 Հովհաննես վարդապետ (Պրուզ) 48
 Հովհաննիսյան Ասատուր 327
 Հովսեփ 25
 Հովսեփյան Գարեգին (վարդապետ, եպիսկոպոս) 274, 337
 Հոփսիմն կույս 63
 Հուլադու խան 103
 Հուստինիանոս, կայսր 33, 58-61, 100

Ղ
 Ղազար Փարպեցի, պատմագիր 74, 83, 108
 Ղևոնդ (երեց), պատմագիր 109
 Ղուկաս (որդի Տեր Ղազարի) 189

Մ
 Մահմեդ 102
 Մամիկոնյաններ 154
 Մառ Ն(իկոլայ) 43, 67, 102, 159, 194, 225, 305-308, 310, 311, 314-316, 335, 336, 338, 340, 341, 344, 345
 Մառ (տիկին) 306
 Մասպերո (Maspero G.) 121, 123, 124, 126, 128
 Մարիամ 299
 Մարիամ (Աստվածածին) 198, 200, 244, 263, 289
 Մարկոս Ավրելիանոս, կայսր 31
 Մարտինոս (Հիպատոս) 29
 Մարտիրոս 196
 Մելիքյան Հմայակ 300
 Մելիքյան Մեսրոպ 300
 Մեյե 341
 Մենիկ (Ապուղամրի կողակից) 314
 Մենուա Ա. 41
 Մեչանինով (Իվան Իվանիչ) 297
 Մեսրոպ Մաշտոց 108, 175
 Մեսրոպ (վարդապետ, արքեպիսկոպոս, Տեր-Մովսիսյան) 84, 109, 320, 336
 Միթրա 127
 Միսայիլ 205
 Միքայել (Անիի վարդապետ) 220, 342
 Միքայել Ասորի (պատմագիր) 29
 Միսիթար Գոշ 157
 Միսիթար Նոսնացի 241
 Մլրտիչ 333
 Մովսես Խորենացի 41, 151, 159
 Մովսես կաթողիկոս (Եղվարդեցի) 158
 Մովսես Կաղանկատվացի 105, 110
 Մովսես Մարգարե 25-29, 33, 36, 55, 75, 82, 126
 Մովսես (Սյունեցի) վարդապետ, ապա կաթողիկոս 82
 Մորգան Ժ(աք) (J. de Morgan) 132
 Մորիկ (Մավրիկ) կայսր 75, 175, 267
 Մոսվյան (Աքանազ) 335
 Մուտ 342

Ն
 Նարեզդոնտուր 123
 Նաթան մարգարե 27
 Նահապետ կաթողիկոս 176
 Ներոն 156
 Ներսեհ Կամսարական (Ապուհյուպատ պատրիկ Արշարունյաց տեր) 160, 180, 203, 301, 302

Ն
 Ներսես Գ. կաթողիկոս (Տայեցի, Շինող) 63, 82, 84, 104, 105, 107, 109, 110, 117, 119, 164, 170, 176, 255
 Ներսես Լամբրոնացի 274
 Նեփշուն, աստվածություն 24
 Նոյ 75, 76

Շ
 Շահաթունյան 176, 299
 Շահնշահ (Ձաքարի որդի) 205, 209, 269
 Շահրիարցի Օհան Սուլթան 207
 Շամիրամ, թագուհի 41
 Շանտր 263
 Շարդեն (Chardin) 121, 122, 129, 131, 133
 Շիրակունի քահանա 195
 Շուազի (Օգյուստ, Choisy A.) 38, 44, 52, 57, 122, 335

Ո
 Ուրմախական Ձև, տե՛ս Ձև աստված
 Ովանես, քարագործ 298

Պ
 Պալաքյան (թիլի) 316
 Պախման 335
 Պահլավունիներ 139, 155
 Պասկևիչ 195, 198, 205, 237, 242
 Պատրուբուլոս 29
 Պրիմիոս 126
 Պրուզ, տե՛ս Հավհաննես վարդապետ
 Պոզանիս (աշխարհագիր) 125
 Պոդոս [առաքյալ] 25, 28, 30, 33
 Պոսիդոն 21
 Պորցիուս Կատոն (Porcius Caton) 35
 Պոռչ իշխան 333
 Պտղոմեոս 161, 166, 302
 Պուլեյ լը Կուզ (Լըկուզ) 39, 256-258

Ռ
 Ռա, աստված 21
 Ռամե Դանիել (Daniel Ramée) 44, 121, 123, 124
 Ռամզես 58
 Ռուզուբան 164

Ս
 Սաբել Լիրիացի 31
 Սաթենիկ, թագուհի 42
 (ս.) Սահակ 108
 Սահակ Կամսարական 87, 185

Սահրադյան Սահակ քահանա 195
 Սամեհան, ճարտարապետ 166
 Սասանյաններ 54, 57, 119, 121, 132
 Սարգիս 185, 280
 Սարգիս (ամիր) 220
 Սարգիս (եպիսկոպոս) 308
 Սարգիս ծոն 168
 Սարգիս Միլենց 223-225
 Սարգոն 58
 Սարտուր Ա. 41
 Սեբեոս, պատմագիր 107, 109, 150
 Սելեկյաններ 57, 99
 Սենեքերիմ 58
 Սիթի խաթուն 205
 Սիմեոն կաթողիկոս (Երևանցի) 176, 261
 Սմբատ (Բազրատունի Տրեգերակալ, Շահնշահ, Շիրակի թագավոր) 45, 60-62, 166, 297
 Սմբատ Պահլավունի (մագիստրոս) 153
 Սմբատյան Մեսրոպ եպիսկոպոս 297
 Սոդոմոն (Իմաստուն) 26-28, 59, 60
 Սոչան (եղծված անձնանուն) 210
 Սուլթան Սելիմ 302
 Սուփիա (կին Վահրամ Պահլավունու) 282
 Ստեփաննոս Ասողիկ պատմագիր 45, 60, 166, 306
 Ստեփաննոս Օրբելյան, արքեպիսկոպոս Սյունյաց, պատմագիր 113
 Ստրաբոն (Ստրապոն) 17, 125, 129, 166
 Ստրիգովսկի (Ստրեգովսկի) Հովսեփ 38, 47, 53, 102, 113, 190, 252, 335, 345

Վ
 Վահան Ամատունի 176, 263
 Վահան Մամիկոնյան (զորավար, մարզպան) 81, 82, 84, 175
 Վահրամ Պահլավունի 142, 169, 170, 274, 279, 281
 Վաղենտինոս 31
 Վաչե 163
 Վաչե (Վաչուտյան) իշխան 169, 173
 Վաչուտյաններ 155
 Վասակ (Ոսկրակի որդի) 164
 Վասիլ Բյուզանդական կայսր 60, 62 (տե՛ս Նաև Բարսեղ կայսր)
 Վարդան 194, 216
 Վեստ Սարգիս 162, 174, 189
 Վ(իկտոր) Հյուզո 102
 Վ(իլյոտսոպ, տե՛ս Դարեհ
 Վոզյուե 57
 Վոհումանո 126
 Վրույր (Արամ) 308

Տ
 Տարագրոս 329, 331
 Տեկտանդեր 82
 Տեոթուր Տարապ, մովսեպ 129
 Տեոթրոնոս 17
 Տեր Խոսրով քահանա 195
 Տեր Ղազար Հայր Ղուկասի 189
 Տեր-Մինասյան Երվանդ 274
 Տեր-Սիրտյան Գալուստ 343
 Տեր Մովսիսյան Մեսրոպ, տե՛ս Մեսրոպ
 Տեր-Սարգսյան Քրիստափոր 337-339
 Տեքսին (Շարլ) 38, 44, 89, 335
 Տրեբրիոս, կայսր 125
 Տրգրան (Հոնենց) 221, 316, 318
 Տրգրան Մեծ 42, 49
 Տրիլ Շ., տե՛ս Դիլի Շ.
 Տրիան, թագավոր 278
 Տրիան պապ 278
 Տյուպուա, տե՛ս Դյուբուա
 Տրայանոս, կայսր 31, 35, 63
 Տրդատ Ա. թագավոր 156
 Տրդատ Գ. թագավոր 54, 107, 163, 253
 Տրդատ ճարտարապետ 60-63, 66, 114, 150

Ր
 Րոսինոս 29

Ու
 Ուանկ 216

Փ
 Փավստոս, պատմագիր 74
 Փիլիպյան Աղեքսանդր, տե՛ս Ալեքսանդր Մակեդոնացի
 Փիլիպոս կաթողիկոս 156, 175
 Փորթուբալ (Փորթուբալ) Միքայել Փաշա 129, 130, 134

Ք
 Քեղա Գևորգ իշխան, տե՛ս Գևորգ Քեղա
 Քեր-Քորթ, անգլ. ճանապարհորդ 317
 Քսերքսես 67, 123, 126
 Քուրդ իշխան (Վաչուտյան) 148, 149

Օ
 Օրբելյան, տե՛ս Ստեփաննոս Օրբելյան արքեպիսկոպոս Սյունյաց
 Օբյուզ 125

Ֆ
 Ֆաթիմ սուլթան Մահմեդ 58
 Ֆարհատ փաշա 299
 Ֆոսեյոն Հենրի 53

Բ՝ Տ Ե Ղ Ա Ն ՈՒ Ն Ն Ե Ր

Ա

Ագարակ (Ագրակ) գյուղ *91, 140, 174, 180, 189, 269*

Ագարակի եկեղեցի (5-րդ դար) *140*

Ագարակի եկեղեցի (7րդ դար) *139, 140, 269*

Ադիման գյուղ *[Թալինի շրջան]* *40, 147, 174, 196, 198, 251, 252, 285, 289, 300*

Ադիամանի բերդ *198*

Ադիամանի եկեղեցի (տաճար) *97, 141, 197, 254*

Ազատ (գետ) *156*

Ազատավան (գյուղ) *175*

Ադերպեյան (Azerbaijan) *132, 133*

Աթենք *24, 126, 130*

Աթենքի Ակրոպոլ *24*

Այաճա (լեռ), *տե՛ս Այաջա լեռ*

Այաճալի (գյուղ) *140*

Այաճալիի եկեղեցի *140*

Այաման (Այամ), գյուղ *179*

Այամանի (Այամի) *ս. Անանիա եկեղեցի* (տաճար) *67, 179, 180, 232*

Ալայաթի դամբարան *23*

Ալայեդդինի մզկիթ (Գոնիայում) *45*

Ալաշկերտ *205, 242*

Ալաջա լեռ *50, 153, 180*

Ալափարս (գյուղ) *140*

Ալափարսի եկեղեցի *140*

Ալեքսանդրապոլ, *տե՛ս Լենինական*

Ալժիր *44*

Ալլիբեկու (գյուղ) *323*

Ալիքուչակ (գյուղ) *242*

Ալպյաններ *17*

Ախուրյան (գետ) *50, 134, 159, 160, 166, 170, 171, 173, 195, 211, 218, 220, 221, 224, 233, 234, 283, 314*

Ախուրյանի ձոր *218, 221, 222, 233*

Ախուրյանի ձորեզր *218*

Ախտայի շրջան *155*

Ակոռի (գյուղ) *141*

Ակոռիի եկեղեցի *141*

Ակրիժանթ *24*

Ահակչի (Ահազչի, գյուղ) *198*

Ադամխատուն (գյուղ) *175, 256, 258-261, 279, 297, 333*

Ադթամարի եկեղեցի *39*

Ադթամիր (Ադթամուր) գյուղ *175*

Ադթամիրի (Ադթամուրի) *ամրոց* *268*

Ադջադալա (Ադճադալա, այժմ` *Բազմաբերդ*) գյուղ *51, 256-259*

Ադջոց վանք *141, 168*

Ադվերան (գյուղ) *141*

Ադց (գյուղ) *141, 279, 285*

Ադցի Արչակունյաց դամբարան *142-144*

Ամբերդ (Անբերդ) *142, 144, 155, 273-275*

Ամբերդի (Անբերդի ամրոց, դոյակ) *142, 274, 279*

Ամբերդի բերդաշրջան *51*

Ամբերդի գետ *51*

Ամբերդի եկեղեցի *142, 145*

Ամբերդի պարիսպ *142, 144*

Ամբերդի ջրանցքներ *51*

Ամերիկա *18*

Այա-Սոֆիա (տաճար) *33, 38, 44, 59-62, 100, 101, 114, 226*

Այլաբերդ (գյուղ) *140*

Այդր լիճ *321*

Այրարատ (նահանգ) *73, 142, 152, 160*

Այրիվանք, *տե՛ս Գեղարդավանք*

Անբերդ, *տե՛ս Ամբերդ*

Անդրկովկաս *55, 56*

Անի (գյուղ) *67, 214-216, 218, 311, 312*

Անի կայարան (երկաթուղու) *159*

Անի Պանզա (ափան) *159*

Անի (քաղաք) *38, 44, 45, 51, 54, 58, 60-62, 66-69, 74, 78, 104, 113, 134, 135, 139, 142, 144, 148, 150, 153, 157, 162, 179, 195, 196, 213, 218, 220-222, 225, 226, 233, 250, 273, 283, 298, 308, 310, 311, 313, 314, 317, 337, 342, 343*

Անիի Ադջկաբերդի (Ղրզղալա, Ղրզղալայի) *ս. Աստվածածին* (եկեղեցի) *69*

Անիի Ամենափրկիչ, *տե՛ս Անիի Փրկիչ եկեղեցի*

Անիի այրեռ *220, 221, 237*

Անիի Ապուղամրենց ս. Գրիգոր եկեղեցի *66, 68, 136, 148, 196*

Անիի Առաքելոց եկեղեցի *67, 69, 97, 113, 196, 241, 317*

Անիի ավերակներ *262*

Անիի բարձրավանդակ *220, 221*

Անիի Բեխենց վանք *69, 223*

Անիի բուրգեր *45, 136*

Անիի Գազկաշեն ս. Գրիգոր եկեղեցի *45, 60, 66, 67, 113, 118, 134, 196, 338, 344*

Անիի գերեզմանոց *215*

Անիի (ս.) *Գրիգոր Լուսավորիչ* (Նախշլի) *69*

Անիի Դպնո դուռ *135*

Անիի թանգարան *159, 305, 307, 312*

Անիի իշխանական պալատ *221* (*տե՛ս նաև Սահմատինի պալատ*)

Անիի Լուսավորիչ եկեղեցի *69, 135, 196, 218, 220-224, 242*

Անիի կաթողիկե (Մայր եկեղեցի) *39, 60, 67, 134, 141, 215, 224, 228, 234, 308, 329*

Անիի կամուրջ *50, 134, 218, 220, 222-225, 283, 310*

Անիի Կարուց դուռ *136, 2015, 309*

Անիի Կեղան (Կեստան) *Կեղմեզ* (գետնուղի) *118, 221*

Անիի Կուսանաց վանք (անապատ) *220, 222-225*

Անիի Հոնենցի գերեզման *221*

Անիի Հովվի եկեղեցի *67, 68, 104, 110, 134, 135, 212-215* (*տե՛ս նաև Նախրճուն ժամր*)

Անիի Մայր եկեղեցի, *տե՛ս Անիի Կաթողիկե*

Անիի Մանուչեի մզկիթ *224, 225, 317*

Անիի Միջնաբերդ *221, 225, 254, 294, 314*

Անիի Միջնաբերդի պալատ *68*

Անիի պարիսպներ *45, 61, 134-136, 142, 217, 222, 225, 317*

Անիի պեղածո բնակելի շենքեր *309*

Անիի վիմափոր եկեղեցի *219*

Անիի փլած մինարե *310*

Անիի Փրկիչ (Ամենափրկիչ) *եկեղեցի* *69, 196, 211, 220, 224, 225, 290*

Աչնակ *146*

Աշտարակ (գյուղ) *146*

Աշտարակի Միրանավոր (բազիլիկ) *եկեղեցի* *146, 190, 196*

Աշտարակի կամուրջ *146*

Աշտարակի շրջան *153, 155, 158, 173*

Ապարան *54, 146, 165, 169, 190, 296*

Ապարանի եկեղեցի *110, 146-148, 180, 190, 196, 277* (*տե՛ս նաև Քասախի եկեղեցի*)

Ապարանի շրջան *146, 150, 155, 160, 166*

Առաջավոր Ասիա *58*

Ասիա *21, 55, 102*

Ասորա-Քաղղես *55, 105, 121, 122, 124*

Ասորեստան *37, 67, 121, 124, 125, 128, 132*

Ասորիք *32, 65*

(ս.) *Աստվածածին եկեղեցի*, *տե՛ս Գոշա-վանքի Աստվածածին*

(ս.) *Աստվածածին Նեղուսի* (եկեղեցի) *151*

Աստվածընկալ (գյուղ) *148, 242, 243*

Աստվածընկալի եկեղեցի *149, 151, 242*

Ավան (գյուղ, Աշտարակի շրջան) *275, 277*

Ավան (գյուղ, Կոտայքի շրջան) *150, 195*

Ավանի (Աշտարակի շրջան) *եկեղեցի* *277*

Ավանի (Կոտայքի շրջան) *եկեղեցի* *97, 113, 150*

Ավանի Միրանավոր եկեղեցի, *տե՛ս Ավանի* (Կոտայքի շրջան) *եկեղեցի*

Ավանի (ս.) *Հովհաննես մատուռ* *195*

Ատրոպատեն (Atropatie, Atropatene) *125, 132*

Ատրպատական *121, 126*

Արարիա *100, 315*

Արազած (լեռ) *61, 139, 140, 142, 146, 151, 160, 166, 167, 169-171, 173, 174, 180, 237, 253, 271, 273, 275, 279, 289, 294, 295*

Արազածի շրջան *243*

Արազածոտն գավառ *142, 152, 155, 160, 261*

Արազի (գյուղ) *212*

Արադպուրուն *299*

Արալլիսի բերդ *212*

Արայի գյուղ *212*

Արայի լեռ *155, 158, 165*

Արարատ (լեռ) *47, 75, 139*

Արարատյան աշխարհ *37, 270*

Արարատյան դաշտ *104, 107*

Արաքս (գետ) *50, 132, 159*

Արզինա (քաղաք, բերդաքաղաք, բերդ) *51, 150*

Արդար Դավիթ (բաղրակ շինություն) *261, 262, 297, 333*

Արևելյան կայսրություն (Բյուզանդիա) *33*

Արևելք *21, 44, 48, 53, 54, 55, 99, 126*

Արևմուտք *21, 44, 48*

Արևմտյան Ասիա *55*

Արզական (գյուղ) *151*

Արզականի եկեղեցի *151*

Արթիկ (գյուղ) *77, 151, 152, 167, 169, 239, 245, 246, 248, 189, 192*

Արթիկի եկեղեցի (փոքր, 5-րդ դար) *151, 158, 203, 249, 250*

Արթիկի կաթողիկե (մեծ) *եկեղեցի* *152, 209, 239, 240, 247, 248, 271, 277*

Արթիկի շրջան *165, 166, 174*

Արիսվալի (գյուղ) *237, 289*

Արմավիր (քաղաք, մայրաքաղաք) *44, 64, 151*

Արմուշուռ (գյուղ` այժմ Տուֆաշեն) *288*

Արմուշուրի (Տուֆաշենի) *Թուփա Մանուկ* *288*

Արուճ (Թալիշ) *գյուղ* *152*

Արուճի Գրիգոր Մամիկոնյանի ապարանք *49, 152*

Արուճի եկեղեցի (տաճար) *100, 152*

Արտամետ (քաղաք) *42*

Արտաշավան (գյուղ, Հնում` Իլանչալան) *153*

Արտաշատ (քաղաք) *42, 44, 64, 193, 194*

Արտաշար (գյուղ, այժմ Վերին Արտաշատ) *157*

Արտավասիկ (վայր) *155*

Արցախ *157, 162*

Բարձրաքաշ ս. Աստվածածին, *տե՛ս Թուժանյան գյուղի ս. Գրիգոր եկեղեցի*

Բաքու *128, 129, 131-133*

Բերդիկ (գյուղ) *237*

Բերսի (Փերսի), գյուղ *272, 279*

Բյուզանդական կայսրություն *32, 49, 58, 60, 62, 65, 100, 101, 109*

Բյուզանդիա (Բյուզանդիոն) *38, 44, 45, 58, 60, 62, 65, 100, 114, 134, 267, 315*

Բյուրական (գյուղ) *141,142, 155, 270, 300*

Բյուրականի ս. Հովհաննես եկեղեցի *155*

Բուլզարիա *341*

Բուժական (գյուղ) *155*

Բուղուտյուռ (Պուղուտյուռ) *սար* *210, 252*

Բջնի (գյուղ) *140, 155, 173, 174*

Բջնիի ս. Աստվածածին եկեղեցի *155*

Բջնիի բերդապարիսպներ *156*

Բջնիի գետակ *151*

Բրիտանական երկիր *17*

Գ

Գաղղիա (Գալլիա) *երկիր* *17, 18, 129*

Գայանե (եկեղեցի, վանք, տաճար, վկայաբան) *66, 156, 319*

Գանձասարի եկեղեցիներ *38*

Գառնի *42, 44, 54, 57, 65, 156, 157, 168, 194, 345*

Գառնիի ինսուրվադուխտի Հովանոց *156*

Գառնո վանք *39*

Գավրինիս *16*

Գարնաք (Նզիպտոսում) *17, 20, 24*

Գարնաք (Ֆրանսիական սահմանների վրա) *24*

Գեղարդածոր *328, 330-333*

Գեղարդավանք (Այրիվանք) *141, 145, 243, 331*

Գեղարդավանքի վիմափոր տաճար *145*

Գետիկներ *51*

Գետկա վանք *157*

(ս.) *Գեորգ եկեղեցի*, *տե՛ս Արզականի եկեղեցի*

Գլիձոր *69, 136, 215, 218, 219, 221, 224*

Գյավուր Ղալա (ամրոց) *271, 272*

Գյոզալդերի (գյուղ) *237*

Գյուլլե Կոնդ (բլուր) *175*

Գոլթուլ (գյուղ), *տե՛ս Ղոլթուլ*

Գոնիա *45*

Գոշավանք (Նոր Գետիկ, Գոշ Մխիթարի վանք) *157*

Գոշավանք ի (ս.) *Աստվածածին եկեղեցի* *157*

Գոշավանքի Գրիգոր Լուսավորիչ եկեղեցի *157*

Գոչավանքի (ս.) Կարապետի եկեղեցի 157
(ս.) Գրիգոր գյուղ (Վաղարշապատ) 110
(ս.) Գրիգոր եկեղեցի, տե՛ս Զվարթնոց
Գրիգոր Մամիկոնյանի բազմակյունի եկեղեցի-
ցին Սոգյուժիկի ձորալանջերի վրա 51,
152
Գրիգոր Մամիկոնյանի պալատն Արուսում 49

Գ

Դալի Դակիրման 237
Դախման 128
Դադստան 132
Դանուբ (գետ) 51
Դարբանդ (գյուղ) 40, 157, 253
Դղմաչեն (գյուղ) 157
Դերեստի կամուրջ 51
Դըղըր (գյուղ) տե՛ս Տեղեր
Դիդի Կոնդ 175 (տե՛ս նաև Մեծ Կոնդ)
Դիլիջան 157
Դիրակլար 43, 157
Դիրակլարի եկեղեցի 270
Դենասր (գետ) 53
Դոն (գետ) 52
Դորիա 23
Դուռն Անվո (Կարսում) 166
Դարեվանք կամ Դարավանք (գյուղ) 157
Դվին (քաղաք) 44, 64, 76, 82, 84, 108-110,
157, 193, 194, 215, 345
Դվինի ավերակներ 157
Դվինի Կաթողիկե (ս. Գրիգոր եկեղեցի) 157,
158, 193, 270
Դվինի միջնաբերդ 157
Դվինի (ս.) Սարգիս եկեղեցի 105

Ե

Եգեյան ծով 21
Եգիպտոս 18, 20, 21, 23, 25, 26, 37, 52, 67,
76, 91, 100, 123, 128
Եզրեկ, տե՛ս Ագարակ Եղվարդ (գյուղ) 51,
140, 159, 193, 243, 263, 345
Եղվարդի՝ Գրիգոր Մամիկոնյանի կառուցած
տաճար 192, 193
Եղվարդի եկեղեցի (5-րդ դար) 193, 270
Եղվարդի եկեղեցի (կաթողիկե, 6-րդ դար)
158, 190, 193, 277, 345
Եղվարդի եռահարկ, փոքր եկեղեցի, զան-
գակատուն 159, 190, 191
Եպուսայդի մզկիթ 312
Եվրոպա 16, 17, 32, 43, 47, 49, 52, 55, 58,
102, 104, 314

Երազգավորս 51
Երասխաձոր 102
Երասխաձորի եկեղեցի 97
Երևան 150, 156, 159, 163, 193, 277, 323,
328
Երերուլքի տաճար (եկեղեցի, բաղնիկ) 44,
87, 94-96, 100, 113, 144, 190, 246,
270, 277, 291

Երիզու 124
Երկրորդ Կոնդ, տե՛ս Գյուլլե Կոնդ
Երվանդաշատ (քաղաք) 159
(ս.) Երրորդության տաճար, տե՛ս Տեկորի
տաճար
Երուսաղեմ 27, 28, 30
Եփրատ (գետ) 16, 123, 139

Զ

Զանգու (գետ) 323
Զանգուի առու 109, 320, 323, 325
Զարնձա (գյուղ) 160
Զարնձայի եկեղեցի 210
Զովունի (նախկին Մոլլա Ղասում) գյուղ 160
Զովունու եկեղեցի 160
(ս.) Զորավոր եկեղեցի Կ. Պոլսում 100
Զվարթնոց եկեղեցի, տաճար 45, 54, 60, 63,
64, 66, 68, 75, 84, 89, 98, 100, 101,
103-119, 130, 133, 141, 160, 175,
187, 190, 192, 211, 231, 240, 255,
267, 305, 307, 308, 319-321, 323,
333, 337-341, 343-345

Է

Էլլադա 24
Էկրատան 125
Էջմիածին 81, 82, 87, 98, 104, 108, 117,
169, 251, 255, 279, 297, 298, 318-
321, 323, 327, 328, 337-341,
Էջմիածնի (կուլտուր-պատմական, գիտա-
կան) ինստիտուտ 98, 274
Էջմիածնի Հնագիտական թանգարան 323,
324, 326, 327, 334, 345
Էջմիածնի վանք 39, 81, 113, 197, 210, 230,
342, 343
Էջմիածնի տաճար (կաթողիկե, եկեղեցի) 43,
54, 57, 64, 66, 81-86, 97, 99, 187
Էրենքթեոն 24

Թ

Թալին Ներքին 160-162, 169, 198, 206,
260, 298-300

Թալին Վերին 52, 160-162, 198, 199, 203,
205, 206, 298-302
Թալինի բերդ 207
Թալինի իջևանատուն 51, 52, 208
Թալինի կաթողիկե (եկեղեցի, մեծ եկեղեցի,
ս. Աստվածածին) 67, 100, 152, 160,
160, 198, 199, 205, 206, 251, 271
Թալինի կաթողիկեի գերեզմանատուն 161,
198-204, 253

Թալինի միջնաբերդ 168, 208
Թալինի չրջան 140, 146, 160, 161, 171
Թալինի փոքր ավերակ եկեղեցի 207 (տե՛ս
Նաև Ղարավանք)
Թալինի փոքր եկեղեցի (Ներսեհ Կամ-
սարականի շինած), 204, 207, 208, 302
Թալիշ (գյուղ) 52, 152
Թավուզքյարի եկեղեցի 118
Թարգմանչաց վանք (եկեղեցի) 97, 297
Թարթառ (գետ) 162
Թաքիա (գյուղ) 297
Թեբե 21
Թեբեի Ամմոնի տաճար 123
Թիֆլիս 253, 261, 342, 343 (տե՛ս նաև Տփ-
ղիս)

Թիֆլիսի Ազգազրական Ընկերություն 310
Թումանյան գյուղ (Արավերդու չրջան) 154
Թումանյան գյուղի Բարձրաբաշ ս. Գրիգոր
եկեղեցի 154
Թունիս 44

Ի

Իգաձոր 216-218, 221
Իսլանդիա 52
Իսրայել (երկիր) 28
Իտալիա 23
Իրան 126, 127

Լ

Լենինական 69, 157, 159, 165, 166, 168,
170, 176,, 195, 239, 252-254, 318,
319, 343
Լենինգրադ 345
Լիբանան 27
Լիսիում Պատարի 123
Լժպատա ս. Ստեփաննոս (Լժպատավանք,
Լժբատավանք) 77, 78, 151, 208, 209,
239, 246, 251
Լոռի 73, 139

Խ

Խաչաքիլիսա (այժմ Փարոս) գյուղ 296
Խաչի Զոր (Անիի մոտ) 214, 218
Խաչի Զոր (Մարմաչենի մոտ) 171

Խզնավուզ, տե՛ս Ղզնավուզ
Խծկոնք (Խծկունք, Պեշ Բիլիսե) 162, 174,
180
Խծկոնքի (ս.) Աստվածածին եկեղեցի 175
Խծկոնքի (ս.) Լուսավորիչ եկեղեցի 162
Խծկոնքի (ս. Կարապետ տաճար) 162
Խծկոնքի (ս. Սարգիս եկեղեցի) 90, 162, 187,
286
Խծկոնքի (ս. Ստեփաննոս եկեղեցի) 90, 162
Խոթա վանք 162, 163
Խոր Վիրապ 105, 163
Խոր Վիրապի եկեղեցի (վանք) 163
Խորգինի (Կարս) 166
Խորսապատ 46, 67, 68

Մ

Մաղկաձոր 163, 171
Մաղկաձորի (ս.) Գրիգոր Լուսավորիչ (կա-
թողիկե) եկեղեցի 164, 165
Մաղկաձորի (ս.) Հարություն եկեղեցի 165
Մաղկաձորի (ս.) Նշան կամ ս. Հովհաննես
եկեղեցի 164, 165
Մաղկավանք 165
Մաղկոցաձոր 136, 215-217, 220, 221, 225,
312

Կ

Կազանի (այժմ Մեղրաչեն), գյուղ 165
Կազաչի պոստ 319
Կայենուպոլիս, տե՛ս Վաղարշապատ
Կասպից ծով 55, 102
Կարանլուխ (Ղարանլուղ), գյուղ 165, 166
Կարանլուխի եկեղեցի 165, 166
Կարբի (գյուղ) 165, 173, 268
Կարմիր Վանք (գյուղ) 166
Կարմիր Վանք, տե՛ս Հոռոմոսի վանք
Կարմրավոր եկեղեցի 146
Կարս (Ղարս) 166, 237, 299
Կարսի Առաքելոց եկեղեցի 97, 166
Կարսի բերդ 166
Կարսի բերդի պարիսպներ 166, 167
Կարսի Բորոզլու բերդ 237
Կաբլըլի, տե՛ս Ղափըլի
Կեչառուս (Կեչառուբ) տե՛ս Մաղկաձոր
Կեսարիա 32
Կյուլեկ Թեփե (Կյուլեբ Թեփա) (սար) 161,
300
Կյուրևրաթ 129-131
Կյուրևրաթի աթաղակահներ 130, 131

Կոչ (Հնում Կուաչ), գյուղ 51, 259, 261, 277,
278
Կոչի բաղնիկ եկեղեցի 278
Կոչի եկեղեցի (7-րդ դար) 277, 278
Կոչի ջրամբար 278
Կոստանդնուպոլիս 53, 60-62, 100, 105, 342
Կոստանդնուպոլիսի Գեղարվեստից ճեմարան
340
Կովկաս 37, 132, 342
Կորդովա (մզկիթ) 68
Կուլիջան, տե՛ս Ղուլիջան
Կուլտուրայի պատմության ինստիտուտ 328
Կումայրի (այժմ Լենինական) 279, 284
Կուսանոց, տե՛ս Անիի Կուսանաց վանք
Կրեստ (կղզի) 21

Հ

Հաթերք զավառ 162
Հախապատի վանք 39, 68, 331
Հախս տե՛ս Աղց
Հաճի Խալիլ, տե՛ս Հաջի Խալիլ
Հայաստան 32, 38, 40-49, 52-57, 60-62, 64,
65, 67, 71, 73-75, 81, 84, 87, 89, 97,
98, 100-105, 109, 110, 113, 117-120,
125, 132, 133, 137-140, 146, 151,
157, 159, 180, 203, 263, 267, 268,
273, 274, 395
Հայաստանի (Երևանի) Պետական Պատմա-
կան Թանգարան 96, 109, 140, 146,
157, 160, 167, 245, 302, 318, 334,
336
Հայաստանի Հնուկությունների Պահպանու-
թյան) Կոմիտե 98, 99, 161, 255, 257,
260, 263, 298, 300-302, 319, 321,
323, 326, 327, 333, 334, 343
Հաջի (Հաճի) Խալիլ (այժմ Մաղկաձորի),
գյուղ 167, 237, 291, 294, 295
Հաջի Խալիլի (ս.) Լուսավորիչ եկեղեցի 237
Հաջի Ղարա (այժմ Այգեջատ), գյուղ 175,
261, 297, 298, 300, 328, 333
Հափճ (Ղիչխախ), գյուղ 167, 174, 237, 239,
243-246, 252, 253, 289
Հափճավանք (Հափճի վանք) 245, 246, 296
Հափճավանքի եկեղեցի (տաճար) 168, 174,
246
Հավուց Թառ (ամայի գյուղ) 168
Հավուց Թառի Ամենափրկիչ եկեղեցի 168
Հարամլու (գյուղ) 259
Հերաուս 23
Հին Թալին, տե՛ս Թալին (Վերին)

Հյուսիսային Կովկաս 263
Հնդկաստան 102, 122, 123, 128-132, 134
Հնուկյանց Պահպանությանց Կոմիտե, տե՛ս
Հայաստանի Հնուկյանց Պահպա-
նության Կոմիտե
Հոգեվանք եկեղեցի, տե՛ս Սառնաղբյուրի
եկեղեցի
Հոկտեմբերյան չրջան 151, 161
Հոնիա 23, 67
Հոռոմ (գյուղ) 168, 169, 253, 286-288, 294
Հոռոմոսի (ս.) Գեղարք եկեղեցի 185, 241
Հոռոմոսի (ս.) Հովհաննես տաճար (եկեղեցի)
66, 68
Հոռոմոսի (ս.) Մինաս եկեղեցի 66, 68, 196,
262
Հոռոմոսի վանք 20, 95, 166, 195, 223,
240, 241, 262, 310, 311, 331
Հոռոմոսի վանքի մատենադարան 331
Հովհաննավանք 76, 165, 169, 171, 270
Հունաստան 21, 23, 24, 28, 30, 34, 35, 47,
64
Հոփսիմե (եկեղեցի, վանք, վկայարան,
տաճար) 39, 66, 83, 84, 96-99, 109,
192, 197, 230, 251, 297, 322
Հոռմ (Հոռվմ) 24, 32, 34, 44, 46, 63, 65,
315
Հոռմի պանթեոն 24, 44, 46
ՀՍՍՌ Լուսավորության ժողովրդական
Կոմիսարիատ 53, 98
Հրազդան (գետ) 151, 155, 163, 171, 173,
174

Ղ

Ղալախի (Ղալախի) (բերդ, ամրոց) 168,
198, 237, 253, 286
Ղանլիճա, տե՛ս Մարմաչեն
Ղանլիճա ներքին, տե՛ս Վարի Ղանլիճա
Ղառավանքի եկեղեցի, տե՛ս Եղվարդի՝
Գրիգոր Մամիկոնյանի կառուցած
տաճար
Ղասմ Ալի (այժմ Գետափի) գյուղ 237
Ղարադաղ 273
Ղարանլուղ (գյուղ) 327
Ղարանլուղի Թուխ Մանուկ (մատուռ) 237
Ղարանլուղի Մլրսի վանք 238
Ղարապուլախ (այժմ՝ Երնջատափ), գյուղ 243
Ղարդավանք (Ղառղա վանք) 169, 192, 299
տե՛ս նաև Թալինի (Ներքին) մոտ փոքր
եկեղեցի
Ղարաքիլիսա (գյուղ) 169, 242

Ղարս, տե՛ս Կարս

Ղափլի (Ղափրլի), (այժմ Գուսանազուղ) 166, 253, 264, 284, 294

Ղափլիի Ղուլա (ավերակ բերդ) 284, 285

Ղեղաճի կամուրջ 283

Ղըզդալա (Ղզդալա, Ղըզ Ղալա), տե՛ս Անիի Աղջկաբերդ

Ղըզը Թամիր (այժմ Ոսկեվազ), գյուղ 267, 268

Ղըզըլ Ղալայի եկեղեցի (տաճար) 66, 180, 186

Ղզնավուզ (Ողնավուզ, իննավուզ, իլավուզ, այժմ՝ Արագած), գյուղ 39, 256-258

Ղըրխ Դակիրման (Կըրխ Դագիրման) (այժմ Հնարերդ), գյուղ 166, 292-295

Ղըրխ Դակիրմանի Թուֆա Մանուկ (մատուռ) 293

Ղըրխ Դակիրմանի մեծ ամրոց 285, 295

Ղոթուր (Ղոյթուլ, այժմ՝ Արագածոտն), գյուղ 272, 273, 275

Ղոչավանք, տե՛ս Հոռոմոսի վանք

Ղուլիջան (Կուլիջան, այժմ՝ Սպանդարյան), գյուղ 166, 237

Ղունդաղասզ (Ղոնդաղասզ) գյուղ 295, 296

Ղուրի Բողազ (Ղուռուբողազ), գյուղ 296

Ղուրու Գերե, տե՛ս Յամաք ձոր

Ճ

Ճարճարիս (Ճարճակես, այժմ՝ Զարջարիս), գյուղ 296

Ճերմակ վանք, տե՛ս Թումանյան գյուղի Բարձրաբաշ ս. Գրիգոր եկեղեցի

Ճսուրի աշտարակ 128

Մ

Մազարճուկ (Մազարճուք, Մազարջուք, Մազարթուկ) (այժմ Շենիկ) գյուղ 170, 171, 198, 252, 289

Մազարճուկի Ամենափրկիչ ավերակ եկեղեցի 171, 210

Մազարճուկի (ս.) Աստվածածին եկեղեցի, 198, 210

Մակարավանք 169, 210, 240, 290, 291

ՄաՀմուդջուղ (ՄաՀմուդճուկ, ՄաՀմուդճուք, ՄաՀմուդճուք, ՄաՀմուտճուք), այժմ Պեմզաչեն) գյուղ 77, 173, 209, 210, 248, 250, 251, 254, 289-292

ՄաՀմուդջուղի անանուն մատուռ 210

ՄաՀմուդջուղի Հնազույն եկեղեցի 169, 173, 248, 252, 253

Մաղաս բերդ (Մաղասաբերդ) 221, 279

Մաճիթլու (այժմ՝ Նոր Կյանք), գյուղ 170, 243

Մաճիթլուի եկեղեցի 107, 239, 243, 244

Մանթաշ (լեռ) 166

Մանթաշի ձոր 237

Մանկանոց եկեղեցի, տե՛ս Օշականի Մանկանոց եկեղեցի

Մանչ 18

Մաջիթլու, տե՛ս Մաճիթլու

Մասիս (լեռ) 61, 301

Մաստարա (գյուղ) 170, 171, 252, 289

Մաստարայի եկեղեցի 67, 152, 171, 197, 251

Մարինե եկեղեցի 146

Մարմաչեն (Ղանյիճա), գյուղ 47, 50, 170, 171, 211, 274, 279, 281-283, 285

Մարմաչենի ավերակ եկեղեցի (7-րդ դար) 281

Մարմաչենի բերդ 281

Մարմաչենի եկեղեցի (կաթողիկե, մեծ եկեղեցի, ՎաՀրամաչեն տաճար) 90, 142, 170, 187, 211, 274, 280-283

Մարմաչենի կաթողիկեի Հյուսիսային կողմի ավերակ եկեղեցի 281

Մարմաչենի փոքր եկեղեցի 282, 283

Մարմարա ծով 52

Մաքրավանք (գյուղ) 171, 174

Մաքրավանքի եկեղեցի 171

Մեղիա 124-126, 132

Մելիք Քենդ (այժմ՝ Մելիք գյուղ) 296

Մեծ Թալին, տե՛ս Թալին Վերին

Մեծ Կոնդ (բլուր) 265

Մեմփիս 123

Մերձավոր Արևելք 157

Միջին Գյուղ (բարձրավանդակ Բագարանում) 233

Միրաք (գյուղ) 296

Մոլլադուրտուն (այժմ՝ Շահումյան), գյուղ 298

Մոլլադասում (այժմ՝ Զովունի), գյուղ 160, 198, 238

Մոլլա-Ղասումի գերեզմանատան մատուռ 191, 238, 239, 242

Մոլլադասումի եկեղեցի 114, 190, 198, 238

Մոլլադասումի Թուֆա Մանուկ մատուռ 239

Մորիկի մոր գերեզմանն Օշականում 75, 267

Մուսվյան գյուղ (Տամճուլ) 171, 241

Մուսվյան գյուղի եկեղեցի 171, 172, 241

Մրեն 51, 226, 233, 234

Մրենի եկեղեցի (կաթողիկե, տաճար) 66, 67, 100, 152, 160, 226-228, 230- 233

Մուղնիի եկեղեցի 172

Մուշ 113

Թ

Թագճա (լեռ) 180

Ն

Նախշի, տե՛ս Անիի (ս.) Գրիգոր Լուսավորիչ Նախրճու ժամ 134, 135, 212 (տե՛ս նաև Անիի Հովվի եկեղեցի)

Նաքչի Ռուստեմ 127

Նիկիա 31

Նիկոմեդիա 52

Նինվե (Ninive) 38, 127

Նոր Թալին, տե՛ս Թալին Ներքին

Նոր Քաղաք, տե՛ս Վաղարշապատ

Շ

Շահ Թափա (Արքայաբլուր) 166, 285

Շահրիար (գյուղ) 207

Շաղվերտ (դեստ) 170

Շամախի 132, 133

Շամիրան (Շամիրամ) 152, 259, 298

Շենիկ, տե՛ս Մաղարջուկ

Շիրակ 45, 50-52, 60, 61, 73, 102, 139, 151, 195, 244, 279, 315

Շիրակալա (այժմ՝ Վարդենուտ) 150

Շիրակավան 142, 150

Շիրակավանի եկեղեցի 240

Շիրակի թագավորություն 50, 60, 62, 139

Շիրակի չրջան 241

Շիրվանջուղ (Շիրվանճուկ) գյուղ 173, 250, 251, 291

Շիրվանջուղի եկեղեցի 43, 54, 57, 173, 191, 209, 210, 242, 270, 291

Շոշ 125

Ո

Ոլիմպիա 23, 24, 47

Ոսկեվազ (գյուղ) 173, 175

Ոսկեվազի ուրարտական ամրոց 173

Ջ

Ջըրփըլու (գյուղ) 50, 171, 173

Ջըրփըլուի (Ջրփըլու) կամուրջ 171, 240, 283

Ջինաստան 122

Ջորան Քյարա (գյուղ) 319

Պ

Պաղեստին 26, 29, 52

Պատմական Թանգարան, տե՛ս Հայաստանի (Երևանի) Պետական Պատմական Թանգարան

Պարթենոն 24

Պարթևական նահանգ 132

Պարոնաց պալատ, տե՛ս Անիի իշխանական պալատ

Պարսկաստան 32, 44, 46-48, 65, 67, 82, 100, 122, 126, 128, 131, 132, 195

Պ(ետական) Պ(ատմական) Թանգարան, տե՛ս Հայաստանի (Երևանի) Պետական Պատմական Թանգարան

Պետերբուրգ (Մանկտ Պետերբուրգ) 108, 308, 337, 339

Պետերբուրգի Գիտությունների Կայսերական կաճառ 64

Պետերբուրգի Հնագիտական կայսերական մասնաժողով 340

Պերսեպոլիս 67, 68, 125, 128

Պոլիս, տե՛ս Կոստանդնուպոլիս

Պոմպե 16, 24, 109

Պուղուտլու, տե՛ս Բուղուտլու

Պտղնիի եկեղեցի 67

Ջ

Ջուղա (Հին) 132

Ջուղայի խաչքարեր 58

Ջրափի, տե՛ս Ջըրփըլու (գյուղ)

Ռ

Ռաբա 126

Ռեղամալ (գյուղ) 157, 173

Ռեղամալի կիսավեր եկեղեցի 173

Ռուսաստան 52, 337

Ս

Սահմատինի պալատը Անիում 49 (տե՛ս նաև Անիի իշխանական պալատ)

Սահմատինի պալատը Մրենում 49

Սաղմոսավանք 173

Սամաղար (գյուղ) 257

Սանահին 331

Սանթրոբեն 16, 17

Սանկտ Պետերբուրգ, տե՛ս Պետերբուրգ

Սառնաղբյուր (Սոգյութլու, Սեոգյութլի, Սոկյուտլու), գյուղ 174, 196, 251

Սառնաղբյուրի (Սոգյութլուի) եկեղեցի 174

(ս.) Սարգսի մատուռ, տե՛ս Օշականի փոքր մատուռ

(ս.) Սարգսի վկայարան, տե՛ս Տեկորի տաճար

Սարգա 125

Սարդարապատ (այժմ՝ Հոկտեմբերյան) 198, 298

Սելևկյանց չրջան 57, 99

Սեխունթ 23

Սենկեր (Սանգյառ), գյուղ 295

Սեոգյութլի, տե՛ս Սառնաղբյուր

Սև ծով 52, 55

Սևանա (լիճ, ծով) 73, 176

Սիսական նահանգ 113

Սիրեթ 53

Սիրիա 54, 57, 65

Սիցիլիա 23

Սկանդինավիա (Սքանդինավիա) 16, 18, 52

Սյունիք 139

Սյուրիա 44, 99, 100

Սոլակ (գյուղ) 174

Սոլակ գյուղի (ս.) Աստվածածին եկեղեցի 174

Սողոմոնի տաճար 26-28

Սոնգուրլու (այժմ՝ Հայրենյաց), գյուղ 286, 288

Սորոնի Համալսարան 38, 52, 53, 65

(ս.) Սոփիա, տե՛ս Այա Սոփիա

Սոֆիա (քաղաք) 341

Սպանիա 44, 45, 315

Սպոտա լիճ, տե՛ս Ուրմիա լիճ

ՍՍՍՏ Գիտությունների Ակադեմիայի Հայկական ֆիլիալ 158

(ս.) Ստեփաննոս, տե՛ս Լժպատավանք

Սուրախանի 128, 129, 131, 132

Սուրախանիի աթաղակ (կրակատուն) 131, 132

Վ

Վահրամաչեն բերդ, տե՛ս Մարմաչենի բերդ

Վաղարշապատ (Կայննոպոլիս, Նոր-քաղաք) 39, 44, 63, 84, 96, 107-110, 256, 261, 267, 296-298, 319, 323

Վան 41

Վանա բերդ 40, 41

Վանա լիճ (ծովակ) 39, 42

Վանանդ 139

Վասպուրական 50, 64, 139

Վարի Բերդ 291, 292

Վարի Ղանյիճա (այժմ՝ Վահրամաբերդ), գյուղ 283

Վարմազիար (այժմ՝ Արևշատ), գյուղ 109, 327

Վենետիկ 102, 130

Վերի Բերդ 292

Վիեննայի Համալսարան 102

Վոլգա (գետ) 52

Վրաստան 55, 56

Տ

Տամճուլ, տե՛ս Մուսվյան

Տայլար 217

Տայլարի կաթողիկե 240

Տավրոս (լեռ) 132

Տարոն 205

Տափակ Մայրի 174

Տելուս 24

Տեկոր (գյուղ) 43, 44, 45, 54, 57, 87, 91, 160, 174, 180, 189, 190, 263

Տեկորի գերեզմանատան խաչարձան 189

Տեկորի տաճար, եկեղեցի 44, 66, 67, 87-93, 140, 142, 144, 155, 162, 174, 181, 184, 187, 188, 190, 191, 196, 209, 210, 228, 231, 232, 242, 246, 250, 251, 274, 277

Տեկորի տապանաքար 189

Տեղեր (գյուղ) 51, 275

Տեղերի տաճար, եկեղեցի 275, 276

Տիգրիսի դոլակ 142, 279

Տիգրանակերտ 42

Տիրանավոր, տե՛ս Օրթաքիլիսայի ս. Աստվածածին եկեղեցի

Տիրաչեն (գյուղ) 283

Տյուրոս 27

Տրայանոսի բազիլիկ 35

Տրդատա բերդ 194 (տե՛ս նաև Գառնի)

Տրդատա Թախտ (տե՛ս Գառնի)

Տրովադա 16, 17, 21

Տփխիս (այժմ՝ Թրքիսի) 108 (տե՛ս նաև Թիֆլիս)

Թ

Թամաք ձոր 237

Ռև

Ռզուզլու 241

Ռւշի (գյուղ) 173

Ռւշիի եկեղեցիներ 173

Ռւչթեփեններ 212

Ռու 124

Ռումիա (լիճ) 125

Ռւրուկ 124

Փ

Փարիզ 38, 46, 52, 65, 343

Փարոս (Նաչաբդիլիսա) գյուղ 174

Փարոսի եկեղեցի 174

Փարսի գյուղ 269-272, 279

Փարսիի ս. Գրիգոր եկեղեցի 271

Փարսիի Թարգմանչաց եկեղեցի 271

Փարսիի Միրանավոր եկեղեցի 270

Փյունիկե 21, 26

Փոքր Ասիա 21, 23, 30, 32, 38, 52, 65, 99

Ք	Օ
Քաղաքա 18, 46, 123, 128	Օձունի տաճար 113
Քաղաքի (պուլ) 174	Օյուղ 260-262, 297
Քաղաքի ս. Աստվածածին եկեղեցի 175	Օշական (պուլ) 75, 170, 173, 175, 176, 261-264, 266-268, 297
Քասաղ (Քասախ), գետ 110, 146, 173, 243, 263, 264, 266, 268, 297	Օշականի Գյուլի Կոնդ (բուր) 266
Քասաղի եկեղեցի 110, 180, 196 (տե՛ս նաև Ապարանի եկեղեցի)	Օշականի Քուխ Մանուկ մատուռ 265, 266
Քասաղի կամուրջ 146, 263	Օշականի Ձեռագործ ճանապարհ 266
Քեֆլի պուլ 236	Օշականի Մանկանոց (ս. Սիոն) եկեղեցի 170, 176, 262
Քոր Բուլաղ 295	
(ս.) Քրիստափոր 205	
Քուստ գավառ 157	

Օվկիանիա 18
Օրդակլու (Հնում Պորտակ, այժմ Լճաչեն), պուլ 176
Օրդակլուի ս. Հովհաննես եկեղեցի 176
Օրթաքիլիսա (այժմ Մախյան), պուլ 176, 236
Օրթաքիլիսայի ս. Աստվածածին եկեղեցի 176, 236

Ճ

Ճիլիբուլ, տաճար 24
Ճիկալի 23
Ճրանկանոց պուլ 256, 260, 261, 268
Ճրանսիա 24, 52

ԲՈՎԱՆԴԱԿՈՒԹՅՈՒՆ

Խմբագրի կողմից.....3	Գ. Երերույքի տաճարը..... 94
	Մանոթուլթյուններ Երերույքի բազիլիկի մասին... 94
	Դ. Հռիփսիմեի տաճարը 96
	Ե. Զվարթնոց..... 99
	ա. Զվարթնոցը գեղարվեստի պատմության մեջ... 99
	բ. Զվարթնոց 104
	գ. Զվարթնոց..... 107
	դ. [Զվարթնոցի Հարավային կողմի շինությունները] 117
	Զ. Հովվի եկեղեցին 134
	Ե. Անվո պարիսպների մասին..... 135
	Ը. Ցուցակ պատմական ճարտարապետական հուշարձանների..... 137

ՄԱՄՆ ԱՌԱՋԻՆ

Հայկական ճարտարապետության ծագման, զարգացման, և փոխազդեցությունների հարցերի շուրջը..... 9-78
Ա. Ներածություն..... 11
ա. Ճարտարապետության ծագումը 11
բ. Նախնադարյան ժամանակներ 14
գ. Կրոնական տաճարներու զանազանությունները սկզբն մինչև քրիստոնեություն 18
դ. Ակնարկ մը ճարտարապետական ոճերու ծագման և բաժանման վրա..... 36

Բ. Հայկական ճարտարապետության փոխազդեցություն հարցերի շուրջը..... 38
ա. Հայկական ճարտարապետություն 38
բ. [Հայկական ճարտարապետության կրած ազդեցություններն] 39
գ. Բաղրուշայտի գիրքը..... 52
դ. Կոստանդինոս և Հուստինիանոս..... 58
ե. Տրդատ ճարտարապետի մահարձանը Կ. Պոլսում 60
զ. [Տրդատ ճարտարապետի մասին]..... 61
է. Գրիգոր Լուսավորչի երազը..... 62
ը. Համառոտ տեսություն Հայ ճարտարապետության մասին 64

Գ. Հայոց գերեզմանական ճարտարապետությունը ... 70

ՄԱՄՆ ԵՐԿՐՈՐԴ

Հայկական ճարտարապետության հուշարձանները..... 79-176
Ա. Էջմիածնի տաճարը..... 81
ա. Էջմիածին 81
բ. Տեղեկագիր Էջմիածնի տաճարի Հարավային աբսիդի վրա հետնադուլն կառուցված զանգակատան հանկարծ փլվելուն պատճառով վնասված աբսիդի և ուրիշ փոքր մասերու վերանորոգման..... 84
Բ. Տեկորի տաճարը..... 87
ա. Տեկոր 87
բ. Տեկորի տաճարը..... 89
գ. Մի աստղ անհետացած Հայ գեղարվեստի Հորիզոնից..... 91

ՄԱՄՆ ԵՐԿՐՈՐԴ

Հուշագրեր, տեղեկագրեր և նամակներ հնագիտական ուղևորությունների մասին 177-302
Ա. Ճամբորդական առաջին ծոցատետր 179
Ալամ 179
Տեկորի տաճարը 180
Եղվարդ 190
Դվին..... 193
[Գառնի] 194
Ավան 195
Կարմիր վանք 195
Հոռոմոսի վանքը 195
Սեոգյուլի 196
Ադիաման 196
Թալին 198
Կոթողաձև գերեզմանաքարեր Վերին Թալինում 199
Լմպատա ս. Ստեփանոս 206
Շիրվանճուք 209
Մազարճուք 210
Ջարնճայի եկեղեցին 210
Մարմաչեն 211
Արալբի բերդ..... 211
Բ. Ճամբորդական երկրորդ ծոցատետր..... 212
Անի..... 212
Մրենի տաճարը..... 226

Բազարան	228
Բազմայր	234
Գ. Ճամբորդական երրորդ ծոցատետր	236
Օրթաքիլիսա	236
Ղուլիջան	237
Արխվալի	237
Ապարան	237
Ղարանլուղ	237
Մոլլաղասում	238
Մաջիթլու	239
Արթիկ	239
Բազմայր	240
Զփրրուկի կամուրջ	240
Տայլար	240
Հոռոմոսի սբ. Գևորգ	241
Ուղղուղու	241
Տամճու	241
Աստվածընկալ	242
Եղվարդ	243
Դ. Նամակ պրոֆ. Ն. Մառին	243
Ե. Հնութանց Պաշտանության Կոմիտեի Նախագահին	255
Զ. Ճանապարհորդական տեղեկագիր Տասնօրյա Հետազոտական շրջագայության Աղճաղալա, Ղզնավուզ, Աղավնատուն, Ֆրանկանոց և այլ մոտակա գյուղերում 1924 թ. ապրիլ ամսի մեջ	256
Է. Էջմիածնից դեպի Արագածի լանջերը	261
ա. Արդար Դավիթ	261
բ. Օշական	262
գ. Ղրգրլ Թամիր (այժմ Ոսկեվազ)	267
դ. Աղթամիր	268
ե. Բաթրինճ	268
զ. Ագարակ	269
է. Ուրարտական պատերի Հիմքեր և նախաքրիստոնեական ուխտատեղի	269
ը. Փարպի	270
թ. Բերսի	272
ժ. Տիբմա Տաշ	272
ժա. Մենաքարի երկրորդ օրինակ	273
ժբ. Անբերդ կամ Ամբերդ	273
ժգ. Տեղեր կամ Դըղըր	275
ժդ. Գոյթուկ կամ Ղոյթուկ	275
ժե. Ավան	277
ժզ. Կուաշ կամ Կոշ	277

Ը. Ճանապարհորդական տեղեկագիր 1924 թ. սեպտեմբեր 4-ից դեպի Շիրակ և Արագած լեռան Հյուսիս-արևմտյան լանջերում կատարած շրջագայության	279
ա. Մարմաշեն	279
բ. Ղափրլի	284
գ. Սոնգուրլու	286
դ. Հոռոմ	286
ե. Արմուտլու	288
զ. ՄաՀմուտճուք	289
է. Շիրվանճուք	291
ը. Բաշգյուղ	292
թ. Ղըրխ Դակիրման	292
ժ. Հաճի Խալիլ	294
ժա. Սենկեր, Ղոնդախազ, Ճարճարիս, Ղուրի Բողազ	295
ժբ. Միրաք	296
ժգ. Հաճի Ղարա	297
Թ. Ճանապարհորդություն դեպի Թալին ՀՀՊ Կոմիտեի Հանձնարարությունը	298

ՄԱՍՆ ՉՈՐՐՈՐԴ

Տեղեկագրեր և նամակներ պեղումների ու թանգարանների մասին	303-345
Ա. Անիի պեղումները	305
Նամակներ Անիից	305
Բ. Մամոնտի մնացորդների գյուտեր Լենինականի մոտ	318
ա. ՀՍԽՀ Հնութանց Պաշտանության Կոմիտեի Նախագահին	318
բ. ՊՀՊ Կոմիտեի կարգադրության Համաձայն Լենինականում Հայտնաբերված մամոնտի ոսկորները Երևան տեղափոխելու Համար գործուղման տեղեկագիրը	318
Գ. Դամբարանների պեղումներ Զվարթնոցի շրջակայքում	319
ա. Հնությունների Պաշտանության Կոմիտեին (Զվարթնոցի մոտ բացված Հնությունների մասին)	319
բ. ՊՀՊ Կոմիտեին	320
գ. ՊՀՊ Կոմիտեին	321
դ. Տեղեկագիր Այգեգործական ընկերության Հնագիտական վայրի վրա կատարած փորումների մասին	321
ե. ՊՀՊ Կոմիտեի որոշումով 1928 թվի սեպտեմբերի 23-ից մինչև Հոկտեմբերի 9-ը Զվարթնոցի սահմաններում կատարած պեղումների տեղեկագիրը	323

գ. Զվարթնոցի սահմանին մեջ 1929 թվին երևան եկած նախնադարյան մի Հնագույն գերեզմանի մասին	327
Դ. Հաճի Ղարայի նախնադարյան գերեզմանների մասին	328
Հնությունների Պաշտանության Կոմիտեին	328
Ե. Գեղարդաձորի մեջ կատարած պեղումների տեղեկագիրը	328
Զ. [Զվարթնոցում թանգարան կառուցելու մասին]. ՊՀՊ Կոմիտեին. գեկուցում	333
Է. ՀՍԽՀ Լուսժողովում ընկ. Մուսվյանին	335
Զեկուցում թանգարանում Հայ	
ճարտարապետության բաժին կազմելու մասին	335
Ը. Բաց նամակ արժ. Մեսրոպ վարդապետին	336
Թ. Խաչիկ վարդապետի պեղումների գիտական արժեքը	343
Ցուցակներ և ցանկեր	347-364
Ցուցակ ժողովածուի մեջ գետեղված նկարների	349
Լուսանկարների Հեղինակներ	354
Փոխված լուսանկարներ	354
Անունների ցանկ	355
ա. Անձնանուններ	355
բ. Տեղանուններ	358

ԹՈՐՈՍ ԹՈՐԱՄԱՆԵԱՆ

**ՆՅՈՒԹԵՐ
ՀԱՅԿԱԿԱՆ ՃԱՐՏԱՐԱՊԵՏՈՒԹՅԱՆ ՊԱՏՄՈՒԹՅԱՆ**

Աշխատությունների ժողովածու

Հրատ. խմբագիր՝ Լ. Գ. ՄԱՆՈՒԿՅԱՆ

Բնագրի տառատեսակի փոխարինումը և համակարգչային սրբագրումը՝	Ն. Լ. ԽՉԵՅԱՆԻ, Ն. Օ. ԽՆԿԻԿՅԱՆԻ
Նկարների մշակումը՝	Վ. Լ. ՀԱԿՈԲՅԱՆԻ
Անվանացանկերի վերակազմումը՝	Օ. Ղ. ԹԵՐԶՅԱՆԻ
Սուպերշապիկը՝	Ա. Լ. ԲԱՂԴԱՍԱՐՅԱՆԻ
Տեխ. խմբագիր՝	Վ. Վ. ԶԱԴԱՅԱՆ

**Չափսը՝ 60x90¹/₈: 108,0 տպագր. մամուլ:
Տպաքանակ՝ 300: Պատվեր՝ 29:**

ԵՊՀ Հրատարակչություն, Երևան, Ալ. Մանուկյան 1:

**«Նաիրի» Հրատարակչության տպագրատուն,
Երևան, Իսահակյան 28:**